

VEVOR[®]

TOUGH TOOLS, HALF PRICE

Technical Support and E-Warranty Certificate
www.vevor.com/support

CORDLESS GREASE GUN USER MANUAL

We continue to be committed to provide you tools with competitive price. "Save Half", "Half Price" or any other similar expressions used by us only represents an estimate of savings you might benefit from buying certain tools with us compared to the major top brands and does not necessarily mean to cover all categories of tools offered by us. You are kindly reminded to verify carefully when you are placing an order with us if you are actually Saving Half in comparison with the top major brands.

Model: LD-821A, LD-821B / LD-821C



LD-821A



LD-821B / LD-821C

Photo for reference

NEED HELP? CONTACT US!

Have product questions? Need technical support? Please feel free to contact us:

Technical Support and E-Warranty Certificate
www.vevor.com/support

This is the original instruction, please read all manual instructions carefully before operating. VEVOR reserves a clear interpretation of our user manual. The appearance of the product shall be subject to the product you received. Please forgive us that we won't inform you again if there are any technology or software updates on our product.

▲WARNING

1. Read carefully and understand all **ASSEMBLY AND OPERATION INSTRUCTIONS** before operating.
2. Failure to follow the safety rules and other basic safety precautions may result in serious personal injury.

Specification

Model: **LD-821A, LD-821B / LD-821C** used 18V-21V is acceptable. And our tool's can be matched with Makita's battery

Model	With Battery or not	Plug type	Power	Charger	
				Input	Output
LD-821A	No	Without	18.5V DC	Without	
LD-821B	Yes	US	18.5V 2.0Ah	AC100-240V 50/60Hz	DC21V,2A
LD-821C	Yes	EU	18.5V 2.0Ah	AC220-240V 50/60Hz	DC21V,2A

The product has the following characteristics

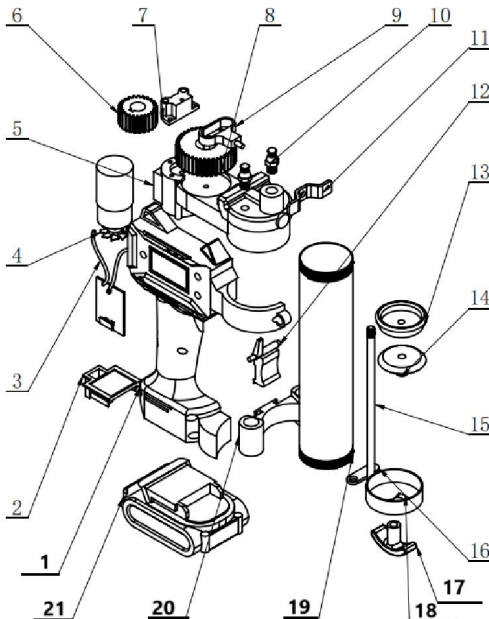

Stable oil injection

Stable exhaust ensures smooth oil injection

Strong pressure

High oil injection pressure, continuous balance, quick and effective

Be easy to carry about

Comes with the car, saves time and effort, and is convenient and fast

Flexible and efficient use

It can be injected into any part of the nozzle that can be extended oil in place

SN	Part No	Qty	SN	Part No	Qty
1	Shell - Left	1	12	Button switch	1
2	Lithium battery interface	1	13	Rubber piston	1
3	Control board	1	14	Fixed components	1
4	electric machinery	1	15	Pull rod	1
5	Aluminum pump body	1	16	Insurance card	1
6	pinion	1	17	Aluminum handle	1
7	Gear cover	1	18	Oil cylinder cover	1
8	big gear wheel	1	19	Oil storage cylinder	1
9	Eccentric bearing sleeve	1	20	Gasket	1
10	Exhaust valve	1	21	Lithium battery pack	1
11	Foot support	1			

Before using the inspection method, check if the work light will light up when the product is plugged in with a battery. In the case of no load, is the machine running normally

Instructions for using butter balls

step 1. Pull back the plunger rod handle and fill the barrel with grease.

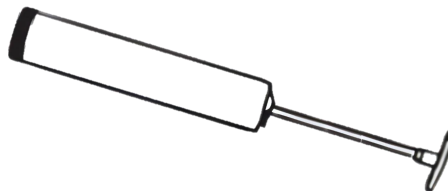

Grease filling options:

1) Cartridge Loading: Remove the plastic cap from the cartridge and insert the open end of the cartridge into the grease gun barrel until the rim of the pull-tab end meets the rim of the barrel.

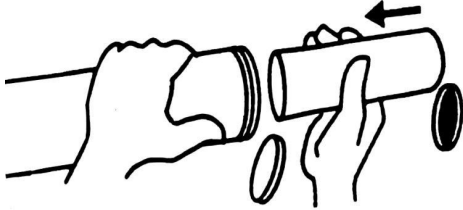

1)

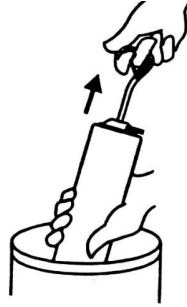

2)

2) Suction Fill: Insert the open end of the barrel about 2" into the grease container. Slowly pull the plunger rod handle to draw in grease into the empty barrel while pushing the barrel deeper into the grease until the plunger rod is completely extended. The outside surface may have a lot of grease stuck to it and should be wiped clean for safety. (it's hard to operate, for skilled operator)

Step2: Assemble the barrel back into the grease gun. Activate the safety catch and push the push rod back into the Barrel.

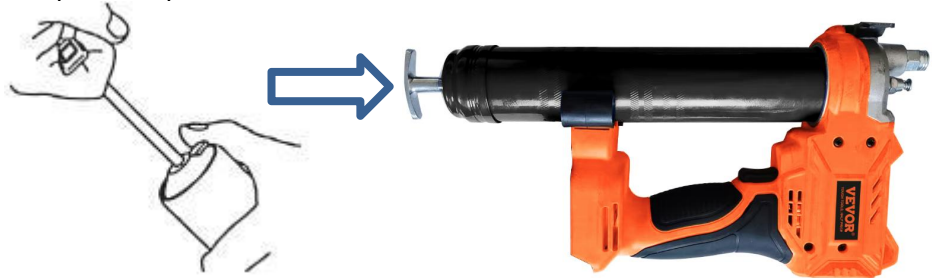

As shown in the figure:

- ① Rotate and disassemble the dual-purpose gun barrel. Pull the inner chain of the gun barrel to the tail and secure it.
- ② Rotate the dual-purpose barrel to the muzzle. You can use it now.

Rod handle

- 1) Pull the rod handle when installing grease in the barrel.

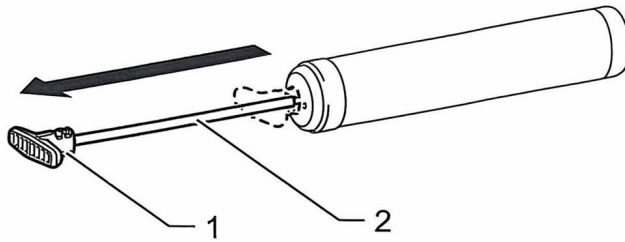

1. Rod handle 2. Rod

- 2) To lock the rod handle fully pulled, pull the rod handle until the groove on the rod can be seen, and then hook the groove onto the slot. To unlock the rod handle, unhook the groove so the rod moves forward.

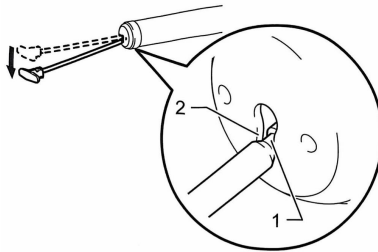

1. Groove 2. Slot

Function panel:



- 1) When click the button , The indicator light is displayed green, the tools can shoot Grease fast continuous,
- 2) When click the button , The indicator light is displayed red, the tools can shoot Grease fast continuous,

Battery usage method

Electrical safety:

- ① The charging method of the battery needs to be known: the plug of the lithium battery tool must match the socket. Please do not modify the plug; do not connect electric tools with grounding wires to any transformer plug Used together. Using unmodified plugs and matching sockets can reduce the danger of electric shock.

- ② The charging method of the battery needs to be known:the plug of the lithium battery tool must match the socket. Please do not modify the plug; do not connect electric tools with grounding wires to any transformer plug Used together. Using unmodified plugs and matching sockets can reduce the danger of electric shock.
- ③ Lithium-ion tools should not be exposed to rain. Do not place it in a damp environment; water should flow into the electric tool Will increase the risk of electric shock.
- ④ When charging, the battery is strictly prohibited from being close to flammable, explosive, or corrosive materials, with a circumference of 15 meters. No debris should be placed inside, and multiple batteries should not be charged to prevent overloading of the circuit. Use to cause wire heating.
- ⑤ It is strictly prohibited to charge batteries on wooden, plastic, or other items.



Photo for reference

<p>To charge the battery, line up the slot of the battery with the slot of the charger and slide into place.</p>	<p>The battery indicator light should turn from green to red when the battery is charging. When the indicator light has turned green the battery should be fully charged.</p>
--	---

WARNING: Allow the battery to cool down before charging if the battery is hot after continuous use.

Charging method:

Before using the lithium grease gun, please charge the battery according to the following method

- ① insert the power plug of the battery charger into an appropriate AC voltage source, and the charging indicator light will turn green.
- ② Insert the DC plug of the charger into the DC socket of the battery box.
- ③ When connected to the power supply, the charger indicator light will turn red, and charging will begin. During the charging process, the indicator light will remain stable, and the red light will remain on.
- ④ When the charger indicator light changes from red to green, it indicates that the charging cycle is complete.
- ⑤ After charging, please unplug the power plug of the charger from the power plug.

Attention:

The battery charger is only used to charge the original factory battery box. Do not use it for other purposes or charge it with batteries from other manufacturers, when it comes to new products. When charging the battery case, it may not be fully charged. Please fully discharge it and charge it several times before charging. If charging a rechargeable battery that has just been used or has been exposed to direct sunlight or heat for a long time, the charging indicator light can be used. It will light up and turn green. Please wait for a while, as the battery pack will start charging once it cools down.



Problems that will occur during the oiling process and the solutions

1. Problem: The butter gun operates normally during use, but there is no butter discharged from the oil outlet nozzle. Reason: It may be due to the phenomenon of air being sucked in by the pipe during the oil suction process, causing the butter to be unable to be discharged normally or checking if the tail chain is stuck

2. Problem: Motor speed slows down. Reason: Oil circuit blockage, insufficient battery power

Press the switch to the exhaust and oil discharge diagram

Air exhaust operation method, as shown in the figure: Open the exhaust valve as shown in figure 9, rotate the exhaust valve twice, press the main switch until the exhaust valve releases to air and a small amount of grease, and then it can be used normally. If the oil still cannot be discharged normally, repeat this operation method to ensure normal discharge.

Product parameters of 18.5V lithium dual-purpose electric grease gun

Model: LD-8207, LD-8207A / LD-8207B

How many pipes of oil can be filled under no-load conditions: with a flat nozzle and a hose, six pipes can be filled. How many pipes of oil can be filled under a load of 800 PSI: with a hose and a flat nozzle, four pipes can be filled.

Motor model: LY4815A

Battery voltage: 18.5V

Maximum working pressure: 6000PSI-8500PSI

Oil output per battery: 3200g with hose and flat nozzle+Oil output per minute: 110g-130g

Total oil output of two batteries: 6400g

Motor service life: over 140 hours

Time required to fully charge the battery: about 1.5h

Battery charging output: 21V

Maximum pressure of hose: 10000PSI

Battery charging input: 100~240V/50Hz for US version, 220~240V/50Hz for EU version

Product material: Alloy steel

Working temperature: -20°C~50°C

Working current: 4A-24A

1、 Daily maintenance

1) After each use of the oil gun, wipe the outer shell clean and place it in the toolbox for proper storage

2) When not in use for a long time, drain the grease inside the transparent gun barrel completely.

2、Precautions

- ① Non professionals, please do not disassemble or repair the host. If there are quality issues that require repair, please contact the dealer and manufacturer's repair personnel.
- ② When using the product, please handle it with care and do not throw it high at will.
- ③ Use the specified type of grease according to the product specifications.
- ④ Please wear professional protective equipment before using this product on construction sites and operating sites
- ⑤ Please do not aim the oil gun at the person's face during operation for safe operation
- ⑥ After the product is not in use, please remove the lithium battery. The lithium battery should be charged every 3 days, and the accessories of the product and the operation of the body should be checked regularly.
- ⑦ Product storage conditions: ventilated and dry, independent storage, not mixed with other products.
- ⑧ Do not drop or collide the battery pack, and keep it away from sources of fire.
- ⑨ Regularly check the hose and do not excessively bend it during use.

Introduction to Product Auxiliary Tools

(Only top of the line products include all accessories)



1. Main butter gun 2. Hose, 3. Raw material strip, 4. Flat nozzle

5. Hard tube, 6. Sharp nozzle 7. Battery, 8. Charge

Comparison of benefits between electric butter guns and manual butter guns in one year

Project: 20 ton excavator

Electric	Manual
<p>① Working hours and lost time: 8 minutes/day*219 days=29 hours*180yuan/hour=5220 yuan/year</p>	<p>25 minutes/day*219 days=91 hours*180yuan/hour=16400 yuan/year</p>
<p>② Fuel consumption:2900 grams/day*219 days=197 kilograms=13 barrels*200 yuan=2180 yuan/year</p>	<p>500 grams/day*219 days=109 kilograms=7barrels*200 yuan=1400 yuan/year</p>
<p>③ Machine maintenance+repair costs+loss of work costs 4 axles*2000 yuan/axle=8000 yuan/2years (repair cost)2400 yuan/day * 4 days=9600 yuan/2years (loss of work fee)Total: 13600 yuan/year</p>	<p>4 axles * 2000 yuan/axle=8000 yuan/year(repair cost)2400 yuan/day * 4 days=9600 yuan/year(loss of work fee)Total: 27200 yuan/year</p>
<p>④ Purchase price electric: 1000 yuan/unit=500 yuan (2 years per unit)</p>	<p>150 yuan * 2=300 yuan (2 pieces per year)</p>
<p>Total: 5220+2180+13600+500=21500 yuan/year</p>	<p>Total: 16400+1400+27200+300=45300 yuan/year</p>
<p>Total price difference: 45300-21500= 23800 yuan/year</p>	

Comparison of benefits between electric grease guns and manual grease guns.



Warning - To reduce the risk of injury, user must read instructions manual carefully



Wear head protection

FCC Information:

CAUTION: Changes or modifications not expressly approved by the party responsible for compliance could void the user's authority to operate the equipment!

This device complies with Part 15 of the FCC Rules. Operation is subject to the following two conditions:

- 1) This product may cause harmful interference.
- 2) This product must accept any interference received, including interference that may cause undesired operation.

WARNING: Changes or modifications to this product not expressly approved by the party responsible for compliance could void the user's authority to operate the product.

Note: This product has been tested and found to comply with the limits for a Class B digital device pursuant to Part 15 of the FCC Rules. These limits are designed to provide reasonable protection against harmful interference in a residential installation.

This product generates, uses and can radiate radio frequency energy, and if not installed and used in accordance with the instructions, it may cause harmful interference to radio communications. However, there is no guarantee that interference will not occur in a particular installation. If this product does cause harmful interference to radio or television reception, which can be determined by turning the product off and on, the user is encouraged to try to correct the interference by one or more of the following measures.

- Reorient or relocate the receiving antenna.
- Increase the distance between the product and receiver.
- Connect the product to an outlet on a circuit different from that to which the receiver is connected.
- Consult the dealer or an experienced radio/TV technician for assistance.

CORRECT DISPOSAL



This product is subject to the provision of European Directive 2012/19/EU. The symbol showing a wheeled bin crossed through indicates that the product requires separate refuse collection in the European Union. This applies to the product and all accessories marked with this symbol. Products marked as such may not be discarded with normal domestic waste, but must be taken to a collection point for recycling electrical and electronic devices.

Manufacturer: Shanghaimuxinmuyeyouxiangongsi

Address: Shuangchenglu 803nong11hao1602A-1609shi, baoshanqu, shanghai 200000 CN.

Imported to AUS: SIHAO PTY LTD. 1 ROKEVA STREETEASTWOOD NSW 2122 Australia

Imported to USA: Sanven Technology Ltd. Suite 250, 9166 Anaheim Place, Rancho Cucamonga, CA 91730

EC	REP
-----------	------------

E-CrossStu GmbH
Mainzer Landstr.69, 60329 Frankfurt am Main.

UK	REP
-----------	------------

YH CONSULTING LIMITED.
C/O YH Consulting Limited Office 147, Centurion House,
London Road, Staines-upon-Thames, Surrey, TW18 4AX

VEVOR[®]

TOUGH TOOLS, HALF PRICE

Technical Support and E-Warranty Certificate
www.vevor.com/support

VEVOR[®]

TOUGH TOOLS, HALF PRICE

Technique Certificat d'assistance et de garantie électronique
www.vevor.com/support

PISTOLET À GRAISSE SANS FIL UTILISATEUR MANUEL

Nous continuons à nous engager à vous fournir des outils à des prix compétitifs. « Économisez la moitié », « Moitié prix » ou toute autre expression similaire utilisée par nous uniquement représente une estimation des économies que vous pourriez réaliser en achetant certains outils avec nous par rapport aux grandes marques et ne signifie pas nécessairement couverture Toutes les catégories d'outils que nous proposons. Veuillez vérifier soigneusement lorsque vous passez une commande chez nous si vous êtes réellement Économie Moitié en comparaison avec les plus grandes marques.

VEVOR[®]

TOUGH TOOLS, HALF PRICE

Cordless Grease Gun

Modèle : LD-821A, LD-821B / LD-821C



LD-821A



LD-821B / LD-821C

Photo pour référence

BESOIN Besoin d'aide ? Contactez-nous
NOUS!

Avoir produit des questions? Besoin technique soutien? S'il te plaît sentir gratuit à contact nous:

**Assistance technique et certificat de garantie
électronique**

www.vevor.com/support

C'est l'original instruction, s'il vous plaît lisez tout manuel instructions soigneusement avant utilisation. VEVOR se réserve le droit d'interpréter clairement ce manuel d'utilisation. L'apparence du produit doit être soumis à la produit que vous reçu. S'il vous plaît pardonnez nous que nous ne le ferons pas vous informer à nouveau s'il existe une technologie ou un

logiciel mises à jour sur notre produit.

▲ WARNING

1. Lisez attentivement et comprenez tout l' **ASSEMBLAGE ET OPÉRATION INSTRUCTIONS** avant l'utilisation.
2. Non-respect des règles de sécurité et autres mesures de sécurité de base précautions peut résultat en termes personnels sérieux blessure.

Spécification

Modèle : Les modèles **LD-821A, LD-821B et LD-821C** d'occasion (18-21 V) sont compatibles. Nos outils sont compatibles avec les batteries Makita .

Modèle	Avec ou sans batterie	Type de prise	Pouvoir	Chargeur	
				Saisir	Sortir
LD-821A	Non	Sans	18,5 V CC	Sans	
LD-821B	Oui	NOUS	18,5 V 2,0 Ah	CA 100-240 V 50/60 Hz	CC 21 V, 2 A
LD-821C	Oui	UE	18,5 V 2,0 Ah	CA 220-240 V 50/60 Hz	CC 21 V, 2 A

Le produit présente les caractéristiques suivantes

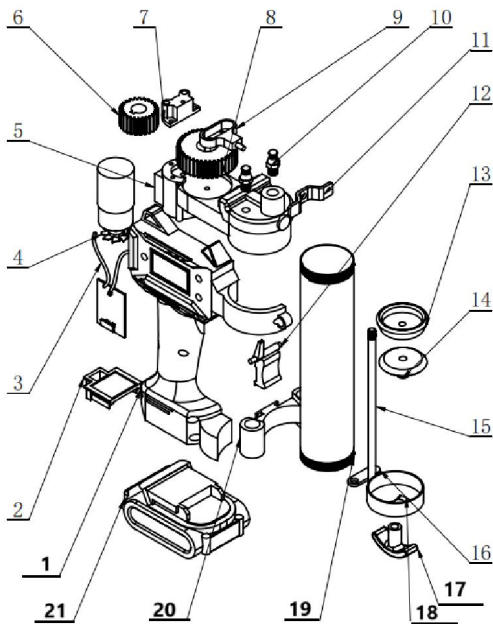

Photo pour référence

Injection d'huile stable

L'échappement stable assure une injection d'huile en douceur

Forte pression

Pression d'injection d'huile élevée, équilibrage continu, rapide et efficace

Soyez facile à transporter

Livré avec la voiture, permet d'économiser du temps et des efforts, et est pratique et rapide

Utilisation flexible et efficace

Il peut être injecté dans n'importe quelle partie de la buse peut être étendu huile en place

SN	Numéro de pièce	Qt é	SN	Numéro de pièce	Qt é
1	Coquille - Gauche	1	12	Interrupteur à bouton	1
2	Interface de batterie au lithium	1	13	piston en caoutchouc	1
3	Tableau de contrôle	1	14	Composants fixes	1
4	machines électriques	1	15	Tige de traction	1
5	Corps de pompe en aluminium	1	16	Carte d'assurance	1
6	pignon	1	17	Poignée en aluminium	1
7	Couvercle d'engrenage	1	18	Couvercle de cylindre d'huile	1
8	grande roue dentée	1	19	cylindre de stockage d'huile	1
9	Manchon de palier excentrique	1	20	Joint	1

10	soupape d'échappement	1	21	Pack de batteries au lithium	1
11	Support pour les pieds	1			

Avant d'utiliser la méthode d'inspection, vérifiez si la lampe de travail s'allume lorsque le produit est branché sur batterie. En l'absence de charge, la machine fonctionne-t-elle normalement ?

Instructions pour l'utilisation des boules de beurre

Étape 1. Tirez la poignée de la tige du piston vers l'arrière et remplissez le canon de graisse.

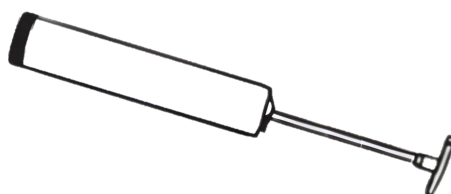

Options de remplissage de graisse :

1) Chargement de la cartouche : retirez le capuchon en plastique de la cartouche et insérez l'extrémité ouverte de la cartouche dans le canon du pistolet à graisse jusqu'à ce que le bord de l'extrémité de la languette de traction rencontre le bord du canon.

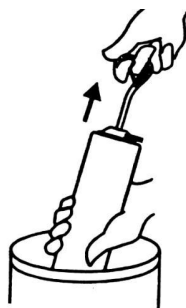
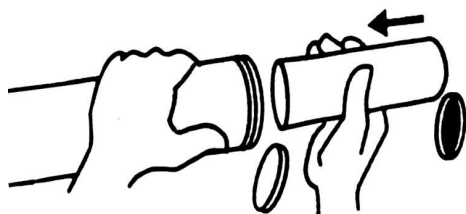

1) 2)

2) Remplissage par aspiration : Insérez l'extrémité ouverte du barillet d'environ 5 cm dans le récipient à graisse. Tirez lentement sur la poignée du piston pour aspirer la graisse dans le barillet vide tout en poussant le baril plus profondément dans la graisse jusqu'à ce que la tige du piston soit complètement déployée. La surface extérieure peut être très grasseuse et doit être nettoyée pour des raisons de sécurité . (Il est difficile à utiliser pour un opérateur qualifié)

Étape 2 : Remontez le canon dans le pistolet à graisse. Activez le loquet de sécurité et repoussez la tige de poussée dans le canon.

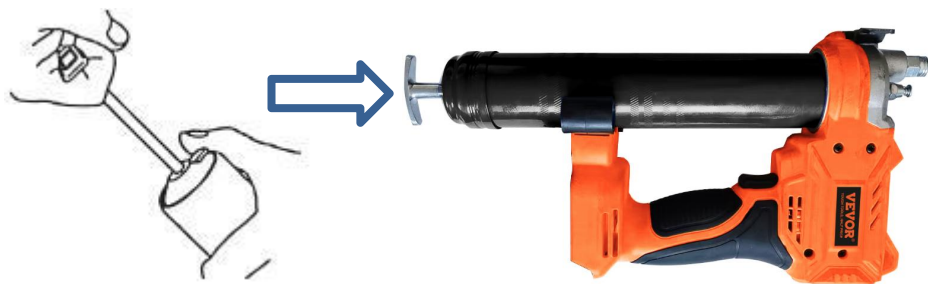

Comme le montre la figure :

1. Faites pivoter et démontez le canon du pistolet à double usage . Tirez la chaîne intérieure du canon vers la queue et fixez-la.
2. Faites pivoter le canon à double usage vers la bouche . Vous pouvez l'utiliser maintenant.

Poignée de tige

- 3) Tirez sur la poignée de la tige lors de l'installation de la graisse dans le canon.

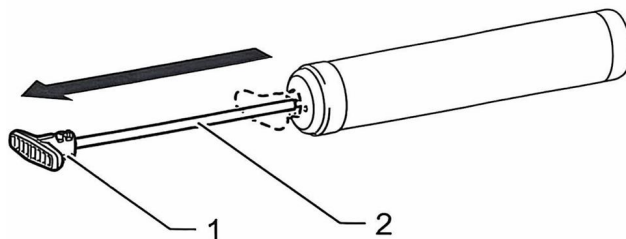

1. Poignée de tige 2. Tige

- 4) Pour verrouiller la poignée de la tige complètement tirée, tirez sur la poignée de la tige jusqu'à ce que la rainure sur la tige soit visible, puis accrochez la rainure sur la fente. Pour déverrouiller la poignée de la tige. décrochez la rainure pour que la tige avance.

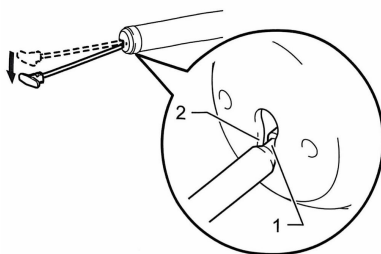

1. Rainure 2. Fente

Panneau de fonctions :

button



- 3) Lorsque vous cliquez sur le bouton , le voyant lumineux s'affiche en vert , les outils peuvent tirer de la graisse rapidement et en continu,
- 4) Lorsque vous cliquez sur le bouton , le voyant lumineux s'affiche en rouge , les outils peuvent tirer de la graisse rapidement et en continu,

Méthode d'utilisation de la batterie

Sécurité électrique :

- ⑥ La méthode de charge de la batterie doit être connue : La fiche de l'outil à batterie au lithium doit correspondre à la prise. Veuillez ne pas modifier la fiche ; ne connectez pas les outils électriques à la terre. fils à n'importe quelle prise de transformateur utilisés ensemble. Utilisation de prises non modifiées et des prises adaptées peuvent réduire le risque de choc électrique .
- ⑦ Il est important de connaître le mode de charge de la batterie : la fiche de l'outil à batterie au lithium doit correspondre à la prise. Ne modifiez pas la fiche ; ne branchez pas les outils électriques à la terre. fils à n'importe quelle prise de transformateur utilisés ensemble. Utilisation de prises non modifiées et des prises correspondantes peuvent réduire le danger de choc électrique.
- ⑧ lithium - ion ne doivent pas être exposés à la pluie. Ne les placez pas dans un endroit humide. environnement ; l'eau doit s'écouler dans l'outil électrique Augmentera la risque de choc électrique.
- ⑨ Lors de la charge, il est strictement interdit de placer la batterie à proximité de matériaux inflammables, explosifs ou corrosifs. d'une circonférence de 15 mètres . Aucun débris ne doit être placé à l'intérieur et il est déconseillé de charger plusieurs batteries. pour éviter la surcharge du circuit. Utilisé pour provoquer un échauffement du fil.
- ⑩ Il est strictement interdit de charger des batteries sur des objets en bois, en plastique ou autres.



Photo pour référence

Pour charger la batterie, alignez la fente du batterie avec la fente du chargeur et la glissière en place.

Le voyant de la batterie doit passer de du vert au rouge lorsque la batterie est en charge. Lorsque le voyant est devenu vert la batterie doit être complètement chargée.

AVERTISSEMENT : Laissez la batterie refroidir avant de la charger si elle est chaude après une utilisation continue.

Méthode de chargement :

Avant d'utiliser le pistolet à graisse au lithium, veuillez charger la batterie selon la méthode suivante

- ⑥ insérez la fiche d'alimentation du chargeur de batterie dans une source de tension alternative appropriée et l'indicateur de charge la lumière deviendra verte.
- ⑦ Insérez la fiche CC du chargeur dans la prise CC du boîtier de batterie.
- ⑧ Une fois connecté à l'alimentation, le voyant du chargeur devient rouge et la charge commence. processus de charge, le voyant lumineux restera stable et le voyant rouge restera allumé.
- ⑨ Lorsque le voyant du chargeur passe du rouge au vert, cela indique que le cycle de charge est terminé.
- ⑩ Après la charge, veuillez débrancher la fiche d'alimentation du chargeur de la prise d'alimentation.

Attention:

Le chargeur de batterie sert uniquement à recharger le boîtier de batterie d'origine. Ne l'utilisez pas à d'autres fins et ne le chargez pas. avec des batteries d'autres fabricants , lorsqu'il s'agit de nouveaux produits. Lors du chargement du boîtier de batterie , il se peut qu'il ne être complètement chargée. Veuillez la décharger complètement et la charger plusieurs fois avant de la recharger. Si vous chargez une batterie rechargeable Si la batterie vient d'être utilisée ou a été exposée à la lumière directe du soleil ou à la chaleur pendant une longue période, le voyant de charge peut être utilisé . Il s'allumera et deviendra vert . Veuillez patienter un instant, car la batterie commencera à se charger une fois refroidie .



Problèmes qui surviendront pendant le processus de huilage et les solutions

3. Problème : Le pistolet à beurre fonctionne normalement pendant l'utilisation, mais il n'y a pas de beurre déchargé de la buse de sortie d'huile. Raison : cela peut être dû au phénomène d'air étant aspiré par le tuyau pendant le processus d'aspiration de l'huile, empêchant le beurre d'être évacué normalement ou vérifier si la chaîne de queue est coincée
4. Problème : Le moteur ralentit . Raison : Blocage du circuit d'huile, batterie déchargée.

Appuyez sur l'interrupteur pour accéder au schéma d'échappement et de décharge d'huile

Méthode de fonctionnement de l'échappement d'air, comme indiqué sur la figure : Ouvrez la soupape d'échappement comme indiqué sur la figure 9, faites tourner la soupape d'échappement deux fois, appuyez sur l'interrupteur principal jusqu'à ce que la soupape d'échappement libère de l'air et une petite quantité de graisse, puis elle peut être utilisée normalement . Si l'huile ne peut toujours pas être

évacuée normalement, répétez cette méthode d'opération pour assurer une évacuation normale .

Paramètres du produit du pistolet à graisse électrique à double usage au lithium 18,5 V n

Modèle : LD-8207, LD-8207A / LD-8207B

Combien de tuyaux d'huile peuvent être remplis à vide ? Avec un embout plat et un tuyau, six tuyaux peuvent être remplis . Combien de tuyaux d'huile peuvent être remplis sous une charge de 800 PSI ? avec un tuyau et une buse plate, quatre tuyaux peuvent être remplis .

Modèle de moteur : LY4815A

Tension de la batterie : 18,5 V

Pression de service maximale : 6 000 PSI - 8 500 PSI

Débit d'huile par batterie : 3200 g avec tuyau et buse plate + Débit d'huile par minute : 110 g-130 g

Rendement total d'huile des deux batteries : 6400 g

Durée de vie du moteur : plus de 140 heures

Temps nécessaire pour charger complètement la batterie : environ 1,5 h

Sortie de charge de batterie : 21 V

Pression maximale du tuyau : 10 000 PSI

Entrée de charge de la batterie : 100~240 V/50 Hz pour la version américaine, 220 ~240 V/50 Hz pour la version européenne

Matériau du produit : Acier allié

Température de fonctionnement : -20 °C ~ 50 °C

Courant de fonctionnement : 4A-24A

1、 Entretien quotidien

1) Après chaque utilisation du pistolet à huile, essuyez la coque extérieure et placez-la dans la boîte à outils pour un stockage approprié

2) Lorsque vous ne l'utilisez pas pendant une longue période, vidangez complètement la graisse à l'intérieur du canon transparent du pistolet.

2、 Précautions

1. Les non-professionnels ne doivent pas démonter ni réparer l'hôte. En cas de problème de qualité nécessitant une réparation , veuillez contacter le revendeur et le service de réparation du fabricant.

- ② Lorsque vous utilisez le produit, veuillez le manipuler avec précaution et ne le jetez pas en l'air .
- ③ Utilisez le type de graisse spécifié conformément aux spécifications du produit.
- ④ Veuillez porter un équipement de protection professionnel avant d'utiliser ce produit sur les chantiers de construction et les sites d'exploitation
- ⑤ Veuillez ne pas diriger le pistolet à huile vers le visage de la personne pendant le fonctionnement pour un fonctionnement en toute sécurité
6. Après utilisation du produit, veuillez retirer la batterie au lithium. Celle-ci doit être rechargée toutes les 3 heures. jours, et les accessoires du produit ainsi que le fonctionnement du corps doivent être vérifiés régulièrement.
7. Conditions de stockage du produit : aéré et sec, stockage indépendant, non mélangé avec d'autres produits.
- ⑧ Ne laissez pas tomber ou ne heurtez pas la batterie et tenez-la à l'écart des sources d'incendie .
- ⑨ Vérifiez régulièrement le tuyau et ne le pliez pas excessivement pendant l'utilisation.

Introduction aux outils auxiliaires du produit

(Seuls les produits haut de gamme incluent tous les accessoires)



1. Pistolet à beurre principal 2. Tuyau , 3. Bande de matière première ,
 4. Buse plate
 5. Tube dur , 6. Buse pointue 7. Batterie , 8. Charge

Comparaison des avantages entre pistolets à beurre électriques et manuels armes en un an

Projet : excavatrice de 20 tonnes

Électrique	Manuel
1 Heures de travail et temps perdu : 8 minutes/jour*219 jours=29 heures*180 yuans/heure=5220 yuans/an	25 minutes/jour*219 jours=91 heures*180 yuans/heure=16400 yuans/an
2 Consommation de carburant : 2 900 grammes/jour x 219 jours = 197 kilogrammes = 13 barils x 200 yuans = 2 180 yuans/an	500 grammes/jour*219 jours=109 kilogrammes=7 barils*200 yuans=1400 yuans/an
③ Entretien de la machine + frais de réparation + frais de perte de travail 4 essieux * 2000 yuans/essieu = 8000 yuans/2 ans (frais de réparation) 2400 yuans/jour * 4 jours = 9600 yuans/2 ans (frais de perte de travail) Total : 13600 yuans/an	4 essieux * 2000 yuans/essieu = 8000 yuans/an (frais de réparation) 2400 yuans/jour * 4 jours = 9600 yuans/an (frais de perte de travail) Total : 27200 yuans/an
④ Prix d'achat électrique : 1000 yuans/unité = 500 yuans (2 ans par unité)	150 yuans * 2 = 300 yuans (2 pièces par an)
Total : 5220+2180+13600+500=21500 yuans/an	Total : 16 400 + 1 400 + 27 200 + 300 = 45 300 yuans/an
Différence de prix totale : 45 300-21 500 = 23 800 yuans/an	

Comparaison des avantages entre les pistolets à graisse électriques et graisse manuelle armes à feu.



Avertissement - Pour réduire le risque de blessure, l'utilisateur doit lire attentivement le manuel d'instructions



Porter une protection pour la tête

Informations FCC :

ATTENTION : Les changements ou modifications non expressément approuvés par la partie responsable de la conformité pourraient annuler le droit de l'utilisateur à utiliser l'équipement !

Cet appareil est conforme à la partie 15 de la réglementation FCC. Son utilisation est soumise aux deux conditions suivantes :

- 1) Ce produit peut provoquer des interférences nuisibles.
- 2) Ce produit doit accepter toute interférence reçue, y compris les interférences susceptibles de provoquer un fonctionnement indésirable.

AVERTISSEMENT : Les changements ou modifications apportés à ce produit non expressément approuvés par le tiers responsable de la conformité pourrait annuler l'autorisation de l'utilisateur à utiliser le produit.

Remarque : Ce produit a été testé et déclaré conforme aux limites imposées aux appareils numériques de classe B, conformément à la partie 15 de la réglementation FCC . Ces limites visent à assurer une protection raisonnable contre les interférences nuisibles dans une installation résidentielle.

Ce produit génère, utilise et peut émettre des radiofréquences. S'il n'est pas installé et utilisé conformément aux instructions, il peut provoquer des interférences nuisibles aux communications radio. Cependant, rien ne garantit l'absence d'interférences dans une installation particulière. Si ce produit provoque des interférences nuisibles à la réception radio ou télévision, qui peut être déterminé en éteignant et en rallumant le produit, l'utilisateur est encouragé à essayer de corriger l'interférence par une ou plusieurs des mesures suivantes.

- Réorienter ou déplacer l'antenne de réception.
- Augmenter la distance entre le produit et le récepteur.
- Branchez le produit sur une prise d'un circuit différent de celui sur lequel le récepteur est branché.
- Consultez le revendeur ou un technicien radio/TV expérimenté pour obtenir de l'aide.

ÉLIMINATION CORRECTE



Ce produit est soumis aux dispositions de la directive européenne 2012/19/UE. Le symbole représentant une poubelle barrée indique que le produit doit faire l'objet d'une collecte sélective dans l'Union européenne. Ceci s'applique au produit et à tous les accessoires marqués de ce symbole. Les produits ainsi marqués ne doivent pas être jetés avec les ordures ménagères, mais doivent être déposés dans un centre de collecte. point de collecte pour le recyclage des appareils électriques et électroniques.

Fabricant : Shanghaimuxinmuyeyouxiangongsi

Adresse : Shuangchenglu 803nong11hao1602A-1609shi, baoshanqu, shanghai 200000 CN.

Importé en Australie : SIHAO PTY LTD. 1 ROKEVA STREET, ASTWOOD NSW 2122, Australie

Importé aux États-Unis : Sanven Technology Ltd. Suite 250, 9166 Anaheim Place, Rancho Cucamonga, CA 91730

EC	REP
-----------	------------

E-CrossStu GmbH
Mainzer Landstr.69, 60329 Frankfurt am Main.

UK	REP
-----------	------------

YH CONSULTING LIMITED.
C/O YH Consulting Limited Office 147, Centurion House,
London Road, Staines-upon-Thames, Surrey, TW18 4AX

VEVOR®

TOUGH TOOLS, HALF PRICE

Technique Certificat d'assistance et de garantie électronique
www.vevor.com/support

VEVOR[®]

TOUGH TOOLS, HALF PRICE

Technisch Support- und E-Warranty-Zertifikat
www.vevor.com/support

AKKU-FETTPRESSE BENUTZER HANDBUCH

Wir sind weiterhin bestrebt, Ihnen Werkzeuge zu wettbewerbsfähigen Preisen anzubieten. "Sparen Sie die Hälfte", "Halber Preis" oder andere ähnliche Ausdrücke, die wir nur verwenden stellt eine Schätzung der Einsparungen dar, die Sie durch den Kauf bestimmter Werkzeuge erzielen könnten bei uns im Vergleich zu den großen Top-Marken und bedeutet nicht unbedingt Abdeckung alle von uns angebotenen Werkzeugkategorien. Wir erinnern Sie freundlich daran, zu überprüfen sorgfältig wenn Sie bei uns eine Bestellung aufgeben, wenn Sie tatsächlich Speichern Hälfte im Vergleich mit den Top-Großmarken.

VEVOR®

TOUGH TOOLS, HALF PRICE

Cordless Grease Gun

Modell: LD-821A, LD-821B / LD-821C



LD-821A



LD-821B / LD-821C

Foto als Referenz

BRAUCHEN HILFE? KONTAKT UNS!

Haben Produkt Fragen? Brauchen technisch Unterstützung? Bitte fühlen frei Zu Kontakt uns:

Technischer Support und E-Garantie-Zertifikat www.vevor.com/support

Dies ist das Original Anweisung, bitte alles lesen Handbuch Anweisungen

sorgfältig vor der Inbetriebnahme. VEVOR behält sich eine klare Auslegung unserer Bedienungsanleitung vor. Das Aussehen des Produkts soll unterliegen dem

Produkt Sie erhalten. Bitte verzeihen Sie uns, dass wir nicht informiere

euch nochmal wenn es Technologien oder Software gibt Updates zu unserem Produkt.

▲WARNING

1. Lesen Sie sorgfältig und verstehen Sie alle **MONTAGE UND BETRIEB Lesen Sie** vor der Inbetriebnahme **die ANLEITUNG** .
2. Nichtbeachtung der Sicherheitsvorschriften und anderer grundlegender Vorsichtsmaßnahmen Mai Ergebnis in ernsten persönlichen Verletzung.

Spezifikation

Modell : **LD-821A, LD-821B / LD-821C** verwendet 18V- 21V ist akzeptabel.
 Und unsere Werkzeuge können mit Makitas Akku kombiniert werden

Modell	Mit Batterie oder nicht	Steckertyp	Leistung	Ladegerät	
				Eingang	Ausgabe
LD-821A	NEIN	Ohne	18,5 V Gleichspannung	Ohne	
LD-821B	Ja	UNS	18,5 V 2,0 Ah	AC100-240V 50/60Hz	DC 21 V, 2 A
LD-821C	Ja	EU	18,5 V 2,0 Ah	AC220-240V 50/60Hz	DC 21 V, 2 A

Das Produkt hat folgende Eigenschaften





Foto als Referenz

Stabile Öleinspritzung

Stabiler Auspuff sorgt für eine reibungslose Öleinspritzung

Starker Druck

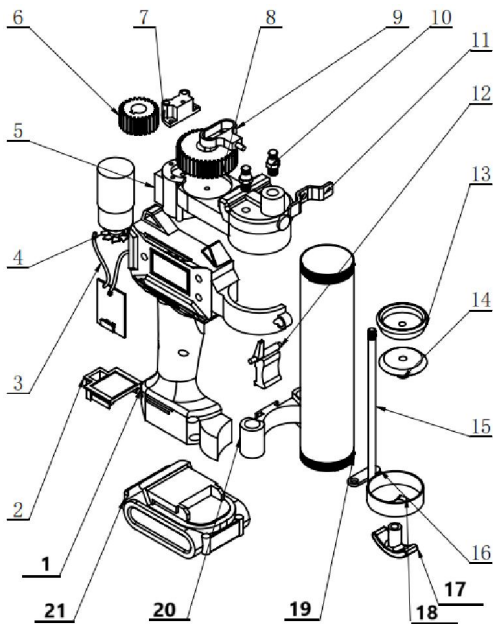
Hoher Öleinspritzdruck, kontinuierlicher Ausgleich, schnell und effektiv

Leicht zu transportieren

Kommt mit dem Auto, spart Zeit und Mühe und ist bequem und schnell

Flexibler und effizienter Einsatz

Es kann in jeden Teil der Düse eingespritzt werden, der kann verlängert werden o il an Ort und Stelle

SN	Teilenummer	Menge	SN	Teilenummer	Menge
1	Schale - Links	1	12	Knopfschalter	1
2	Lithiumbatterie-Schnittstelle	1	13	Gummikolben	1
3	Steuerplatine	1	14	Feste Komponenten	1
4	elektrische Maschinen	1	15	Zugstange	1
5	Pumpenkörper aus Aluminium	1	16	Versicherungskarte	1
6	Ritzel	1	17	Aluminiumgriff	1
7	Getriebeabdeckung	1	18	Ölzylinderdeckel	1
8	großes Zahnrad	1	19	Ölvorratsbehälter	1
9	Exzentrische Lagerhülse	1	20	Dichtung	1
10	Auslassventil	1	21	Lithium-Akkupack	1
11	Fußstütze	1			

Bevor Sie die Inspektionsmethode verwenden, prüfen Sie, ob das Arbeitslicht leuchtet. Wenn das Produkt mit einer Batterie verbunden ist, läuft die Maschine im Leerlauf normal.

Anleitung zur Verwendung von Butterbällchen

Schritt 1. Ziehen Sie den Kolbenstangengriff zurück und füllen Sie den Zylinder mit Fett.

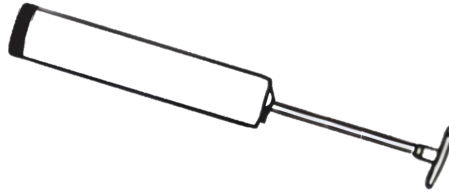

Fettfüllmöglichkeiten:

1) Laden der Kartusche: Entfernen Sie die Plastikkappe von der Kartusche und stecken Sie das offene Ende der Kartusche in den Lauf der Fettpresse, bis der Rand des Aufreißlaschenendes den Rand des Laufs berührt.

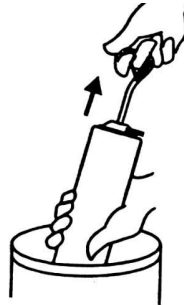
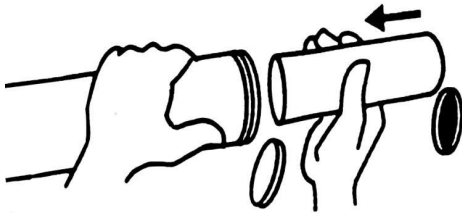

1) 2)

2) Saugbefüllung: Führen Sie das offene Ende des Fasses etwa 2 Zoll in den Fettbehälter ein. Ziehen Sie langsam am Griff der Kolbenstange, um Fett in das leere Fass zu saugen, während Sie das Fass tiefer in das Fett drücken, bis die Kolbenstange vollständig ausgefahren ist. An der Außenfläche kann viel Fett haften bleiben und sollte aus Sicherheitsgründen sauber gewischt werden. (Die Bedienung ist für erfahrene Bediener schwierig.)

Schritt 2 : Setzen Sie das Fass wieder in die Fettpresse ein. Aktivieren Sie die Sicherheitsverriegelung und drücken Sie die Schubstange zurück in das Fass.

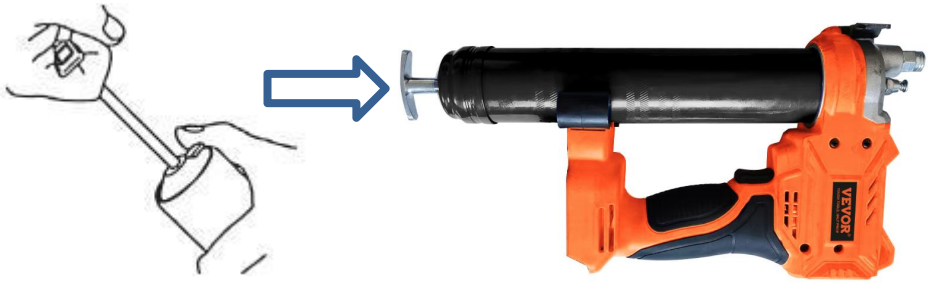

Wie in der Abbildung gezeigt:

1. Drehen und zerlegen Sie den Mehrzweck-Gewehrlauf . Ziehen Sie die innere Kette des Gewehrlaufs zum Heck und befestigen Sie sie.
- ② Drehen Sie den Mehrzwecklauf zur Mündung . Sie können ihn jetzt verwenden.

Stangengriff

- 5) Ziehen Sie beim Einfüllen des Fetts in den Lauf am Stangengriff.

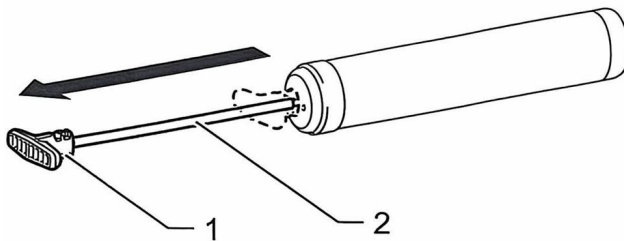

1. Stangengriff 2. Stange

- 6) Um den Stangengriff vollständig herauszuziehen, ziehen Sie den Stangengriff bis die Nut an der Stange sichtbar ist, und haken Sie dann Die Nut in den Schlitz stecken. Zum Entriegeln des Stangengriffs. Lösen Sie die Nut, damit sich die Stange nach vorne bewegt.

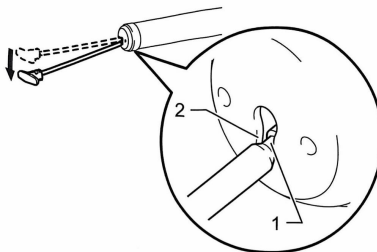

1. Nut 2. Schlitz

Funktionspanel:

button



- 5) Wenn Sie auf die Schaltfläche klicken , leuchtet die Anzeigeleuchte grün und das Werkzeug kann kontinuierlich und schnell Fett abgeben .
- 6) Wenn Sie auf die Schaltfläche klicken , leuchtet die Anzeigeleuchte rot , das Werkzeug kann kontinuierlich und schnell Fett abgeben .

Batterienutzungsmethode

Elektrische Sicherheit:

- ⑪ Die Lademethode des Akkus muss bekannt sein: Der Stecker des Lithium-Akku-Werkzeugs muss in die Steckdose passen. Bitte verändern Sie den Stecker nicht ; schließen Sie keine Elektrowerkzeuge mit Erdung an Kabel an jeden Transformatorstecker. Gemeinsam verwendet. Mit unveränderten Steckern und passende Steckdosen können die Gefahr eines Stromschlags verringern .
- ⑫ Die Lademethode des Akkus muss bekannt sein: Der Stecker des Lithium-Akku-Werkzeugs muss in die Steckdose passen. Bitte verändern Sie den Stecker nicht ; schließen Sie keine Elektrowerkzeuge mit Erdung an . Kabel an jeden Transformatorstecker. Gemeinsam verwendet. Mit unveränderten Steckern und passende Steckdosen können die Es besteht Stromschlaggefahr .
- ⑬ Lithium - Ionen-Geräte sollten nicht dem Regen ausgesetzt werden. Lagern Sie sie nicht in einem feuchten Umgebung ; Wasser sollte in das Elektrowerkzeug fließen. Erhöht die Es besteht die Gefahr eines Stromschlags.
- ⑭ Beim Laden darf sich die Batterie nicht in der Nähe von brennbaren, explosiven oder ätzenden Materialien befinden. mit einem Umfang von 15 Metern . Es dürfen keine Abfälle hineingelegt werden und mehrere Batterien dürfen nicht geladen werden um eine Überlastung des Stromkreises zu verhindern. Wird verwendet, um eine Drahterhitzung zu verursachen.
- ⑮ Das Laden von Batterien auf Gegenständen aus Holz, Kunststoff oder anderen Materialien ist strengstens verboten .



Foto als Referenz

Um den Akku aufzuladen, richten Sie den Schlitz des Akku in den Schlitz des Ladegeräts ein und schieben an seinen Platz.

Die Batterieanzeige sollte von Grün bis Rot, wenn der Akku geladen wird. Wenn die Kontrollleuchte grün leuchtet der Akku sollte vollständig geladen sein.

WARNUNG: Lassen Sie den Akku vor dem Laden abkühlen, wenn er nach längerem Gebrauch heiß ist.

Lademethode:

Bevor Sie die Lithium-Fettpresse verwenden, laden Sie bitte den Akku gemäß der folgenden Methode auf

- ⑪ Stecken Sie den Netzstecker des Batterieladegeräts in eine geeignete Wechselspannungsquelle , und die Ladeanzeige Die Ampel leuchtet grün.
- ⑫ Stecken Sie den DC-Stecker des Ladegerätes in die DC-Buchse der Akkubox.
- ⑬ Sobald das Gerät an die Stromversorgung angeschlossen ist, leuchtet die Ladekontrollleuchte rot und der Ladevorgang beginnt. Während des Ladevorgangs bleibt die Anzeigeleuchte stabil und das rote Licht leuchtet dauerhaft.
- ⑭ Wenn die Anzeigeleuchte des Ladegeräts von Rot auf Grün wechselt, zeigt dies an, dass der Ladezyklus abgeschlossen ist.
- ⑮ Nach dem Laden ziehen Sie bitte den Netzstecker des Ladegerätes aus der Steckdose.

Aufmerksamkeit:

Das Ladegerät dient ausschließlich zum Laden des originalen Batteriekastens. Verwenden Sie es nicht für andere Zwecke und laden Sie es nicht auf. mit Akkus anderer Hersteller , wenn es sich um Neuprodukte handelt. Beim Laden des Akkugehäuses kann es sein, dass vollständig geladen sein. Bitte entladen Sie den Akku vollständig und laden Sie ihn mehrmals auf, bevor Sie ihn wieder aufladen. Wenn Sie einen Akku laden Bei einem Akku , der gerade verwendet wurde oder längere Zeit direkter Sonneneinstrahlung oder Hitze ausgesetzt war, kann die Ladeanzeige verwendet werden . Sie leuchtet grün . Bitte warten Sie einen Moment, da der Akku nach dem Abkühlen geladen wird .



Probleme, die während des Ölvorgangs auftreten und die Lösungen

5. Problem: Die Butterpistole funktioniert während des Gebrauchs normal, aber es kommt keine Butter aus der Ölauslassdüse. Grund: Es kann daran liegen, dass Luft beim Ölausaugvorgang durch das Rohr angesaugt, wodurch die Butter nicht normal entladen werden kann oder prüfen, ob die Heckkette feststeckt
6. Problem: Die Motordrehzahl nimmt ab . Ursache: Verstopfung des Ölkreislaufs, unzureichende Batterieleistung

Drücken Sie den Schalter, um zum Abgas- und Ölablassdiagramm zu gelangen

Vorgehensweise beim Ablassen der Luft, wie in der Abbildung dargestellt : Öffnen Sie das Ablassventil wie in Abbildung 9 dargestellt, drehen Sie das Ablassventil zweimal, drücken Sie den Hauptschalter, bis das Ablassventil Luft und eine kleine Menge Fett freigibt , und dann kann es normal verwendet werden . Wenn das Öl immer noch nicht normal abgelassen werden kann, wiederholen Sie diesen Vorgang, um eine normale Ablassrate sicherzustellen .

Produktparameter der 18,5 V Lithium-Mehrzweck-Elektro-Fettpresse

Modell: LD-8207, LD-8207A / LD-8207B

Wie viele Ölleitungen können im Leerlauf gefüllt werden: Mit einer Flachdüse und einem Schlauch können sechs Leitungen gefüllt werden . Wie viele Ölleitungen können bei einer Last von 800 P SI gefüllt werden : mit einem Schlauch und einer Flachdüse können vier Rohre befüllt werden .

Motormodell: LY4815A

Batteriespannung: 18,5 V

Maximaler Arbeitsdruck: 6000 PSI -8500 PSI

Ölleistung pro Akku: 3200g mit Schlauch und Flachdüse+Ölleistung pro Minute:
110g-130g

Gesamtölleistung von zwei Batterien: 6400 g

Motorlebensdauer: über 140 Stunden

Benötigte Zeit zum vollständigen Aufladen des Akkus: ca. 1,5 Stunden

Batterieladeausgang: 21 V

Maximaler Schlauchdruck: 10000 PSI

Batterieladeeingang: 100~240 V/50 Hz für US-Version, 220 ~240 V/50 Hz für EU-Version

Produktmaterial: Legierter Stahl

Arbeitstemperatur: -20 °C ~ 50 °C

Arbeitsstrom: 4A-24A

1. Tägliche Wartung

1) Nach jedem Gebrauch der Ölpistole die Außenhülle sauber wischen und Legen Sie es in den Werkzeugkasten, um es ordnungsgemäß aufzubewahren

2) Lassen Sie bei längerem Nichtgebrauch das Fett im transparenten Pistolenlauf vollständig ab.

2. Vorsichtsmaßnahmen

- ① Nichtfachleute sollten den Host nicht zerlegen oder reparieren. Bei Qualitätsproblemen, die eine Reparatur erfordern , wenden Sie sich bitte an den Händler und das Reparaturpersonal des Herstellers.
2. Gehen Sie bei der Verwendung des Produkts vorsichtig damit um und werfen Sie es nicht willkürlich hoch .
- ③ Verwenden Sie den angegebenen Fetttyp gemäß den Produktspezifikationen.
- ④ Bitte tragen Sie professionelle Schutzausrüstung, bevor Sie dieses Produkt auf Baustellen und Betriebsstätten verwenden

- ⑤ Bitte richten Sie die Ölpistole während des Betriebs nicht auf das Gesicht der Person, um einen sicheren Betrieb zu gewährleisten
- ⑥ Nachdem das Produkt nicht verwendet wird, entnehmen Sie bitte die Lithiumbatterie. Die Lithiumbatterie sollte alle 3 Tage, und das Zubehör des Produkts sowie die Funktion des Körpers sollten regelmäßig überprüft werden.
- ⑦ Lagerbedingungen des Produkts: belüftet und trocken, unabhängige Lagerung, nicht mit anderen Produkten vermischt.
- ⑧ Lassen Sie den Akku nicht fallen, stoßen Sie ihn nicht an und halten Sie ihn von Feuerquellen fern .
- ⑨ Überprüfen Sie den Schlauch regelmäßig und biegen Sie ihn während des Gebrauchs nicht übermäßig.

Einführung in Produkthilfstoos

(Nur Spitzenprodukte enthalten sämtliches Zubehör)



1. Hauptbutterpistole 2. Schlauch , 3. Rohstoffstreifen , 4. Flachdüse
 5. Hartrohr , 6. Scharfe Düse 7. Batterie , 8. Aufladen



Vergleich der Vorteile zwischen elektrische Butterpistolen und manuelle Butter Waffen in einem Jahr

Projekt: 20 Tonnen Bagger

Elektrisch	Handbuch
------------	----------

<p>① Arbeitszeit und verlorene Zeit: 8 Minuten/Tag * 219 Tage = 29 Stunden * 180 Yuan/Stunde = 5220 Yuan/Jahr</p>	<p>25 Minuten/Tag * 219 Tage = 91 Stunden * 180 Yuan/Stunde = 16400 Yuan/Jahr</p>
<p>2. Kraftstoffverbrauch: 2900 Gramm/Tag * 219 Tage = 197 Kilogramm = 13 Barrel * 200 Yuan = 2180 Yuan/Jahr</p>	<p>500 Gramm/Tag*219 Tage=109 Kilogramm=7 Barrel*200 Yuan=1400 Yuan/Jahr</p>
<p>3. Maschinenwartung + Reparaturkosten + Arbeitsausfallkosten 4 Achsen * 2000 Yuan/Achse = 8000 Yuan/2 Jahre (Reparaturkosten) 2400 Yuan/Tag * 4 Tage = 9600 Yuan/2 Jahre (Arbeitsausfallgebühr) Gesamt: 13600 Yuan/Jahr</p>	<p>4 Achsen * 2000 Yuan/Achse = 8000 Yuan/Jahr (Reparaturkosten) 2400 Yuan/Tag * 4 Tage = 9600 Yuan/Jahr (Arbeitsausfallgebühr) Gesamt: 27200 Yuan/Jahr</p>
<p>④ Kaufpreis Strom: 1000 Yuan/Einheit = 500 Yuan (2 Jahre pro Einheit)</p>	<p>150 Yuan * 2 = 300 Yuan (2 Stück pro Jahr)</p>
<p>Gesamt: 5220 + 2180 + 13600 + 500 = 21500 Yuan/Jahr</p>	<p>Gesamt: 16400 + 1400 + 27200 + 300 = 45300 Yuan/Jahr</p>
<p>Gesamtpreisunterschied: 45300-21500 = 23800 Yuan/Jahr</p>	

Vergleich der Vorteile zwischen elektrischen Fettpressen und manuelles Fett Waffeln.

	<p>Warnung - Um das Verletzungsrisiko zu verringern, muss der Benutzer die Bedienungsanleitung sorgfältig lesen</p>
	<p>Kopfschutz tragen</p>

FCC-Informationen:

ACHTUNG : Änderungen oder Modifikationen, die nicht ausdrücklich von der für die Konformität verantwortlichen Partei genehmigt wurden, können zum Erlöschen der Berechtigung des Benutzers zum Betrieb des Geräts führen!

Dieses Gerät entspricht Teil 15 der FCC-Bestimmungen. Der Betrieb unterliegt den folgenden zwei Bedingungen:

- 1) Dieses Produkt kann schädliche Störungen verursachen.
- 2) Dieses Produkt muss alle empfangenen Störungen tolerieren, einschließlich Störungen, die einen unerwünschten Betrieb verursachen können.

WARNUNG: Änderungen oder Modifikationen an diesem Produkt, die nicht ausdrücklich von der Partei genehmigt wurden Die für die Einhaltung der Vorschriften verantwortliche Person kann zum Erlöschen der Berechtigung des Benutzers zum Betrieb des Produkts führen.

Hinweis: Dieses Produkt wurde getestet und entspricht den Grenzwerten für digitale Geräte der Klasse B gemäß Teil 15 der FCC-Vorschriften . Diese Grenzwerte sollen einen angemessenen Schutz vor schädlichen Störungen bei der Installation in Wohngebäuden bieten.

Dieses Produkt erzeugt, verwendet und strahlt möglicherweise Hochfrequenzenergie ab. Bei unsachgemäßer Installation und Verwendung kann es zu Störungen des Funkverkehrs kommen. Es besteht jedoch keine Garantie dafür, dass bei einer bestimmten Installation keine Störungen auftreten. Sollte dieses Produkt Störungen des Radio- oder Fernsehempfangs verursachen, Dies kann durch Aus- und Einschalten des Produkts festgestellt werden. Dem Benutzer wird empfohlen, zu versuchen, die Störung durch eine oder mehrere der folgenden Maßnahmen zu beheben.

- Richten Sie die Empfangsantenne neu aus oder verlegen Sie den Standort.
- Vergrößern Sie den Abstand zwischen Produkt und Empfänger.
- Schließen Sie das Produkt an eine Steckdose eines anderen Stromkreises an als den Empfänger.
- Wenden Sie sich an den Händler oder einen erfahrenen Radio-/Fernsehtechniker, um Hilfe zu erhalten.

RICHTIGE ENTSORGUNG



Dieses Produkt unterliegt der Europäischen Richtlinie 2012/19/EU. Das Symbol einer durchgestrichenen Mülltonne weist darauf hin, dass dieses Produkt in der Europäischen Union einer getrennten Müllentsorgung unterliegt. Dies gilt für das Produkt und alle mit diesem Symbol gekennzeichneten Zubehörteile. Entsprechend

gekennzeichnete Produkte dürfen nicht im Hausmüll entsorgt werden, sondern müssen einer Sammelstelle zugeführt werden. Sammelstelle für das Recycling von elektrischen und elektronischen Geräten.

Hersteller: Shanghai muxin muyeyouxiangongsi

Adresse: Shuangchenglu 803nong11hao1602A-1609shi, baoshanqu, Shanghai 200000 CN.

Importiert nach AUS: SIHAO PTY LTD. 1 ROKEVA STREETEASTWOOD NSW
2122 Australien

Importiert in die USA: Sanven Technology Ltd. Suite 250, 9166 Anaheim Place,
Rancho Cucamonga, CA 91730

EC	REP
-----------	------------

E-CrossStu GmbH
Mainzer Landstr.69, 60329 Frankfurt am Main.

UK	REP
-----------	------------

YH CONSULTING LIMITED.
C/O YH Consulting Limited Office 147, Centurion House,
London Road, Staines-upon-Thames, Surrey, TW18 4AX

VEVOR[®]

TOUGH TOOLS, HALF PRICE

Technisch Support- und E-Warranty-Zertifikat
www.vevor.com/support

VEVOR®

TOUGH TOOLS, HALF PRICE

Tecnico Supporto e certificato di garanzia elettronica
www.vevor.com/support

PISTOLA PER GRASSO SENZA FILI UTENTE MANUALE

Continuiamo a impegnarci per fornirvi strumenti a prezzi competitivi. "Risparmia la metà", "Metà prezzo" o altre espressioni simili utilizzate solo da noi rappresenta una stima dei risparmi che potresti ottenere acquistando determinati strumenti con noi rispetto ai grandi marchi top e non significa necessariamente copertina tutte le categorie di strumenti da noi offerti. Ti ricordiamo cortesemente di verificare accuratamente quando effettui un ordine con noi se sei effettivamente Risparmio Metà rispetto ai marchi più importanti.

Modello: LD-821A, LD-821B / LD-821C



Modello LD-821A



Modello LD-821B / LD-821C

Foto di riferimento

BISOGNO AIUTO? CONTATTO NOI!

Avere prodotto domande? Bisogno tecnico supporto? Per favore Tatto gratuito A contatto noi:

Supporto tecnico e certificato di garanzia elettronica

www.vevor.com/support

Questo è l'originale istruzione, per favore leggi tutto manuale istruzioni accuratamente prima di operare. VEVOR si riserva una chiara interpretazione del nostro manuale utente. L'aspetto del prodotto deve essere soggetto al prodotto tu ricevuto. Per favore perdonami noi che non lo faremo informarti di nuovo se ci sono tecnologie o software aggiornamenti sui

nostri prodotto.

▲WARNING

1. Leggere attentamente e comprendere tutto il **MONTAGGIO E OPERAZIONE ISTRUZIONI** prima di operare.
2. Mancato rispetto delle norme di sicurezza e di altre misure di sicurezza di base precauzioni Maggio risultato in caso di gravi problemi personali infortunio.

Specificazione

Modello : **LD-821A, LD-821B / LD-821C** utilizzato 18V -21V è accettabile. E il nostro utensile può essere abbinato alla batteria Makita

Modello	Con batteria o no	Tipo di spina	Energia	Caricabatterie	
				Ingresso	Produzione
Modello LD-821A	NO	Senza	18,5 V CC	Senza	
Modello LD-821B	Sì	NOI	18,5 V 2,0 Ah	AC100-240V 50/60Hz	DC21V,2 A
LD-821C	Sì	Unione Europea	18,5 V 2,0 Ah	AC220-240V 50/60Hz	DC21V,2 A

Il prodotto ha le seguenti caratteristiche



Foto di riferimento

Iniezione di olio stabile

Scarico stabile assicura un'iniezione di olio fluida

Forte pressione

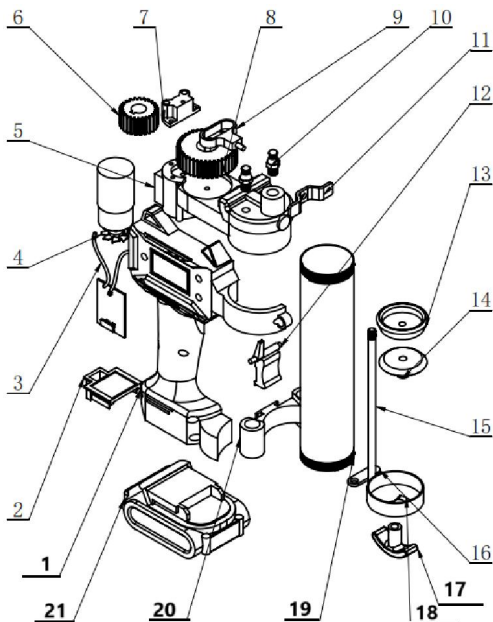
Elevata pressione di iniezione dell'olio, bilanciamento continuo, rapido ed efficace

Essere facile da trasportare

Viene fornito con l'auto, fa risparmiare tempo e fatica ed è comodo e veloce

Utilizzo flessibile ed efficiente

Può essere iniettato in qualsiasi parte dell'ugello che può essere esteso olio in posizione

SN	Numero di parte	Quantità	SN	Numero di parte	Quantità
1	Guscio - Sinistra	1	12	Interruttore a pulsante	1
2	Interfaccia batteria al litio	1	13	Pistone di gomma	1
3	Scheda di controllo	1	14	Componenti fissi	1
4	macchinario elettrico	1	15	Tirante	1
5	Corpo pompa in alluminio	1	16	Tessera assicurativa	1
6	pignone	1	17	Maniglia in alluminio	1
7	Copertura del cambio	1	18	Copertura del cilindro dell'olio	1
8	grande ruota dentata	1	19	Cilindro di stoccaggio dell'olio	1
9	Manicotto del	1	20	Guarnizione	1

	cuscinetto eccentrico				
10	Valvola di scarico	1	21	Pacco batteria al litio	1
11	Supporto per il piede	1			

Prima di utilizzare il metodo di ispezione, controllare se la luce di lavoro si accende quando il prodotto è collegato a una batteria. In caso di assenza di carico, la macchina funziona normalmente

Istruzioni per l'uso delle palline di burro

fase 1. Tirare indietro la maniglia dell'asta dello stantuffo e riempire la canna di grasso.

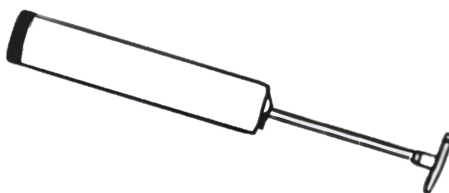

Opzioni di riempimento del grasso:

1) Caricamento della cartuccia: rimuovere il tappo di plastica dalla cartuccia e inserire l'estremità aperta della cartuccia nella canna della pistola per grasso finché il bordo dell'estremità con la linguetta di estrazione non tocca il bordo della canna.

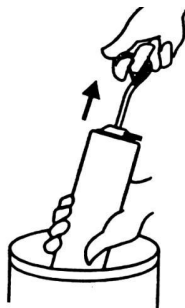
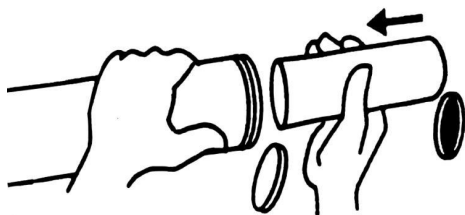

1) 2)

2) Riempimento ad aspirazione: inserire l'estremità aperta del barile per circa 2" nel contenitore del grasso. Tirare lentamente la maniglia dell'asta dello stantuffo per aspirare il grasso nel barile vuoto, spingendo il barile più in profondità nel grasso fino a quando l'asta dello stantuffo non è completamente estesa. La superficie esterna potrebbe avere molto grasso attaccato e dovrebbe essere pulita per sicurezza. (è difficile da usare, per operatori esperti)

Fase 2 : Rimontare la canna nella pistola per grasso. Attivare la sicura e spingere l'asta di spinta nella canna.

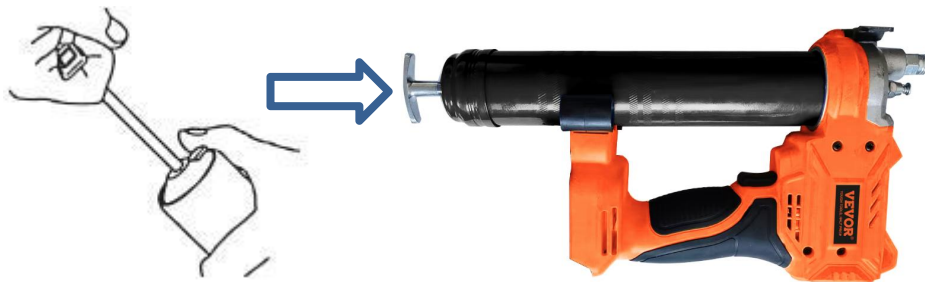

Come mostrato nella figura:

- ① Ruotare e smontare la canna della pistola a doppio scopo . Tirare la catena interna della canna della pistola verso la coda e fissarla.
- ② Ruota la canna a doppio uso verso la volata . Ora puoi usarla.

Manico a barra

- 7) Tirare la maniglia dell'asta quando si installa il grasso nella canna.

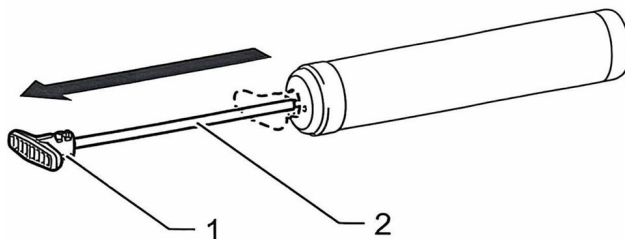

1. Manico dell'asta 2. Asta

- 8) Per bloccare la maniglia dell'asta completamente estratta, tirare la maniglia dell'asta fino a quando non si vede la scanalatura sull'asta, quindi agganciare la scanalatura sulla fessura. Per sbloccare la maniglia dell'asta. sganciare la scanalatura in modo che l'asta si muova in avanti.

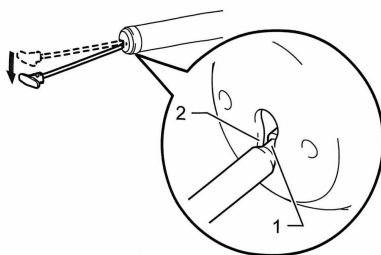

1. Scanalatura 2. Fessura

Pannello funzione:

button



- 7) Quando si fa clic sul pulsante , la spia luminosa diventa verde e gli strumenti possono sparare grasso in modo rapido e continuo.
- 8) Quando si fa clic sul pulsante , la spia luminosa diventa rossa e gli strumenti possono sparare grasso in modo rapido e continuo.

Metodo di utilizzo della batteria

Sicurezza elettrica:

- ①⑥ È necessario conoscere il metodo di carica della batteria: la spina dell'utensile a batteria al litio deve corrispondere alla presa. Per favore non modificare la spina ; non collegare utensili elettrici con messa a terra fili a qualsiasi spina del trasformatore Utilizzati insieme. Utilizzando spine non modificate e prese di corrente adatte possono ridurre il rischio di scosse elettriche .
- ①⑦ È necessario conoscere il metodo di carica della batteria: la spina dell'utensile con batteria al litio deve corrispondere alla presa. Non modificare la spina ; non collegare utensili elettrici con messa a terra fili a qualsiasi spina del trasformatore Utilizzati insieme. Utilizzando spine non modificate e le prese corrispondenti possono ridurre il pericolo di scossa elettrica.
- ①⑧ agli ioni di litio non devono essere esposti alla pioggia. Non posizionarli in un luogo umido. ambiente ; l'acqua dovrebbe fluire nell'utensile elettrico Aumenterà la rischio di scossa elettrica.
- ①⑨ Durante la carica, è severamente vietato avvicinare la batteria a materiali infiammabili, esplosivi o corrosivi , con una circonferenza di 15 metri . Non devono essere posizionati detriti all'interno e non devono essere caricate più batterie per evitare il sovraccarico del circuito. Utilizzare per causare il riscaldamento del filo.
- ②⑩ È severamente vietato caricare le batterie su oggetti di legno, plastica o altro .



Foto di riferimento

Per caricare la batteria, allineare lo slot del batteria con lo slot del caricabatterie e far scorrere al suo posto.

La spia della batteria dovrebbe spegnersi da verde a rosso quando la batteria è in carica. Quando la spia luminosa diventa verde la batteria dovrebbe essere completamente carica.

ATTENZIONE: se la batteria risulta calda dopo un uso continuo, lasciarla raffreddare prima di caricarla.

Metodo di ricarica:

Prima di utilizzare la pistola per grasso al litio, caricare la batteria secondo il seguente metodo

- ①⑥ inserire la spina di alimentazione del caricabatteria in una fonte di tensione CA appropriata e l' indicatore di carica la luce diventerà verde.
- ①⑦ Inserire la spina CC del caricabatterie nella presa CC del vano batteria.
- ①⑧ Quando è collegato all'alimentazione, la spia del caricabatterie diventerà rossa e la carica avrà inizio. Durante la processo di ricarica, la spia luminosa rimarrà stabile e la luce rossa rimarrà accesa.
- ①⑨ Quando la spia luminosa del caricabatteria passa da rossa a verde, significa che il ciclo di carica è completato.
- ②⑩ Dopo la ricarica, scollegare la spina del caricabatterie dalla presa di corrente.

Attenzione:

Il caricabatterie è utilizzato solo per caricare la batteria originale di fabbrica. Non utilizzarlo per altri scopi o caricarlo con batterie di altri produttori , quando si tratta

di nuovi prodotti. Durante la carica della custodia della batteria , potrebbe non essere completamente carica. Scaricarla completamente e caricarla più volte prima di caricarla. Se si carica una batteria ricaricabile ba t tery che è stata appena utilizzata o è stata esposta alla luce solare diretta o al calore per un lungo periodo, la spia di carica può essere utilizzata . Si accenderà e diventerà verde. Attendere un po', poiché la batteria inizierà a caricarsi una volta raffreddata .



Problemi che si verificano durante il processo di oliatura e le soluzioni

7. Problema: la pistola per burro funziona normalmente durante l'uso, ma non c'è burro scaricato dall'ugello di uscita dell'olio. Motivo: potrebbe essere dovuto al fenomeno dell'aria che viene aspirato dal tubo durante il processo di aspirazione dell'olio, impedendo al burro di fuoriuscire normalmente o controllare se la catena di coda è bloccata

8. Problema: la velocità del motore rallenta . Motivo: blocco del circuito dell'olio, potenza della batteria insufficiente

Premere l'interruttore per visualizzare lo schema di scarico e scarico dell'olio

Metodo di funzionamento dello scarico dell'aria, come mostrato nella figura : aprire la valvola di scarico come mostrato nella figura 9, ruotare due volte la valvola di scarico , premere l'interruttore principale finché la valvola di scarico non rilascia aria e una piccola quantità di grasso, quindi può essere utilizzato normalmente . Se l'olio non può ancora essere scaricato normalmente, ripetere questa operazione per garantire uno scarico normale .

Parametri del prodotto della pistola elettrica per grasso a doppio scopo al litio da 18,5 V

Modello: LD-8207, LD-8207A / LD-8207B

Quanti tubi di olio possono essere riempiti in condizioni di assenza di carico: con un ugello piatto e un tubo flessibile, è possibile riempire sei tubi . Quanti tubi di olio possono essere riempiti con un carico di 800 P SI : con un tubo flessibile e un ugello piatto si possono riempire quattro tubi .

Modello motore: LY4815A

Tensione della batteria: 18,5 V

Pressione massima di esercizio: 6000 PSI -8500 PSI

Portata olio per batteria: 3200 g con tubo flessibile e ugello piatto + Portata olio al minuto: 110 g-130 g

Produzione totale di olio da due batterie: 6400 g

Durata del motore: oltre 140 ore

Tempo necessario per caricare completamente la batteria: circa 1,5 ore

Uscita di carica della batteria: 21V

Pressione massima del tubo: 10000 PSI

Ingresso carica batteria: 100~240 V/50Hz per la versione USA, 220 ~240 V/50Hz per la versione UE

Materiale del prodotto: acciaio legato

Temperatura di lavoro: -20 °C ~50 °C

Corrente di lavoro: 4A-24A

1、 Manutenzione giornaliera

1) Dopo ogni utilizzo della pistola per olio, pulire la calotta esterna e riporla nella cassetta degli attrezzi per una corretta conservazione

2) Quando non si utilizza l'arma per un lungo periodo, far scolare completamente il grasso presente all'interno della canna trasparente della pistola.

2. Precauzioni

① Non professionisti, si prega di non smontare o riparare l'host. Se ci sono problemi di qualità che richiedono una riparazione , si prega di contattare il rivenditore e il personale addetto alle riparazioni del produttore.

② Quando si utilizza il prodotto, maneggiarlo con cura e non lanciarlo in alto a volontà .

③ Utilizzare il tipo di grasso specificato in base alle specifiche del prodotto.

- ④ Si prega di indossare dispositivi di protezione professionale prima di utilizzare questo prodotto nei cantieri edili e nei siti operativi
- ⑤ Per un funzionamento sicuro, non puntare la pistola per olio verso il viso della persona durante il funzionamento.
- ⑥ Dopo che il prodotto non è in uso, rimuovere la batteria al litio. La batteria al litio deve essere caricata ogni 3 giorni, e gli accessori del prodotto e il funzionamento della carrozzeria devono essere controllati regolarmente.
- ⑦ Condizioni di conservazione del prodotto: ventilato e asciutto, stoccaggio indipendente, non miscelato con altri prodotti.
- ⑧ Non far cadere o urtare la batteria e tenerla lontano da fonti di calore .
- ⑨ Controllare regolarmente il tubo flessibile e non piegarlo eccessivamente durante l'uso.

Introduzione agli strumenti ausiliari del prodotto

(Solo i prodotti di alta gamma includono tutti gli accessori)





1. Pistola per burro principale 2. Tubo flessibile , 3. Striscia di materia prima , 4. Ugello piatto
 5. Tubo rigido , 6. Ugello affilato 7. Batteria , 8. Carica

Confronto dei benefici tra pistole per burro elettriche e burro manuale armi in un anno

Progetto: escavatore da 20 tonnellate

Elettrico	Manuale
<p>① Ore di lavoro e tempo perso: 8 minuti/giorno*219 giorni=29 ore*180 yuan/ora=5220 yuan/anno</p>	<p>25 minuti/giorno*219 giorni=91 ore*180yuan/ora=16400 yuan/anno</p>
<p>② Consumo di carburante: 2900 grammi/giorno*219 giorni=197 chilogrammi=13 barili*200 yuan=2180 yuan/anno</p>	<p>500 grammi/giorno*219 giorni=109 chilogrammi=7 barili*200 yuan=1400 yuan/anno</p>
<p>③ Manutenzione della macchina + costi di riparazione + costi di perdita di lavoro 4 assi * 2000 yuan / asse = 8000 yuan / 2 anni (costo di riparazione) 2400 yuan / giorno * 4 giorni = 9600 yuan / 2 anni (tariffa per perdita di lavoro) Totale: 13600 yuan / anno</p>	<p>4 assi * 2000 yuan/asse = 8000 yuan/anno (costo di riparazione) 2400 yuan/giorno * 4 giorni = 9600 yuan/anno (perdita di lavoro) Totale: 27200 yuan/anno</p>
<p>④ Prezzo di acquisto elettrico: 1000 yuan/unità=500 yuan (2 anni per unità)</p>	<p>150 yuan * 2=300 yuan (2 pezzi all'anno)</p>
<p>Totale: 5220+2180+13600+500=21500 yuan/anno</p>	<p>Totale: 16400+1400+27200+300=45300 yuan/anno</p>
<p>Differenza di prezzo totale: 45300-21500 = 23800 yuan/anno</p>	

Confronto dei vantaggi tra pistole per grasso elettriche e grasso manuale armi da fuoco.

	<p>Attenzione - Per ridurre il rischio di lesioni, l'utente deve leggere attentamente il manuale di istruzioni</p>
	<p>Indossare una protezione per la testa</p>

Informazioni FCC:

ATTENZIONE : Cambiamenti o modifiche non espressamente approvati dalla parte responsabile della conformità potrebbero invalidare il diritto dell'utente a utilizzare l'apparecchiatura!

Questo dispositivo è conforme alla Parte 15 delle Norme FCC. Il funzionamento è soggetto alle seguenti due condizioni:

- 1) Questo prodotto può causare interferenze dannose.
- 2) Questo prodotto deve accettare qualsiasi interferenza ricevuta, comprese quelle che potrebbero causare un funzionamento indesiderato.

ATTENZIONE: Cambiamenti o modifiche a questo prodotto non espressamente approvati dalla parte responsabile della conformità potrebbe invalidare il diritto dell'utente a utilizzare il prodotto.

Nota: questo prodotto è stato testato e ritenuto conforme ai limiti per un dispositivo digitale di Classe B ai sensi della Parte 15 delle Norme FCC . Questi limiti sono concepiti per fornire una protezione ragionevole contro interferenze dannose in un'installazione residenziale.

Questo prodotto genera, utilizza e può irradiare energia a radiofrequenza e, se non installato e utilizzato in conformità alle istruzioni, può causare interferenze dannose alle comunicazioni radio. Tuttavia, non vi è alcuna garanzia che non si verifichino interferenze in una particolare installazione. Se questo prodotto causa interferenze dannose alla ricezione radiofonica o televisiva, che può essere determinato accendendo e spegnendo il prodotto, si consiglia all'utente di provare a correggere l'interferenza adottando una o più delle seguenti misure.

- Riorientare o riposizionare l'antenna ricevente.
- Aumentare la distanza tra il prodotto e il ricevitore.
- Collegare il prodotto a una presa di corrente su un circuito diverso da quello a cui è collegato il ricevitore.
- Per assistenza, consultare il rivenditore o un tecnico radio/TV esperto.

SMALTIMENTO CORRETTO



Questo prodotto è soggetto alle disposizioni della Direttiva europea 2012/19/UE. Il simbolo raffigurante un bidone della spazzatura barrato indica che il prodotto richiede la raccolta differenziata dei rifiuti nell'Unione europea. Ciò si applica al prodotto e a tutti gli accessori contrassegnati con questo simbolo. I prodotti contrassegnati come tali non possono essere smaltiti con i normali rifiuti domestici, ma devono essere portati in un punto di raccolta per il riciclaggio di apparecchiature elettriche ed elettroniche.

Produttore: Shanghaimuxinmuyeyouxiangongsi

Indirizzo: Shuangchenglu 803nong11hao1602A-1609shi, baoshanqu, shanghai 200000 CN.

Importato in AUS: SIHAO PTY LTD. 1 ROKEVA STREETEASTWOOD NSW
2122 Australia

Importato negli USA: Sanven Technology Ltd. Suite 250, 9166 Anaheim Place,
Rancho Cucamonga, CA 91730

EC	REP
-----------	------------

E-CrossStu GmbH
Mainzer Landstr.69, 60329 Frankfurt am Main.

UK	REP
-----------	------------

YH CONSULTING LIMITED.
C/O YH Consulting Limited Office 147, Centurion House,
London Road, Staines-upon-Thames, Surrey, TW18 4AX

VEVOR[®]

TOUGH TOOLS, HALF PRICE

Tecnico Supporto e certificato di garanzia elettronica
www.vevor.com/support

VEVOR®

TOUGH TOOLS, HALF PRICE

Técnico Certificado de soporte y garantía electrónica
www.vevor.com/support

PISTOLA DE GRASA INALÁMBRICA USUARIO MANUAL

Seguimos comprometidos a brindarle herramientas a precios competitivos. "Ahorra la mitad", "Mitad de precio" o cualquier otra expresión similar utilizada únicamente por nosotros

Representa una estimación de los ahorros que podría obtener al comprar ciertas herramientas.

con nosotros en comparación con las principales marcas líderes y no significa necesariamente cubrir

Todas las categorías de herramientas que ofrecemos. Le recordamos que debe verificar con cuidado

Cuando realiza un pedido con nosotros, si realmente está Ahorro Medio en comparación con las principales marcas principales.

VEVOR®

TOUGH TOOLS, HALF PRICE

Cordless Grease Gun

Modelo: LD-821A, LD-821B / LD-821C



LD-821A



LD-821B / LD-821C

Foto de referencia

NECESIDAD ¿AYUDA? CONTACTO ¡A NOSOTROS!

Tener producto ¿preguntas? Necesidad técnico ¿apoyo? Por favor sentir gratis a contacto a nosotros:

Soporte técnico y certificado de garantía electrónica

www.vevor.com/support

Este es el original instrucción, Por favor lea todo manual instrucciones con cuidado Antes de operar. VEVOR se reserva una interpretación clara de nuestro manual de usuario. La apariencia del producto... estar sujeto a la producto que usted recibió. Por favor perdona nosotros que no lo haremos informarle nuevamente Si hay alguna tecnología o software

actualizaciones sobre nuestro producto.

▲WARNING

1. Lea atentamente y comprenda todo el **CONJUNTO Y OPERACIÓN INSTRUCCIONES** antes de operar.
2. No seguir las normas de seguridad y otras medidas básicas de seguridad. precauciones puede resultado en serio personal lesión.

Especificación

Modelo : **Se aceptan** baterías de 18 V a 21 V para los modelos LD-821A, LD-821B y LD-821C. Nuestras herramientas **son** compatibles con las baterías Makita .

Modelo	Con batería o sin ella	Tipo de enchufe	Fuerza	Cargador	
				Aporte	Producción
LD-821A	No	Sin	18,5 V CC	Sin	
LD-821B	Sí	A NOSOTROS	18,5 V 2,0 Ah	CA 100-240 V 50/60 Hz	CC 21 V, 2 A
LD-821C	Sí	UE	18,5 V 2,0 Ah	CA 220-240 V 50/60 Hz	CC 21 V, 2 A

El producto tiene las siguientes características



Foto de referencia

Inyección de aceite estable

El escape estable garantiza una inyección de aceite suave

Fuerte presión

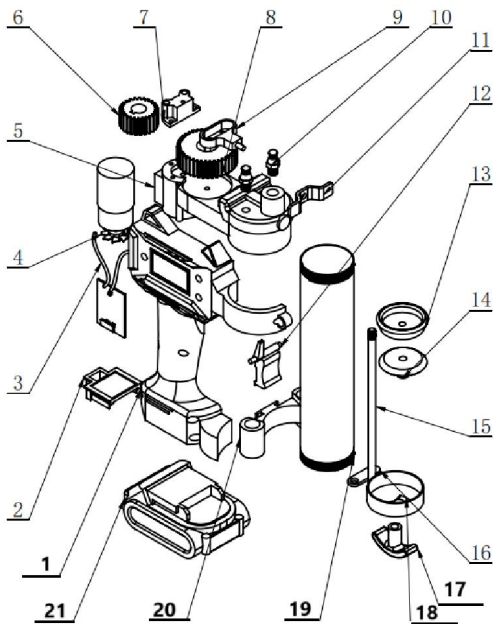
Alta presión de inyección de aceite, equilibrio continuo , rápido y efectivo.

Ser fácil de llevar.

Viene con el coche, ahorra tiempo y esfuerzo, y es conveniente y rápido

Uso flexible y eficiente

Se puede inyectar en cualquier parte de la boquilla que se puede ampliar aceite en el lugar

SN	Número de pieza	Cantidad	SN	Número de pieza	Cantidad
1	Concha - Izquierda	1	12	Interruptor de botón	1
2	Interfaz de batería de litio	1	13	Pistón de goma	1
3	Placa de control	1	14	Componentes fijos	1
4	maquinaria eléctrica	1	15	Varilla de tracción	1
5	Cuerpo de bomba de aluminio	1	16	Tarjeta de seguro	1
6	piñón	1	17	Mango de aluminio	1
7	Tapa de engranajes	1	18	Tapa del cilindro de aceite	1
8	rueda dentada grande	1	19	Cilindro de almacenamiento de aceite	1
9	Manguito de cojinete excéntrico	1	20	Empaquetadora	1

10	válvula de escape	1	21	Paquete de baterías de litio	1
11	Soporte para pies	1			

Antes de utilizar el método de inspección, verifique si la luz de trabajo se enciende. Se enciende cuando el producto está conectado a una batería. En caso de no carga, ¿ la máquina funciona normalmente?

Instrucciones para utilizar las bolas de mantequilla

Paso 1. Tire hacia atrás la manija del émbolo y llene el cañón con grasa.

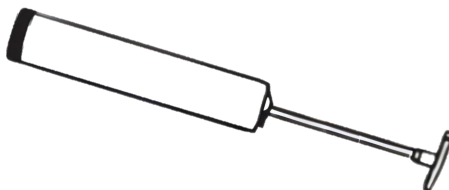

Opciones de llenado de grasa:

1) Carga del cartucho: Retire la tapa plástica del cartucho e inserte el extremo abierto del cartucho en el cañón de la pistola de engrase hasta que el borde del extremo de la lengüeta de tiro coincida con el borde del cañón.

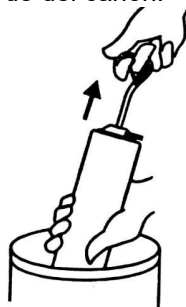
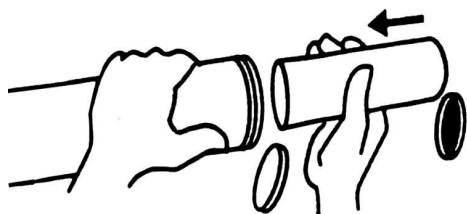

1) 2)

2) Llenado por succión: Inserte el extremo abierto del barril aproximadamente 2" en el contenedor de grasa. Tire lentamente de la manija del émbolo para aspirar la grasa hacia el barril vacío mientras empuja el barril más profundamente en la grasa hasta que el émbolo esté completamente extendido. La superficie exterior puede tener mucha grasa adherida y debe limpiarse por seguridad . (Es difícil de operar para un operador experto)

Paso 2 : Vuelva a ensamblar el cañón en la pistola de engrase. Active el seguro y empuje la varilla de empuje nuevamente dentro del cañón.

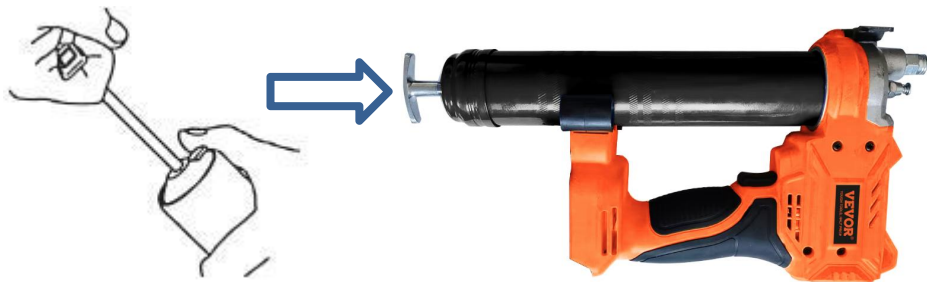

Como se muestra en la figura:

1. Gire y desmonte el cañón de doble propósito . Tire de la cadena interior del cañón hasta la cola y fíjela.

② Gire el cañón de doble propósito hacia la boca del cañón . Ya puede usarlo.

Mango de varilla

9) Tire de la manija de la varilla al instalar la grasa en el cañón.

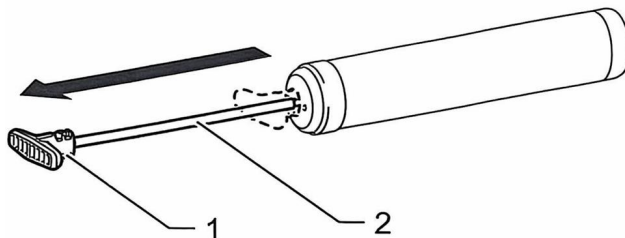

1. Mango de varilla 2. Varilla

10) Para bloquear la manija de la varilla completamente tirada, tire de la manija de la varilla hasta que se pueda ver la ranura en la varilla y luego enganche. Coloque la ranura en la ranura para desbloquear la manija de la varilla. Desenganche la ranura para que la varilla se mueva hacia adelante.

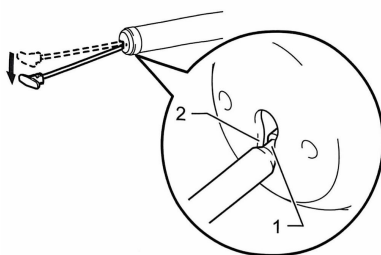

1. Ranura 2. Ranura

Panel de funciones:

button



- 9) Al hacer clic en el botón , la luz indicadora se muestra en verde , las herramientas pueden disparar grasa de forma rápida y continua.
- 10) Al hacer clic en el botón , la luz indicadora se muestra en rojo , las herramientas pueden disparar grasa de forma rápida y continua.

Método de uso de la batería

Seguridad eléctrica:

- ① Es necesario conocer el método de carga de la batería: El enchufe de la herramienta de batería de litio debe coincidir con la toma de corriente . No modifique el enchufe ni conecte herramientas eléctricas con toma de tierra . Cables a cualquier enchufe de transformador. Se usan juntos. Se usan enchufes sin modificar. Y los enchufes adecuados pueden reducir el peligro de descarga eléctrica .
- ② importante conocer el método de carga de la batería: el enchufe de la herramienta con batería de litio debe coincidir con la toma de corriente. No modifique el enchufe ni conecte herramientas eléctricas con toma de tierra . Cables a cualquier enchufe de transformador. Se usan juntos. Se usan enchufes sin modificar. y los enchufes a juego pueden reducir el Peligro de descarga eléctrica.
- ③ iones de litio no deben exponerse a la lluvia. No las coloque en un lugar húmedo. Medio ambiente ; el agua debe fluir hacia la herramienta eléctrica. Esto aumentará la riesgo de descarga eléctrica.
- ④ Durante la carga, está estrictamente prohibido acercarse a la batería a materiales inflamables, explosivos o corrosivos . Con una circunferencia de 15 metros . No se deben depositar residuos en el interior ni cargar varias baterías. Para evitar la sobrecarga del circuito. Se utiliza para calentar el cable.
- ⑤ Está estrictamente prohibido cargar baterías en elementos de madera, plástico u otros .



Foto de referencia

Para cargar la batería, alinee la ranura de la Batería con la ranura del cargador y deslice en su lugar.

La luz indicadora de la batería debe apagarse Verde a rojo cuando la batería se está cargando. Cuando la luz indicadora se vuelve verde La batería debe estar completamente cargada.

ADVERTENCIA: Deje que la batería se enfríe antes de cargarla si está caliente después de un uso continuo.

Método de carga:

Antes de utilizar la pistola de grasa de litio, cargue la batería de acuerdo con el siguiente método

- ① Inserte el enchufe de alimentación del cargador de batería en una fuente de voltaje de CA adecuada y el indicador de carga La luz se pondrá verde.
- ② Inserte el enchufe de CC del cargador en el enchufe de CC de la caja de la batería.
- ③ Cuando se conecta a la fuente de alimentación, la luz indicadora del cargador se volverá roja y comenzará la carga. Durante el proceso de carga, la luz indicadora permanecerá estable y la luz roja permanecerá encendida.
- ④ Cuando la luz indicadora del cargador cambia de rojo a verde, indica que el ciclo de carga está completo.
- ⑤ Después de cargar, desconecte el cargador del enchufe de alimentación.

Atención:

El cargador de batería solo se utiliza para cargar la batería original de fábrica. No lo utilice para otros fines ni la cargue. con baterías de otros fabricantes , cuando

se trata de productos nuevos. Al cargar el estuche de la batería , es posible que no estar completamente cargada. Descárguela completamente y cárguela varias veces antes de cargarla. Si está cargando una batería recargable Si la batería se acaba de usar o ha estado expuesta a la luz solar directa o al calor durante un tiempo prolongado, se puede usar la luz indicadora de carga . Se encenderá en verde. Espere un momento, ya que la batería comenzará a cargarse una vez que se enfríe .



Problemas que se presentarán durante el proceso de lubricación y las soluciones

9. Problema: La pistola de mantequilla funciona normalmente durante el uso, pero no sale mantequilla de la boquilla de salida de aceite. Motivo: puede deberse al fenómeno del aire que sale. succionado por la tubería durante el proceso de succión de aceite, Provocando que la mantequilla no pueda descargarse normalmente o comprobar si la cadena de cola está atascada

10. Problema: La velocidad del motor disminuye . Motivo: Obstrucción del circuito de aceite, batería insuficiente.

Presione el interruptor para ver el diagrama de escape y descarga de aceite.

Método de funcionamiento del escape de aire, como se muestra en la figura : Abra la válvula de escape como se muestra en la figura 9, gire la válvula de escape dos veces, presione el interruptor principal hasta que la válvula de escape libere aire y una pequeña cantidad de grasa, y luego puede ser utilizado normalmente . Si el aceite aún no se puede descargar normalmente, repita este método de operación para asegurar una descarga normal .

Parámetros del producto de la pistola de grasa eléctrica de doble propósito de litio de 18,5 V

Modelo: LD-8207, LD-8207A / LD-8207B

¿Cuántos tubos de aceite se pueden llenar sin carga? Con una boquilla plana y una manguera, se pueden llenar seis tubos . ¿Cuántos tubos de aceite se pueden llenar con una carga de 800 PSI ? Con una manguera y una boquilla plana se pueden llenar cuatro tubos .

Modelo de motor: LY4815A

Voltaje de la batería: 18,5 V

Presión máxima de trabajo: 6000 PSI - 8500 PSI

Salida de aceite por batería: 3200 g con manguera y boquilla plana + Salida de aceite por minuto: 110 g-130 g

Producción total de aceite de dos baterías: 6400 g

Vida útil del motor: más de 140 horas

Tiempo necesario para cargar completamente la batería: aproximadamente 1,5 h

Salida de carga de batería: 21 V

Presión máxima de la manguera: 10000 PSI

Entrada de carga de batería: 100 ~ 240 V/50 Hz para la versión de EE. UU., 220 ~ 240 V/50 Hz para la versión de la UE

Material del producto: acero de aleación

Temperatura de trabajo: -20 °C ~50 °C

Corriente de trabajo: 4A-24A

1、 Mantenimiento diario

1) Después de cada uso de la pistola de aceite, limpie la carcasa exterior y colóquela en la caja de herramientas para un almacenamiento adecuado

2) Cuando no se utilice durante un tiempo prolongado, drene completamente la grasa del interior del cañón transparente de la pistola.

2、 Precauciones

1. Si no es profesional, no desmonte ni repare el host. Si detecta algún problema de calidad que requiera reparación , póngase en contacto con el distribuidor y el personal de reparación del fabricante.

② Al utilizar el producto, manipúlelo con cuidado y no lo arroje alto ni a la fuerza .

③ Utilice el tipo de grasa especificado según las especificaciones del producto.

④ Utilice equipo de protección profesional antes de utilizar este producto en sitios de construcción y de operación.

- ⑤ Para una operación segura, no apunte la pistola de aceite a la cara de la persona durante el funcionamiento.
- ⑥ Después de no utilizar el producto, retire la batería de litio. Debe cargarla cada 3 días, y los accesorios del producto y el funcionamiento del cuerpo deben revisarse periódicamente.
- ⑦ Condiciones de almacenamiento del producto: ventilado y seco, almacenamiento independiente, no mezclado con otros productos.
- ⑧ No deje caer ni golpee la batería y manténgala alejada de fuentes de fuego .
- ⑨ Revise periódicamente la manguera y no la doble excesivamente durante su uso.

Introducción a las herramientas auxiliares del producto

(Solo los productos de primera línea incluyen todos los accesorios)



1. Pistola de mantequilla principal 2. Manguera , 3. Tira de materia prima , 4. Boquilla plana

5. Tubo duro , 6. Boquilla afilada 7. Batería , 8. Carga



Comparación de beneficios entre Pistolas de mantequilla eléctricas y pistolas de mantequilla manuales armas en un año

Proyecto: Excavadora de 20 toneladas

Eléctrico	Manual
-----------	--------

<p>① Horas de trabajo y tiempo perdido: 8 minutos/día * 219 días = 29 horas * 180 yuanes/hora = 5220 yuanes/año</p>	<p>25 minutos/día*219 días=91 horas*180 yuanes/hora=16400 yuanes/año</p>
<p>② Consumo de combustible: 2900 gramos/día*219 días = 197 kilogramos = 13 barriles*200 yuanes = 2180 yuanes/año</p>	<p>500 gramos/día*219 días=109 kilogramos=7 barriles*200 yuanes=1400 yuanes/año</p>
<p>③ Mantenimiento de la máquina + costos de reparación + costos de pérdida de trabajo 4 ejes * 2000 yuanes / eje = 8000 yuanes / 2 años (costo de reparación) 2400 yuanes / día * 4 días = 9600 yuanes / 2 años (tarifa de pérdida de trabajo) Total: 13600 yuanes / año</p>	<p>4 ejes * 2000 yuanes/eje = 8000 yuanes/año (costo de reparación) 2400 yuanes/día * 4 días = 9600 yuanes/año (tarifa por pérdida de trabajo) Total: 27200 yuanes/año</p>
<p>④ Precio de compra eléctrico: 1000 yuanes/unidad = 500 yuanes (2 años por unidad)</p>	<p>150 yuanes * 2 = 300 yuanes (2 piezas por año)</p>
<p>Total: 5220+2180+13600+500=21500 yuanes/año</p>	<p>Total: 16400+1400+27200+300=45300 yuanes/año</p>
<p>Diferencia de precio total: 45300-21500 = 23800 yuanes/año</p>	

**Comparación de beneficios entre las pistolas de engrase eléctricas y grasa manual
 armas de fuego.**

	<p>Advertencia: para reducir el riesgo de lesiones, el usuario debe leer atentamente el manual de instrucciones.</p>
	<p>Use protección para la cabeza</p>

Información de la FCC:

PRECAUCIÓN : Los cambios o modificaciones no aprobados expresamente por la parte responsable del cumplimiento podrían anular la autoridad del usuario para operar el equipo.

Este dispositivo cumple con la Parte 15 de las Normas de la FCC. Su funcionamiento está sujeto a las dos condiciones siguientes:

- 1) Este producto puede causar interferencias dañinas.
- 2) Este producto debe aceptar cualquier interferencia recibida, incluida aquella que pueda provocar un funcionamiento no deseado.

ADVERTENCIA: Los cambios o modificaciones a este producto no aprobados expresamente por la parte La responsabilidad del cumplimiento podría anular la autoridad del usuario para operar el producto.

Nota: Este producto ha sido probado y cumple con los límites para dispositivos digitales de Clase B, según la Parte 15 de las Normas de la FCC . Estos límites están diseñados para brindar una protección razonable contra interferencias perjudiciales en una instalación residencial.

Este producto genera, utiliza y puede radiar energía de radiofrecuencia. Si no se instala y utiliza según las instrucciones, puede causar interferencias perjudiciales en las comunicaciones por radio. Sin embargo, no se garantiza que no se produzcan interferencias en una instalación específica. Si este producto causa interferencias perjudiciales en la recepción de radio o televisión, lo cual se puede determinar encendiendo y apagando el producto, se recomienda al usuario que intente corregir la interferencia mediante una o más de las siguientes medidas.

- Reorientar o reubicar la antena receptora.
- Aumentar la distancia entre el producto y el receptor.
- Conecte el producto a una toma de corriente de un circuito diferente a aquel al que está conectado el receptor.
- Consulte al distribuidor o a un técnico de radio/TV experimentado para obtener ayuda.

ELIMINACIÓN CORRECTA



Este producto está sujeto a las disposiciones de la Directiva Europea 2012/19/UE. El símbolo de un contenedor de basura tachado indica que el producto requiere recogida selectiva de residuos en la Unión Europea. Esto se aplica al producto y a todos los accesorios marcados con este símbolo. Los productos marcados como tales no pueden desecharse con la basura doméstica normal, sino que deben entregarse a un centro de reciclaje. Punto de recogida para el reciclaje de aparatos eléctricos y electrónicos.

Fabricante: Shanghaimuxinmuyeyouxiangongsi

Dirección: Shuangchenglu 803nong11hao1602A-1609shi, baoshanqu, shanghai 200000 CN.

Importado a AUS: SIHAO PTY LTD. 1 ROKEVA STREET, EASTWOOD, NSW 2122, Australia

Importado a EE. UU.: Sanven Technology Ltd. Suite 250, 9166 Anaheim Place, Rancho Cucamonga, CA 91730

EC	REP
-----------	------------

E-CrossStu GmbH
Mainzer Landstr.69, 60329 Frankfurt am Main.

UK	REP
-----------	------------

YH CONSULTING LIMITED.
C/O YH Consulting Limited Office 147, Centurion House,
London Road, Staines-upon-Thames, Surrey, TW18 4AX

VEVOR[®]

TOUGH TOOLS, HALF PRICE

Técnico Certificado de soporte y garantía electrónica
www.vevor.com/support

VEVOR®

TOUGH TOOLS, HALF PRICE

Techniczny Wsparcie i certyfikat e-gwarancji
www.vevor.com/support

SMAROWNICA AKUMULATOROWA UŻYTKOWNIK PODRĘCZNIK

Nadal staramy się oferować Państwu narzędzia w konkurencyjnych cenach. „Oszczędź połowę”, „Połowa ceny” lub jakiegokolwiek inne podobne wyrażenia używane wyłącznie przez nas przedstawia szacunkowe oszczędności, jakie możesz uzyskać kupując określone narzędzia z nami w porównaniu do głównych, najlepszych marek i niekoniecznie oznacza to okładka wszystkie kategorie narzędzi oferowanych przez nas. Przypominamy o sprawdzeniu ostrożnie gdy składasz u nas zamówienie, jeśli faktycznie Oszczędność Połowa w porównaniu z wiodącymi markami.

Modele: LD-821A, LD-821B / LD-821C



LD-821A



LD-821B / LD-821C

Zdjęcie w celach informacyjnych

POTRZEBOWAĆ POMOCY? KONTAKT NAS!

Mieć produkt pytania? Potrzebować techniczny wsparcie? Proszę
czuć bezpłatny Do kontakt nas:

Wsparcie techniczne i certyfikat e-gwarancji
www.vevor.com/support

To jest oryginał instrukcja, proszę przeczytać wszystko podręcznik
instrukcje

ostrożnie przed uruchomieniem. VEVOR zastrzega sobie prawo do
jednoznacznej interpretacji naszej instrukcji obsługi. Wygląd produktu
powinien podlegać
produkt ty otrzymane. Proszę wybaczyć nas, że nie będziemy

poinformuję cię ponownie jeśli istnieje jakaś technologia lub oprogramowanie Aktualizacje na naszym produkcie.

⚠ WARNING

1. Przeczytaj uważnie i zrozum całą **instrukcję MONTAŻU I DZIAŁANIE INSTRUKCJE** przed użyciem.
2. Nieprzestrzeganie zasad bezpieczeństwa i innych podstawowych zasad bezpieczeństwa środki ostrożności może wyznaczyć poważnie obrażenia.

Specyfikacja

Modelka : **LD-821A, LD-821B / LD-821C** używały 18V-21V i są akceptowalne.
A nasze narzędzia można dopasować do akumulatora Makita

Model	Z baterią czy bez	Typ wtyczki	Moc	Rumak	
				Wejście	Wyjście
LD-821A	NIE	Bez	18,5 V prądu stałego	Bez	
LD-821B	Tak	NAS	18,5 V 2,0 Ah	Prąd zmienny 100-240 V 50/60 Hz	Prąd stały 21 V, 2 A
LD-821C	Tak	UE	18,5 V 2,0 Ah	AC220-240V 50/60Hz	Prąd stały 21 V, 2 A

Produkt posiada następujące cechy

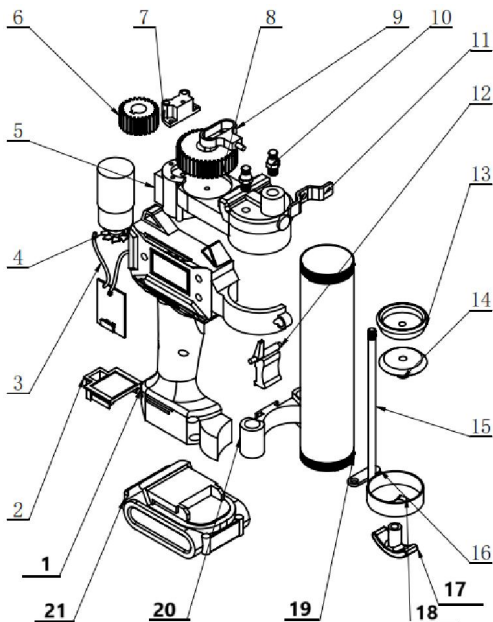

Zdjęcie w celach informacyjnych

Stabilny wtrysk oleju

Stabilny układ wydechowy zapewnia płynny wtrysk oleju

Silny nacisk

Wysokie ciśnienie wtrysku oleju, ciągła równowaga, szybkość i skuteczność

Bądź łatwy do noszenia

W zestawie z samochodem, oszczędza czas i wysiłek, a także jest wygodne i szybkie

Elastyczne i wydajne wykorzystanie

Można go wstrzykiwać do dowolnej części dyszy, można rozszerzyć olej na miejscu

SN	Numer części	Ilość	SN	Numer części	Ilość
1	Muszla - Lewa	1	12	Przełącznik przyciskowy	1
2	Interfejs baterii litowej	1	13	Tłok gumowy	1
3	Płyta sterownicza	1	14	Stałe komponenty	1
4	maszyny elektryczne	1	15	Pręt pociągowy	1
5	Korpus pompy aluminiowy	1	16	Karta ubezpieczeniowa	1
6	walek zębaty	1	17	Uchwyt aluminiowy	1
7	Pokrywa przekładni	1	18	Pokrywa cylindra olejowego	1
8	duże koło zębate	1	19	Cylinder do przechowywania oleju	1
9	Tuleja łożyska mimośrodowego	1	20	Uszczelka	1
10	Zawór wydechowy	1	21	Zestaw baterii	1

				litowych	
11	Podparcie stóp	1			

Przed użyciem metody inspekcji sprawdź, czy lampa robocza będzie się świecić. w górę, gdy produkt jest podłączony do zasilania z baterią. W przypadku braku obciążenia, jeśli maszyna działa normalnie

Instrukcje dotyczące używania kulek maślanych

krok 1. Odciągnij uchwyt tłoka i napełnij lufę smarem.

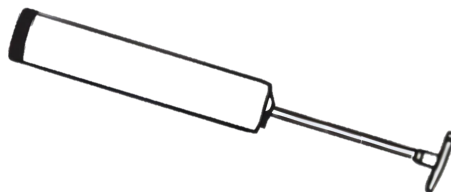

Opcje napełniania tłuszczem:

1) Ładowanie wkładu: Zdejmij plastikową zatyczkę z wkładu i wsuń otwarty koniec wkładu do lufy pistoletu smarowniczego, aż krawędź końca z uchwytem zetknie się z krawędzią lufy.

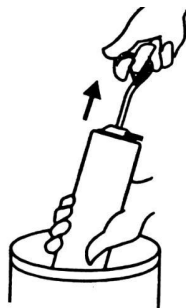
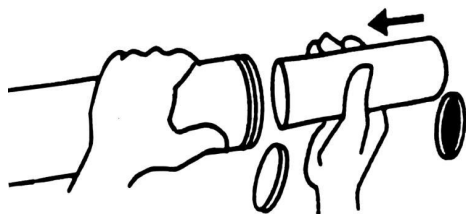

1) 2)

2) Wlew ssący: Włóż otwarty koniec beczki na około 2 cale do pojemnika na smar. Powoli pociągnij za uchwyt tłoczyska, aby zassać smar do pustej beczki, jednocześnie wpychając beczkę głębiej w smar, aż tłoczek zostanie całkowicie wysunięty. Zewnętrzna powierzchnia może być pokryta dużą ilością przyklejonego smaru i należy ją ze względów bezpieczeństwa wytrzeć do czysta . (Jest to trudne w obsłudze, dla wprawnego operatora)

Krok 2 : Zamontuj lufę z powrotem w pistolecie smarowym. Włącz zabezpieczenie i wsuń pręt popychający z powrotem do lufy.

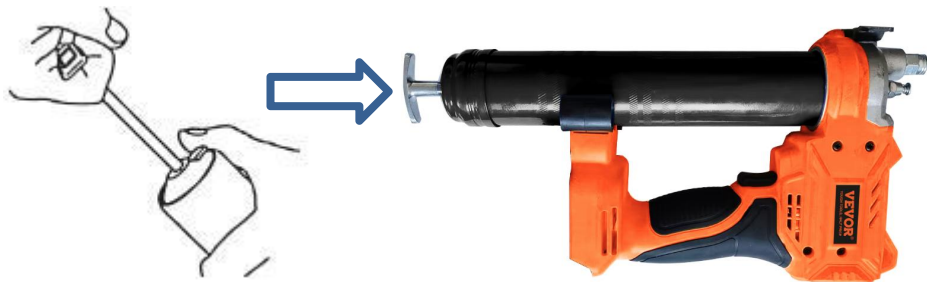

Jak pokazano na rysunku:

- ① Obróć i rozmontuj lufę dwufunkcyjną . Pociągnij wewnętrzny łańcuch lufy do ogona i zabezpiecz go.
- ② Obróć lufę dwufunkcyjną do wylotu . Teraz możesz jej używać.

Uchwyt pręta

11) Podczas nakładania smaru na lufę należy pociągnąć za uchwyt pręta.

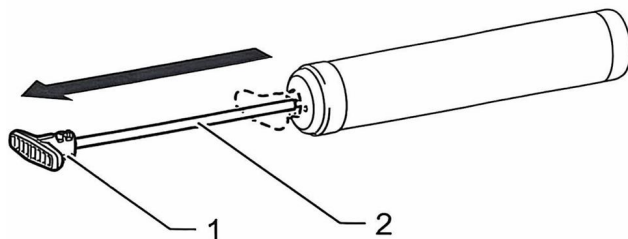

1. Uchwyt drążka 2. Drążek

12) Aby zablokować uchwyt wędki w pozycji całkowicie wyciągniętej, pociągnij za uchwyt wędki aż do momentu, gdy rowek na pręcie będzie widoczny, a następnie zahacz rowek na szczelinę. Aby odblokować uchwyt pręta. odczep rowek tak, aby pręt przesunął się do przodu.

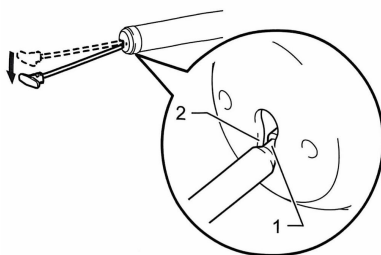

1. Rowek 2. Szczelina

Panel funkcji:

button



- 11) Po kliknięciu przycisku kontrolka zaświeci się na zielono , a narzędzia mogą szybko i ciągle smarować .
- 12) Po kliknięciu przycisku kontrolka zaświeci się na czerwono , a narzędzia mogą szybko i ciągle smarować .

Sposób wykorzystania baterii

Bezpieczeństwo elektryczne:

- 26) Należy znać metodę ładowania akumulatora: Wtyczka narzędzia z baterią litową musi pasować do gniazda. P rzestępnie nie modyfikuj wtyczki ; nie podłączaj narzędzi elektrycznych do uziemienia przewody do dowolnej wtyczki transformatora Używane razem. Używanie niezmodyfikowanych wtyczek a odpowiednie gniazdka mogą zredukować ryzyko porażenia prądem .
- 27) Należy znać metodę ładowania akumulatora: wtyczka narzędzia z akumulatorem litowym musi pasować do gniazda. P rzestępnie nie modyfikuj wtyczki ; nie podłączaj narzędzi elektrycznych do uziemienia przewody do dowolnej wtyczki transformatora Używane razem. Używanie niezmodyfikowanych wtyczek i pasujące gniazda mogą zmniejszyć Niebezpieczeństwo porażenia prądem.
- 28) litowo - jonowe nie powinny być narażone na deszcz. Nie umieszczaj ich w wilgotnym miejscu. środowisko ; woda powinna płynąć do elektronarzędzia. Zwiększy to ryzyko porażenia prądem.
- 29) Podczas ładowania akumulator nie może znajdować się w pobliżu materiałów łatwopalnych, wybuchowych lub żrących, o obwodzie 15 metrów . Nie należy umieszczać wewnątrz żadnych śmieci, a także nie należy ładować wielu baterii aby zapobiec przeciążeniu obwodu. Używaj, aby spowodować nagrzanie przewodu.
- 30) Surowo zabrania się ładowania akumulatorów na przedmiotach drewnianych, plastikowych i innych .



Zdjęcie w celach informacyjnych

Aby naładować akumulator, należy ustawić gniazdo w jednej linii akumulator z gniazdem ładowarki i suwakiem na miejsce.

Kontrolka akumulatora powinna zmienić kolor z od zielonego do czerwonego, gdy akumulator jest ładowany. Gdy kontrolka zaświeci się na zielono Akumulator powinien być w pełni naładowany.

OSTRZEŻENIE: Jeśli akumulator jest gorący po dłuższym użytkowaniu, przed ładowaniem należy odczekać, aż ostygnie.

Metoda ładowania:

Przed użyciem smarownicy litowej należy naładować akumulator zgodnie z poniższą metodą

②⑥ podłącz wtyczkę zasilającą ładowarki akumulatorów do odpowiedniego źródła napięcia prądu przemiennego , a wskaźnik ładowania światło zmieni się na zielone.

②⑦ Włóż wtyczkę DC ładowarki do gniazda DC w obudowie akumulatora.

②⑧ Po podłączeniu do zasilania kontrolka ładowarki zaświeci się na czerwono , a ładowanie się rozpocznie. Podczas ładowania kontrolka będzie świecić stabilnie , a czerwone światło pozostanie włączone.

②⑨ Gdy kontrolka ładowarki zmieni kolor z czerwonego na zielony, oznacza to, że cykl ładowania został zakończony.

③⑩ Po naładowaniu należy odłączyć wtyczkę zasilającą ładowarki od gniazdka sieciowego.

Uwaga:

Ładowarka baterii służy wyłącznie do ładowania oryginalnej fabrycznej skrzynki baterii. Nie należy jej używać do innych celów ani jej ładować. z bateriami innych producentów , jeśli chodzi o nowe produkty. Podczas ładowania obudowy akumulatora może nie być w pełni naładowany. Proszę całkowicie rozładować i naładować kilka razy przed ładowaniem. Jeśli ładowanie akumulatora akumulator , który był niedawno używany lub był wystawiony na bezpośrednie działanie promieni słonecznych lub ciepła przez długi czas, można użyć kontrolki ładowania . Zaświeci się i zmieni kolor na zielony. Proszę odczekać chwilę, ponieważ akumulator zacznie się ładować po ostygnięciu .



Problemy, które mogą wystąpić podczas procesu olejowania i rozwiązania

11. Problem: Pistolet do masła działa normalnie podczas użytkowania, ale z dyszy wylotowej oleju nie wydostaje się masło. Przyczyna: Może to być spowodowane zjawiskiem zasysania powietrza zasysane przez rurę w procesie zasysania oleju, powodując, że masło nie może być normalnie wypompowane lub sprawdzanie, czy łańcuch ogonowy jest zablokowany
12. Problem: Prędkość silnika spada . Przyczyna: Zablokowanie obwodu olejowego, niewystarczająca moc akumulatora

Naciśnij przełącznik, aby przejść do schematu wydechu i odprowadzania oleju

Sposób działania układu wydechowego, jak pokazano na rysunku : Otwórz zawór wydechowy, jak pokazano na rysunku 9, obróć zawór wydechowy dwa razy, naciśnij główny wyłącznik, aż zawór wydechowy zostanie zwolniony do powietrza i niewielkiej ilości smaru, a następnie może być używany normalnie . Jeżeli

nadal nie można normalnie odprowadzić oleju, należy powtórzyć tę operację, aby zapewnić normalne odprowadzenie .

Parametry produktu 18,5 V litowo-polimerowa elektryczna dwufunkcyjna smarownica

Modele: LD-8207, LD-8207A / LD-8207B

Ile rurek oleju można napełnić bez obciążenia: za pomocą płaskiej dyszy i węża można napełnić sześć rurek . Ile rurek oleju można napełnić pod obciążeniem 800 P SI : przy użyciu węża i płaskiej dyszy można napełnić cztery rury .

Model silnika: LY4815A

Napięcie akumulatora: 18,5 V

Maksymalne ciśnienie robocze: 6000 PSI -8500 PSI

Wydajność oleju na akumulator: 3200 g z wężem i płaską dyszą + Wydajność oleju na minutę: 110 g-130 g

Całkowita wydajność oleju dwóch baterii: 6400g

Żywotność silnika: ponad 140 godzin

Czas potrzebny do pełnego naładowania akumulatora: ok. 1,5 godz.

Wyjście ładowania akumulatora: 21 V

Maksymalne ciśnienie węża: 10000 PSI

Wejście ładowania akumulatora: 100~240 V/50Hz dla wersji amerykańskiej, 220 ~240 V/50Hz dla wersji europejskiej

Materiał produktu: Stal stopowa

Temperatura pracy: -20 °C ~50 °C

Prąd roboczy: 4A-24A

1. Codzienna konserwacja

- 1) Po każdym użyciu pistoletu do oleju należy wyczyścić zewnętrzną obudowę i umieścić ją w w skrzynce narzędziowej w celu prawidłowego przechowywania
- 2) Jeśli broń nie będzie używana przez dłuższy czas, należy całkowicie odsączyć smar z przezroczystej lufy.

2. Środki ostrożności

- ① Nieprofesjonaliści, prosimy nie demontować ani nie naprawiać hosta. Jeśli występują problemy z jakością, które wymagają naprawy , prosimy o kontakt z personelem naprawczym sprzedawcy i producenta.
- ② Podczas korzystania z produktu należy obchodzić się z nim ostrożnie i nie rzucać nim wysoko .

- ③ Stosuj odpowiedni rodzaj smaru zgodnie ze specyfikacją produktu.
- ④ Przed użyciem tego produktu na placach budowy i placach operacyjnych należy założyć profesjonalny sprzęt ochronny .
- ⑤ Aby zapewnić bezpieczeństwo podczas pracy, nie należy kierować pistoletu na olej w stronę twarzy osoby obsługującej urządzenie.
- ⑥ Po nieużywaniu produktu należy wyjąć baterię litową. Baterię litową należy ładować co 3 dni, a akcesoria produktu i działanie korpusu należy sprawdzać regularnie.
- ⑦ Warunki przechowywania produktu: w miejscu wentylowanym i suchym, w oddzielnym pomieszczeniu, nie mieszać z innymi produktami.
- ⑧ Nie upuszczaj akumulatora, nie uderzaj nim i trzymaj go z dala od źródeł ognia .
- ⑨ Regularnie sprawdzaj wąż i nie wyginaj go nadmiernie podczas użytkowania.

Wprowadzenie do narzędzi pomocniczych produktu

(Tylko produkty najwyższej jakości zawierają wszystkie akcesoria)





1. Główny pistolet do masła 2. Wąż , 3. Pasek surowca , 4. Dysza płaska
 5. Twarda rura , 6. Ostra dysza 7. Bateria , 8. Oplata

Porównanie korzyści pomiędzy elektryczne pistolety do masła i ręczne pistolety do masła broni w ciągu jednego roku

Projekt: Koparka 20 ton

Elektryczny	Podręcznik
<p>① Godziny pracy i czas stracony: 8 minut/dzień*219 dni=29 godzin*180 juanów/godzina=5220 juanów/rok</p>	<p>25 minut/dzień*219 dni=91 godzin*180 juanów/godzina=16400 juanów/rok</p>
<p>② Zużycie paliwa: 2900 gramów/dzień*219 dni=197 kilogramów=13 baryłek*200 juanów=2180 juanów/rok</p>	<p>500 gramów/dzień*219 dni=109 kilogramów=7 baryłek*200 juanów=1400 juanów/rok</p>
<p>③ Konserwacja maszyny + koszty naprawy + koszty utraty pracy 4 osie*2000 juanów/oś=8000 juanów/2 lata (koszt naprawy)2400 juanów/dzień * 4 dni=9600 juanów/2 lata (opłata za utrata pracy)Razem: 13600 juanów/rok</p>	<p>4 osie * 2000 juanów/oś = 8000 juanów/rok (koszt naprawy) 2400 juanów/dzień * 4 dni = 9600 juanów/rok (opłata za utratę pracy) Razem: 27200 juanów/rok</p>
<p>④ Cena zakupu energii elektrycznej: 1000 juanów/sztuka = 500 juanów (2 lata za sztukę)</p>	<p>150 juanów * 2=300 juanów (2 sztuki rocznie)</p>
<p>Razem: 5220+2180+13600+500=21500 juanów/rok</p>	<p>Razem: 16400+1400+27200+300=45300 juanów/rok</p>
<p>Całkowita różnica w cenie: 45300-21500 = 23800 juanów/rok</p>	

**Porównanie korzyści pomiędzy elektrycznymi pistoletami smarowymi i smar ręczny
broń.**

	Ostrzeżenie – Aby zmniejszyć ryzyko obrażeń, użytkownik musi uważnie przeczytać instrukcję obsługi.
	Noś ochronę głowy

Informacje FCC:

UWAGA : Zmiany lub modyfikacje wykonane bez wyraźnej zgody strony odpowiedzialnej za zgodność mogą spowodować unieważnienie prawa użytkownika do korzystania ze sprzętu!

To urządzenie jest zgodne z częścią 15 przepisów FCC. Jego działanie podlega następującym dwóm warunkom:

- 1) Produkt ten może powodować szkodliwe zakłócenia.
- 2) Produkt ten musi być odporny na wszelkie zakłócenia, w tym zakłócenia mogące powodować niepożądane działanie.

OSTRZEŻENIE: Zmiany lub modyfikacje tego produktu nie są wyraźnie zatwierdzone przez stronę odpowiedzialną za zgodność może spowodować unieważnienie prawa użytkownika do korzystania z produktu.

Uwaga: Ten produkt został przetestowany i uznany za zgodny z limitami dla urządzeń cyfrowych klasy B zgodnie z częścią 15 przepisów FCC . Limity te mają na celu zapewnienie rozsądnej ochrony przed szkodliwymi zakłóceniami w instalacjach domowych.

Ten produkt generuje, wykorzystuje i może emitować energię o częstotliwości radiowej, a jeśli nie zostanie zainstalowany i używany zgodnie z instrukcją, może powodować szkodliwe zakłócenia w komunikacji radiowej. Nie ma jednak gwarancji, że zakłócenia nie wystąpią w konkretnej instalacji. Jeśli ten produkt powoduje szkodliwe zakłócenia w odbiorze radia lub telewizji, co można stwierdzić poprzez wyłączenie i ponowne włączenie produktu, zaleca się, aby użytkownik spróbował skorygować zakłócenia, stosując jeden lub więcej z następujących środków.

- Zmiana orientacji lub położenia anteny odbiorczej.
- Zwiększ odległość między produktem a odbiornikiem.
- Podłączyć produkt do gniazdka w innym obwodzie niż ten, do którego podłączony jest odbiornik.
- Aby uzyskać pomoc, należy zwrócić się do sprzedawcy lub doświadczonego technika radiowo-telewizyjnego.

PRAWIDŁOWA UTYLIZACJA



Ten produkt podlega postanowieniom dyrektywy europejskiej 2012/19/UE. Symbol przedstawiający przekreślony kosz na śmieci na kółkach oznacza, że produkt wymaga oddzielnej zbiórki odpadów w Unii Europejskiej. Dotyczy to produktu i wszystkich akcesoriów oznaczonych tym symbolem. Produktów oznaczonych w ten sposób nie można

wyrzucać razem ze zwykłymi odpadami domowymi, ale należy je oddać do punktu zbiórki odpadów. punkt zbiórki sprzętu elektrycznego i elektronicznego przeznaczonego do recyklingu.

Producent: Shanghaimuxinmuyeyouxiangongsi

Adres: Shuangchenglu 803nong11hao1602A-1609shi, baoshanqu, szanghaj 200000 CN.

Importowane do AUS: SIHAO PTY LTD. 1 ROKEVA STREETEASTWOOD
NSW 2122 Australia

Importowane do USA: Sanven Technology Ltd. Suite 250, 9166 Anaheim Place,
Rancho Cucamonga, CA 91730

EC	REP
-----------	------------

E-CrossStu GmbH
Mainzer Landstr.69, 60329 Frankfurt am Main.

UK	REP
-----------	------------

YH CONSULTING LIMITED.
C/O YH Consulting Limited Office 147, Centurion House,
London Road, Staines-upon-Thames, Surrey, TW18 4AX

VEVOR®

TOUGH TOOLS, HALF PRICE

Techniczny Wsparcie i certyfikat e-gwarancji
www.vevor.com/support

VEVOR®

TOUGH TOOLS, HALF PRICE

Technisch Ondersteuning en E-garantiecertificaat
www.vevor.com/support

SNOERLOOS VETSPUIT GEBRUIKER HANDMATIG

Wij streven er voortdurend naar om u gereedschappen tegen concurrerende prijzen te leveren.

"Bespaar de helft", "halve prijs" of andere soortgelijke uitdrukkingen die alleen door ons worden gebruikt

geeft een schatting van de besparingen die u kunt behalen door bepaalde gereedschappen te kopen

bij ons vergeleken met de grote topmerken en betekent niet per se dat omslag alle categorieën van tools die wij aanbieden. U wordt vriendelijk verzocht om te verifiëren voorzichtig

wanneer u een bestelling bij ons plaatst, als u daadwerkelijk Besparing Half in vergelijking met de grote topmerken.

VEVOR®

TOUGH TOOLS, HALF PRICE

Cordless Grease Gun

Model: LD-821A, LD-821B / LD-821C



LD-821A



LD-821B / LD-821C

Foto ter referentie

BEHOEFTE HULP? CONTACT ONS!

Hebben product vragen? Behoeft u technisch steun? Alsjeblieft gevoel vrij naar contact ons:

Technische ondersteuning en e-garantiecertificaat
www.vevor.com/support

Dit is het origineel instructie, lees alles alstublieft handmatig instructies voorzichtig voor gebruik. VEVOR behoudt zich een duidelijke interpretatie van onze gebruikershandleiding voor. Het uiterlijk van het product moet onderworpen zijn aan de product jij ontvangen. Vergeef me alsjeblieft ons dat we niet zullen u opnieuw informeren als er technologie of software is updates over onze

product.

⚠ WARNING

1. Lees alle **MONTAGE-instructies zorgvuldig door en begrijp** ze. **EN WERKING GEBRUIKSAANWIJZING** vóór gebruik.
2. Het niet naleven van de veiligheidsregels en andere basisveiligheidsvoorschriften voorzorgsmaatregelen kunnen resultaat in serieuze persoonlijke blessure.

Specificatie

Model : **LD-821A**, **LD-821B** / **LD-821C** gebruikt 18V-21V is acceptabel. En onze gereedschappen kunnen worden gecombineerd met Makita's accu

Model	of zonder batterij	Stekkertyp e	Stroom	Oplader	
				Invoer	Uitvoer
LD-821A	Nee	Zonder	18,5 V gelijkstroom	Zonder	
LD-821B	Ja	ONS	18,5V 2,0Ah	AC100-240V 50/60Hz	DC21V,2 A
LD-821C	Ja	EU	18,5V 2,0Ah	AC220-240V 50/60Hz	DC21V,2 A

Het product heeft de volgende kenmerken



Foto ter referentie

Stabiele olie-injectie

Stabiele uitlaat zorgt voor een soepele olie-injectie

Sterke druk

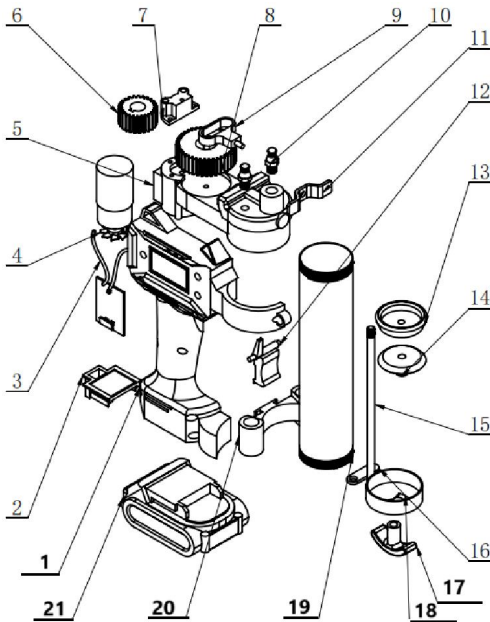
Hoge olie-injectiedruk, continue balans, snel en effectief

Gemakkelijk mee te nemen

Wordt geleverd met de auto, bespaart tijd en moeite en is handig en snel

Flexibel en efficiënt gebruik

Het kan in elk deel van de spuitmond worden geïnjecteerd kan worden verlengd of op zijn plaats

SN	Onderdeelnr.	Hoeveelheid	SN	Onderdeelnr.	Hoeveelheid
1	Schelp - Links	1	12	Knopschakelaar	1
2	Lithium batterij interface	1	13	Rubberen zuiger	1
3	Bedieningspaneel	1	14	Vaste componenten	1
4	elektrische machines	1	15	Trekstang	1
5	Aluminium pomphuis	1	16	Verzekeringskaart	1
6	rondsel	1	17	Aluminium handvat	1
7	Tandwieldeksel	1	18	Olie cilinder deksel	1
8	groot tandwiel	1	19	Olieopslagcilinder	1
9	Excentrische lagerbus	1	20	Pakking	1
10	Uitlaatklep	1	21	Lithium-accupakket	1
11	Voetondersteuning	1			

Controleer voordat u de inspectiemethode gebruikt of de werklamp brandt omhoog wanneer het product is aangesloten met een batterij. In het geval van geen belasting, is de machine normaal aan het draaien

Instructies voor het gebruik van boterballen

stap 1. Trek de zuigerstanghendel terug en vul de cilinder met vet.

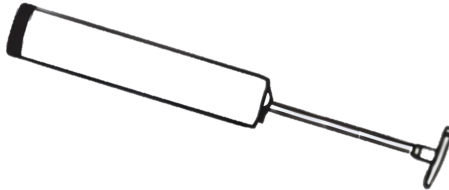

Opties voor het vullen van vet:

1) Het vullen van de patroon: Verwijder de plastic dop van de patroon en steek het open uiteinde van de patroon in de loop van het vetspuitpistool totdat de rand van het treklijpje de rand van de loop raakt.

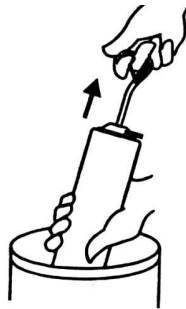
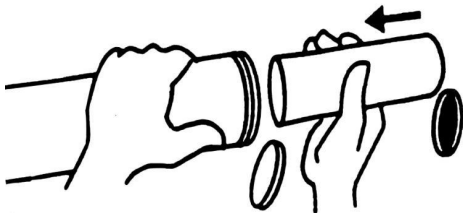

1) 2)

2) Vulling door zuigen: Steek het open uiteinde van het vat ongeveer 2 inch in de vetcontainer. Trek langzaam aan de hendel van de plunjerstang om vet in het lege vat te zuigen terwijl u het vat dieper in het vet duwt totdat de plunjerstang volledig is uitgeschoven. Het buitenoppervlak kan veel vet bevatten en moet voor de veiligheid worden schoongeveegd . (Het is moeilijk te bedienen, voor een ervaren gebruiker)

Stap 2 : Plaats de cilinder terug in het vetspuitpistool. Activeer de veiligheidspal en duw de duwstang terug in de cilinder.

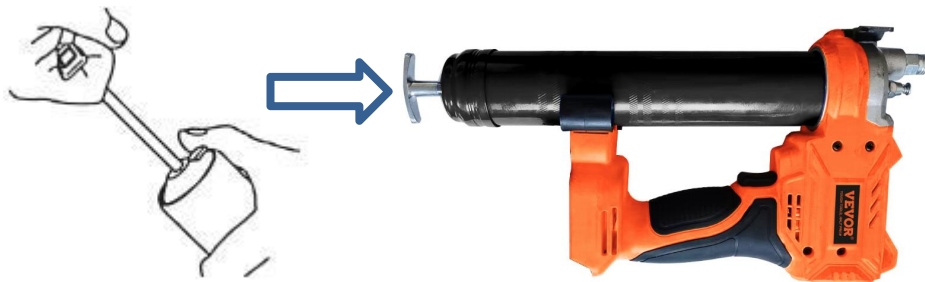

Zoals weergegeven in de afbeelding:

- ① Draai en demonteer de dubbele doelgeweerloop . Trek de binnenketting van de geweerloop naar de staart en zet deze vast.
- ② Draai de dual-purpose barrel naar de snuit . Je kunt hem nu gebruiken.

Staf handvat

13) Trek aan de stanghendel wanneer u vet in de cilinder aanbrengt.

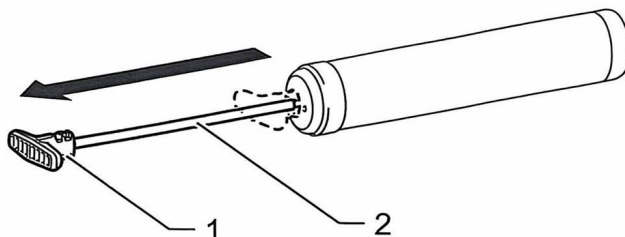

1. Stanggreep 2. Stang

14) Om de stanghendel volledig te vergrendelen, trekt u aan de stanghendel totdat de groef op de staaf zichtbaar is, en haak dan de groef op de sleuf. Om de stanghendel te ontgrendelen. Maak de groef los zodat de stang naar voren beweegt.

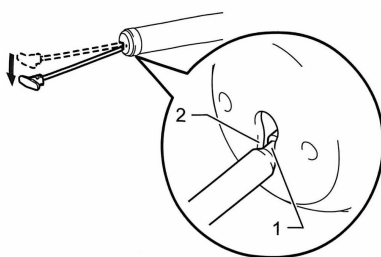

1. Groef 2. Sleuf

Functiepaneel:

button



- 13) Wanneer u op de knop klikt , wordt het indicatielampje groen en kunnen de gereedschappen snel en continu vet spuiten .
- 14) Wanneer u op de knop klikt , wordt het indicatielampje rood en kunnen de gereedschappen snel en continu vet spuiten .

Batterijgebruikmethode

Elektrische veiligheid:

- ① De oplaadmethode van de batterij moet bekend zijn: de stekker van het lithiumbatterijgereedschap moet in het stopcontact passen. Wijzig de stekker niet ; sluit geen elektrisch gereedschap aan met een aardingsaansluiting . draden naar elke transformatorstekker Samen gebruikt. Ongewijzigde stekkers gebruiken en bijpassende stopcontacten kunnen het gevaar van een elektrische schok verminderen .
- ② De oplaadmethode van de batterij moet bekend zijn: de stekker van het lithiumbatterijgereedschap moet passen bij het stopcontact. Wijzig de stekker niet ; sluit geen elektrisch gereedschap aan met aarding draden naar elke transformatorstekker Samen gebruikt. Ongewijzigde stekkers gebruiken en bijpassende stopcontacten kunnen de gevaar voor elektrische schokken.
- ③ Lithium - iongereedschappen mogen niet worden blootgesteld aan regen. Plaats ze niet in een vochtige ruimte. milieu ; water moet in het elektrische gereedschap stromen Zal de risico op elektrische schokken.
- ④ Tijdens het opladen is het ten strengste verboden de accu in de buurt van ontvlambare, explosieve of corrosieve materialen te houden. met een omtrek van 15 meter . Er mag geen vuil in worden geplaatst en er mogen geen meerdere batterijen worden opgeladen om overbelasting van het circuit te voorkomen. Gebruik om draadverwarming te veroorzaken.
- ⑤ Het is ten strengste verboden om batterijen op te laden op houten, plastic of andere voorwerpen.



Foto ter referentie

Om de batterij op te laden, lijnt u de sleuf van de batterij met de sleuf van de lader en schuif op zijn plaats.

Het batterij-indicatielampje moet van groen naar rood wanneer de batterij wordt opgeladen. Wanneer het indicatielampje groen is geworden De batterij moet volledig opgeladen zijn.

WAARSCHUWING: Laat de batterij afkoelen voordat u deze oplaadt, als de batterij door continu gebruik heet is geworden.

Opladmethode:

Voordat u het lithiumvetpistool gebruikt, moet u de accu volgens de volgende methode opladen

- ① Steek de stekker van de acculader in een geschikte wisselspanningsbron en de laadindicator Het licht wordt groen.
- ② Steek de DC-stekker van de lader in de DC-aansluiting van de batterijdoos.
- ③ Wanneer aangesloten op de voeding, zal het laderindicatielampje rood worden en zal het opladen beginnen. Tijdens de Tijdens het laadproces blijft het indicatielampje stabiel en blijft het rode lampje branden.
- ④ Wanneer het oplaadindicatielampje van rood naar groen verandert, is de oplaadcyclus voltooid.
- ⑤ Haal na het opladen de stekker van de oplader uit het stopcontact.

Aandacht:

De batterijlader wordt alleen gebruikt om de originele fabrieks batterijdoos op te laden. Gebruik hem niet voor andere doeleinden of laad hem niet op met batterijen van andere fabrikanten , als het om nieuwe producten gaat. Bij het

opladen van de batterijhouder is het mogelijk dat deze niet volledig opgeladen zijn. Ontlaad het volledig en laad het meerdere keren op voordat u het oplaadt. Als u een oplaadbare batterij oplaadt, batterij die net is gebruikt of die lange tijd is blootgesteld aan direct zonlicht of hitte, kan het oplaadindicatielampje worden gebruikt. Het zal oplichten en groen worden. Wacht even, want het batterijpakket begint met opladen zodra het is afgekoeld.

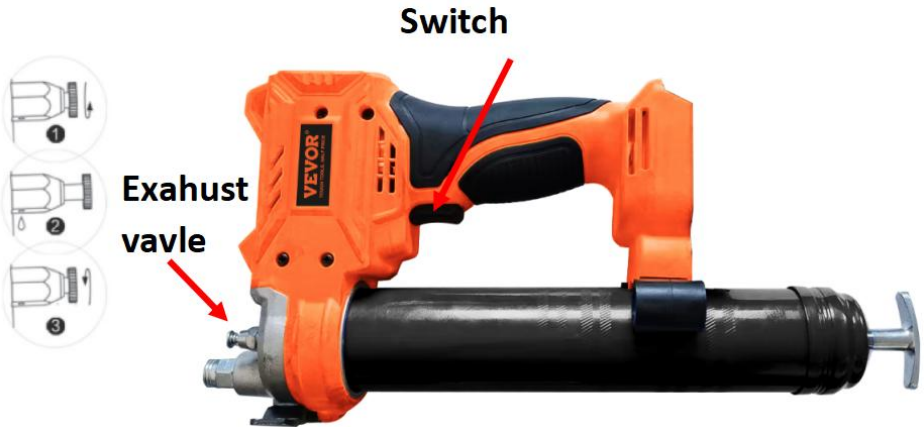

Problemen die zich tijdens het olieproces kunnen voordoen en de oplossingen

13. Probleem: Het boterpistool functioneert normaal tijdens gebruik, maar er komt geen boter uit het olie-uitlaatmondstuk. Reden: het kan komen door het fenomeen van lucht aangezogen door de pijp tijdens het olie-aanzuigproces, waardoor de boter niet normaal afgevoerd kan worden of controleren of de staartketting vastzit

14. Probleem: Motorsnelheid vertraagt. Reden: Verstopping van het oliecircuït, onvoldoende batterijvermogen

Druk op de schakelaar naar het uitlaat- en olie-afvoerdiagram

Werkwijze voor de werking van de luchtafvoer, zoals weergegeven in de afbeelding: Open de uitlaatklep zoals weergegeven in afbeelding 9, draai de uitlaatklep twee keer, druk op de hoofdschakelaar totdat de uitlaatklep lucht en een kleine hoeveelheid vet vrijgeeft, en dan kan het normaal gebruikt worden. Als de olie nog steeds niet normaal afgevoerd kan worden, herhaal dan deze werkwijze om een normale afvoer te garanderen.

Productparameters van 18,5 V lithium dual-purpose elektrische vetspuit

Model: LD-8207, LD-8207A / LD-8207B

Hoeveel pijpen olie kunnen worden gevuld onder onbelaste omstandigheden: met een plat mondstuk en een slang kunnen zes pijpen worden gevuld . Hoeveel pijpen olie kunnen worden gevuld onder een belasting van 800 P SI : Met een slang en een plat mondstuk kunnen vier buizen gevuld worden .

Motormodel: LY4815A

Batterijspanning: 18,5V

Maximale werkdruk: 6000 PSI -8500 PSI

Olieopbrengst per batterij: 3200 g met slang en vlak mondstuk + Olieopbrengst per minuut: 110 g-130 g

Totale olieopbrengst van twee batterijen: 6400 g

Motorlevensduur: meer dan 140 uur

Tijd die nodig is om de batterij volledig op te laden: ongeveer 1,5 uur

Acculaadvermogen: 21V

Maximale druk van de slang: 10000 PSI

Batterijlaadingang: 100~240 V/50Hz voor Amerikaanse versie, 220 ~240 V/50Hz voor EU-versie

Productmateriaal: gelegeerd staal

Werktemperatuur: -20 °C ~50 °C

Werkstroom: 4A-24A

1. Dagelijks onderhoud

- 1) Veeg na elk gebruik van het oliepistool de buitenkant schoon en plaats het in de gereedschapskist voor een goede opslag
- 2) Wanneer u het geweer gedurende een langere tijd niet gebruikt, laat u het vet in de transparante loop volledig weglopen.

2. Voorzorgsmaatregelen

- ① Niet-professionals, demonteer of repareer de host niet. Als er kwaliteitsproblemen zijn die reparatie vereisen , neem dan contact op met de dealer en het reparatiepersoneel van de fabrikant.
- ② Ga voorzichtig om met het product wanneer u het gebruikt en gooi het niet zomaar hoog .
- ③ Gebruik het voorgeschreven type vet volgens de productspecificaties.
- ④ Draag professionele beschermende uitrusting voordat u dit product op bouwplaatsen en werklocaties gebruikt.
- ⑤ Richt het oliepistool tijdens het gebruik niet op het gezicht van de persoon voor een veilige werking

⑥ Verwijder de lithiumbatterij nadat het product niet meer in gebruik is. De lithiumbatterij moet elke 3 dagen, en de accessoires van het product en de werking van de carrosserie moeten regelmatig worden gecontroleerd.

⑦ Opslagomstandigheden van het product: geventileerd en droog, onafhankelijke opslag, niet gemengd met andere producten.

⑧ Laat de batterij niet vallen, laat er geen botsingen mee plaatsvinden en houd deze uit de buurt van vuurbronnen .

⑨ Controleer de slang regelmatig en buig deze niet te veel tijdens gebruik.

Inleiding tot producthulpmiddelen

(Alleen topproducten zijn inclusief alle accessoires)



1. Hoofdboterkanon 2. Slang , 3. Grondstofstrook , 4. Platte spuitmond

5. Harde buis , 6. Scherpe spuitmond 7. Batterij , 8. Opladen



Vergelijking van voordelen tussen elektrische boterpistolen en handmatige boter geweren in één jaar

Project: 20 tons graafmachine

Elektrisch	Handmatig
------------	-----------

<p>① Werkuren en verloren tijd: 8 minuten/dag*219 dagen=29 uur*180yuan/uur=5220 yuan/jaar</p>	<p>25 minuten/dag*219 dagen=91 uur*180yuan/uur=16400 yuan/jaar</p>
<p>② Brandstofverbruik: 2900 gram/dag*219 dagen=197 kilogram=13 vaten*200 yuan=2180 yuan/jaar</p>	<p>500 gram/dag*219 dagen=109 kilogram=7 vaten*200 yuan=1400 yuan/jaar</p>
<p>③ Machineonderhoud + reparatiekosten + kosten voor verlies van werk 4 assen * 2000 yuan / as = 8000 yuan / 2 jaar (reparatiekosten) 2400 yuan / dag * 4 dagen = 9600 yuan / 2 jaar (kosten voor verlies van werk) Totaal: 13600 yuan / jaar</p>	<p>4 assen * 2000 yuan/as = 8000 yuan/jaar (reparatiekosten) 2400 yuan/dag * 4 dagen = 9600 yuan/jaar (kosten voor verlies van werk) Totaal: 27200 yuan/jaar</p>
<p>④ Aankoopprijs elektrisch: 1000 yuan/eenheid = 500 yuan (2 jaar per eenheid)</p>	<p>150 yuan * 2 = 300 yuan (2 stuks per jaar)</p>
<p>Totaal: 5220+2180+13600+500=21500 yuan/jaar</p>	<p>Totaal: 16400+1400+27200+300=45300 yuan/jaar</p>
<p>Totaal prijsverschil: 45300-21500 = 23800 yuan/jaar</p>	

Vergelijking van de voordelen tussen elektrische vetspuiten en handmatig vet geweren.

	<p>Waarschuwing - Om het risico op letsel te verminderen, moet de gebruiker de gebruiksaanwijzing zorgvuldig lezen</p>
	<p>Draag hoofdbescherming</p>

FCC-informatie:

LET OP : Wijzigingen of aanpassingen die niet uitdrukkelijk zijn goedgekeurd door de partij die verantwoordelijk is voor de naleving, kunnen de bevoegdheid van de gebruiker om het apparaat te bedienen ongeldig maken!

Dit apparaat voldoet aan Deel 15 van de FCC-regels. De werking is onderworpen aan de volgende twee voorwaarden:

- 1) Dit product kan schadelijke interferentie veroorzaken.
- 2) Dit product moet alle ontvangen interferentie accepteren, inclusief interferentie die ongewenste werking kan veroorzaken.

WAARSCHUWING: Wijzigingen of aanpassingen aan dit product die niet uitdrukkelijk door de partij zijn goedgekeurd verantwoordelijk is voor de naleving, kan de bevoegdheid van de gebruiker om het product te bedienen ongeldig maken.

Let op: Dit product is getest en voldoet aan de limieten voor een digitaal apparaat van klasse B volgens Deel 15 van de FCC-regels . Deze limieten zijn ontworpen om redelijke bescherming te bieden tegen schadelijke interferentie in een residentiële installatie.

Dit product genereert, gebruikt en kan radiofrequentie-energie uitstralen, en als het niet volgens de instructies wordt geïnstalleerd en gebruikt, kan het schadelijke interferentie veroorzaken in radiocommunicatie. Er is echter geen garantie dat er geen interferentie zal optreden in een bepaalde installatie. Als dit product schadelijke interferentie veroorzaakt in radio- of televisieontvangst, Als er storingen optreden die kunnen worden vastgesteld door het product uit en weer in te schakelen, wordt de gebruiker aangeraden om de interferentie te verhelpen door een of meer van de volgende maatregelen te nemen.

- Heroriënteer of verplaats de ontvangstantenne.
- Vergroot de afstand tussen het product en de ontvanger.
- Sluit het product aan op een stopcontact van een ander circuit dan waarop de ontvanger is aangesloten.
- Raadpleeg de dealer of een ervaren radio-/tv-technicus voor hulp.

CORRECTE VERWIJDERING



Dit product is onderworpen aan de bepalingen van de Europese richtlijn 2012/19/EU. Het symbool met een doorgestreepte afvalbak geeft aan dat het product in de Europese Unie gescheiden afvalinzameling vereist. Dit geldt voor het product en alle accessoires die met dit symbool zijn gemarkeerd. Producten die als zodanig zijn gemarkeerd, mogen niet

met het normale huishoudelijke afval worden weggegooid, maar moeten naar een inzamelpunt voor het recyclen van elektrische en elektronische apparaten.

Fabrikant: Shanghai muxinmuyeyouxiangongsi

Adres: Shuangchenglu 803nong11hao1602A-1609shi, baoshanqu, shanghai 200000 CN.

Geïmporteerd naar AUS: SIHAO PTY LTD. 1 ROKEVA STREETEASTWOOD
NSW 2122 Australië

Geïmporteerd naar de VS: Sanven Technology Ltd. Suite 250, 9166 Anaheim
Place, Rancho Cucamonga, CA 91730

EC	REP
-----------	------------

E-CrossStu GmbH
Mainzer Landstr.69, 60329 Frankfurt am Main.

UK	REP
-----------	------------

YH CONSULTING LIMITED.
C/O YH Consulting Limited Office 147, Centurion House,
London Road, Staines-upon-Thames, Surrey, TW18 4AX

VEVOR®

TOUGH TOOLS, HALF PRICE

Technisch Ondersteuning en E-garantiecertificaat
www.vevor.com/support

VEVOR®

TOUGH TOOLS, HALF PRICE

Teknisk Support och e-garanticertifikat
www.vevor.com/support

SLADDLÖS FETTPISTOL ANVÄNDARE MANUELL

Vi fortsätter att vara engagerade i att ge dig verktyg till konkurrenskraftiga priser. "Spara hälften", "Halva priset" eller andra liknande uttryck som endast används av oss representerar en uppskattning av besparingar du kan dra nytta av att köpa vissa verktyg med oss jämfört med de stora toppmärkena och betyder inte nödvändigtvis att täcka alla kategorier av verktyg som erbjuds av oss. Du påminns vänligen om att verifiera försiktigt

när du gör en beställning hos oss om du faktiskt gör det Sparande Halv i jämförelse med de främsta varumärkena.

VEVOR®

TOUGH TOOLS, HALF PRICE

Cordless Grease Gun

Modell: LD-821A, LD-821B / LD-821C



LD-821A



LD-821B / LD-821C

Foto för referens

BEHOV HJÄLP? KONTAKTA USA!

Ha produkt frågor? Behov tekniskt stöd? Behaga känsla gratis till kontakta oss:

Teknisk support och e-garanticertifikat
www.vevor.com/support

Detta är originalet instruktion, snälla läs allt manuell instruktioner försiktigt före drift. VEVOR reserverar sig för en tydlig tolkning av vår användarmanual. Produktens utseende ska vara föremål för produkt dig mottagen. Snälla förlåt oss att vi inte gör det informera dig igen om det finns någon teknik eller programvara uppdateringar på vår produkt.

▲WARNING

1. Läs noggrant och förstå A II **MONTERING OCH DRIFT INSTRUKTIONER** före användning.
2. Underlåtenhet att följa säkerhetsreglerna och annan grundläggande säkerhet försiktighetsåtgärder maj resultat på seriös person skada.

Specifikation

Modell : **LD-821A, LD-821B / LD-821C** används 18V-21V är acceptabelt. Och våra verktyg kan matchas med Makitas batteri

Modell	Med batteri eller inte	Plugg typ	Driva	Laddare	
				Input	Produktion
LD-821A	Inga	Utan	18,5 V DC	Utan	
LD-821B	Ja	USA	18,5 V 2,0Ah	AC100-240V 50/60Hz	DC21V,2A
LD-821C	Ja	EU	18,5 V 2,0Ah	AC220-240V 50/60Hz	DC21V,2A

Produkten har följande egenskaper



Foto för referens

Stabil oljeinjektion

Stabilt avgas säkerställer smidig oljeinsprutning

Starkt tryck

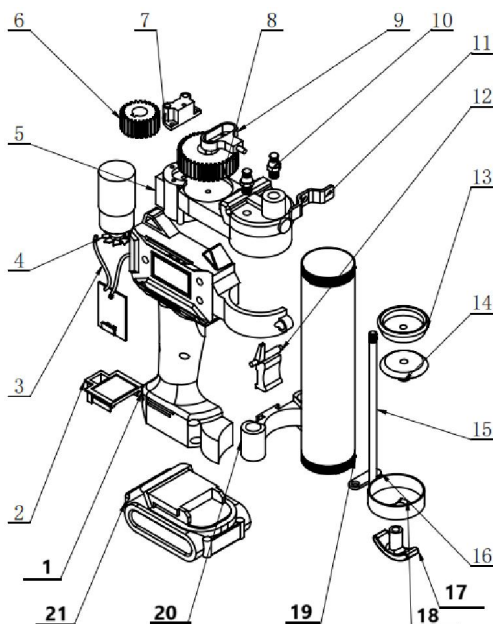
Högt oljeinsprutningstryck, kontinuerlig balans , snabb och effektiv

B e lätt att bära med sig

Kommer med bilen, sparar tid och ansträngning, och är bekvämt och snabbt

Flexibel och effektiv användning

Det kan injiceras i vilken del av munstycket som helst kan förlängas o il på plats

SN	Delnr	Antal	SN	Delnr	Antal
1	Skal - vänster	1	12	Knappomkopplare	1
2	Litiumbatterigränssnitt	1	13	Gummi kolv	1
3	Styrkort	1	14	Fasta komponenter	1
4	elektriska maskiner	1	15	Dra stång	1
5	Pumphus i aluminium	1	16	Försäkringskort	1
6	drev	1	17	Handtag i aluminium	1
7	Kugghjulsskydd	1	18	Oljecylinderkåpa	1
8	stort kugghjul	1	19	Oljelagringscylinder	1
9	Excentrisk lagerhylsa	1	20	Packning	1
10	Avgasventil	1	21	Litiumbatteripaket	1
11	Fotstöd	1			

Innan du använder inspektionsmetoden, kontrollera om arbetslampan kommer att lysa upp när produkten är ansluten med ett batteri. Om den inte är lastad är maskinen igång normalt

Instruktioner för användning av smörbollar

steg 1. Dra tillbaka kolvstångens handtag och fyll cylindern med fett.

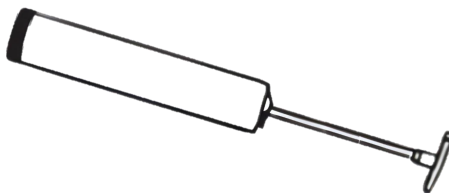

Alternativ för fettfyllning:

1) Patronladdning: Ta bort plastlocket från patronen och för in den öppna änden av patronen i fettssprutans cylinder tills kanten på dragfliksänden möter kanten på cylindern.

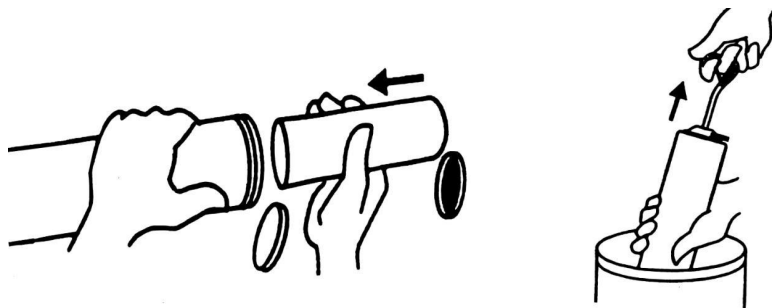

1) 2)

2) Sugfyllning: Sätt in den öppna änden av cylindern cirka 2" i fettbehållaren. Dra långsamt i kolvstångens handtag för att dra in fett i den tomma cylindern samtidigt som du trycker in cylindern djupare in i fettet tills kolvstången är helt utdragen. Ytan på utsidan kan ha mycket fett fast på den och bör torkas av för att operatören ska kunna rengöra den hårt.

Steg 2 : Sätt tillbaka pipan i fettpistolen. Aktivera säkerhetsspärren och tryck tillbaka tryckstången in i pipan.

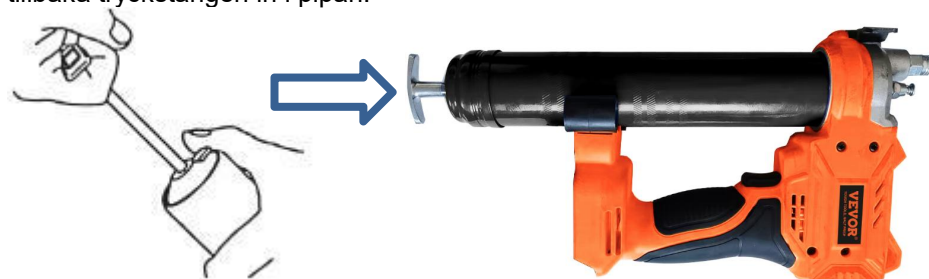

Som visas i figuren:

- ① Vrid och demontera pistolpipan för dubbla ändamål . Dra den inre kedjan av pistolpipan till svansen och fäst den.
- ② Vrid den dubbelfunktionella pipan till mynningen . Du kan använda den nu.

Stånghandtag

15) Dra i stavhandtaget när du installerar fett i fatet.

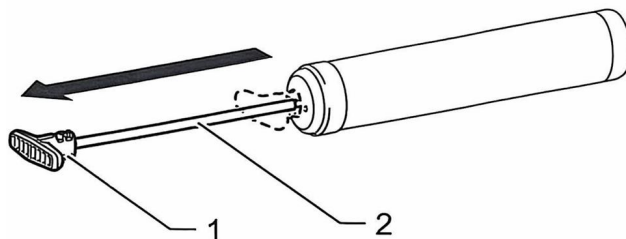

1. Stånghandtag 2. Stång

- 16) För att låsa spöhandtaget helt utdraget, dra i spöhandtaget tills spåret på stängeln kan ses, och kroka sedan spåret på spåret. För att låsa upp stavhandtaget. haka av spåret så att stängeln rör sig framåt.

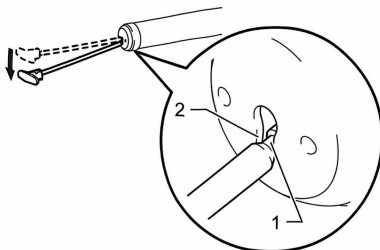

1. Spår 2. Spår

Funktionspanel:



- 15) När du klickar på knappen , lyser indikatorlampan grönt , verktygen kan skjuta fett snabbt kontinuerligt,
16) När du klickar på knappen , Indikatorlampan visar röd , verktygen kan skjuta fett snabbt kontinuerligt,

Batterianvändningsmetod

Elsäkerhet:

- ③⑥) Batteriets laddningsmetod måste vara känd: kontakten på litiumbatteriverktyget måste matcha uttaget. Vänligen modifiera inte kontakten ; anslut inte elverktyg med jord ledningar till valfri transformatorkontakt Används tillsammans. Använd omodifierade pluggar och matchande uttag kan minska risken för elektriska stötar .
- ③⑦) Batteriets laddningsmetod måste vara känd: kontakten på litiumbatteriverktyget måste matcha uttaget. Vänligen modifiera inte kontakten ; anslut inte elverktyg med jord ledningar till valfri transformatorkontakt Används tillsammans. Använd omodifierade pluggar och matchande uttag kan minska risk för elektriska stötar.
- ③⑧) Litiumjonverktyg ska inte utsättas för regn . Placera den inte i en fuktig miljö ; vatten ska rinna in i elverktyget kommer att öka risk för elektriska stötar.
- ③⑨) Vid laddning är batteriet strängt förbjudet från att vara i närheten av brandfarliga, explosiva eller frätande material, med en omkrets av 15 meter .

Inget skräp ska placeras inuti och flera batterier ska inte laddas för att förhindra överbelastning av kretsen. Används för att orsaka trådvärmning.

④⑩ Det är strängt förbjudet att ladda batterier på trä, plast eller andra föremål.



Foto för referens

För att ladda batteriet, ställ in öppningen på enheten batteri med öppningen på laddaren och skjut på plats.

Batteriets indikatorlampa ska släckas grönt till rött när batteriet laddas. När indikatorlampan har blivit grön batteriet ska vara fulladdat.

WARNING: Låt batteriet svalna innan det laddas om batteriet är varmt efter kontinuerlig användning.

Laddningsmetod:

Innan du använder litiumfettsprutan, ladda batteriet enligt följande metod

③⑥ batteriladdarens strömkontakt i en lämplig AC - spänningskälla och laddningsindikatorn lampan blir grön.

③⑦ Sätt i laddarens DC-kontakt i DC-uttaget på batterilådan.

③⑧ När den är ansluten till strömförsörjningen blir laddarens indikatorlampa röd och laddningen börjar. Under laddningsprocessen förblir indikatorlampan stabil och den röda lampan förblir tänd.

③⑨ När laddarens indikatorlampa ändras från rött till grönt, indikerar det att laddningscykeln är klar.

④⑩ Efter laddning, koppla ur laddarens nätkontakt från strömkontakten.

Uppmärksamhet:

Batteriladdaren används endast för att ladda den ursprungliga fabriksbatterilådan. Använd den inte för andra ändamål eller ladda den inte med batterier från andra tillverkare när det gäller nya produkter. När du laddar batterifodralet kanske det inte gör det vara fulladdad. Vänligen ladda ur den helt och ladda den flera gånger innan du laddar den. Jag laddar en uppladdningsbar Batteri som precis har använts eller har utsatts för direkt solljus eller värme under lång tid, kan laddningsindikatorlampan användas . Jag kommer att lysa upp och bli grön. Vänta ett tag, eftersom batteripaketet kommer att börja laddas när det svalnat .



Problem som kommer att uppstå under oljningsprocessen och lösningarna

15. Problem: Smörpistolen fungerar normalt under användning, men det släpps inte ut något smör från oljeutloppsmunstycket. Orsak: Det kan bero på fenomenet med luft sugts in av röret under oljesugningsprocessen, vilket gör att smöret inte kan tömmas normalt eller kontrollera om svanskedjan sitter fast

16. Problem: Motorhastigheten saktar ner . Orsak: Blockering av oljekretsen, otillräcklig batterikraft

Tryck på omkopplaren till diagrammet för avgas- och oljeutsläpp

Driftsmetod för luftutsläpp, som visas i figuren : Öppna avgasventilen som visas i figur 9, vrid avgasventilen två gånger, tryck på huvudströmbrytaren tills avgasventilen släpper till luft och en liten mängd fett, och sedan kan den användas normalt . Om oljan fortfarande inte kan tömmas normalt, upprepa denna operationsmetod för att säkerställa normal utsläpp .

Produktparametrar för 18,5 V litium dubbla ändamål elektrisk fettpistol

Modell: LD-8207, LD-8207A / LD-8207B

Hur många oljerör kan fyllas utan belastning: med ett plant munstycke och en slang kan sex rör fyllas . Hur många oljerör kan fyllas under en belastning på 800 P SI : med en slang och ett platt munstycke kan fyra rör fyllas .

Motormodell: LY4815A

Batterispänning: 18,5V

Max arbetstryck: 6000 PSI -8500 PSI

Oljeeffekt per batteri: 3200g med slang och platt munstycke+Oljemängd per minut: 110g-130g

Total oljeproduktion för två batterier: 6400g

Motorns livslängd: över 140 timmar

Tid som krävs för att ladda batteriet helt: ca 1,5h

Batteriladdning: 21V

Max tryck på slang: 10000 PSI

Batteriladdningsingång: 100~240 V/50Hz för amerikansk version, 220 ~240 V/50Hz för EU-version

Produktmaterial: Legerat stål

Arbetstemperatur: -20 °C ~50 °C

Arbetsström: 4A-24A

1、 Dagligt underhåll

- 1) Efter varje användning av oljepistolen, torka av det yttre skalet och placera det den i verktygslådan för korrekt drift
- 2) När den inte används under en längre tid, dränera fett inuti den genomskinliga pistolpipan helt.

2、 Försiktighetsåtgärder

- ① Icke proffs, vänligen ta inte isär eller reparera värden. Om det finns kvalitetsproblem som kräver reparation , kontakta återförsäljaren och tillverkarens reparationspersonal.
- ② När du använder produkten, vänligen hantera den med försiktighet och kasta den inte högt vid vil l l.
- ③ Använd den specificerade typen av fett enligt produktspecifikationerna.
- ④ Bär professionell skyddsutrustning innan du använder denna produkt på byggarbetsplatser och arbetsplatser
- ⑤ Rikta inte oljepistolen mot personens ansikte under drift för säker drift

⑥ Ta bort litiumbatteriet efter att produkten inte används. Litiumbatteriet ska laddas var tredje dagar, och produktens tillbehör och kroppens funktion bör kontrolleras regelbundet.

⑦ Förvaringsförhållanden för produkten: ventilerad och torr, oberoende förvaring, ej blandad med andra produkter.

⑧ Tappa eller krock inte med batteripaketet och håll det borta från brandkällor .

⑨ Kontrollera regelbundet slangen och böj den inte för mycket under användning.

Introduktion till produkthjälpverktyg

(Endast toppprodukter inkluderar alla tillbehör)



1. Huvudsmörpistol 2. Slang , 3. Råmaterialremsa , 4. Platt munstycke

5. Hårt rör , 6. Vasst munstycke 7. Batteri , 8. Ladda



Jämförelse av förmåner mellan elektriska smörpistoler och manuellt smör vapen på ett år

Projekt: 20 tons grävmaskin

Elektrisk	Manuell
① Arbetstid och förlorad tid: 8 minuter/dag*219 dagar=29 timmar*180yuan/timme=5220 yuan/år	25 minuter/dag*219 dagar=91 timmar*180yuan/timme=16400 yuan/år

<p>② Bränsleförbrukning: 2900 gram/dag*219 dagar=197 kilogram=13 fat*200 yuan=2180 yuan/år</p>	<p>500 gram/dag*219 dagar=109 kilogram=7 fat*200 yuan=1400 yuan/år</p>
<p>③ Maskinunderhåll+reparationskostnader+förlust av arbetskostnader 4 axlar*2000 yuan/axel=8000 yuan/2år (reparationskostnad)2400 yuan/dag * 4 dagar=9600 yuan/2år (förlust av arbetsavgift)Totalt: 13600 yuan/år</p>	<p>4 axlar * 2000 yuan/axel=8000 yuan/år (reparationskostnad) 2400 yuan/dag * 4 dagar=9600 yuan/år (förlust av arbetsavgift) Totalt: 27200 yuan/år</p>
<p>④ Inköpspris elektrisk: 1000 yuan/enhet=500 yuan (2 år per enhet)</p>	<p>150 yuan * 2=300 yuan (2 stycken per år)</p>
<p>Totalt: 5220+2180+13600+500=21500 yuan/år</p>	<p>Totalt: 16400+1400+27200+300=45300 yuan/år</p>
<p>Total prisskillnad: 45300-21500= 23800 yuan/år</p>	

Jämförelse av fördelar mellan elektriska fettssprutor och manuellt fett vapen.

	<p>Varning - För att minska risken för skada måste användaren läsa bruksanvisningen noggrant</p>
	<p>Bär huvudskydd</p>

FCC-information:

FÖRSIKTIGHET : Ändringar eller modifieringar som inte uttryckligen godkänts av den part som ansvarar för efterlevnaden kan upphäva användarens behörighet att använda utrustningen!

Denna enhet uppfyller del 15 av FCC-reglerna. Driften är föremål för följande två villkor:

- 1) Denna produkt kan orsaka skadliga störningar.
- 2) Denna produkt måste acceptera alla mottagna störningar, inklusive störningar som kan orsaka oönskad funktion.

WARNING: Ändringar eller modifieringar av denna produkt som inte uttryckligen godkänts av parten ansvarig för efterlevnad kan ogiltigförklara användarens behörighet att använda produkten.

Obs: Denna produkt har testats och befunnits följa gränserna för en digital enhet av klass B enligt del 15 av FCC-reglerna . Dessa gränser är utformade för att ge rimligt skydd mot skadliga störningar i en bostadsinstallation.

Denna produkt genererar, använder och kan utstråla radiofrekvensenergi, och om den inte installeras och används i enlighet med instruktionerna kan den orsaka skadliga störningar på radiokommunikation. Det finns dock ingen garanti för att störningar inte kommer att inträffa i en viss installation. Om denna produkt orsakar skadliga störningar på radio- eller tv-mottagning, vilket kan fastställas genom att stänga av och på produkten, uppmanas användaren att försöka korrigeras störningen med en eller flera av följande åtgärder.

- Rikta om eller flytta mottagningsantennen.
- Öka avståndet mellan produkten och mottagaren.
- Anslut produkten till ett uttag på en annan krets än den som mottagaren är ansluten till.
- Kontakta återförsäljaren eller en erfaren radio/TV-tekniker för hjälp.

KORREKT AVFALLSHANTERING



Denna produkt omfattas av bestämmelserna i det europeiska direktivet 2012/19/EU. Symbolen som visar en soptunna korsad anger att produkten kräver separat sophämtning i EU. Detta gäller för produkten och alla tillbehör märkta med denna symbol. Produkter märkta som sådana får inte slängas tillsammans med vanligt hushållsavfall utan ska lämnas till en samlingsställe för återvinning av elektriska och elektroniska apparater.

Tillverkare: Shanghaimuxinmuyeyouxiangongsi

Address: Shuangchenglu 803nong11hao1602A-1609shi, baoshanqu, shanghai 200000 CN.

Importerad till AUS: SIHAO PTY LTD. 1 ROKEVA STREETEASTWOOD NSW 2122 Australien

Importerad till USA: Sanven Technology Ltd. Suite 250, 9166 Anaheim Place, Rancho Cucamonga, CA 91730

EC	REP
-----------	------------

E-CrossStu GmbH
Mainzer Landstr.69, 60329 Frankfurt am Main.

UK	REP
-----------	------------

YH CONSULTING LIMITED.
C/O YH Consulting Limited Office 147, Centurion House,
London Road, Staines-upon-Thames, Surrey, TW18 4AX

VEVOR®

TOUGH TOOLS, HALF PRICE

Teknisk Support och e-garanticertifikat
www.vevor.com/support