

OWNER'S MANUAL
MANUAL DE INSTRUCCIONES

SEARS

Kenmore

OVERLOCK 3/4D

MODEL 16642
MODELO

SEARS, ROEBUCK AND CO.

Dear Customer:

You have just invested in a very fine overlock. Before using your new Kenmore machine, please pause for a moment and carefully read this booklet which contains instructions on how to operate and care for your machine.

Specific instructions are given on threading, tension adjustments, cleaning, oiling, etc. This will help you obtain the best sewing results and avoid unnecessary service expense for conditions beyond our control.

Advice on the operation and care of your machine is always available at your nearest Sears Retail Store. Please remember, if you have questions about your machine, always mention the model number and serial number when you inquire.

Kenmore Overlock

Record in space provided below the model number and serial number of this appliance. The model number and serial number are located on the nomenclature plate, as identified on Page 3 of this booklet.

Model No. 385. _____ Serial No. _____

Retain these numbers for future reference.

SEARS, ROEBUCK AND CO.

Estimado cliente:

Usted acaba de invertir en una máquina de "overlock". Antes de utilizar su nueva máquina Kenmore, por favor, detengase un momento y lea cuidadosamente este manual, el cual contiene instrucciones sobre cómo manejar y cuidar la máquina.

Se dan instrucciones específicas sobre enhebrado, ajustes de tensión, limpieza, engrase, etc. Esto le ayudará a obtener unos resultados de costura óptimos y a evitar costos de servicio innecesarios debidos a situaciones más allá de nuestro control.

En el almacén Sears más cercano siempre se pueden obtener consejos para el manejo y cuidado de la máquina. Por favor, recuerde, si tiene preguntas acerca de la máquina, mencione siempre el número de modelo y el número de serie cuando se ponga en contacto con nosotros.

Maquina de "overlock" Kenmore

Anote en el espacio que se proporciona a continuación el número de modelo y el número de serie de este aparato electrodoméstico. El número de modelo y el número de serie están ubicados en la placa de nomenclatura, según se indica en la página 4 de este manual.

*No. de modelo 385. _____ No. de serie _____
Conserve estos números para referencia futura.*

IMPORTANT SAFETY INSTRUCTIONS

Your sewing machine is designed and constructed only for HOUSEHOLD use. Read all instruction before using this sewing machine.

DANGER —To reduce the risk of electric shock:

1. An appliance should never be left unattended when plugged in. Always unplug this appliance from the electric outlet immediately after using and before cleaning.
2. Always unplug before relamping. Replace bulb with same type rated 15 Watts.
3. Do not reach for the appliance that has fallen into water. Unplug immediately .
4. Do not place or store appliance where it can fall or be pulled into a tub or sink. Do not place in or drop into water or other liquid.

WARNING —To reduce the risk of burns, fire, electric shock, or injury to persons.

1. Do not allow to be used as a toy. Close attention is necessary when this appliance is used by or near children.
2. Use this appliance only for its intended use as described in this manual. Use only attachments recommended by the manufacturer as contained in this manual.
3. Never operate this appliance if it has a damaged cord or plug, if it is not working properly, if it has been dropped or damaged, or dropped into water. Return the appliance to the nearest authorized dealer or service center for examination, repair, electrical or mechanical adjustment.

4. Never operate the appliance with any air opening blocked. Keep ventilation openings of the sewing machine and foot controller free from accumulation of lint, dust, and loose cloth.
5. Never drop or insert any object into any opening.
6. Do not use outdoors.
7. Do not operate where aerosol (spray) products are being used or where oxygen is being administered.
8. To disconnect, turn all controls to the off ("O") position, then remove plug from outlet.
9. Do not unplug by pulling on cord. To unplug, grasp the plug, not the cord .
10. Keep fingers away from all moving parts. Special care is required around the sewing machine needle.
11. Always use the proper needle plate. The wrong plate can cause the needle to break.
12. Do not use bent needles.
13. Do not pull or push fabric while stitching. It may deflect the needle causing it to break.
14. Switch the sewing machine off ("O") when making any adjustment in the needle area, such as threading needle, changing needle, threading bobbin, or changing presser foot, and the like.
15. Always unplug the sewing machine from the electrical outlet when removing covers, lubricating, or when making any other adjustments mentioned in the instruction manual.

SAVE THESE INSTRUCTIONS

INSTRUCCIONES DE SEGURIDAD IMPORTANTES

Esta máquina de coser está diseñada y construida únicamente para uso doméstico. Lea todas las instrucciones antes de usar esta máquina de coser.

PELIGRO — Para reducir el riesgo de sacudidas eléctricas:

1. *Nunca se debe dejar desatendido un aparato electrodoméstico cuando éste se encuentre enchufado. Desenchufe siempre este aparato electrodoméstico del tomacorriente eléctrico inmediatamente después de usarlo y antes de limpiarlo.*
2. *Desenchufe siempre el aparato antes de cambiar la bombilla. Cambie la bombilla usando una del mismo tipo con una capacidad nominal de 15 vatios.*
3. *No recoja el aparato si éste se cae agua. Desenchúfelo inmediatamente.*
4. *No coloque ni guarde el aparato donde pueda caer en una bañera o lavabo. No lo ponga ni lo deje caer en agua o en otro líquido.*

ADVERTENCIA — Para reducir el riesgo de quemaduras, incendio, sacudidas eléctricas o lesiones a las personas:

1. *No permita que el aparato se utilice como juguete. Es necesario prestar mucha atención cuando este aparato es utilizado por niños o cuando se utiliza cerca de éstos.*
2. *Utilice este aparato únicamente para el uso para el que fue diseñado, tal como se describe en este manual. Utilice únicamente accesorios recomendados por el fabricante según se indica en este manual.*
3. *Nunca haga funcionar el aparato si tiene un cable o un enchufe dañado, si no funciona adecuadamente, si se ha caído o dañado, o si se ha caído al agua. Devuelva el aparato al distribuidor o centro de servicio autorizado más próximo para revisarlo, repararlo o realizar ajustes eléctricos o mecánicos.*

4. *Nunca haga funcionar el aparato con alguna abertura de ventilación bloqueada. Mantenga las aberturas de ventilación de la máquina de coser y el pedal libres de acumulación de pelusa, polvo y tela suelta.*
5. *Nunca deje caer ni introduzca ningún objeto en ninguna abertura.*
6. *No utilice el aparato al aire libre.*
7. *No haga funcionar el aparato donde se estén utilizando productos de aerosol (pulverizador) o donde se esté administrando oxígeno.*
8. *Para desconectar el aparato, ponga todos los controles en la posición de apagado ("O") y luego saque el enchufe del tomacorriente.*
9. *No desenchufe el aparato tirando del cable. Para desenchufarlo, agarre el enchufe y no el cable.*
10. *Mantenga los dedos alejados de las piezas móviles. Se requiere cuidado especial alrededor de la aguja de la máquina de coser.*
11. *Utilice siempre la placa de agujas adecuada. Una placa incorrecta puede hacer que la aguja se rompa.*
12. *No utilice agujas dobladas.*
13. *No tire de la tela ni la empuje mientras cose. Esto podría desviar la aguja y hacer que ésta se rompa.*
14. *Apague la máquina de coser (posición "O") al realizar cualquier ajuste en el área de la aguja, tal como enhebrar la aguja, cambiar la aguja, ensartar la bobina o cambiar el prensatelas, y cosas similares.*
15. *Desenchufe siempre la máquina de coser del tomacorriente eléctrico cuando quite las tapas, al engrasar o al realizar otros ajustes mencionados en el manual de instrucciones.*

CONSERVE ESTAS INSTRUCCIONES

TABLE OF CONTENTS

SECTION 1. KNOW YOUR MACHINE

Locate and Identify the Parts	6 ~ 7
Attaching the Waste Clippings Catcher	8
Storing the Accessory Holder	8

SECTION 2. PREPARE YOUR MACHINE FOR SEWING

Plug in the Machine and Switch on the Power	9
Foot Control Use	9
How to Turn Hand Wheel	10
Opening and Closing the Side Cover	10
Opening and Closing the Loper Cover	10
The Position of Telescoping Thread Guide Bar	11
Attaching the Spool Cap and Net	11
Raising or Lowering the Presser Foot	11
Threading the Machine	12, 14 ~ 19
• Threading the Lower Loper	14 ~ 15
• Threading the Upper Loper	16 ~ 17
• Threading the Needle on the Right	18
• Threading the Needle on the Left	19

SECTION 3. LEARN THE STITCHES

Starting to Sew	20
Finishing to Sew	20
Sewing Continuously	20
Threading the Machine (3 threads)	21
Thread and Needle Chart	22
Securing Ends	24
Thread Tension (4 threads)	26, 28
• Turning Corners	30 ~ 31
• Outside Corners	30
Inside Corners	31
Adjustment of Cutting Width.....	36
Edging Curves	31
Adjustment of Needle Plate Setting Knob	32
Adjustment of Stitch Length	33
Adjustment of Differential Feed Ratio	33
Thread Tension (3 threads)	34
Changing Needle	36

Adjustment of Foot Pressure	36
Removing the Presser Foot	38
Attaching the Presser Foot	38
To Disengage the Upper Knife	38
To Activate the Upper Knife	38
Overedging	39
Overlocking	40
Elastic	41 ~ 42
• Wide Elastic Band	41
• Narrow Elastic Band	42
Lace Application	43
Decorative Edge	44
Decorative Flatlock	45
Narrow Hem	46
Rolled Hem	47
Picot Edge	48
Blind Hem	49
Ribbing	50
Pintuck	51
Attaching Stretch Waistband	52
Attaching Collars	53
Braiding	54
Attach Sleeve	55
Flared Skirt	56
Gathering	57

SECTION 4. CARE FOR YOUR MACHINE

Replacing the Upper Knife	58
Cleaning Upper Knife Area	58
Replacing the Light Bulb	59
Cleaning the Feed Dog	59
Oiling the Machine	60
Specification of the Machine	61

SECTION 5. PERFORMANCE PROBLEMS CHART

What to Do When	62
PARTS LIST	64
INDEX	66

CONTENIDO

SECCION 1. CONOZCA LA MAQUINA

Localice e identifique las piezas	6 ~ 7
Colocación del colector de recortes de desperdicio	8
Como guardar la caja de accesorios	8

SECCION 2. PREPARE LA MAQUINA PARA COSER

Enchufe la maquina y enciéndala	9
Utilización del pedal	9
Cómo girar el volante de mano	10
Apertura y cierre de la tapa lateral	10
Apertura y cierre de la tapa de los ojos-guía	10
Posición de la barra telescópica de los guía-hilos	11
Colocación de la tapa de carrete y la red	11
Subida o bajada del prensatelas	11
Enhebrado de la máquina	13, 14 ~ 19
• Enhebrado del ojo-guía inferior	14 ~ 15
• Enhebrado del ojo-guía superior	16 ~ 17
• Enhebrado de la aguja derecha	18
• Enhebrado de la aguja izquierda	19

SECCION 3. APRENDA LAS PUNTADAS

Para empezar a coser	20
Para terminar de coser	20
Costura continua	20
Enhebrado de la máquina (3 hilos)	21
Cuadro de hilos y agujas	22
Ajuste del ancho de corte	23
Como asegurar los extremos de la costura	25
Tensión del hilo (4 hilos)	27, 29
Doblado de esquinas	30 ~ 31
• Esquinas exteriores	30
• Esquinas interiores	31
Bordes en curvas	31
Ajuste del botón de posición de la placa de agujas	32
Ajuste de la longitud de puntada	33
Ajuste de la relación de avance diferencial	33
Tension del hilo (3 hilos)	35
Cambio de la aguja	37

Ajuste de la presión del prensatelas	37
Extracción del prensatelas	38
Colocación del prensatelas	38
Para desactivar la cuchilla superior	38
Para activar la cuchilla superior	38
Sobrehilado	39
Remate en la parte de arriba de la costura	40
Elástico	41 ~ 42
• Cinta elástica ancha	41
• Cinta elástica estrecha	42
Aplicación de encaje	43
Borde decorativo	44
Decoración plana	45
Doblado estrecho	46
Doblado enrollado	47
Borde de encaje	48
Doblado ciego	49
Cuello acanalado	50
Plegue pequeño	51
Colocación de una cinta elástica en la cintura	52
Colocación de cuellos	53
Trenzado	54
Colocación de mangas	55
Falda en campana	56
Fruncido	57

SECCION 4. CUIDADO DE LA MAQUINA

Cambio de la cuchilla superior	58
Limpieza del área de la cuchilla superior	58
Cambio de la bombilla	59
Limpieza del trinquete de avance	59
Engrase de la máquina	60
Especificaciones de la máquina	61

SECCION 5. CUADRO DE PROBLEMAS DE FUNCIONAMIENTO

Qué hacer cuando	63
LISTA DE PIEZAS	65
ÍNDICE	66

SECTION 1. KNOW THE MACHINE

SECCION 1. CONOZCA LA MAQUINA

Locate and Identify the Parts
Localice e identifique las piezas

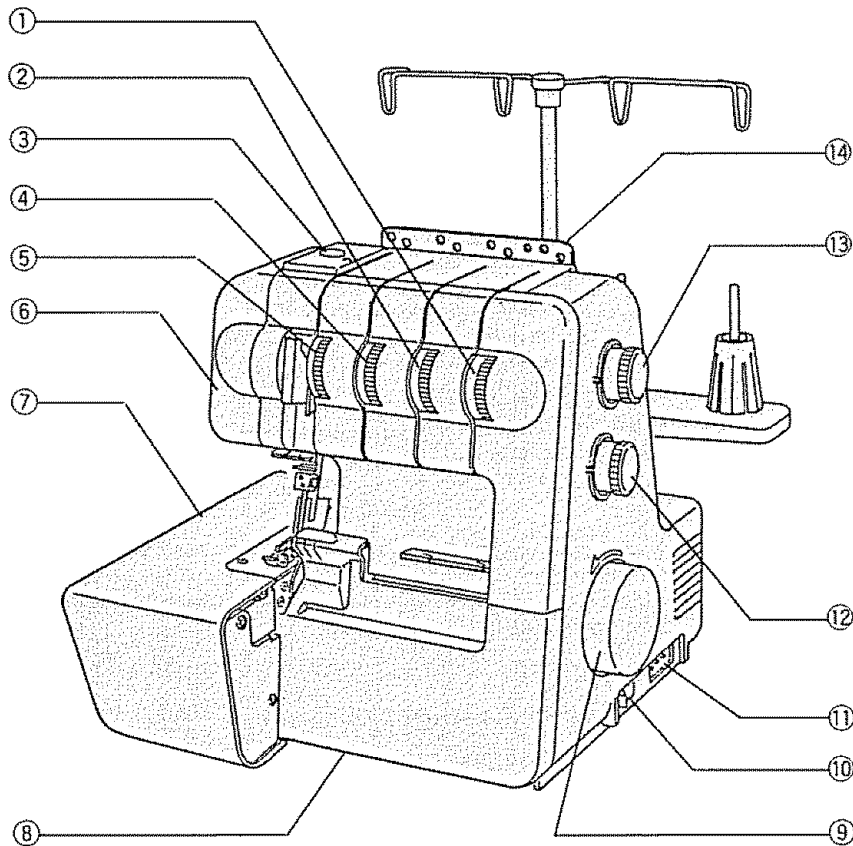

- | | |
|------------------------------------|---|
| ① Lower looper thread tension dial | <i>Selector de tensión del hilo del ojo-guia inferior</i> |
| ② Upper looper thread tension dial | <i>Selector de tensión del hilo del ojo-guia superior</i> |
| ③ Pressure adjusting screw | <i>Tornillo de ajuste de presión</i> |
| ④ Right needle thread tension dial | <i>Selector de tensión del hilo de la aguja derecha</i> |
| ⑤ Left needle thread tension dial | <i>Selector de tensión del hilo de la aguja izquierda</i> |
| ⑥ Face plate | <i>Tapa frontal</i> |
| ⑦ Side cover | <i>Tapa lateral</i> |
| ⑧ Looper cover | <i>Tapa de los ojos-guia</i> |
| ⑨ Hand wheel | <i>Volante de mano</i> |
| ⑩ Power switch | <i>Interruptor de encendido</i> |
| ⑪ Plug connector | <i>Conector para el enchufe</i> |
| ⑫ Differential feed dial | <i>Selector de avance diferencial</i> |
| ⑬ Stitch length dial | <i>Selector de longitud de puntada</i> |
| ⑭ Thread guide plate | <i>Placa de los guia-hilos</i> |

Locate and Identify the Parts (Continued)
Localice e identifique las piezas (continuación)

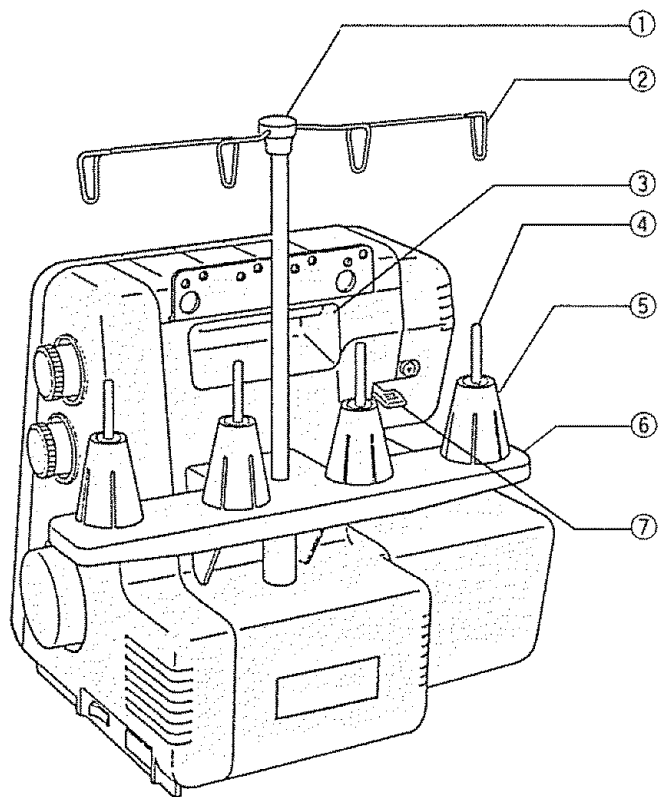

- | | |
|--------------------------------|--|
| ① Telescoping thread guide bar | <i>Barra telescópica de los gula-hilos</i> |
| ② Thread guide | <i>Gula-hilo</i> |
| ③ Carrying hollow | <i>Cavidad para transporte</i> |
| ④ Spool pin | <i>Portacarretes</i> |
| ⑤ Spool holder | <i>Soporte de carrete</i> |
| ⑥ Spool stand | <i>Base para carretes</i> |
| ⑦ Presser foot lifter | <i>Palanca elevadora del prensateñas</i> |

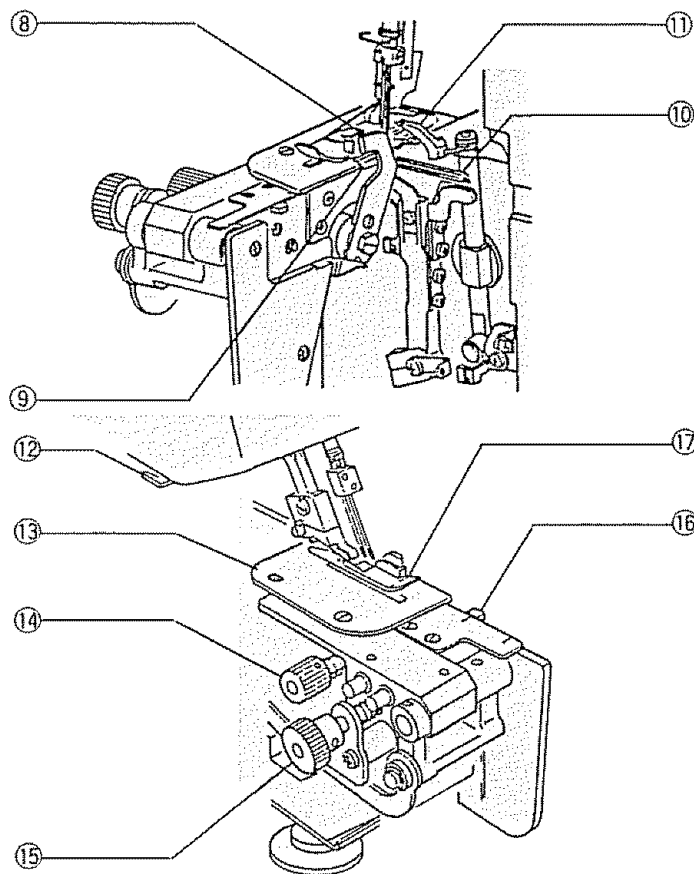

- | | |
|--------------------------------|--|
| ⑧ Upper knife | <i>Cuchilla superior</i> |
| ⑨ Lower knife | <i>Cuchilla inferior</i> |
| ⑩ Lower looper | <i>Ojo-guia inferior</i> |
| ⑪ Upper looper | <i>Ojo-guia superior</i> |
| ⑫ Thread cutter | <i>Corta-hilo</i> |
| ⑬ Needle plate | <i>Placa de agujas</i> |
| ⑭ Upper knife release knob | <i>Boton giratorio de liberación de la cuchilla superior</i> |
| ⑮ Cutting width adjusting dial | <i>Selector de ajuste del ancho de corte</i> |
| ⑯ Needle plate setting knob | <i>Boton de posición de la placa de agujas</i> |
| ⑰ Presser foot | <i>Prensateñas</i> |

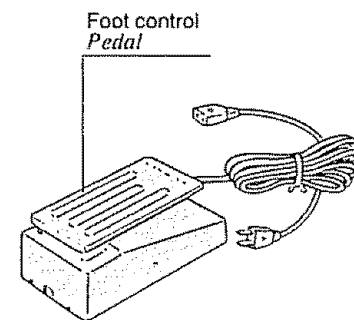

Attaching the Waste Clippings Catcher
Colocación del colector de recortes de desperdicio

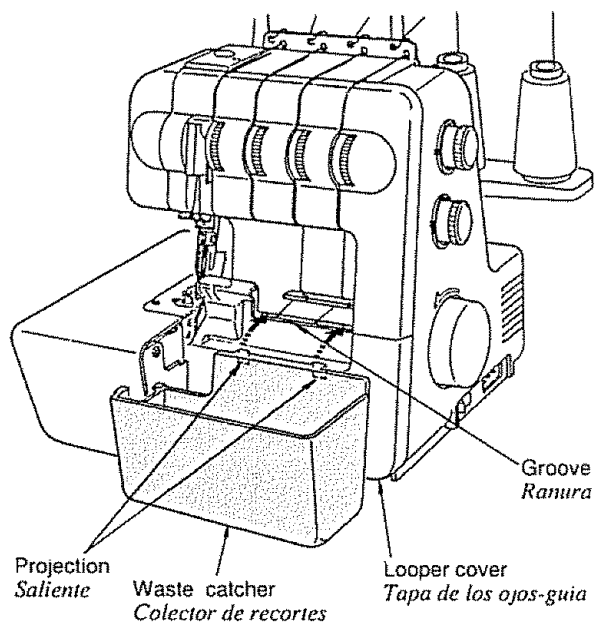

Insert the projection into groove on looper cover.
Introduzca el saliente en la ranura de la tapa de los ojos-guía.

Storing the Accessory Holder
Cómo guardar la caja de accesorios

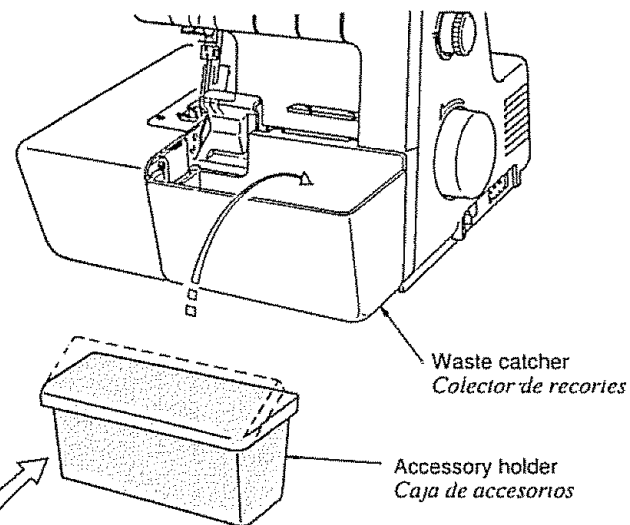

Insert the accessory holder into the waste catcher.
Introduzca la caja de accesorios en el colector de recortes.

Standard accessories
Accesorios estándar



Screwdrivers
Destornilladores



Tweezers
Pinzas



Nets
Redes



Set of needles
Juego de agujas

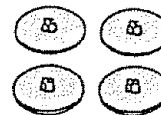

Spool caps
Tapas de carrete



Looper threader
Enhebrador de ojos-guía



Lint brush
Cepillo para pelusa

SECTION 2. PREPARE THE R MACHINE FOR SEWING

SECCION 2. PREPARE LA MAQUINA PARA COSER

Plug in the Machine and Switch on the Power Enchufe la máquina y enciendala

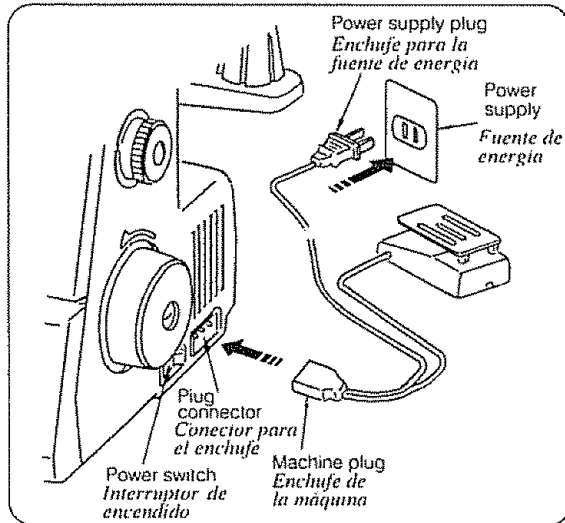

NOTE: Before inserting the plug into your machine, be sure the power switch is OFF.

1. Insert the machine plug into the three-prong plug connector, as shown. It will only fit one way.
2. Insert the power supply plug into the wall outlet.

NOTA: Antes de introducir el enchufe en la máquina, asegúrese de que el interruptor de encendido esté en la posición de apagado ("OFF").

1. Introduzca el enchufe de la máquina en el conector para el enchufe con tres terminales, tal como se muestra en la ilustración. Sólo entrará de una manera.
2. Introduzca el enchufe para la fuente de energía en el tomacorriente de la pared.

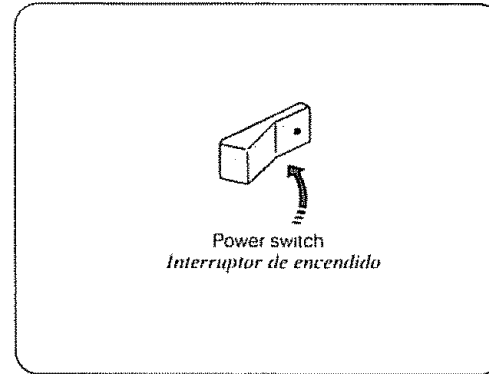

3. Push the light and power switch to turn on the power and sewing light.

SAFETY FEATURE.

Your machine will not operate unless the light/power switch is turned on. If you are interrupted or stop sewing, turn off the light/power switch to prevent injury to children.

3. Oprima el interruptor de luz y encendido para encender la máquina y la luz de coser.

DISPOSITIVO DE SEGURIDAD:

La máquina no funcionará a menos que el interruptor de luz/encendido esté en la posición de encendido. Si alguien le interrumpe o si usted deja de coser, apague el interruptor de luz/encendido para evitar lesiones a los niños.

Foot Control Use Utilización del pedal

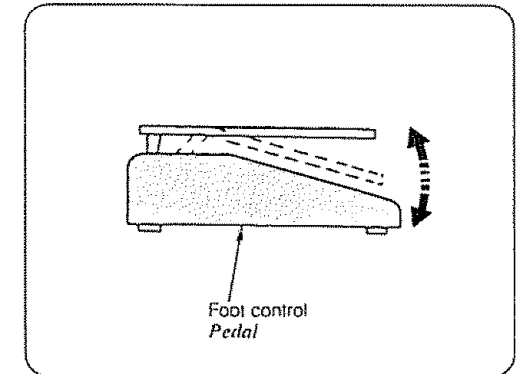

The foot control regulates the speed at which you sew.

To increase speed, gently press down with the ball of your foot.

To decrease speed, release your foot pressure slightly.

NOTE: The foot control is sensitive and will increase or decrease your sewing speed immediately. Practice on a scrap of fabric to regulate your sewing speed to your taste and needs.

El pedal controla la velocidad a la que se cose. Para aumentar la velocidad, ejerza presión sobre el pedal suavemente con la parte delantera de la planta del pie.

Para disminuir la velocidad, reduzca ligeramente la presión que ejerce con el pie.

NOTA: El pedal es muy sensible y aumentará o disminuirá la velocidad de costura inmediatamente. Practique en un retazo de tela para regular la velocidad de costura a su gusto y necesidades.

How to Turn Hand Wheel *Como girar el volante de mano*

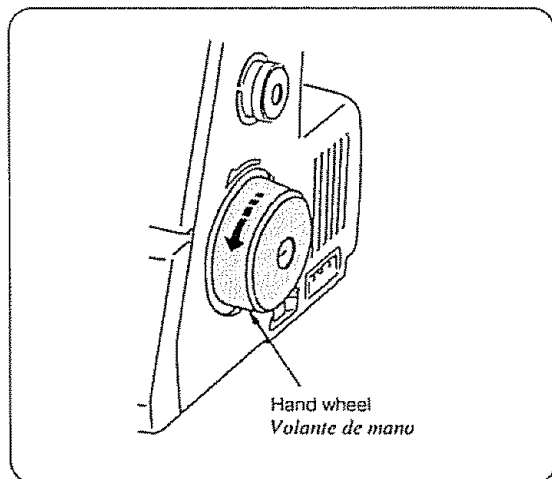

Always turn hand wheel toward you.

Gire siempre el volante de mano hacia usted.

Opening and Closing the Side Cover *Apertura y cierre de la tapa lateral*

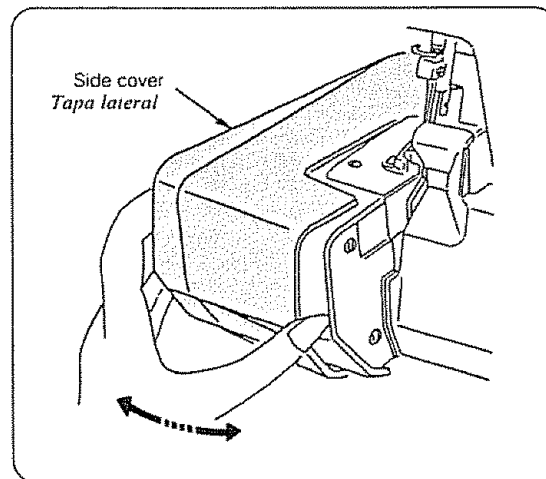

To open:

Push the side cover to the left.

To close:

Push the side cover to the right and slightly toward the machine body.

For Your Safety:

Always close both side and looper covers when the machine is in use.

Para abrirla:

Empuje la tapa lateral hacia la izquierda.

Para cerrarla:

Empuje la tapa lateral hacia la derecha y ligeramente hacia el cuerpo de la máquina.

Para su propia seguridad:

Cierre siempre la tapa lateral y la tapa los ojos-guía cuando se esté utilizando la máquina.

Opening and Closing the Looper Cover *Apertura y cierre de la tapa de los ojos-guía*

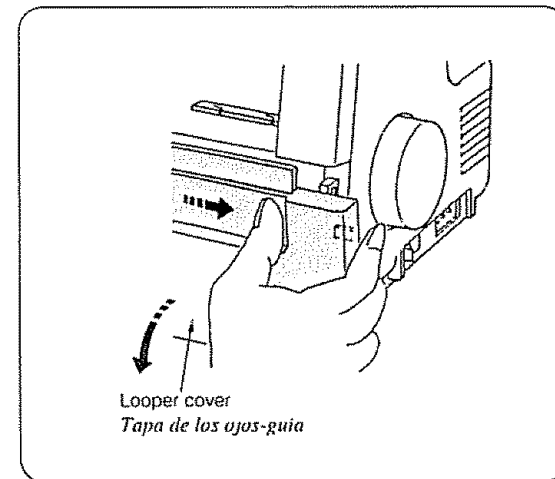

To open:

While pushing with the thumb to the right as far as it will go, pull looper cover toward you.

To close:

Lift looper cover and push against the machine. The looper cover snaps into the position automatically.

Para abrirla:

A la vez que la empuja con el dedo pulgar hacia la derecha hasta donde se pueda, tire de la tapa de los ojos-guía hacia usted.

Para cerrarla:

Suba la tapa de los ojos-guía y empujela contra la máquina. La tapa de los ojos-guía se acoplará en su sitio con un chasquido automáticamente.

The Position of Telescoping Thread Guide Bar *Posición de la barra telescópica de los guía-hilos*

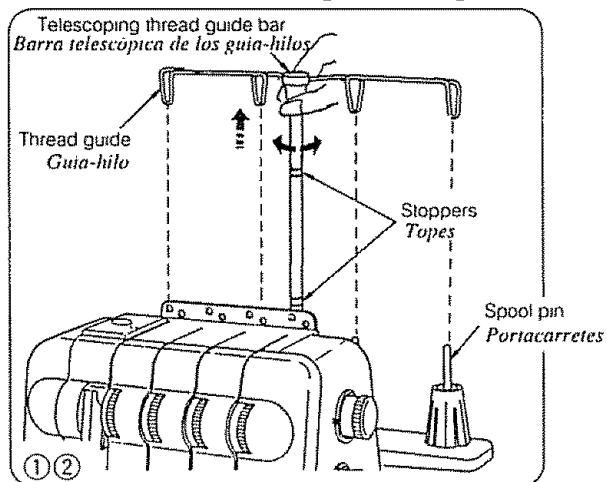

- ① Pull the telescoping thread guide bar up as far as it will go.
- ② Turn the thread guide bar until it clicks into position. Thread guides should stop directly above the spool pins.

- ① *Suba la barra telescópica de los guía-hilos hasta donde se pueda.*
- ② *Gire la barra de los guía-hilos hasta que se acople en su sitio con un chasquido. Los guía-hilos deben quedar directamente sobre los portacarretes.*

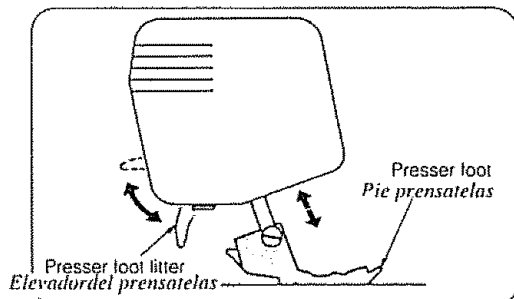

Raising or Lowering the Presser Foot

By raising or lowering the presser foot lifter, the presser foot goes up and down.

- * While in operation, keep the presser foot lowered except for testing stitches, threading the machine or sewing heavy weight fabrics.

NOTE: Thread tension will not be released if the presser foot is raised.

Attaching the Spool Cap and Net *Colocación de la tapa de carrete y la red*

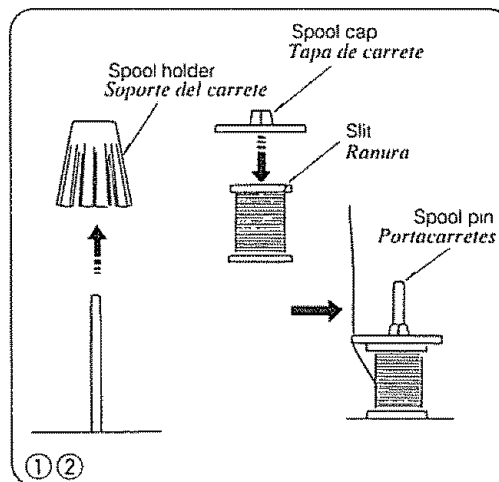

- ① When you use a small thread spool, remove the spool holder from the spool pin. Then place the spool with its slit side up, and put spool cap on top.
- ② If the thread slips down from the spool during threading and/or sewing, put a net on the spool as illustrated for preventing jamming. The nets are supplied with the machine.

- ① *Cuando utilice un carrete de hilo pequeño, saque del portacarretes el soporte del carrete. Luego, coloque el carrete con el lado de la ranura hacia arriba y ponga encima la tapa de carrete.*
- ② *Si el hilo se desliza hacia abajo respecto al carrete durante el enhebrado o al coser, ponga una red alrededor del carrete, tal como se ilustra, para evitar enredos. Las redes se suministran con la máquina.*

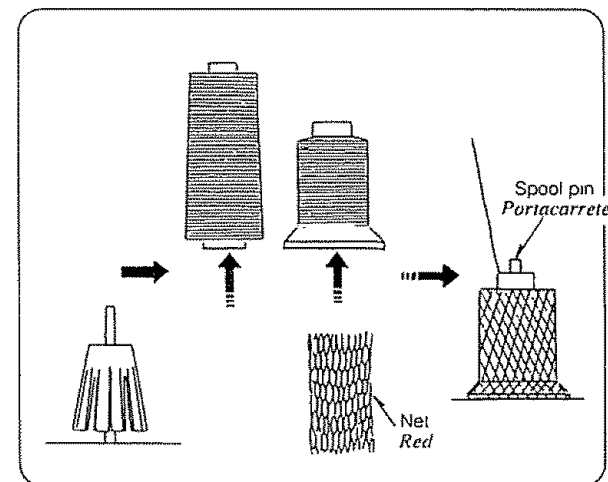

Subida o bajada del prensatelas

Subiendo o bajando la palanca elevadora del prensatelas, éste sube y baja.

- * Mientras la máquina se encuentre funcionando, mantenga el prensatelas bajado excepto para probar puntadas, enhebrar la máquina o coser telas gruesas.

NOTA: La tensión del hilo no se reducirá si se sube el prensatelas.

Threading the Machine

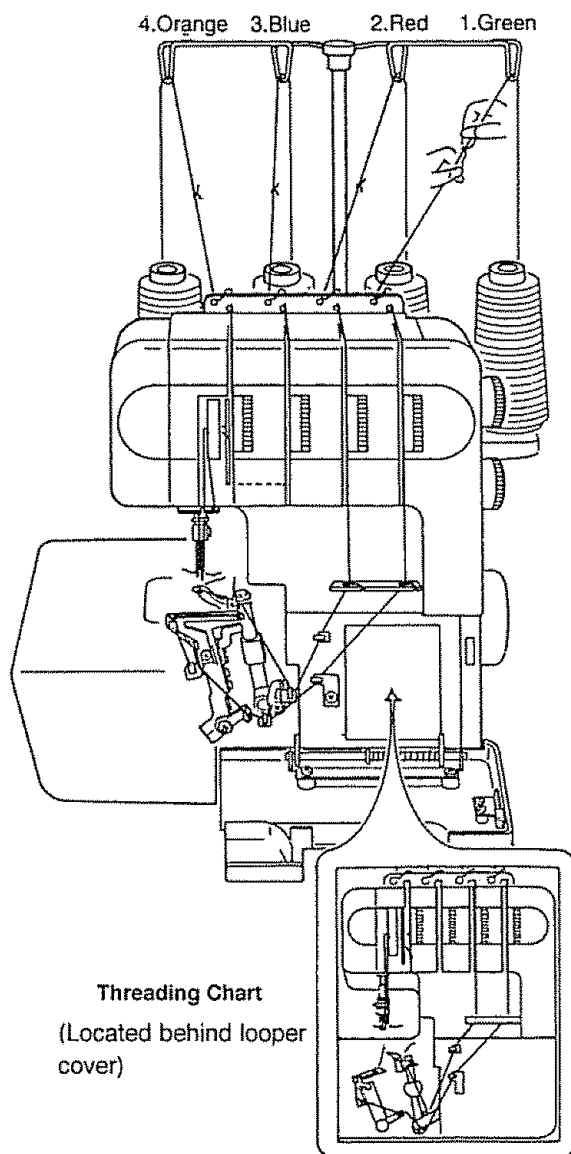

For your convenience, your Kenmore overlock has been pre-threaded. To prepare to sew with your choice of threads, follow these simple instructions:

- Make sure unit is unplugged from the wall outlet and/or machine.
- Raise telescoping thread guide bar.
- Place spool cones on spool holder.
- Tie farthest cone on the right to green, 2nd from right to red, 3rd from right to blue and remaining spool on left to orange.
- Raise presser foot.
- Set tension dials to 0.
- Turn hand wheel away from you once or twice until needles are in the full up position. This releases threads.
- Pull all threads out until either the orange or blue thread approaches the needle eye.
- Cut out needle thread knot and pull additional thread to thread needle.
- Pull thread until the remaining thread is close to the other needle eye.
- Thread needle.
- Pull thread until the knots have gone through the upper and lower looper.
- All threads should be under the presser foot and pulled to the back.
- Set all tension dials back to 3.
- Lower presser foot and turn hand wheel toward you to chain off 3 or 4 stitches.
- Plug unit in wall outlet and machine and turn power switch on.
- You are ready to serge.

Enhebrado de la máquina

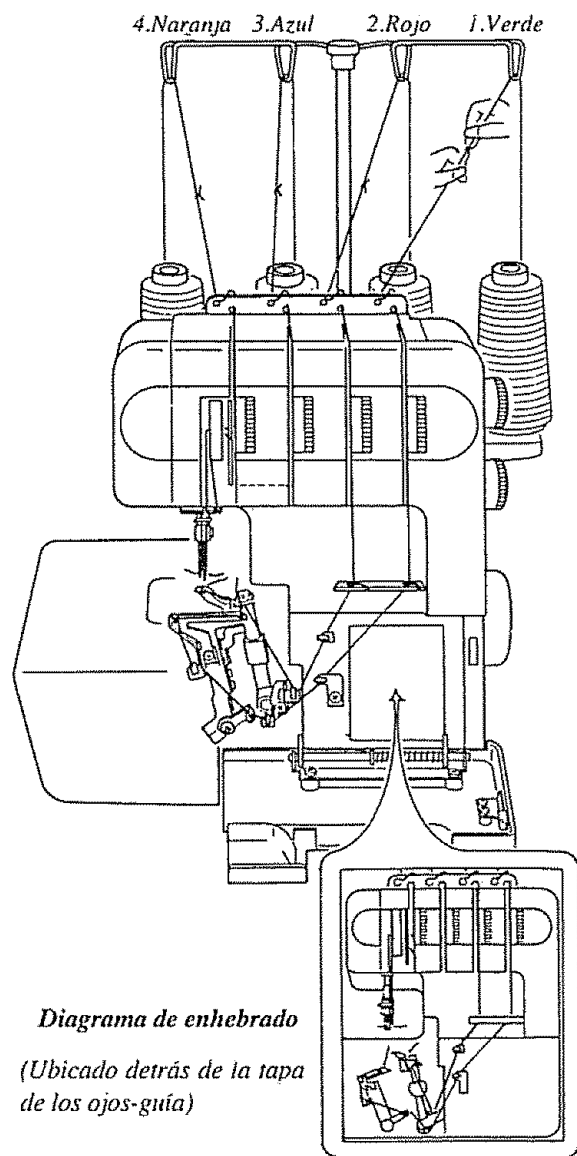

Para su comodidad, la máquina de "overlock" Kenmore ha sido preenhebrada. A fin de prepararse para coser con la selección de hilos que usted desee, siga estas instrucciones sencillas:

- Asegurese de que la unidad está desenchufada del tomacorriente de la pared o la máquina.
- Suba la barra telescópica de los guía-hilos.
- Coloque los conos de hilo en los soportes de carrete.
- Ate el cono que se encuentra mas a la derecha a verde, el segundo por la derecha a rojo, el tercero por la derecha a azul y el carrete restante, que se encuentra a la izquierda, a naranja.
- Suba el prensatelas.
- Ajuste los selectores de tensión a 0.
- Gire el volante de mano alejandose de usted una o dos veces, hasta que las agujas se encuentren en la posición completamente abierta. Esto suelta los hilos.
- Tire de todos los hilos hacia afuera hasta que el hilo naranja o el azul se acerque al ojo de aguja.
- Corte el nudo del hilo de la aguja y tire de más hilo para enhebrar la aguja.
- Tire del hilo hasta que el resto del hilo esté cerca del oteo ojo de aguja.
- Enhebre la aguja.
- Tire del hilo hasta que los nudos hayan pasado a través del ojo-guía superior y el ojo-guía inferior.
- Todos los hilos deben estar bajo el prensatelas y estirados hacia atrás.
- Vuelva a colocar todos los selectores de tensión en 3.
- Baje el prensatelas y gire el volante de mano hacia usted para encadenar 3 ó 4 puntadas.
- Enchufe la unidad en el tomacorriente de la pared y en la máquina y encienda el interruptor de encendido.
- Ahora, la máquina está lista para coser.

- Threading the Lower Loooper
- Enhebrado del ojo-guía inferior

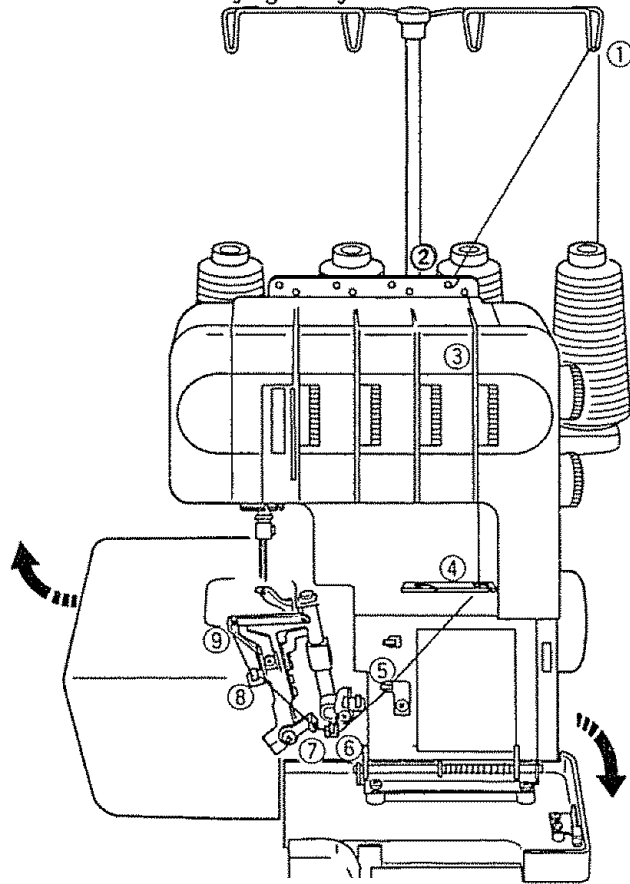

Open the looper and side covers.
Snap off presser foot.
Place the spool of thread on the right side spool pin.

* Points to thread for lower looper are marked in green.

Abra la tapa de los ojos-guía y la tapa lateral.
Desacople el prensatelas.
Coloque un carrete de hilo en el portacarretes derecho.

* Los puntos a enhebrar para el ojo-guía inferior están marcados en verde.

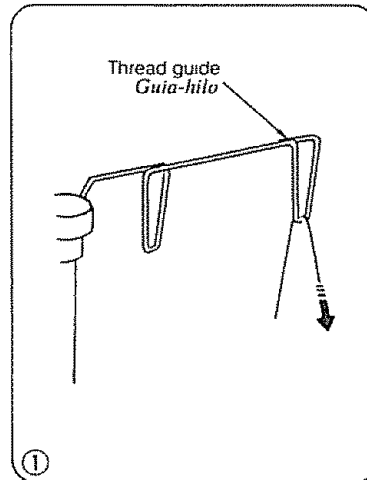

① Draw the thread through the right side thread guide from back to front.

① Tire del hilo y hágalo pasar a través del guía-hilo derecho desde atrás hacia adelante.

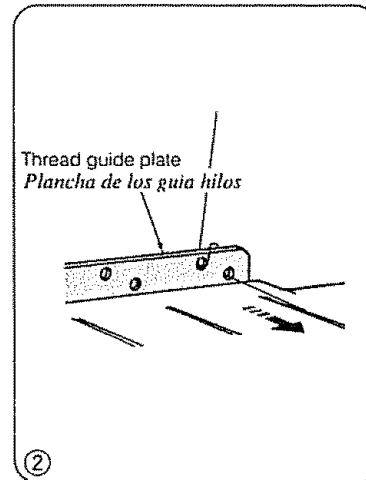

② Pass the thread through holes on the right side of thread guide plate as illustrated.

② Pase el hilo a través de los agujeros del lado derecho de la placa de los guía-hilos tal como se ilustra.

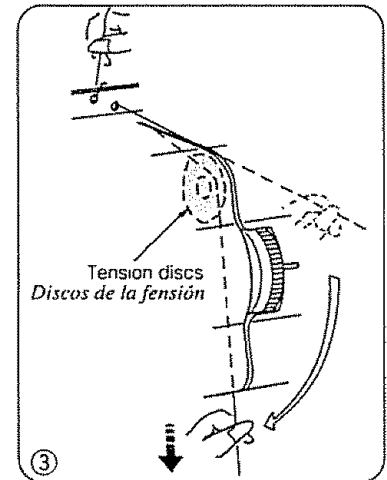

③ Hold the thread at both ends and tug gently to ensure the thread is correctly inserted between the tension discs. (If the foot is raised, the thread easily inserts between the tension discs.)

③ Sujete el hilo en ambos extremos y tire suavemente para asegurarse de que el hilo se introduce correctamente entre los discos de tensión. (Si el prensatelas está subido, el hilo se introduce fácilmente entre los discos de tensión.)

How to Thread the Lower Loooper
Como enhebrar el ojo-guía inferior

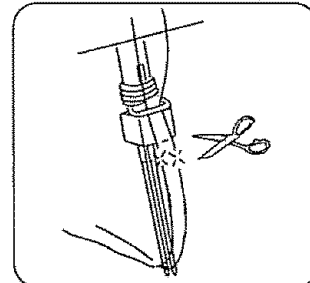

Cut both needle threads as shown in the figure and remove them from the needles.

Thread the lower looper and then re-thread the needles.

Corte los dos hilos de aguja tal como se muestra en la figura y sáquelos de las agujas.

Enhebre el ojo-guía inferior y vuelva a enhebrar las agujas.

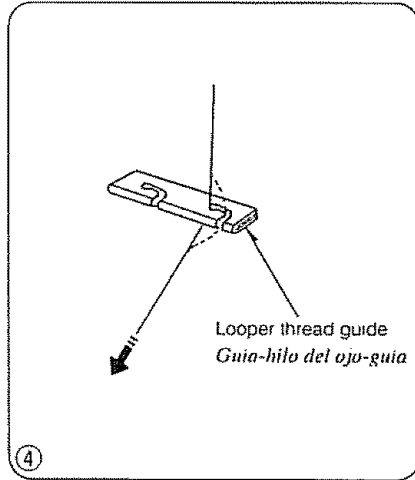

④ Pass the thread through lower looper thread guide.

④ Pase el hilo a través del guía-hilo del ojo-guía.

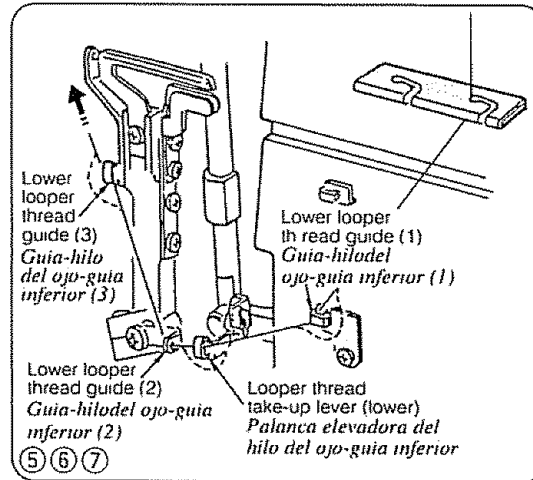

⑤ Pass the thread through lower looper thread guide (1).

⑥ Pass the thread through the looper thread take-up lever (lower).

⑦ Pass the thread through lower looper thread guides (2) and (3).

⑤ Pase el hilo a través del guía-hilo del ojo-guía inferior (1).

⑥ Pase el hilo a través de la palanca tira-hilo del ojo-guía inferior.

⑦ Pase el hilo a través de los guía-hilos del ojo-guía inferior (2) y (3).

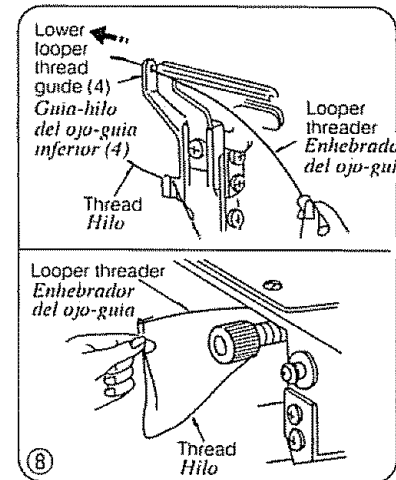

⑧ Turn the hand wheel toward you until the lower looper comes to the right, and pass the threader through hole on lower looper thread guide (4). Hook the end of thread on the threader. (See Note.)

⑧ Gire el volante de mano hacia usted hasta que el ojo-guía inferior esté a la derecha y pase el enhebrador a través del agujero del guía-hilo del ojo-guía inferior (4). Enganche la punta del hilo en el enhebrador. (Vea la nota.)

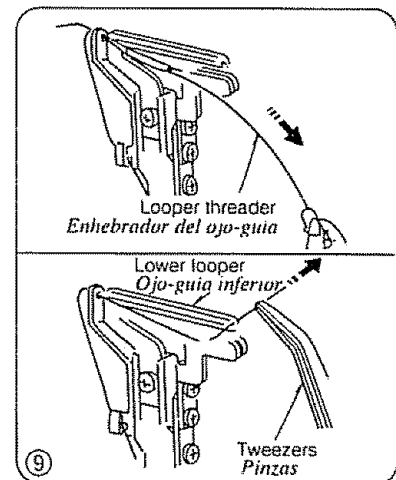

⑨ Pull the threader to pass the thread through the hole of lower looper thread guide (4). Remove the thread from the threader, and draw the thread through the hole on lower looper 10 cm (4") or more with a Pair of tweezers.

⑨ Tire del enhebrador para pasar el hilo a través del agujero del guía-hilo del ojo-guía inferior (4). Saque el hilo del enhebrador y tire del hilo haciéndolo pasar a través del agujero del enhebrador inferior 10 cm (4") o más con unas pinzas.

NOTE: How to Thread Woolly Nylon/Polyester Thread.

NOTA: Cómo enhebrar hilos de nylon/poliéster lanosos.

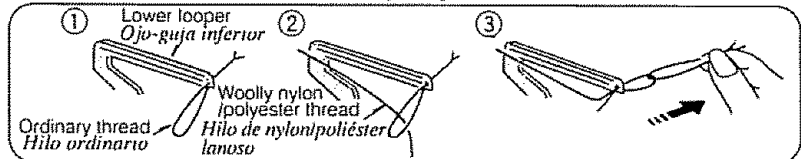

* Shown above is one of the easiest ways to pass woolly nylon/ polyester thread through the needle.
 * Use the same method for the upper looper.
 * Arriba se muestra una de las maneras más fáciles de pasar hilo de nylon/ poliéster lanoso a través de la aguja.
 * Use el mismo método para el ojo-guía superior.

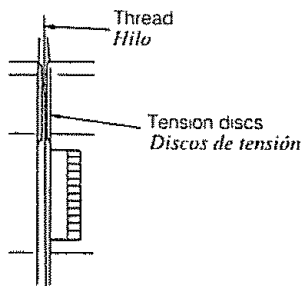

* Make sure that the thread is between the tension discs.

NOTE: If you remove the needle plate, the threading points of lower looper are easier to see. In this case, make sure the thread is not caught by the needle plate when replacing the plate after threading.

* Asegúrese de que el hilo esté entre los discos de tensión.

NOTA: Si quita la placa de agujas, los puntos de enhebrado del ojo-guía inferior se ven más fácilmente. En este caso, asegúrese de que la placa de agujas no enganche el hilo al cambiar la placa después de enhebrar.

- Threading the Upper Looper
- *Enhebrado del ojo-guía superior*

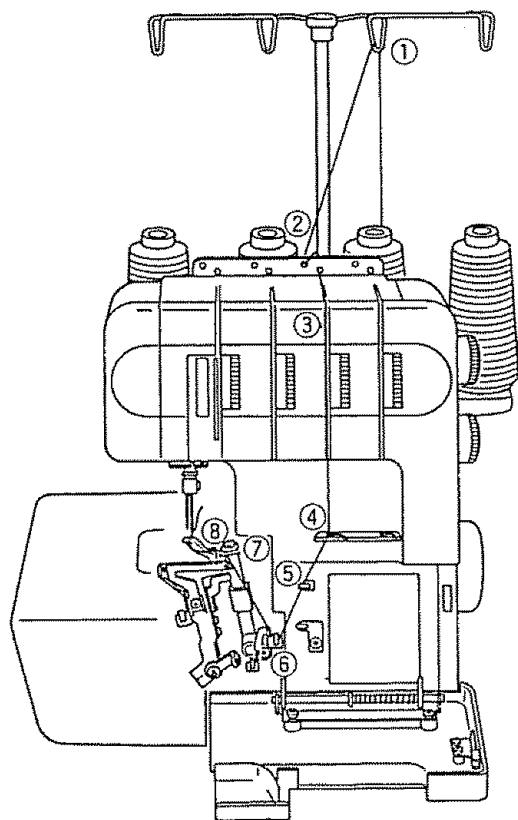

Place the spool of thread on the spool pin second from the right.

* Points to thread for upper looper are marked in red.

Coloque el carrete de hilo en el segundo portacarretes de la derecha.

* *Los puntos a enhebrar para el ojo-guía superior están marcados en rojo.*

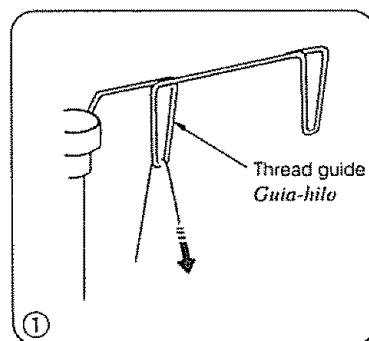

① Draw the thread through the thread guide second from the right from back to front.

① *Tire del hilo a través del segundo guía-hilo de la derecha de atrás hacia adelante.*

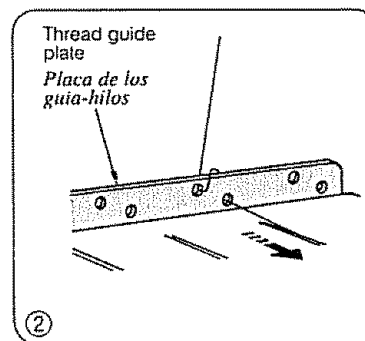

② Pass the thread through the holes in the second row from the right of thread guide plate as illustrated.

② *Pase el hilo a través de los agujeros de la segunda fila desde la derecha de la placa de los guía-hilos tal como se ilustra.*

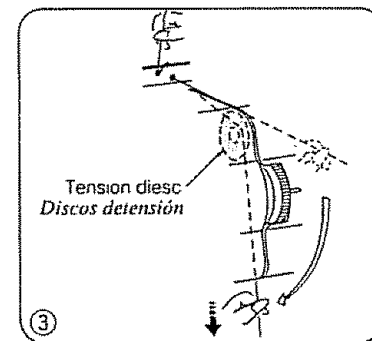

③ Hold the thread at both ends and tug gently to ensure the thread is correctly inserted between the tension discs. (If the foot is raised, the thread easily inserts between the tension discs.)

③ *Sujete el hilo en ambos extremos y tire suavemente para asegurarse de que el hilo se introduce correctamente entre los discos de tensión. (Si el prensatelas está subido, el hilo se introduce fácilmente entre los discos de tensión.)*

How to Thread the Upper Looper *Cómo enhebrar el ojo-guía superior*

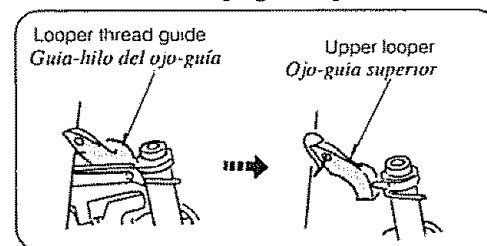

Turn the hand wheel toward you until the upper looper comes to the middle point of its travel, and unhook the thread of the lower looper from the upper looper.

Thread the upper looper.

Gire el volante de mano hacia usted hasta que el ojo-guía superior se encuentre en el punto medio de su recorrido y desenganche el hilo del ojo-guía inferior desde el ojo-guía superior.

Enhebre el ojo-guía superior.

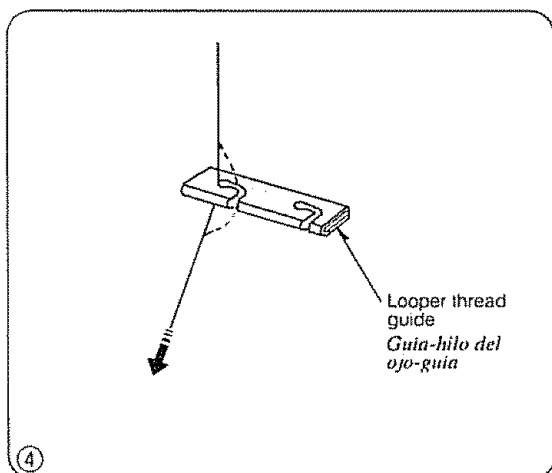

- ④ Pass the thread through upper looper thread guide (1).

④ *Pase el hilo a través del guía-hilo del ojo-guía superior (1).*

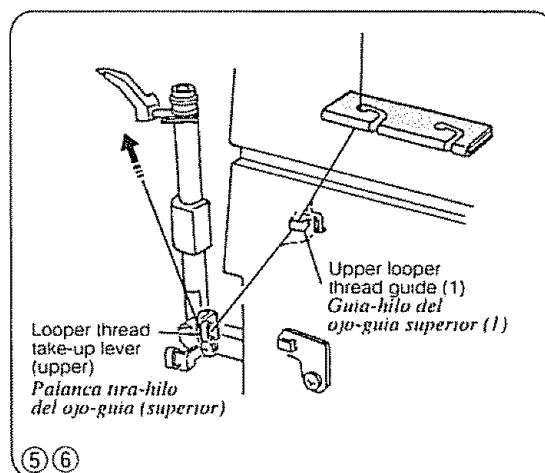

- ⑤ Pass the thread through upper looper thread guide (1).
 ⑥ Pass the thread the looper thread take-up lever (upper).

⑤ *Pase el hilo a través del guía-hilo del ojo-guía superior (1).*

⑥ *Pase el hilo a través de la palanca tira-hilo del ojo-guía superior.*

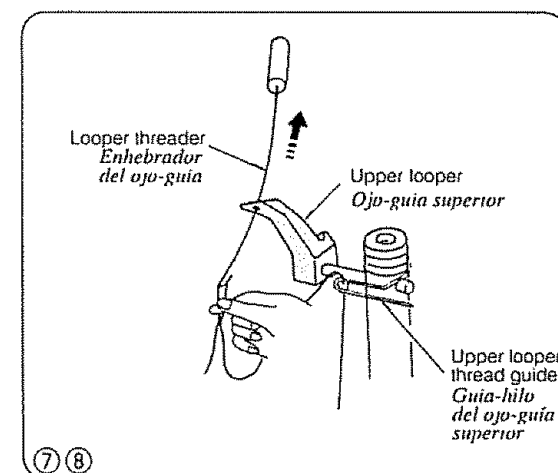

- ⑦ Pass the thread through upper looper thread guide .
 ⑧ Pass the threader through the hole on the upper looper. Then hook the end of thread on the threader. Pull out the threader to pass the thread through the hole. Remove the thread from threader, and draw the free end of thread 10 cm (4") or more.

⑦ *Pase el hilo a través del guía-hilo del ojo-guía superior.*

⑧ *Pase el enhebrador a través del agujero del ojo-guía superior. Luego, enganche la punta del hilo en el enhebrador. Retire el enhebrador para pasar el hilo a través del agujero. Saque el hilo del enhebrador y tire de la punta libre del hilo 10 cm (4") o más.*

- Threading the Needle on the Right
- *Enhebrado de la aguja derecha*

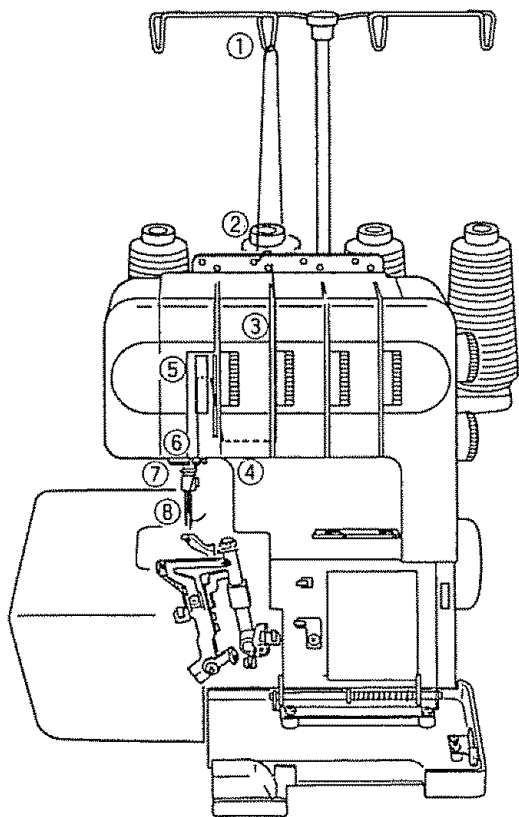

Place the spool of thread on the spool pin second from the left.

* Points to thread for needle on the right are marked in blue.

Coloque el carrete de hilo en el segundo portacarretes de la izquierda.

* *Los puntos a enhebrar para la aguja de la derecha están marcados en naranja.*

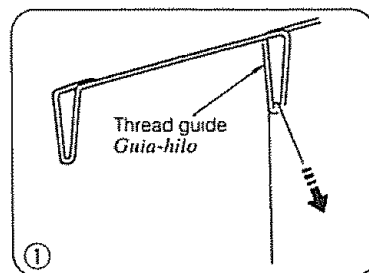

① Draw the thread through the thread guide second from the left from back to front.

① *Tire del hilo a través del guía-hilo segundo por la izquierda de atrás hacia adelante.*

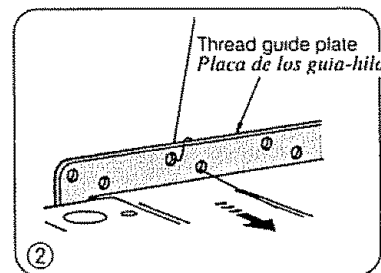

② Pass the thread through the holes in the second row from the left of thread guide plate as illustrated.

② *Pase el hilo a través de los agujeros de las segunda fila desde la izquierda de la placa de los guía-hilos tal como se ilustra.*

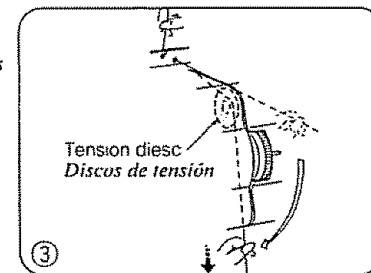

③ Hold the thread at both ends and tug gently to ensure the thread is correctly inserted between the tension discs. (If the foot is raised, the thread easily inserts between the tension discs.)

③ *Sujete el hilo en ambos extremos y tire suavemente para asegurarse de que el hilo se introduce correctamente entre los discos de tensión. (Si el prensatelas está subido, el hilo se introduce fácilmente entre los discos de tensión.)*

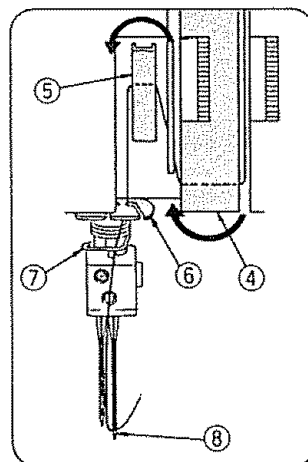

④ Pass the thread from the bottom of front cover thread guide from right to left.

⑤ Raise the needle to highest point and guide the thread over take-up lever cover.

⑥ Insert the thread into the right slot of the guide plate.

⑦ Pass through needle bar thread guide from left to right.

⑧ Thread the right needle from the front to the back and pull the thread about 10cm (4") from the eye of the needle to back under the foot.

④ *Pase el hilo desde la parte inferior del guía-hilos de la tapa frontal de derecha a izquierda.*

⑤ *Suba la aguja hasta el punto más alto y guíe el hilo sobre la tapa de la palanca tira-hilo.*

⑥ *Introduzca el hilo en la ranura derecha de la placa de los guía-hilos.*

⑦ *Pase el hilo por el guía-hilos de la barra de agujas de izquierda a derecha.*

⑧ *Enhebre la aguja derecha de delante hacia atrás y tire del hilo unos 10 cm (4") respecto al ojo de la aguja hacia atrás bajo el prensatelas.*

- Threading the Needle on the Left
- *Enhebrado de la aguja izquierda*

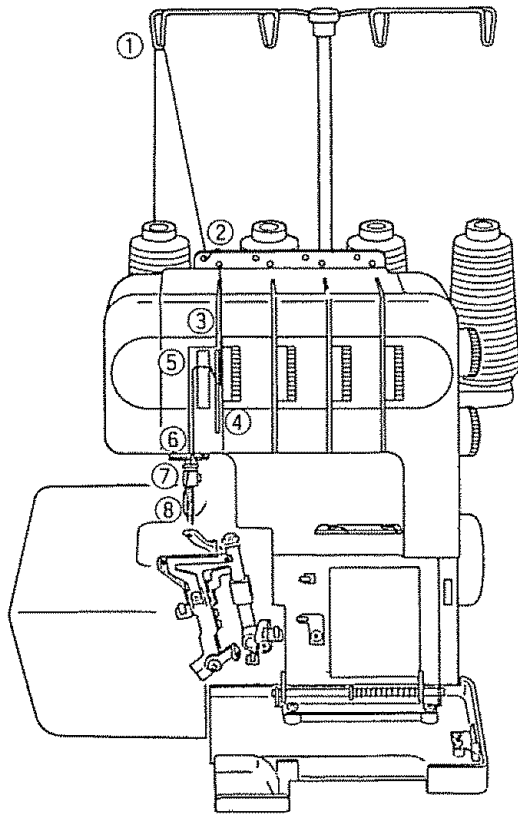

Place the spool of thread on the left side spool pin.

* Points to thread for needle on the left are marked in orange.

Coloque el carrete de hilo en el segundo portacarretes de la izquierda.

* *Los puntos a enhebrar para la aguja de la izquierda están marcados en naranja.*

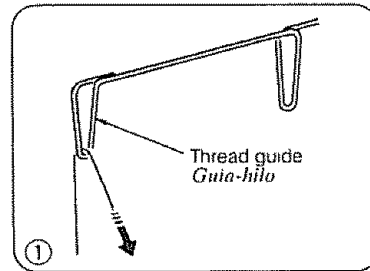

① Draw the thread through the thread guide on the left from back to front.

① *Tire del hilo a través del guía-hilo de la izquierda de atrás hacia adelante.*

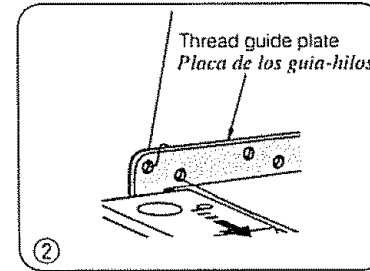

② Pass the thread through the holes on the left of thread guide plate as illustrated.

② *Pase el hilo a través de los agujeros de la izquierda de la placa de los guía-hilos tal como se ilustra.*

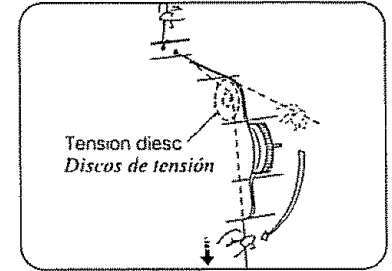

③ Hold the thread at both ends and tug gently to ensure the thread is correctly inserted between the tension discs. (If the foot is raised, the thread easily inserts between the tension discs.)

③ *Sujete el hilo en ambos extremos y tire suavemente para asegurarse de que el hilo se introduce correctamente entre los discos de tensión. (Si el prensatelas está subido, el hilo se introduce fácilmente entre los discos de tensión.)*

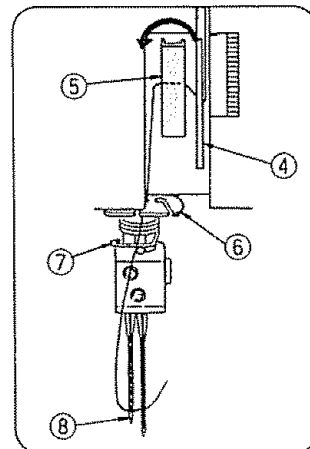

④ Slide the thread from the bottom of front cover thread guide from right to left.

⑤ Raise the needle to highest point and guide the thread over take-up lever cover.

⑥ Insert the thread into the left slot of the guide plate.

⑦ Pass through needle bar thread guide from left to right.

⑧ Thread the left needle from the front to the back and pull the thread about 10cm (4") from the eye of the needle to back under the foot.

④ *Pase el hilo desde la parte inferior del guía-hilo de la tapa frontal de derecha a izquierda.*

⑤ *Suba la aguja hasta el punto más alto y guíe el hilo sobre la tapa de la palanca tira-hilo.*

⑥ *Introduzca el hilo en la ranura derecha de la placa de los guía-hilos.*

⑦ *Pase el hilo por el guía-hilo de la barra de agujas de izquierda a derecha.*

⑧ *Enhebre la aguja izquierda de delante hacia atrás y tire del hilo unos 10 cm (4") respecto al ojo de la aguja hacia atrás bajo el prensatelas.*

SECTION 3. LEARN THE STITCHES SECCION 3. APRENDA LAS PUNTADAS

Starting to Sew
Para empezar a coser

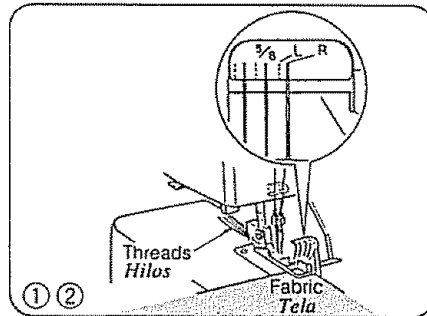

- ① Insert the fabric under the toe of the foot while aiming to the guide line with the edge of the fabric. (It is not necessary to raise the foot.) There are three each of solid and broken guide lines on the looper cover. The solid guide lines indicate the distance from the right needle and the broken lines indicate it from the left one.
- ② Turn the hand wheel gently toward you a couple of turns and check the thread chain. Then start sewing slowly. The fabric will be automatically fed. Guide the fabric in the direction desired.

- ① *Introduzca la tela bajo la punta del prensatelas mientras apunta hacia la línea de guía con el borde de la tela (no es necesario subir el prensatelas). Hay tres líneas de guía continuas y tres líneas de guía cortadas en la tapa de los ojos-guía. Las líneas de guía continuas indican la distancia desde la aguja derecha y las líneas cortadas indican la distancia desde la aguja izquierda.*
- ② *Gire el volante de mano suavemente hacia usted unas cuantas vueltas y compruebe la cadeneta de hilo. Luego, empiece a coser lentamente. La tela avanzará automáticamente. Guíe la tela en la dirección deseada.*

Finishing to Sew
Para terminar de coser

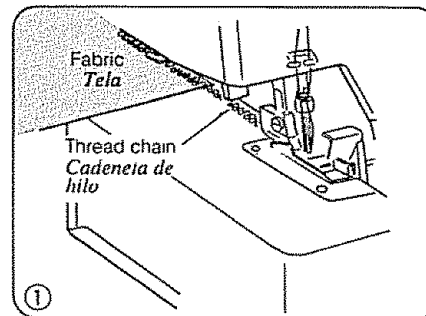

- ① When stitching is completed, continue to run the machine slowly to produce a thread chain for about 12 cm (5") while pulling the thread chain slightly to the back.

- ① *Al terminar las puntadas, siga haciendo funcionar la máquina lentamente para producir una cadeneta de hilo de 12 cm (5") mientras tira de dicha cadeneta de hilo ligeramente hacia atrás.*

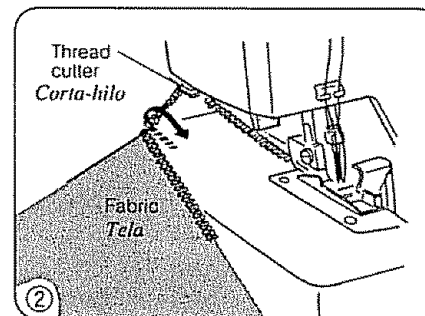

- ② Cut the threads with the thread cutter as illustrated, leaving about 5 cm (2") thread chain from the end of fabric.

- ② *Corte los hilos con el corta-hilo tal como se ilustra, dejando unos 5 cm (2") de cadeneta de hilo respecto al extremo de la tela.*

Sewing Continuously
Costura continua

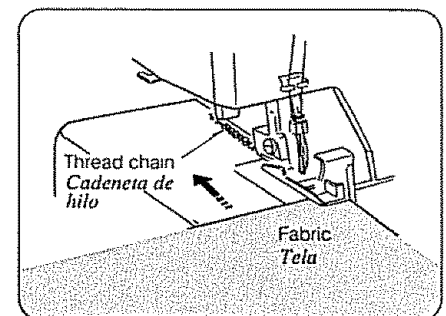

Insert next fabric under the toe of foot, then start sewing. It is not necessary to raise the presser foot for ordinary fabric.

- * For heavy weight fabric, raise the presser foot and insert the fabric in front of the knife. Then lower the foot and sew.

Introduzca la siguiente tela bajo el prensatelas y luego empiece a coser. No es necesario subir el prensatelas para coser telas corrientes.

- * *Para coser telas gruesas, suba el prensatelas e introduzca la tela delante de la cuchilla. Luego, baje el prensatelas y cosa.*

Threading the Machine (3 threads)
Enhebrado de la maquina (3 hilos)

Using the Needle on the Right Only
(for narrow three-thread serging)

Utilización de la aguja derecha únicamente
(para surjete estrecho de tres hilos)

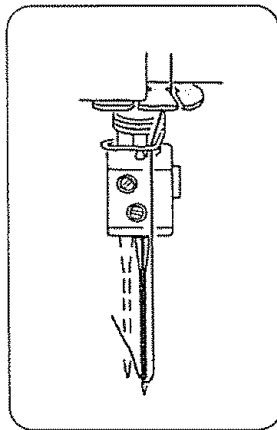

Disconnect the machine from the power supply. Remove the needle and the thread on the right. Then tighten the needle clamp screw on the left slightly to avoid losing the screw.

Desconecte la máquina de la fuente de energía. Saque la aguja y el hilo de la derecha. Luego, apriete ligeramente el tornillo izquierdo de sujeción de la aguja para evitar perder dicho tornillo.

Using the Needle on the Left Only
(for wide three-thread serging)

Utilización de la aguja izquierda únicamente
(para surjete ancho de tres hilos)

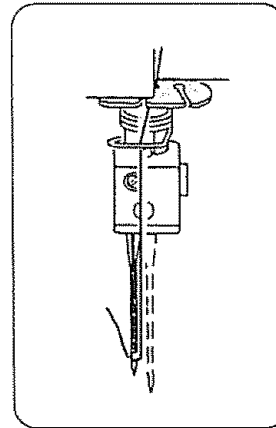

Remove the needle and the thread on the left. Then tighten the needle clamp screw on the right slightly to avoid losing the screw.

To change to the other needle in three-thread serging



Loosen both needle clamp screws and remove the needles. Insert the needle to be used and tighten the needle clamp screw while pushing the needle up as far as it will go. Then tighten the other needle clamp screw on the other side slightly to prevent the screw from dropping.

Quite la aguja y el hilo de la izquierda. Luego, apriete ligeramente el tornillo derecho de sujeción de la aguja para evitar perder dicho tornillo.

Para cambiar a la otra aguja en costura de tres hilos

Afloje los dos tornillos de sujeción de las agujas y quite las agujas. Introduzca la aguja que se va a utilizar y apriete el tornillo de sujeción de la aguja a la vez que empuja la aguja hacia arriba hasta donde se pueda. Luego, apriete ligeramente el otro tornillo de sujeción de la aguja en el otro lado para evitar que dicho tornillo se caiga.

Thread and Needle Chart
Cuadro de hilos y agujas

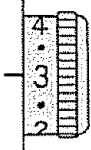
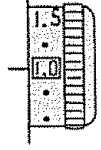
Type of Fabric <i>Tipo de tela</i>		Type of Thread <i>Tipo de hilo</i> 	Needle <i>Aguja</i> 	Stitch Length <i>Longitud de puntada</i> 	Differential Feed Ratio <i>Relación de avance diferencial</i> 
Light weight <i>Fina</i>	Organdy, Georgette, Lawn, Crepe de chine, Lining. <i>Organdí, georgette, linón, crepé de China, forro.</i>	Cotton : No. 80 ~ 100 Silk : No. 80 ~ 100 Synthetic : No. 80 ~ 100 <i>Algodón : No. 80 ~ 100</i> <i>Seda : No. 80 ~ 100</i> <i>Sintético : No. 80 ~ 100</i>	HA-1 SP No. 11	2.0 ~ 3.0	0.7 ~ 1.0
Medium weight <i>Mediana</i>	Cotton, Linen, Satin, Ordinary fabric. <i>Algodón, lino, satén, tela, lona</i>	Cotton : No. 60 ~ 100 Silk : No. 50 ~ 100 Synthetic : No. 60 ~ 100 <i>Algodón : No. 60 ~ 100</i> <i>Seda : No. 50 ~ 100</i> <i>Sintético : No. 60 ~ 100</i>	HA-1 SP No. 11~14	2.5 ~ 3.5	1.0
Heavy weight <i>Gruesa</i>	Tweed, Coating, Denim, Doeskin, Thick fabric. <i>"Tweed", de abrigo, vaquera, ante, lona.</i>	Cotton : No. 50 ~ 60 Silk : No. 50 ~ 60 Synthetic : No. 50 ~ 60 <i>Algodón : No. 50 ~ 60</i> <i>Seda : No. 50 ~ 60</i> <i>Sintético : No. 50 ~ 60</i>	HA-1 SP No. 11	3.0 ~ 4.0	1.0
Knits <i>Tejidos</i>	Knitted fabric. <i>Telas tejidas.</i>	Cotton : No. 60 ~ 80 Synthetic : No. 60 ~ 90 Woolly nylon (For looper thread) Woolly polyester(For looper thread) <i>Algodón : No. 60 ~ 80</i> <i>Sintético : No. 60 ~ 90</i> <i>Nylon lanoso (para hilo de ojo-guía)</i> <i>Poliéster lanoso (para hilo de ojo-guía)</i>	HA-1 SP No. 11~14	2.5 ~ 3.5	1.0 ~ 2.0

* Refer to page 40 for adjusting the stitch length and differential feed ratio. * Consulte la página 41 para ajustar la longitud de puntada y la relación de avance diferencial.
 NOTE: Your overlock uses standard sewing needle (HA-1, SP, #11, #14). NOTA: Esta máquina de "overlock" utiliza agujas de coser estándar (HA-1, SP, #11, #14).

Adjustment of Cutting Width

Ajuste del ancho de corte

When cutting width is too narrow or too wide against seam width, adjust it as follows.

- ① Turn off the power switch and unplug the machine.
- ② Open the looper and side covers.
- ③ Set the upper knife to down position (refer to page 44).
- ④ Turn the cutting width adjusting dial to get desired position of lower knife.
 - (A) When cutting width is narrow.
Turn cutting width adjusting dial clock-wise.
Lower knife will move to right.
 - (B) When cutting width is too wide.
Turn the cutting width adjusting dial counter-clock-wise.
- ⑤ Set the upper knife to up position.
- ⑥ Close the looper and side covers.

Cuando el ancho de corte sea demasiado estrecho o demasiado ancho respecto al ancho de la costura, ajústelo como se indica a continuación.

- ① *Apague el interruptor de encendido y desenchufe la máquina.*
- ② *Abra la tapa de los ojos-guía y la tapa lateral.*
- ③ *Coloque la cuchilla superior en la posición hacia abajo (consulte la página 45).*
- ④ *Gire el selector de ajuste del ancho de corte para obtener la posición deseada de la cuchilla inferior.*
 - (A) *Cuando el ancho de corte sea estrecho.*
Gire el selector de ajuste del ancho de corte sentido de las agujas del reloj.
La cuchilla inferior se moverá hacia la derecha.
 - (B) *Cuando el ancho de corte sea demasiado ancho.*
Gire el selector de ajuste del ancho de corte en sentido contrario al de las agujas del reloj.
- ⑤ *Coloque la cuchilla en la posición hacia arriba.*
- ⑥ *Cierre la tapa de los ojos-guía y la tapa lateral.*

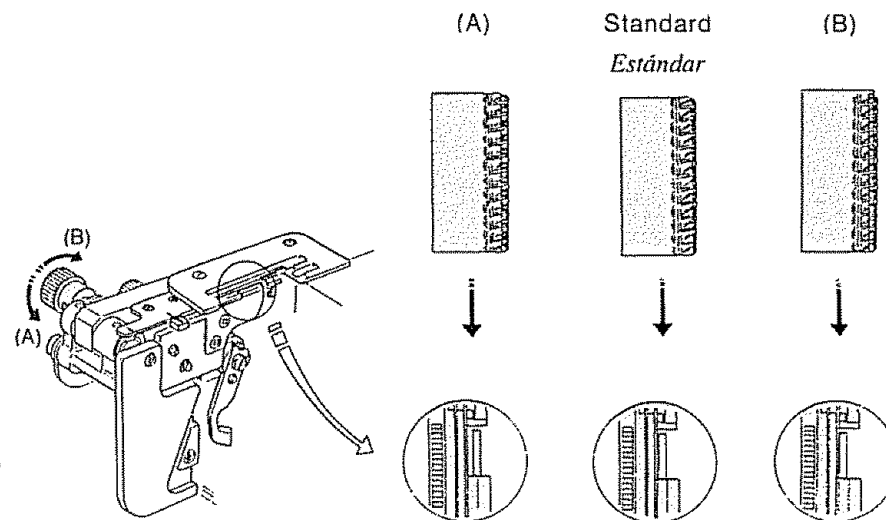

Securing Ends

To avoid unravelling, it is necessary to leave a thread chain about 5 cm (2'') long at the beginning and end of seam. To secure the beginning and end of a seam choose one of the following methods.

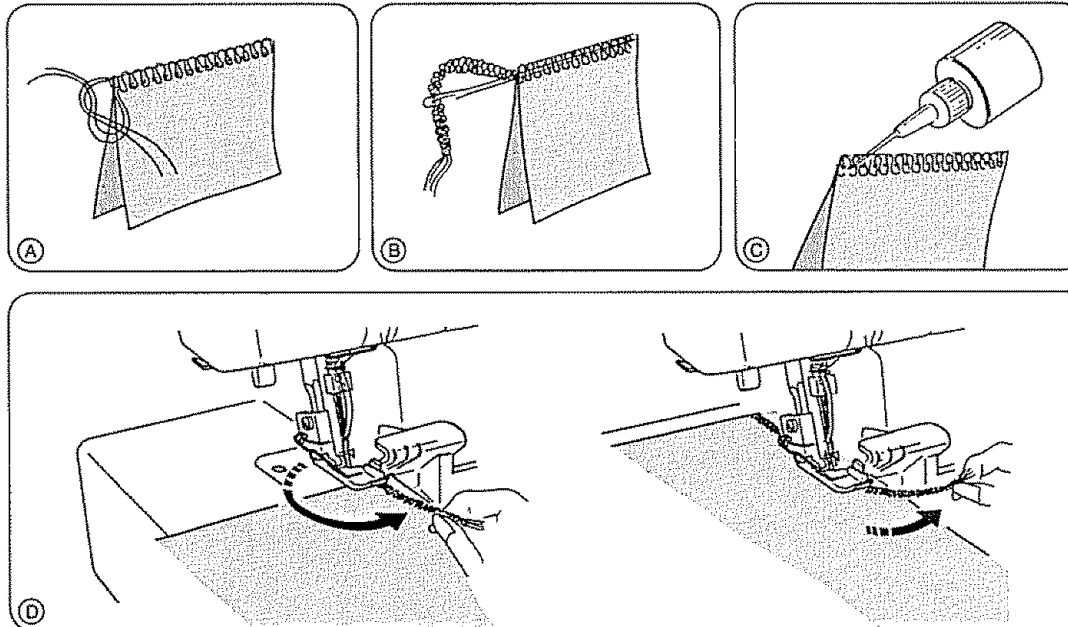

At the Beginning

- A. Separate the end of threads and knot.
- B. Thread the chain through a large eyed needle, and weave that chain through the overlock stitches on the fabric.
- C. Apply a small amount of seam sealant (Fray Check™ or Fray-No-More™) at the edge of the fabric. Cut the chain at the edge of fabric.
- D. Backstitching
 1. Before putting your fabric in the machine, sew a thread chain about 5 cm (2'') long behind the needle.
 2. Put your fabric in the machine. Then serge a few stitches and stop.
 3. Raise the presser foot and bring the thread chain to the left around and under the presser foot.
 4. Place the thread chain between the presser foot and upper knife, holding it in position as you lower the presser foot to sew.
 5. After sewing about 2.5 cm (1''), move the chain to the right and under the upper knife, cutting the chain as you sew.

At the End

You can use the same methods as **at the beginning** to secure the end of seam except "Backstitching", or the methods shown below.

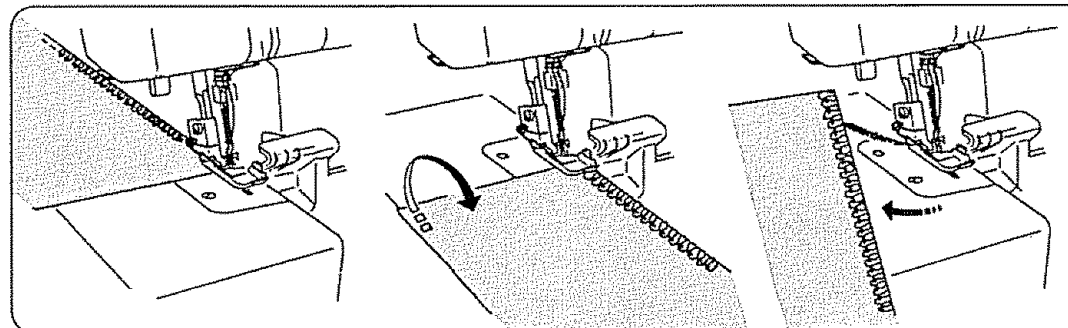

- ① Serge one stitch off the end of seam.
- ② Raise the needle and presser foot, and gently pull the threads off the prong.
- ③ Turn the fabric over so that the under side is up.
- ④ Serge about 2.5 cm (1'') over stitching and angle off the fabric.

Cómo asegurar los extremos de la costura

Para evitar que la costura se deshile, es necesario dejar una cadeneta de hilo de unos 5 cm (2") de longitud al principio y al final de la costura. Para asegurar el principio y el final de una costura, elija uno de los métodos siguientes:

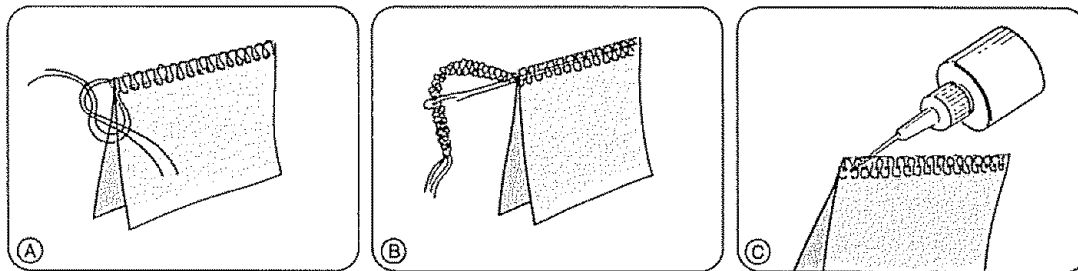

Al principio

- A. Separe los extremos de los hilos y haga un nudo.
- B. Enhebre la cadeneta a través de una aguja de ojo grande y entreteja la cadeneta por las puntadas de sobreorilla respuntada de la tela.
- C. Aplique una pequeña cantidad de sellante de costuras (Fray Check TM o Fray-No-More TM) al borde de la tela. Corte la cadeneta en el borde de la tela.

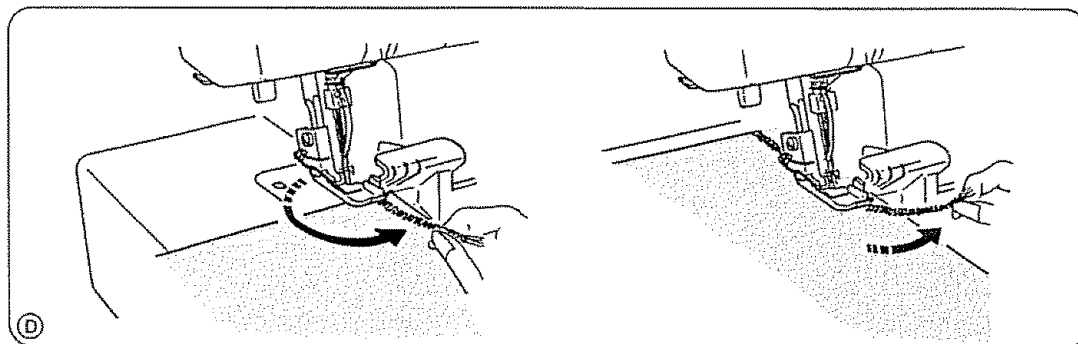

D. Pespunte:

1. Antes de poner la tela en la máquina, cosa una cadeneta de hilo de unos 5 cm (2") de longitud detrás de la aguja.
2. Ponga la tela en la máquina. Luego cosa unas puntadas ypare.
3. Suba el prensatelas y lleve la cadeneta de hilo hacia la izquierda alrededor y debajo del prensatelas.
4. Coloque la cadeneta de hilo entre el prensatelas y la cuchilla superior, sujetándola en su sitio a medida que baja el prensatelas para coser.
5. Después de coser unos 2.5 cm (1"), mueva la cadeneta hacia la derecha y bajo la cuchilla superior, cortando la cadeneta mientras cose.

Al final

Puede utilizar lo mismos métodos que en **al principio** para asegurar el extremo de la costura, salvo al respuntar, o los métodos mostrados a continuación.

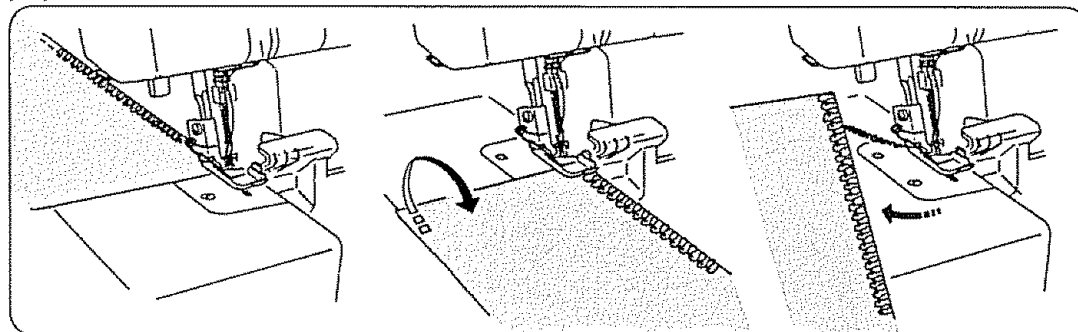

- ① Cosa una puntada fuera del extremo de la costura.
- ② Suba la aguja y el prensatelas, y tire suavemente de los hilos hasta sacarlos del diente.
- ③ Déle la vuelta a la tela para que el lado de abajo quede hacia arriba.
- ④ Cosa unos 2.5 cm (1") sobre las puntadas y quite la tela formando un ángulo.

Thread Tension (4 threads)

Adjusting the thread tension may be required depending on the type of fabric and thread being used.

Correct Tension

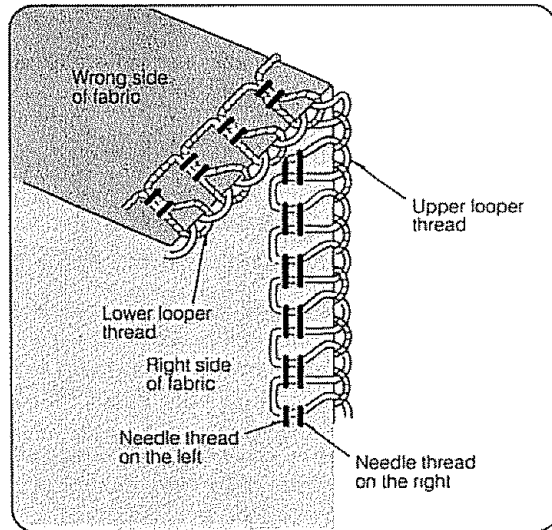

Thread Tension Adjustment

- Set all four thread tension dials at "3". Then sew, and check the thread tensions.

Wrong Tension

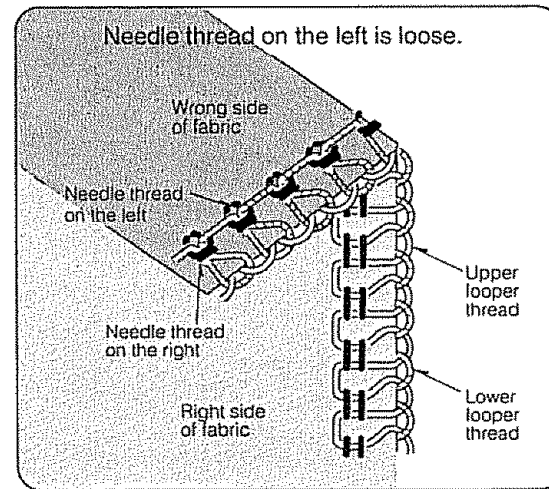

Tighten needle thread tension on the left.

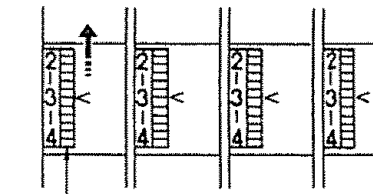

Needle thread tension (L)

Wrong Tension

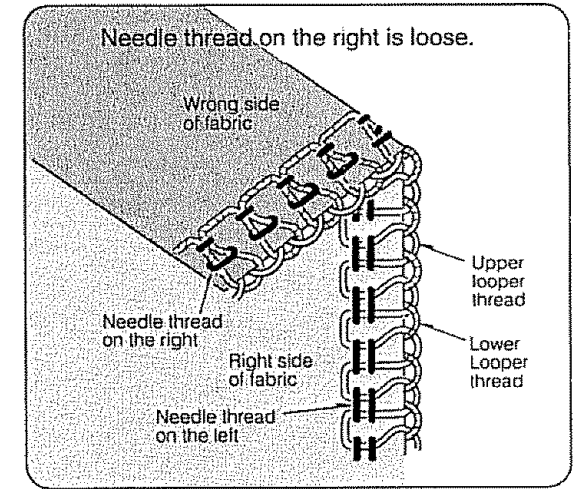

Tighten needle thread tension on the right.

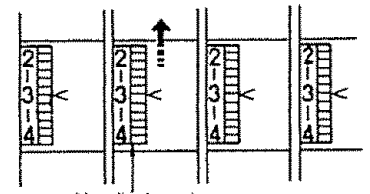

Needle thread tension (R)

Thread Tension Dial

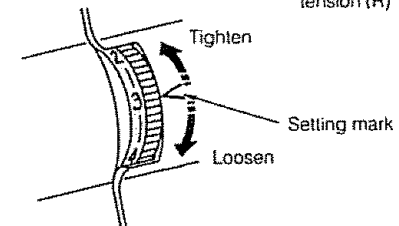

Tensión del hilo (4 hilos)

Es posible que sea necesario ajustar la tensión del hilo según el tipo de tela e hilo que se estén utilizando.

Tensión correcta

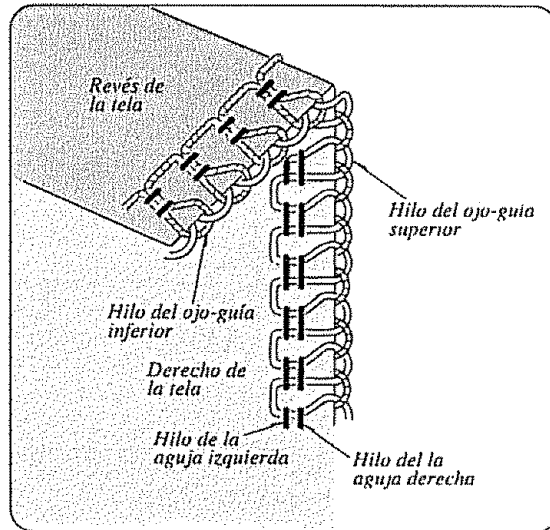

Ajuste de la tensión del hilo

• Coloque los cuatro selectores de tensión del hilo en "3". Luego, cosa y compruebe las tensiones de los hilos.

Tensión incorrecta

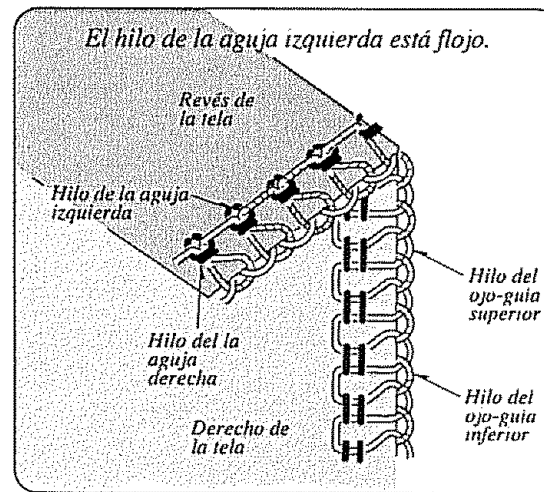

Aumente la tensión del hilo de la aguja izquierda.

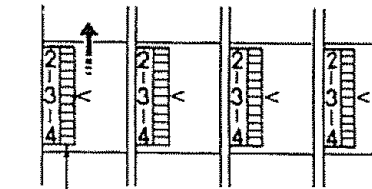

Tensión del hilo de la aguja (I)

Tensión incorrecta

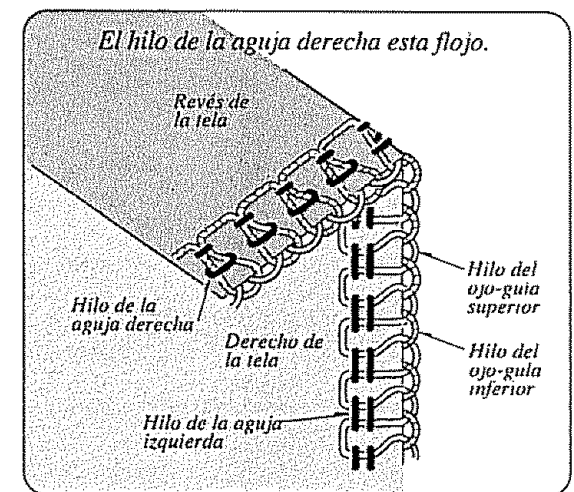

Aumente la tensión del hilo de la aguja derecha.

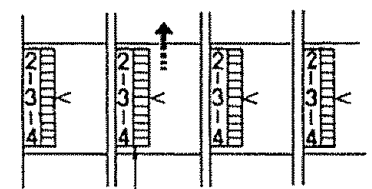

Tensión del hilo de la aguja (D)

Selector de la tensión del hilo

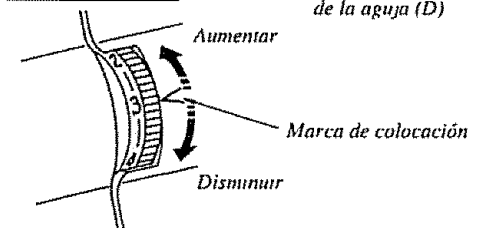

Thread Tension (4 threads) (continued)

Adjusting the thread tension may be required depending on the type of fabric and thread being used.

Correct Tension

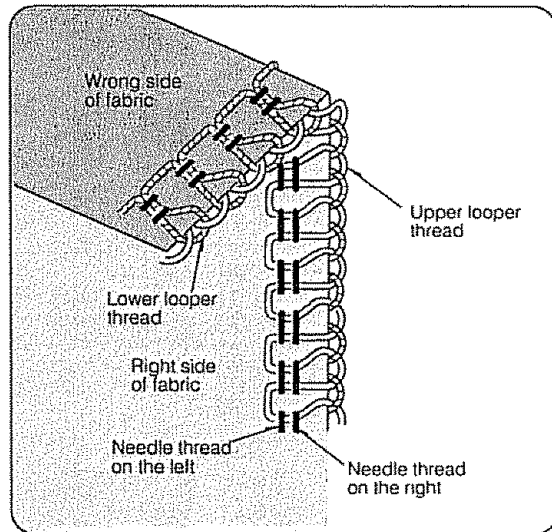

Thread Tension Adjustment

- Set all four thread tension dials at "3". Then sew, and check the thread tensions.

Wrong Tension

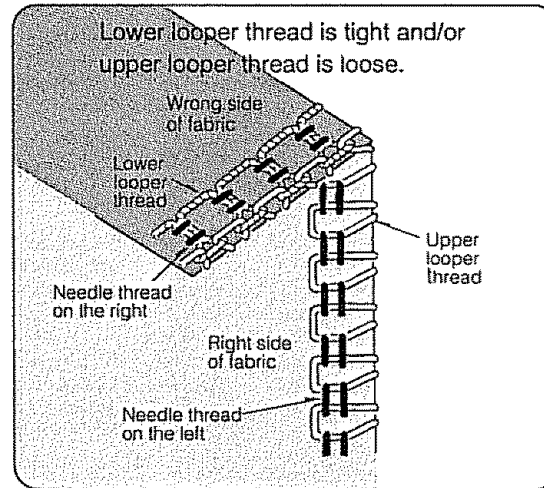

Loosen lower looper thread tension and/or tighten upper looper thread tension.

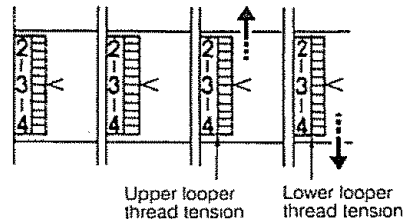

Wrong Tension

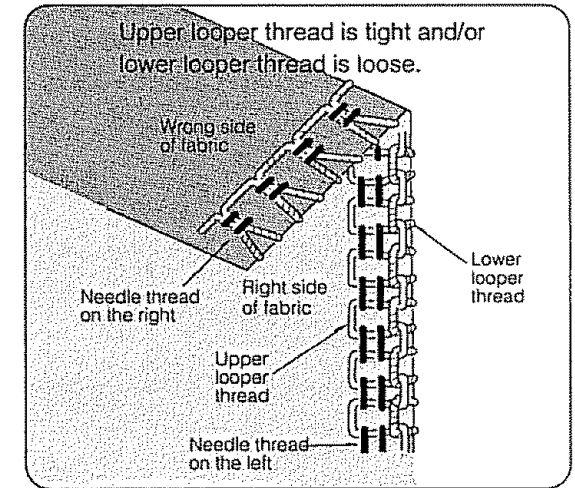

Loosen upper looper thread tension and/or tighten lower looper thread tension.

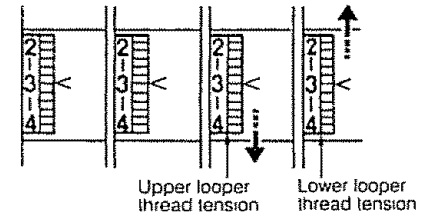

Tension del hilo (4 hilos) (continuación)

Es posible que sea necesario ajustar la tensión del hilo según el tipo de tela e hilo que se estén utilizando.

Revés de

Tensión correcta

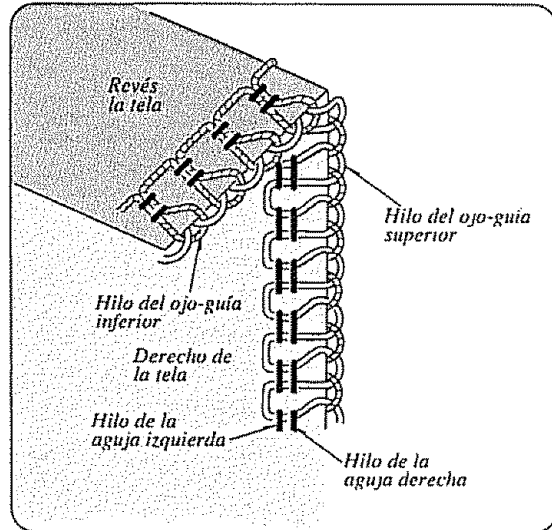

Ajuste de la tensión del hilo

- Coloque los cuatro selectores de tensión del hilo en "3". Luego, cosa y compruebe las tensiones de los hilos.

Tensión incorrecta

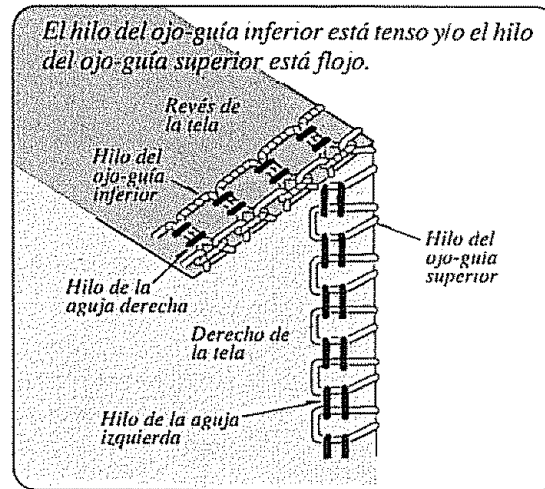

Disminuya la tensión del hilo del ojo-guía inferior y/o aumente la tensión del hilo del ojo-guía superior.

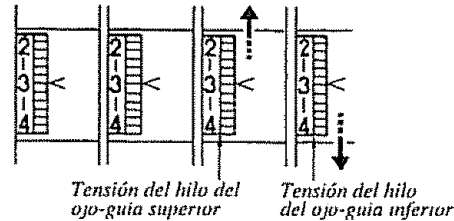

Tension incorrecta

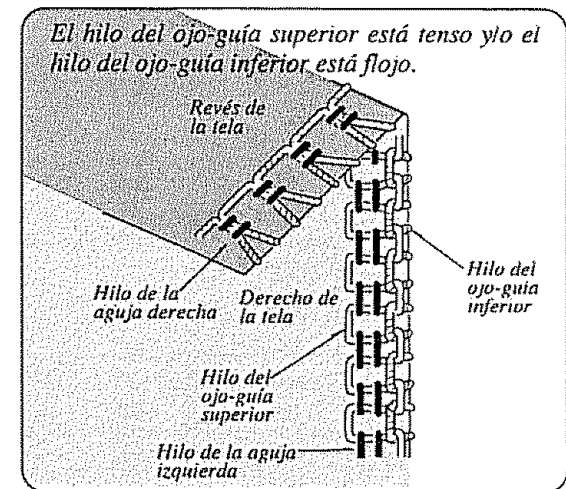

Disminuya la tensión del hilo del ojo-guía superior y/o aumente la tensión del hilo del ojo-guía inferior.

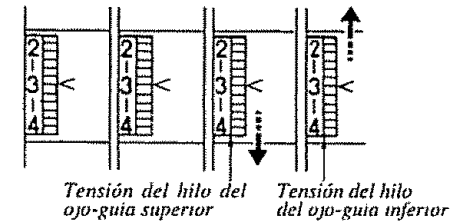

Turning Corners
Doblado de esquinas

Outside Corners
Esquinas exteriores

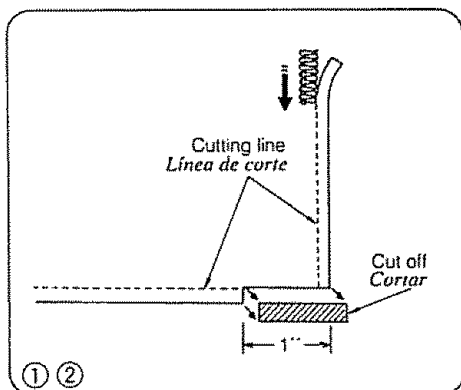

- ① Cut the corner, as illustrated, below with scissors.
- ② Serge the first side, making one stitch beyond the cut edge of the fabric.

- ① Corte la esquina, tal como se ilustra, abajo con unas tijeras.
- ② Cosa el primer lado siguiendo el borde, haciendo una puntada mas alla del borde cortado de la tela.

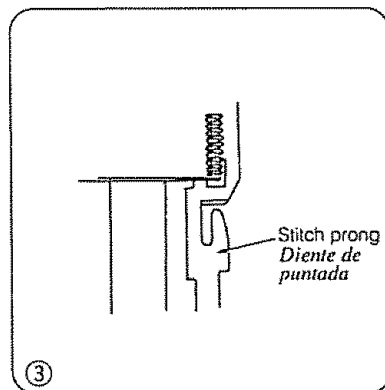

- ③ Raise the needle and presser foot. Then gently pull the thread chain off the stitch prong and pivot the fabric.

- ③ Suba la aguja y el prensatelas. Luego, tire suavemente de la cadeneta de hilo para sacarla del diente de puntada y voltee la tela.

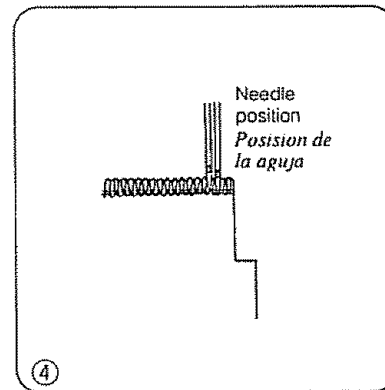

- ④ Sew the second side with needle positioned to start just below the previous row of stitching.

- ④ Cosa el segundo lado con la aguja colocada para empezar justo debajo de la fila anterior de puntadas.

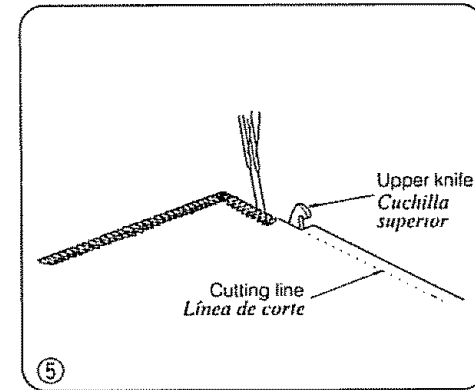

- ⑤ Then continue serging.

- ⑤ Luego, siga cosiendo a lo largo del borde.

Inside Corners
Esquinas Interiores

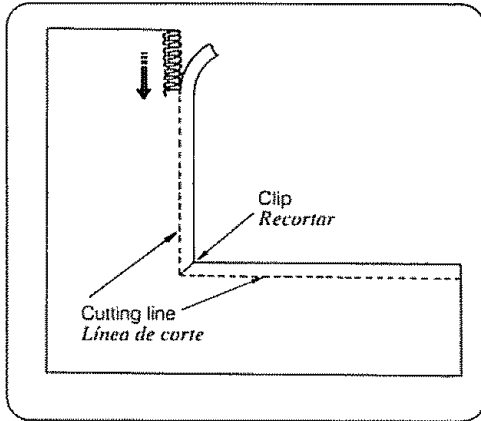

① Clip to corner, as illustrated, with scissors.

① *Recorte hasta la esquina, tal como se ilustra, con unas tijeras.*

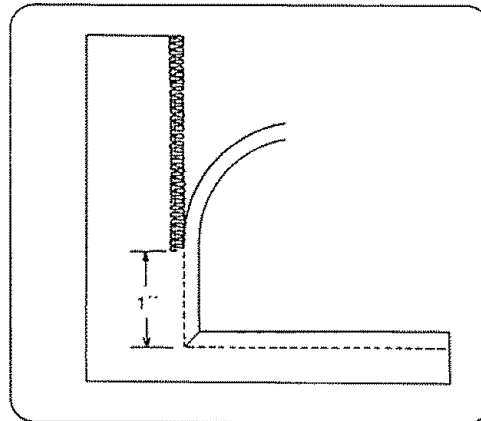
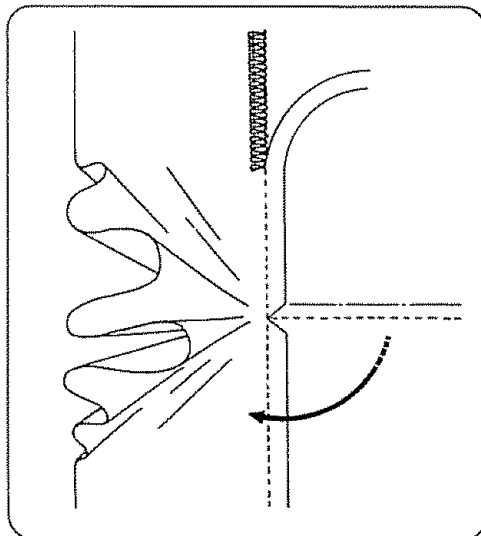

② Serge along the cutting line of the knife blade, up to 2.5 cm (1") before the corner.

② *Cosa a lo largo de la línea de corte de la hoja de la cuchilla hasta 2.5 cm (1") antes de la esquina.*

③ Pull the fabric toward you so the cutting line of the fabric is straight. Then continue serging.

③ *Tire de la tela hacia usted para que la línea de corte de la tela sea recta. Luego, siga cosiendo a lo largo del borde.*

Edging Curves
Bordes en Curvas

Outside Curves
Curvas Exteriores

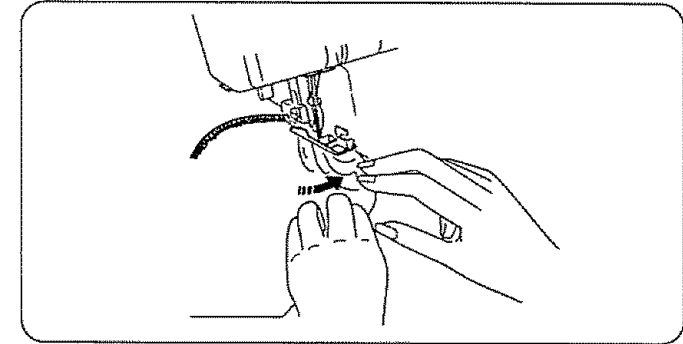

Serge slowly around the curve, pushing the fabric into the presser foot and knife to give an even edge.

Cosa siguiendo el borde lentamente alrededor de la curva, empujando la tela hacia el prensatelas y la cuchilla para obtener un borde igualado.

Inside Curves
Curvas Interiores

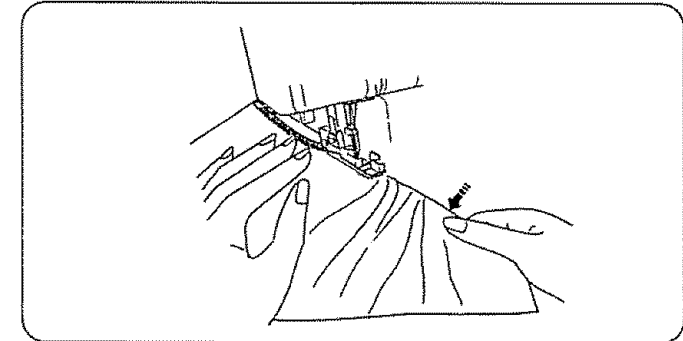

Serge the curve slowly, pulling the front portion of the fabric to give an even edge.

Cosa la curva lentamente siguiendo el borde, tirando de la parte delantera de la tela para obtener un borde igualado.

Adjustment of Needle Plate Setting Knob (Changing to Standard Serging or Rolled Hemming)
Ajuste del botón de posición de la placa de agujas (cambio a surjete estándar o dobladillo enrollado)

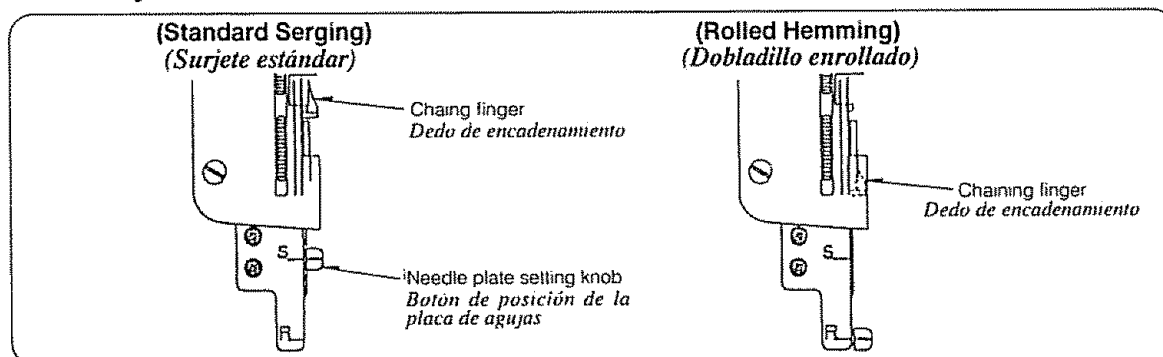
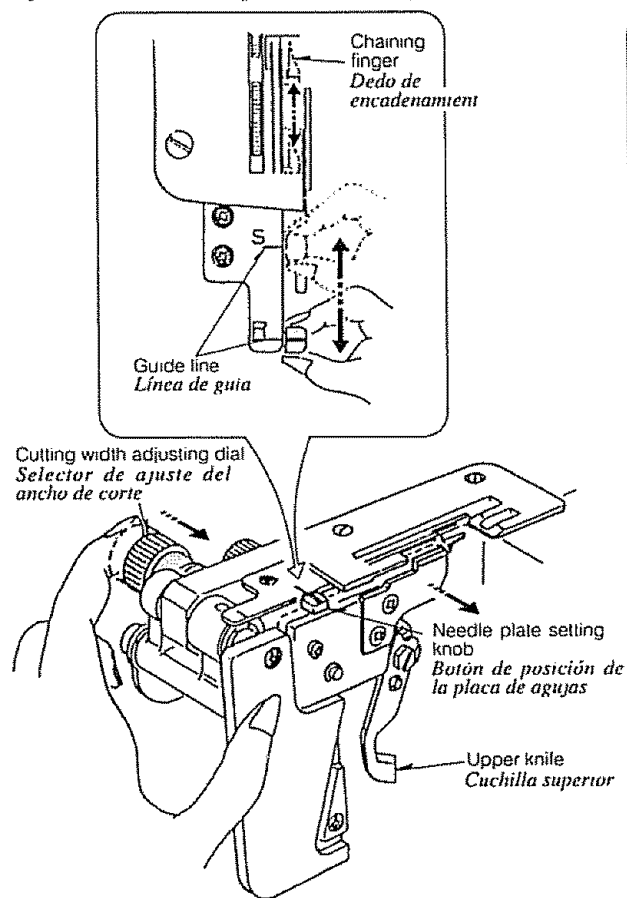

- ① Turn off power switch and unplug the machine.
- ② Open the looper and side covers.
- ③ Deactivate the upper knife. (Refer to page 38.)
- ④ Push the cutting width adjusting dial to right as far as it will go, then, move the needle plate setting knob to guide line of S (for Standard Serging) or R (for Rolled Hemming). Release the cutting width adjusting dial to the left gently.
- ⑤ Set the upper knife to up position.
- ⑥ Close the looper and side covers.

- ① Apague el interruptor de encendido y desenchufe la máquina.
- ② Abra la tapa de los ojos-guía y la tapa lateral.
- ③ Desactive la cuchilla superior. (Consulte la página 38.)
- ④ Empuje el selector de ajuste del ancho de corte hacia la derecha hasta donde se pueda y luego mueva el botón de posición de la placa de agujas hasta la línea de guía S (para surjete estándar) o R (para dobladillo enrollado). Suelte suavemente el selector de ajuste del ancho de corte hacia la izquierda.
- ⑤ Coloque la cuchilla superior en la posición hacia arriba.
- ⑥ Cierre la tapa de los ojos-guía y la tapa lateral.

Adjustment of Stitch Length Ajuste de la longitud de puntada

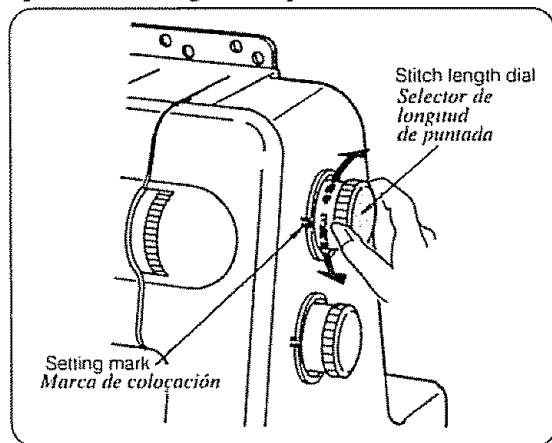

To select stitch length, turn the dial.

The larger the number, the longer the stitch.

The stitch length can be adjusted from 1 to 5 mm (approx. 5/128" to 25/128").

Position "R" is for rolled and narrow hemming.

Para seleccionar la longitud de puntada, gire el selector.

Cuanto mayor sea el número, más larga será la puntada.

La longitud de puntada se puede ajustar desde 1 hasta 5 mm (aprox. 5/128" a 25/128").

La posición "R" se usa para dobladillos enrollados y estrechos.

- Maximum differential feed ratio, 2.0, is effective in the range of stitch length dial at 1 to 3.3. When the stitch length dial is set between 3.3 and 5, the maximum differential feed ratio will automatically be set between 2.0 and 1.3. Puckering may be eliminated by reducing thread tensions as well as adjusting the differential feed ratio.
- *La máxima relación de avance diferencial, 2.0, es efectiva en el intervalo del selector de longitud de puntada de 1 a 3.3. Cuando el selector de longitud de puntada se coloque entre 3.3 y 5, la relación de avance diferencial máxima se colocará automáticamente entre 2.0 y 1.3. Las arrugas se podrán eliminar reduciendo las tensiones de los hilos, así como ajustando la relación de avance diferencial.*

Adjustment of Differential Feed Ratio Ajuste de la relación de avance diferencial

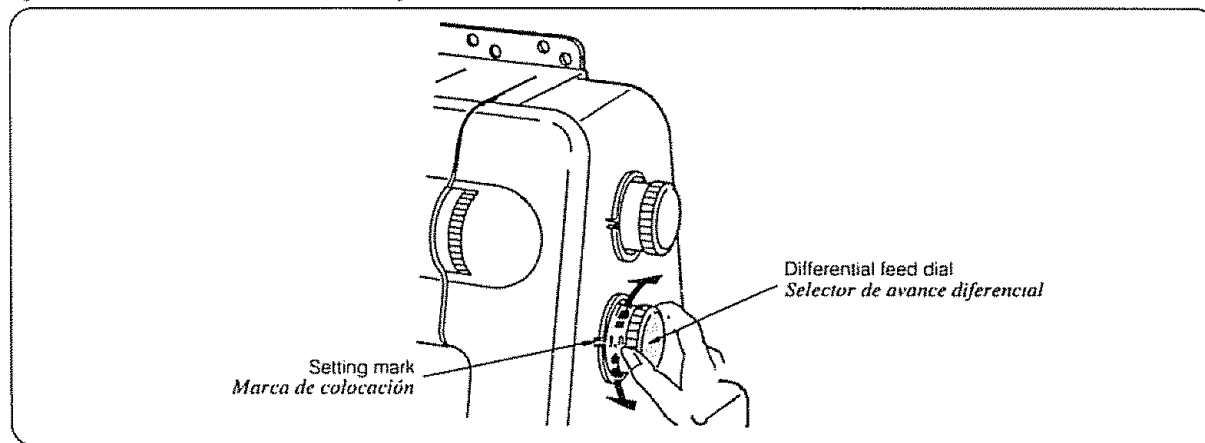

The differential feed ratio can be altered by turning the dial.

The number on the dial indicates the differential feed ratio between the main and the sub feed motion.

1.0 indicates the neutral position.

La relación de avance diferencial se puede alterar girando el selector.

El número del selector indica la relación de avance diferencial entre el movimiento de avance principal y el secundario.

1.0 indica la posición neutral.

How to Adjust

Como hacer ajustes

- If the sewn fabric is stretched, turn the dial counter-clockwise (toward 2.0).
- *Si la tela que se está cosiendo se estira, gire el selector en sentido contrario al de las agujas del reloj (hacia 2.0).*
- If the sewn fabric is stretched, turn the dial clockwise (toward 0.7).
- *Si la tela que se está cosiendo se encoje, gire el selector en el sentido de las agujas del reloj (hacia 0.7).*

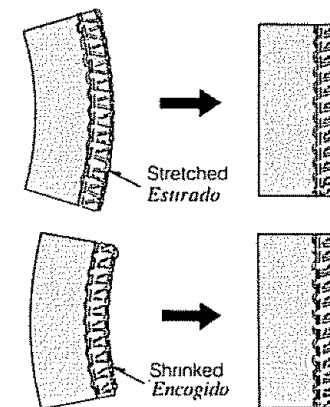

Thread Tension (3 threads)

Thread Tension Adjustment

- * Set all three thread tension dials at "3". Then sew, and check the thread tensions.

Correct Tension

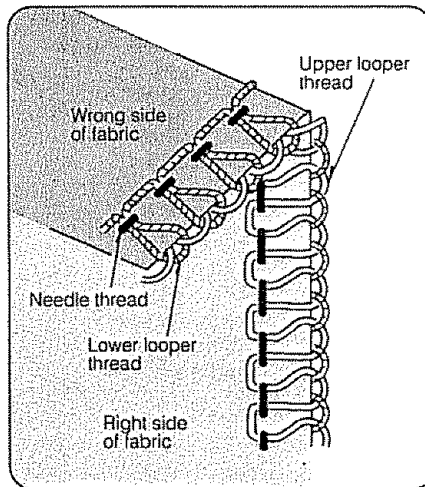

Adjusting the thread tension may be required depending on the type of fabric and thread being used.

Wrong Tension

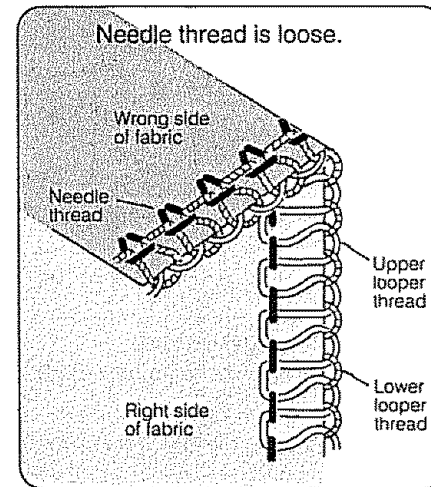

Tighten needle thread tension.

Wrong Tension

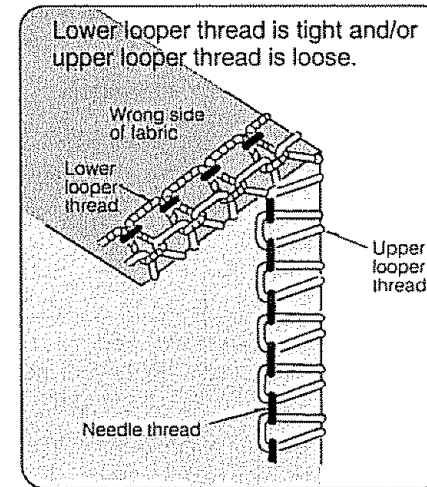

Loosen lower looper thread tension and/or tighten upper looper thread tension.

Wrong Tension

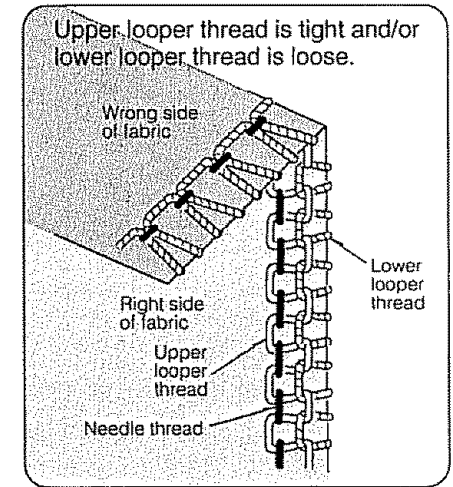

Loosen upper looper thread tension and/or tighten lower looper thread tension.

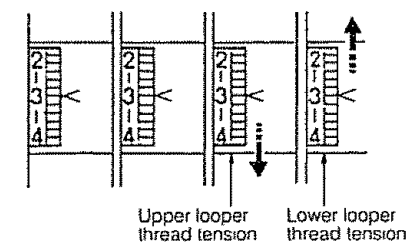
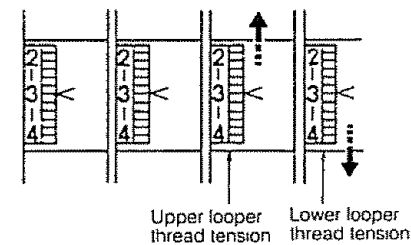
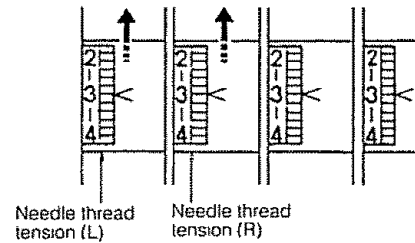

Tension del hilo (3 hilos)

Ajuste de la tensión del hilo

- Coloque los tres selectores de tensión del hilo en " 3 ". Luego, cosa y compruebe las tensiones de los hilos.

Tension correcta

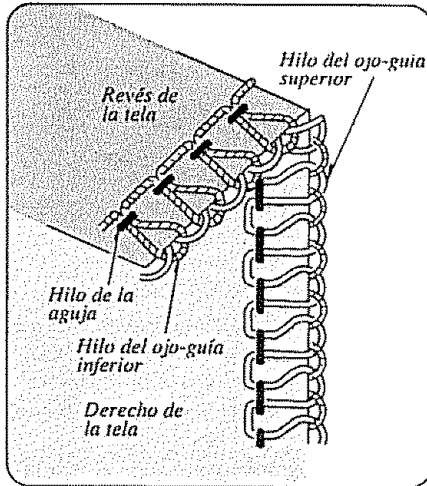

Es posible que sea necesario ajustar la tensión de los hilos según el tipo de tela e hilo que se estén utilizando.

Tensión incorrecta

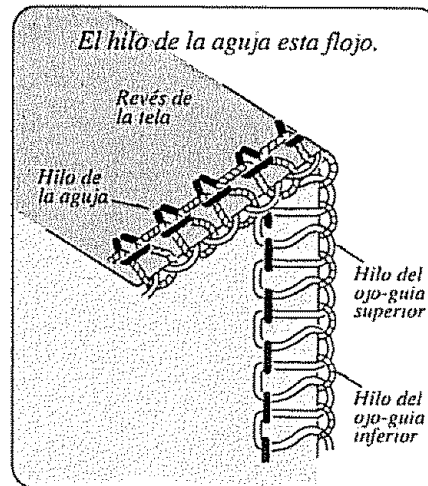

Aumente la tensión del hilo de la aguja.

Tensión incorrecta

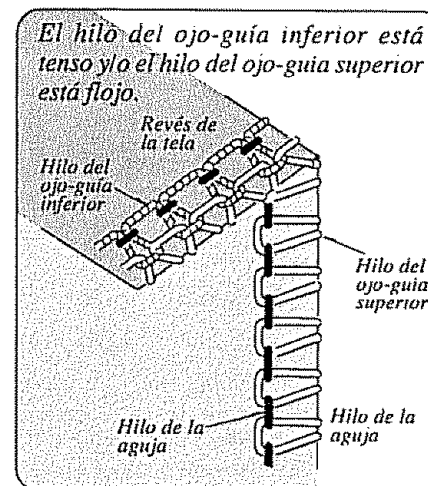

Disminuya la tensión del hilo del ojo-guia inferior y/o aumente la tensión del hilo del ojo-guia superior.

Tensión incorrecta

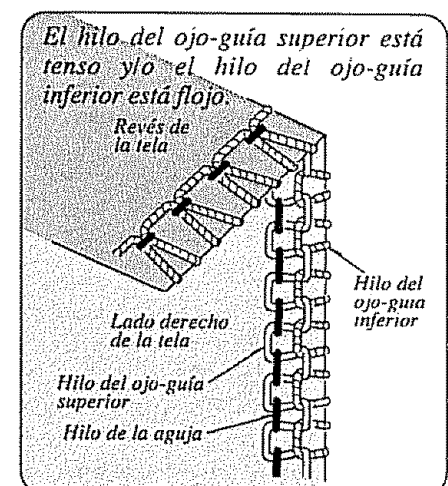

Disminuya la tensión del hilo del ojo-guia superior y/o aumente la tensión del hilo del ojo-guia inferior.

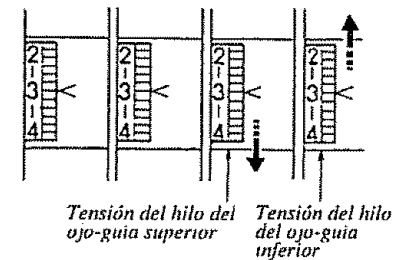
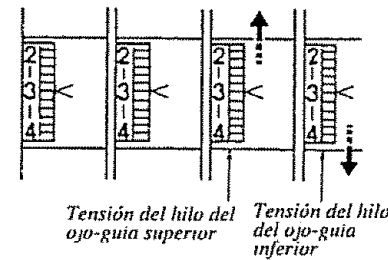
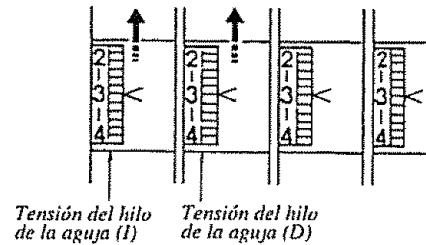

Changing Needle

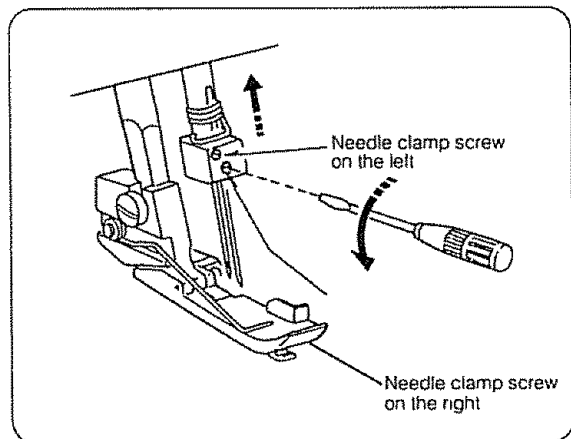

- ① Disconnect the machine from the power supply.
 Raise the needle to its highest position.
 Then loosen the needle clamp screw for the needle you are going to remove.

Refer to page 24 for changing the needle for three-thread serging.

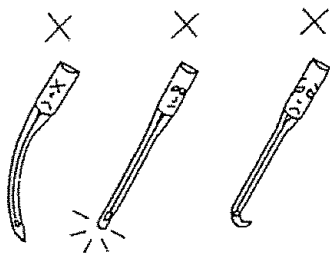

- * Do not use any needle which is bent or blunt.

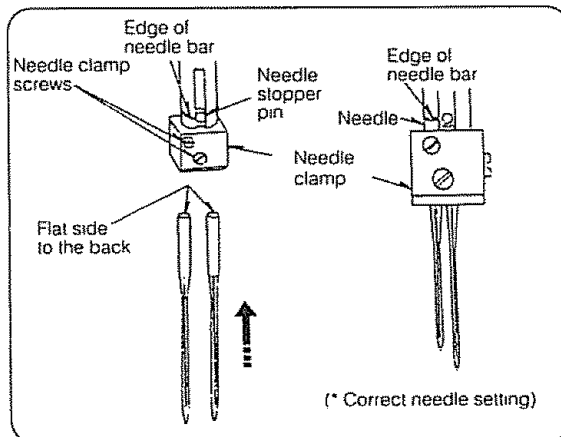

To Attach the needle on the right

Insert new needle into the needle clamp with the flat side to the back until the top of needle touches the stopper pin, then tighten the needle clamp screw on the right.

To attach the needle on the left

Insert new needle into the needle clamp with the flat side to the back until the top of needle touches the edge of needle bar, then tighten the needle clamp screw on the left.

- * When the needles are set correctly, the left needle is higher than the right one.

Adjustment of Foot Pressure

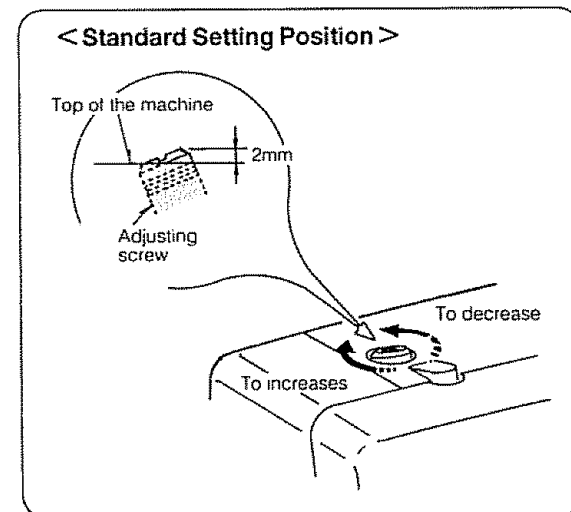

It is not necessary to adjust the pressure for normal sewing.

When you sew heavy or lightweight fabrics, turn the adjusting screw to:

- clockwise for heavyweight fabric.
- counter-clockwise for lightweight fabric.

- * For normal sewing, set the adjusting screw so that it positions above the top of the machine by 2 mm. See illustration.

Cambio de la aguja

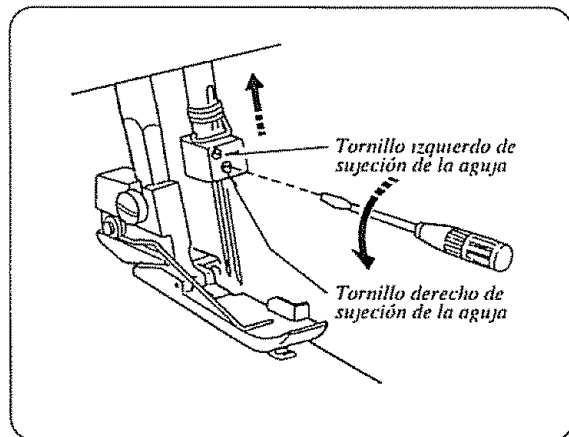

① Desconecte la máquina de la fuente de energía. Suba la aguja hasta su posición más alta. Luego, afloje el tornillo de sujeción de la aguja para la aguja que vaya a cambiar.

Consulte la página 24 para cambiar la aguja para el surtete de tres hilos.

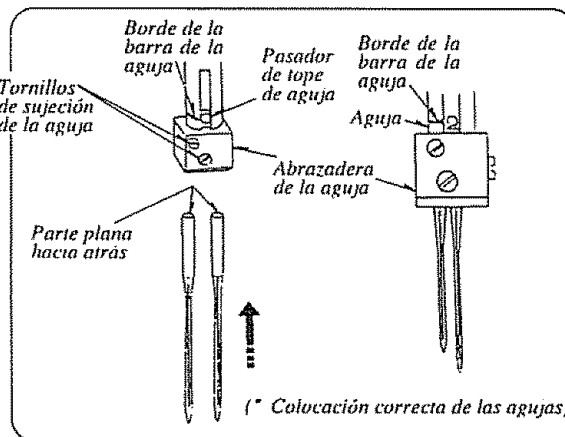

Para colocar la aguja a la derecha

Introduzca la nueva aguja en la abrazadera de la aguja con el lado plano hacia atrás hasta que la parte superior de la aguja toque el pasador de tope y luego apriete el tornillo derecho de sujeción de la aguja.

Para colocar la aguja a la izquierda

Introduzca la nueva aguja en la abrazadera de la aguja con el lado plano hacia atrás hasta que la parte superior de la aguja toque el borde de la barra de la aguja y luego apriete el tornillo izquierdo de sujeción de la aguja.

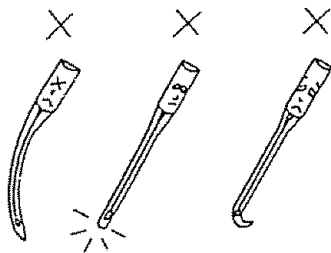

* Cuando las agujas estén colocadas correctamente, la aguja izquierda quedará más alta que la aguja derecha.

Ajuste de la presión del prensatelas

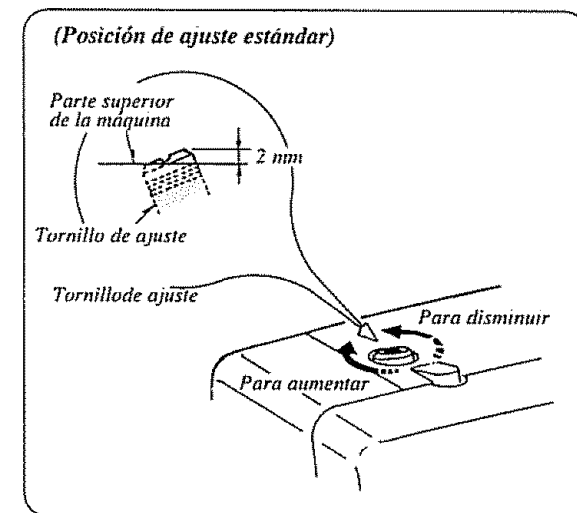

No es necesario ajustar la presión para costura normal.

Cuando cose telas gruesas o finas, gire el tornillo de ajuste:

- en el sentido de las agujas del reloj para telas gruesas.
- en sentido contrario al de las agujas del reloj para telas finas.

* Para la costura normal, coloque el tornillo de ajuste de manera que quede ubicado 2 mm por encima de la parte superior de la máquina.

Vea la ilustración.

Removing the Presser Foot Extracción del prensatelas

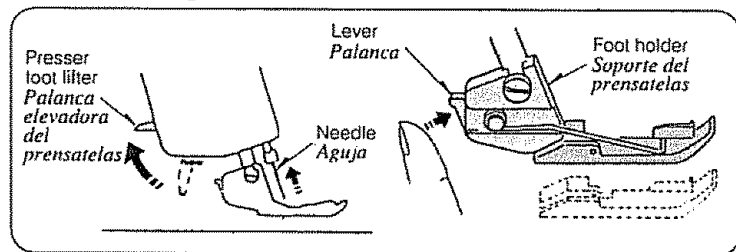

- ① Raise the needle and presser foot.
- ② Press the lever located on the back of foot holder. The presser foot will drop off.

- ① *Suba la aguja y el prensatelas.*
- ② *Oprima la palanca ubicada en la parte posterior del soporte del prensatelas. El prensatelas se soltará.*

Attaching the Presser Foot Colocación del prensatelas

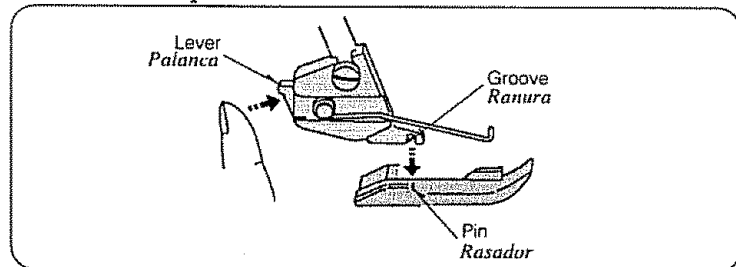

Place the presser foot so that the pin on the foot lies just under the groove of the foot holder.

Lower the foot holder and push the lever to lock the foot in place. Raise the presser foot lifter to check that the presser foot is secure.

Coloque el prensatelas de manera que el pasador de éste quede justo debajo de la ranura del soporte del prensatelas.

Baje el soporte del prensatelas y empuje la palanca para fijar el prensatelas en su sitio. Suba la palanca elevadora del prensatelas para comprobar que el prensatelas quede fijo.

To Disengage the Upper Knife Para desactivar la cuchilla superior

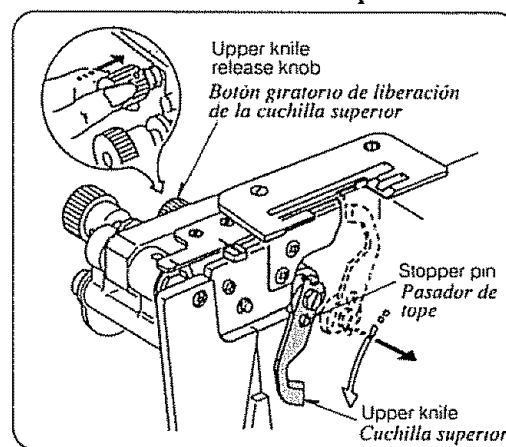

- ① Disconnect the machine from the power supply.
- ② Open the looper and side covers.
- ③ Turn the upper knife knob toward you while pushing it in to the right, then guide the hole on upper knife to the pin to lock the upper knife in down position.
- ④ Close the looper and side covers.

- ① *Desconecte la máquina de la fuente de energía.*
- ② *Abra la tapa de los ojos-guía y la tapa lateral.*
- ③ *Gire el botón de la cuchilla superior hacia usted a la vez que lo empuja hacia la derecha, y luego guíe el agujero de la cuchilla superior hacia el pasador para fijar la cuchilla superior en la posición hacia abajo.*
- ④ *Cierre la tapa de los ojos-guía y la tapa lateral.*

To Activate the Upper Knife Para activar la cuchilla superior

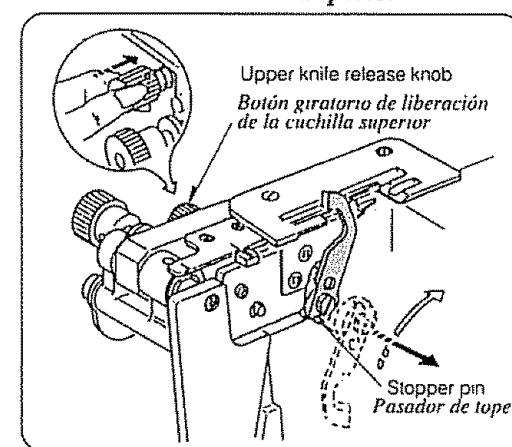

- ① Disconnect the machine from the power supply.
- ② Open the looper and side covers.
- ③ Turn the upper knife knob away from you while pushing it to the right, then guide the groove on upper knife to the pin to lock upper knife in the up position.
- ④ Close the looper and side covers.

- ① *Desconecte la máquina de la fuente de energía.*
- ② *Abra la tapa de los ojos-guía y la tapa lateral.*
- ③ *Gire el botón de la cuchilla superior alejándose de usted a la vez que lo empuja hacia la derecha y luego guíe la ranura de la cuchilla superior hacia el pasador para fijar la cuchilla superior en la posición hacia arriba.*
- ④ *Cierre la tapa de los ojos-guía y la tapa lateral.*

Overedging Sobrehilado

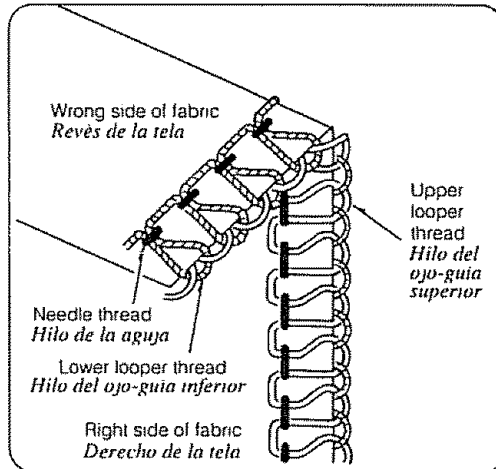

Overedging with a serger is the simplest and quickest way to finish the raw edges of fabric. Useful for the open seams of jackets, and pants, etc., is often sewn on one layer of fabric.

El sobrehilado con un dispositivo de surjete es la manera más fácil y rápida de terminar los bordes no acabados de una tela. Es útil para costuras abiertas de chaquetas, pantalones, etc., y suele coserse en una capa de tela.

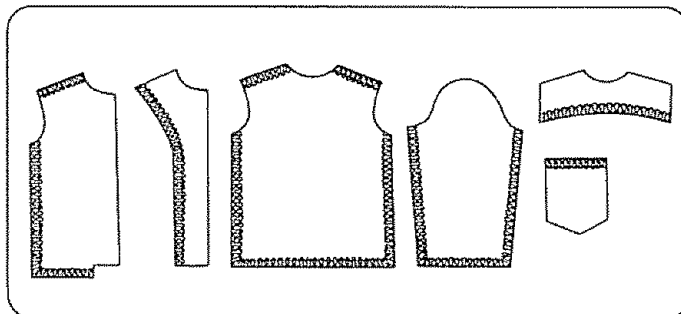

Machine Setting

Number of threads	: 3
Number of needles	: 1
Remove the needle on either side	
For 3.5 mm (9/64") stitch width	: remove left needle
For 5.0 mm (13/64") stitch width	: remove right needle
Differential feed ratio	: 1.0
Stitch length	: 3
Needle thread tension (Orange or Blue)	: 3 to 6
Upper looper thread tension (Red)	: 3 to 6
Lower looper thread tension (Green)	: 3 to 6
Needle plate setting knob	: S

Ajuste de la máquina

Número de hilos	: 3
Número de agujas	: 1
Retire la aguja de cualquier lado	
Para un ancho de puntada de 3.5 mm (9/64")	: quite la aguja izquierda
Para un ancho de puntada de 5.0 mm (13/64")	: quite la aguja derecha
Relación de avance diferencial	: 1.0
Longitud de puntada	: 3
Tensión del hilo de la aguja (naranja o azul)	: 3 a 6
Tensión del hilo del ojo-guía superior (rojo)	: 3 a 6
Tensión del hilo del ojo-guía inferior (verde)	: 3 a 6
Botón de posición de la placa de agujas	: S

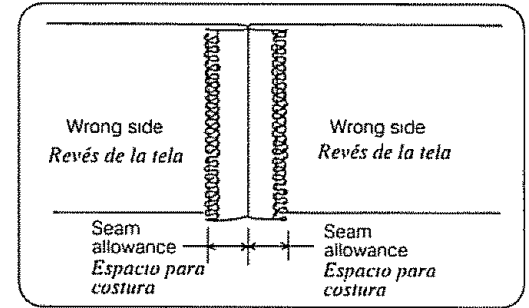

Method

- ① With right sides of fabric together, sew a 1.6 cm (5/8") seam on a conventional sewing machine, reverse stitching at the beginning and end of the seam.
- ② Serge seam allowances separately, guiding the seam along the left edge of the serging foot. The serger will trim 0.3 cm (1/8").
- ③ Press seam open.

Método

- ① Con los derechos de la tela juntos, cosa una costura de 1.6 cm (5/8") con una máquina de coser convencional e invierta las puntadas al principio y al final de la costura.
- ② Cosa con surjete los espacios para costura por separado, guiando la costura a lo largo del borde izquierdo del pie de surjete. El dispositivo de surjete recortará 0.3 cm (1/8").
- ③ Presione la costura para que quede abierta.

Overedging seams before sewing a garment together prevents ravelling and makes sewing even more enjoyable.

No need to worry about finishing touches, everything is done even before a garment is completed. Just be sure that the knives only skim the edge of fabric, without cutting off part of the seam allowance. For an unlined jacket, finish the following edges first.

El sobrehilado de las costuras antes de coser una prenda evita los enredos y hace que coser sea aún más agradable.

No hay que preocuparse de los toque finales, todo se hace incluso antes de acabar la prenda. Únicamente tiene que asegurarse de que las cuchillas sólo toquen ligeramente el borde de la tela, sin cortar parte del espacio para costura.

Para una chaqueta sin forro, termine primero los bordes siguientes.

Overlocking

Remate en la parte de arriba de la costura

With Kenmore 3/4D, you can trim, overedge and seam — all in one operation — when making shirts, blouses, swimsuits and any type of knit sportswear.

The flat narrow seam allowance can be pressed to one side.

Con la máquina Kenmore 3/4D se puede recortar, sobrehilar y hacer costuras, todo en una sola operación, al hacer camisas, blusas, trajes de baño y cualquier tipo de ropa de tejido de " sport ". El espacio para costura delgado y plano se puede presionar hacia un lado.

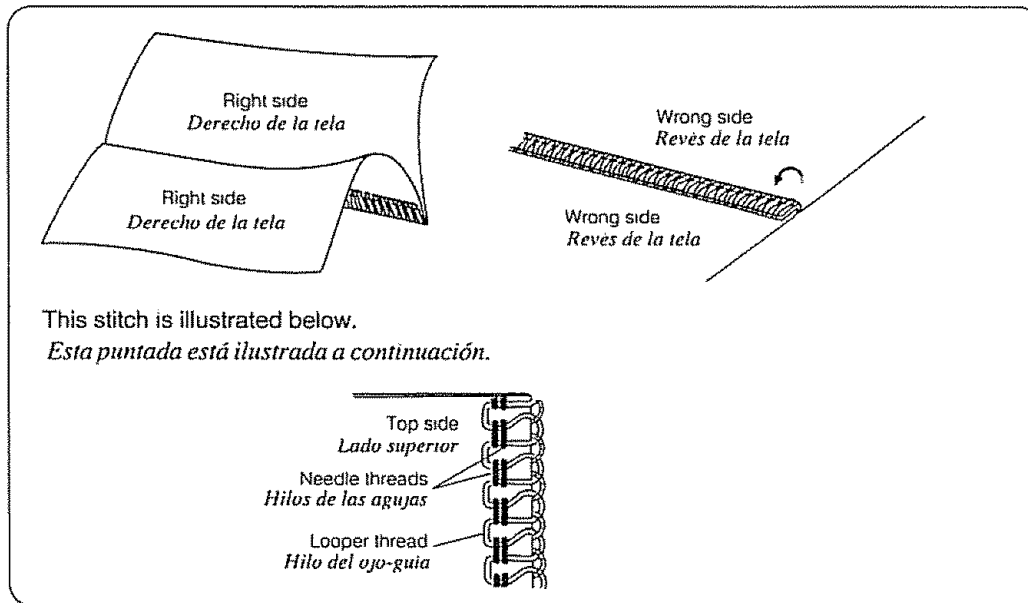

For functional sewing, the color and weight of all threads should match the fabric you are sewing.

Para coser funcionalmente, el color y el peso de todos los hilos deben coincidir con la tela que usted esté cosiendo.

Note:

- * We recommend sewing with conventional sewing machine a row of straight stitch over the needle thread line to reinforce seams in high stress areas.

Nota:

- * Recomendamos coser con una máquina de coser convencional una fila de puntadas rectas sobre la línea del hilo de la aguja para reforzar las costuras en las áreas donde la tensión es elevada.

Machine Setting

Number of threads	: 4
Number of needles	: 2
Differential feed ratio	: 1.0
Stitch length	: 3
Needle thread tensions (Orange & Blue)	: 3 to 6
Upper looper thread tension (Red)	: 3 to 6
Lower looper thread tension (Green)	: 3 to 6
Needle plate setting knob	: S

Ajuste de la máquina

Número de hilos	: 4
Número de agujas	: 2
Relación de avance diferencial	: 1.0
Longitud de puntada	: 3
Tensiones del hilo de la aguja (naranja y azul)	: 3 a 6
Tensión del hilo del ojo-guía superior (rojo)	: 3 a 6
Tensión del hilo del ojo-guía inferior (verde)	: 3 a 6
Botón de posición de la placa de agujas	: S

Elastic (for wide elastic band)

Elástico (para cinta elástica ancha)

Use this technique when applying elastic to lingerie.

A soft elastic band is recommended.

(Uneven or skipped stitches may occur on thick or hard elastic bands.)

Utilice esta técnica al colocar elásticos en ropa interior femenina.

Se recomienda una cinta elástica blanda.

(En cintas elásticas gruesas o duras se podrán producir puntadas desiguales o que se salten.)

Machine Setting

Number of threads	: 4
Number of needles	: 2
Differential feed ratio	: 1.0
Stitch length	: 3
Needle thread tensions (Orange & Blue)	: 3 to 6
Upper looper thread tension (Red)	: 3 to 6
Lower looper thread tension (Green)	: 3 to 6
Needle plate setting knob	: S
Disengage upper knife. (See the owner's manual.)	

Ajuste de la máquina

Numero de hilos	: 4
Numero de agujas	: 2
Relación de avance diferencial	: 1.0
Longitud de puntada	: 3
Tensiones de los hilos de aguja (naranja y azul)	: 3 a 6
Tensión del hilo del ojo-guía superior (rojo)	: 3 a 6
Tensión del hilo del ojo-guía inferior (verde)	: 3 a 6
Botón de posición de la placa de agujas	: S
Desactive la cuchilla superior. (Vea el manual del usuario.)	

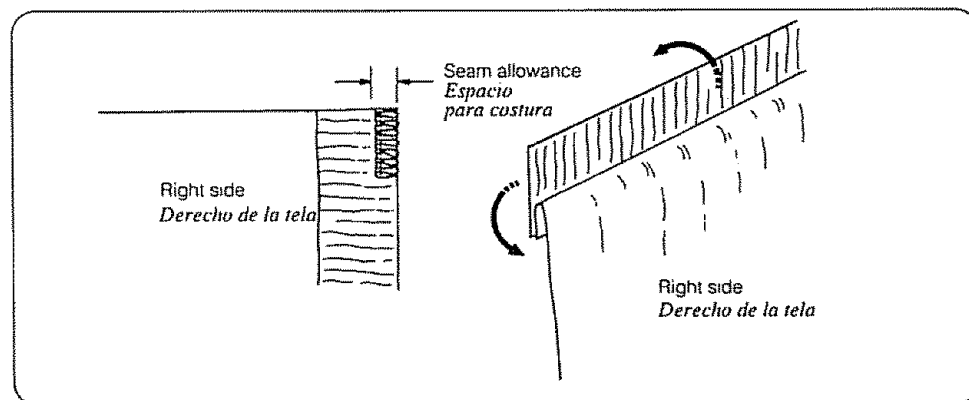

Method

- ① Place elastic on top of the right side of fabric and even with the raw edge.
- ② Serge on elastic side along the edge, stretching elastic in front of the needle while guiding both edges along the guideline of the needle plate.
- ③ Turn elastic up and press fabric down.
- ④ Engage upper knife. (Refer to page 38)

Método

- ① Coloque el elástico sobre el lado del derecho de la tela e igualado con el borde que está sin coser.
- ② Cosa con surjete en el lado del elástico a lo largo del borde, estirando el elástico delante de la aguja a la vez que guía ambos bordes a lo largo de la línea de guía de la placa de agujas.
- ③ Dete la vuelta al elástico y presione la tela hacia abajo.
- ④ Active la cuchilla superior.(Consulte la página 38.)

Elastic (for narrow elastic band)
Elástico (para cinta elástica estrecha)

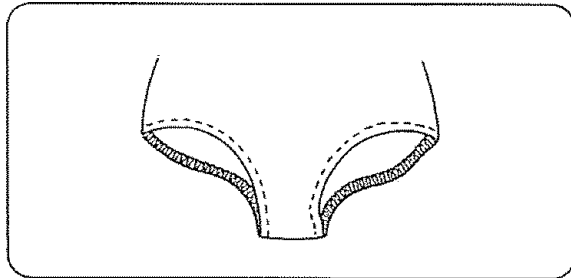

For swimsuits or leotards attach elastic in the following manner.

Para trajes de baño o leotardos, ponga el elástico de la manera siguiente.

Machine Setting

Number of threads	: 3
Number of needles	: 1
Remove the needle on the left.	
Differential feed ratio	: 1.0
Stitch length	: 3
Right needle thread tension (Blue)	: 3 to 6
Upper looper thread tension (Red)	: 3 to 6
Lower looper thread tension (Green)	: 3 to 6
Needle plate setting knob	: S
Disengage upper knife. (Refer to page 38)	

Ajuste de la máquina

Número de hilos	: 3
Número de agujas	: 1
Retire la aguja de la izquierda.	
Relación de avance diferencial	: 1.0
Longitud de puntada	: 3
Tensión del hilo de la aguja derecha (azul):	3 a 6
Tensión del hilo del ojo-guía superior (rojo)	: 3 a 6
Tensión del hilo del ojo-guía inferior (verde)	: 3 a 6
Botón de posición de la placa de agujas	: S
Desactive la cuchilla superior. (Consulte la página 38.)	

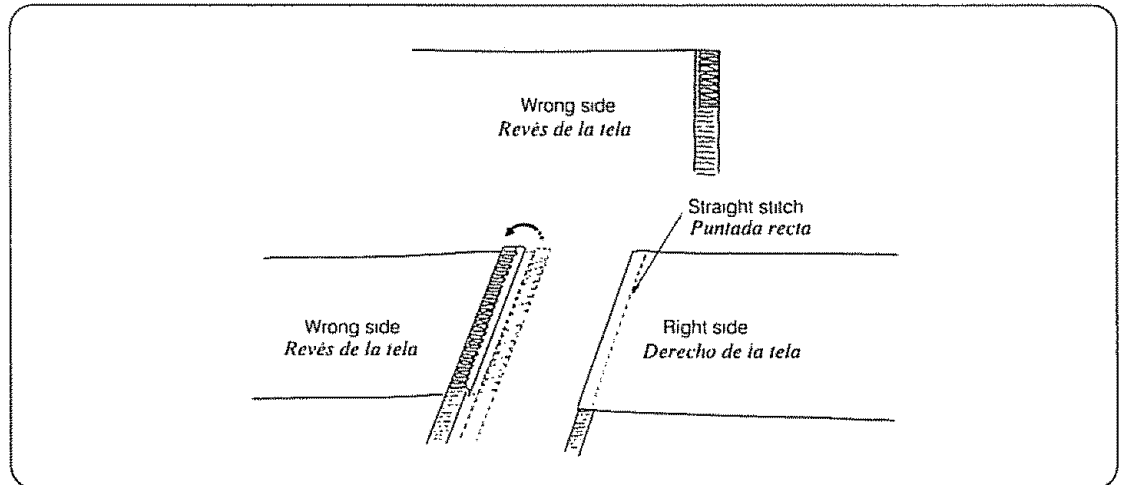

Method

- ① Place 0.6 cm (1/4") wide elastic on top of the wrong side of fabric and even with the raw edge.
- ② Serge on elastic side along the edge, stretching the elastic in front of the needle while guiding both edges along the guideline of the needle plate.
- ③ Fold elastic to the wrong side of fabric and with a conventional sewing machine, straight stitch on the right side of fabric through the elastic.
Be sure to stretch elastic while sewing the straight stitch.
- ④ Engage upper knife. (Refer to page 38)

Método

- ① Coloque un elástico de 0.6 cm (1/4") de ancho sobre el revés de la tela e igualado con el borde que está sin coser.
- ② Cosa con surjete en el lado del elástico a lo largo del borde, estirando el elástico delante de la aguja a la vez que guía ambos bordes a lo largo de la guía de línea de la placa de agujas.
- ③ Doble el elástico hacia el revés de la tela, y con una máquina de coser convencional, dé puntadas rectas en el derecho de la tela a través del elástico.
- ④ Active la cuchilla superior. (Consulte la página 38.)

Lace Application

Aplicación de encaje

An inconspicuous stitch used to attach lace edging to lingerie or evening wear.

Una puntada discreta utilizada para poner bordes de encaje en ropa interior femenina o trajes de noche.

Machine Setting

Number of threads	: 4
Number of needles	: 2
Differential feed ratio	: 1.0
Stitch length	: 3
Needle thread tensions (Orange & Blue)	: 3 to 6
Upper looper thread tension (Red)	: 3 to 6
Lower looper thread tension (Green)	: 3 to 6
Needle plate setting knob	: S

Ajuste de la máquina

Número de hilos	: 4
Número de agujas	: 2
Relación de avance diferencial	: 1.0
Longitud de puntada	: 3
Tensiones de los hilos de aguja (naranja y azul)	: 3 a 6
Tensión del hilo del ojo-guía superior (rojo)	: 3 a 6
Tensión del hilo del ojo-guía inferior (verde)	: 3 a 6
Botón de posición de la placa de agujas	: S

Method

Método

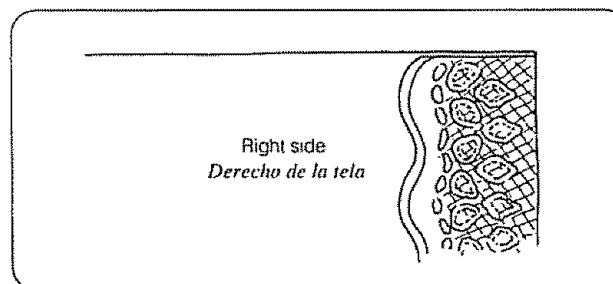

① With right sides together, place lace on top of fabric.

① *Con los derechos de la tela juntos, coloque el encaje sobre la tela.*

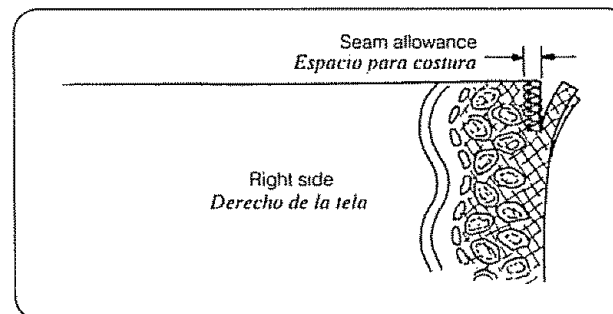

② Serge on lace side, trimming the edge as you sew.

② *Cosa con surjete en el lado del encaje, cortando el borde mientras cose.*

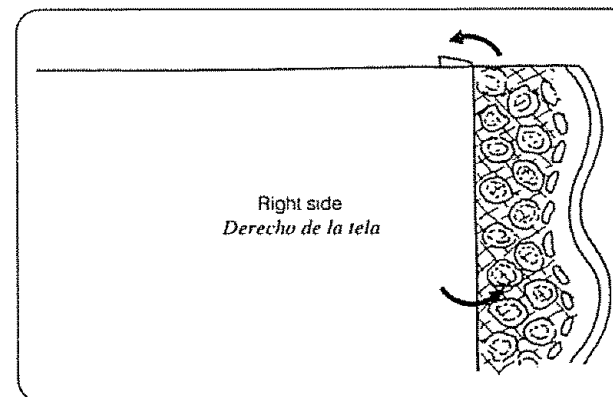

③ Press seam towards the garment.

③ *Presione la costura hacia la prenda.*

Decorative Edge *Borde decorativo*

Brighten up a skirt or blouse with decorative edge.
Alegre una falda o blusa con bordes decorativos.

Machine Setting

Number of threads : 3

Number of needles : 1

Remove the needle on the right.

Differential feed ratio : 1.0

Stitch length : 2 to 3

Left needle thread tension (Orange) : 2 to 5

Upper looper thread tension (Red) : 2 to 5

Lower looper thread tension (Green) : 2 to 5

Needle plate setting knob : S

Thread:

Needle : Transparent or long fiber polyester thread

Upper looper : Ornamental thread, yarn or ribbon

Lower looper : Transparent or long fiber polyester thread

Disengage upper knife. (Refer to page 38)

Ajuste de la máquina

Numero de hilos : 3

Numero de agujas : 1

Retire la aguja de la derecha.

Relación de avance diferencial : 1.0

Longitud de puntada : 2 a 3

Tension del hilo de la aguja izquierda (naranja) : 2 a 5

Tension del hilo del ojo-guia superior (rojo) : 2 a 5

Tension del hilo del ojo-guia inferior (verde) : 2 a 5

Boton de posición de la placa de agujas : S

Hilo:

Aguja : Hilo transparente o de fibra larga de poliéster

Ojo-guia superior : Hilo decorativo, hilaza o listón

Ojo-guia inferior : Hilo transparente o de fibra larga de poliéster

Desactive la cuchilla superior. (Consulte la pagina 38.)

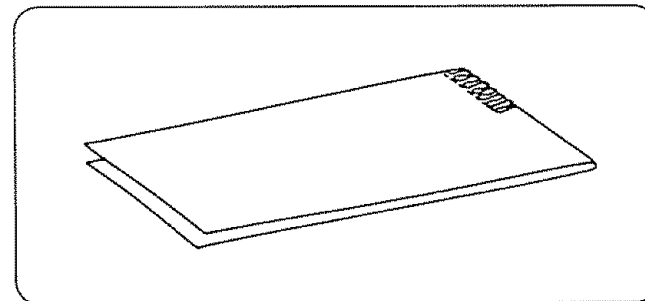

Method

- ① Fold fabric with wrong sides together.
- ② Serge along the folded edge keeping the edge in line with the right side of lower knife.
- ③ Engage upper knife. (Refer to page 38)
- ④ Press all tucks in the same direction.

Método

- ① Doble la tela juntando los reveses de la tela.
- ② Cosa con surjete a lo largo del borde doblado, manteniendo el borde en línea con el lado derecho de la cuchilla inferior.
- ③ Active la cuchilla superior. (Consulte la pagina 38.)
- ④ Presione sobre todos los pliegues en la misma dirección.

Note:

- * By using topstitching thread in the needle you can vary the effect.
- * We recommend to use topstitching needle when you use topstitching thread.

Nota:

- * Utilizando el hilo de sobrecostura en la aguja, usted puede variar el efecto.
- * Recomendamos usar aguja de sobrecostura cuando use hilo de sobrecostura.

Decorative Flatlock (Topstitching)

Decoración plana (sobrecostura)

With the Kenmore 3/4, a whole new world of decorative sewing opens up. Try using the following method to create a braid effect across the front of a blouse or around the bottom of a skirt.

Con la Kenmore 3/4 se abre todo un nuevo mundo de costura decorativa. Intente utilizar el método siguiente para crear un efecto de trenza transversalmente a la parte delantera de una blusa o alrededor de la parte de abajo de una falda.

- ① Use ornamental threads, yarns or ribbons in upper looper. Regular overlock thread, a fine sewing thread or transparent thread can be used in the needle and lower looper.
- ① Use hilos ornamentales, hilazas o listones en el ojo-guía superior. Se puede usar hilo corriente de remate en la parte de arriba de la costura, hilo de coser fino o hilo transparente en la aguja y en el ojo-guía inferior.

- ② Set the machine as follows:

Number of threads	: 3
Number of needles	: 1
Remove the needle on the right.	
Differential feed ratio	: 1.0
Stitch length	: 3
Left needle thread tension (Orange)	: 0
Upper looper thread tension (Red)	: 3
Lower looper thread tension (Green)	: 6 to 9
Needle plate setting knob	: S
Disengage upper knife. (Refer to page 38)	

- ② Ajuste la máquina como se indica a continuación:

Número de hilos	: 3
Número de agujas	: 1
Retire la aguja de la derecha.	
Relación de avance diferencial	: 1.0
Longitud de puntada	: 3
Tensión del hilo de la aguja izquierda (naranja)	: 0
Tensión del hilo del ojo-guía superior (rojo)	: 3
Tensión del hilo del ojo-guía inferior (verde)	: 6 a 9
Botón de posición de la placa de agujas	: S
Desactive la cuchilla superior. (Consulte la página 38.)	

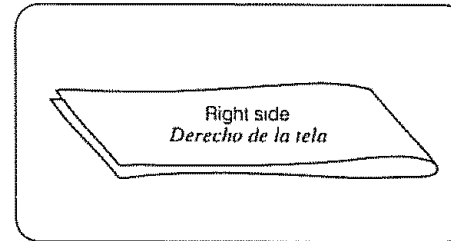

- ③ Fold your fabric with wrong side together.

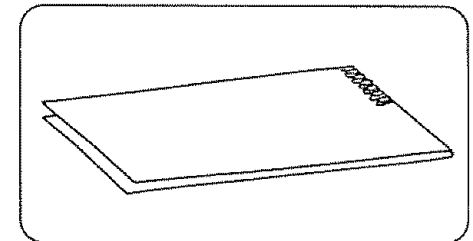

- ④ Serge the folded edge while guiding it along the left side edge of lower knife. (without trimming)

- ③ Doble la tela juntando los reveses de la tela.

- ④ Cosa con surjete el borde doblado mientras lo guía a lo largo del borde del lado izquierdo de la cuchilla inferior. (Sin cortar.)

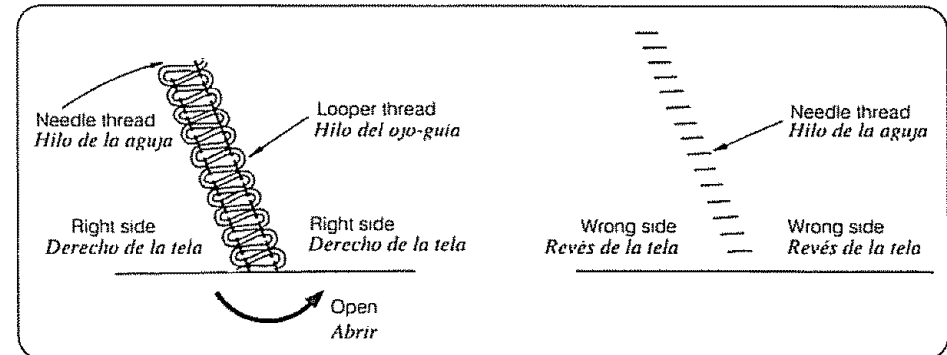

- ⑤ Gently open the fabric and press.

- ⑤ Abra la tela con cuidado y presione la costura.

Narrow Hem

Dobladillo estrecho

A technique used to finish the outside edges of light to medium weight fabrics. Avoid using fabrics that ravel easily.

Una técnica utilizada para acabar los bordes exteriores de telas finas a medianas. Evite usar telas que se enreden fácilmente.

Machine Setting

Number of threads	: 3
Number of needles	: 1
Remove the needle on the left.	
Differential feed ratio	: 1.0
Stitch length	: R
Right needle thread tension (Blue)	: 3 to 5
Upper looper thread tension (Red)	: 2 to 6
Lower looper thread tension (Green)	: 2 to 6
Needle plate setting knob	: R
Thread:	
Needle	: Long fiber polyester thread
Upper looper	: Woolly nylon thread
Lower looper	: Long fiber polyester thread or woolly nylon thread

Ajuste de la máquina

<i>Número de hilos</i>	: 3
<i>Número de agujas</i>	: 1
<i>Retire la aguja de la izquierda.</i>	
<i>Relación de avance diferencial</i>	: 1.0
<i>Longitud de puntada</i>	: R
<i>Tensión del hilo de la aguja derecha (azul):</i>	<i>3 a 5</i>
<i>Tensión del hilo del ojo-guía superior (rojo)</i>	<i>: 2 a 6</i>
<i>Tensión del hilo del ojo-guía inferior (verde)</i>	<i>: 2 a 6</i>
<i>Botón de posición de la placa de agujas</i>	<i>: R</i>
<i>Hilo:</i>	
<i>Aguja</i>	<i>: Hilo de fibra larga de poliéster</i>
<i>Ojo-guía superior</i>	<i>: Hilo de nylon lanoso</i>
<i>Ojo-guía inferior</i>	<i>: Hilo de fibra larga de poliéster o hilo de nylon lanoso</i>

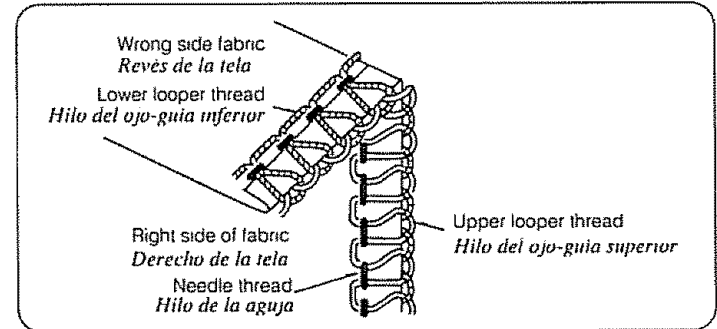

Method

- ① Serge edge of fabric (one layer) while lightly pulling the ends of the threads to the back.

This edging is effective for soft knits.

Experiment with various threads, yarns and ribbons to create a decorative effect.

For lettuce leaf edging, stretch the fabric in front of the needle while serging or use the differential feed set the ratio between 0.7 and 1.0.

Método

- ① *Cosa con surjete el borde de la tela (una capa) mientras tira ligeramente de las puntas de los hilos hacia atrás.*

Este tipo de borde es eficaz para tejidos suaves.

Experimente con varios hilos, hilazas y listones para crear un efecto decorativo.

Para lograr un aspecto de costuras rizadas, estira la tela delante de la aguja a la vez que la cose con surjete o utilice una relación de avance diferencial ajustada entre 0.7 y 1.0.

Rolled Hem

Dobladillo enrollado

A decorative edge suitable for lightweight fabrics works great on the frills of blouses or the edges of napkins and tablecloths.

Un borde decorativo para telas finas que funciona muy bien en volos de blusas, o en bordes de servilletas y manteles.

Machine Setting

Number of threads	: 3
Number of needles	: 1
Remove the needle on the left.	
Differential feed ratio	: 1.0
Stitch length	: R
Right needle thread tension (Blue)	: 3 to 5
Upper looper thread tension (Red)	: 1 to 3
Lower looper thread tension (Green)	: 5 to 8
Needle plate setting knob	: R
Thread:	
Needle	: Long fiber polyester thread
Upper looper thread	: Woolly nylon thread
Lower looper thread	: Woolly nylon thread

Ajuste de la máquina

<i>Número de hilos</i>	: 3
<i>Número de agujas</i>	: 1
<i>Retire la aguja de la izquierda.</i>	
<i>Relación de avance diferencial</i>	: 1.0
<i>Longitud de puntada</i>	: R
<i>Tensión del hilo de la aguja derecha (azul)</i>	: 3 a 5
<i>Tensión del hilo del ojo-guía superior (rojo)</i>	: 1 a 3
<i>Tensión del hilo del ojo-guía inferior (verde)</i>	: 5 a 8
<i>Botón de posición de la placa de agujas</i>	: R
<i>Hilo:</i>	
<i>Aguja</i>	: <i>Hilo de fibra larga de poliéster</i>
<i>Ojo-guía superior</i>	: <i>Hilo de nylon lanoso</i>
<i>Ojo-guía inferior</i>	: <i>Hilo de nylon lanoso</i>

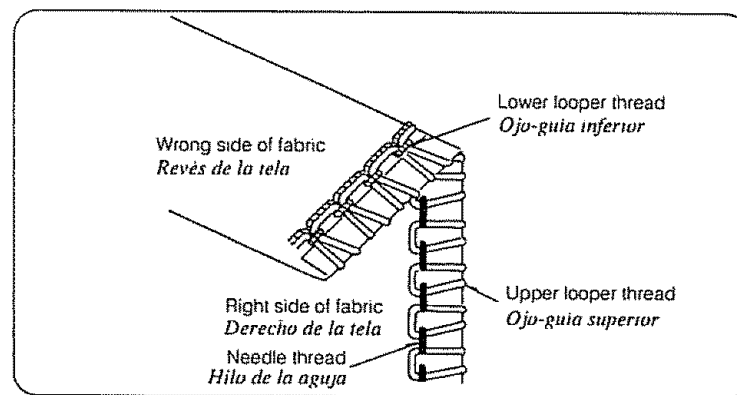

Method

- ① Serge edge of fabric (one layer), while lightly pulling the ends of threads to the back.

Método

- ① *Cosa con surjete el borde de la tela (una capa) mientras tira ligeramente de las puntas de los hilos hacia atrás.*

Picot Edge

Borde de encaje

Machine Setting

Number of threads	: 3
Number of needles	: 1
Remove the needle on the left.	
Differential feed ratio	: 1.0
Stitch length	: 3 to 4
Right needle thread tension (Blue)	: 3 to 5
Upper looper thread tension (Red)	: 1 to 3
Lower looper thread tension (Green)	: 5 to 8
Needle plate setting knob	: For rolled hemming (R)
Thread:	
Needle	: Long fiber polyester thread
Upper looper	: Woolly nylon
Lower looper	: Woolly nylon

Ajuste de la máquina

Numero de hilos	: 3
Número de agujas	: 1
Retire la aguja de la izquierda.	
Relación de avance diferencial	: 1.0
Longitud de puntada	: 3 a 4
Tensión del hilo de la aguja derecha (azul)	: 3 a 5
Tensión del hilo del ojo-guía superior (rojo)	: 1 a 3
Tensión del hilo del ojo-guía inferior (verde)	: 5 a 8
Botón de posición de la placa de agujas	: Para dobladillo enrollado (R)
Hilo:	
Aguja	: Hilo de fibra larga de poliéster
Ojo-guía superior	: Hilo de nylon lanoso
Ojo-guía inferior	: Hilo de nylon lanoso

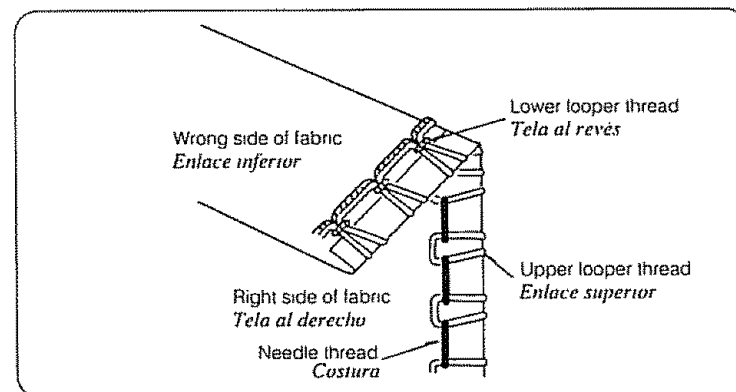

Method

- ① Pull threads lightly to the left and under the foot. Turn hand wheel towards you a couple of times.
- ② Insert one layer of thin fabric under the foot.
- ③ Stitch slowly.

Método

- ① Tire suavemente de los hilos hacia de la izquierda y bajo del pie. Gire la rueda a mano varias veces.
- ② Introduzca una capa de tela debajo del pie.
- ③ Cosa despacio.

Blind Hem

Dobladillo ciego

The blind hem stitch can be neatly done on most knit fabrics.

La puntada de dobladillo ciego se puede hacer muy bien en la mayoría de las telas de punto.

Machine Setting

Number of threads	: 3
Number of needles	: 1
Remove the needle on the left.	
Differential feed ratio	: 1.0
Stitch length	: 3
Right needle thread tension (Blue)	: 1 to 3
Upper looper thread tension (Red)	: 1 to 3
Lower looper thread tension (Green)	: 1 to 3
Needle plate setting knob	: S
Thread:	
Needle	: Transparent thread
Upper & lower loopers	: Fine thread (size 80 to 100)

Ajuste de la máquina

<i>Número de hilos</i>	: 3
<i>Número de agujas</i>	: 1
<i>Retire la aguja de la izquierda.</i>	
<i>Relación de avance diferencial</i>	: 1.0
<i>Longitud de puntada</i>	: 3
<i>Tensión del hilo de la aguja derecha (azul)</i>	: 1 a 3
<i>Tensión del hilo del ojo-guía superior (rojo)</i>	: 1 a 3
<i>Tensión del hilo del ojo-guía inferior (verde)</i>	: 1 a 3
<i>Botón de posición de la placa de agujas</i>	: S
<i>Hilo:</i>	
<i>Aguja</i>	: Hilo transparente
<i>Ojos-guía superior e inferior</i>	: Hilo fino (tamaño de 80 a 100)

Method

Método

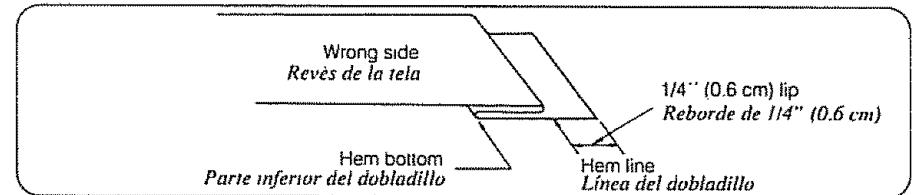

① Fold the fabric as illustrated.

① *Doble la tela tal como se muestra en la ilustración.*

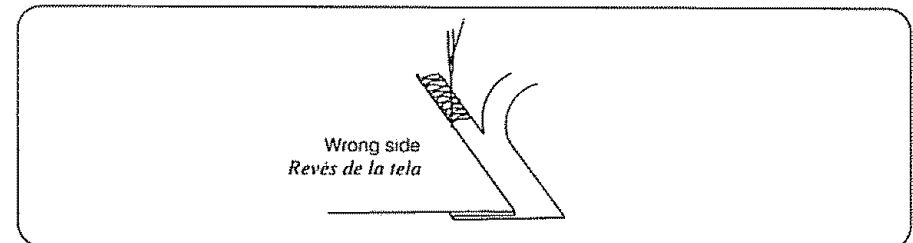

② Position hem line under the presser foot so that the needle will only pierce the edge of the fold.
The remainder of the lip will automatically be trimmed.

② *Coloque la línea del dobladillo bajo el prensatelas para que la aguja sólo perforé el borde del pliegue.*
El resto del reborde será cortado automáticamente.

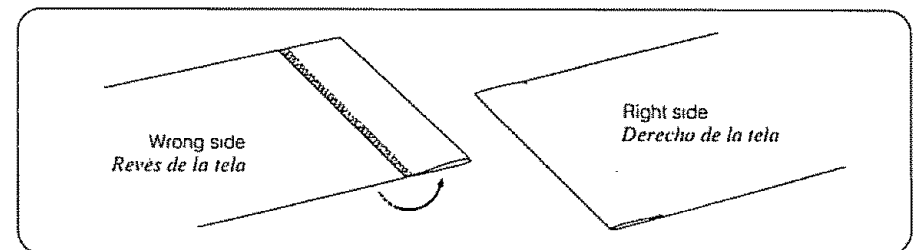

③ Untold and press flat.

③ *Desdoble y presione hasta que quede plano.*

Ribbing

Cuello acanalado

Attaching ribbing is so easy and gives you a fantastic finish.

Poner cuellos acanalados es muy fácil y da un acabado fantástico.

Machine Setting

Number of threads	: 4
Number of needles	: 2
Differential feed ratio	: 1.0
Stitch length	: 3
Needle thread tensions (Orange & Blue)	: 3 to 6
Upper looper thread tension (Red)	: 3 to 6
Lower looper thread tension (Green)	: 3 to 6
Needle plate setting knob	: S
Thread	: Polyester thread

Ajuste de la máquina

Número de hilos	: 4
Número de agujas	: 2
Relación de avance diferencial	: 1.0
Longitud de puntada	: 3
Tensiones de los hilos de aguja (naranja y azul)	: 3 a 6
Tensión del hilo del ojo-guía superior (rojo)	: 3 a 6
Tensión del hilo del ojo-guía inferior (verde)	: 3 a 6
Botón de posición de la placa de agujas	: S
Hilo	: Hilo de poliéster

Method Método

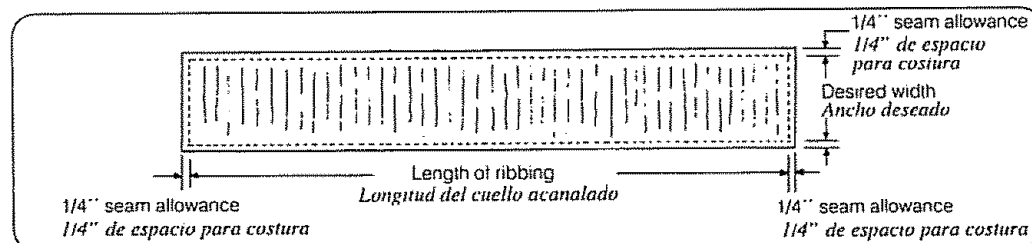

- ① Cut the ribbing to desired width and length, allowing a 1/4" (0.6 cm) seam allowance on each side.
- ① *Corte el cuello acanalado a la longitud y el ancho deseados, dejando 1/4" (0.6 cm) de espacio para costura en cada lado.*

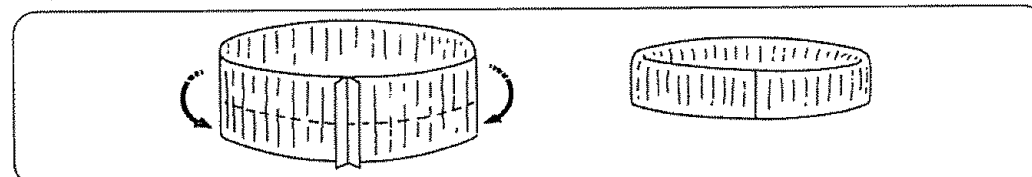

- ② Sew ends of ribbing together with a straight stitch. With wrong sides together fold ribbing in half lengthwise.
- ② *Cosa los extremos del cuello acanalado uno a otro con una costura recta. Con los dos reverses de la tela juntos, doble el cuello acanalado por la mitad.*

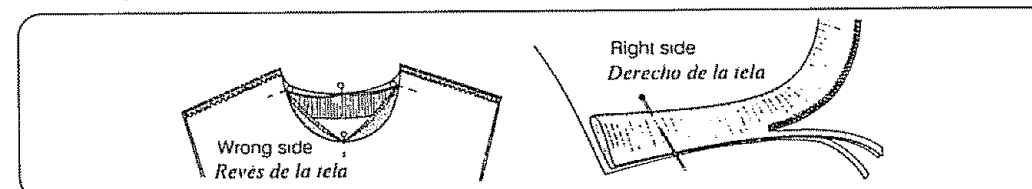

- ③ Divide the ribbing and the garment edge into quarters and mark with pins.
- ④ Place garment under presser foot so that the ribbing is on top. Stitch the seam slowly gently stretching the ribbing only when necessary.
- ③ *Divida el cuello acanalado y el borde de la prenda en cuatro partes iguales y marque con alfileres.*
- ④ *Coloque la prenda bajo el prensatelas para que el cuello acanalado quede encima. Dé puntadas a la costura despacio y con mucho cuidado, estirando el cuello acanalado sólo cuando sea necesario.*

Note:

- * Be sure to remove pins before they reach the knife blades.

Nota:

- * *Asegúrese de quitar los alfileres antes de que lleguen a las hojas de las cuchillas.*

Pintuck

Pliegue pequeño

Pintucks add a personal touch to your garment.

Los pliegues pequeños añaden un toque personal a sus prendas.

Machine Setting

Number of threads	: 3
Number of needles	: 1
Remove the needle on the left.	
Differential feed ratio	: 1.0
Stitch length	: 3 to 6
Right needle thread tension (Blue)	: 3 to 6
Upper looper thread tension (Red)	: 3 to 6
Lower looper thread tension (Green)	: 3 to 6
Needle plate setting knob	: R
Thread:	
Needle	: Long fiber polyester thread
Upper looper thread	: Woolly nylon thread
Lower looper thread	: Long fiber polyester thread

Disengage upper knife. (Refer to page 38.)

Ajuste de la máquina

Número de hilos	: 3
Numero de agujas	: 1
Retire la aguja de la izquierda.	
Relación de avance diferencial	: 1.0
Longitud de puntada	: 3 a R
Tension del hilo de la aguja derecha (azul)	: 3 a 6
Tension del hilo del ojo-guia superior (rojo)	: 3 a 6
Tension del hilo del ojo-guia inferior (verde)	: 3 a 6
Boton de posición de la placa de agujas	: R
Hilo:	
Aguja	: Hilo de fibra larga de poliéster
Ojo-guia superior	: Hilo de nylon lanoso
Ojo-guia	: Hilo de fibra larga de poliéster

Desactive la cuchilla superior. (Consulte la pagina 38.)

Method

Método

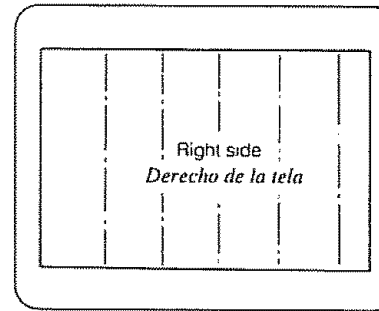

① Draw guidelines for pintuck on the right side of the fabric.

① *Trace líneas de guía para pliegues pequeños en el derecho de la tela.*

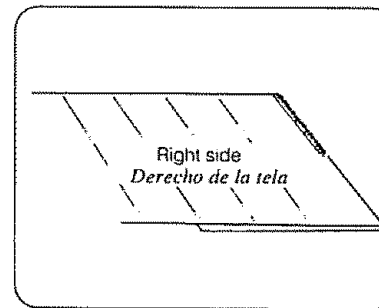

② With wrong sides together fold fabric along the line drawn. Then serge the folded edge, guiding it along the guideline on needle plate.

② *Con los reverses de la tela juntos, doble la tela a lo largo de la línea trazada. Luego, cosa con surjete el borde doblado, guiándolo a lo largo de la línea de guía de la placa de agujas.*

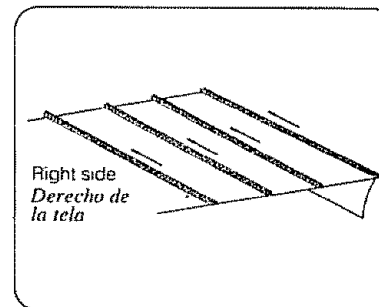

③ Repeat for additional pintucks. Be sure to sew each tuck in the same direction.

④ Press tucks flat and in the same direction.

③ *Repita para pliegues pequeños adicionales. Asegúrese de coser cada pliegue pequeño en la misma dirección.*

④ *Presione los pliegues para que queden planos y en la misma dirección.*

Note:

- Use pearl cotton, embroidery thread or metallic thread in upper looper for ornamental pintucks.

Nota:

- *Utilice algodón perlado, hilo decorativo o hilo metálico en el ojo-guia superior para hacer pequeños pliegues ornamentales.*

Attaching Stretch Waistband

Colocación de una cinta elástica en la cintura

Machine Setting

Number of threads	: 4
Number of needles	: 2
Differential feed ratio	: 1.0
Stitch length	: 3
Needle thread tensions (Orange & Blue)	: 3 to 6
Upper looper thread tension (Red)	: 3 to 6
Lower looper thread tension (Green)	: 3 to 6
Needle plate setting knob	: S
Thread	: Polyester thread

Ajuste de la máquina

Número de hilos	: 4
Número de agujas	: 2
Relación de avance diferencial	: 1.0
Longitud de puntada	: 3
Tensiones de los hilos de aguja (naranja y azul)	: 3 a 6
Tensión del hilo del ojo-guía superior (rojo)	: 3 a 6
Tensión del hilo del ojo-guía inferior (verde)	: 3 a 6
Botón de posición de la placa de agujas	: S
Hilo	: Hilo de poliéster

Method

Método

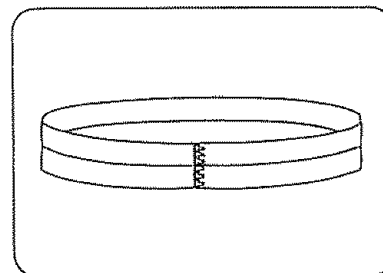

① With wrong sides together fold waistband in half lengthwise and press. Then unfold and serge ends together.

① Con los reveses de la tela juntos, doble longitudinalmente por la mitad la cinta elástica y presione. Luego, desdóblela y cosa los extremos uno con otro.

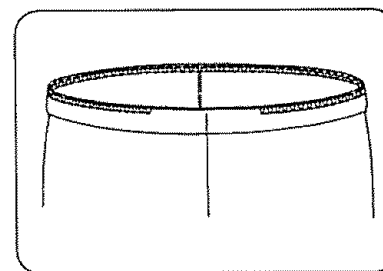

② Fold waistband again (with wrong sides together) and serge it to the garment, leaving a 2.5 to 5 cm (1 to 2") opening for inserting elastic.

② Vuelva a doblar la cinta elástica (con los reveses de la tela juntos) y cósala con surjete a la prenda, dejando 2.5 a 5 cm (1 a 2") de abertura para introducir el elástico.

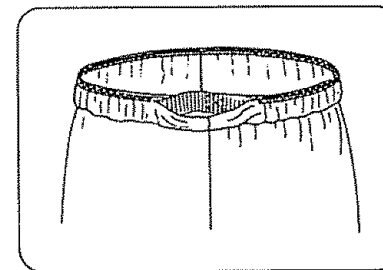

③ Insert elastic and sew the ends together.

③ Introduzca el elástico y cosa los extremos uno con otro.

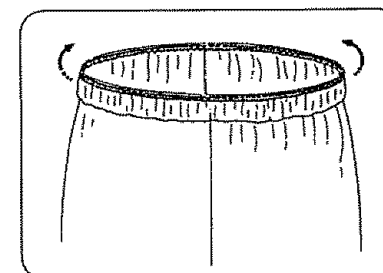

④ Serge remainder of band to garment. Turn waistband up and press seam down.

④ Cosa con surjete el resto de la cinta elástica a la prenda. Gire la cinta elástica hacia arriba y presione la costura hacia abajo.

Attaching Collars *Colocación de cuellos*

Machine Setting

Number of threads	: 4
Number of needles	: 2
Differential feed ratio	: 1.0
Stitch length	: 3
Needle thread tensions (Orange & Blue)	: 3 to 6
Upper looper thread tension (Red)	: 3 to 6
Lower looper thread tension (Green)	: 3 to 6
Needle plate setting knob	: S
Thread	: Polyester thread

Ajuste de la máquina

Número de hilos	: 4
Número de agujas	: 2
Relación de avance diferencial	: 1.0
Longitud de puntada	: 3
Tensiones de los hilos de aguja (naranja y azul)	: 3 a 6
Tensión del hilo del ojo-guía superior (rojo)	: 3 a 6
Tensión del hilo del ojo-guía inferior (verde)	: 3 a 6
Botón de posición de la placa de agujas	: S
Hilo	: Hilo de poliéster

Method

Método

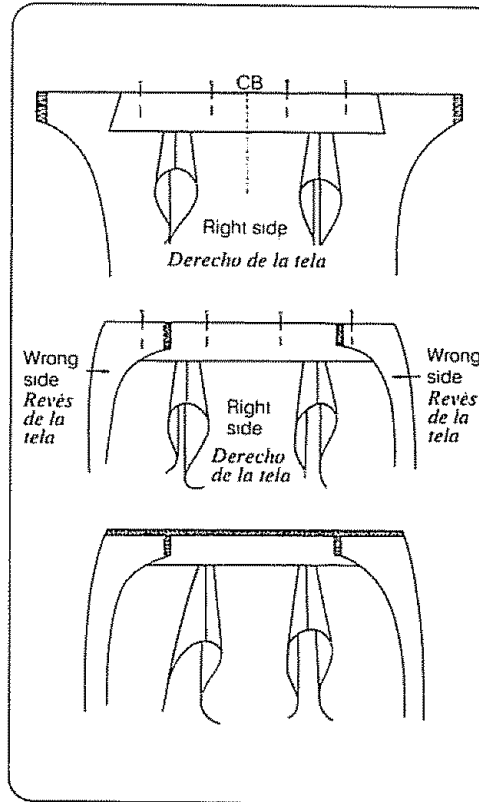

- ① Make collar.
- ② Pin collar to right side of garment neckline, matching center backs.
- ③ Fold both front facings along told line right sides together and place over collar. Pin right sides together.
- ④ Serge neckline edge.
- ⑤ Turn facing right sides out and press lightly.

- ① Haga el cuello.
- ② Sujete el cuello con alfileres al derecho de la prenda en la línea del cuello, emparejando las partes traseras centrales.
- ③ Doble ambos frentes delanteros a lo largo de la línea de doblado con los derechos de la tela juntos y colóquelos encima del cuello. Sujete con alfileres los derechos de la tela uno con otro.
- ④ Cosa con surjete el borde de la línea del cuello.
- ⑤ Gire hacia afuera los derechos de la tela enfrentados y presione ligeramente.

Braiding Trenzado

When you want to make coordinating trim or belts, serge over a tape using ornamental threads, such as yarn, ribbon or buttonhole twist, in the upper looper. Choose matching or contrasting colors depending on the effect desired.

Cuando quiera hacer cordones o cinturones que coordinen, cosa con surjete sobre una cinta usando hilos ornamentales tales como hilaza, listón o punto de ojal en el ojo-guía superior. Escoja colores que coincidan o contrasten según el efecto deseado.

Machine Setting

Number of threads	: 3
Number of needles	: 1
Remove the needle on the right.	
Differential feed ratio	: 1.0
Stitch length	: 1 to 3
Left needle thread tension (Orange)	: 3
Upper looper thread tension (Red)	: 1 to 3
Lower looper thread tension (Green)	: 3
Needle plate setting knob	: S
Thread:	
Needle	: Long fiber polyester thread
Upper looper	: Buttonhole twist
Lower looper	: Long fiber polyester thread
Disengage upper knife. (Refer to page 38.)	

Ajuste de la máquina

Número de hilos	: 3
Número de agujas	: 1
Retire la aguja de la derecha.	
Relación de avance diferencial	: 1.0
Longitud de puntada	: 1 a 3
Tensión de hilo de la aguja derecha (naranja)	: 3
Tensión del hilo del ojo-guía superior (rojo)	: 1 a 3
Tensión del hilo del ojo-guía inferior (verde)	: 3
Botón de posición de la placa de agujas	: S
Hilo:	
Aguja	: Hilo de fibra larga de poliéster
Ojo-guía superior	: Punto de ojal
Ojo-guía inferior	: Hilo de fibra larga de poliéster
Desactive la cuchilla superior. (Consulte la página 38.)	

Method

Método

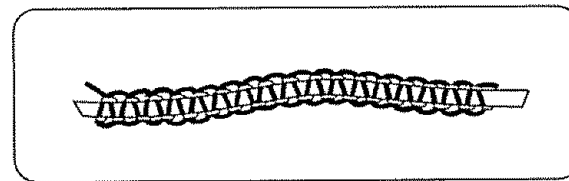

- ① Serge over tape.

Make sure the needle drops just off the left end of the tape.

- ① *Cosa con surjete sobre la cinta.*

Asegúrese de que la aguja baja hasta justo antes del extremo izquierdo de la cinta.

Note:

- * You can use cord, yarn or ribbon instead of tape.
- * To thread yarn, ribbon or buttonhole twist, use the same method applied for threading woolly nylon/polyester thread.

Nota:

- * *Puede usar cordón, hilaza o listón en vez de cinta.*
- * *Para enhebrar hilaza, listón o punto de ojal, use el mismo procedimiento que con hilo de nylon lanoso/poliéster.*

Attach Sleeve

Colocación de mangas

Sleeves can be attached quickly and easily using the differential feed device.
Las mangas pueden colocarse fácil y rápidamente utilizando el dispositivo de avance diferencial.

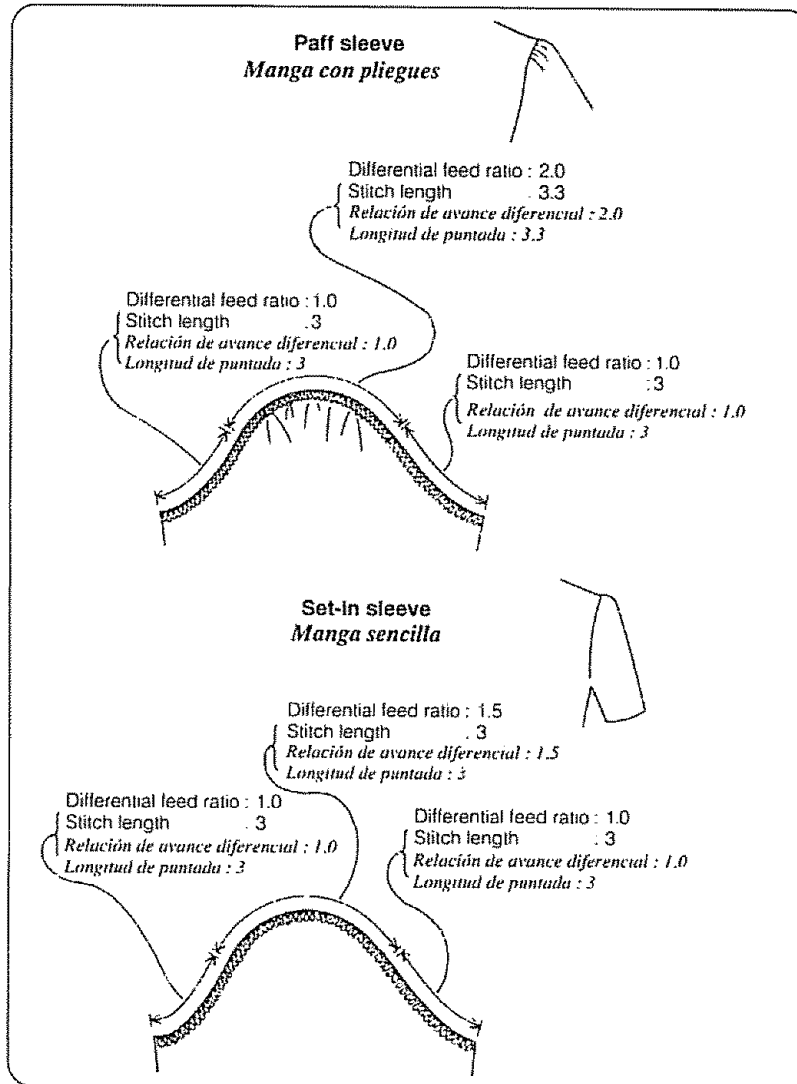

Machine Setting

Number of threads	: 4
Number of needles	: 2
Differential feed ratio	: Indicated in the illustrations
Stitch length	: Indicated in the illustrations
Needle thread tensions (Orange & Blue)	: 3 to 6
Upper looper thread tension (Red)	: 3 to 6
Lower looper thread tension (Green)	: 3 to 6
Needle plate setting knob	: S

Ajuste de la máquina

Número de hilos	: 4
Número de agujas	: 2
Relación de avance diferencial	: Indicada en las ilustraciones
Longitud de puntada	: Indicada en las ilustraciones
Tensión del hilo de la aguja (naranja y azul)	: 3 a 6
Tensión del hilo del ojo-guía superior (rojo)	: 3 a 6
Tensión del hilo del ojo-guía inferior (verde)	: 3 a 6
Botón de posición de la placa de agujas	: S

Method

- ① Overedge the shoulder end of sleeve regulating the stitch length and the differential feed ratio as illustrated.
- ② Attach the sleeve to the bodice with a conventional sewing machine.

Método

- ① Sobrehile el extremo del hombro de la manga regulando la longitud de puntada y la relación de avance diferencial tal como se ilustra.
- ② Ponga la manga en el cuerpo de la prenda con una máquina de coser convencional.

Flared Skirt

Falda en campana

You can finish a flared skirt beautifully and quickly with the differential feed device.

Usted puede terminar una falda en campana hermosa y rápidamente con el dispositivo de avance diferencial.

Machine Setting

Number of threads	: 4
Number of needles	: 2
Differential feed ratio	: 1.25
Stitch length	: 3
Needle thread tensions (Orange & Blue)	: 3 to 6
Upper looper thread tension (Red)	: 3 to 6
Lower looper thread tension (Green)	: 3 to 6
Needle plate setting knob	: S

Ajuste de la máquina

Número de hilos	: 4
Número de agujas	: 2
Relación de avance diferencial	: 1.25
Longitud de puntada	: 3
Tensiones de los hilos de aguja (naranja y azul)	: 3 a 6
Tensión del hilo del ojo-guía superior (rojo)	: 3 a 6
Tensión del hilo del ojo-guía inferior (verde)	: 3 a 6
Botón de posición de la placa de agujas	: S

Method

Método

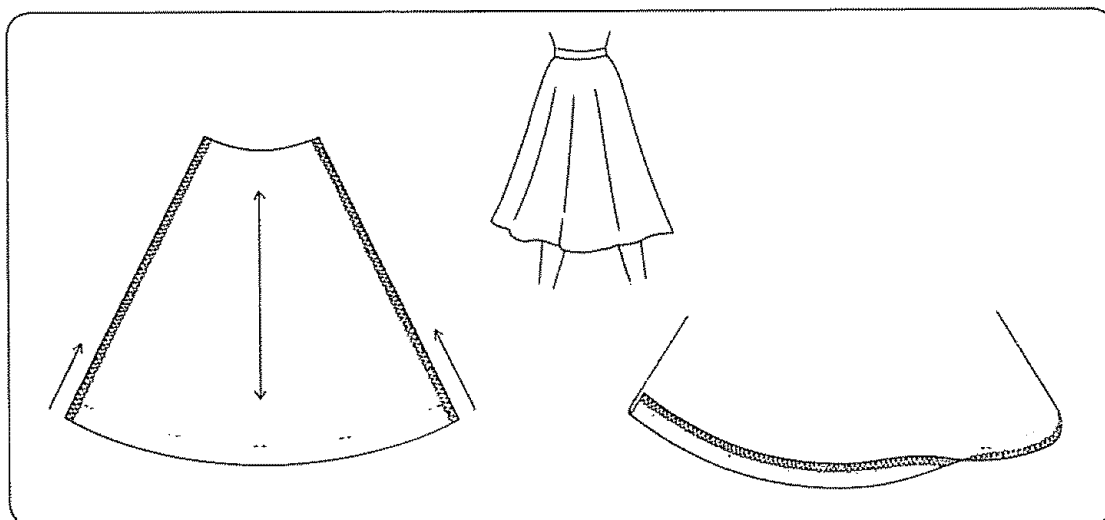

- ① Serge the sides of the skirt pieces from bottom to waist.
- ② Sew the pieces together using a conventional sewing machine.
- ③ Serge the bottom edge of the skirt.
You can gather it evenly and easily.
- ④ Hem the bottom of the skirt using a conventional sewing machine.

- ① Cosa con surjete los lados de las piezas de la falda desde abajo hacia la cintura.
- ② Cosa las piezas una con otra usando una máquina de coser convencional.
- ③ Cosa con surjete el ruedo de la falda en forma pareja.
Se puede hacer de manera igualada y fácil.
- ④ Cosa el dobladillo del ruedo de la falda usando una máquina de coser convencional.

Gathering *Fruncido*

Machine Setting

Number of threads	: 4
Number of needles	: 2
Differential feed ratio	: 1.0 to 2.0
Stitch length	: 3
Needle thread tensions (Orange & Blue)	: 3 to 6
Upper looper thread tension (Red)	: 3 to 6
Needle plate setting knob	: S
Thread:	
Needle	: Synthetic, silk
Upper looper	: Synthetic, silk
Lower looper	: Synthetic, silk

Ajuste de la máquina

<i>Número de hilos</i>	: 4
<i>Número de agujas</i>	: 2
<i>Relación de avance diferencial</i>	: 1.0 a 2.0
<i>Longitud de puntada</i>	: 3
<i>Tensiones de los hilos de aguja (naranja y azul)</i>	: 3 a 6
<i>Tensión del hilo del ojo-guía superior (rojo)</i>	: 3 a 6
<i>Botón de posición de la placa de agujas</i>	: S
<i>Hilo:</i>	
<i>Aguja</i>	: Sintético, seda
<i>Ojo-guía superior</i>	: Sintético, seda
<i>Ojo-guía inferior</i>	: Sintético, seda

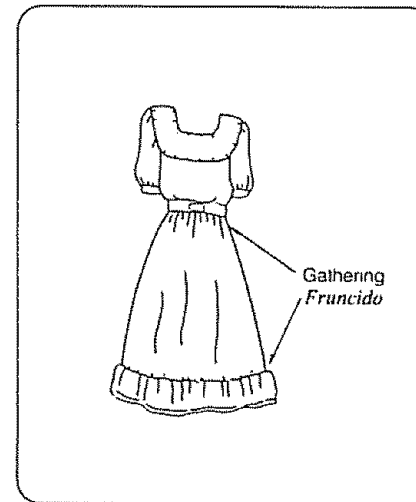

Replacing the Upper Knife Cambio de la cuchilla superior

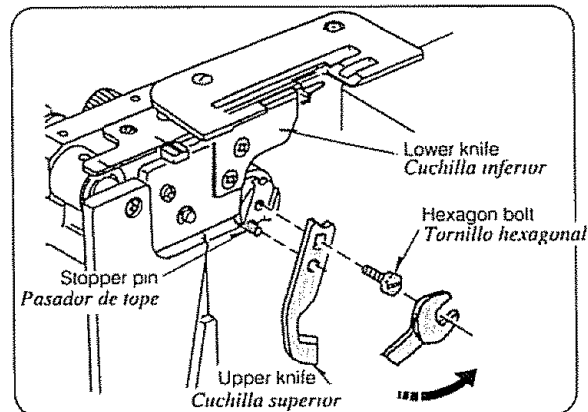

To Remove:

- ① Disconnect the machine from the power supply.
- ② Open the looper and side covers.
- ③ Disengage the upper knife.
(Refer to page 44.)
- ④ Remove the hexagon bolt, and remove the upper knife.

Para quitar la cuchilla:

- ① Desconecte la máquina de la fuente de energía.
- ② Abra la tapa de los ojos-guía y la tapa lateral.
- ③ Desactive la cuchilla superior.
(Consulte la página 45.)
- ④ Saque el tornillo hexagonal y quite la cuchilla superior.

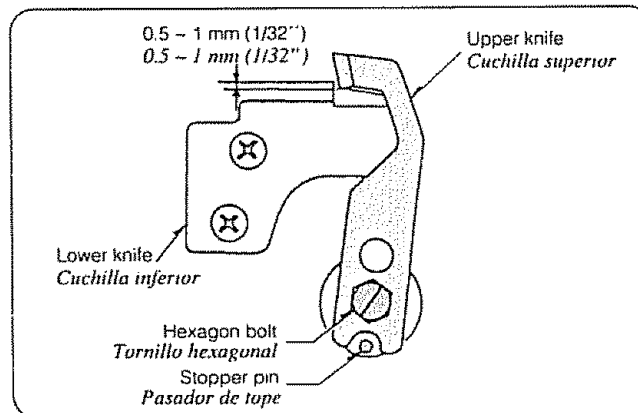

To Attach:

- ① Insert new upper knife into the groove of knife holder and stopper pin, then tighten the hexagon bolt slightly.
- ② Turn the upper knife holder to cutting position.
- ③ Turn the hand wheel toward you until the upper knife comes to its lowest position. Loosen the hexagon bolt, and adjust the position of upper knife so that the edge of the upper knife overlaps 0.5 to 1 mm (1/32'') from the edge of lower knife as shown above. Then tighten the hexagon bolt firmly.
- ④ Close the looper and side covers.

Para colocar la cuchilla:

- ① Introduzca la nueva cuchilla superior en la ranura del soporte de la cuchilla y el pasador de tope, y luego apriete ligeramente el tornillo hexagonal.
- ② Gire el soporte de la cuchilla superior hasta la posición de corte.
- ③ Gire el volante de mano hacia usted hasta que la cuchilla superior esté en su posición más baja. Afloje el tornillo hexagonal y ajuste la posición de la cuchilla superior para que el borde de la cuchilla superior se superponga 0.5 a 1 mm (1/32'') desde el borde de la cuchilla inferior tal como se muestra más arriba. Luego, apriete firmemente el tornillo hexagonal.
- ④ Cierre la tapa de los ojos-guía y la tapa lateral.

Cleaning Upper Knife Area Limpieza del área de la cuchilla superior

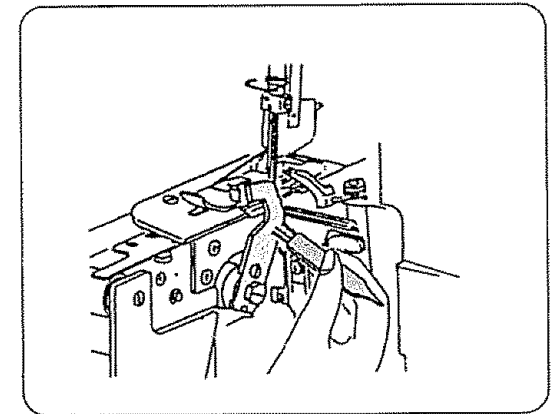

- ① Disconnect the machine from the power supply.
- ② Open the looper cover.
Remove the waste chips to the front with a lint brush.
- * You may use vacuum cleaner to clean the upper knife area or feed dog.

- ① Desconecte la máquina de la fuente de energía.
- ② Abra la tapa de los ojos-guía.
Retire los recortes de desterdcio hacia la parte delantera con un cepillo para pelusa.
- * Puede usar una aspiradora para limpiar el área de la cuchilla superior o el trinquete de avance.

* The lower knife will last over one year in normal use. However, if you run over a pin or a hard object, it may be required to replace both upper and lower knives at the same time.

* La cuchilla inferior durará algo más de un año bajo uso normal. Sin embargo, si pasa sobre un pasador o un objeto duro, es posible que sea necesario cambiar tanto la cuchilla superior como la inferior al mismo tiempo.

Replacing the Light Bulb

Cambio de la bombilla

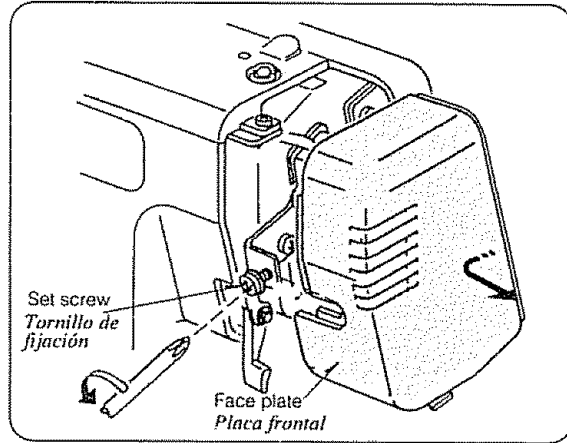

- 1 Disconnect the machine from the power supply.
Loosen the face plate set screw, and remove the face plate.

- 1 *Desconecte la máquina de la fuente de energía. Afloje el tornillo de fijación de la placa frontal y quite la placa frontal.*

For your safety:

- * The machine is designed to use a 15 WATT MAXIMUM LIGHT BULB.
- * The light bulb will be HOT. Protect your fingers when you handle it.

Para su seguridad:

- * *La máquina esta diseñada para utilizar una BOMBILLA DE 15 VATIOS COMO MAXIMO.*
- * *La bombilla se CALENTARA. Protéjase los dedos al manejarla.*

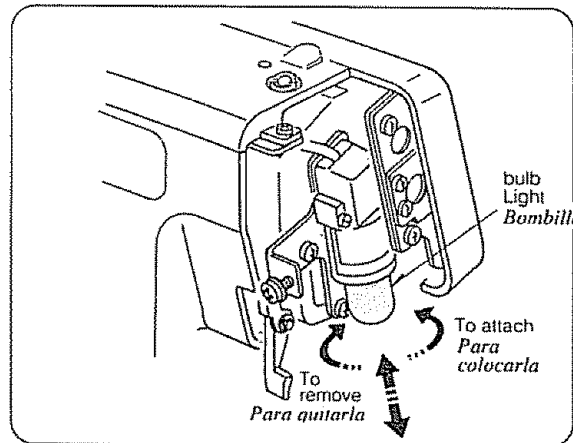

2 To Remove:

Bayonete type Push and twist to the left.

To put on:

Bayonete type Push and twist to the right.

- 3 Attach the face plate, and tighten the face plate set screw.

2 Para quitar la bombilla:

Tipo bayoneta Empuje y gire hacia la izquierda.

Para poner la bombilla:

Tipo bayoneta Empuje y gire hacia la derecha.

- 3 *Coloque la placa frontal y apriete el tornillo de fijación de la placa frontal.*

Cleaning the Feed Dog

Limpieza del trinquete de avance

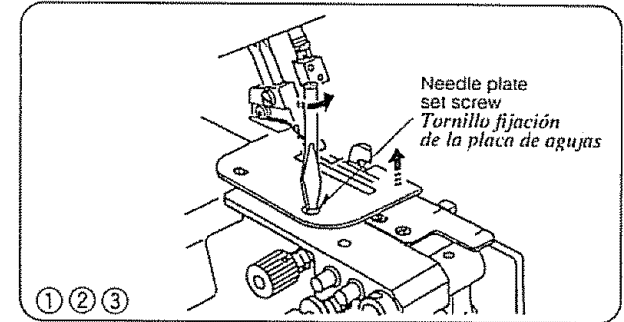

- 1 Open the looper and side covers.
- 2 Remove the needles and presser foot.
- 3 Remove the needle plate set screw and needle plate.

- 1 *Abra la tapa de los ojos-guía y la tapa lateral.*
- 2 *Quite las agujas y el prensatelas.*
- 3 *Quite el tornillo de fijación de la placa de agujas y la placa de agujas.*

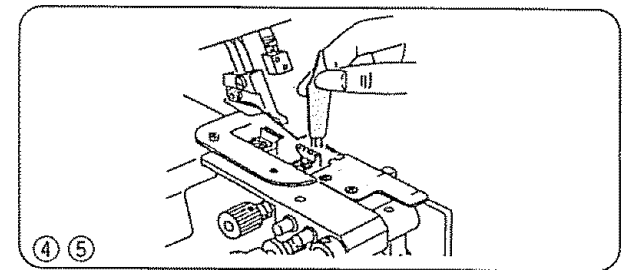

- 4 Push the lint around the feed dog to the front by using lint brush.
- 5 Replace needle plate, presser foot and needles. Close the looper and side covers.

- 4 *Empuje la pelusa alrededor del trinquete de avance hacia adelante utilizando el cepillo para pelusa.*
 - 5 *Vuelva a colocar la placa de agujas, el prensatelas y las agujas.*
- Cierre la tapa de los ojos-guía y la tapa lateral.*

Oiling the Machine *Engrase de la máquina*

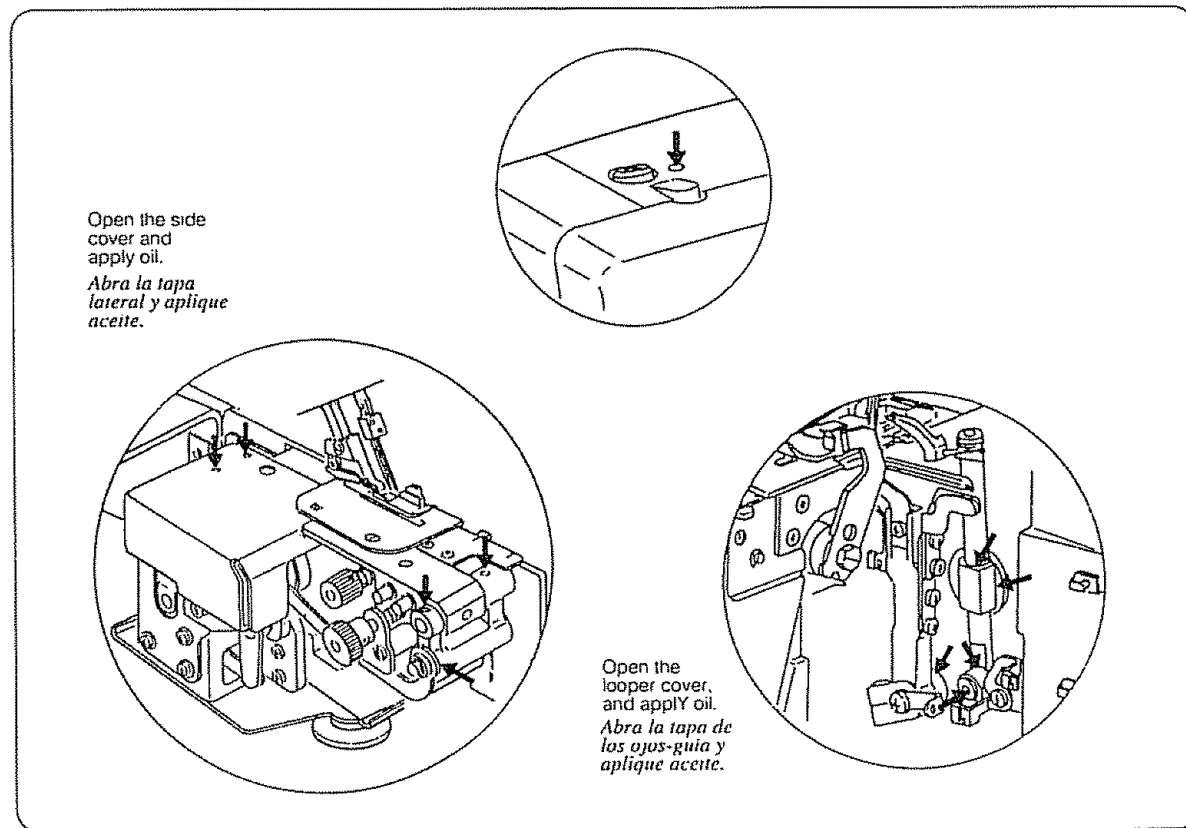

Apply a few drops of fine quality sewing machine oil to the parts indicated with arrows.

It is recommended to apply oil once a week in normal use, once in ten hours in continuous use.

Aplique unas cuantas gotas de aceite de buena calidad para máquinas de coser en las partes indicadas con las flechas.

Se recomienda aplicar aceite una vez a la semana en caso de uso normal y una vez cada 10 horas si se utiliza continuamente.

Specification of the Machine

Item	Specification
Sewing speed	1,150 ~1,200 r.p.m. (maximum)
Stitch length (feed amount)	1 ~ 5 mm (Ordinary average 3)
Differential feed ratio	1:0.7 ~ 1:2.0
Overedge stitch width	3.5 mm or 5.7 mm (3 threads) 5.7 mm (4 threads)
Needle bar stroke	26mm
Presser foot rise	5mm
Needle	HA-1 SP #11 or #14
Number of threads	3 or 4
Machine dimensions	width $11\frac{5}{16}$ " X depth $10\frac{35}{64}$ " X height $10\frac{1}{2}$ "
Weight	17.6 LBS

Especificaciones de la máquina

Artículo	Especificación
Velocidad de costura	1,150~1,200 r.p.m. (máxima)
Longitud de puntada (cantidad de avance)	1 ~ 5mm (Promedio ordinario 3)
Relación de avance diferencial	1:0.7 ~ 1:2.0
Ancho de puntada de sobrehilado	3.5 mm o 5.7 mm (3 hilos) 5.7 mm (4hilos)
Golpe de barra de agujas	26mm
Subida del prensatelas	5mm
Aguja	HA-1 SP #11 or #14
Numero de hilos	3 o 4
Dimensión de la máquina	$11\frac{5}{16}$ " de ancho X $10\frac{35}{64}$ " de profundidad X $10\frac{1}{2}$ " de altura
Peso	17.6 LBS

SECTION 5. PERFORMANCE PROBLEMS CHART

What to Do When

Condition	Cause	Reference
The fabric is not being fed smoothly.	<ol style="list-style-type: none"> 1. The feed dog is packed with lint. 2. The presser foot has been raised. 	<p>See page 59. Lower the presser foot.</p>
The needle breaks.	<ol style="list-style-type: none"> 1. The needle is incorrectly inserted. 2. The needle is bent or blunt. 3. The fabric is forcefully pulled. 	<p>See page 42. See page 42. Pull the fabric lightly.</p>
The thread breaks.	<ol style="list-style-type: none"> 1. The machine is not correctly threaded. 2. The needle or looper thread tension is too tight. 3. The needle is incorrectly inserted. 4. The needle is bent or blunt. 	<p>See pages 18, 20, 22 ~ 25. See pages 32, 34, 38. See page 42. See page 42.</p>
Skipped stitches.	<ol style="list-style-type: none"> 1. The machine is not correctly threaded. 2. The needle is bent or blunt. 	<p>See pages 18, 20, 22 ~ 25. See page 42.</p>
The seam is not sewn neatly.	<ol style="list-style-type: none"> 1. The needle and/or looper thread tensions are not correctly adjusted. 2. The machine is not correctly threaded. 3. The needle and/or the thread are not suitable for the fabric being sewn. 4. The thread is not between the tension discs. 	<p>See pages 32, 34, 38. See pages 18, 20, 22 ~ 25. See pages 28, 50, 52. See pages 20, 22.</p>
Seam puckering.	<ol style="list-style-type: none"> 1. The needle or looper thread tension is too tight. 2. The machine is not correctly threaded. 3. The needle plate is not suitable for the use. 	<p>See pages 32, 34, 38. See pages 18, 20, 22 ~ 25. See page 40.</p>
The machine does not operate.	<ol style="list-style-type: none"> 1. The machine has not been plugged in firmly. 2. The power switch is turned off. 	<p>See page 12. See page 12.</p>

SECCION 5. CUIDADO DE PROBLEMAS DE FUNCIONAMIENTO

Qué hacer cuando

<i>Problema</i>	<i>Causas</i>	<i>Referencia</i>
<i>La tela no avanza suavemente.</i>	<ol style="list-style-type: none"> 1. El trinquete de avance está lleno de pelusa. 2. Se ha subido el prensatelas. 	<p>Ver página 59. Baje el prensatelas.</p>
<i>La aguja se rompe.</i>	<ol style="list-style-type: none"> 1. La aguja está introducida incorrectamente. 2. La aguja está doblada o despuntada. 3. Se está tirando de la tela con mucha fuerza. 	<p>Ver página 42. Ver página 42.</p> <p>Tirar de la tela ligeramente.</p>
<i>El hilo se rompe.</i>	<ol style="list-style-type: none"> 1. La máquina no está enhebrada correctamente. 2. La tensión del hilo de la aguja o del ojo-guía es demasiado alta. 3. La aguja está introducida incorrectamente. 4. La aguja está doblada o despuntada. 	<p>Ver página 18, 20, 22 ~ 25 Ver página 30, 34, 38. Ver página 42. Ver página 42.</p>
<i>Las puntadas se saltan.</i>	<ol style="list-style-type: none"> 1. La máquina no está enhebrada correctamente. 2. La aguja está doblada despuntada. 	<p>Ver página 18, 20, 22 ~ 25. Ver página 42.</p>
<i>La costura no está bien cosida.</i>	<ol style="list-style-type: none"> 1. Las tensiones del hilo de la aguja y/o del ojo-guía no están ajustadas correctamente. 2. La máquina no está enhebrada correctamente. 3. La aguja y/o el hilo no son adecuados para la tela que se está cosiendo. 4. El hilo no está entre los discos de tensión. 	<p>Ver página 32, 34, 38. Ver página 18, 20, 22 ~ 25. Ver página 28, 50, 52. Ver página 20, 22.</p>
<i>La costura se frunce.</i>	<ol style="list-style-type: none"> 1. La tensión del hilo de la aguja o del ojo-guía es demasiado elevada. 2. La máquina no está enhebrada correctamente. 3. La placa de agujas no es adecuada para el uso. 	<p>Ver página 33, 35, 39. Ver página 18, 20, 22 ~ 25. Ver página 40.</p>
<i>La máquina no funciona.</i>	<ol style="list-style-type: none"> 1. La máquina no ha sido enchufada firmemente. 2. El interruptor de encendido está apagado. 	<p>Ver página 12. Ver página 12.</p>

PARTS LIST

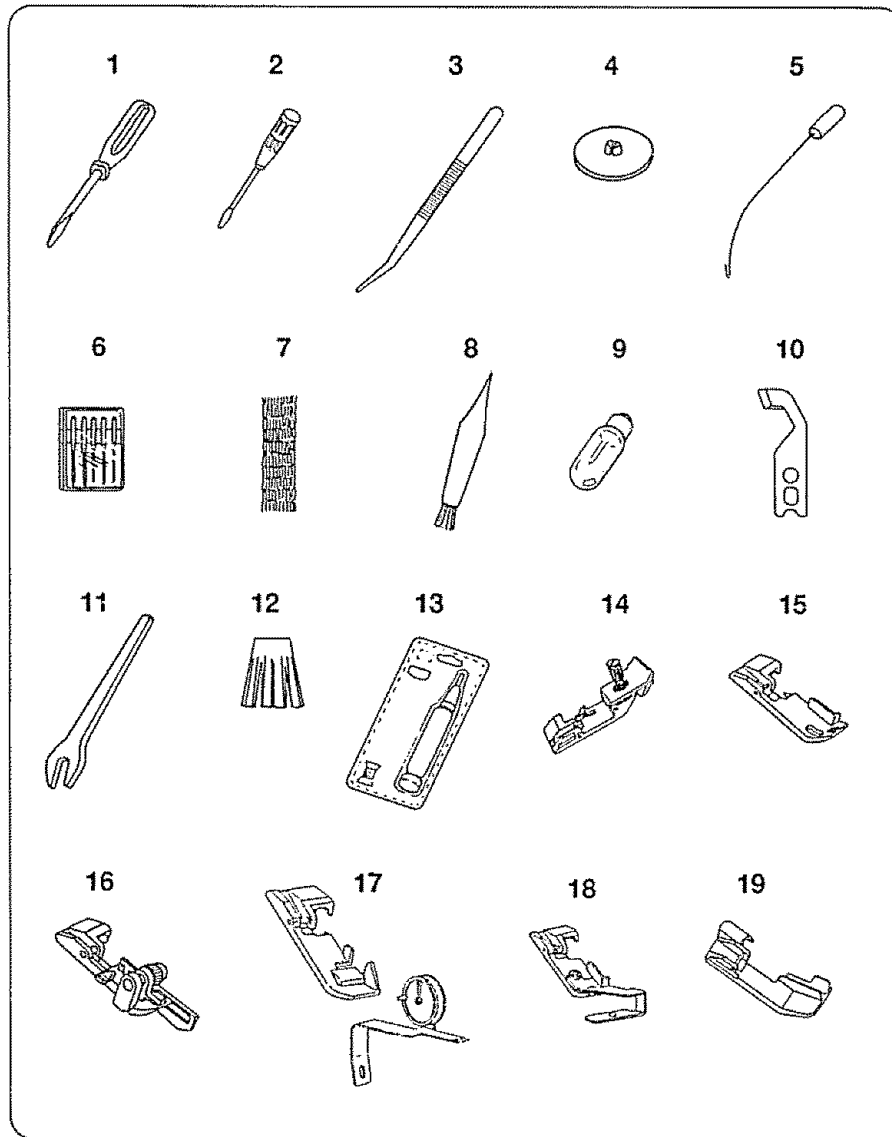

All parts listed herein may be ordered from any Sears store or service center.

WHEN ORDERING REPAIR PARTS, ALWAYS GIVE THE FOLLOWING INFORMATION:

- | | |
|----------------|--------------------|
| 1.PART NUMBER | 2.PART DESCRIPTION |
| 3.MODEL NUMBER | 4.NAME OF ITEM |

If the parts you need are not stocked locally, your order will be electronically transmitted to a Sears Repair Parts Distribution Center for expedited handling.

Ref. No.	Part No.	Description
1	784810002	Screw driver (large)
2	366413003	Screw driver (small)
3	624801001	Tweezers
4	822020307	Spool cap
5	784806005	Looper threader
6	784860007	Needle set
	784157004	Needle, HA-SP, No. 11
	784157015	Needle, HA-SP, No. 14
7	624806006	Net
8	802424004	Lint brush
9	000009803	Light buib
10	784045019	Upper knife
11	*784809008	Spanner
12	784223002	Spool holder
13	*6890	Oil
14	*ML-330555	Elastic foot
15	*200201009	Piping foot
16	*200209100	Blind hem foot
17	*200211105	Taping foot with tape reel
18	*200213107	Cordong foot
19	*340522N	Pearl sewing foot

* These items are not furnished with the machine, but may be ordered per instructions above

LISTA DE PARTES

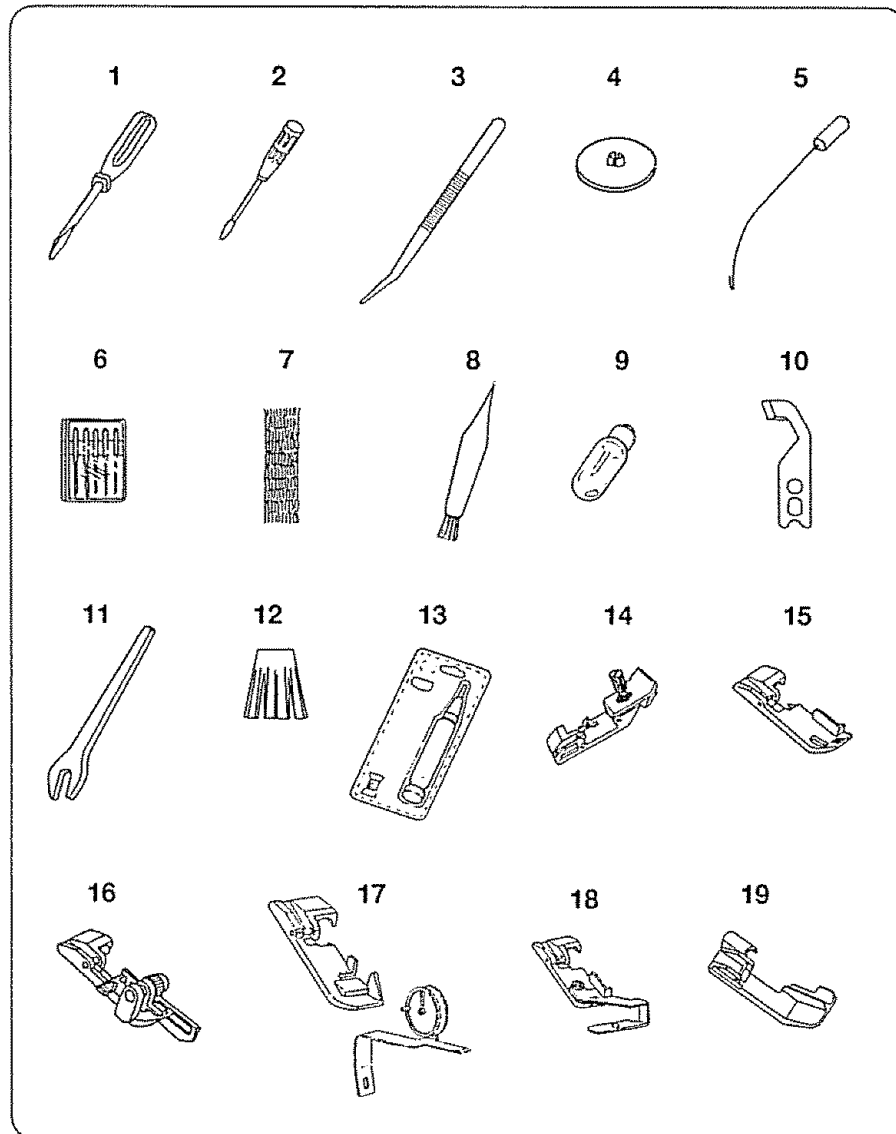

Todas las piezas que figuran aquí se pueden comprar pidiéndolas a cualquier tienda o centro de servicio Sears

AL PEDIR REPUESTOS, DE SIEMPRE LA SIGUIENTE INFORMACION:

1. NUMERO DE PIEZA 2. DESCRIPCION DE LA PIEZA
3. NUMERO DE MODELO 4. NOMBRE DEL ARTICULO

Si las piezas que necesita no se encuentran en existencias localmente, su pedido se transmitirá electrónicamente a un Centro de Distribución de Repuestos Sears para ser procesado inmediatamente.

Referencia	No. de pieza	Descripción
1	784810002	Destornillador (grande)
2	366413003	Destornillador (pequeño)
3	624801001	Pinzas
4	822020307	Tapa de carrete
5	784806005	Enhebrador de ojos-guía
6	784860007	Juego de agujas
	784157004	Aguja HA-SP, No. 11
	784157015	Aguja HA-SP, No. 14
7	624806006	Red
8	802424004	Cepillo para pelusa
9	000009803	Bombilla
10	784045019	Cuchilla superior
11	*784809008	Llave de tuerca
12	784223002	Soporte de carrete
13	*6890	Aceite
14	*M1-330555	Pie del elástico
15	*200201009	Pie para entubar
16	*200209100	Pie para puntadas invisibles
17	*200211105	Pie para cinta con carrete de cinta
18	*200213107	Pie del cordón
19	*340522N	Pie de coser perlado

* Estos artículos no se suministran con la máquina, pero se pueden pedir siguiendo las instrucciones anteriores.

INDEX

- A**
Accessory holder 8
- B**
Blind hem 49
Braiding 54
- C**
Chaining 32
Changing needle 36
Collar 53
Curve 30 ~ 31
Curve 31
Cutting width adjusting dial 7, 23
- D**
Decorative edge 44
Decorative Flatlock 45
Differential feed dial 6, 33
- E**
Elastic 41 ~ 42
- F**
Face plate 6, 59
Foot holder 6, 38
Foot control 7, 9
- G**
Gathering 57
- H**
Hand wheel 10
- L**
Lace 43
Light bulb 59, 64
Lint brush 8, 58 ~ 59, 64
Looper thread take up lever 15, 17
- Looper threader 8, 15, 17, 64
Looper cover 6, 10
Lower knife 6
Lower looper 6, 15
Lower looper thread ... 14-15, 26 ~ 28, 34, 46 ~ 48
Lower looper thread guide 15
Lower looper thread tension dia
..... 6, 14, 28, 34, 46 ~ 48
- N**
Narrow hem 46
Needle 22, 36, 64
Needle bar thread guide 18, 19
Needle clamp 36
Needle clamp screw 36
Needle plate Setting knob 7, 32
Needle plate sew screw 59
Needle stopper pin 36
Needle threads 18-19, 26, 28, 34, 46 ~ 48
Needle thread guide 18-19
Needle thread tension dial 6, 26, 34, 46 ~ 48
Net 8, 11, 64
- O**
Oiling 60
Overedging 39
Overlocking 40
- P**
Performance problems chart 62
Picot edge 48
Pin tuck 51
Plug connector 6, 9
Power switch 6, 9
Pressure adjusting screw 6, 36
Presser foot 7, 11, 38
Presser foot lifter 7, 11, 38
- R**
Ribbing 50
Rolled hem 47
- S**
Screwdrivers 8, 64
Set screw 59
Side cover 6, 10
Skirt 56
Sleeve 55
Spool cap 8, 11, 64
Spool holder 6, 11, 12, 64
Spool pin 6, 11
Spool stand 6
Stitch length dial 6, 33
Stoppers 11
Stopper pin 58
- T**
Telescoping thread guide bar 6, 11
Thread chain 20
Thread cutter 7, 20
Thread guide plate 6, 14, 16, 18 ~ 19
Tweezers 8, 15, 64
- U**
Upper knife release knob 7, 38
Upper knife 7, 38, 58, 64
Upper looper 7, 16, 17
Upper looper thread 26, 28, 34, 46 ~ 48
Upper looper thread guide 17
Upper looper thread tension dial
..... 6, 16, 28, 34, 46 ~ 48
- W**
Waistband 52
Waste clipping catcher 8

INDICE ALFABETICO

A

Abrazadera de la aguja 37
 aguja 22, 37, 65

B

Barra telescópica de los guía-hilos 6, 11
 Base para carretes 6
 Bombilla 59, 65
 Borde decorativo 44
 Borde de encaje 48
 Botón de posición de la placa de agujas 7, 32
 Botón giratorio de liberación de la cuchilla superior 7, 38

C

Cadeneta de hilo 20
 Caja de accesorios 8
 Cambio de la aguja 37
 Cepillo para pelusa 59, 65
 Cinta elástica en la cintura 52
 Colector de recortes de desperdicio 8
 Conector para el enchufe 6, 9
 Corta-hilo 20
 Cuadro de problemas de funcionamiento 63
 Cuchilla inferior 6
 Cuchilla superior 7, 38, 58, 65
 Cuello 53
 Cuello acanalado 50
 Curva 31

D

Decoración plana 45
 Dedo de encadenamiento 32
 Destornilladores 8, 65
 Doblado ciego 49
 Doblado enrollado 47
 Doblado estrecho 46

E

Elástico 41 ~ 42
 Encaje 43
 Engrase 60
 Enhebrador de ojos-guía 8, 15, 17, 65
 Esquina 30 ~ 31

F

Falda 56
 Fruncido 57

G

Guía-hilo de aguja 18 ~ 19
 Guía-hilo de la barra de agujas 18, 19
 Guía-hilo del ojo-guía inferior 15
 Guía-hilo del ojo-guía superior 17

H

Hilos de aguja 18, 19, 27, 29, 35, 46 ~ 48
 Hilo del ojo guía inferior 14 ~ 15, 27 ~ 29, 35, 46 ~ 48
 Hilo del ojo-guía superior 27, 29, 35, 46, 48

I

Interruptor de encendido 6, 9

M

Manga 55

O

Ojo-guía inferior 6, 15
 Ojo-guía superior 7, 16, 17

P

Palanca elevadora del prensatelas 7, 11, 38
 Palanca tira-hilo del ojo-guía 15, 17
 Pasador de tope 58
 Pasador de tope de aguja 37
 Pedal 7, 9

Pinzas 8, 15, 65
 Placa de los guía-hilos 6, 14, 16, 18 ~ 19
 Placa frontal 6 ~ 59
 Pliegue pequeño 51
 Portacarretes 6, 11
 Prensatelas 7, 11, 38

R

Red 8, 11, 65
 Remate en la parte de arriba de la costura 40

S

Selector de ajuste del ancho de corte 7, 23
 Selector de avance diferencial 6, 33
 Selector de longitud de puntada 6, 33
 Selector de tensión del hilo de aguja 27, 35, 46 ~ 48
 Selector de tensión del hilo del ojo-guía inferior 6, 14, 29, 35, 46 ~ 48
 Selector de tensión del hilo del ojo-guía superior 6, 16, 29, 35, 46, 48
 Sobrehilado 39
 Soporte de carretes 6, 11, 13, 65
 Soporte del prensatelas 6, 38

T

Tapa de carrete 8, 11, 65
 Tapa de los ojos-guía 6, 10
 Tapa lateral 6, 10
 Topes 11
 Tornillo de ajuste de presión 6, 37
 Tornillo de fijación 59
 Tornillo de sujeción de la aguja 37
 Tornillo de sujeción de la placa de agujas 59
 Trenzado 54

V

Volante de mano 10

WARRANTY

FULL FIVE YEAR WARRANTY ON MECHANICAL COMPONENTS OF OVERLOCK MACHINE

For five years from the date of purchase, Sears will, free of charge, repair defects in material and workmanship which appear in the mechanical components of overlock machine head.

FULL TWO YEAR WARRANTY ON ELECTRICAL EQUIPMENT OF OVERLOCK MACHINE

For two years from the date of purchase, Sears will, free of charge, repair defects in material or workmanship which appear in the electrical equipment of the overlock machine, including electronic components, motor, wiring, switch and speed control.

FULL 90-DAY WARRANTY ON ALL PARTS AND MECHANICAL ADJUSTMENTS

For 90 days from the date of purchase, Sears will, free of charge, replace any parts and provide mechanical service necessary for proper operation of the overlock machine, except for normal maintenance.

WARRANTY SERVICE IS AVAILABLE BY RETURNING THE OVERLOCK MACHINE TO THE NEAREST SEARS SERVICE CENTER/DEPARTMENT IN THE UNITED STATES.

If this overlock machine is used for commercial or rental purposes, the above warranty coverage applies for only 90 days from the date of purchase.

This warranty gives you specific legal rights, and you may also have other rights which vary from state to state.

**SEARS, ROEBUCK AND CO.,
D/817 WA, Hoffman Estates, IL 60179**

GARANTIA

GARANTIA COMPLETA DE 5 AÑOS PARA LOS COMPONENTES MECANICOS DE LA MAQUINA DE "OVERLOCK"

Durante cinco años a partir de la fecha de compra, Sears reparará, gratuitamente, los defectos de material y de fabricación que se puedan producir en los componentes mecánicos del cabezal de la máquina de "overlock".

GARANTIA COMPLETA DE 2 AÑOS EN EQUIPO ELECTRICO DE LA MAQUINA DE "OVERLOCK"

Durante dos años a partir de la fecha de compra, Sears reparará, gratuitamente, los defectos de material o de fabricación que se puedan producir en el equipo eléctrico de la máquina de "overlock", incluyendo componentes electrónicos, motor, cableado, interruptor y control de velocidad.

GARANTIA COMPLETA DE 90 DIAS PARA TODAS LAS PIEZAS Y AJUSTES MECANICOS

Durante 90 días a partir de la fecha de compra, Sears reemplazará, gratuitamente, cualquier pieza y proveerá el servicio mecánico necesario para el funcionamiento adecuado de la máquina de "overlock", excepto para mantenimiento normal.

EL SERVICIO DE GARANTIA ESTA DISPONIBLE ENVIANDO LA MAQUINA DE "OVERLOCK" AL CENTRO/DEPARTAMENTO DE SERVICIO SEARS MAS PROXIMO EN LOS ESTADOS UNIDOS.

Si esta máquina de "overlock" se utiliza para propósitos comerciales o de alquiler, la cobertura de garantía citada más arriba es válida únicamente durante 90 días a partir de la fecha de compra.

Esta garantía le confiere a usted derechos legales específicos y es posible que usted también tenga otros derechos que varían de estado a estado.

**SEARS, ROEBUCK AND CO.,
D/817 WA, Hoffman Estates, IL 60179**

OVERLOCK

Now that you have purchased your Kenmore Overlock, should a need ever exist for repair parts or service, simply contact any Sears Service Center. Be sure to provide all pertinent facts when you call or visit.

The model number of your Overlock will be shown on your nomenclature plate on the back of your Overlock. See page 2 for location.

WHEN ORDERING REPAIR PARTS, ALWAYS GIVE THE FOLLOWING INFORMATION:

* MODEL NUMBER * NAME OF ITEM * PART DESCRIPTION

If the parts you need are not stocked locally, your order will be electronically transmitted to a Sears Repair Parts Distribution Center for handling.

MAQUINA DE "OVERLOCK"

Ahora que usted ha comprado una máquina de "Overlock" Kenmore, si en alguna ocasión se presenta la necesidad de obtener piezas de repuesto o servicio, simplemente póngase en contacto con cualquier Centro de Servicio Sears. Asegúrese de proporcionar toda la información pertinente cuando nos llame o vaya a uno de nuestros centros.

El número de modelo de la máquina de "Overlock" estará mostrado en la placa de nomenclatura, ubicada en la parte posterior de la máquina de "Overlock". Vea la página 2 para averiguar su ubicación.

AL PEDIR PIEZAS DE REPUESTO, DE SIEMPRE LA SIGUIENTE INFORMACION:

* NUMERO DE MODELO * NOMBRE DEL ARTICULO * DESCRIPCION DE LA PIEZA

Si las piezas que usted necesita no se encuentran en existencias localmente, su pedido sera transmitido electronicamente a un Centro de distribución de Piezas de Reparación Sears para ser procesado.

SEARS, ROEBUCK AND CO., D/817 WA, Hoffman Estates, IL 60179