

Bobtot

Portable Karaoke Speakers User Manual Model No: EP30

EN: User Manual FR: Manuel de l'utilisateur
ES: Manual del usuario DE: Benutzerhandbuch IT: Manuale d'uso

Safety Instructions EN

- Avoid dropping.
- Do not disassemble.
- Avoid extreme temperatures.
- Use original or certified cables.
- Do not use any corrosive detergent to clean.
- Do not use the device outdoors during thunderstorms.
- Do not expose batteries to high heat as direct sun light fire and Etc.

What's in the box

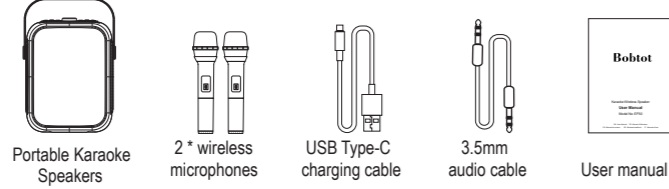

Device Overview

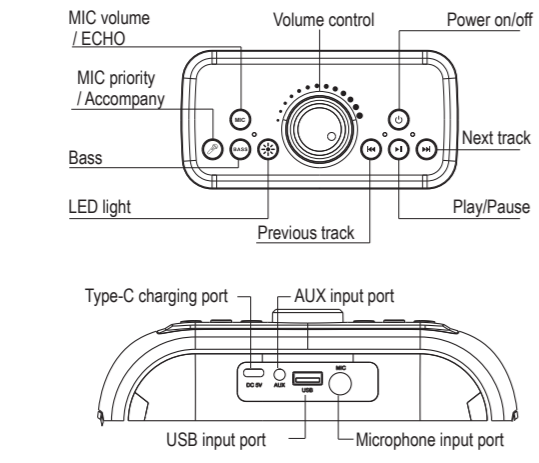

Button Function

Buton	Function	Operation
Power	Switch BT-USB-AUX-FM	Short press
	Turn on/off speaker	Long press
	Increase the volume	Turn right
Volume	Decrease the volume	Turn left
	Previous track	Short press
	Next track	Short press
Play/Pause	Play/Pause music	Short press
	Disconnect/Reconnect BT	Long press
MIC	MIC volume	Short press
	ECHO adjustment	Short press
Light	RGB mode	Short press
	Turn off the light	Long press
TWS	TWS pairing/disconnect TWS	Double press
	BASS	Bass control
Microphone	Mic priority	Short press
	Eliminate original sound	Long press

Wireless Pairing

Power on speaker while indicator is flashing blue, go to wireless setting on your device, find "Bobtot EP30" select to pair.

- NOTE:**
- Speaker automatically shuts down after 10 minutes if it does not connect any device.
 - Speaker automatically shuts down after 20 minutes if it connects to device but does not play anything.

True Wireless Stereo (TWS)

- Turn on the two speakers and disconnect the BT connection.
- Double press on one of speakers, you will hear prompt sound indicating that speakers enter pairing mode. Two speakers are successfully paired.
- Find "Bobtot EP30" on the BT list of your phone or tablet, and click to connect.

- NOTE:**
- * In TWS mode, if you turn off one speaker, another speaker will be turned off.
 - * Double press button will disconnect two speakers.

How to adjust the Microphone

Put into the AA batteries (not included) to the wireless Mics. Power on the wireless mics, it will automatically connect with karaoke speaker.

Function	Button	Operation	Indicator
Mic Volume		Short press	Green
ECHO adjustment		Short press	Blue
Mic priority		Short press	/
Accompagnement		Long press	/

Multi-function mode

AUX/USB

Plug AUX or USB flash drive into the speaker, it will automatically play when using one of the connection ways, please make sure the other source disconnected.

FM

- Turn on the speaker, plug 3.5mm AUX audio cable into the speaker as the FM antenna.
- Short press to FM mode, the indicator is red.
- Long press to automatically search for the FM radio stations and can be received.
- In FM, long press to search for previous FM station or next FM station.

NOTE:

- In FM mode, the LED screen lights will be turned off.

Reset your device to factory setting

If your speaker is not operating properly, you may reset it. To do so use a small object - such as a paper clip - to press the button inside the AUX jack, then turn on the speaker again. Then power it on again as usual.

Specifications

BT version	5.3
Range	33ft/10m
Output Power	30W
Play time (varies by volume level and content)	Up to 8 hours
Charging time	4 hours
Battery	7.4 V/ 4400 mAh
Waterproof rating	IPX5
Input	DC 5V
Driver	4" * 1"
Impedance	4Ω±6Ω
Frequency response	80 Hz-18 KHz
Size	210x138x202mm/ 8.27x5.43x10.2 in
Weight	≈ 2445 g/5.39lb

FCC Statement

Any changes or modifications not expressly approved by the party responsible for the compliance could void the user's authority to operate the equipment.

This device complies with Part 15 of the FCC Rules.

Operation is subject to the following two conditions:

- (1) This device may not cause harmful interference, and
- (2) This device must accept any interference received, including interference that may cause undesired operation.

NOTE:

- This equipment has been tested and found to comply with the limits for a Class B digital device, pursuant to Part 15 of the FCC Rules. These limits are designed to provide reasonable protection against harmful interference in a residential installation.

This equipment generates, uses, and can radiate radio frequency energy, and if not installed and used in accordance with the instructions, may cause harmful interference to radio communications. However, there is no guarantee that interference will not occur in a particular installation. If this equipment does cause harmful interference to radio or television reception, which can be determined by turning the equipment off and on, the user is encouraged to try to correct the interference by one or more of the following measures:

- Reorient or relocate the receiving antenna.
- Increase the separation between the equipment and receiver.
- Connect the equipment into an outlet on a circuit different from that to which the receiver is connected.
- Consult the dealer or an experienced radio/TV technician for help.

The device has been evaluated to meet general RF exposure requirement. The device can be used in portable exposure condition without restriction.

The device has been evaluated to meet general RF exposure requirement. The device can be used in portable exposure condition without restriction.

Consignes de sécurité FR

- Évitez de le faire tomber.
- Né le démonter pas.
- Évitez les températures extrêmes.
- Utilisez des câbles d'origine ou certifiés.
- N'utilisez pas de nettoyant/corrosif pour nettoyer.
- N'utilisez pas l'appareil à l'extérieur pendant les orages.
- N'exposez pas les piles à une chaleur élevée comme la lumière directe du soleil, le feu, etc.

Contenu de la boîte

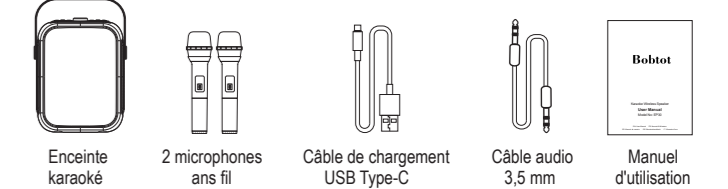

Présentation de l'appareil

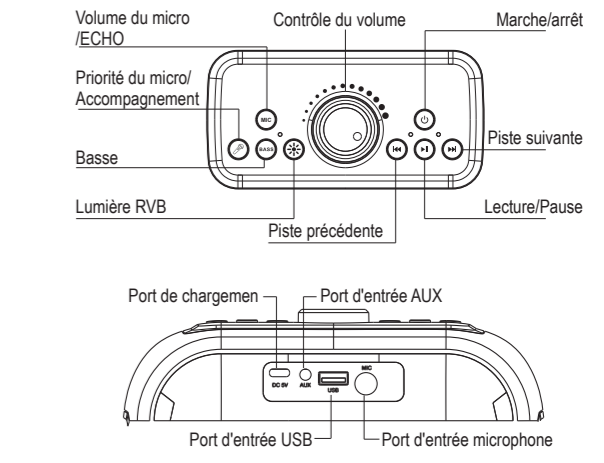

Fonction du bouton

Bouton	Fonction	Opération
Power	Commutateur BT-USB-AUX-FM	Appui court
	Allumer/éteindre le haut-parleur	Appui long
Volume	Augmenter le volume	Tourner à droite
	Diminuer le volume	Tourner à gauche
Play/Pause	Piste précédente	Appui court
	Piste suivante	Appui court
Play/Pause	Mettre en pause la musique	Appui court
	Reconnecter/Reconnecter BT	Appui long
MIC	Volume ECHO MIC	Appui court
	Réglage ECHO	Appui court
Light	Mode RVB	Appui court
	Allumer/éteindre la lumière	Appui long
TWS	Appariement/connexion TWS	Appui double
	BASS	Contrôle des basses BASS
Microphone	Priorité du micro	Appui court
	Éliminer le son d'origine	Appui long

Couplage sans fil

Allumez l'enceinte pendant que le voyant clignote en bleu, accédez aux paramètres sans fil de votre appareil, recherchez « Bobtot EP30 » et sélectionnez pour coupler.

- REMARQUE :**
- L'enceinte s'éteint automatiquement après 10 minutes si elle ne se connecte à aucun appareil.
 - L'enceinte s'éteint automatiquement après 20 minutes si elle se connecte à un appareil mais ne lit rien.

True Wireless Stereo (TWS)

- Allumez les deux enceintes et déconnectez la connexion BT.
- Appuyez brièvement sur sur les deux haut-parleurs, vous entendrez un son rapide indiquant que les enceintes entrent en mode de couplage. Deux enceintes sont correctement couplées lorsque le voyant d'une enceinte est violet fixe et que l'autre clignote en violet.
- Recherchez « Bobtot EP30 » dans la liste BT de votre téléphone ou tablette, puis cliquez pour vous connecter.

- REMARQUE :**
- * En mode TWS, si vous éteignez une enceinte, une autre enceinte s'éteint.
 - * Appuyez deux fois sur le bouton pour déconnecter deux enceintes.

Comment régler le microphone

Mettez les piles AA (non fournies) dans les micros sans fil. Allumez les micros sans fil, ils se connecteront automatiquement au haut-parleur karaoké.

Fonction	Bouton	Fonctionnement	Indicateur
Volume du micro		Appui court	Bouton vert
Réglage ECHO		Appui court	Bouton bleu
Priorité du micro		Appui court	/
Accompagnement		Appui long	/

Mode multifonction

AUX/USB

Branchez la prise AUX ou la clé USB dans l'enceinte. La lecture se fera automatiquement.

FM

- Allumez l'enceinte, branchez le câble audio AUX 3,5 mm dans l'enceinte comme antenne FM.
- Appuyez brièvement sur pour passer en mode FM, l'indicateur est rouge.
- Appuyez longuement sur pour rechercher automatiquement les stations de radio FM et pouvoir le recevoir.
- En FM, appuyez longuement sur pour rechercher la station FM précédente ou la station FM suivante.

REMARQUE :

- En mode FM, les lumières LED de l'écran s'éteignent.

Si votre enceinte ne fonctionne pas correctement, vous pouvez la réinitialiser. Pour ce faire, utilisez un petit objet, comme un trombone, pour appuyer sur le bouton à l'intérieur de la prise AUX, puis rallumez l'enceinte, puis rallumez-la comme d'habitude.

Specifications

Version BT	5.3
Portée	33ft/10m
Puissance de sortie	30W
Autonomie (varie selon le niveau de volume et le contenu)	Jusqu'à 8 heures
Temps de charge	4 heures
Batterie	7.4 V/ 4400 mAh
Indice d'étanchéité	IPX5
Entrée	DC 5V
Pile	4" * 1"
Impédance	4Ω±6Ω
Réponse en fréquence	80 Hz-18 KHz
Taille	210x138x202mm/ 8.27x5.43x10.2 in
Poids	≈ 2445 g/5.39lb

Instrucciones de seguridad ES

- Evite dejar caer el dispositivo.
- No lo desarme.
- Evite temperaturas extremas.
- Utilice cables originales o certificados.
- No utilice ningún limpiador o aceite corrosivo para limpiarlo.
- No utilice el dispositivo al aire libre durante tormentas eléctricas.
- No exponga las baterías a altas temperaturas, como la luz solar directa, el fuego, etc.

Contenido de la caja

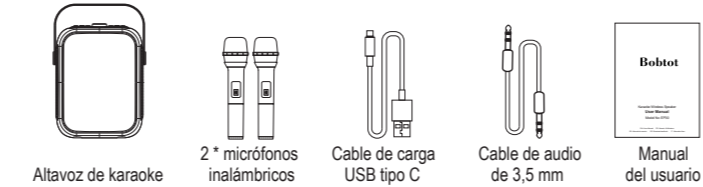

Descripción general del dispositivo

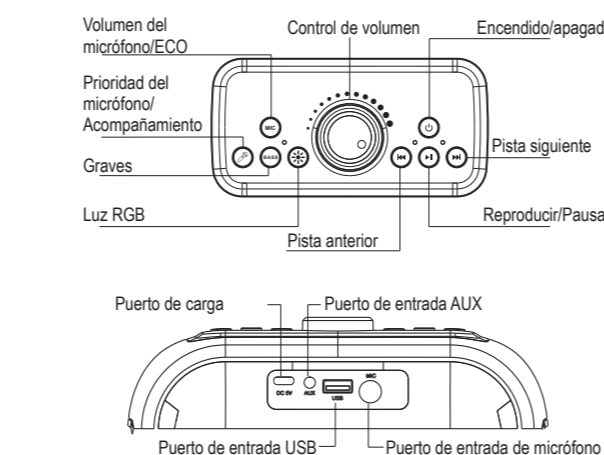

Botón Función

Botón	Función	Operación
Power	Cambiar BT-USB-AUX-FM	Pulsación corta
	Encender/apagar el altavoz	Pulsación larga
Volume	Aumentar el volumen	Girar a la derecha
	Disminuir el volumen	Girar a la izquierda
Play/Pause	Pista anterior	Pulsación corta
	Pista siguiente	Pulsación corta
Play/Pause	Reproducir/Pausar música	Pulsación corta
	Desconectar/Reconectar BT	Pulsación larga
MIC	Volumen ECHO MIC	Pulsación corta
	Ajuste ECHO	Pulsación corta
Light	Modo RGB	Pulsación corta
	Encender/apagar la luz	Pulsación larga
TWS	Emparejamiento TWS/Desconexión TWS	Doble pulsación
	BASS	BASS Control de graves
Microphone	Prioridad de micrófono	Pulsación corta
	Eliminar el sonido original	Pulsación larga

Emparejamiento inalámbrico

Encienda el altavoz mientras el indicador parpadea en azul, vaya a la configuración inalámbrica en su dispositivo, busque "Bobtot EP30" y selecciónelo emparejar.

- NOTA:**
- El altavoz se apaga automáticamente después de 10 minutos si no se conecta a ningún dispositivo.
 - El altavoz se apaga automáticamente después de 20 minutos si se conecta a dispositivo pero no reproduce nada.

Estéreo inalámbrico verdadero (TWS)

- Encienda los dos altavoces y desconecte la conexión BT.
- Presione dos veces en uno de los altavoces, escuchará un sonido de aviso que indica que los altavoces ingresan al modo de emparejamiento. Dos altavoces se emparejan correctamente cuando el indicador de un altavoz es violeta fijo y el otro parpadea en violeta.
- Busque "Bobtot EP30" en la lista BT de su teléfono o tableta y haga clic para conectar.

NOTA:

- * En el modo TWS, si apaga un altavoz, se apagará otro altavoz.
- * Al presionar dos veces el botón , se desconectarán los dos altavoces.

Cómo ajustar el micrófono

Coloque las pilas AA (no incluidas) en los micrófonos inalámbricos. Encienda los micrófonos inalámbricos y se conectarán automáticamente al altavoz de karaoke.

Función	Botón	Operación	Indicador
Volumen del micrófono		Pulsación breve	Perifera verde
Réglage ECHO		Pulsación breve	Perifera azul
Prioridad del micrófono		Pulsación breve	/
Accompagnement		Pulsación prolongada	/

Modo multifunción

AUX/USB

Conecta el AUX o la unidad flash USB al altavoz y se reproducirá automáticamente.

Cuando uses una de las formas de conexión, asegúrate de que la otra fuente esté desconectada.

FM

- Enciende el altavoz y conecta el cable de audio AUX de 3,5 mm al altavoz como antena FM.
- Pulsar brevemente para pasar al modo FM, el indicador se iluminará en rojo.
- Pulsar prolongadamente para buscar automáticamente las estaciones de radio FM y poder recibirlos.
- En FM, pulsa prolongadamente para buscar la estación FM anterior o la siguiente.

NOTA:

- En el modo FM, las luces LED de la pantalla se apagará.

Restablece tu dispositivo a la configuración de fábrica

Si tu altavoz no funciona correctamente, puedes restablecerlo. Para ello, utiliza un objeto pequeño (como un clip) para presionar el botón dentro del conector AUX y, a continuación, enciende el altavoz de nuevo. A continuación, vuelve a encenderlo como de costumbre.

Especificaciones

Version BT	5.3
Alcance	33ft/10m
Potencia de salida	30W
Tiempo de reproducción (varía según el nivel de volumen y el contenido)	Hasta 8 horas
Tiempo de carga	4 hours
Batería	7.4 V/ 4400 mAh
Clasificación de impermeabilidad	IPX5
Entrada	DC 5V
Controlador	4" * 1"
Impedancia	4Ω±6Ω
Respuesta de frecuencia	80 Hz-18 KHz
Tamaño	210x138x202mm/ 8.27x5.43x10.2 in
Peso	≈ 2445 g/5.39lb

Sicherheitshinweise DE

- Fallenlassen vermeiden.
- Nicht auseinandernehmen.
- Extreme Temperaturen vermeiden.
- Original- oder zertifizierte Kabel verwenden.
- Keine ätzenden Reiniger/Die zum Reinigen verwenden.
- Das Gerät bei Gewitter nicht im Freien verwenden.
- Batterien keiner großen Hitze wie direkter Sonneneinstrahlung, Feuer usw. aussetzen.

Lieferumfang

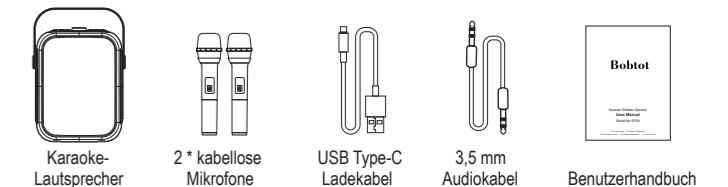

Geräteübersicht

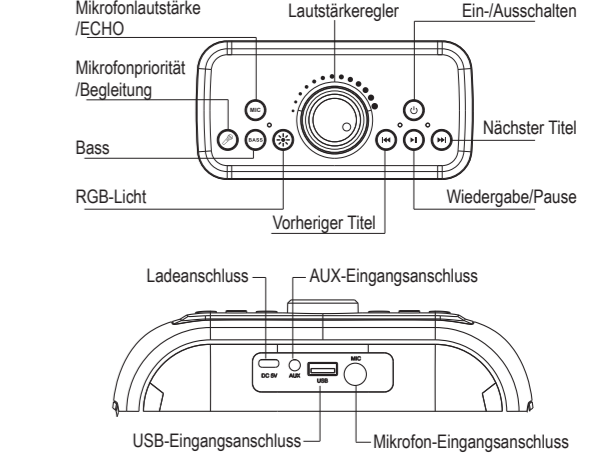

Tastenfunktion

Taste	Funktion	Bedienung
Power	Schalter BT-USB-AUX-FM	Kurz drücken
	Lautsprecher ein-/auszuschalten	Lang drücken
Volume	Lautstärke erhöhen	Rechts drehen
	Lautstärke verringern	Links drehen
Play/Pause	Vorheriger Titel	Kurz drücken
	Nächster Titel	Kurz drücken
Play/Pause	Musik abspielen/pausieren	Kurz drücken
	BT trennen/neu verbinden	Lang drücken
MIC	ECHO MIC-Lautstärke	Kurz drücken
	ECHO-Einstellung	Kurz drücken
Light	RGB-Modus	Kurz drücken
	Licht ein-/ausschalten	Lang drücken
TWS	TWS-Kopplung/TWS trennen	Doppel drücken
	BASS	BASS Bassregulierung
Microphone	Mikrofonpriorität	Kurz drücken
	Originalton eliminieren	Lang drücken

Accoppiamento wireless

Accendi l'altoparlante mentre l'indicatore lampeggia in blu, vai alle impostazioni wireless sul tuo dispositivo, trova "Bobtot EP30" e seleziona per associare.

- HINWEIS:**
- L'altoparlante si spegne automaticamente dopo 10 minuti se non si collega a nessun dispositivo.
 - L'altoparlante si spegne automaticamente dopo 20 minuti se si collega al dispositivo ma non riproduce nulla.

True Wireless Stereo (TWS)

- Accendi i due altoparlanti e disconnetti la connessione BT.
- Clicker Sie zweimal auf einem der Lautsprecher, sentral un suono di avviso che indica che gli altoparlanti entrano in modalità di associazione. Due altoparlanti sono associati correttamente quando l'indicatore di uno degli altoparlanti è viola fissa e l'altro lampeggia in viola.
- Trova "Bobtot EP30" nell'elenco BT del tuo telefono o tablet e fai clic per connetterli.

HINWEIS:

- * In modalità TWS, se spegni uno speaker, un altro speaker verrà spento.
- * Premi due volte il pulsante per disconnettere due speaker.

So stellen Sie das Mikrofon ein

Legen Sie AA-Batterien (nicht im Lieferumfang enthalten) in die drahtlosen Mikrofone ein. Schalten Sie die drahtlosen Mikrofone ein, sie werden automatisch mit dem Karaoke-Lautsprecher verbunden.

Funktion	Taste	Bedienung	Anzeige
Mikrofonlautstärke		Kurz drücken	Grün
ECHO-Einstellung		Kurz drücken	Blau
Mikrofonpriorität		Kurz drücken	/
Belegung		Lang drücken	/

Multifunktionsmodus

AUX/USB

Stecken Sie AUX oder einen USB-Stick in den Lautsprecher. Die Wiedergabe wird automatisch gestartet. Wenn Sie eine der Verbindungsarten verwenden, stellen Sie bitte sicher, dass die andere Quelle getrennt ist.

FM

- Schalten Sie den Lautsprecher ein und stecken Sie das 3,5-mm-AUX-Audiokabel als FM-Antenne in den Lautsprecher.
- Drücken Sie kurz um in den FM-Modus zu wechseln. Das Anzeige leuchtet rot.
- Drücken Sie lange um automatisch nach FM-Frequenzen zu suchen und diese zu empfangen.
- Drücken Sie im FM-Modus lange um nach dem vorherigen oder nächsten FM-Sender zu suchen.

HINWEIS:

- Im FM-Modus werden die LED-Blindschirme ausgeschaltet.

Verwenden Sie dazu einen kleinen Gegenstand - beispielsweise eine Büroklammer -, um die Taste in der AUX-Buchse zu drücken. Schalten Sie den Lautsprecher dann wieder ein. Schalten Sie ihn dann wie gewohnt wieder ein.

Spezifikationen

BT-Version	5.3
Reichweite	33ft/10m
Ausgangsleistung	30W
Wiedergabezeit (variiert je nach Lautstärke und Inhalt)	Bis zu 8 Stunden
Ladzeit	4 Stunden
Akku	7.4 V/ 4400 mAh
Wasserdichtigkeit	IPX5
Eingang	DC 5V
Treiber	4" * 1"
Impedanz	4Ω±6Ω
Frequenzgang	80 Hz-18 KHz
Größe	210x138x202mm/ 8.27x5.43x10.2 Zoll
Gewicht	≈ 2445 g/5.39lb

Istruzioni di sicurezza IT

- Evitare di far cadere.
- Non smontare.
- Evitare temperature estreme.
- Utilizzare cavi originali o certificati.
- Non utilizzare detersivi/oli corrosivi per la pulizia.
- Non utilizzare il dispositivo all'aperto durante i temporali.
- Non esporre le batterie a calore elevato come la luce solare diretta, fuoco, ecc.

Contenuto della confezione

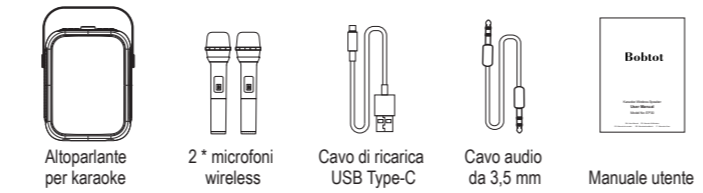

Panoramica del dispositivo

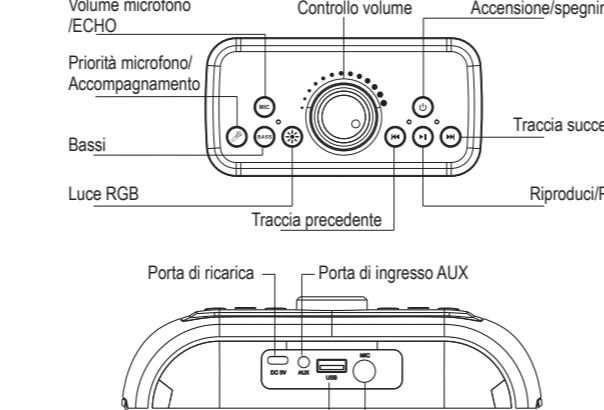

Funzione pulsante

Pulsante	Funzione	Funzionamento
Power	Commuta BT-USB-AUX-FM	Pressione breve
	Accende/spegne l'altoparlante	Pressione lunga
Volume	Aumenta il volume	Gira a destra
	Diminuisce il volume	Gira a sinistra
Play/Pause	Traccia precedente	Pressione breve