

DESLAC™

User Manual

K120

**SMART LOCK
WITH BUILT-IN
WI-FI AND
15,000 mAh
LITHIUM
BATTERY**

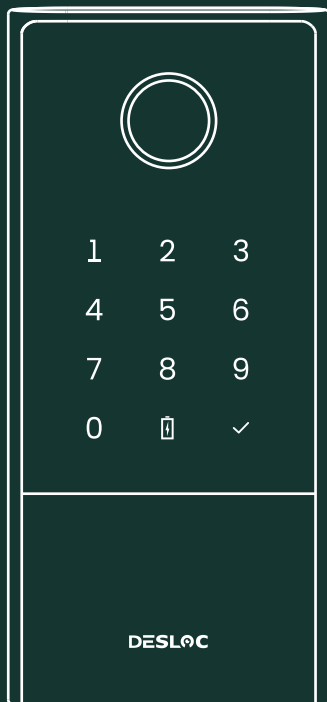

Manuel de l'Utilisateur
Manual de Usuario

English 01

1. Product Description.....	01
2. Installation Instructions.....	02
3. Operation Instructions.....	10
4. Product Disclaimer.....	11

Français 12

1. Description du produit.....	12
2. Instructions d'installation.....	13
3. Instructions d'utilisation.....	21
4. Clause de non-responsabilité relative au produit.....	22

Español 23

1. Descripción del producto.....	23
2. Instrucciones de instalación.....	24
3. Instrucciones de operación.....	32
4. Descargo de responsabilidad del producto.....	33

1. Product Description

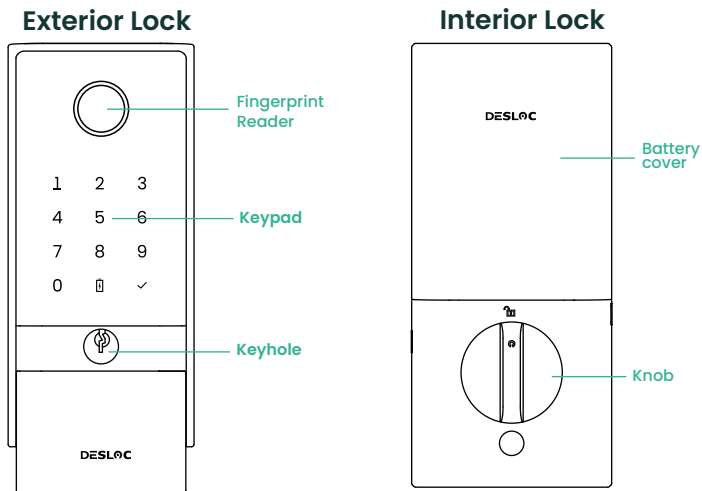

Bottom view of exterior lock

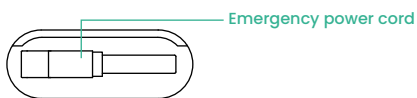

2. Installation Instructions

2.1 List of Parts

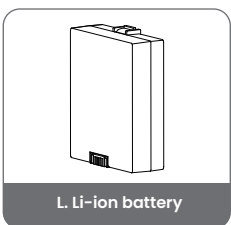
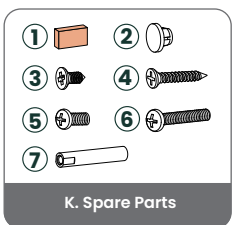
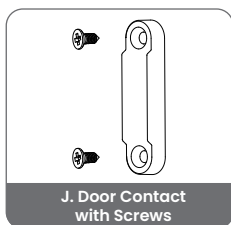
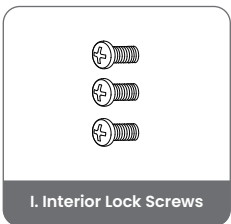
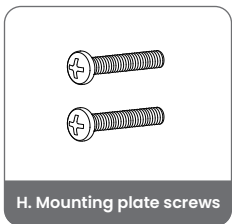
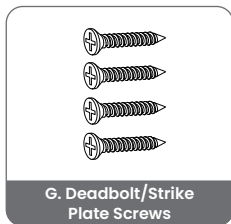
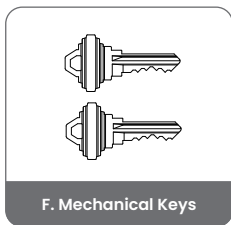
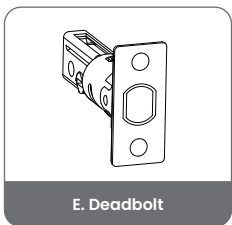
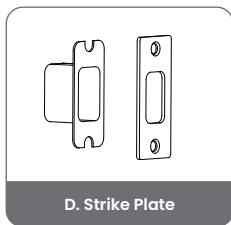
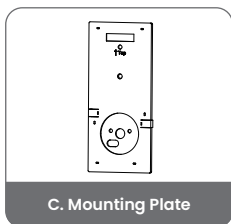
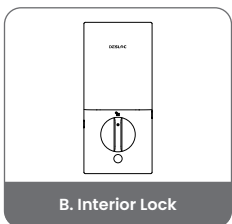
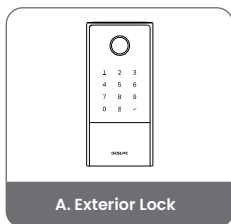

2.2 Installation Exploded View and Video

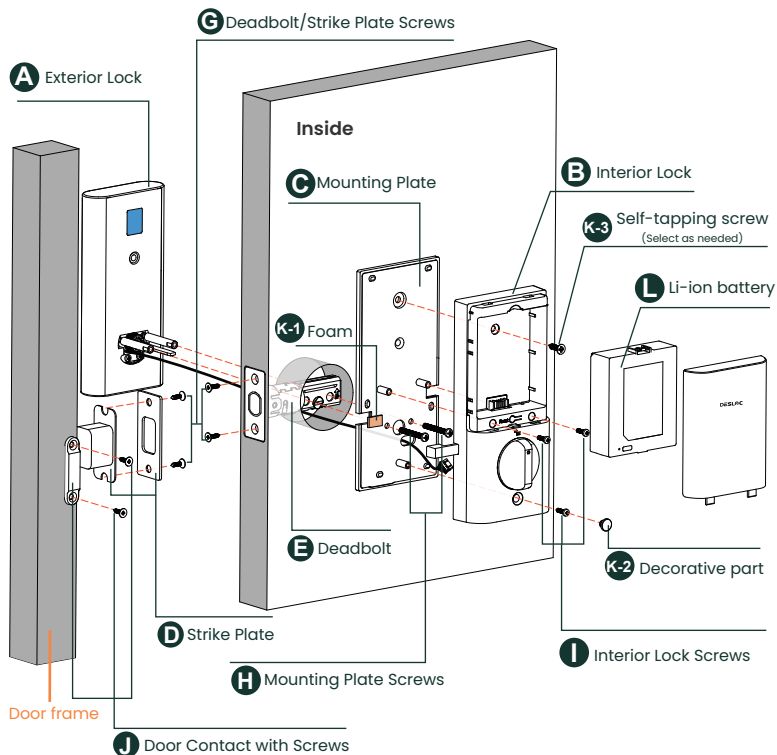

Scan the QR code to watch the installation video



2.3 Installation Steps

2.3.1 Measuring the Door Size

Make sure the door has a thickness of 1-3/8" to 2", a hole diameter of 2-1/8", and a measured backset size of 2-3/8" or 2-3/4" with the deadbolt.

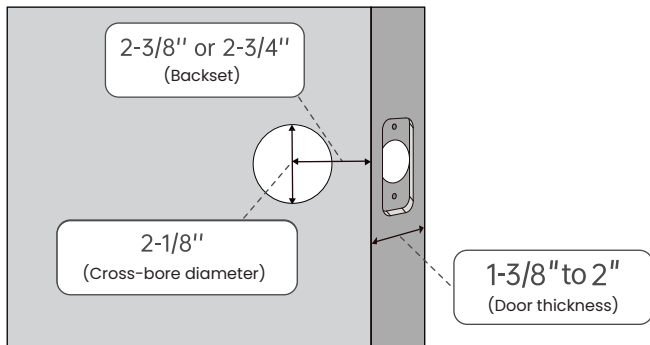

2.3.2 Adjusting the Deadbolt Length

Check your door to see if the deadbolt requires adjustment.

If the backset is 70 mm, turn the faceplate 180° to extend the length.

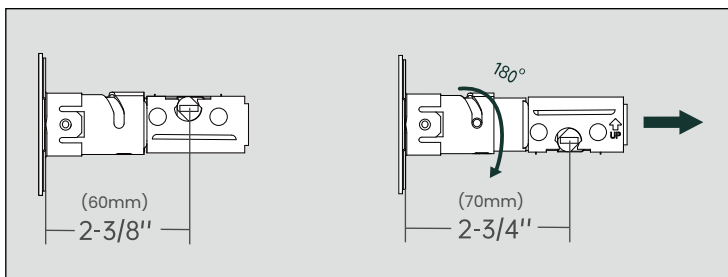

2.3.3 Installing the Deadbolt

Make sure that the deadbolt is in the unlocked state (that is, the deadbolt is retracted).

Ensure that the arrow "↑" faces up.

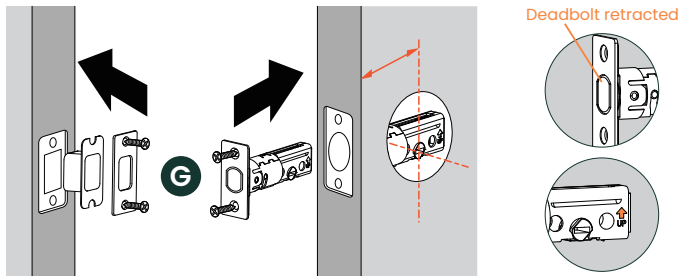

2.3.4 Installing the Exterior Lock

Step 1: Remove the double-sided adhesive backing paper on the exterior lock.

Step 2: Route the cable through the door opening from beneath the deadbolt. Pass the paddle of the exterior lock "horizontally" through the deadlock, and attach the exterior lock to the outside of the door panel.

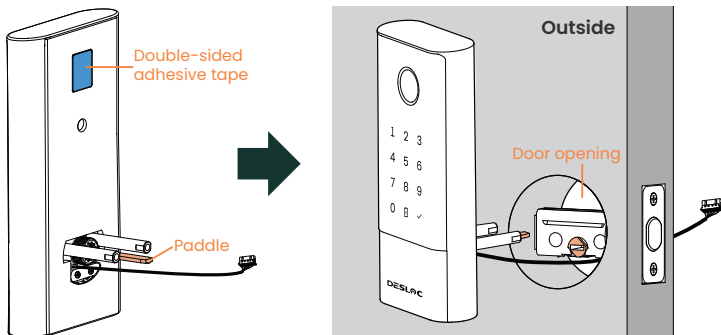

Tips:

1. Do not insert the key during installation.
2. The paddle is in a horizontal position.

2.3.5 Fixing the Mounting Plate

Step 1: Remove the mounting plate from the interior lock (the mounting plate consists of silicone rubber gasket and iron plate).

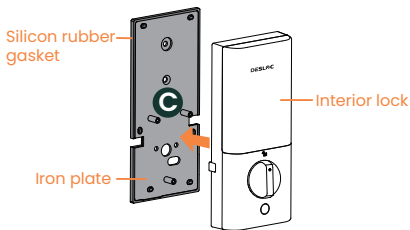

Step 2: Route the cable through the cable hole on the mounting plate. Remove the double-sided adhesive backing paper on the mounting plate.

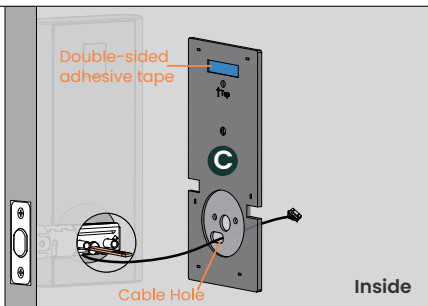

Step 3: Adhere the silicone rubber side of the mounting plate to the inner side of the door panel. After aligning the long edge of the mounting plate parallel to the door frame, tighten the two mounting plate screws (marked "H"). Attach the foam piece from the accessory pack (marked "K-1") into the groove of the side of the mounting plate closest to the door frame.

Door frame

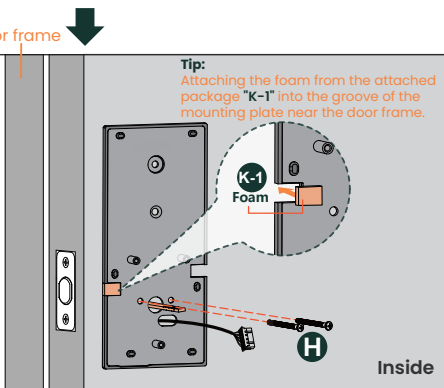

2.3.6 Installing the Interior Lock

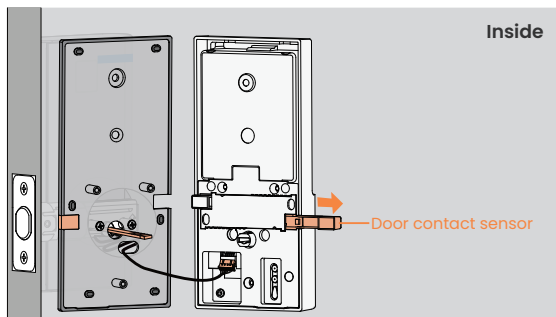

Step 1: Connect the cable.

Step 2: Tuck the excess cable portion into the door opening.

Step 3: Pull out the door contact sensor on the side near the door frame.

Step 4: Adjust the rectangular hole on the inner side of the knob to the horizontal position and insert the cylinder.

Step 5: Adjust the length of the door contact sensor until it is flush with the edge of the door.

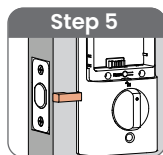
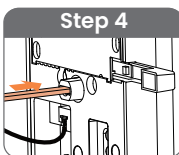
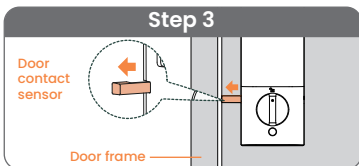
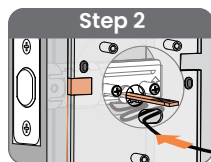
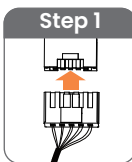

Tips:

1. Do not insert the li-ion battery before the interior lock is installed in place.
2. The pull-out length of the door contact sensor should be flush with the edge of the door. Being too long or too short will affect the closing effect.

2.3.7 Fixing the Interior Lock Screws

Step 1: Open the battery cover of the interior lock. Then install the three interior lock screws "I".

Step 2: Attach the screw decorative part on the bottom "K-2".

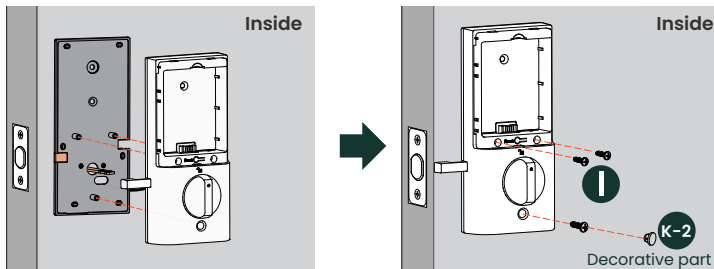

2.3.8 Check Whether the Interior Lock Is Securely Mounted

Perform this step as necessary

- Directly go to **Step 2.3.9** if the interior lock is not warped at the top.
- Perform the following step when the interior lock is warped at the top, as shown in the figure on the left below. That is, based on **Step 2.3.7**, install the self-tapping screws (**see K-3**) to additionally secure the interior lock, and then go to **Step 2.3.9**.

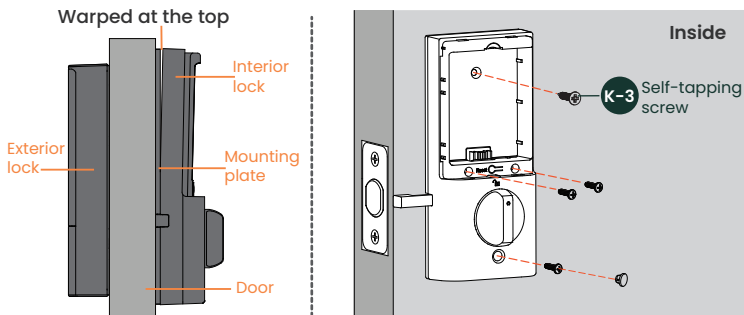

2.3.9 Installing the Battery

Step 1: Turn the knob to check whether the deadbolt can slide out smoothly.

Step 2: Install the li-ion battery and battery cover.

The lithium battery is not fully charged; please fully charge it before use.

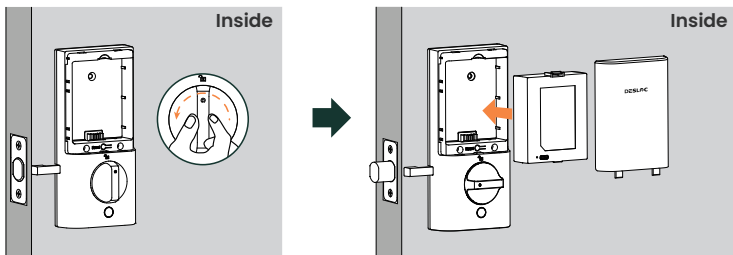

2.3.10 Installing the Door Contact

The door contact can be fixed by using either of the following two methods:

Method 1: Fix with double-sided adhesive tape

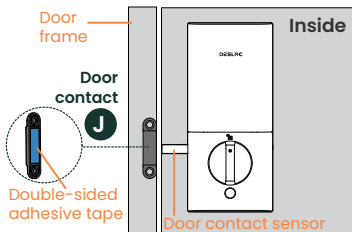

Method 2: Fix with screws

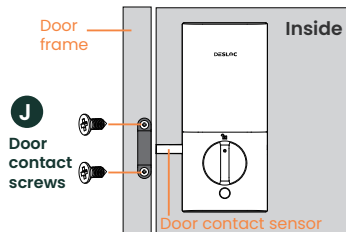

Step 1: Determine the horizontal installation position. The door contact should be flush with the edge of the door frame.

Step 2: Determine the vertical installation position. The door contact should be centered vertically with respect to the position of the door contact sensor.

Step 3: After determining the installation position, choose either Method 1 or Method 2 for fixing.

3. Operation Instructions

3.1 Downloading the App

Scan the QR code below, follow the instructions on the webpage to download the DESLOC app on the App Store or Google Play, and learn about the relevant features and information of the DESLOC app on this webpage.



3.2 Operations

Scan the QR code below to watch the operation video and get the User Manual.



Scan the QR code to get the installation and operation guide

4. Product Disclaimer

We (DESLOC) will not be liable for any of the following actions or circumstances.

The touch screen of this product is made of glass. If this product is dropped on a hard surface or subjected to a serious collision, the glass may break. To reduce the risk of being cut by glass fragments or cracks, do not touch or attempt to remove broken glass.

This product contains small parts that may pose a choking hazard to children under the age of 3. Please keep children away from these small parts.

The product may not work normally due to your own behavior or the malicious act of a third party or a low probability of quality problems. Do not attempt to gain access to the house through the window or break the door violently, which may lead to property damage or even personal damage. If you find this kind of situation, please put safety first and contact DESLOC after-sales team at support@desloc.com or its designated staff through other channels in time. DESLOC will offer technical support for you as soon as possible and provide you with a replacement if the lock cannot be repaired in time.

1. Description du produit

Serrure extérieure

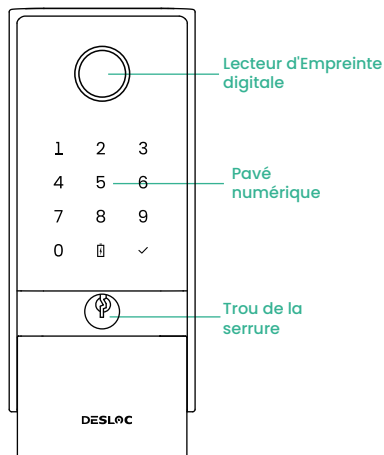

Serrure intérieure

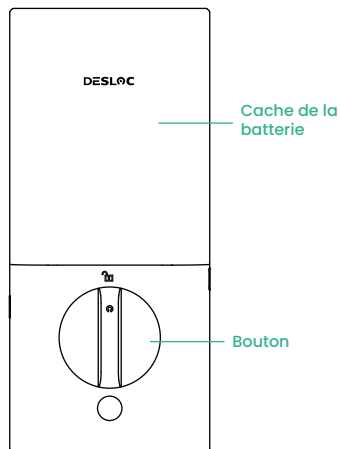

Vue de dessous de la serrure extérieure



2. Instructions d'installation

2.1 Liste des pièces



A. Serrure extérieure

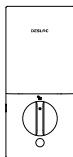

B. Serrure intérieure

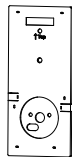

C. Plaque de montage

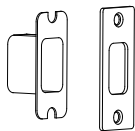

D. Gâche

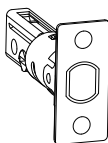

E. Pêne dormant

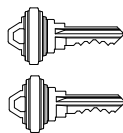

F. Clés mécaniques



G. Vis de pêne dormant/gâche

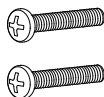

H. Vis de la plaque de montage

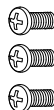

I. Vis de serrure intérieure

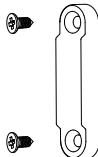

J. Contact de porte et vis

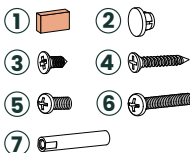

K. Pièces de rechange

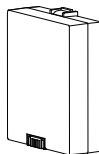

L. Batterie au lithium

2.2 Vue éclatée et vidéo de l'installation

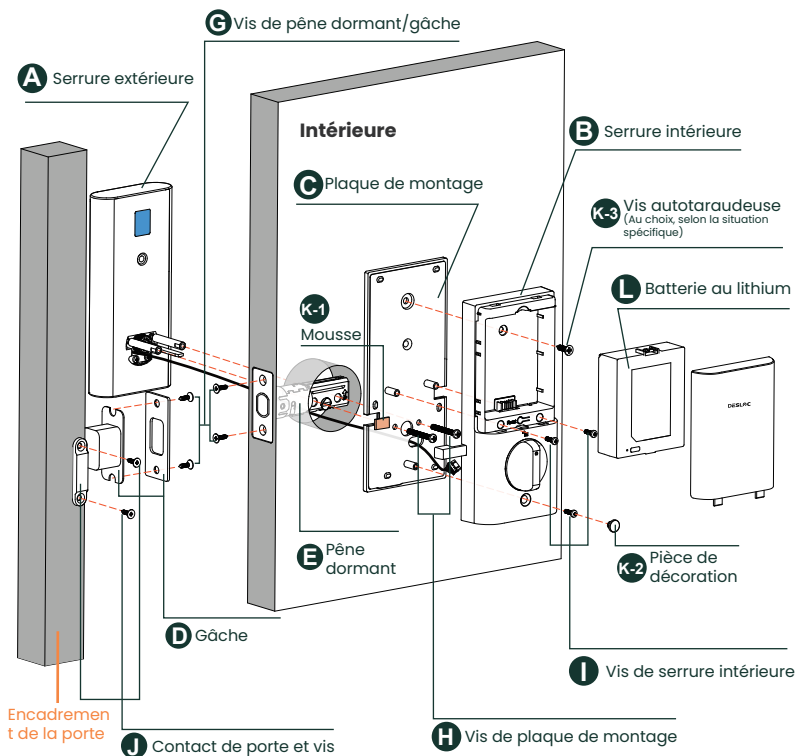

Scannez le code QR pour afficher la vidéo d'installation



2.3 Étapes d'installation

2.3.1 Mesure des dimensions de la porte

Assurez-vous que la porte présente une épaisseur de 35 mm (1-3/8") à 51 mm (2"), un diamètre de trou de 54 mm (2-1/8") et une taille d'entraxe de 60 mm (2-3/8") ou 70 mm (2-3/4") avec le pêne dormant.

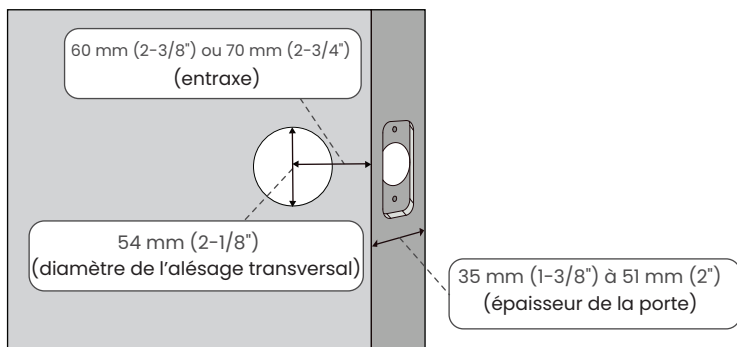

2.3.2 Réglage de la longueur du pêne dormant

Vérifiez si le pêne dormant de la porte doit être ajusté.

Si l'entraxe est de 70 mm (2-3/4"), faites pivoter la tête de 180° pour agrandir la longueur.

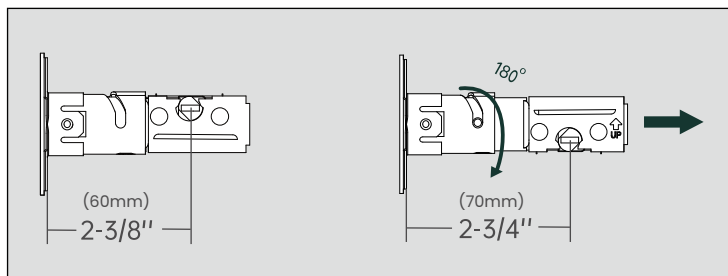

2.3.3 Installation du pêne dormant

Le pêne dormant doit être déverrouillé (c'est-à-dire rétracté).
La flèche « ↑ » doit pointer vers le haut.

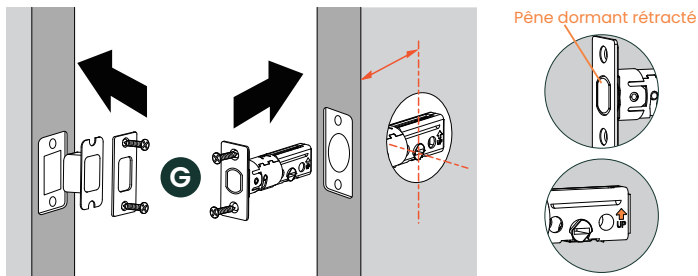

2.3.4 Installation de la serrure extérieure

Étape 1 : Retirez de la serrure extérieure le papier protecteur situé sur le ruban adhésif double face.

Étape 2 : Faites passer le câble à travers l'ouverture de la porte, sous le pêne dormant. Faites passer la tige de la serrure extérieure (orientée horizontalement) à travers le pêne dormant, puis fixez la serrure extérieure à l'autre côté du panneau de porte.

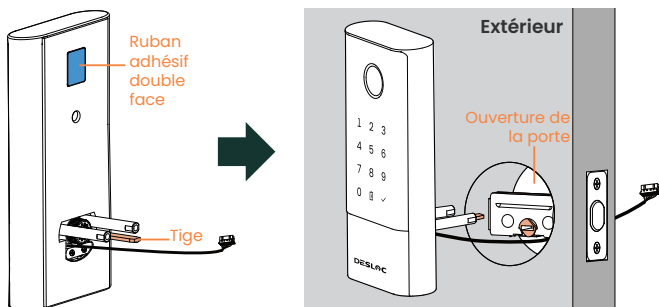

Astuces :

1. N'insérez pas la clé lors de l'installation.
2. La tige doit être en position horizontale.

2.3.5 Fixation de la plaque de montage

Étape 1 : Retirez la plaque de montage de la serrure intérieure (la plaque est en fer et recouverte de joint en silicone).

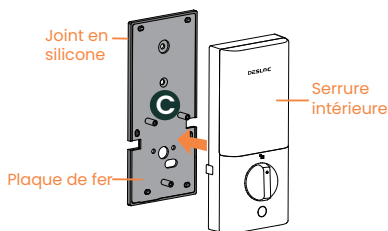

Étape 2 : Faites passer le câble par l'orifice de câble sur la plaque de montage. Retirez de la plaque de montage le papier protecteur situé sur le ruban adhésif double face.

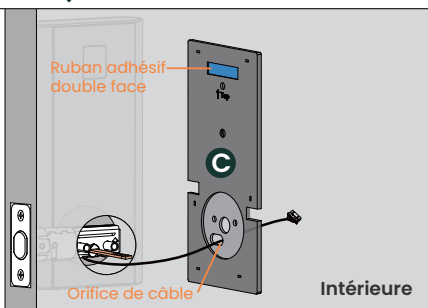

Encadrement de la porte

Étape 3 : Collez la face en caoutchouc de silicone de la plaque de montage sur la face intérieure du panneau de porte. Alignez d'abord le bord long de la plaque de montage parallèlement au cadre de porte, puis serrez les deux vis de la plaque de montage (marquées « H »). Attachez la pièce de mousse du sachet d'accessoires (marqué « K-1 ») dans la rainure sur le côté de la plaque de montage la plus proche du cadre de porte.

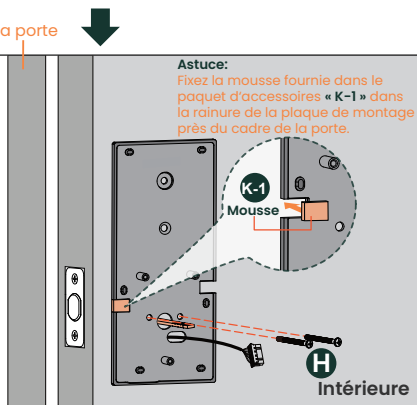

2.3.6 Installation de la serrure intérieure

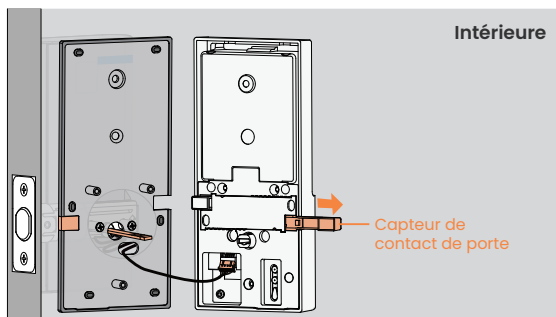

Étape 1 : Connectez le câble.

Étape 2 : Rentrez l'excédent de câble dans l'ouverture de la porte.

Étape 3 : Retirez le capteur de contact de porte près de l'encadrement de la porte.

Étape 4 : Orientez l'orifice rectangulaire situé côté intérieur du bouton à l'horizontale et insérez le cylindre de serrure.

Étape 5 : Ajustez la longueur du capteur de contact de porte jusqu'à ce qu'il affleure le bord de la porte.

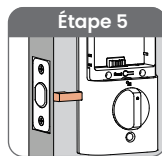
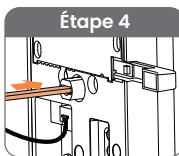
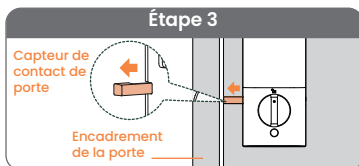
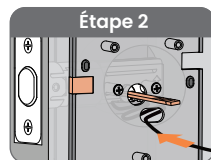
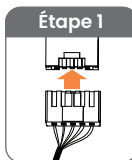

Astuces :

1. N'insérez pas la batterie au lithium avant que la serrure intérieure ne soit installée.
2. La longueur de sortie du capteur de contact de porte doit être au ras du bord de la porte. Si elle est trop longue ou trop courte, cela aura un impact sur la fermeture.

2.3.7 Fixation des vis de serrure intérieure

Étape 1 : Ouvrez le cache de la batterie de la serrure intérieure. Posez ensuite les trois vis de la serrure intérieure "I".

Étape 2 : Fixez la pièce décorative de la vis sur la partie inférieure « K-2 ».

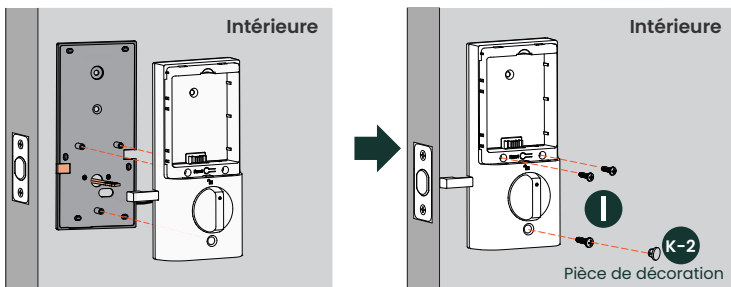

2.3.8 Vérification de la bonne fixation de la serrure intérieure

Effectuez cette étape si nécessaire

a. Passez directement à l'étape 2.3.9 si la serrure intérieure n'est pas déformée en haut.

b. Effectuez l'étape suivante si la serrure intérieure est déformée en haut (voir la figure ci-dessous à gauche). En effet, suite à l'étape 2.3.7, posez les vis autotaraudeuses (voir K-3) pour fixer davantage la serrure intérieure, puis passez à l'étape 2.3.9.

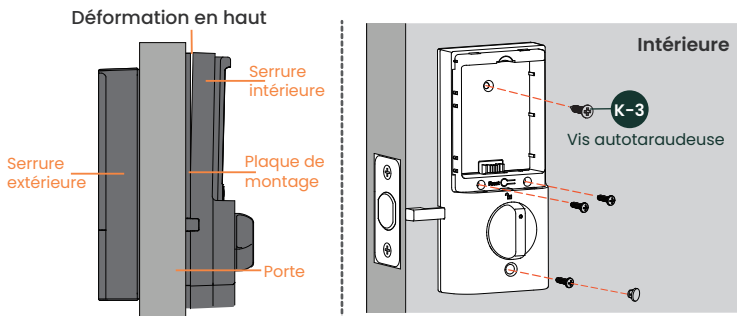

2.3.9 Installation de la batterie

Étape 1 : Tournez le bouton pour vérifier que le pêne sort normalement.

Étape 2 : Installez la batterie au lithium et le cache correspondant.

La batterie au lithium n'est pas complètement chargée. Veuillez la charger complètement avant utilisation.

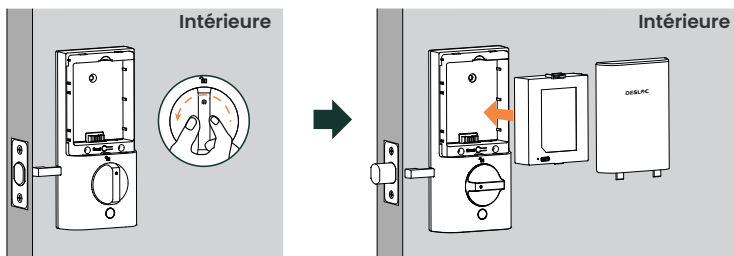

2.3.10 Installation du contact de porte

Le contact de porte peut être fixé en suivant l'une des deux méthodes ci-dessous :

Méthode 1 : Fixer avec du ruban adhésif double face

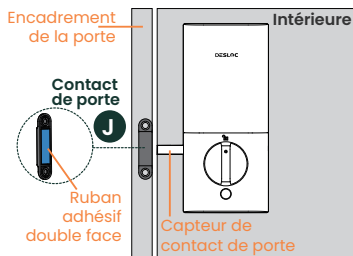

Méthode 2 : Fixer avec des vis

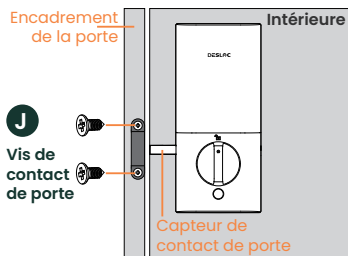

Étape 1 : Déterminez la position d'installation horizontale. Le contact de porte doit être au ras du bord de l'encadrement de la porte.

Étape 2 : Déterminez la position d'installation verticale. Le contact de porte doit être centré verticalement par rapport à la position du capteur de contact de porte.

Étape 3 : Après avoir déterminé la position d'installation, choisissez la méthode de fixation 1 ou 2.

3. Instructions d'utilisation

3.1 Téléchargement de l'appli

Scannez le code QR ci-dessous, puis suivez les instructions sur la page Web pour télécharger l'appli DESLOC depuis l'App Store ou Google Play. Découvrez les fonctionnalités et informations à connaître de l'application DESLOC sur cette même page Web.



3.2 Utilisation de l'appareil

Scannez le code QR ci-dessous pour afficher la vidéo d'utilisation et obtenir le manuel correspondant.



Scannez le code QR pour obtenir le guide d'installation et d'utilisation

4. Clause de non-responsabilité relative au produit

Nous (DESLOC) ne saurions être tenus responsables des actes ou circonstances suivants.

L'écran tactile de ce produit est en verre. Si ce produit tombe sur une surface dure ou qu'il est soumis à un fort impact, le verre pourrait se briser. Pour réduire le risque de coupure par des éclats de verre ou du verre fissuré, ne touchez pas et n'essayez pas de retirer le verre brisé.

Ce produit contient de petites pièces pouvant présenter un risque d'étouffement pour les enfants âgés de moins de 3 ans. Veuillez garder les enfants à l'écart de ces petites pièces.

Le produit peut présenter un dysfonctionnement suite à votre propre utilisation ou à un acte malveillant d'un tiers ou encore, dans une moindre mesure, un défaut de qualité. N'essayez pas d'accéder à la maison par la fenêtre ou de forcer violemment la porte, car vous pourriez entraîner des dommages matériels, voire vous blesser. Si une telle situation devait se produire, veuillez privilégier la sécurité. Pour cela, contactez rapidement l'équipe après-vente DESLOC à l'adresse support@desloc.com ou le personnel concerné par d'autres canaux. DESLOC s'engage à fournir une assistance technique dans les plus brefs délais. Si la réparation n'est pas effectuée à temps, une serrure de remplacement sera fournie.

1. Descripción del producto

Cerradura exterior

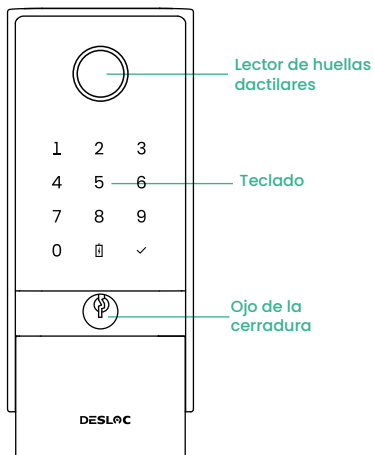

Cerradura interior

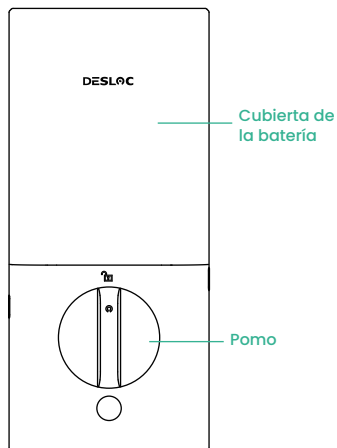

Vista inferior de la cerradura exterior

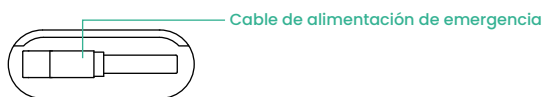

2. Instrucciones de instalación

2.1 Lista de piezas



A. Cerradura exterior

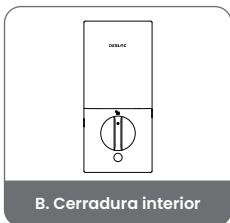

B. Cerradura interior

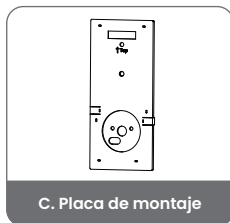

C. Placa de montaje

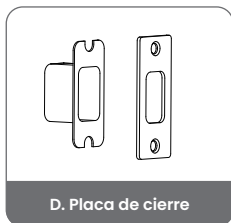

D. Placa de cierre

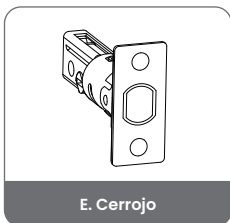

E. Cerrojo

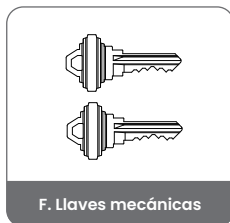

F. Llaves mecánicas



G. Tornillos de cerrojo/placa de cierre

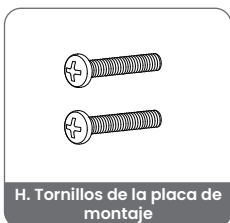

H. Tornillos de la placa de montaje

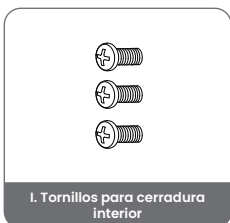

I. Tornillos para cerradura interior

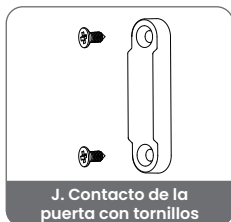

J. Contacto de la puerta con tornillos



K. Piezas de repuesto

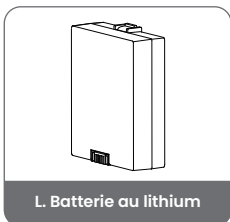

L. Batterie au lithium

2.2 Vista en despiece y video

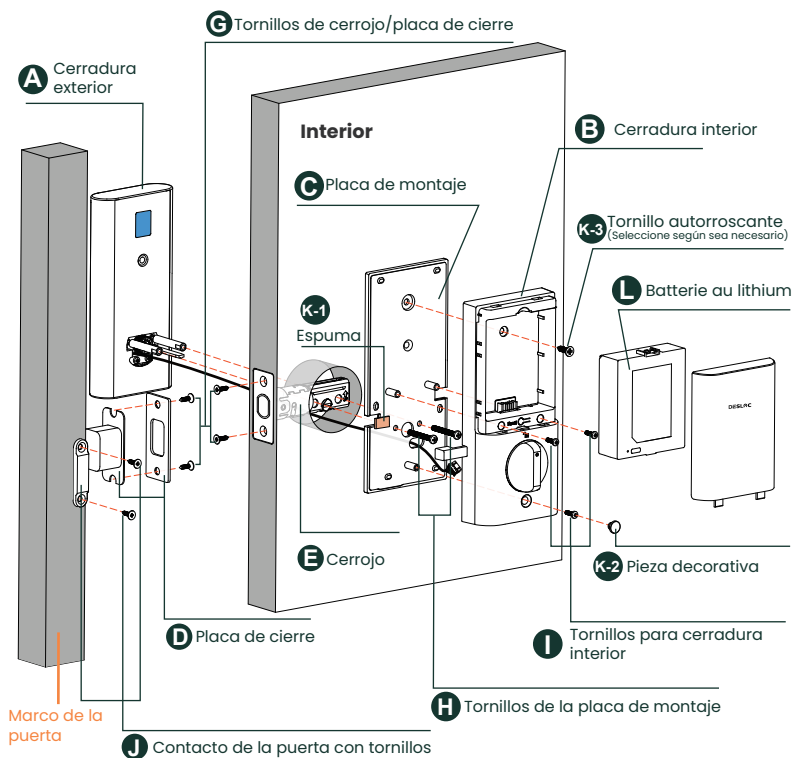

Escanee el código QR para
mirar el video de instalación



2.3 Pasos de instalación

2.3.1 Medición del tamaño de la puerta

Asegúrese de que la puerta tiene un grosor de 1-3/8" a 2", un diámetro de orificio de 2-1/8", y un tamaño de encaje medido de 2-3/8" o 2-3/4" con el cerrojo.

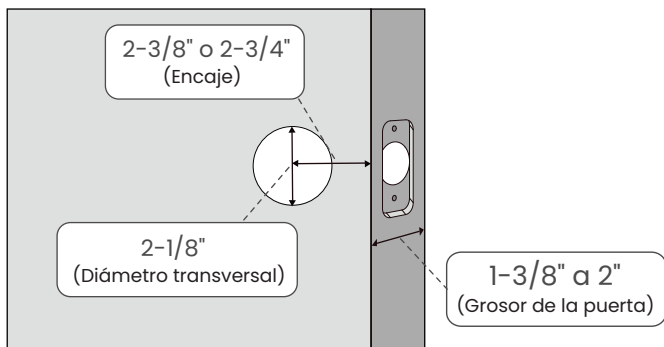

2.3.2 Ajuste de la longitud del cerrojo

Revise su puerta para ver si el cerrojo requiere ajustes.

Si el encaje es de 70 mm, gire la placa frontal 180° para extender la longitud.

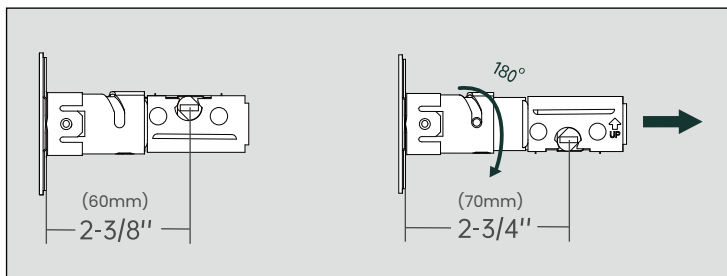

2.3.3 Instalación del cerrojo

Asegúrese de que el cerrojo está desbloqueado (es decir, el cerrojo está retraído).

Asegúrese de que la flecha "↑" esté hacia arriba.

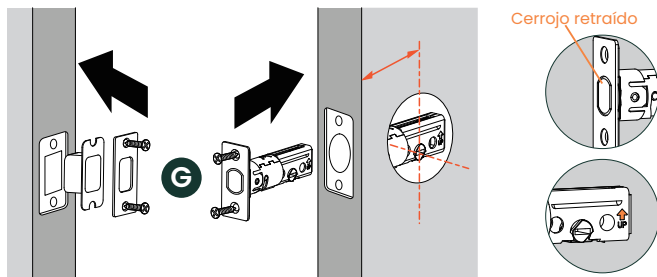

2.3.4 Instalación de la cerradura exterior

Paso 1: Retire el papel del adhesivo de doble cara de la cerradura exterior.

Paso 2: Pase el cable a través de la abertura de la puerta desde abajo del cerrojo. Pase la lengüeta de la cerradura exterior "horizontalmente" por el mecanismo de seguridad, y fije la cerradura exterior al exterior del panel de la puerta.

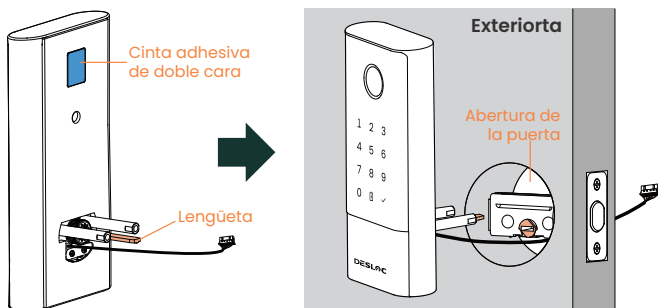

Consejos:

1. No inserte la llave durante la instalación.
2. La lengüeta está en posición horizontal.

2.3.5 Fijación de la placa de montaje

Paso 1: Retire la placa de montaje de la cerradura interior (la placa de montaje se compone de caucho de junta silicona y una placa de hierro).

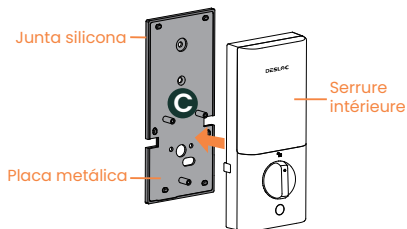

Paso 2: Pase el cable por el orificio del cable en la placa de montaje. Retire el papel del adhesivo de doble cara de la placa de montaje.



Cinta adhesiva de doble cara

Orificio del cable

Interior

Marco de la puerta



Paso 3: Pegue el lado de goma de silicona de la placa de montaje en el interior del panel de la puerta. Después de alinear el borde largo de la placa de montaje paralelo al marco de la puerta, apriete los dos tornillos de la placa de montaje (marcados con "H"). Coloque la pieza de espuma del paquete de accesorios (marcada con "K-1") en la ranura del lado de la placa de montaje más cercana al marco de la puerta.

Consejo:

Fije el espuma del paquete adjunto "K-1" en la ranura de la placa de montaje contigua del marco de la puerta.



K-1

Espuma

H

Interior

2.3.6 Instalación de la cerradura interior

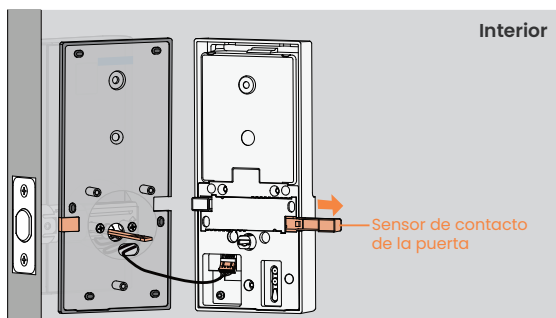

Paso 1: Conecte el cable.

Paso 2: Introduzca el sobrante del cable en la abertura de la puerta.

Paso 3: Tire del sensor de contacto de la puerta en el lado cercano al marco de la puerta.

Paso 4: Ajuste el orificio rectangular del lado interior del pomo a la posición horizontal e inserte el cilindro.

Paso 5: Ajuste la longitud del sensor de contacto de la puerta hasta que esté al ras con el borde de la puerta.

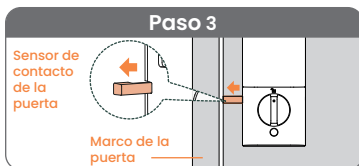
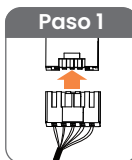

Consejos:

1. No inserte la batería de litio antes de que la cerradura interior esté instalada en su sitio.
2. La longitud de extracción del sensor de contacto de la puerta debe estar al ras del borde de la puerta. Si es demasiado larga o demasiado corta, el efecto de cierre se verá afectado.

2.3.7 Fijación de los tornillos de la cerradura interior

Paso 1: Abra la cubierta de la batería de la cerradura interior. A continuación, instale los tres tornillos de la cerradura interior "I".

Paso 2: Coloque la pieza decorativa del tornillo en la parte inferior "K-2".

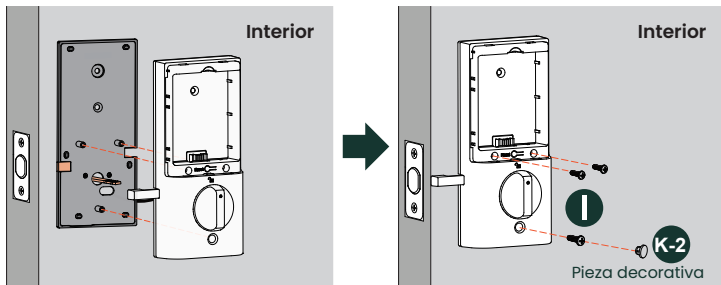

2.3.8 Compruebe si la cerradura interior está bien montada

Realice este paso según sea necesario

a. Vaya directamente al **Paso 2.3.9** si la cerradura interior no está deformada en la parte superior.

b. Realice el siguiente paso cuando la cerradura interior esté deformada en la parte superior, como se muestra en la figura de la izquierda. Es decir, según el **Paso 2.3.7**, instale los tornillos autorroscantes (ver **K-3**) para asegurar adicionalmente la cerradura interior y después vaya al **Paso 2.3.9**.

Deformado en la parte superior

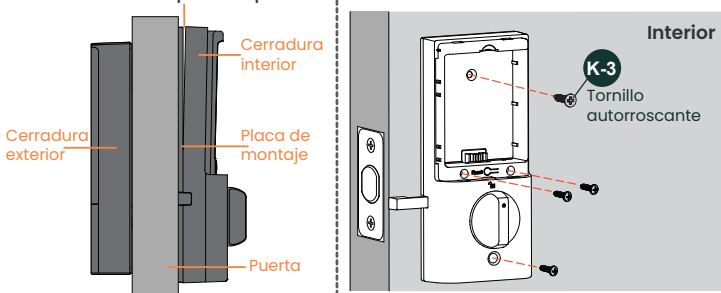

2.3.9 Instalación de la batería

Paso 1: Gire el pomo para comprobar si el cerrojo sale con facilidad.

Paso 2: Instale la batería y la cubierta de la batería de litio.

La batería de litio no está completamente cargada; por favor, cárguela completamente antes de usarla.

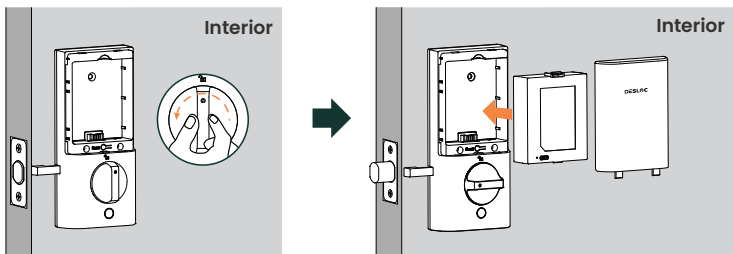

2.3.10 Instalación del contacto de la puerta

El contacto de la puerta puede fijarse usando cualquiera de los dos métodos:

Método 1: Fijelo con la cinta adhesiva de doble cara

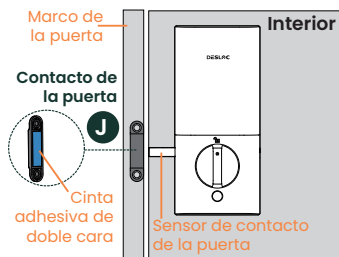

Método 2: Fije con tornillos

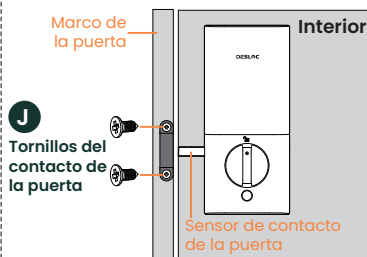

Paso 1: Determine la posición de instalación horizontal. El contacto de la puerta debe estar al ras con el borde del marco de la puerta.

Paso 2: Determine la posición de instalación vertical. El contacto de la puerta debe estar centrado verticalmente con relación a la posición del sensor de contacto de la puerta.

Paso 3: Después de determinar la posición de instalación, elija el Método 1 o el Método 2 para la fijación.

3. Instrucciones de operación

3.1 Descarga de la aplicación

Escanee el código QR a continuación, siga las instrucciones de la página web para descargar la aplicación DESLOC en la App Store o Google Play, y conozca las funciones y la información relevantes de la aplicación DESLOC en esta página web.



3.2 Funcionamiento

Escanee el siguiente código QR para ver el video de operación y obtener el manual de usuario.



Escanee el código QR para obtener la guía de instalación y operación

4. Descargo de responsabilidad del producto

Nosotros (DESLOC) no seremos responsables de ninguna de las siguientes acciones o circunstancias.

La pantalla táctil de este producto es de cristal. Si este producto se deja caer sobre una superficie dura o sufre una colisión grave, el cristal se puede romper. Para reducir el riesgo de cortarse con fragmentos o grietas de cristal, no toque ni intente retirar el cristal roto.

Este producto contiene piezas pequeñas que pueden suponer un riesgo de asfixia para los niños menores de 3 años de edad. Mantenga a los niños alejados de estas piezas pequeñas.

Es posible que el producto no funcione normalmente debido a su propio comportamiento o al acto malintencionado de un tercero o a una baja probabilidad de problemas de calidad. No intente acceder a la vivienda a través de la ventana ni rompa la puerta violentamente, ya que podría provocar daños materiales o incluso personales. Si se encuentra ante este tipo de situación, ponga su seguridad primero y comuníquese oportunamente con el equipo posventa de desloc en support@desloc.com o con su personal designado a través de otros canales. DESLOC le ofrecerá asistencia técnica lo antes posible y le proporcionará un reemplazo si la cerradura no puede repararse a tiempo.

DESLOC™



www.desloc.com



+1 (888) 572 6136



support@desloc.com



12-month warranty

Garantie de 12 mois

Garantía con 12 meses