

## PHG 2-18



Deutsch	5
English	13
Français	22
Italiano	31
Español	39
Português	48
Nederlands	56
Türkçe	65
Svenska	73
Suomi	81
Norsk	89
Dansk	96
Eesti	104
Latviešu	112
Lietuviškai	120
Polski	128
Magyar	137
Čeština	145
Slovenčina	153
Slovenščina	162
Română	170
Hrvatski	178
Srpski	186
Ελληνικά	194
Русский	203
Українська	213
Қазақша	222
Български	231
日本語	241
العربية	249

Read Online



# EAC



Register  
your product

[www.kaercher.com/register](http://www.kaercher.com/register)

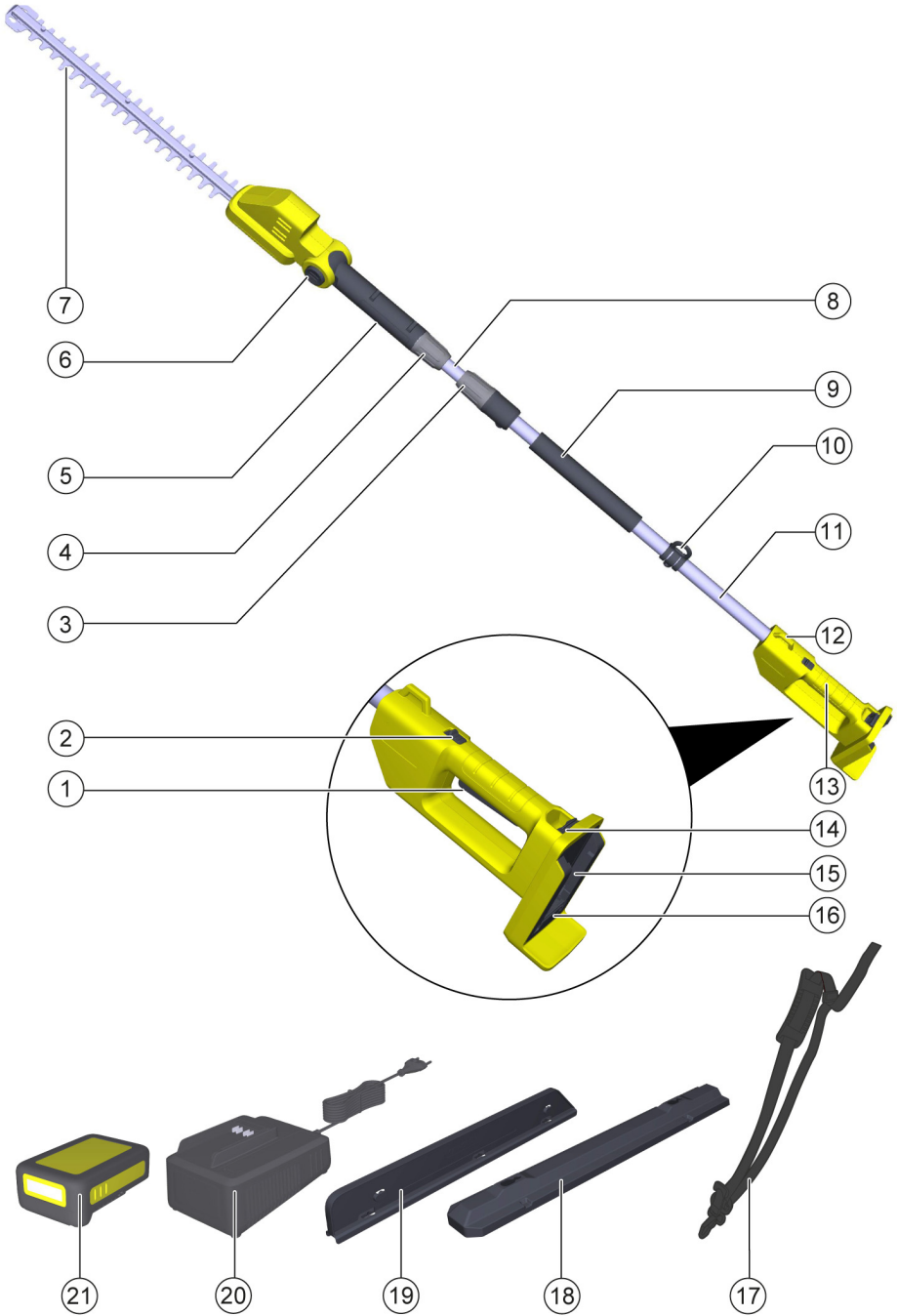
**A**

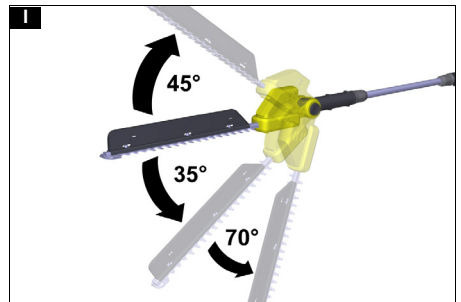
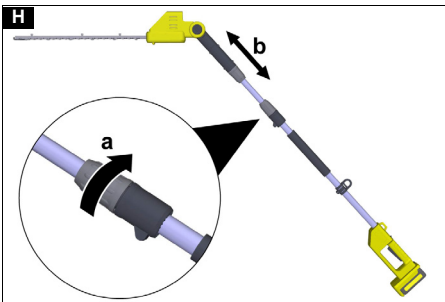
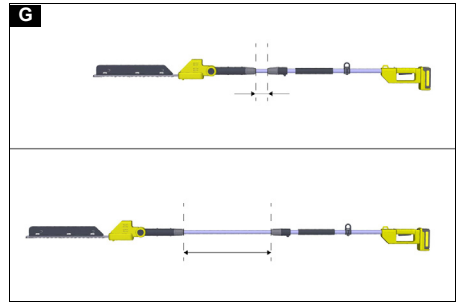
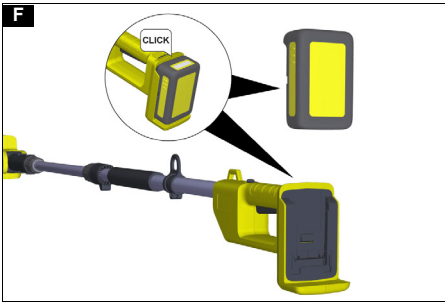
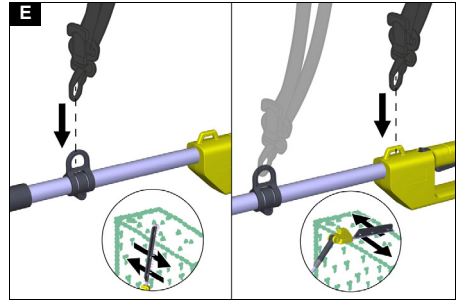
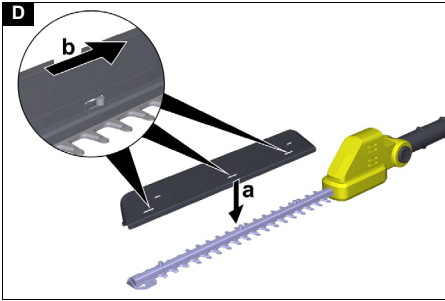
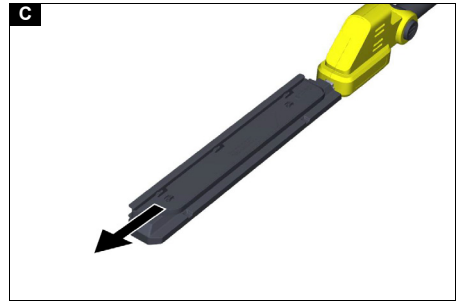
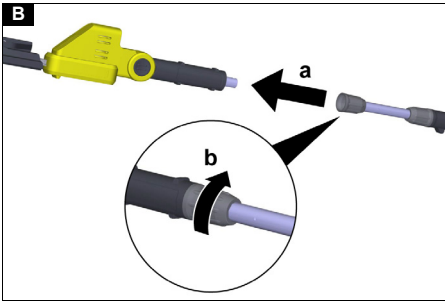

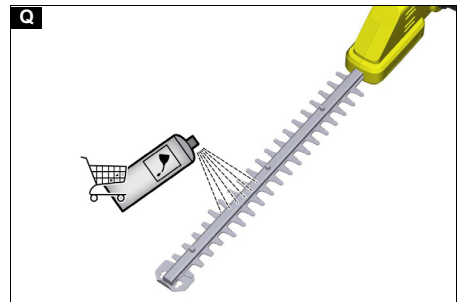
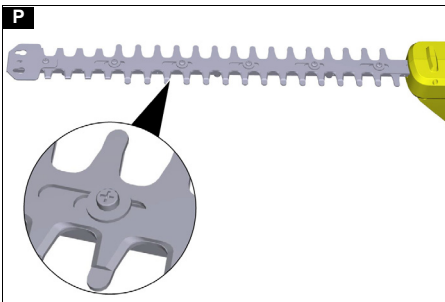
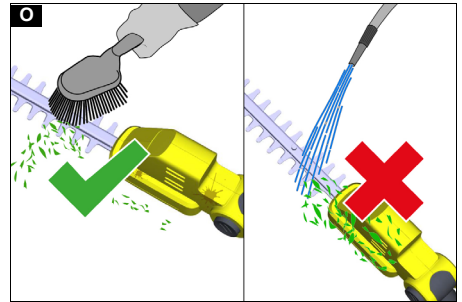
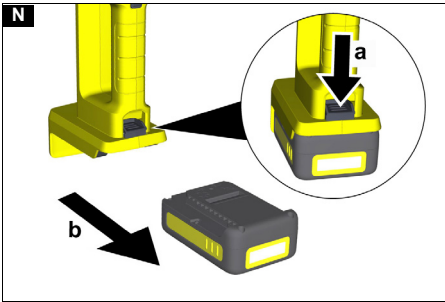
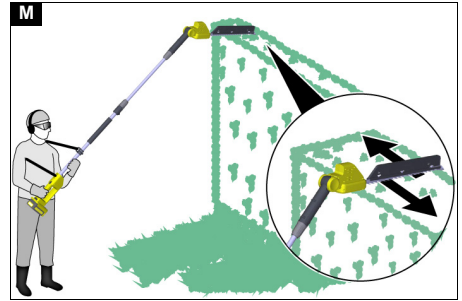
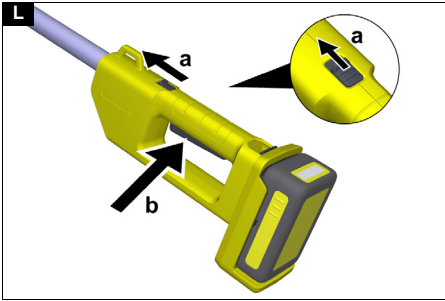
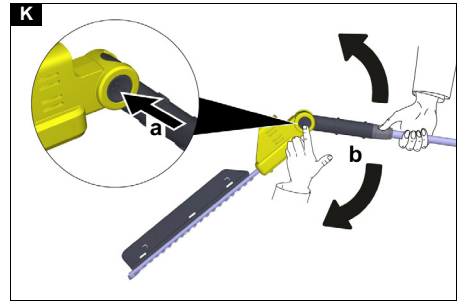
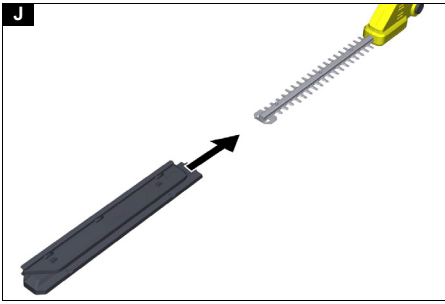

## Inhalt

Allgemeine Hinweise .....	5
Sicherheitshinweise .....	5
Bestimmungsgemäße Verwendung .....	9
Umweltschutz .....	9
Zubehör und Ersatzteile .....	9
Lieferumfang .....	9
Sicherheitseinrichtungen .....	9
Symbole auf dem Gerät .....	9
Gerätebeschreibung .....	10
Inbetriebnahme .....	10
Bedienung .....	10
Transport .....	11
Lagerung .....	11
Pflege und Wartung .....	11
Hilfe bei Störungen .....	12
Garantie .....	12
Technische Daten .....	12
EU-Konformitätserklärung .....	13

## Allgemeine Hinweise



Lesen Sie vor der ersten Benutzung des Geräts diese Sicherheitshinweise, diese Originalbetriebsanleitung, die dem Akkupack beiliegenden Sicherheitshinweise und die beiliegende Originalbetriebsanleitung Akkupack / Standardladegerät. Handeln Sie danach. Bewahren Sie die Hefte für den späteren Gebrauch oder für Nachbesitzer auf. Neben den Hinweisen in der Betriebsanleitung müssen Sie die allgemeinen Sicherheits- und Unfallverhütungsvorschriften des Gesetzgebers berücksichtigen.

## Sicherheitshinweise

### Gefahrenstufen

#### **⚠ GEFAHR**

• Hinweis auf eine unmittelbar drohende Gefahr, die zu schweren Körperverletzungen oder zum Tod führt.

#### **⚠ WARNUNG**

• Hinweis auf eine möglicherweise gefährliche Situation, die zu schweren Körperverletzungen oder zum Tod führen kann.

#### **⚠ VORSICHT**

• Hinweis auf eine möglicherweise gefährliche Situation, die zu leichten Verletzungen führen kann.

#### **ACHTUNG**

• Hinweis auf eine möglicherweise gefährliche Situation, die zu Sachschäden führen kann.

### Allgemeine Sicherheitshinweise für Maschinen

#### **⚠ WARNUNG**

• Lesen Sie alle Sicherheitshinweise, Anweisungen, Abbildungen und Spezifikationen, die dieser Maschine beiliegen.

Die Nichtbeachtung aller unten aufgeführten Anweisungen kann zu einem elektrischen Schlag, Brand und/oder schweren Verletzungen führen. **Bewahren Sie alle Warnhinweise und Anweisungen zum späteren Nachschlagen auf.**

Der Begriff „Maschine“ in den Warnhinweisen bezieht sich auf Ihre netzbetriebene (kabelgebundene) Maschine oder Ihre akkubetriebene (kabellose) Maschine.

1 Sicherheit im Arbeitsbereich

- a Halten Sie den Arbeitsbereich sauber und gut beleuchtet. *Unübersichtliche oder dunkle Bereiche führen leicht zu Unfällen.*
  - b **Betreiben Sie Maschinen nicht in explosionsgefährdeten Bereichen, z. B. bei Vorhandensein von brennbaren Flüssigkeiten, Gasen oder Staub.** *Maschinen erzeugen Funken, die den Staub oder die Dämpfe entzünden können.*
  - c **Halten Sie Kinder und umstehende Personen fern, während Sie eine Maschine betreiben.** *Ablenkungen können dazu führen, dass Sie die Kontrolle verlieren.*
- 2 **Elektrische Sicherheit**
- a **Maschinenstecker müssen zur Steckdose passen. Niemals Änderungen am Stecker vornehmen. Verwenden Sie keine Adapterstecker mit geerdeten Maschinen.** *Unveränderte Stecker und passende Steckdosen verringern die Stromschlaggefahr.*
  - b **Vermeiden Sie Körperkontakt mit geerdeten Oberflächen wie Rohren, Heizkörpern, Herden und Kühlschränken.** *Es besteht eine erhöhte Stromschlaggefahr, wenn Ihr Körper geerdet ist.*
  - c **Schützen Sie Maschinen vor Regen oder Nässe.** *Wenn Wasser in eine Maschine eindringt, erhöht sich die Stromschlaggefahr.*
  - d **Zweckfremden Sie das Kabel nicht, um die Maschine zu tragen, zu ziehen oder auszustecken. Halten Sie das Kabel fern von Hitze, Öl, scharfen Kanten oder beweglichen Teilen.** *Beschädigte oder verwickelte Kabel erhöhen die Stromschlaggefahr.*
  - e **Wenn Sie eine Maschine im Freien betreiben, verwenden Sie ein für den Außeneinsatz geeignetes Verlängerungskabel.** *Die Verwendung eines für den Außeneinsatz geeigneten Kabels verringert die Stromschlaggefahr.*
  - f **Wenn der Betrieb einer Maschine in einer feuchten Umgebung unvermeidlich ist, verwenden Sie eine durch einen Fehlerstromschutzschalter (FI-Schalter) geschützte Stromversorgung.** *Die Verwendung eines FI-Schalters verringert die Stromschlaggefahr.*
- 3 **Persönliche Sicherheit**
- a **Seien Sie aufmerksam, achten Sie darauf, was Sie tun, und gebrauchen Sie Ihren gesunden Menschenverstand, wenn Sie eine Maschine bedienen. Benutzen Sie eine Maschine nicht, wenn Sie müde sind oder unter dem Einfluss von Drogen, Alkohol oder Medikamenten stehen.** *Ein Moment der Unachtsamkeit bei der Bedienung von Maschinen kann zu schweren Verletzungen führen.*
  - b **Verwenden Sie persönliche Schutzausrüstung. Tragen Sie immer einen Augenschutz.** *Schutzausrüstung wie Staubmaske, rutschfeste Sicherheitsschuhe, Schutzhelm oder Gehörschutz, die unter entsprechenden Bedingungen verwendet werden, verringern das Risiko von Verletzungen.*
  - c **Verhindern Sie ein unbeabsichtigtes Starten.** *Verriegeln Sie sich, dass der Schalter ausgeschaltet ist, bevor Sie die Maschine an die Stromquelle und/oder den Akkupack anschließen, sie aufnehmen oder tragen.* *Das Tragen von Maschinen mit dem Finger am Schalter oder das Einschalten von Maschinen, bei de-*

nen der Schalter eingeschaltet ist, führt leicht zu Unfällen.

- d Entfernen Sie vor dem Einschalten der Maschine alle Einstell- oder Schraubenschlüssel. Ein Schraubenschlüssel oder ein Einstellschlüssel, der an einem rotierenden Teil der Maschine verbleibt, kann zu Verletzungen führen.
  - e Vermeiden Sie eine abnormale Körperhaltung. Achten Sie immer auf einen sicheren Stand und halten Sie stets das Gleichgewicht. Dies ermöglicht eine bessere Kontrolle der Maschine in unerwarteten Situationen.
  - f Tragen Sie geeignete Kleidung. Tragen Sie keine weite Kleidung oder Schmuck. Halten Sie Ihre Haare und Kleidung von sich bewegenden Teilen fern. Lockere Kleidung, Schmuck oder lange Haare können von sich bewegenden Teilen erfasst werden.
  - g Wenn Staubabsaug- und -auffangeinrichtungen montiert werden können, stellen Sie sicher, dass diese angeschlossen und richtig verwendet werden. Die Verwendung einer Staubabsaugung kann Gefährdungen durch Staub verringern.
  - h Lassen Sie nicht zu, dass Sie aufgrund der Vertrautheit, die Sie durch den häufigen Gebrauch von Maschinen erlangt haben, unvorsichtig werden und die Grundsätze der Maschinensicherheit ignorieren. Eine unachtsame Handlung kann im Bruchteil einer Sekunde zu schweren Verletzungen führen.
- 4 Verwendung und Pflege der Maschine
- a Überlasten Sie die Maschine nicht. Verwenden Sie die richtige Maschine für Ihre Anwendung. Mit der richtigen Maschine arbeiten Sie besser und sicherer im angegebenen Leistungsbereich.
  - b Verwenden Sie die Maschine nicht, wenn sie sich nicht mit dem Schalter ein- und ausschalten lässt. Eine Maschine, die sich nicht mehr ein- und ausschalten lässt, ist gefährlich und muss repariert werden.
  - c Ziehen Sie den Stecker aus der Stromquelle und/oder entfernen Sie den Akkupack, falls er abnehmbar ist, aus der Maschine, bevor Sie Einstellungen vornehmen, Zubehör wechseln oder Maschinen lagern. Durch diese vorbeugenden Sicherheitsmaßnahmen wird das Risiko einer unbeabsichtigten Inbetriebnahme der Maschine verringert.
  - d Bewahren Sie unbenutzte Maschinen außerhalb der Reichweite von Kindern auf und lassen Sie Personen die Maschine nicht bedienen, die mit der Maschine oder diesen Anweisungen nicht vertraut sind. Maschinen sind in den Händen von ungeübten Benutzern gefährlich.
  - e Warten Sie Maschinen und Zubehör. Prüfen Sie, ob bewegliche Teile falsch ausgerichtet sind oder klemmen, ob Teile gebrochen sind oder ob andere Bedingungen vorliegen, die den Betrieb der Maschine beeinträchtigen könnten. Lassen Sie die Maschine bei Beschädigung vor der Verwendung reparieren. Viele Unfälle werden durch schlecht gewartete Maschinen verursacht.

- f Halten Sie Schneidemaschinen scharf und sauber. Ordnungsgemäß gewartete Schneidemaschinen mit scharfen Schneidkanten verklemmen sich seltener und sind leichter zu kontrollieren.
  - g Verwenden Sie die Maschine, das Zubehör und die Maschineneinsätze gemäß diesen Anweisungen. Berücksichtigen Sie dabei die Arbeitsbedingungen und die auszuführenden Arbeiten. Die Verwendung der Maschine für andere als die vorgesehene Arbeiten kann zu einer gefährlichen Situation führen.
  - h Halten Sie Griffe und Griffflächen trocken, sauber und frei von Öl und Fett. Rutschige Griffe und Griffflächen ermöglichen keine sichere Handhabung und Kontrolle der Maschine in unerwarteten Situationen.
- 5 Einsatz und Pflege der akkubetriebenen Maschine
- a Laden Sie das Gerät nur mit dem vom Hersteller angegebenen Ladegerät auf. Ein Ladegerät, das für einen Akkutyp geeignet ist, kann bei Verwendung mit einem anderen Akkutyp eine Brandgefahr darstellen.
  - b Verwenden Sie Maschinen nur mit speziell dafür vorgesehenen Akkupacks. Bei Verwendung anderer Akkupacks besteht Verletzungs- und Brandgefahr.
  - c Wenn der Akkupack nicht benutzt wird, halten Sie ihn von anderen Metallgegenständen wie Büroklammern, Münzen, Schlüsseln, Nägeln, Schrauben oder anderen kleinen Metallgegenständen fern, die eine Verbindung von einem Anschluss zum anderen herstellen können. Das Kurzschließen der Akkukontakte kann zu Verbrennungen oder einem Brand führen.
  - d Unter ungünstigen Bedingungen kann Flüssigkeit aus dem Akku austreten. Vermeiden Sie den Kontakt damit. Bei versehentlichem Kontakt mit Wasser spülen. Wenn die Flüssigkeit in die Augen gelangt, zusätzlich einen Arzt aufsuchen. Aus dem Akku austretende Flüssigkeit kann Reizungen oder Verbrennungen verursachen.
  - e Verwenden Sie keine beschädigten oder modifizierte Akkupacks oder Maschinen. Beschädigte oder modifizierte Akkus können ein unvorhersehbares Verhalten zeigen, das zu Feuer, Explosion oder Verletzungsgefahr führen kann.
  - f Setzen Sie den Akkupack oder die Maschine keinem Feuer oder übermäßigen Temperaturen aus. Bei Feuer oder Temperaturen über 130 °C besteht Explosionsgefahr.
  - g Befolgen Sie alle Ladeanweisungen und laden Sie den Akkupack oder die Maschine nicht außerhalb des in der Anleitung angegebenen Temperaturbereichs. Unsachgemäßes Laden oder Laden bei Temperaturen außerhalb des angegebenen Bereichs kann den Akku beschädigen und die Brandgefahr erhöhen.
- 6 Service
- a Lassen Sie Ihre Maschine von einem qualifizierten Servicetechniker warten und verwenden Sie nur identische Ersatzteile. Damit wird die Sicherheit der Maschine gewährleistet.

- b **Warten Sie niemals beschädigte Akkupacks.** Die Wartung von Akkupacks darf nur vom Hersteller oder von autorisierten Dienstleistern durchgeführt werden.

### Sicherheitshinweise für Heckenscheren

- **Verwenden Sie die Heckenschere nicht bei schlechtem Wetter, insbesondere nicht bei Blitzschlaggefahr.** Dadurch verringert sich das Risiko, vom Blitz getroffen zu werden.
- **Halten Sie alle Stromkabel und Leitungen vom Schneidbereich fern.** Stromkabel können in Hecken oder Sträuchern verborgen sein und versehentlich vom Messer durchtrennt werden.
- **Tragen Sie einen Gehörschutz.** Angemessene Schutzausrüstungen verringern das Risiko von Gehörschädigung.
- **Halten Sie die Heckenschere nur an den isolierten Griffflächen, da das Messer verborgene Leitungen berühren kann.** Wenn die Messer mit einer spannungsführenden Leitung in Berührung kommen, können freiliegende Metallteile der Heckenschere unter Spannung stehen und dem Bediener einen elektrischen Schlag versetzen.
- **Halten Sie alle Körperteile vom Messer fern.** Entfernen Sie das geschnittene Material nicht und halten Sie das zu schneidende Material nicht fest, während sich die Messer bewegen. Die Messer bewegen sich weiter, nachdem der Schalter ausgeschaltet wurde. Ein Moment der Unachtsamkeit beim Betrieb der Heckenschere kann zu schweren Verletzungen führen.
- **Vergewissern Sie sich vor der Beseitigung von eingeklemmtem Material oder der Wartung der Heckenschere, dass alle Geräteschalter ausgeschaltet sind und die Verriegelung eingerastet ist.** Unerwartetes Betätigen der Heckenschere beim Beseitigen von eingeklemmtem Material oder bei Wartungsarbeiten kann zu schweren Verletzungen führen.
- **Tragen Sie die Heckenschere am Griff mit angehaltenem Messer und achten Sie darauf, dass Sie keinen Schalter betätigen.** Das richtige Tragen der Heckenschere verringert das Risiko eines unbeabsichtigten Starts und daraus resultierender Verletzungen durch die Messer.
- **Wenn Sie die Heckenschere transportieren oder lagern, bringen Sie immer die Messerabdeckung an.** Die richtige Handhabung der Heckenschere verringert die Gefahr von Verletzungen durch die Messer.

### Sicherheitshinweise für Heckenscheren mit Verlängerung:

- **Tragen Sie immer einen Kopfschutz, wenn Sie die Heckenschere mit Verlängerung über Kopf betreiben.** Herabfallende Teile können zu schweren Verletzungen führen.
- **Bedienen Sie die Heckenschere mit Verlängerung immer mit beiden Händen.** Halten Sie die Heckenschere mit Verlängerung mit beiden Händen, um einen Kontrollverlust zu vermeiden.
- **Um das Risiko eines Stromschlags zu verringern, verwenden Sie die Heckenschere mit Verlängerung niemals in der Nähe von Stromleitungen.** Der Kontakt mit oder die Verwendung in der Nähe von Stromleitungen kann zu schweren Verletzungen oder Stromschlägen mit Todesfolge führen.

### Zusätzliche Sicherheitshinweise

**⚠ GEFAHR** • Schwere Verletzungen, wenn vom Schneidmesser Gegenstände geschleudert werden oder sich Draht oder Schnur im Schneidwerkzeug verfangt. Untersuchen Sie den Arbeitsbereich vor der Verwendung gründlich auf Gegenstände wie Steine, Stöcke, Metall, Draht, Knochen oder Spielzeug und entfernen Sie diese. • Verwenden Sie das Gerät niemals, wenn sich Personen, insbesondere Kinder oder Tiere im Umkreis von 15 m befinden, da die Gefahr besteht, dass vom Schneidmesser Gegenstände geschleudert werden. • Sie dürfen am Gerät keine Veränderungen vornehmen. • Schwere Verletzungen durch unkonzentriertes Arbeiten. Verwenden Sie das Gerät nicht, wenn Sie unter dem Einfluss von Drogen, Alkohol oder Medikamenten stehen oder müde sind.

**⚠ WARNUNG** • Das Gerät ist nicht dafür bestimmt, durch Kinder oder Personen mit eingeschränkten physischen, sensorischen oder geistigen Fähigkeiten oder Personen, die mit diesen Anweisungen nicht vertraut sind, verwendet zu werden. • Sie brauchen einen unbehinderten Blick auf den Arbeitsbereich, um mögliche Gefahren zu erkennen. Verwenden Sie das Gerät nur bei guter Beleuchtung. • Stellen Sie vor dem Betrieb sicher, dass das Gerät, alle Bedienelemente und Sicherheitsvorrichtungen ordnungsgemäß funktionieren. Prüfen Sie auf lockere Verschlüsse, stellen Sie sicher, dass alle Schutzabdeckungen und Griffe ordnungsgemäß und sicher befestigt sind. Verwenden Sie das Gerät nicht, wenn der Zustand nicht einwandfrei ist. • Ersetzen Sie abgenutzte oder beschädigte Teile, bevor Sie das Gerät in Betrieb nehmen. • Tragen Sie beim Arbeiten mit dem Gerät lange, schwere Hosen, langärmelige Kleidung und rutschfeste Stiefel. Arbeiten Sie nicht barfuß. Tragen Sie keine Sandalen oder kurze Hosen. Vermeiden Sie locker sitzende Kleidung oder Kleidung mit Schnüren und Bändern. • Rückschlaggefahr durch Verlust des Gleichgewichts. Vermeiden Sie eine abnormale Körperhaltung, sorgen Sie für einen festen, sicheren Stand und halten Sie das Gleichgewicht. • Halten Sie das Gerät immer mit beiden Händen. Halten Sie den vorderen Griff mit der einen Hand fest. Mit der anderen Hand halten Sie den hinteren Griff fest, bedienen die Entriegelungstaste und den Geräteschalter. • Sie müssen bei der Verwendung des Geräts den mitgelieferten Tragegurt tragen. Der Tragegurt ist mit einem Schnellverschluss ausgestattet. Der Tragegurt hilft Ihnen, das Gerät beim Senken nach dem Schnitt zu kontrollieren und das Gewicht des Geräts während des Schneidens abzufangen. • Machen Sie sich vor der Benutzung des Geräts mit dem Tragegurt und dem Schnellverschluss vertraut. Tragen Sie keine Kleidung über dem Tragegeschirr und behindern Sie auch anderweitig niemals den Zugriff zum Schnellverschluss. • Stromschlaggefahr. Arbeiten Sie mit dem Gerät nicht innerhalb eines Umkreises von 10 m um Freileitungen. • Verwenden Sie das Gerät nicht in der Nähe von Pfosten, Zäunen, Gebäuden oder anderen unbeweglichen Gegenständen. • Die Messer des Geräts sind scharf. Tragen Sie feste Schutzhandschuhe und arbeiten Sie vorsichtig, wenn Sie Montieren, Austauschen, Reinigen oder den Sitz von Schrauben prüfen. • Ersetzen Sie abgenutzte oder beschädigte Teile, bevor Sie das Gerät in Betrieb nehmen. • Stoppen Sie das Gerät sofort und prüfen Sie auf Schäden bzw. identifizieren Sie die Ursache der Vibration, wenn das Gerät heruntergefallen ist, einen Schlag erhalten hat oder un-

gewöhnlich vibriert. Lassen Sie Schäden durch den autorisierten Kundendienst reparieren oder das Gerät austauschen. • Prüfen Sie vor jeder Verwendung, dass die Schaftverbindung der Stange und das Schneidwerkzeug sicher befestigt sind. • Prüfen Sie, bevor Sie eine Hecke oder einen Busch schneiden, ob sich Personen oder Tiere hinter oder in diesen befinden. • Schalten Sie den Motor aus, entfernen Sie den Akkupack und stellen Sie sicher, dass alle beweglichen Teile vollständig angehalten sind:

- Bevor Sie die Arbeitsposition des Schneidwerks einstellen.
- Bevor Sie das Gerät reinigen oder eine Blockierung entfernen.
- Bevor Sie das Gerät unbeaufsichtigt lassen.
- Bevor Sie das Gerät prüfen, warten oder an dem Gerät arbeiten.

**⚠ VORSICHT** • Tragen Sie vollen Augen- und Gehörschutz. • Tragen Sie bei Arbeiten in Bereichen, wo die Gefahr herabfallender Gegenstände besteht, einen Kopfschutz. • Verletzungsgefahr, wenn locker sitzende Kleidung, Haare oder Schmuck von beweglichen Teilen des Geräts erfasst wird. Halten Sie Kleidung und Schmuck von beweglichen Teilen der Maschine fern. Binden Sie lange Haare zurück. • Stellen Sie vor dem Start des Geräts sicher, dass die Schneidwerkzeuge mit nichts in Kontakt geraten können. • Verwenden Sie das Gerät nicht auf Leitern oder instabilen Untergründen. • Gehörschutz kann Ihre Fähigkeit Warntöne zu hören einschränken, achten Sie daher auf mögliche Gefahren in der Nähe und im Arbeitsbereich. • Der Lärm des Geräts kann Ihre Fähigkeit zu hören einschränken, achten Sie daher auf mögliche Gefahren in der Nähe und im Arbeitsbereich.

**ACHTUNG** • Führen Sie das Gerät nicht mit Gewalt durch dichtes Strauchwerk. Dadurch können die Schneidwerkzeuge blockieren und langsamer werden. Verringern Sie die Arbeitsgeschwindigkeit, wenn die Schneidwerkzeuge blockieren. • Schneiden Sie keine Äste und Zweige, die offensichtlich zu groß sind, um zwischen die Schneidblätter zu passen. Verwenden Sie eine Hand- oder Astsäge ohne Motor, um größere Äste und Zweige zu schneiden. • Betreiben Sie das Gerät nur bei Temperaturen zwischen 0 °C und 40 °C. • Lagern Sie das Gerät an einem Ort zwischen 0 °C und 40 °C.

#### Zusätzliche Sicherheitshinweise zum Akku

Um die Gefahr von Bränden, Verletzungen und Produktschäden aufgrund eines Kurzschlusses zu verringern, das Gerät, den Akkupack oder das Ladegerät niemals in Flüssigkeit tauchen oder Flüssigkeit in sie eindringen lassen. Korrosive oder leitende Flüssigkeiten wie Meerwasser, bestimmte Industriechemikalien, Bleichmittel oder bleichmittelhaltige Produkte usw. können einen Kurzschluss verursachen.

- Laden Sie den Akkupack an einem Ort auf, an dem die Umgebungstemperatur zwischen 10 °C und 38 °C liegt.
- Lagern Sie den Akkupack an einem Ort, an dem die Umgebungstemperatur zwischen 0 °C und 40 °C liegt.
- Verwenden Sie den Akkupack an einem Ort, an dem die Umgebungstemperatur zwischen 0 °C und 40 °C liegt.

#### Sicherer Transport und Lagerung

**⚠ WARNUNG** • Schalten Sie das Gerät aus, lassen Sie es abkühlen und entfernen Sie den Akkupack, bevor Sie es lagern oder transportieren.

**⚠ VORSICHT** • Um Unfälle oder Verletzungen zu vermeiden, dürfen Sie das Gerät nur mit installiertem Messerschutz und entnommemen Akku transportieren und lagern. • Verletzungsgefahr und Schäden am Gerät. Sichern Sie das Gerät beim Transport gegen Bewegung oder Fallen. • Lagern Sie den Akkupack zur Sicherheit getrennt vom Gerät.

**ACHTUNG** • Entfernen Sie alle Fremdkörper vom Gerät, bevor Sie es transportieren oder lagern. • Lagern Sie das Gerät an einem trockenen und gut belüfteten Ort, der Kindern keinen Zugang bietet. Halten Sie das Gerät von korrodierend wirkenden Stoffen, wie Gartenchemikalien fern. • Lagern Sie das Gerät nicht im Außenbereich.

#### Sichere Wartung und Pflege

**⚠ WARNUNG** • Schalten Sie den Motor aus, entfernen Sie den Akkupack und stellen Sie sicher, dass alle beweglichen Teile vollständig angehalten sind:

- Bevor Sie das Gerät reinigen oder warten.
- Bevor Sie Zubehörteile wechseln.
- Verletzungsgefahr durch scharfe Schneidwerkzeuge. Lassen Sie beim Entfernen oder Anbringen des Messerschutzes, dem Reinigen und Ölen des Geräts besondere Sorgfalt walten. • Stellen Sie sicher, dass das Gerät in einem sicheren Zustand ist, indem Sie in regelmäßigen Abständen prüfen, ob Bolzen, Muttern und Schrauben fest angezogen sind. • Entfernen Sie nach jeder Verwendung den Schmutz mit einer harten Bürste von den Schneidwerkzeugen und tragen Sie zum Rostschutz ein geeignetes Öl auf, bevor Sie den Messerschutz wieder anbringen. Der Hersteller empfiehlt als Rostschutz und zum Ölen ein Spray zu verwenden. Fragen Sie Ihren Kundendienst nach einem geeigneten Spray. Sie können die Schneidwerkzeuge vor jeder Benutzung auf die beschriebene Weise ölen.

**⚠ VORSICHT** • Verwenden Sie nur Zubehör und Ersatzteile, die vom Hersteller freigegeben sind. Original-Zubehör und Original-Ersatzteile bieten die Gewähr für einen sicheren und störungsfreien Betrieb des Geräts.

**ACHTUNG** • Reinigen Sie das Produkt nach jeder Verwendung mit einem weichen, trockenen Tuch.

**Hinweis** • Service- und Wartungsarbeiten dürfen nur von entsprechend qualifiziertem und speziell geschultem Fachpersonal durchgeführt werden. Wir empfehlen, das Produkt zur Reparatur an ein autorisiertes Service-Center zu senden. • Sie dürfen nur die in dieser Betriebsanleitung beschriebenen Einstellungen und Reparaturen durchführen. Kontaktieren Sie Ihren autorisierten Kundendienst für darüber hinaus gehende Reparaturen.

#### Restrisiken

**⚠ WARNUNG**

- Auch wenn das Gerät wie vorgeschrieben verwendet wird, bleiben gewisse Restrisiken bestehen. Die folgenden Gefahren können bei der Benutzung des Geräts entstehen:

- Verletzungen durch Kontakt mit den Schneidwerkzeugen. Halten Sie Schneidwerkzeuge fern vom Körper. Verwenden Sie den Messerschutz, wenn Sie nicht schneiden.
- Vibration kann Verletzungen verursachen. Verwenden Sie für jede Arbeit das richtige Werkzeug, verwenden Sie die vorgesehenen Griffe und schränken Sie die Arbeitszeit und Exposition ein.
- Lärm kann zu Hörschäden führen. Tragen Sie einen Gehörschutz und schränken Sie die Belastung ein.

### Risikoverringerung

#### ⚠ VORSICHT

- Längere Benutzungsdauer des Geräts kann zu vibrationsbedingten Durchblutungsstörungen in den Händen führen. Eine allgemein gültige Dauer für die Benutzung kann nicht festgelegt werden, weil diese von mehreren Einflussfaktoren abhängt:
- Persönliche Veranlagung zu schlechter Durchblutung (häufig kalte Finger, Fingerkribbeln)
- Niedrige Umgebungstemperatur. Tragen Sie warme Handschuhe zum Schutz der Hände.
- Durch festes Zugreifen behinderte Durchblutung.
- Ununterbrochener Betrieb ist schädlicher als durch Pausen unterbrochener Betrieb.

Bei regelmäßiger, lang andauernder Benutzung des Geräts und bei wiederholtem Auftreten von Symptomen, wie z. B. Fingerkribbeln, kalte Finger, sollten Sie einen Arzt aufsuchen.

### Bestimmungsgemäße Verwendung

- Die Akku-Heckenschere mit Verlängerung ist nur für den Privatgebrauch bestimmt.
- Das Gerät ist nur zum Einsatz im Freien vorgesehen.
- Aus Sicherheitsgründen muss das Gerät immer mit beiden Händen sicher gehalten werden.
- Das Gerät ist zum Schneiden von Hecken, Büschen und ähnlichen Pflanzen vorgesehen. Der Benutzer steht dabei sicher auf dem Boden.
- Das Gerät kann maximal bis 2,8 m verlängert werden.
- Das Gerät darf nur in trockener, gut beleuchteter Umgebung verwendet werden.

Jede andere Verwendung, z. B. das Schneiden von Gras, Bäumen und Ästen ist unzulässig.

### Umweltschutz



Die Verpackungsmaterialien sind recyclebar. Bitte Verpackungen umweltgerecht entsorgen.



Elektrische und elektronische Geräte enthalten wertvolle recyclebare Materialien und oft Bestandteile wie Batterien, Akkus oder Öl, die bei falschem Umgang oder falscher Entsorgung eine potenzielle Gefahr für die menschliche Gesundheit und die Umwelt darstellen können. Für den ordnungsgemäßen Betrieb des Geräts sind diese Bestandteile jedoch notwendig. Mit diesem Symbol gekennzeichnete Geräte dürfen nicht mit dem Hausmüll entsorgt werden.

#### Hinweise zu Inhaltsstoffen (REACH)

Aktuelle Informationen zu Inhaltsstoffen finden Sie unter: [www.kaercher.de/REACH](http://www.kaercher.de/REACH)

### Zubehör und Ersatzteile

Nur Original-Zubehör und Original-Ersatzteile verwenden, sie bieten die Gewähr für einen sicheren und störungsfreien Betrieb des Geräts.

Informationen über Zubehör und Ersatzteile finden Sie unter [www.kaercher.com](http://www.kaercher.com).

### Lieferumfang

Der Lieferumfang des Geräts ist auf der Verpackung abgebildet. Prüfen Sie beim Auspacken den Inhalt auf Vollständigkeit. Bei fehlendem Zubehör oder bei Transportschäden benachrichtigen Sie bitte Ihren Händler.

### Sicherheitseinrichtungen

#### ⚠ VORSICHT

**Verletzungsgefahr durch fehlende oder veränderte Sicherheitseinrichtungen!**

Sicherheitseinrichtungen dienen Ihrem Schutz.

Sicherheitseinrichtungen nicht umgehen, entfernen oder unwirksam machen.

#### Entriegelungstaste



Der Geräteschalter kann nur Betätigt werden, wenn zuvor die Entriegelungstaste Geräteschalter betätigt wird. Dies verhindert ein unbeabsichtigtes Anlaufen.

#### Messerschutz

Der Messerschutz ist ein wichtiger Bestandteil der Sicherheitseinrichtungen der Heckenschere. Ein beschädigter Messerschutz darf nicht mehr verwendet werden und muss umgehend ersetzt werden.

### Symbole auf dem Gerät

	Allgemeines Warnzeichen
	Lesen Sie vor der Inbetriebnahme die Betriebsanleitung und alle Sicherheitshinweise.
	Tragen Sie bei der Arbeit mit dem Gerät einen geeigneten Kopf-, Augen- und Gehörschutz.
	Tragen Sie bei der Arbeit mit dem Gerät rutschfeste Sicherheitsschuhe.
	Tragen Sie bei der Arbeit mit dem Gerät rutschfeste und strapazierfähige Handschuhe.
	Setzen Sie das Gerät weder Regen noch feuchten Bedingungen aus.
	Verletzungsgefahr. Nicht die scharfen Schneidwerkzeuge berühren.
	Elektrische Gefährdung. Halten Sie bei der Arbeit mit dem Gerät einen Mindestabstand von 10 m zu Freileitungen.

	<p>Gefahr durch geschleuderte Gegenstände. Halten Sie Zuschauer, insbesondere Kinder und Haustiere mindestens 15 m vom Arbeitsbereich entfernt.</p>
	<p>Der auf dem Etikett angegebene garantierte Schalldruckpegel beträgt 93 dB.</p>

## Gerätebeschreibung

In dieser Betriebsanleitung wird die maximale Ausstattung beschrieben. Je nach Modell gibt es Unterschiede im Lieferumfang (siehe Verpackung).

**Bild siehe Grafikseiten**

**Abbildung A**

- ① Geräteschalter
- ② Entriegelungstaste Geräteschalter
- ③ Fixiermutter Teleskopschaft
- ④ Fixiermutter
- ⑤ Oberer Schaft
- ⑥ Entriegelungstaste Winkelverstellung
- ⑦ Schneidblatt
- ⑧ Teleskopschaft
- ⑨ Grifffläche
- ⑩ Öse für Tragegurt
- ⑪ Unterer Schaft
- ⑫ Öse für Tragegurt
- ⑬ Handgriff
- ⑭ Entriegelungstaste Akkupack
- ⑮ Typenschild
- ⑯ Aufnahme Akkupack
- ⑰ Tragegurt
- ⑱ Messerschutz
- ⑲ Schnitgutkehrer
- ⑳ \*Schnellladegerät Battery Power 18V
- ㉑ \*Akkupack Battery Power 18V

\* optional

### Akkupack

Das Gerät kann mit einem 18 V Kärcher Battery Power Akkupack betrieben werden.

## Inbetriebnahme

### ⚠ **WARNUNG**

#### **Unkontrollierter Anlauf**

*Lebensgefahr durch Schnittverletzung*

*Nehmen Sie bei allen vorbereitenden Maßnahmen den Akku aus dem Gerät.*

### Gerät montieren

1. Den Teleskopschaft in den Schaft der Heckenschere schieben.

2. Die Fixiermutter zum Befestigen, bis zum Anschlag, nach rechts drehen.

**Abbildung B**

### Schnitgutkehrer montieren

#### **Hinweis**

*Verwenden Sie den Schnitgutkehrer nur bei Horizontal-schnitten.*

1. Den Schnitgutkehrer vom Messerschutz abnehmen.

**Abbildung C**

2. Den Schnitgutkehrer an Heckenschere montieren.

**Abbildung D**

### Tragegurt einhängen

Der Tragegurt hilft, das Gerät nach dem Schnitt kontrolliert zu senken und das Gewicht des Geräts während der Nutzung abzufangen.

#### **Abbildung E**

1. Die Haken des Tragegurts in die Ösen am Griff und am Schaft einhängen. Den Tragegurt über eine Schulter hängen. Darauf achten, dass der Tragegurt im Gefahrenfall schnell gelöst werden kann.

#### **Hinweis**

*Für Arbeiten an der Heckenoberseite, hängen Sie den Tragegurt nur an der Öse am Handgriff ein. Für seitliches Arbeiten, hängen Sie den Tragegurt nur der Öse am Schaft ein.*

### Akku einsetzen

## **ACHTUNG**

#### **Verschmutzte Kontakte**

*Schäden an Gerät und Akku*

*Prüfen Sie Akkuaufnahme und Kontakte vor dem Einsetzen auf Verschmutzung und reinigen Sie diese gegebenenfalls.*

#### **Abbildung F**

1. Akku in die Aufnahme schieben, bis er hörbar einrastet.

## Bedienung

**Wir empfehlen Erstbenutzern sich vor der Arbeit mit der Heckenschere von einer erfahrenen Person einweisen zu lassen und die Handhabung und Techniken zu üben.**

### Teleskopierung einstellen

Bei Bedarf kann die Länge des Geräts durch den Teleskopschaft eingestellt werden.

#### **Abbildung G**

## **ACHTUNG**

#### **Verschmutzung des Teleskopschaft**

*Schäden am Gerät, wenn sich beim Einstellen der Länge, Schmutz am Teleskopschaft befindet.*

*Kontrollieren Sie den Teleskopschaft auf Verschmutzungen und entfernen Sie diese vor der Einstellung.*

1. Die Fixiermutter Teleskopschaft zum Lösen nach links drehen.
2. Den Teleskopschaft auf die gewünschte Länge einstellen.

**Abbildung H**

3. Die Fixiermutter Teleskopschaft zum Befestigen nach rechts drehen.

### Schwenkkopf einstellen

Der Winkel zwischen Stiel / Teleskopschaft und Heckenschere kann an die Arbeitsbedingungen angepasst werden.

## Abbildung I

### ⚠ **VORSICHT**

#### **Scharfes Schneidmesser**

##### *Schnittverletzungen*

Tragen Sie bei allen Arbeiten am Schneidmesser Schutzhandschuhe.

1. Messerschutz montieren.  
**Abbildung J**
2. Stiel / Teleskopschaft parallel zum Boden ausrichten.
3. Mit einer Hand den Schwenkknopf drücken.

#### **Abbildung K**

### ⚠ **WARNUNG**

#### **Schnittverletzungen beim Kontakt mit der scharfen Klinge**

*Bewegen Sie niemals das Schneidblatt mit der Hand.*

4. Mit der anderen Hand den Stiel / Teleskopschaft bewegen bis der gewünschte Winkel eingestellt ist.
5. Schwenkknopf loslassen.

## Gerät einschalten

1. Die Entriegelungstaste Geräteschalter nach vorne bis zum Ende schieben.

#### **Abbildung L**

2. Den Geräteschalter drücken.  
Das Gerät läuft an.

#### **Hinweis**

*Die Entriegelungstaste muss in der Anwendung nicht gehalten werden.*

3. Den Geräteschalter loslassen.  
Das Gerät stoppt.

## Bedienung

### ⚠ **VORSICHT**

#### **Verletzungsgefahr durch scharfe Messer**

Tragen Sie bei allen Arbeiten am Gerät eine Schutzbrille und Schutzhandschuhe.

### ⚠ **WARNUNG**

#### **Verletzungsgefahr infolge unkontrollierter Bewegungen des Geräts**

Halten Sie das Gerät immer mit beiden Händen fest. Tragen Sie immer den Tragegurt.

1. Das Schnittgut auf Fremdkörper wie Papier, Folien oder Drähte prüfen und diese ggf. entfernen.
2. Den Messerschutz entfernen.
3. Das Gerät einschalten, siehe Kapitel **Gerät einschalten**.
4. Hecke trimmen.

#### **Abbildung M**

## Akkupack entfernen

#### **Hinweis**

*Entfernen Sie bei längeren Arbeitsunterbrechungen den Akkupack aus dem Gerät und sichern Sie ihn gegen unbefugte Nutzung.*

1. Die Entriegelungstaste Akkupack drücken, um den Akkupack zu entriegeln.

#### **Abbildung N**

2. Den Akkupack aus dem Gerät entnehmen.

## Betrieb beenden

1. Den Akkupack aus dem Gerät entfernen (siehe Kapitel **Akkupack entfernen**).
2. Das Gerät reinigen (siehe Kapitel **Reinigung des Geräts**).

## Transport

### ⚠ **VORSICHT**

#### **Nichtbeachtung des Gewichts**

*Verletzungs- und Beschädigungsgefahr*

*Beachten Sie beim Transport das Gewicht des Geräts.*

### ⚠ **VORSICHT**

#### **Unkontrollierter Anlauf**

*Schnittverletzungen*

*Nehmen Sie den Akku vor dem Transport aus dem Gerät.*

*Transportieren Sie die Heckenschere nur mit angebrachtem Messerschutz.*

1. Den Akkupack entfernen, siehe Kapitel **Akkupack entfernen**.
2. Den Messerschutz mit Schnittgutkehrer montieren.  
**Abbildung J**
3. Das Gerät auf die kürzeste Länge teleskopieren.  
**Abbildung G**

## Lagerung

### **ACHTUNG**

#### **Feuchte Umgebung**

*Korrosion*

*Lagern Sie das Gerät nur in Innenräumen.*

### ⚠ **VORSICHT**

#### **Nichtbeachtung des Gewichts**

*Verletzungs- und Beschädigungsgefahr*

*Beachten Sie bei der Lagerung das Gewicht des Geräts.*

### ⚠ **VORSICHT**

#### **Unkontrollierter Anlauf**

*Schnittverletzungen*

*Nehmen Sie den Akku vor dem Transport aus dem Gerät.*

*Lagern Sie die Heckenschere nur mit angebrachtem Messerschutz.*

#### **Hinweis**

*Das Gerät an einem trockenen und gut belüfteten Ort lagern. Von korrodierend wirkenden Stoffen wie Gartenchemikalien und Enteisungssalzen fernhalten.*

*Vor jeder Lagerung das Gerät reinigen (siehe Kapitel **Reinigung des Geräts**).*

1. Den Akkupack entfernen, siehe Kapitel **Akkupack entfernen**.
2. Den Messerschutz montieren.

#### **Abbildung J**

3. Das Gerät auf die kürzeste Länge teleskopieren.

#### **Abbildung G**

## Pflege und Wartung

### ⚠ **VORSICHT**

#### **Unkontrollierter Anlauf**

*Schnittverletzungen*

*Nehmen Sie vor allen Arbeiten am Gerät den Akku aus dem Gerät.*

### ⚠ **VORSICHT**

#### **Verletzungsgefahr durch scharfe Messer**

Tragen Sie bei allen Arbeiten am Gerät eine Schutzbrille und Schutzhandschuhe.

## Reinigung des Geräts

### **ACHTUNG**

#### **Falsche Reinigung**

*Schäden am Gerät*

*Reinigen Sie das Gerät mit einem feuchten Tuch.*

1150 Verwenden Sie keine lösungsmittelhaltigen Reinigungsmittel.

Tauchen Sie das Gerät nicht in Wasser.

Reinigen Sie das Gerät nicht mit Schlauch- oder Hochdruckwasserstrahl.

#### Abbildung O

1. Das Gerät abkühlen lassen.
2. Messer und Motorgehäuse mit einer Bürste von Pflanzenresten und Schmutz befreien.
3. Die Lüftungsschlitze des Geräts mit einer Bürste reinigen.

#### Verschraubung Messer prüfen

#### ⚠ VORSICHT

##### Gelockerte Verschraubung

Schnittverletzungen durch unkontrollierte Bewegungen des Messers

Prüfen Sie regelmäßig die Verschraubung des Messers auf festen Sitz.

#### Abbildung P

1. Die Schrauben / Muttern auf festen Sitz prüfen.
2. Gelockerte Schrauben / Muttern festziehen.

#### Ölen der Messerklingen

Um die Messerqualität und optimale Schnittergebnisse zu erhalten, nach jeder Verwendung etwas Sprühöl oder dünnflüssiges Maschinenöl an den Messern auftragen.

#### Hinweis

Harz an den Messern z.B. mit Kärcher Universal Fleckenentferner RM 769 entfernen.

#### Abbildung Q

1. Das Gerät reinigen (siehe *Reinigung des Geräts*).
2. Das Gerät auf eine waagrechte, ebene und überständige Unterlage legen.

3. Einen dünnen Ölfilm auf die Oberseite der Messer auftragen.
4. Den Messerschutz anbringen.
5. Die Unterlage reinigen und Ölrreste umweltgerecht und den örtlichen Vorschriften entsprechend entsorgen.

#### Schärfen der Messerklingen

#### Hinweis

Entfernen Sie beim Schärfen so wenig Material wie möglich und erhalten Sie den ursprünglichen Winkel des Klingenzahns.

#### ⚠ VORSICHT

##### Scharfe Messer

Schnittverletzungen

Tragen Sie beim Schärfen der Messerklingen geeignete Schutzhandschuhe.

1. Das Messer in einen Schraubstock einspannen.
2. Die freiliegende Seite der Klingenzähne mit einer Feile schärfen.
3. Das Messer vorsichtig von Hand weiterschieben, bis die ungeschärften Klingenzähne zugänglich werden.
4. Die freiliegende Seite aller Klingenzähne mit einer Feile schärfen.

#### Hilfe bei Störungen

Störungen haben oft einfache Ursachen, die Sie mit Hilfe der folgenden Übersicht selbst beheben können. Im Zweifelsfall oder bei hier nicht genannten Störungen wenden Sie sich bitte an den autorisierten Kundendienst.

Mit zunehmender Alterung wird sich die Kapazität des Akkupacks auch bei guter Pflege verringern, sodass auch im vollgeladenen Zustand nicht mehr die volle Laufzeit erreicht wird. Dies stellt keinen Mangel dar.

Fehler	Ursache	Behebung
Gerät läuft nicht an	Akkupack ist nicht richtig eingesetzt.	● Akkupack in die Aufnahme schieben bis er einrastet.
	Akkupack ist leer.	● Akkupack aufladen.
	Akkupack ist defekt.	● Akkupack austauschen.
Gerät stoppt während des Betriebs	Messer mit Schnittgut blockiert.	● Schnittgut aus Messer entfernen.
	Der Akku ist überhitzt	● Die Arbeit unterbrechen und warten bis die Akkutemperatur wieder im Normalbereich liegt.
	Der Motor ist überhitzt	● Die Arbeit unterbrechen und den Motor abkühlen lassen.
Probleme bei der Montage des Geräts	Verschmutzte Verbindungsstellen	<ul style="list-style-type: none"> <li>● Den Teleskopschaft auf Schmutz prüfen und ggf. reinigen.</li> <li>● Das Gerät nur auf sauberen Untergründen ablegen.</li> </ul>

#### Garantie

In jedem Land gelten die von unserer zuständigen Vertriebsgesellschaft herausgegebenen Garantiebedingungen. Etwaige Störungen an Ihrem Gerät beseitigen wir innerhalb der Garantiefrist kostenlos, sofern ein Material- oder Herstellungsfehler die Ursache sein sollte. Im Garantiefall wenden Sie sich bitte mit Kaufbeleg an Ihren Händler oder die nächste autorisierte Kundendienststelle.

(Adresse siehe Rückseite)

Weitere Garantietinformationen (falls vorhanden) finden Sie im Service-Bereich Ihrer lokalen Kärcher-Webseite unter "Downloads".

#### Technische Daten

		PHG 2-18
<b>Leistungsdaten Gerät</b>		
Nennspannung	V	18
Leerlaufdrehzahl	/min	1150
Durchmesser Schnittgut (max.)	mm	18

		<b>PHG 2-18</b>
Schnittlänge	cm	45
Arbeitsreichweite (max.)	m	2,8
<b>Vibrationsgrad gemäß EN 62841-1 und EN 62841-4-2</b>		
Hand-Arm-Vibrationswert vorderer Handgriff	m/s <sup>2</sup>	1,3
Hand-Arm-Vibrationswert hinterer Handgriff	m/s <sup>2</sup>	1,7
Unsicherheit	m/s <sup>2</sup>	1,5
<b>Schalleistungspegel gemäß EN 62841-1 und EN 62841-4-2</b>		
Schallleistungspegel L <sub>WA</sub> + Unsicherheit K <sub>WA</sub>	dB(A)	93
<b>Maße und Gewichte</b>		
Länge x Breite x Höhe	mm	2090 x 89 x 200
Gewicht (ohne Akkupack)	kg	3,4

Technische Änderungen vorbehalten.

### Vibrations- und Lärmwert

Die angegebenen Vibrationsgesamtwerte und die angegebenen Geräuschemissionswerte wurden nach einer genormten Prüfmethode gemessen und können zum Vergleich eines Werkzeugs mit einem anderen verwendet werden.

Die deklarierten Vibrationsgesamtwerte und die deklarierten Geräuschemissionswerte können auch für eine vorläufige Bewertung der Exposition verwendet werden.

### **⚠️ WARNUNG**

*Die Vibrations- und Geräuschemissionen während des tatsächlichen Einsatzes des Elektrowerkzeugs können von den angegebenen Werten abweichen, je nachdem, wie das Werkzeug eingesetzt wird und insbesondere welche Art von Material bearbeitet wird.*

*Bestimmen Sie Sicherungsmaßnahmen zum Schutz des Bedieners, die auf einer Abschätzung der Exposition unter den tatsächlichen Einsatzbedingungen beruhen (unter Berücksichtigung aller Teile des Betriebszyklus wie z. B. der Zeiten, in denen das Werkzeug ausgeschaltet ist und in denen es im Leerlauf läuft, zusätzlich zur Auslösezeit).*

### EU-Konformitätserklärung

Hiermit erklären wir, dass das im Folgenden genannte Produkt den einschlägigen Bestimmungen der aufgeführten Richtlinien und Verordnungen entspricht. Bei einer nicht mit uns abgestimmten Änderung des Produkts verliert diese Erklärung ihre Gültigkeit. Die alleinige Verantwortung für die Ausstellung dieser Konformitätserklärung trägt der Hersteller.

Produkt: Akku-Heckenschere mit Verlängerung  
Typ: 1.445-XXX.X

### Richtlinien und Verordnungen

2000/14/EG (+2005/88/EG)  
2014/30/EU  
2006/42/EG (+2009/127/EG)  
2011/65/EU

### Angewandte harmonisierte Normen

EN IEC 63000: 2018

EN 55014-1: 2017 + A11: 2020  
EN 55014-2: 1997 + A1: 2001 + A2: 2008  
EN 62841-1:2015+A11:2022  
EN 62841-4-2:2019+A1:2022+A11:2022

### Angewandtes Konformitätsbewertungsverfahren

2000/14/EG und geändert durch 2005/88/EG:

Anhang V

### Schalleistungspegel dB(A)

PHG 2-18:

Gemessen: 91

Garantiert: 93

### Name und Anschrift

Dokumentationsbevollmächtigter:

S. Reiser

Alfred Kärcher SE & Co. KG

Alfred-Kärcher-Str. 28 - 40

71364 Winnenden (Germany)

Tel.: +49 7195 14-0

Fax: +49 7195 14-2212



H. Jenner

Chairman of the Board of Management



S. Reiser

Manager Regulatory Affairs & Certification

Winnenden, 2025/11/01

Die Unterzeichnenden handeln im Auftrag und mit Vollmacht des Vorstands.

Alfred Kärcher SE & Co. KG

Alfred-Kärcher-Str. 28 - 40

71364 Winnenden (Germany)

Tel.: +49 7195 14-0

Fax: +49 7195 14-2212

### Contents

General notes.....	13
Safety instructions.....	14
Intended use .....	17
Environmental protection .....	17
Accessories and spare parts.....	17
Scope of delivery.....	17
Safety devices.....	17
Symbols on the device.....	17
Device description.....	18
Initial startup.....	18
Operation .....	18
Transport.....	19
Storage.....	19
Care and service.....	19
Troubleshooting guide.....	20
Warranty.....	20
Technical data .....	20
Declaration of Conformity.....	21

### General notes



Read these safety instructions, these original instructions, the safety instructions provided with the battery pack and the original instructions supplied with the battery pack/standard charger before using the device for the first time. Act in accordance with them. Keep the booklets for future reference or for future owners.

In addition to the notes in the operating instructions, you also need to take into consideration the general safety

regulations and accident prevention guidelines applicable by law.

## Safety instructions

### Hazard levels

#### ⚠ DANGER

- Indication of an imminent threat of danger that will lead to severe injuries or even death.

#### ⚠ WARNING

- Indication of a potentially dangerous situation that may lead to severe injuries or even death.

#### ⚠ CAUTION

- Indication of a potentially dangerous situation that may lead to minor injuries.

#### ATTENTION

- Indication of a potentially dangerous situation that may lead to damage to property.

### General Machine Safety Warnings

#### ⚠ WARNING

- Read all safety warnings, instructions, illustrations and specifications provided with this machine.

Failure to follow all instructions listed below may result in electric shock, fire and/or serious injury. Save all warnings and instructions for future reference.

The term "machine" in the warnings refers to your mains-operated (corded) machine or battery-operated (cordless) machine.

#### 1 Work area safety

- **Keep work area clean and well lit.** Cluttered or dark areas invite accidents.
- **Do not operate machines in explosive atmospheres,** such as in the presence of flammable liquids, gases or dust. Machines create sparks which may ignite the dust or fumes.
- **Keep children and bystanders away while operating a machine.** Distractions can cause you to lose control.

#### 2 Electrical safety

- **Machine plugs must match the outlet. Never modify the plug in any way. Do not use any adapter plugs with earthed (grounded) machines.** Unmodified plugs and matching outlets will reduce the risk of electric shock.
- **Avoid body contact with earthed or grounded surfaces,** such as pipes, radiators, ranges and refrigerators. There is an increased risk of electric shock if your body is earthed or grounded.
- **Do not expose machines to rain or wet conditions.** Water entering a machine will increase the risk of electric shock.
- **Do not abuse the cord. Never use the cord for carrying, pulling or unplugging the machine. Keep cord away from heat, oil, sharp edges or moving parts.** Damaged or entangled cords increase the risk of electric shock.
- **When operating a machine outdoors, use an extension cord suitable for outdoor use.** Use of a cord suitable for outdoor use reduces the risk of electric shock.
- **If operating a machine in a damp location is unavoidable, use a residual current device (RCD) protected supply.** Use of an RCD reduces the risk of electric shock.

#### 3 Personal safety

- **Stay alert, watch what you are doing and use common sense when operating a machine. Do not use a machine while you are tired or under the influence of drugs, alcohol or medication.** A moment of inattention while operating machines may result in serious personal injury.
- **Use personal protective equipment. Always wear eye protection.** Protective equipment such as a dust mask, non-skid safety shoes, hard hat or hearing protection used for appropriate conditions will reduce personal injuries.
- **Prevent unintentional starting. Ensure the switch is in the off-position before connecting to power source and/or battery pack, picking up or carrying the machine. Carrying machines with your finger on the switch or energising machines that have the switch on invites accidents.**
- **Remove any adjusting key or wrench before turning the machine on.** A wrench or a key left attached to a rotating part of the machine may result in personal injury.
- **Do not overreach. Keep proper footing and balance at all times.** This enables better control of the machine in unexpected situations.
- **Dress properly. Do not wear loose clothing or jewellery. Keep your hair and clothing away from moving parts.** Loose clothes, jewellery or long hair can be caught in moving parts.
- **If devices are provided for the connection of dust extraction and collection facilities, ensure these are connected and properly used.** Use of dust collection can reduce dust-related hazards.
- **Do not let familiarity gained from frequent use of machines allow you to become complacent and ignore machine safety principles.** A careless action can cause severe injury with a fraction of a second.

#### 4 Machine use and care

- **Do not force the machine. Use the correct machine for your application.** The correct machine will do the job better and safer at the rate for which it was designed.
- **Do not use the machine if the switch does not turn it on and off.** Any machine that cannot be controlled with the switch is dangerous and must be repaired.
- **Disconnect the plug from the power source and/or remove the battery pack, if detachable, from the machine before making any adjustments, changing accessories, or storing machines.** Such preventive safety measures reduce the risk of starting the machine accidentally.
- **Store idle machines out of the reach of children and do not allow persons unfamiliar with the machine or these instructions to operate the machine.** Machines are dangerous in the hands of untrained users.
- **Maintain machines and accessories. Check for misalignment or binding of moving parts, breakage of parts and any other condition that may affect the machine's operation. If damaged, have the machine repaired before use.** Many accidents are caused by poorly maintained machines.
- **Keep cutting machines sharp and clean.** Properly maintained cutting machines with sharp cut-

*ting edges are less likely to bind and are easier to control.*

- g **Use the machine, accessories and machine bits etc. in accordance with these instructions, taking into account the working conditions and the work to be performed.** *Use of the machine for operations different from those intended could result in a hazardous situation.*
- h **Keep handles and grasping surfaces dry, clean and free from oil and grease.** *Slippery handles and grasping surfaces do not allow for safe handling and control of the machine in unexpected situations.*
- 5 **Battery machine use and care**
  - a **Recharge only with the charger specified by the manufacturer.** *A charger that is suitable for one type of battery pack may create a risk of fire when used with another battery pack.*
  - b **Use machines only with specifically designated battery packs.** *Use of any other battery packs may create a risk of injury and fire.*
  - c **When battery pack is not in use, keep it away from other metal objects, like paperclips, coins, keys, nails, screws or other small metal objects that can make a connection from one terminal to another.** *Shorting the battery terminals together may cause burns or a fire.*
  - d **Under abusive conditions, liquid may be ejected from the battery; avoid contact.** *If contact accidentally occurs, flush with water. If liquid contacts eyes, additionally seek medical help. Liquid ejected from the battery may cause irritation or burns.*
  - e **Do not use a battery pack or machine that is damaged or modified.** *Damaged or modified batteries may exhibit unpredictable behaviour resulting in fire, explosion or risk of injury.*
  - f **Do not expose a battery pack or machine to fire or excessive temperature.** *Exposure to fire or temperature above 130 °C may cause explosion.*
  - g **Follow all charging instructions and do not charge the battery pack or machine outside the temperature range specified in the instructions.** *Charging improperly or at temperatures outside the specified range may damage the battery and increase the risk of fire.*
- 6 **Service**
  - a **Have your machine serviced by a qualified repair person using only identical replacement parts.** *This will ensure that the safety of the machine is maintained.*
  - b **Never service damaged battery packs.** *Service of battery packs should only be performed by the manufacturer or authorized service providers.*

### Hedge trimmer safety warnings

- **Do not use the hedge trimmer in bad weather conditions, especially when there is a risk of lightning.** *This decreases the risk of being struck by lightning.*
- **Keep all power cords and cables away from cutting area.** *Power cords or cables may be hidden in hedges or bushes and can be accidentally cut by the blade.*
- **Wear ear protection.** *Adequate protective equipment will reduce the risk of hearing loss.*

- **Hold the hedge trimmer by insulated gripping surfaces only, because the blade may contact hidden wiring.** *Blades contacting a "live" wire may make exposed metal parts of the hedge trimmer "live" and could give the operator an electric shock.*
- **Keep all parts of the body away from the blade.** *Do not remove cut material or hold material to be cut when blades are moving. Blades continue to move after the switch is turned off. A moment of inattention while operating the hedge trimmer may result in serious personal injury.*
- **When clearing jammed material or servicing the hedge trimmer, make sure all power switches are off and the lock-off is in the locked position.** *Unexpected actuation of the hedge trimmer while clearing jammed material or servicing may result in serious personal injury.*
- **Carry the hedge trimmer by the handle with the blade stopped and taking care not to operate any power switch.** *Proper carrying of the hedge trimmer will decrease the risk of inadvertent starting and resultant personal injury from the blades.*
- **When transporting or storing the hedge trimmer, always fit the blade cover.** *Proper handling of the hedge trimmer will decrease the risk of personal injury from the blades.*

### Extended-reach hedge trimmer safety warnings:

- **Always use head protection when operating the extended-reach hedge trimmer overhead.** *Falling debris can result in serious personal injury.*
- **Always use two hands when operating the extended-reach hedge trimmer.** *Hold the extended-reach hedge trimmer with both hands to avoid loss of control.*
- **To reduce the risk of electrocution, never use the extended-reach hedge trimmer near any electrical power lines.** *Contact with or use near power lines may cause serious injury or electric shock resulting in death.*

### Additional safety instructions

**⚠ DANGER** • *Severe injuries when objects are flung by the cutting blade or when the cutting tool becomes entangled in wires or cords. Inspect the work area thoroughly for objects such as stones, sticks, metal, wires, bones or toys and remove these before using the device.* • *Never use the device when persons, especially children, are within a radius of 15 m of the working area, because the danger exists of objects being flung out by the cutting blade.* • *No changes may be made to the device.* • *Severe injuries through a lack of concentration when working. Do not use the device when under the influence of drugs, alcohol, or medication, or when you are tired.*

**⚠ WARNING** • *The device is not intended for use by children, persons with restricted physical, sensory or mental abilities or persons unfamiliar with these instructions.* • *You need an unobstructed view of the work area in order to be able to recognise any potential dangers. Use the device only under good lighting conditions.* • *Before operation, make sure the device, all control elements, and safety devices are working properly. Check for loose locks, make sure all protective covers and handles are properly and securely fastened. Only use the device when it is in a correct condition.* • *Replace any worn or damaged parts before operating the device.* • *Wear long, heavy trousers, clothing with*

long arms and non-slip boots when working with the device. Do not work barefoot. Do not wear sandals or short trousers. Avoid wearing loose clothing or clothing with cords and straps. ● Risk of kickback due to loss of balance. Avoid an abnormal posture, keep a stable, safe footing and maintain your balance. ● Always hold the device with both hands. Hold the front handle with one hand. With the other hand hold the rear handle, operate the trigger lockout button and the trigger. ● You must wear the carrying belt provided when using the device. The carrying belt is fitted with a quick-release buckle. The carrying belt helps you to control the device when it is lowered after cutting and to hold the weight of the device during cutting. ● Familiarize yourself with the carrying belt and the quick-release buckle before using the device. Do not wear clothing over the carrying belt or otherwise interfere with access to the quick release buckle. ● Risk of electric shock. Do not work with the device within 10 m of overhead lines. ● Do not operate the device in the vicinity of posts, fences, buildings or other immovable objects. ● The blades on the device are sharp. Wear sturdy protective gloves and work carefully when installing, replacing, cleaning or checking the seating of screws. ● Replace any worn or damaged parts before operating the device. ● Immediately stop the device and check for damage or identify the cause of the vibration if the device has been dropped, hit or vibrates abnormally. Have damage repaired by the authorised Customer Service or replace the device.

● Before each use, check that the shaft connection of the rod and the cutting tool are securely fastened. ● Before cutting a hedge or a bush, check if people or animals are behind or in it. ● Switch the motor off, remove the battery pack and make sure that all moving parts have stopped moving:

- Before adjusting the working position of the cutting tool.
- Before cleaning the device or removing a blockage.
- Before leaving the device unattended.
- Before checking, maintaining or working on the device.

**⚠ CAUTION** ● Wear especially safety glasses and hearing protection. ● Wear head protection when working in areas with a danger of falling objects. ● Risk of injury when loose fitting clothing, hair or jewellery is caught by moving parts of the device. Keep clothing and jewellery away from moving parts of the device. Tie long hair back. ● Check that the cutting tool cannot come into contact with anything before starting the device. ● Do not use the device on ladders or unstable surfaces. ● Hearing protection can impair your ability to hear warning sounds, so pay attention to hazards in your vicinity and in the work area. ● The noise from the device can impair your ability to hear, so pay attention to possible hazards in your vicinity and in the work area.

**ATTENTION** ● Do not force the device through dense bushes. This can block and slow down the cutting tool. Reduce the working speed if the cutting tool blocks. ● Do not attempt to cut boughs and branches that are obviously too large to fit between the cutting blades. Use a non-motorised hand saw or branch saw for cutting larger boughs and branches. ● Operate the product only in temperatures between 0°C and 40°C. ● Store the product in a location between 0°C and 40°C.

## Additional Battery Safety Warnings

To reduce the risk of fire, personal injury, and product damage due to a short circuit, never immerse the tool, battery pack, or charger in fluid or allow fluid to flow inside them. Corrosive or conductive fluids, such as seawater, certain industrial chemicals, and bleach or bleach-containing products, etc., can cause a short circuit.

- Charge the battery pack in a location where the ambient temperature is between 10°C and 38°C.
- Store the battery pack in a location where the ambient temperature is between 0°C and 40°C.
- Use the battery pack in a location where the ambient temperature is between 0°C and 40°C.

## Safe transport and storage

**⚠ WARNING** ● Switch the device off, allow it to cool down and remove the battery pack before storage or transportation.

**⚠ CAUTION** ● In order to prevent accidents or injuries, you must only transport and store the device with the blade guard installed and with the rechargeable battery removed. ● Risk of injury and damage to the device. Secure the device against movement or falling down during transport. ● Store the battery pack separately from the device for safety.

**ATTENTION** ● Remove all foreign bodies from the device before storage or transportation. ● Store the device in a dry, well ventilated location out of the reach of children. Keep the device away from corrosive substances such as garden chemicals. ● Do not store the device outdoors.

## Safe servicing and care

**⚠ WARNING** ● Switch the motor off, remove the battery pack and make sure that all moving parts have stopped moving:

- Before cleaning or servicing the device.
- Before changing accessories.
  - Risk of injury from sharp cutting tools. Exercise special care when removing and fitting the blade guard, cleaning and oiling the device. ● Ensure that the device is in a safe condition by regularly checking that all bolts, nuts and screws are screwed tight. ● Each time after using the device, remove dirt from the cutting tools using a hard brush and apply a suitable oil for rust protection before fitting the blade guard. The manufacturer recommends using a spray for rust protection and oiling. Ask your Customer Service department to recommend a suitable spray. You can oil the cutting tools as described, each time before using the device.

**⚠ CAUTION** ● Only use accessories and spare parts which are approved by the manufacturer. Only original accessories and original spare parts ensure that the appliance will run fault-free and safely.

**ATTENTION** ● Clean the product with a soft, dry cloth each time after use.

**Note** ● Service and maintenance work may only be performed by suitably qualified and specially trained personnel. We recommend sending the product to an authorised service centre for repair. ● You may only perform the adjustments and repairs described in these operating instructions. Contact your authorised Customer Service department for other repairs.

## Residual risks

### ⚠ WARNING

- Certain residual risks remain present, even when the device is operated in the prescribed manner. The following dangers can be present when using the device:
  - Severe injuries through contact with the cutting tool. Keep the cutting tool away from your body. Use the blade guard when not cutting.
  - Vibration can cause injuries. Use the correct tools for the job, use the handles provided and restrict the working time and hazard exposure time.
  - Noise can cause hearing injuries. Wear hearing protection and limit the duration of exposure.

## Risk reduction

### ⚠ CAUTION

- Using the device for longer periods can cause poor circulation in the hands due to vibrations. A general period of use cannot be set, because this depends on several influencing factors:
  - Personal tendency to suffer from poor circulation (frequently cold fingers, tingling sensation in the fingers)
  - Low ambient temperature. Wear warm gloves to protect your hands.
  - Holding the device too tightly hindering blood circulation.
  - Continuous operation is more harmful than operation interrupted by work breaks.
 You should see a doctor if using the device regularly and for lengthy periods of time, and in the event of repeated occurrences of symptoms such as tingling in the fingers or cold fingers.

## Intended use

- The battery-powered hedge trimmer with pole extension is only intended for private use.
- The device is intended for outdoor use only.
- For safety reasons, always hold the device firmly with both hands.
- The device is intended for cutting hedges, shrubs and similar plants. The user stands securely on the ground.
- The device can be extended up to a maximum of 2.8 m.
- The device may only be used in a dry, well-lit environment.

Any other use, e.g. cutting grass, trees or branches, is prohibited.

## Environmental protection



The packing materials can be recycled. Please dispose of packaging in accordance with the environmental regulations.



Electrical and electronic devices contain valuable, recyclable materials and often components such as batteries, rechargeable batteries or oil, which - if handled or disposed of incorrectly - can pose a potential danger to human health and the environment. However, these components are required for the correct operation of the device. Devices marked with this symbol are not allowed to be disposed of together with the household rubbish.

### Notes on the content materials (REACH)

Current information on content materials can be found at: [www.kaercher.de/REACH](http://www.kaercher.de/REACH)

## Accessories and spare parts

Only use original accessories and original spare parts. They ensure that the appliance will run fault-free and safely. Information on accessories and spare parts can be found at [www.kaercher.com](http://www.kaercher.com).

## Scope of delivery

The scope of delivery for the appliance is shown on the packaging. Check the contents for completeness when unpacking. If any accessories are missing or in the event of any shipping damage, please notify your dealer.

## Safety devices

### ⚠ CAUTION

**Risk of injury due to missing or modified safety devices!**

Safety devices are provided for your own protection. Do not bypass, remove or render ineffective any safety devices.

## Unlocking button



The power switch can only be operated if the power switch release button is pressed first. This prevents unintentional start-up.

## Blade guard

The blade guard is an important component of the safety devices of the hedge trimmer. A damaged blade guard must not be used and must be replaced immediately.

## Symbols on the device

	General warning symbol
	Read the operating instructions and all safety instructions before operating the device for the first time.
	Always wear suitable head protection, eye protection and hearing protection when working with the device.
	Wear non-slip safety shoes when working with the device.
	Wear non-slip, sturdy gloves when working with the device.
	Do not subject the device to rain or moist conditions.
	Risk of injury. Do not touch the sharp cutting tools.

	Electrical hazard. Keep a minimum distance of 10 m away from overhead lines when working with the device.
	Danger due to flung objects. Keep spectators, especially children and pets, at least 15 m away from the work area.
	The guaranteed sound level specified on the label is 93 dB.

## Device description

The maximum amount of equipment is described in these operating instructions. Depending on the model used, there are differences in the scope of delivery (see packaging).

See graphics page for illustrations

### Illustration A

- ① Trigger
- ② Trigger lockout button
- ③ Fixing nut of telescopic shaft
- ④ Fixing nut
- ⑤ Upper shaft
- ⑥ Unlocking button for angle adjustment
- ⑦ Cutting blade
- ⑧ Telescopic shaft
- ⑨ Gripping surface
- ⑩ Eyelet for carrying belt
- ⑪ Lower shaft
- ⑫ Eyelet for carrying belt
- ⑬ Handle
- ⑭ Battery pack unlocking button
- ⑮ Type plate
- ⑯ Battery pack mount
- ⑰ Carrying belt
- ⑱ Blade guard
- ⑲ Cut material sweep
- ⑳ \*Quick Charger Battery Power 18 V
- ㉑ \*Battery Pack Battery Power 18V

\* optional

### Rechargeable battery pack

The device can be operated with a 18 V Kärcher Battery Power battery pack.

## Initial startup

### ⚠ WARNING

#### Uncontrolled startup

*Risk of fatal injury from incision injuries*

*Remove the battery from the device for all preparatory work.*

### Assembling the device

1. Slide the telescopic shaft into the shaft of the hedge trimmer.
2. Turn the fixing nut to the right as far as it will go to secure it.

#### Illustration B

### Fitting the cut material sweep

#### Note

*Only use the cut material sweep for horizontal cuts.*

1. Remove the cut material sweep from the blade guard.

#### Illustration C

2. Install the cut material sweep on the hedge trimmer.

#### Illustration D

### Hooking the carrying belt

The carrying belt helps to lower the device in a controlled manner after cutting and to catch the weight of the device during use.

#### Illustration E

1. Hook the carrying belt hooks into the eyelets on the handle and shaft. Place the carrying belt over one shoulder. Make sure that the carrying belt can be released quickly in the event of danger.

#### Note

*For work on the top of the hedge, only attach the carrying belt to the eyelet on the handle; for work on the side, only attach the carrying belt to the eyelet on the shaft.*

### Inserting the battery pack

## ATTENTION

#### Dirty contacts

*Damage to the device and battery*

*Check the battery mount and the contacts for soiling and clean them as necessary before inserting the battery.*

#### Illustration F

1. Push the battery into the mounting in the device until it audibly latches into place.

## Operation

**New users should be instructed by an experienced person and practice handling and techniques before carrying out any work.**

### Adjust telescoping

If required, the length of the device can be adjusted using the telescopic shaft.

#### Illustration G

## ATTENTION

#### Contamination of the telescopic shaft

*Damage to the device if there is dirt on the telescopic shaft when adjusting the length.*

*Check the telescopic shaft for dirt and remove it before adjusting.*

1. Turn the telescopic shaft fixing nut anti-clockwise to loosen.
2. Adjust the telescopic shaft to the desired length.

#### Illustration H

- Turn the telescopic shaft fixing nut to the right to secure it.

### Adjusting the swivel head

The angle between the handle / telescopic shaft and the hedge trimmer can be adjusted to suit working conditions.

#### Illustration I

#### **CAUTION**

##### **Sharp cutting blade**

*Cutting injuries*

*Wear protective gloves when working on the cutting blade.*

- Mount the blade guard.

#### Illustration J

- Align the handle / telescopic shaft parallel to the ground.

- Press the swivel button with one hand.

#### Illustration K

#### **WARNING**

##### **Cutting injuries on contact with the sharp blade**

*Never move the blade by hand.*

- With the other hand move the handle / telescopic shaft until the desired angle is set.
- Release the swivel button.

### Switching the device on

- Push the trigger lockout button forwards to the end.

#### Illustration L

- Press the trigger.  
The device starts up.

#### Note

*The unlocking button does not need to be held during operation.*

- Release the trigger.  
The device stops.

### Operation

#### **CAUTION**

##### **Risk of injury from sharp blades**

*Wear safety goggles and protective gloves when working on the device.*

#### **WARNING**

##### **Risk of injury due to uncontrolled movements of the device**

*Always hold the device firmly with both hands.*

*Always wear the carrying belt.*

- Check the cutting material for foreign bodies, such as paper, films or wires, and remove them as necessary.
- Remove the blade guard.
- Switch on the device, see Chapter *Switching the device on*.
- Trim the hedge.

#### Illustration M

### Removing the battery pack

#### Note

*During longer work breaks, remove the battery pack from the device and secure it against unauthorised use.*

- Press the battery pack unlocking button to unlock the battery pack.

#### Illustration N

- Remove the battery pack from the device.

### Finishing operation

- Remove the battery pack from the device (see Chapter *Removing the battery pack*).
- Clean the device (see Chapter *Cleaning the device*).

### Transport

#### **CAUTION**

##### **Failure to observe the weight**

*Risk of injury and damage*

*Be aware of the weight of the device during transportation.*

#### **CAUTION**

##### **Uncontrolled startup**

*Incision injuries*

*Remove the battery pack from the device before storage.*

*Store the hedge trimmer only with the blade guard fitted.*

- Remove the battery pack, see chapter *Removing the battery pack*.

- Install the blade guard with the cut material sweep.

#### Illustration J

- Telescope the device to the shortest length.

#### Illustration G

### Storage

#### **ATTENTION**

##### **Damp environment**

*Corrosion*

*Only store the device indoors.*

#### **CAUTION**

##### **Failure to observe the weight**

*Risk of injury and damage*

*Be aware of the weight of the device during storage.*

#### **CAUTION**

##### **Uncontrolled startup**

*Incision injuries*

*Remove the battery pack from the device before transport.*

*Store the hedge trimmer only with the blade guard fitted.*

#### Note

*Store the device in a dry, well ventilated location. Keep away from corrosive substances such as garden chemicals and defrosting salt.*

*Always clean the device before putting it into storage (see Chapter *Cleaning the device*).*

- Remove the battery pack, see chapter *Removing the battery pack*.

- Mount the blade guard.

#### Illustration J

- Telescope the device to the shortest length.

#### Illustration G

### Care and service

#### **CAUTION**

##### **Uncontrolled startup**

*Incision injuries*

*Remove the battery from the device before all work on the device.*

#### **CAUTION**

##### **Risk of injury from sharp blades**

*Wear safety goggles and protective gloves when working on the device.*

## Cleaning the device

### ATTENTION

#### Incorrect cleaning

Damage to the device

Clean the device with a damp cloth.

Do not use solvent-based cleaning agents.

Do not immerse the device in water.

Do not clean the device with a hose or high-pressure water jet.

#### Illustration O

1. Allow the device to cool down.
2. Remove plant residue and dirt from the blade and motor casing with a brush.
3. Clean the ventilation slits on the device with a brush.

## Checking the blade screw connection

### ⚠ CAUTION

#### Loose screw connections

Incision injuries through uncontrolled blade movements  
Check the screw connection of the blade regularly to ensure it is firmly fastened.

#### Illustration P

1. Check that all screws/nuts are tight.
2. Tighten any loose screws/nuts.

## Oiling the blade sections

To maintain blade quality and optimum cutting results, apply a little spray oil or thin machine oil to the blades after each use.

#### Note

Remove resin from the blades, e.g. with Kärcher Universal Stain Remover RM 769.

#### Illustration Q

1. Clean the device (see *Cleaning the device*).

2. Place the device on a horizontal, level and oil-resistant surface.
3. Apply a thin layer of oil to the top of the blades.
4. Fit the blade guard.
5. Clean the base and dispose of oil residues in an environmentally friendly manner and in accordance with local regulations.

## Sharpening the blade sections

#### Note

Remove as little material as possible during sharpening and maintain the original angle of the blade tooth in the process.

### ⚠ CAUTION

#### Sharp blade

Incision injuries

Wear suitable protective gloves when sharpening the blade sections.

1. Clamp the blade in a vice.
2. Sharpen the exposed side of the blade teeth with a file.
3. Carefully push the blade further by hand so that the unsharpened blade teeth are accessible.
4. Sharpen the exposed side of all blade teeth with a file.

## Troubleshooting guide

Malfunctions often have simple causes that you can remedy yourself using the following overview. When in doubt, or in the case of malfunctions not mentioned here, please contact your authorised Customer Service. As the battery pack ages, even if it is looked after, its capacity reduces such that the full run time will no longer be reached when fully charged. This does not indicate a defect.

Fault	Cause	Rectification
The device does not start up	Battery pack is not inserted correctly.	● Push the battery pack into the mounting until it latches into place.
	Battery pack is empty	● Charge the battery pack.
	Battery pack is defective.	● Replace the battery pack.
The device stops during operation	Blade blocked with cutting material.	● Remove cutting material from the blade.
	The battery has overheated	● Stop working and allow the battery to cool down to normal battery temperature.
	Motor has overheated	● Stop working and allow the motor to cool down.
Problems when installing the device	Dirty joints	<ul style="list-style-type: none"> <li>● Check the telescopic shaft for dirt and clean if necessary.</li> <li>● Only place the device on clean surfaces.</li> </ul>

## Warranty

The warranty conditions issued by our relevant sales company apply in all countries. We shall remedy possible malfunctions on your appliance within the warranty period free of cost, provided that a material or manufacturing flaw is the cause. In a warranty case, please contact your dealer (with the purchase receipt) or the next authorised customer service site.

(See overleaf for the address)

Further warranty information (if available) can be found in the service area of your local Kärcher website under "Downloads".

## Technical data

	PHG 2-18	
<b>Device performance data</b>		
Rated voltage	V	18
Idle speed	/min	1150
Cut material diameter (max.)	mm	18
Cutting length	cm	45
Working range (max.)	m	2,8

		<b>PHG 2-18</b>
<b>Vibration level according to EN 62841-1 and EN 62841-4-2</b>		
Front handle hand-arm vibration value	m/s <sup>2</sup>	1,3
Rear handle hand-arm vibration value	m/s <sup>2</sup>	1,7
Uncertainty	m/s <sup>2</sup>	1,5
<b>Sound power level according to EN 62841-1 and EN 62841-4-2</b>		
Sound power level L <sub>WA</sub> + Uncertainty K <sub>WA</sub>	dB(A)	93
<b>Dimensions and weights</b>		
Length x width x height	mm	2090 x 89 x 200
Weight (without battery pack)	kg	3,4

Subject to technical modifications.

### Vibration and noise value

The declared vibration total values and the declared noise emission values have been measured in accordance with a standard test method and may be used for comparing one tool with another.

The declared vibration total values and the declared noise emission values may also be used in a preliminary assessment of exposure.

### **⚠ WARNING**

*The vibration and noise emissions during actual use of the power tool can differ from the declared values depending on the ways in which the tool is used especially what kind of workpiece is processed.*

*Identify safety measures to protect the operator that are based on an estimation of exposure in the actual conditions of use (taking account of all parts of the operating cycle such as the times when the tool is switched off and when it is running idle in addition to the trigger time).*

## Declaration of Conformity

EU Declaration of Conformity

We hereby declare that the product named below complies with the relevant provisions of the directives and regulations listed. This declaration is invalidated by any changes made to the product that are not approved by us. The manufacturer shall bear sole responsibility for issuing of this declaration of conformity.

Product: Battery-powered hedge trimmer with extension  
Type: 1.445-XXX.X

#### **Directives and Regulations**

2000/14/EC (+2005/88/EC)  
2014/30/EU  
2006/42/EC (+2009/127/EC)  
2011/65/EU

#### **Harmonised standards used**

EN IEC 63000: 2018  
EN 55014-1: 2017 + A11: 2020  
EN 55014-2: 1997 + A1: 2001 + A2: 2008  
EN 62841-1:2015+A11:2022  
EN 62841-4-2:2019+A1:2022+A11:2022

#### **Conformity evaluation procedure used**

2000/14/EC and amended by 2005/88/EC: Annex V

#### **Sound power level dB(A)**

PHG 2-18:  
Measured: 91  
Guaranteed: 93

#### **Name and address**

Documentation supervisor:  
S. Reiser  
Alfred Kärcher SE & Co. KG  
Alfred-Kärcher-Str. 28 - 40  
71364 Winnenden (Germany)  
Tel.: +49 7195 14-0  
Fax: +49 7195 14-2212



H. Jenner  
Chairman of the Board of Management



S. Reiser  
Manager Regulatory Affairs & Certification

Winnenden, 2025/11/01

The undersigned act on behalf of and with the authority of the Board of Directors.

Alfred Kärcher SE & Co. KG  
Alfred-Kärcher-Str. 28 - 40  
71364 Winnenden (Germany)  
Ph.: +49 7195 14-0  
Fax: +49 7195 14-2212

Declaration of Conformity(UK)

We hereby declare that the product named below complies with the relevant provisions of the directives and regulations listed. This declaration is invalidated by any changes made to the product that are not approved by us. The manufacturer shall bear sole responsibility for issuing of this declaration of conformity.

Product: Battery-powered hedge trimmer with extension  
Type: 1.445-XXX.X

#### **Directives and Regulations**

S.I. 2001/1701 (as amended)  
S.I. 2016/1091 (as amended)  
S.I. 2008/1597 (as amended)  
S.I. 2012/3032 (as amended)

#### **Designated standards used**

EN IEC 63000: 2018  
EN 55014-1: 2017 + A11: 2020  
EN 55014-2: 1997 + A1: 2001 + A2: 2008  
EN 62841-1:2015+A11:2022  
EN 62841-4-2:2019+A1:2022+A11:2022

#### **Applied conformity assessment procedure**

S.I. 2001/1701 (as amended): Schedule 8

#### **Sound power level dB(A)**

PHG 2-18:  
Measured: 91  
Guaranteed: 93

#### **Name and address**

Documentation supervisor:  
S. Reiser  
Alfred Kärcher SE & Co. KG  
Alfred-Kärcher-Str. 28 - 40  
71364 Winnenden (Germany)  
Tel.: +49 7195 14-0  
Fax: +49 7195 14-2212



H. Jenner

Chairman of the Board of Management



S. Reiser

Manager Regulatory Affairs & Certification

Winnenden, 2025/11/01

The undersigned act on behalf of and with the authority of the Board of Directors.

Alfred Kärcher SE & Co. KG

Alfred-Kärcher-Str. 28 - 40

71364 Winnenden (Germany)

Ph.: +49 7195 14-0

Fax: +49 7195 14-2212

## Contenu

Remarques générales .....	22
Consignes de sécurité .....	22
Utilisation conforme .....	26
Protection de l'environnement .....	26
Accessoires et pièces de rechange .....	26
Etendue de livraison .....	26
Dispositifs de sécurité .....	26
Symboles sur l'appareil .....	26
Description de l'appareil .....	27
Mise en service .....	27
Commande .....	27
Transport .....	28
Stockage .....	28
Entretien et maintenance .....	28
Dépannage en cas de défaut .....	29
Garantie .....	30
Caractéristiques techniques .....	30
Déclaration de conformité UE .....	30

## Remarques générales



Veuillez lire ces consignes de sécurité, ce manuel d'instructions original, les consignes de sécurité jointes au bloc-batterie et le manuel d'instructions original joint à votre bloc-batterie/chargeur standard avant la première utilisation de votre appareil. Suivez ces instructions. Conservez les documents pour une utilisation ultérieure ou pour le propriétaire suivant.

Outre les remarques dans ce manuel d'utilisation, vous devez prendre en compte les directives générales de sécurité et les directives pour la prévention des accidents du législateur.

## Consignes de sécurité

### Niveaux de danger

#### **⚠ DANGER**

- Indique un danger immédiat qui peut entraîner de graves blessures corporelles ou la mort.

#### **⚠ AVERTISSEMENT**

- Indique une situation potentiellement dangereuse qui peut entraîner de graves blessures corporelles ou la mort.

#### **⚠ PRÉCAUTION**

- Indique une situation potentiellement dangereuse qui peut entraîner des blessures légères.

## ATTENTION

- Indique une situation potentiellement dangereuse qui peut entraîner des dommages matériels.

## Avertissements généraux sur la sécurité des machines

### **⚠ AVERTISSEMENT**

- Lire tous les avertissements de sécurité, les instructions, les illustrations et les spécifications fournis avec cette machine.

Le non-respect de toutes les instructions listées ci-dessous peut entraîner un à-coup de courant, un incendie et/ou des blessures graves. **Conserver tous les avertissements et instructions en vue d'une utilisation future.**

Le terme « machine » utilisé dans les avertissements fait référence à votre machine fonctionnant sur secteur (avec fil) ou sur batterie (sans fil).

- 1 Sécurité sur le lieu de travail
  - a **Maintenir la zone de travail propre et bien éclairée.** Les zones encombrées ou sombres sont propices aux accidents.
  - b **Ne pas utiliser les machines dans des atmosphères explosives, par exemple en présence de liquides, de gaz ou de poussières inflammables.** Les machines produisent des étincelles qui peuvent enflammer la poussière ou les fumées.
  - c **Tenir les enfants et les personnes présentes à l'écart lorsque vous utilisez une machine.** Toute distraction peut entraîner une perte de contrôle.
- 2 Sécurité électrique
  - a **Les connecteurs de machine doivent correspondre à la prise de courant. Ne jamais modifier le connecteur de quelque manière que ce soit. Ne pas utiliser de connecteurs d'adaptation avec des machines (raccordées à la terre).** Des connecteurs non modifiés et des prises de courant adaptées réduisent le risque d'électrocution.
  - b **Éviter tout contact corporel avec des surfaces mises à la terre ou à la masse, tels que des tuyaux, des radiateurs, des cuisinières et des réfrigérateurs.** Il existe un risque d'électrocution élevé si votre corps est relié à la terre ou à la masse.
  - c **Ne pas exposer les machines à la pluie ou à l'humidité.** La pénétration d'eau dans la machine peut augmenter le risque d'électrocution.
  - d **Ne pas maltraiter le cordon. Ne jamais utiliser le cordon pour porter, tirer ou débrancher la machine. Tenir le cordon à l'écart de la chaleur, de l'huile, des arêtes vives ou des pièces mobiles.** Un câble endommagé ou emmêlé augmente le risque d'électrocution.
  - e **Lors de l'utilisation d'une machine à l'extérieur, utiliser une rallonge adaptée à l'usage extérieur.** L'utilisation d'un cordon adapté à une utilisation en extérieur réduit le risque d'électrocution.
  - f **Si l'utilisation d'une machine dans un endroit humide est inévitable, utiliser une alimentation protégée par un dispositif à courant différentiel résiduel (DDR).** L'utilisation d'un disjoncteur différentiel réduit le risque d'électrocution.

### 3 Sécurité personnelle

- a **Rester alerte, se concentrer sur ce que vous faites, et faire preuve de bon sens lors de l'exploitation d'une machine. Ne pas utiliser la machine si vous êtes fatigué(e) ou sous l'influence de drogues, de l'alcool ou de médicaments.** *Un moment d'inattention lors de l'utilisation de machines peut entraîner des blessures graves.*
- b **Utiliser un équipement de protection individuel. Toujours porter une protection des yeux.** *Les équipements de protection tels que le masque anti-poussière, les chaussures de sécurité antidérapantes, le casque de protection ou les protections auditives, utilisés dans des conditions appropriées, réduiront les blessures corporelles.*
- c **Empêcher tout démarrage intempestif. S'assurer que l'interrupteur est en position off avant de raccorder la source électrique et/ou le bloc d'alimentation, de ramasser ou de porter la machine. Porter des machines avec les doigts sur l'interrupteur ou des machines à alimentation électrique avec l'interrupteur en marche peut provoquer des accidents.**
- d **Retirer toute clé de réglage ou clé à molette avant de mettre en marche la machine.** *Une clé laissée attachée à une pièce rotative de la machine peut entraîner des blessures.*
- e **Ne pas utiliser à bout de bras. Maintenir une position stable et équilibrée à tout moment.** *Ceci permet de mieux contrôler la machine dans des situations inattendues.*
- f **Porter des vêtements appropriés. Ne pas porter des vêtements amples ou des bijoux. Garder les cheveux attachés, les vêtements et les doigts éloignés des pièces mobiles.** *Les vêtements amples, les bijoux ou les cheveux longs peuvent se prendre dans les pièces en mouvement.*
- g **Si des dispositifs sont prévus pour le raccordement d'installations d'extraction et de collecte des poussières, veillez à ce qu'ils soient raccordés et utilisés correctement.** *L'utilisation d'un système de dépoussiérage peut réduire les risques liés à la poussière.*
- h **Ne pas laisser la familiarité acquise lors de l'utilisation fréquente des machines vous permettre de devenir complaisant et de faire fi des principes de sécurité des machines.** *Un acte imprudent peut provoquer des blessures graves en une fraction de seconde.*

### 4 Utilisation et entretien de la machine

- a **Ne pas forcer la machine. Utiliser la machine adaptée à votre application.** *La machine adaptée effectuera le travail mieux et de manière plus sûre, à la vitesse pour laquelle elle a été conçue.*
- b **Ne pas utiliser la machine si l'interrupteur marche/arrêt ne fonctionne pas.** *Une machine qui ne peut pas être contrôlée avec l'interrupteur est dangereuse et doit être réparée.*
- c **Débrancher le connecteur de la source d'alimentation et/ou retirer le bloc-batterie, si possible, de la machine avant d'effectuer des réglages, de changer d'accessoires ou de ranger les machines.** *Ces mesures de prévention réduisent le risque de démarrer la machine par accident.*

- d **Stocker la machine en veille hors de portée des enfants et ne pas permettre aux personnes, qui ne sont pas familiarisées avec la machine ou les présentes instructions, d'exploiter la machine.** *Les machines sont dangereuses entre les mains d'utilisateurs non formés.*
- e **Entretenir les machines et les accessoires. Contrôler l'alignement et le serrage des pièces mobiles, la rupture de pièces et tout autre état qui pourrait affecter l'exploitation de la machine. En cas de dommages, faire réparer la machine avant toute utilisation.** *De nombreux accidents sont à l'origine de machines mal entretenues.*
- f **Maintenir les machines de coupe affûtées et propres.** *Les machines de coupe correctement entretenues et dotées d'arêtes tranchantes sont moins susceptibles de se coincer et sont plus faciles à contrôler.*
- g **Utiliser la machine, les accessoires et les pièces de machine conformément aux présentes instructions, en tenant compte des conditions de travail et des tâches à effectuer.** *Toute utilisation de la machine pour une exploitation différente de celle prévue peut avoir pour conséquence une situation dangereuse.*
- h **Maintenir les poignées ou les surfaces de saisie sèches, propres et sans huile ni graisse.** *Des poignées et des surfaces de saisie glissantes ne permettent pas une manipulation et une commande sécurisées de la machine dans des situations inattendues.*

### 5 Utilisation et entretien de la machine sans fil

- a **Recharger l'accumulateur uniquement avec le chargeur spécifié par le fabricant.** *Un chargeur convenant à un type de bloc-batterie peut présenter un risque d'incendie lorsqu'il est utilisé avec un autre bloc-batterie.*
- b **Utiliser uniquement la bloc-batterie recommandé pour la machine.** *L'utilisation d'autres types de blocs-batteries peut présenter un risque de blessure ou d'incendie.*
- c **Lorsque le bloc-batterie n'est pas utilisé, le tenir loin d'objets métalliques comme des trombones, des pièces de monnaie, des clés, des clous, des vis ou autres petits objets métalliques qui pourraient établir une liaison entre les bornes.** *Un court-circuit des bornes de batterie peut causer des brûlures ou un incendie.*
- d **En cas d'usage abusif, du liquide peut s'échapper de la batterie ; éviter tout contact avec ce liquide. En cas de contact accidentel, rincer abondamment avec de l'eau. En cas de contact avec les yeux, consulter également un médecin.** *Le liquide projeté peut causer des irritations ou des brûlures.*
- e **Ne pas utiliser le bloc-batterie ni la machine s'ils sont endommagés ou modifiés.** *Une batterie endommagée ou modifiée peut présenter un comportement imprévisible entraînant un incendie, une explosion ou un risque de blessures.*
- f **Ne pas exposer le bloc-batterie ni la machine au feu, ni à des températures excessives.** *L'exposition au feu où à une température dépassant 130 °C peut provoquer une explosion.*
- g **Respecter toutes les instructions concernant la charge et ne pas charger le bloc-batterie, ni la machine, hors de la plage de températures**

spécifiée dans les instructions. Charger de manière inappropriée ou à des températures situées en dehors de la plage spécifiée peut provoquer des dommages à la batterie et augmenter le risque d'incendie.

## 6 Maintenance

- a **Faire effectuer l'entretien de votre machine par un réparateur qualifié en utilisant uniquement des pièces de rechange identiques.** Cela permet de garantir que la sécurité de la machine est conservée.
- b **Ne jamais réparer un bloc-batterie endommagé.** L'entretien des batteries ne doit être effectué que par le fabricant ou des prestataires de services agréés.

### Avertissements de sécurité relatifs au taille-haie

- **Ne pas utiliser le taille-haie par mauvais temps, notamment en cas de risque de foudre.** Cela réduit le risque de foudroiement.
- **Maintenir tous les cordons et câbles électriques à l'écart de la zone de coupe.** Les cordons ou les câbles électriques peuvent être cachés dans des haies ou des buissons et risquent d'être accidentellement coupés par la lame.
- **Porter des protections auditives.** Un équipement de protection adéquat permet de réduire les risques de pertes auditives.
- **Tenir le taille-haie uniquement par les surfaces de préhension isolées, car la lame peut entrer en contact avec des câbles cachés.** Le contact des lames avec un fil sous tension peut mettre des pièces en métal exposées du taille-haie sous tension et éventuellement provoquer un choc électrique de l'opérateur.
- **Maintenir toutes les parties du corps éloignées de la lame. Ne pas retirer le matériau coupé et ne pas tenir le matériau à couper lorsque les lames sont en mouvement.** Les lames continuent de bouger après que l'interrupteur a été éteint. Un moment d'inattention lors de l'utilisation du taille-haie peut entraîner des blessures graves.
- **Lors de l'élimination des branches coincées ou de la maintenance du taille-haie, s'assurer que tous les interrupteurs d'alimentation sont éteints et le verrouillage en position verrouillé.** Une activation inattendue du taille-haie lors du dégagement de branches coincées ou d'une opération de maintenance peut entraîner des blessures graves.
- **Transporter le taille-haie par la poignée, lame arrêtée, en veillant à n'actionner aucun interrupteur d'alimentation.** Un transport correct du taille-haie permet de réduire le risque de démarrage accidentel, et donc de blessure par les lames.
- **Lors du transport ou du rangement du taille-haie, toujours mettre le couvre-lame.** Une manipulation correcte du taille-haie permet de réduire le risque de blessure due aux lames.

### Avertissements de sécurité relatif au taille-haie à portée étendue :

- **Toujours porter une protection de la tête lors de l'utilisation du taille-haie à portée étendue en hauteur.** La chute de débris peut entraîner des blessures graves.
- **Toujours utiliser le taille-haie à portée étendue avec les deux mains. Tenir le taille-haie à portée**

étendue avec les deux mains pour éviter toute perte de contrôle.

- **Pour réduire le risque d'électrocution, ne jamais utiliser le taille-haie à portée étendue à proximité de lignes électriques.** Le contact avec des lignes électriques ou l'utilisation à proximité de lignes électriques peut provoquer des blessures graves ou un choc électrique potentiellement mortel.

### Consignes de sécurité supplémentaires

**⚠ DANGER** • Blessures graves si des objets sont projetés par la lame de coupe ou si un câble ou une corde se coince dans l'outil de coupe. Avant d'utiliser l'appareil, vérifiez bien qu'il n'y ait pas de pierres, de bâtons, de métal, de câble, d'os ou de jouet dans la plage de travail et enlevez-les le cas échéant. • N'utilisez jamais l'appareil si des personnes, notamment des enfants ou des animaux se trouvent dans un rayon de 15 m car la lame de coupe pourrait projeter des objets. • Toute modification sur l'appareil est interdite. • Blessures graves dues à un manque de concentration pendant le travail. N'utilisez jamais l'appareil sous l'influence de drogues, d'alcool ou de médicaments, ou si vous êtes fatigué.

**⚠ AVERTISSEMENT** • L'appareil ne doit pas être utilisé par des enfants ou personnes dont les capacités physiques, sensorielles ou mentales sont réduites ou qui ne disposent pas de l'expérience et/ou des connaissances nécessaires. • Vous devez disposer d'une vue sans obstruction sur la plage de travail afin de détecter les dangers éventuels. Utilisez l'appareil exclusivement sous un bon éclairage. • Avant de l'utiliser, assurez-vous que l'appareil, tous les éléments de commande et les dispositifs de sécurité fonctionnent correctement. Vérifiez que les fermetures ne sont pas desserrées, assurez-vous que tous les caches de protection et poignées sont correctement et solidement fixés. N'utilisez pas l'appareil s'il n'est pas dans un état impeccable. • Remplacez les pièces usées ou endommagées avant de mettre l'appareil en service. • Lorsque vous travaillez avec l'appareil, portez des pantalons longs et lourds, des vêtements à manche longue et des bottes anti-dérapantes. Ne travaillez jamais pieds nus. Ne portez pas de sandales ou de pantalons courts. Évitez des vêtements amples ou des vêtements avec des rubans et des lacets. • Risque de rebond dû à une perte d'équilibre. Évitez une position anormale du corps, garantisiez une stabilité et maintenez l'équilibre. • Tenez systématiquement l'appareil à deux mains. Tenez la poignée avant à une main. De l'autre main, tenez la poignée arrière, actionnez la touche de déverrouillage et l'interrupteur principal. • Vous devez porter la sangle de transport fournie lors de l'utilisation de l'appareil. La sangle de transport est équipée d'une fermeture rapide. La sangle de transport vous aide à contrôler l'appareil lorsqu'il est abaissé après la coupe et à amortir le poids de l'appareil pendant la coupe. • Familiarisez-vous avec la sangle de transport et la fermeture rapide avant d'utiliser l'appareil. Ne portez pas de vêtements par-dessus le harnais et ne gênez pas l'accès à la fermeture rapide. • Risque d'électrocution. Ne travaillez pas avec l'appareil à moins de 10 m des lignes aériennes. • N'utilisez pas l'appareil à proximité de poteaux, clôtures, bâtiments ou autres objets immobiles. • Les lames de l'appareil sont acérées. Portez des gants de protection résistants et travaillez avec prudence quand vous montez, remplacez,

nettoyant ou vérifiez le serrage des vis. ● Remplacez les pièces usées ou endommagées avant de mettre l'appareil en service. ● Arrêtez immédiatement l'appareil et vérifiez s'il est endommagé ou identifiez la cause de la vibration si l'appareil est tombé, a reçu un coup ou vibre anormalement. Faites réparer les dommages par le service après-vente agréé ou remplacez l'appareil. ● Avant chaque utilisation, vérifiez que le raccord de manche de la perche et l'outil de coupe sont solidement fixés.

● Avant de couper une haie ou un arbuste, vérifiez si des personnes ou des animaux ne se trouvent pas derrière ou à l'intérieur. ● Mettez le moteur hors tension, retirez le bloc-batterie, assurez-vous que tous les composants mobiles sont complètement stoppés :

- Avant de régler la position de travail du système de coupe.
- Avant de nettoyer l'appareil ou d'enlever une obstruction.
- Avant de laisser l'appareil sans surveillance.
- Avant de vérifier, d'entretenir l'appareil ou d'intervenir dessus.

**⚠ PRÉCAUTION** ● Portez une protection oculaire et auditive intégrale. ● Portez un casque lors de travaux effectués dans des zones où il existe un danger de chutes d'objets. ● Risque de blessures en cas de happement de vêtements larges, de cheveux ou de bijoux par des pièces mobiles de l'appareil. Tenez vêtements et bijoux éloignés des pièces mobiles de la machine. Attachez les cheveux longs. ● Avant tout démarrage de l'appareil, assurez-vous que les outils de coupe ne peuvent pas entrer en contact avec quoi que ce soit. ● N'utilisez pas l'appareil sur une échelle ou une base non stable. ● La protection auditive peut limiter votre capacité à entendre les signaux d'avertissement, soyez donc attentifs aux dangers éventuels à proximité et dans votre plage de travail. ● Le bruit de l'appareil peut réduire votre capacité auditive, veillez donc aux possibles dangers présents à proximité et à l'intérieur de la plage de travail.

**ATTENTION** ● Ne faites pas usage de force pour guider l'appareil dans des buissons épais. Les outils de coupe peuvent ainsi se bloquer et ralentir. Diminuez la vitesse de travail si les outils de coupe se bloquent.

● Ne coupez pas des branches et des rameaux qui sont visiblement trop gros pour passer entre les lames de coupe. Utilisez une scie à main ou une scie à élaguer sans moteur pour couper les branches et rameaux de gros diamètre. ● Utilisez seulement l'appareil à des températures comprises entre - 0 °C et 40 °C. ● Ne stockez l'appareil qu'à une température ambiante comprise entre + 0 °C et + 40 °C.

### Consignes de sécurité supplémentaires pour les batteries

Pour réduire le risque d'incendie, de blessures et de dommages au produit dus à un court-circuit, ne jamais immerger l'appareil, le pack de batterie ou le chargeur dans un liquide ou laisser un liquide s'y infiltrer. Les liquides corrosifs ou conducteurs tels que l'eau de mer, certains produits chimiques industriels, l'eau de Javel ou les produits contenant de l'eau de Javel, etc. peuvent provoquer un court-circuit.

- Chargez le pack de batteries à un endroit où la température ambiante est comprise entre 10 °C et 38 °C.

- Stockez le pack de batteries dans un endroit où la température ambiante est comprise entre 0 °C et 40 °C.
- Utilisez le pack de batteries dans un endroit où la température ambiante est comprise entre 0 °C et 40 °C.

### Transport sûr et stockage

**⚠ AVERTISSEMENT** ● Coupez l'appareil, laissez-le refroidir et retirez le bloc-batterie avant de le stocker ou de le transporter.

**⚠ PRÉCAUTION** ● Pour éviter les accidents et les blessures, transportez et stockez l'appareil uniquement avec la protection de lame installée et l'accu retiré. ● Risque de blessures et dommages sur l'appareil. Bloquez l'appareil contre tout mouvement ou toute chute pendant le transport. ● Stockez le bloc-batterie séparément de l'appareil pour des raisons de sécurité.

**ATTENTION** ● Retirez tous les corps étrangers de l'appareil avant de le transporter ou de le stocker. ● Stockez l'appareil dans un endroit sec, bien aéré et inaccessible pour les enfants. Tenez l'appareil éloigné des substances corrosives telles que les produits chimiques pour le jardin. ● Ne stockez pas l'appareil à l'extérieur.

### Maintenance et entretien en toute sécurité

**⚠ AVERTISSEMENT** ● Coupez le moteur, retirez le bloc-batterie et assurez-vous que toutes les pièces mobiles sont complètement arrêtées :

- Avant de nettoyer ou d'entretenir l'appareil.
- Avant de remplacer les accessoires.
  - Risque de blessures dues aux outils de coupe tranchants. Procédez avec grand soin lors du retrait ou de l'installation du protège-lame, lors du nettoyage et de l'huilage de l'appareil. ● Veillez à ce que l'appareil soit dans un état sûr en vérifiant à intervalles réguliers que les goujons, les écrous et les vis sont bien serrés.
  - Après chaque utilisation, retirez les saillures des outils de coupe à l'aide d'une brosse dure et appliquez une huile adaptée pour la protection antirouille avant de réinstaller le protège-lame. Le fabricant recommande d'utiliser un spray comme protection antirouille et pour l'huilage. Renseignez-vous auprès de votre service après-vente pour vous procurer le spray adapté. Vous pouvez huiler les outils de coupe de la manière décrite avant chaque utilisation.

**⚠ PRÉCAUTION** ● Utilisez exclusivement les accessoires et pièces de rechange autorisés par le fabricant. Les accessoires et pièces de rechange originaux garantissent le fonctionnement sûr et sans défaut de votre appareil.

**ATTENTION** ● Nettoyez le produit après chaque utilisation avec un chiffon doux et sec.

**Remarque** ● Les travaux de service et de maintenance doivent être effectués uniquement par le personnel qualifié et formé spécialement à cette intention. Nous recommandons d'envoyer le produit pour réparation à un centre de service agréé. ● Vous ne devez effectuer que les réparations et réglages décrits dans ce manuel d'utilisation. Contactez votre service après-vente agréé pour les réparations allant au-delà.

## Risques résiduels

### ⚠ AVERTISSEMENT

- Même si l'appareil est utilisé comme prévu, il y a encore certains risques résiduels. Les risques suivants peuvent être générés lors de l'utilisation de l'appareil :
- Blessures par contact avec les outils de coupe. Tenez les outils de coupe éloignés du corps. Utilisez le protège-lame lorsque vous ne taillez pas.
- Une vibration peut causer des blessures. Pour chaque travail, utilisez l'outil approprié, utilisez les poignées prévues et limitez le temps de travail et l'exposition.
- Le bruit peut causer des lésions auditives. Portez une protection auditive et limitez la sollicitation.

## Réduction des risques

### ⚠ PRÉCAUTION

- Une durée d'utilisation prolongée de l'appareil peut provoquer des troubles circulatoires au niveau des mains en raison des vibrations. Il est impossible de définir une durée de validité générale pour l'utilisation car elle dépend de nombreux facteurs d'influence :
- Tendance personnelle à souffrir d'une mauvaise circulation sanguine (doigts souvent froids, démangeaison dans les doigts)
- Basse température ambiante. Portez des gants chauds pour protéger vos mains.
- Circulation sanguine entravée par une saisie trop ferme.
- Un usage en continu est plus dangereux qu'une utilisation interrompue par des pauses.

Consultez un médecin en cas d'utilisation régulière et de longue durée de l'appareil ou d'apparition répétée de symptômes tels que les démangeaisons dans les doigts, les doigts froids.

## Utilisation conforme

- Le taille-haie sur batterie avec prolongateur est conçu exclusivement pour une utilisation privée.
- L'appareil est prévu uniquement pour l'emploi à l'air libre.
- Pour des raisons de sécurité, l'appareil doit être toujours fermement tenu à deux mains.
- L'appareil est conçu pour couper des haies, des arbustes et des plantes similaires. L'utilisateur se tient fermement sur le sol.
- L'appareil peut être rallongé jusqu'à 2,8 m maximum.
- L'appareil ne doit être utilisé que dans un environnement sec et bien éclairé.

Toute autre utilisation, parex. pour couper de l'herbe, des arbres et des branches, est interdite.

## Protection de l'environnement



Les matériaux d'emballage sont recyclables. Veuillez éliminer les emballages dans le respect de l'environnement.



Les appareils électriques et électroniques contiennent des matériaux précieux recyclables et souvent des composants tels que des piles, batteries ou de l'huile représentant un danger potentiel pour la santé humaine et l'environnement, s'ils ne sont pas manipulés ou éliminés correctement. Ces composants sont cependant nécessaires pour le fonctionnement correct de l'appareil. Les appareils marqués par ce symbole ne doivent pas être jetés dans les ordures ménagères.

## Remarques concernant les matières composantes (REACH)

Les informations actuelles concernant les matières composantes sont disponibles sous : [www.kaercher.de/REACH](http://www.kaercher.de/REACH)

## Accessoires et pièces de rechange

Utiliser exclusivement des accessoires et pièces de rechange originaux. Ceux-ci garantissent le fonctionnement sûr et sans défaut de votre appareil.

Des informations sur les accessoires et pièces de rechange sont disponibles sur le site Internet [www.kaercher.com](http://www.kaercher.com).

## Etendue de livraison

L'étendue de livraison de l'appareil est illustrée sur l'emballage. Lors du déballeage, vérifiez que le contenu de la livraison est complet. Si un accessoire manque ou en cas de dommage dû au transport, veuillez informer votre distributeur.

## Dispositifs de sécurité

### ⚠ PRÉCAUTION

**Risque de blessures en raison dispositifs de sécurité manquants ou modifiés !**

Les dispositifs de sécurité servent à vous protéger.

Ne pas contourner, enlever ou rendre inopérants les dispositifs de sécurité

## Touche de déverrouillage





L'interrupteur principal ne peut être actionné que si la touche de déverrouillage de l'interrupteur principal a été actionnée au préalable. Cela permet d'éviter les démarrages intempestifs.

## Protège-lame

Le protège-lame est un composant essentiel des dispositifs de sécurité du taille-haie. Il est interdit d'utiliser un protège-lame endommagé, lequel doit être immédiatement remplacé.

## Symboles sur l'appareil

	Symbole d'avertissement général
	Veuillez lire le manuel d'utilisation et toutes les consignes de sécurité avant la mise en service.
	Pendant le travail avec l'appareil, portez un casque et une protection oculaire et auditive appropriées.
	Pendant le travail avec l'appareil, portez des chaussures de sécurité anti-dérapantes.
	Pendant le travail avec l'appareil, portez des gants anti-dérapants et résistants.
	N'exposez pas l'appareil à la pluie ou à des conditions humides.

	Risque de blessures. Ne pas toucher les outils de coupe tranchants.
	Danger électrique. Lorsque vous travaillez avec l'appareil, maintenez une distance minimale de 10 m par rapport aux lignes aériennes.
	Danger dû à des objets projetés. Éloignez les spectateurs, notamment les enfants et les animaux domestiques, à une distance d'au moins 15 m de la plage de travail.
	Le niveau de pression acoustique garanti indiqué sur l'étiquette est de 93 dB.

## Description de l'appareil

Le présent manuel d'utilisation décrit l'équipement complet. L'étendue de livraison varie selon les modèles (voir l'emballage).

**Illustration, voir pages graphiques**

### Illustration A

- ① Interrupteur principal
- ② Touche de déverrouillage de l'interrupteur principal
- ③ Écrou de fixation de la tige télescopique
- ④ Écrou de fixation
- ⑤ Manche supérieur
- ⑥ Bouton de déverrouillage Réglage de l'angle
- ⑦ Lame de coupe
- ⑧ Tige télescopique
- ⑨ Surface de préhension
- ⑩ Œillet pour sangle
- ⑪ Manche inférieur
- ⑫ Œillet pour sangle
- ⑬ Poignée
- ⑭ Touche de déverrouillage du bloc-batterie
- ⑮ Plaque signalétique
- ⑯ Logement du bloc-batterie
- ⑰ Sangle de transport
- ⑱ Protège-lame
- ⑲ Collecteur de déchets
- ⑳ \*Chargeur rapide Battery Power 18V
- ㉑ \*Bloc-batterie Battery Power 18V

\* en option

## Bloc-batterie

L'appareil peut être exploité avec un bloc-batterie Kärcher Battery Power 18 V.

## Mise en service

### ⚠ AVERTISSEMENT

#### Démarrage incontrôlé

*Danger de mort par des coupures*

*Pour tous les travaux de préparation, retirez la batterie de l'appareil.*

### Monter l'appareil

1. Introduire la tige télescopique dans la tige du taille-haie.
2. Tourner l'écrou de fixation vers la droite jusqu'à la butée pour le fixer.

**Illustration B**

### Montage du collecteur de déchets

#### Remarque

*Utiliser le balai de coupe uniquement pour les coupes horizontales.*

1. Retirer le balai de coupe du protège-lame.

**Illustration C**

2. Monter le balai de coupe sur le protège-lame.

**Illustration D**

### Accrocher la sangle

La sangle aide à abaisser l'appareil de manière contrôlée après la coupe et à amortir le poids de l'appareil pendant l'utilisation.

#### Illustration E

1. Accrochez les crochets des sangles dans les œillets situés sur la poignée et sur le manche. Suspendre la sangle de transport sur une épaule. S'assurer que la sangle de transport peut être détachée rapidement en cas de danger.

#### Remarque

*Pour travailler sur le dessus de la haie, accrocher la sangle de transport uniquement à l'œillet de la poignée. Pour travailler sur le côté, accrocher la sangle de transport uniquement à l'œillet du manche.*

### Insérer la batterie

## ATTENTION

### Contacts encrassés

*Dommages sur l'appareil et l'accumulateur*

*Vérifiez l'absence d'encrassement sur le logement de l'accumulateur et les contact savant l'utilisation et nettoyez les, si nécessaire.*

#### Illustration F

1. Pousser la batterie dans le logement jusqu'à ce que son enclenchement soit audible.

## Commande

**Nous conseillons aux personnes inexpérimentées de se laisser instruire par une personne expérimentée et de s'entraîner à la manipulation et aux techniques avant de travailler avec le taille-haie.**

### Régler le télescope

Si nécessaire, la longueur de l'appareil peut être réglée grâce à la tige télescopique.

#### Illustration G

## ATTENTION

*Encrassement de la tige du télescope*

*Dommages à l'appareil si des salissures se trouvent sur la tige télescopique lors du réglage de la longueur.*

Contrôler l'absence de salissures sur la tige télescopique et éliminez-les avant de procéder au réglage.

1. Tourner l'écrou de fixation de la tige télescopique vers la gauche pour le desserrer.
2. Régler la tige télescopique à la longueur souhaitée.

#### Illustration H

3. Tourner l'écrou de fixation de la tige télescopique vers la droite pour la fixer.

### Réglage de la tête pivotante

L'angle entre le manche/la tige télescopique et le taille-haie peut être adapté aux conditions de travail.

#### Illustration I

### ⚠ PRÉCAUTION

#### Lame de coupe tranchante

##### Coupures

Portez systématiquement des gants de protection lorsque vous travaillez sur la lame de coupe.

1. Monter le protège-lame.

#### Illustration J

2. Aligner le manche / la tige télescopique parallèlement au sol.
3. Appuyer sur la tête pivotante d'une main.

#### Illustration K

### ⚠ AVERTISSEMENT

#### Coupures en cas de contact avec la lame tranchante

Ne déplacez jamais la lame de coupe à la main.

4. De l'autre main, déplacer le manche/la tige télescopique jusqu'à ce que l'angle souhaité soit réglé.
5. Relâcher la tête pivotante.

### Démarrage de l'appareil

1. Pousser la touche de déverrouillage de l'interrupteur principal vers l'avant jusqu'au bout.

#### Illustration L

2. Appuyer sur l'interrupteur principal. L'appareil démarre.

#### Remarque

Il n'est pas nécessaire de tenir le bouton de déverrouillage pendant l'utilisation.

3. Relâcher l'interrupteur principal. L'appareil s'arrête.

### Commande

### ⚠ PRÉCAUTION

#### Risque de blessures dues aux lames acérées

Portez des lunettes de protection et des gants de protection lors de tous les travaux sur l'appareil.

### ⚠ AVERTISSEMENT

#### Risque de blessures en raison de mouvements incontrôlés de l'appareil

Tenez systématiquement l'appareil à deux mains.

Portez systématiquement la sangle de transport.

1. Vérifier l'absence de corps étrangers tels que le papier, les films ou les fils et les enlever, le cas échéant.

2. Retirer le protège-lame.

3. Allumer l'appareil, voir chapitre Démarrage de l'appareil

4. Tailler la haie.

#### Illustration M

### Dépose du bloc-batterie

#### Remarque

Dans le cas de longues périodes d'arrêt, retirer le bloc-batterie de l'appareil et le sécuriser contre toute utilisation intempestive.

1. Enfoncer la touche de déverrouillage du bloc-batterie pour déverrouiller celui-ci.

#### Illustration N

2. Sortir le bloc-batterie de l'appareil.

### Terminer l'utilisation

1. Retirer le bloc-batterie de l'appareil ( Chapitre Dépose du bloc-batterie).

2. Nettoyer l'appareil (voir le chapitre Nettoyage de l'appareil).

### Transport

### ⚠ PRÉCAUTION

#### Non-observation du poids

#### Risque de blessure et d'endommagement

Observer le poids de l'appareil pour le transport.

### ⚠ PRÉCAUTION

#### Démarrage incontrôlé

##### Coupures

Retirez la batterie de l'appareil avant le transport.

Transportez le taille-haie exclusivement muni du protège-lame.

1. Enlever le bloc-batterie, voir chapitre Dépose du bloc-batterie.

2. Monter le protège-lame avec un balai de coupe.

#### Illustration J

3. Télescoper l'appareil à la longueur la plus courte.

#### Illustration G

### Stockage

### ATTENTION

#### Environnement humide

##### Corrosion

Stockez l'appareil uniquement en intérieur.

### ⚠ PRÉCAUTION

#### Non-observation du poids

#### Risque de blessure et d'endommagement

Tenir compte du poids de l'appareil pour le stockage.

### ⚠ PRÉCAUTION

#### Démarrage incontrôlé

##### Coupures

Retirez la batterie de l'appareil avant le transport.

Stockez le taille-haie exclusivement muni du protège-lame.

#### Remarque

Stocker l'appareil dans un endroit sec et bien aéré. Éviter l'appareil des substances corrosives comme les produits chimiques de jardinage et les sels à dégel. Avant chaque stockage, nettoyer l'appareil (voir le chapitre Nettoyage de l'appareil).

1. Enlever le bloc-batterie, voir chapitre Dépose du bloc-batterie.

2. Monter le protège-lame.

#### Illustration J

3. Télescoper l'appareil à la longueur la plus courte.

#### Illustration G

### Entretien et maintenance

### ⚠ PRÉCAUTION

#### Démarrage incontrôlé

##### Coupures

Retirez la batterie de l'appareil avant tous les travaux sur l'appareil.

## **⚠ PRÉCAUTION**

**Risque de blessures dues aux lames acérées**  
Portez des lunettes de protection et des gants de protection lors de tous les travaux sur l'appareil.

### Nettoyage de l'appareil

## **ATTENTION**

### **Nettoyage incorrect**

Domages sur l'appareil

Nettoyez l'appareil avec un chiffon humide.

N'utilisez pas de détergents contenant des solvants.

Ne plongez pas l'appareil dans l'eau.

Ne nettoyez pas l'appareil avec un flexible ou jet d'eau sous forte pression.

### **Illustration O**

1. Laisser refroidir l'appareil.
2. Débarrasser la lame et le carter moteur des résidus de végétaux et des salissures à l'aide d'une brosse.
3. Nettoyer les fentes d'aération de l'appareil à l'aide d'une brosse.

### Vérifier le raccord à vis de la lame

## **⚠ PRÉCAUTION**

### **Raccord à vis desserré**

Coupures dues à des mouvements incontrôlés de la lame

Vérifiez régulièrement la bonne fixation du raccord à vis de la lame.

### **Illustration P**

1. Vérifier la bonne fixation des vis/écrous.
2. Resserrer les vis/écrous desserrés.

### Huilage des lames

Pour préserver la qualité des lames et obtenir des résultats de coupe optimaux, appliquer après chaque utilisation un peu d'huile en aérosol ou d'huile de machine fluide sur les lames.

### **Remarque**

Éliminer la résine sur les lames p. ex. à l'aide du produit détachant universel RM 769 de Kärcher.

### **Illustration Q**

1. Nettoyer l'appareil (voir *Nettoyage de l'appareil*).
2. Poser l'appareil sur un support horizontal, plan et résistant à l'huile.
3. Appliquer une fine couche d'huile sur la face supérieure des lames.
4. Apposer systématiquement le protège-lame.
5. Nettoyer le support et éliminer les résidus d'huile dans le respect de l'environnement et des directives locales.

### Affûtage des lames

### **Remarque**

Enlever le moins de matière possible et conserver l'angle d'origine de la dent lors de l'affûtage.

## **⚠ PRÉCAUTION**

### **Lames acérées**

### **Coupures**

Portez des gants de protection adaptés pour l'affûtage des lames.

1. Serrer la lame dans un étau.
2. Affûter l'extrémité libre des dents de la lame à l'aide d'une lime.
3. Pousser avec attention la lame à la main jusqu'à ce que les dents de la lame non affûtées soient accessibles.
4. Affûter l'extrémité libre de toutes les dents de la lame à l'aide d'une lime.

## **Dépannage en cas de défaut**

Les défauts ont souvent des causes simples qui peuvent être éliminées soi-même à l'aide de l'aperçu suivant. En cas de doute, ou en absence de mention des défauts, veuillez vous adresser au service après-vente autorisé.

En vieillissant la capacité de la batterie baisse, même en cas de bon entretien, et la durée de marche complète n'est plus atteinte, même à l'état pleinement chargé. Ceci n'est pas un défaut.

Erreur	Cause	Solution
<b>L'appareil ne démarre pas</b>	Le bloc-batterie n'est pas correctement inséré.	● Pousser le bloc-batterie dans le logement jusqu'à ce qu'il s'enclenche.
	Le bloc-batterie est vide.	● Charger le bloc-batterie.
	Le bloc-batterie est défectueux.	● Remplacer le bloc-batterie.
<b>L'appareil s'arrête pendant le fonctionnement</b>	Lame bloquée par des déchets de taille.	● Enlever les déchets de taille de la lame.
	La batterie est en surchauffe	● Interrompre le travail et attendre que la température de la batterie soit à nouveau dans une plage normale.
	Le moteur est en surchauffe	● Interrompre le travail et laisser refroidir le moteur.
<b>Problèmes lors du montage de l'appareil</b>	Points de raccordement encrassés	<ul style="list-style-type: none"> <li>● Vérifier l'absence de salissures sur la tige télescopique et la nettoyer si nécessaire.</li> <li>● Ne déposer l'appareil que sur des supports propres.</li> </ul>

## Garantie

Les conditions de garantie publiées par notre société commerciale compétente s'appliquent dans chaque pays. Nous remédions gratuitement aux défauts possibles sur votre appareil dans la durée de garantie dans la mesure où la cause du défaut est un vice de matériau ou de fabrication. En cas de garantie, veuillez vous adresser à votre distributeur ou au point de service après-vente autorisé le plus proche avec la facture d'achat.

(Voir l'adresse au dos)

Vous trouverez d'autres informations de garantie (le cas échéant) dans la zone de service de votre site Internet Kärcher local sous « Téléchargements ».

## Caractéristiques techniques

		PHG 2-18
<b>Caractéristiques de puissance de l'appareil</b>		
Tension nominale	V	18
Vitesse du ralenti	/min	1150
Diamètre du produit à couper (max.)	mm	18
Longueur de coupe	cm	45
Plage de travail (max.)	m	2,8
<b>Niveau de vibration selon EN 62841-1 et EN 62841-4-2</b>		
Valeur de vibrations main-bras poignée avant	m/s <sup>2</sup>	1,3
Valeur de vibrations main-bras poignée arrière	m/s <sup>2</sup>	1,7
Incertitude	m/s <sup>2</sup>	1,5
<b>Niveau de puissance acoustique selon EN 62841-1 et EN 62841-4-2</b>		
Niveau de pression acoustique L <sub>WA</sub> + Incertitude K <sub>WA</sub>	dB(A)	93
<b>Dimensions et poids</b>		
Longueur x largeur x hauteur	mm	2090 x 89 x 200
Poids (sans bloc-batterie)	kg	3,4

Sous réserve de modifications techniques.

## Valeurs de vibrations et de bruits

Les valeurs totales de vibrations et les valeurs d'émission de bruits indiquées ont été mesurées selon une méthode d'essai normalisée et peuvent être utilisées pour comparer un outil à un autre.

Les valeurs totales de vibrations et les valeurs d'émission de bruits déclarées peuvent également être utilisées pour une évaluation préliminaire de l'exposition.

### **⚠ AVERTISSEMENT**

*Les émissions de vibrations et de bruits lors de l'utilisation réelle de l'outil électrique peuvent différer des valeurs indiquées en fonction de la manière dont l'outil est utilisé, et notamment du type de matière traitée.*

*Déterminez des mesures de sécurité pour la protection de l'opérateur, fondées sur une estimation de l'exposition dans les conditions réelles d'utilisation (en tenant compte de toutes les parties du cycle de fonctionnement, telles que les périodes où l'outil est éteint et celles*

*où il fonctionne au ralenti, en plus de la période de déclenchement).*

## Déclaration de conformité UE

Nous déclarons par la présente que le produit mentionné ci-dessous est conforme aux directives pertinentes des normes et ordonnances mentionnées. En cas de modification du produit sans notre accord, la présente déclaration n'est plus valable. Le fabricant a la responsabilité exclusive de l'établissement de la présente déclaration de conformité.

Produit : Taille-haie sur batterie avec prolongateur

Type : 1.445-XXX.X

### **Normes et ordonnances**

2000/14/CE (+2005/88/CE)

2014/30/UE

2006/42/CE (+2009/127/CE)

2011/65/UE

### **Normes harmonisées appliquées**

EN IEC 63000: 2018

EN 55014-1: 2017 + A11: 2020

EN 55014-2: 1997 + A1: 2001 + A2: 2008

EN 62841-1:2015+A11:2022

EN 62841-4-2:2019+A1:2022+A11:2022

### **Méthode d'évaluation de conformité appliquée**

2000/14/CE et modifié par 2005/88/CE : annexe V

### **Niveau de puissance acoustique dB(A)**

PHG 2-18:

Mesuré : 91

Garanti : 93

### **Nom et adresse**

Responsable de la documentation :

S. Reiser

Alfred Kärcher SE & Co. KG

Alfred-Kärcher-Str. 28 - 40

71364 Winnenden (Germany)

Tél. : +49 7195 14-0

Télécopie : +49 7195 14-2212



H. Jenner

Chairman of the Board of Management



S. Reiser

Manager Regulatory Affairs & Certification

Winnenden, le 01/11/2025

Les signataires agissent sous ordre et avec le pouvoir de la direction.

Alfred Kärcher SE & Co. KG

Alfred-Kärcher-Str. 28 - 40

71364 Winnenden (Germany)

Tél. : +49 7195 14-0

Télécopie : +49 7195 14-2212

## Indice

Avvertenze generali.....	31
Avvertenze di sicurezza.....	31
Impiego conforme alla destinazione.....	34
Tutela dell'ambiente.....	35
Accessori e ricambi.....	35
Volume di fornitura.....	35
Dispositivi di sicurezza.....	35
Simboli riportati sull'apparecchio.....	35
Descrizione dell'apparecchio.....	35
Messa in funzione.....	36
Funzionamento.....	36
Trasporto.....	37
Stoccaggio.....	37
Cura e manutenzione.....	37
Guida alla risoluzione dei guasti.....	38
Garanzia.....	38
Dati tecnici.....	38
Dichiarazione di conformità UE.....	39

## Avvertenze generali



Prima dell'utilizzo iniziale dell'apparecchio leggere le presenti avvertenze di sicurezza, le presenti istruzioni per l'uso originali, le avvertenze di sicurezza allegate all'unità accumulatore e le istruzioni per l'uso originali allegate all'unità accumulatore/caricabatterie standard e attenersi. Agire secondo quanto indicato nelle istruzioni. Conservare i libretti per un uso futuro o per un successivo proprietario. Osservare sempre sia le indicazioni riportate nelle istruzioni, sia le norme generali vigenti in materia di sicurezza/antinfortunistica.

## Avvertenze di sicurezza

### Livelli di pericolo

#### ⚠ **PERICOLO**

• Indica un pericolo imminente che determina lesioni gravi o la morte.

#### ⚠ **AVVERTIMENTO**

• Indica una probabile situazione pericolosa che potrebbe determinare lesioni gravi o la morte.

#### ⚠ **PRUDENZA**

• Indica una probabile situazione pericolosa che potrebbe causare lesioni leggere.

#### **ATTENZIONE**

• Indica una probabile situazione pericolosa che potrebbe determinare danni alle cose.

### Avvertenze generali sulla sicurezza della macchina

#### ⚠ **AVVERTIMENTO**

• Leggere tutte le avvertenze di sicurezza, le istruzioni, le illustrazioni e le specifiche fornite con questa macchina.

Se le istruzioni sotto elencate non vengono rispettate possono verificarsi scosse elettriche, incendi e/o lesioni gravi. **Conservare tutte le indicazioni di avvertimento e le istruzioni per riferimenti futuri.**

Il termine "macchina" nelle avvertenze si riferisce alla macchina alimentata dalla rete (con cavo) o alla macchina alimentata a batteria (senza cavo).

1 Sicurezza dell'area di lavoro

- Conservare l'area di lavoro pulita e ben illuminata. Le aree in disordine o scure sono causa di incidenti.
- Non utilizzare le macchine in atmosfere esplosive, come in presenza di polveri, gas o liquidi infiammabili. Le macchine generano scintille che possono incendiare la polvere o i fumi.
- Tenere lontani i bambini e altre persone durante l'utilizzo di una macchina. Le distrazioni possono far perdere il controllo.

#### 2 Sicurezza elettrica

- Le spine della macchina devono essere compatibili con la presa. Non modificare mai la spina in alcun modo. Non utilizzare adattatori con macchine con messa a terra. Spine non modificate e prese corrispondenti ridurranno il rischio di scosse elettriche.
- Evitare il contatto del corpo con superfici collegate a terra come tubi, radiatori, fornelli e frigoriferi. C'è un rischio maggiore di scosse elettriche se il corpo è collegato a terra o messo a terra.
- Non esporre le macchine alla pioggia o all'umidità. La penetrazione di acqua nella macchina aumenta il rischio di scosse elettriche.
- Non utilizzare scorrettamente il cavo. Non utilizzare mai il cavo per trasportare, tirare o scollegare la macchina. Tenere il cavo lontano da fonti di calore, olio, spigoli vivi o parti in movimento. I cavi danneggiati o attorcigliati aumentano il rischio di scosse elettriche.
- Quando si utilizza una macchina all'aperto, utilizzare una prolunga adatta all'uso in ambiente esterno. L'uso di un cavo adatto all'uso all'esterno riduce il rischio di scosse elettriche.
- Se è inevitabile utilizzare una macchina in un luogo umido, utilizzare un'alimentazione protetta da un interruttore differenziale (RCD). L'uso di un RCD riduce il rischio di scosse elettriche.

#### 3 Sicurezza personale

- Quando si utilizza una macchina occorre restare vigili, osservare ciò che si sta facendo e procedere con buon senso. Non utilizzare una macchina quando si è stanchi o sotto l'effetto di droghe, alcool o medicinali. Un momento di disattenzione durante il funzionamento delle macchine può causare gravi lesioni personali.
- Utilizzare equipaggiamenti di protezione individuale. Indossare sempre una protezione per gli occhi. Gli equipaggiamenti di protezione come una maschera antipolvere, scarpe antinfortunistiche antiscivolo, casco o protezione dell'udito utilizzati per condizioni appropriate ridurranno le lesioni personali.
- Impedire l'avvio involontario. Assicurarsi che l'interruttore sia in posizione OFF prima di collegarlo alla fonte di alimentazione e/o alla batteria, prendere o trasportare la macchina. Trasportare le macchine con il dito sull'interruttore o alimentare le macchine con l'interruttore acceso favorisce gli incidenti.
- Rimuovere qualsiasi chiave di regolazione o chiave inglese prima di accendere la macchina. Una chiave inglese o una chiave lasciata attaccata a una parte rotante della macchina può provocare lesioni personali.

- e **Non sovraccaricare.** Mantenere sempre una posizione e un equilibrio adeguati. Ciò consente un migliore controllo della macchina in situazioni impreviste.
- f **Utilizzare indumenti adeguati. Non indossare abiti larghi o gioielli. Tenere capelli e indumenti lontani dalle parti in movimento.** Vestiti larghi, gioielli o capelli lunghi possono impigliarsi nelle parti in movimento.
- g **Se sono previsti dispositivi per il collegamento di impianti di estrazione e raccolta della polvere, assicurarsi che siano collegati e utilizzati correttamente.** L'uso della raccolta della polvere può ridurre i rischi legati alla polvere.
- h **La dimestichezza acquisita con l'utilizzo frequente delle macchine non deve far abbassare il livello di attenzione e ignorare i principi di sicurezza degli utensili.** Un'azione negligente può causare gravi lesioni in una frazione di secondo.
- 4 **Utilizzo e cura della macchina**
- a **Non forzare la macchina. Utilizzare la macchina adatta all'attività che si intende svolgere.** La macchina adatta svolgerà il lavoro in modo migliore e più sicuro alla velocità per cui è stato progettato.
- b **Non utilizzare la macchina se l'interruttore non la accende e non la spegne.** Qualsiasi macchina che non può essere controllata con l'interruttore è pericolosa e deve essere riparata.
- c **Scollegare la spina dalla fonte di alimentazione e/o il pacco batteria dalla macchina prima di effettuare qualsiasi regolazione, cambiare gli accessori o riporre le macchine.** Tali misure preventive di sicurezza riducono il rischio di avviamento accidentale della macchina.
- d **Conservare le macchine inattive fuori dalla portata dei bambini e non consentire a persone che non hanno dimestichezza con la macchina o con queste istruzioni di utilizzare la macchina.** Le macchine sono pericolose nelle mani di utenti non addestrati.
- e **Effettuare la manutenzione di macchine e accessori. Controllare il disallineamento o l'inceppamento delle parti in movimento, la rottura delle parti e qualsiasi altra condizione che possa influire sul funzionamento corretto della macchina.** Se danneggiata, far riparare la macchina prima dell'uso. Molti incidenti sono causati da macchine sottoposte a scarsa manutenzione.
- f **Conservare le macchine da taglio affilate e pulite.** Le macchine da taglio correttamente conservate con lame affilate hanno meno probabilità di incepparsi e sono più facili da controllare.
- g **Utilizzare la macchina, gli accessori e le punte in conformità alle presenti istruzioni, tenendo conto delle condizioni di lavoro e delle attività da eseguire.** L'utilizzo della macchina per operazioni diverse da quelle previste potrebbe causare una situazione di pericolo.
- h **Mantenere le impugnature e le superfici di presa asciutte, pulite e prive di olio e grasso.** Impugnature scivolose e superfici di presa non consentono una manipolazione e un controllo sicuri della macchina in situazioni impreviste.
- 5 **Utilizzo e cura della batteria della macchina**
- a **Ricaricare solo con il caricabatterie specificato dal produttore.** Un caricabatteria adatto a un tipo di unità batteria può creare un rischio di incendio se utilizzato con un'altra unità batteria.
- b **Utilizzare le macchine solo con unità batteria specificatamente designata.** L'uso di altre unità batteria può creare un rischio di lesioni e incendio.
- c **Quando l'unità batteria non è in uso, tenerla lontana da altri oggetti metallici, come graffette, monete, chiodi, viti o altri piccoli oggetti metallici, che possono creare un collegamento da un terminale all'altro.** Il cortocircuito tra i terminali della batteria può causare ustioni o incendi.
- d **In condizioni scorrette, il liquido può essere espulso dalla batteria; evitare il contatto.** In caso di contatto accidentale, sciacquare con acqua. Se il liquido entra in contatto con gli occhi, consultare un medico. Il liquido espulso dalla batteria può causare irritazioni o ustioni.
- e **Non utilizzare una batteria o una macchina danneggiata o modificata.** Le batterie danneggiate o modificate possono presentare un comportamento imprevedibile con conseguenti incendi, esplosioni o rischio di lesioni.
- f **Non esporre una batteria o una macchina al fuoco o a temperature eccessive.** L'esposizione al fuoco o a temperature superiori a 130 °C può causare esplosioni.
- g **Seguire tutte le istruzioni per la ricarica e non ricaricare la batteria o la macchina al di fuori dell'intervallo di temperatura specificato nelle istruzioni.** La ricarica non corretta o a temperatura al di fuori dell'intervallo specificato può danneggiare la batteria e aumentare il rischio di incendio.
- 6 **Servizio**
- a **Far riparare la macchina da un riparatore qualificato utilizzando solo pezzi di ricambio identici.** In questo modo si garantirà la sicurezza della macchina.
- b **Non riparare mai unità batteria danneggiati.** La manutenzione delle unità batteria deve essere eseguita solo dal produttore o da fornitori di servizi di assistenza autorizzati.

### Avvertenze di sicurezza per tagliasiepi

- **Non utilizzare il tagliasiepi in condizioni meteorologiche avverse, soprattutto in caso di pericolo di fulmini.** Ciò riduce il rischio di essere colpiti da un fulmine.
- **Tenere tutti i cavi di alimentazione e i fili lontani dall'area di taglio.** I cavi di alimentazione o i fili possono essere nascosti in siepi o cespugli e possono essere tagliati accidentalmente dalla lama.
- **Indossare un dispositivo di protezione uditiva.** Un equipaggiamento protettivo adeguato ridurrà il rischio di perdere l'udito.
- **Afferrare il tagliasiepi solo dalle superfici di presa isolate, poiché la lama potrebbe entrare in contatto con cavi nascosti.** Le lame che entrano in contatto con un filo "sotto tensione" possono mettere "in tensione" le parti metalliche esposte del tagliasiepi e provocare una scossa elettrica all'operatore.
- **Tenere tutte le parti del corpo lontane dalla lama.** Non rimuovere il materiale tagliato o trattenere il materiale da tagliare quando le lame sono in mo-

vimento. Le lame continuano a muoversi dopo che l'interruttore è stato spento. Un momento di disattenzione durante il funzionamento del tagliasepi può causare gravi lesioni personali.

- **Quando si rimuove il materiale inceppato o si esegue la manutenzione del tagliasepi, assicurarsi che tutti gli interruttori di alimentazione siano spenti e che il dispositivo di blocco sia in posizione di bloccaggio.** L'azionamento imprevisto del tagliasepi durante la rimozione di materiale inceppato o la manutenzione può causare gravi lesioni personali.
- **Trasportare il tagliasepi per l'impugnatura con la lama ferma e facendo attenzione a non azionare alcun interruttore di alimentazione.** Il corretto trasporto del tagliasepi ridurrà il rischio di avviiamenti involontari e conseguenti lesioni personali provocate dalle lame.
- **Quando si trasporta o si ripone il tagliasepi, montare sempre il coprilama.** La corretta manipolazione del tagliasepi ridurrà il rischio di lesioni personali causate dalle lame.

**Avvertenza di sicurezza per tagliasepi a portata estesa:**

- **Utilizzare sempre una protezione per la testa quando si utilizza il tagliasepi a portata estesa sopra la testa.** La caduta di detriti può causare gravi lesioni personali.
- **Usare sempre due mani quando si aziona il tagliasepi a portata estesa.** Tenere il tagliasepi a portata estesa con entrambe le mani per evitare di perdere il controllo.
- **Per ridurre il rischio di folgorazione, non utilizzare mai il tagliasepi a portata estesa in prossimità di linee elettriche.** Il contatto o l'uso vicino a linee elettriche può causare lesioni gravi o scosse elettriche con conseguente morte.

### Istruzioni di sicurezza aggiuntive

**⚠ PERICOLO** ● Pericolo di lesioni gravi se dalla lama di taglio vengono lanciati in aria oggetti oppure se filo o corda si impigliano nell'attrezzo da taglio. Prima dell'uso, ispezionare accuratamente l'area di lavoro e rimuovere eventuali oggetti come pietre, bastoni, metalli, fili, ossa o giocattoli. ● Non utilizzare mai l'apparecchio se in un raggio di 15 m sono presenti persone, in particolare bambini o animali, poiché esiste il pericolo che dalla lama di taglio vengano lanciati oggetti. ● Non si possono apportare modifiche sull'apparecchio. ● Lesioni gravi in seguito ad operazioni svolte senza la dovuta concentrazione. Non usare l'apparecchio se si è sotto l'influsso di droghe, alcool o medicinali oppure se si è stanchi.

**⚠ AVVERTIMENTO** ● L'apparecchio non è destinato all'utilizzo da parte di bambini o persone con capacità fisiche, sensoriali o mentali ridotte o che non hanno acquisito familiarità con queste istruzioni. ● Occorre avere una visuale senza ostacoli sull'area di lavoro per poter riconoscere i possibili pericoli. Utilizzare l'apparecchio solo in presenza di una buona illuminazione. ● Prima del funzionamento, assicurarsi che l'apparecchio, tutti gli elementi di comando e i dispositivi di sicurezza funzionino correttamente. Verificare la presenza di chiusure allentate, assicurarsi che tutte le coperture di protezione e le impugnature siano fissate correttamente e saldamente. Non utilizzare l'apparecchio quando le condizioni non sono perfette. ● Sostituire

i componenti usurati o danneggiati prima di mettere in funzione l'apparecchio. ● Quando si lavora con l'apparecchio, indossare pantaloni lunghi e pesanti, indumenti a maniche lunghe e stivali antiscivolo. Non usare l'apparecchio scaldi. Non indossare sandali o pantaloni corti. Evitare di indossare indumenti larghi oppure con lacci e nastri. ● Pericolo di contraccolpo a causa della perdita di equilibrio. Evitare una postura anomala, mettersi in posizione sicura e cercare di mantenere l'equilibrio in ogni situazione. ● Tenere l'apparecchio sempre con entrambe le mani. Tenere ferma l'impugnatura anteriore con una mano. Con l'altra mano, tenere ferma l'impugnatura posteriore, azionare il tasto di sblocco e l'interruttore dell'apparecchio. ● Si deve indossare la tracolla in dotazione durante l'uso dell'apparecchio. La tracolla è dotata di una chiusura rapida. La tracolla consente di controllare l'apparecchio quando viene abbassato dopo il taglio e di sostenere il peso dell'apparecchio durante il taglio. ● Acquisire familiarità con la tracolla e la chiusura rapida prima di utilizzare l'apparecchio. Non indossare indumenti sopra l'imbracatura o interferire in altro modo con l'accesso alla chiusura rapida. ● Pericolo di scosse elettriche. Non lavorare con il dispositivo entro un raggio di 10 m dalle linee aeree. ● Non utilizzare l'apparecchio nelle vicinanze di pali, recinzioni, edifici o altri oggetti immobili. ● Le lame dell'apparecchio sono affilate. Indossare guanti di protezione robusti e procedere con cautela quando si effettuano lavori di montaggio, di sostituzione, di pulizia o quando si controlla il fissaggio delle viti. ● Sostituire i componenti usurati o danneggiati prima di mettere in funzione l'apparecchio. ● Arrestare immediatamente l'apparecchio e verificare l'eventuale presenza di danni o identificare la causa della vibrazione se l'apparecchio è caduta, ha subito un colpo o vibra in modo anomalo. Fare eseguire la riparazione dei danni dal servizio di assistenza clienti autorizzato o sostituire l'apparecchio. ● Prima di ciascun utilizzo, verificare che il collegamento dell'albero dell'asta e l'utensile da taglio siano fissati saldamente. ● Prima di tagliare una siepe o un cespuglio, verificare che non siano presenti persone o animali dietro o all'interno. ● Spegnere il motore, rimuovere il pacco batterie e accertarsi che tutti i componenti mobili si siano fermati completamente:

- Prima di regolare la posizione di lavoro dell'utensile da taglio.
- Prima di pulire l'apparecchio o di rimuovere un blocco.
- Prima di lasciare fermo l'apparecchio non sorvegliato.
- Prima di controllare, eseguire lavori di manutenzione o condurre lavori sull'apparecchio.

**⚠ PRUDENZA** ● Portare occhiali e cuffie di protezione. ● Indossare un elmetto di protezione quando si lavora in zone in cui sussiste il rischio di caduta di oggetti. ● Rischio di lesioni causate dall'impigliamento di indumenti larghi, capelli o gioielli nelle parti mobili dell'apparecchio. Tenere gli indumenti e i gioielli a distanza dalle parti mobili della macchina. Tenere i capelli lunghi raccolti. ● Prima di avviare l'apparecchio accertarsi che gli utensili da taglio non posano entrare in contatto con persone o cose. ● Non utilizzare l'apparecchio su scale o superfici instabili. ● Le cuffie di protezione possono limitare la capacità di udire i segnali di avvertimento, prestare quindi attenzione ai possibili pericoli nelle vicinanze dell'area di lavoro. ● Il rumore degli apparecchi può limitare la capacità uditiva, per questo mo-

tivo si raccomanda di prestare attenzione a possibili pericoli nelle vicinanze e nell'area di lavoro.

**ATTENZIONE** • Non applicare forza utilizzando l'apparecchio su arbusti fitti, per evitare di bloccare e rallentare gli utensili da taglio. Ridurre la velocità di lavoro quando gli utensili da taglio si bloccano. • Non tagliare rami evidentemente troppo grossi per passare tra le lame. Per tagliare i rami di maggiori dimensioni, utilizzare una sega a mano. • Utilizzare l'apparecchio solo con temperature tra 0°C e 40°C. • Utilizzare l'apparecchio in un luogo a temperatura compresa tra 0°C e 40°C.

#### Avvertenze di sicurezza generali aggiuntive per l'unità accumulatore

Per ridurre il rischio di incendi, lesioni personali e danni al prodotto dovuti a un cortocircuito, non immergere mai l'apparecchio, l'unità accumulatore o il caricabatterie in un liquido, né permettere che a liquidi vi penetrarvi. Liquidi corrosivi o conduttivi come l'acqua di mare, alcuni prodotti chimici industriali, candeggina o prodotti contenenti candeggina, ecc. possono causare un cortocircuito.

- Caricare l'unità accumulatore in un luogo con una temperatura ambiente compresa tra 10 °C e 38 °C.
- Conservare l'unità accumulatore in un luogo con una temperatura ambiente compresa tra 0 °C e 40 °C.
- Utilizzare l'unità accumulatore in un luogo con una temperatura ambiente compresa tra 0 °C e 40 °C.

#### Trasporto e stoccaggio sicuri

**AVVERTIMENTO** • Spegner l'apparecchio, lasciarlo raffreddare e rimuovere l'unità accumulatore prima di riportarlo o di trasportarlo.

**PRUDENZA** • Per evitare infortuni e lesioni, trasportare e conservare l'apparecchio soltanto con la protezione della lama installata e la batteria rimossa.

• Rischio di lesioni e di danneggiamento dell'apparecchio. Durante il trasporto assicurare l'apparecchio per evitare spostamenti e cadute. • Conservare l'unità accumulatore separata dall'apparecchio ai fini della sicurezza.

**ATTENZIONE** • Rimuovere i corpi estranei dall'apparecchio prima di trasportarlo o conservarlo. • Conservare l'apparecchio in un luogo asciutto e ben areato, non accessibile ai bambini. Tenere l'apparecchio a distanza da sostanze corrosive, come le sostanze chimiche per il giardino. • Conservare l'apparecchio soltanto in ambienti chiusi.

#### Manutenzione e cura sicura

**AVVERTIMENTO** • Spegner il motore, rimuovere l'unità accumulatore e accertarsi che tutti i componenti mobili si siano fermati completamente:

- Prima di pulire l'apparecchio o di sottoporlo a manutenzione.
- Prima di sostituire gli accessori.
- Rischio di lesioni con utensili da taglio. Durante l'operazione di rimozione e applicazione del coprilama, prestare particolare attenzione alla pulizia e alla lubrificazione dell'apparecchio. • Accertarsi che l'apparecchio si trovi in condizioni di sicurezza verificando a intervalli regolari il serraggio corretto di bulloni, dadi e viti. • Dopo ogni utilizzo, eliminare lo sporco dagli utensili da taglio con una spazzola dura e applicare un olio antiruggine adatto prima di applicare nuovamente il copri-

lama. Il produttore consiglia di utilizzare uno spray come antiruggine e lubrificante. Chiedere all'assistenza clienti uno spray adatto. Gli utensili da taglio possono essere lubrificati nel modo indicato prima di ogni utilizzo.

**PRUDENZA** • Utilizzare esclusivamente accessori e ricambi autorizzati dal produttore. Accessori e ricambi originali garantiscono un funzionamento sicuro e privo di disturbi dell'apparecchio.

**ATTENZIONE** • Pulire il prodotto dopo ogni utilizzo con un panno morbido e asciutto.

**Nota** • Le operazioni di assistenza e manutenzione devono essere eseguite unicamente da personale specializzato e addestrato. Si consiglia di spedire il prodotto in riparazione a un centro assistenza autorizzato.

• L'utente può eseguire unicamente le operazioni di regolazione e riparazione descritte in queste istruzioni per l'uso. Per riparazioni di altro genere contattare l'assistenza clienti autorizzata.

#### Rischi residui

##### **AVVERTIMENTO**

- Anche se l'uso dell'apparecchio è conforme alle prescrizioni, sussistono ugualmente determinati rischi residui. Dall'uso dell'apparecchio possono scaturire i seguenti pericoli:
- Rischio di lesioni dovute al contatto con gli utensili da taglio. Tenere gli utensili da taglio lontano dal corpo. Utilizzare il coprilama quando non si sta tagliando.
- La vibrazione può provocare lesioni. Utilizzare gli utensili giusti per ogni lavoro, usare le impugnature previste e limitare il tempo di lavoro e l'esposizione.
- Il rumore può causare danni all'udito. Usare una protezione dell'udito e limitare la sollecitazione.

#### Riduzione dei rischi

##### **PRUDENZA**

- Un uso prolungato dell'apparecchio può causare disturbi vascolari nelle mani, dovuti alle vibrazioni. Non è possibile stabilire tempi generalizzati di utilizzo, dato che sono soggetti a diversi fattori:
  - Predisposizione alla circolazione sanguigna insufficiente (dita spesso fredde e formicolio)
  - Bassa temperatura ambiente. Indossare guanti caldi per proteggere le mani.
  - Se l'oggetto viene afferrato troppo saldamente la circolazione sanguigna può essere ostacolata.
  - Un funzionamento interrotto da pause è meglio di un funzionamento continuo.
- Consigliamo di effettuare una visita medica in caso di utilizzo regolare e continuo dell'apparecchio o se i sintomi si verificano ripetutamente, p. es. formicolio e dita fredde.

#### Impiego conforme alla destinazione

- Il tagliasièpi a batteria con prolunga è destinato unicamente a un uso privato.
- L'apparecchio è previsto solo per l'impiego all'aperto.
- Per motivi di sicurezza, l'apparecchio deve essere sempre tenuto con entrambe le mani.
- Il dispositivo è destinato al taglio di siepi, arbusti e piante simili. L'utente rimane saldamente in piedi sul pavimento.

- L'apparecchio può essere esteso fino a un massimo di 2,8 m.
- L'apparecchio può essere utilizzato solo in un ambiente asciutto e ben illuminato.

Qualsiasi altro uso, ad es. per tagliare erba, alberi e rami non è ammissibile.

## Tutela dell'ambiente



I materiali di imballaggio sono riciclabili. Smaltire gli imballaggi nel rispetto dell'ambiente.



Gli apparecchi elettrici ed elettronici contengono materiali riciclabili preziosi e, spesso, componenti come batterie, accumulatori oppure olio che, se usati o smaltiti non correttamente, possono costituire un potenziale pericolo per la salute umana e per l'ambiente. Questi componenti sono tuttavia necessari per un corretto funzionamento dell'apparecchio. Gli apparecchi contrassegnati con questo simbolo non devono essere smaltiti con i rifiuti domestici.

### Avvertenze sulle sostanze componenti (REACH)

Per informazioni aggiornate sulle sostanze componenti si veda: [www.kaercher.de/REACH](http://www.kaercher.de/REACH)

## Accessori e ricambi

Utilizzando solamente accessori e ricambi originali, si garantisce un funzionamento sicuro e privo di disturbi dell'apparecchio.

Si possono trovare informazioni riguardo ad accessori e ricambi su [www.kaercher.com](http://www.kaercher.com).

## Volume di fornitura

Il volume di fornitura dell'apparecchio è riportato sulla confezione. Disimballare la confezione e controllare che il contenuto sia completo. In caso di accessori mancanti o danni dovuti al trasporto si prega di contattare il rivenditore.

## Dispositivi di sicurezza

### ⚠ PRUDENZA

**Pericolo di lesioni per dispositivi di sicurezza mancanti o alterati!**

*I dispositivi di sicurezza sono pensati per proteggere l'utilizzatore.*

*Non bypassare, rimuovere o rendere inefficaci i dispositivi di sicurezza.*

### Tasto di sblocco

L'interruttore dell'apparecchio può essere azionato solo se si preme prima il pulsante di sblocco dell'interruttore dell'apparecchio. In questo modo si evita un avvio involontario.

### Coprilama

Il coprilama è un importante dispositivo di sicurezza del tagliasiepi. Non utilizzare un coprilama danneggiato. Procedere immediatamente alla sua sostituzione.

## Simboli riportati sull'apparecchio

	Segnale di avvertimento generico
	Prima della messa in funzione, leggere il manuale d'uso e tutte le avvertenze di sicurezza.

	Durante il lavoro con l'apparecchio indossare una protezione adatta per la testa, per gli occhi e per l'udito.
	Durante il lavoro con l'apparecchio indossare scarpe di sicurezza antiscivolo.
	Durante il lavoro con l'apparecchio indossare guanti di protezione antiscivolo e resistenti.
	Non esporre l'apparecchio alla pioggia o all'umidità.
	Pericolo di lesioni. Non toccare gli utensili da taglio affilati.
	Rischio elettrico. Quando si eseguono lavori con l'apparecchio, mantenere una distanza minima di 10 m dalle linee aeree.
	Pericolo causato da oggetti proiettati. Tenere i presenti, in particolare bambini e animali, a una distanza di almeno 15 m dall'area di lavoro.
	Il livello di pressione acustica garantito indicato in etichetta è pari a 93 dB.

## Descrizione dell'apparecchio

Nelle presenti istruzioni per l'uso viene descritta la dotazione massima. A seconda del modello possono variare gli elementi inclusi in dotazione (vedi imballaggio).

**Per le figure vedi pagine delle immagini**

**Figura A**

- ① Interruttore dell'apparecchio
- ② Tasto di sblocco interruttore dell'apparecchio
- ③ Dado di fissaggio albero telescopico
- ④ Dado di fissaggio
- ⑤ Asta superiore
- ⑥ Tasto di sblocco regolazione angolare
- ⑦ Lama da taglio
- ⑧ Albero telescopico
- ⑨ Superficie di presa
- ⑩ Occhiello per tracolla
- ⑪ Asta inferiore
- ⑫ Occhiello per tracolla
- ⑬ Impugnatura

- ⑭ Tasto di sblocco unità accumulatore
- ⑮ Targhetta
- ⑯ Alloggiamento unità accumulatore
- ⑰ Tracolla
- ⑱ Coprilama
- ⑲ Sistema rimozione residui di taglio
- ⑳ \*Caricabatterie rapido Battery Power 18V
- ㉑ \*Unità accumulatore Battery Power 18V

\* opzionale

### Unità accumulatore

L'apparecchio può essere utilizzato con un'unità accumulatore 18 V Kärcher Battery Power.

## Messa in funzione

### ⚠ AVVERTIMENTO

#### Avviamento incontrollato

*Pericolo di morte per ferite da taglio*

*Prima di qualunque operazione di preparazione, rimuovere l'accumulatore dall'apparecchio.*

### Montare il dispositivo

1. Far scorrere l'albero telescopico nell'albero del tagliasiepi.
2. Ruotare il dado di fissaggio verso destra fino all'arresto per fissarlo.

**Figura B**

### Montare il sistema di rimozione dei residui di taglio

#### Nota

*Utilizzare il sistema rimozione residui di taglio solo per i tagli orizzontali.*

1. Rimuovere il sistema rimozione residui di taglio dal coprilama.

**Figura C**

2. Montare il sistema di rimozione dei residui di taglio sul tagliasiepi.

**Figura D**

### Indossare la tracolla

La tracolla consente di abbassare l'apparecchio in modo controllato dopo il taglio e di sostenere il peso dell'apparecchio durante l'uso.

#### Figura E

1. Agganciare i ganci della tracolla negli occhielli sull'impugnatura e sull'albero. Appendere la tracolla su una spalla. Assicurarsi che la tracolla possa essere rilasciata rapidamente in caso di pericolo.

#### Nota

*Per i lavori sulla parte superiore della siepe, fissare la cinghia di trasporto solo all'occhiello sull'impugnatura; per i lavori laterali, fissare la cinghia di trasporto solo all'occhiello sull'albero.*

### Inserimento accumulatore

## ATTENZIONE

#### Contatti sporchi

*Danni all'apparecchio e all'accumulatore*

*Prima dell'impiego, controllare che l'alloggiamento della batteria e i contatti non siano sporchi ed eventualmente pulirli.*

**Figura F**

1. Spingere l'accumulatore nell'alloggiamento, finché non si sente lo scatto d'innesto.

## Funzionamento

**Si raccomanda a chi utilizza per la prima volta il tagliasiepi di farsi istruire da una persona esperta prima di iniziare il lavoro e di esercitarsi con la manipolazione e le tecniche.**

### Regolazione dell'estensione telescopica

Se necessario, la lunghezza del dispositivo può essere regolata tramite l'albero telescopico.

**Figura G**

## ATTENZIONE

#### Contaminazione dell'albero telescopico

*Danneggiamento dell'apparecchio in caso di presenza di sporco sull'albero telescopico durante la regolazione della lunghezza.*

*Controllare che l'albero telescopico non sia sporco e rimuoverlo prima della regolazione.*

1. Ruotare il dado di fissaggio dell'albero telescopico in senso antiorario per allentarlo.
2. Regolare l'albero telescopico alla lunghezza desiderata.

**Figura H**

3. Ruotare il dado di fissaggio dell'albero telescopico verso destra per fissarlo.

### Regolare la testa orientabile

L'angolo tra l'asta / l'albero telescopico e il tagliasiepi può essere adattato alle condizioni di lavoro.

**Figura I**

## ⚠ PRUDENZA

#### Lama da taglio affilata

*Lesioni da taglio*

*Indossare guanti di protezione quando si lavora sulla lama da taglio.*

1. Montaggio del coprilama.

**Figura J**

2. Allineare l'asta / l'albero telescopico parallelamente al terreno.

3. Premere il pulsante orientabile con una mano.

**Figura K**

## ⚠ AVVERTIMENTO

#### Lesioni da taglio a contatto con la lama affilata

*Non spostare mai la lama con la mano.*

4. Con l'altra mano spostare l'asta / l'albero telescopico fino a impostare l'angolo desiderato.

5. Rilascia il pulsante orientabile.

### Accensione dell'apparecchio

1. Spingere il pulsante di sblocco dell'interruttore dell'apparecchio in avanti fino all'estremità.

**Figura L**

2. Premere l'interruttore dell'apparecchio.

L'apparecchio si accende.

#### Nota

*Non è necessario tenere premuto il tasto di sblocco durante l'uso.*

3. Rilasciare l'interruttore dell'apparecchio.

L'apparecchio si arresta.

### Utilizzo

## ⚠ PRUDENZA

#### Rischio di lesioni con le lame taglienti

*Durante l'uso dell'apparecchio indossare occhiali protettivi e una protezione per l'udito.*

## **⚠ AVVERTIMENTO**

### **Pericolo di lesioni a causa di movimenti incontrollati dell'apparecchio**

Tenere l'apparecchio sempre con entrambe le mani.  
Indossare sempre la tracolla.

1. Verificare la presenza di corpi estranei, ad es. carta, fogli o fili sulle parti da tagliare, ed eventualmente rimuoverli.
2. Rimuovere il coprilama.
3. Accendere l'apparecchio, vedere capitolo *Accensione dell'apparecchio*.
4. Tagliare la siepe.

**Figura M**

### **Rimozione dell'unità accumulatore**

#### **Nota**

In caso di interruzioni di lavoro prolungate, rimuovere l'unità accumulatore dall'apparecchio ed evitare l'utilizzo involontario.

1. Premere il tasto di sblocco dell'unità accumulatore per sbloccare l'unità accumulatore.

**Figura N**

2. Prelevare l'unità accumulatore dall'apparecchio.

### **Termine del funzionamento**

1. Rimuovere l'unità accumulatore dall'apparecchio (vedere il capitolo *Rimozione dell'unità accumulatore*).
2. Pulire l'apparecchio (vedere capitolo *Pulizia dell'apparecchio*).

## **Trasporto**

### **⚠ PRUDENZA**

#### **Mancata osservanza del peso**

*Pericolo di lesioni e di danneggiamento*

*Nel trasporto osservare il peso dell'apparecchio.*

### **⚠ PRUDENZA**

#### **Avviamento incontrollato**

*Lesioni da taglio*

*Prima di trasportare l'apparecchio, rimuovere l'unità accumulatore.*

*Trasportare il taglia siepi solo con il coprilama montato.*

1. Rimuovere l'unità accumulatore, vedere capitolo *Rimozione dell'unità accumulatore*.
2. Montare il coprilama con il sistema rimozione residui di taglio.

**Figura J**

3. Portare l'apparecchio alla lunghezza minima.

**Figura G**

## **Stoccaggio**

### **ATTENZIONE**

#### **Ambiente umido**

*Corrosione*

*Conservare l'apparecchio soltanto in ambienti interni.*

### **⚠ PRUDENZA**

#### **Mancata osservanza del peso**

*Pericolo di lesioni e di danneggiamento.*

*Nello stoccaggio, osservare il peso dell'apparecchio.*

### **⚠ PRUDENZA**

#### **Avviamento incontrollato**

*Lesioni da taglio*

*Prima di trasportare l'apparecchio, rimuovere l'unità accumulatore.*

*Conservare il taglia siepi solo con il coprilama montato.*

#### **Nota**

*Conservare l'apparecchio in un luogo asciutto e ben ventilato. Tenerlo lontano da agenti corrosivi quali sostanze chimiche per il giardino e fondenti chimici.*

*Prima di ogni immagazzinaggio pulire l'apparecchio (vedere il capitolo *Pulizia dell'apparecchio*).*

1. Rimuovere l'unità accumulatore, vedere capitolo *Rimozione dell'unità accumulatore*.
2. Montare il coprilama.

**Figura J**

3. Portare l'apparecchio alla lunghezza minima.

**Figura G**

## **Cura e manutenzione**

### **⚠ PRUDENZA**

#### **Avviamento incontrollato**

*Lesioni da taglio*

*Prima di qualunque operazione, rimuovere l'accumulatore dall'apparecchio.*

### **⚠ PRUDENZA**

#### **Rischio di lesioni con le lame taglianti**

*Durante l'uso dell'apparecchio indossare occhiali protettivi e una protezione per l'udito.*

### **Pulizia dell'apparecchio**

### **ATTENZIONE**

#### **Pulizia non corretta**

*Danni all'apparecchio*

*Pulire l'apparecchio con un panno umido.*

*Non utilizzare detergenti con solventi.*

*Non immergere l'apparecchio in acqua.*

*Non pulire l'apparecchio con un getto d'acqua da tubo flessibile o un getto d'acqua ad alta pressione.*

#### **Figura O**

1. Far raffreddare l'apparecchio.
2. Con una spazzola rimuovere i residui di vegetali e la sporcizia dalle lame e dal corpo motore.
3. Pulire le prese d'aria dell'apparecchio con una spazzola.

### **Controllo del serraggio delle viti delle lame**

### **⚠ PRUDENZA**

#### **Viti allentate**

*Lesioni da taglio causate dal movimento incontrollato delle lame*

*Controllare regolarmente che il raccordo a vite sia ben saldo.*

#### **Figura P**

1. Verificare il serraggio delle viti / dei dadi.
2. Serrare le viti / i dadi allentati.

### **Lubrificazione delle lame**

Per mantenere la qualità delle lame e ottenere risultati di taglio ottimali, applicare un po' di olio spray o uno strato sottile di olio per macchine sulle lame delle forbici dopo ogni impiego.

#### **Nota**

*Rimuovere la resina dalle lame, ad esempio con lo smacchiatore universale Kärcher RM 769.*

#### **Figura Q**

1. Pulire l'apparecchio (vedere il capitolo *Pulizia dell'apparecchio*).
2. Posizionare l'apparecchio su una superficie orizzontale, piana e resistente all'olio.
3. Applicare un sottile strato di olio sulla parte superiore delle lame delle forbici.
4. Applicare il coprilama.

5. Pulire la base e smaltire i residui di olio nel rispetto dell'ambiente e delle normative locali.

### Affilatura delle lame

#### Nota

Durante l'affilatura, rimuovere la quantità di materiale minore possibile; mantenere l'angolo originario della lama.

#### ⚠ PRUDENZA

##### Lama affilata

##### Lesioni da taglio

Durante l'affilatura delle lame indossare adeguati guanti di protezione.

1. Bloccare la lama in una morsa.
2. Affilare il lato esposto dei denti delle lame con una lima.

3. Con attenzione spingere manualmente in avanti la lama fino a quando non diventano accessibili i denti non affilati.
4. Affilare il lato esposto dei denti delle lame con una lima.

### Guida alla risoluzione dei guasti

I guasti hanno spesso cause semplici che possono essere risolte autonomamente aiutandosi con le seguenti indicazioni. In caso di dubbi o di guasti qui non menzionati si consiglia di rivolgersi al servizio assistenza autorizzato.

Con l'usura, la capacità dell'unità accumulatore diminuisce, anche in caso di cura adeguata; per tale motivo non sarà più possibile raggiungere l'intera durata, anche in stato di carica massima. Ciò non rappresenta un difetto.

Errore	Causa	Correzione
L'apparecchio non si avvia	L'unità accumulatore non è posizionata correttamente.	● Spingere l'unità accumulatore nell'alloggiamento finché non si innesta.
	L'unità accumulatore è scarica.	● Caricare l'unità accumulatore.
	L'unità accumulatore è guasta.	● Sostituire l'unità accumulatore.
L'apparecchio si arresta durante l'esercizio	Lame bloccate da oggetti tagliati.	● Rimuovere gli oggetti tagliati dalle lame.
	L'accumulatore è surriscaldato	● Interrompere il lavoro e attendere che la temperatura dell'accumulatore raggiunga il campo normale.
	Il motore è surriscaldato	● Interrompere il lavoro e lasciare raffreddare il motore.
Problemi durante il montaggio dell'apparecchio	Giunti di collegamento sporchi	<ul style="list-style-type: none"> <li>● Controllare che l'albero telescopico non sia sporco e, se necessario, pulirlo.</li> <li>● Appoggiare l'apparecchio solo su fondo piano pulito.</li> </ul>

### Garanzia

In ogni Paese, valgono le condizioni di garanzia rilasciate dalla nostra società di vendita competente. Entro il termine di garanzia eliminiamo gratuitamente eventuali guasti all'apparecchio, se causati da difetto del materiale o di produzione. Nei casi previsti dalla garanzia si prega di rivolgersi al proprio rivenditore, oppure al più vicino centro di assistenza autorizzato, esibendo lo scontrino di acquisto.

(Indirizzo vedi retro)

Potete trovare ulteriori informazioni sulla garanzia (se disponibili) nell'area di assistenza del sito web Kärcher locale alla voce "Download".

### Dati tecnici

		PHG 2-18
<b>Dati sulle prestazioni dell'apparecchio</b>		
Tensione nominale	V	18
Numero di giri del minimo	/min	1150
Diametro parti da tagliare (max.)	mm	18
Lunghezza di taglio	cm	45
Raggio di azione di lavoro (max.)	m	2,8
<b>Livello di vibrazione secondo EN 62841-1 ed EN 62841-2</b>		
Valore di vibrazione mano-braccio maniglia anteriore	m/s <sup>2</sup>	1,3

### PHG 2-18

Valore di vibrazione mano-braccio maniglia posteriore	m/s <sup>2</sup>	1,7
Incertezza	m/s <sup>2</sup>	1,5
<b>Livello di potenza sonora secondo EN 62841-1 ed EN 62841-2</b>		
Livello di potenza acustica L <sub>WA</sub> + incertezza K <sub>WA</sub>	dB(A)	93
<b>Dimensioni e pesi</b>		
Lunghezza x larghezza x altezza	mm	2090 x 89 x 200
Peso (senza unità accumulatore)	kg	3,4

Con riserva di modifiche tecniche.

### Valore di vibrazioni e rumore

I valori di vibrazione totale e di emissione sonora indicati sono stati misurati secondo un metodo di prova standardizzato e possono essere utilizzati per confrontare uno strumento con un altro.

I valori di vibrazione totale e i valori di emissione sonora dichiarati possono essere utilizzati anche per una valutazione preliminare dell'esposizione.

#### ⚠ AVVERTIMENTO

Le emissioni di vibrazioni e rumore durante l'uso effettivo dell'elettrotensile possono differire dai valori indicati a seconda dell'uso dell'utensile e, in particolare, del tipo di materiale da lavorare.

Determinare le misure di sicurezza per proteggere l'operatore sulla base di una stima dell'esposizione nelle effettive condizioni d'uso (tenendo conto di tutte le parti del ciclo operativo, come i tempi di spegnimento e di inattività dell'utensile, oltre al tempo di attivazione).

## Dichiarazione di conformità UE

Con la presente dichiariamo che il prodotto sotto indicazione è conforme alle disposizioni pertinenti delle direttive e dei regolamenti elencati. In caso di modifiche apportate al prodotto senza il nostro consenso, la presente dichiarazione perde ogni validità. La presente dichiarazione di conformità è rilasciata sotto la responsabilità esclusiva del costruttore.

Prodotto: Tagliasiepi a batteria con prolunga

Tipo: 1.445-XXX.X

### Directive e regolamenti

2000/14/CE (+2005/88/CE)

2014/30/UE

2006/42/CE (+2009/127/EG)

2011/65/UE

### Norme armonizzate applicate

EN IEC 63000: 2018

EN 55014-1: 2017 + A1: 2020

EN 55014-2: 1997 + A1: 2001 + A2: 2008

EN 62841-1:2015+A11:2022

EN 62841-4-2:2019+A1:2022+A11:2022

### Procedura di valutazione della conformità applicata

2000/14/CE e modificata dalla 2005/88/CE: Allegato V

### Livello di potenza acustica dB(A)

PHG 2-18:

Misurato: 91

Garantito: 93

### Nome e indirizzo

Responsabile della documentazione:

S. Reiser

Alfred Kärcher SE & Co. KG

Alfred-Kärcher-Str. 28 - 40

71364 Winnenden (Germania)

Tel.: +49 7195 14-0

Fax: +49 7195 14-2212



H. Jenner

Chairman of the Board of Management



S. Reiser

Manager Regulatory Affairs & Certification

Winnenden, 01/11/2025

I firmatari agiscono per incarico e con delega della direzione.

Alfred Kärcher SE & Co. KG

Alfred-Kärcher-Str. 28 - 40

71364 Winnenden (Germany)

Tel.: +49 7195 14-0

Fax: +49 7195 14-2212

## Índice de contenidos

Avisos generales.....	39
Instrucciones de seguridad .....	39
Uso previsto .....	43
Protección del medioambiente.....	43
Accesorios y repuestos.....	43
Volumen de suministro.....	43
Dispositivos de seguridad .....	43
Símbolos en el equipo.....	43
Descripción del equipo.....	44
Puesta en funcionamiento.....	44
Manejo .....	45
Transporte.....	45
Almacenamiento .....	45
Conservación y mantenimiento.....	46
Ayuda en caso de fallos.....	46
Garantía .....	47
Datos técnicos.....	47
Declaración de conformidad UE .....	47

## Avisos generales



Antes de utilizar por primera vez el equipo, lea y siga estas instrucciones de seguridad, este manual de instrucciones, las instrucciones de seguridad adjuntas a la batería y el manual de instrucciones adjunto de la batería/cargador estándar. Actúe conforme a estos documentos. Conserve los manuales para su uso posterior o para futuros propietarios. Además de las instrucciones incluidas en el manual de instrucciones, debe respetar las normativas de seguridad y para la prevención de accidentes del legislador correspondiente.

## Instrucciones de seguridad

### Niveles de peligro

#### ⚠ PELIGRO

- Aviso de un peligro inminente que produce lesiones corporales graves o la muerte.

#### ⚠ ADVERTENCIA

- Aviso de una posible situación peligrosa que puede producir lesiones corporales graves o la muerte.

#### ⚠ PRECAUCIÓN

- Aviso de una posible situación peligrosa que puede producir lesiones corporales leves.

#### ⚠ CUIDADO

- Aviso de una posible situación peligrosa que puede producir daños materiales.

## Advertencias generales de seguridad de la máquina

#### ⚠ ADVERTENCIA

- Lea todas las advertencias de seguridad, instrucciones, ilustraciones y especificaciones proporcionadas con esta máquina.

Si no se siguen todas las instrucciones enumeradas a continuación, pueden ocasionarse choques eléctricos, incendios y/o lesiones graves. **Guardar todas las advertencias e instrucciones para referencia futura.**

El término «máquina» en las advertencias se refiere a la máquina que funciona con corriente eléctrica (con cable) o con batería (inalámbrica).

1 Seguridad en la zona de trabajo

- a Mantener la zona de trabajo limpia y bien iluminada. *Las zonas desordenadas u oscuras fomentan los accidentes.*
  - b No utilice máquinas en atmósferas explosivas, como en presencia de líquidos, gases o polvo inflamables. *Las herramientas eléctricas crean chispas que pueden inflamar el polvo o los humos.*
  - c Mantenga alejados a los niños y a las personas ajenas mientras maneja una máquina. *Las distracciones pueden hacer que se pierda el control.*
- 2 Seguridad eléctrica
- a No enchufes de las máquinas deben coincidir con las tomas de corriente. No modificar nunca el conector de ninguna manera. No utilice adaptadores con máquinas con conexión a tierra (con toma de tierra). *Los conectores no modificados y las tomas de corriente adecuadas reducirán el riesgo de descarga eléctrica.*
  - b Evite el contacto directo de su cuerpo con superficies puestas a tierra, como tuberías, radiadores, cadenas o refrigeradores. *Existe mayor riesgo de choque eléctrico si su cuerpo está en contacto con la toma de tierra.*
  - c No exponga las máquinas a la lluvia ni a condiciones de humedad. *La entrada de agua en una máquina aumenta el riesgo de descarga eléctrica.*
  - d No someter el cable a grandes cargas. Nunca utilice el cable para transportar, tirar o desenchufar la máquina. Mantener el cable alejado del calor, el aceite, los bordes afilados o las piezas móviles. *Los cables dañados o enredados aumentan el riesgo de descarga eléctrica.*
  - e Cuando utilice una máquina en exteriores, utilice un cable de extensión adecuado para uso en exteriores. *El uso de un cable adecuado para exteriores reduce el riesgo de descarga eléctrica.*
  - f Si es inevitable utilizar una máquina en un lugar húmedo, utilice una fuente de alimentación protegida con un dispositivo de corriente residual (DCR). *El uso de un RCD reduce el riesgo de descarga eléctrica.*
- 3 Seguridad personal
- a Manténgase alerta, preste atención a lo que hace y utilice el sentido común cuando maneje una máquina. No utilice una máquina cuando esté cansado o bajo los efectos de drogas, alcohol o medicamentos. *Un momento de distracción durante el manejo de las máquinas puede provocar lesiones personales graves.*
  - b Usar un equipo de protección personal. Llevar siempre protección para los ojos. *Los equipos de protección, como la mascarilla anti-polvo, el calzado de seguridad antideslizante, el casco o la protección auditiva, utilizados en las condiciones adecuadas, reducirán las lesiones personales.*
  - c Impedir el arranque accidental. Asegúrese de que el interruptor esté en la posición de apagado antes de conectar la fuente de alimentación o la batería, levantar o transportar la máquina. *Transportar máquinas con el dedo en el interruptor o poner en marcha máquinas que tienen el interruptor encendido puede provocar accidentes.*
  - d Retire cualquier llave o llave inglesa de ajuste antes de encender la máquina. *Una llave inglesa o una llave dejada unida a una parte giratoria de la máquina puede provocar lesiones personales.*
  - e No intentar llegar demasiado lejos. Mantener los pies bien colocados y el equilibrio en todo momento. *Esto permite un mejor control de la máquina en situaciones inesperadas.*
  - f Vestir ropa adecuada. No llevar ropa holgada ni complementos. Mantenga el pelo y la ropa alejados de las piezas móviles. *La ropa holgada, las joyas o el pelo largo pueden quedar atrapados en las piezas móviles.*
  - g Si se han previsto equipos para la conexión de instalaciones de aspiración y recogida de polvo, asegurarse de que estén conectados y que se utilizan correctamente. *El uso de instalaciones de recogida de polvo puede reducir los riesgos relacionados con el polvo.*
  - h No permita que la familiaridad adquirida por el uso frecuente de las máquinas le haga bajar la guardia e ignorar los principios de seguridad de las máquinas. *Una acción imprudente puede causar lesiones graves en una fracción de segundo.*
- 4 Uso y cuidado de la máquina
- a No fuerce la máquina. Utilice la máquina adecuada para su aplicación. *La máquina correcta realizará el trabajo mejor y de forma más segura a la velocidad para la que fue diseñada.*
  - b No utilice la máquina si el interruptor no la enciende y apaga. *Cualquier máquina que no pueda controlarse con el interruptor es peligrosa y debe repararse.*
  - c Desconecte el enchufe de la fuente de alimentación y/o retire la batería, si es extraíble, de la máquina antes de realizar cualquier ajuste, cambiar accesorios o guardar las máquinas. *Estas medidas de seguridad preventivas reducen el riesgo de poner en marcha la máquina accidentalmente.*
  - d Guarde las máquinas inactivas fuera del alcance de los niños y no permita que personas que no estén familiarizadas con la máquina o con estas instrucciones la utilicen. *Las máquinas son peligrosas en manos de gente inexperta.*
  - e Mantenga las máquinas y los accesorios. Compruebe si hay desalineación o atascos en las piezas móviles, rotura de piezas y cualquier otra condición que pueda afectar al funcionamiento de la máquina. Si está dañado, haga reparar la máquina antes de usarla. *Muchos accidentes son causados por máquinas en mal estado.*
  - f Mantenga las máquinas de corte afiladas y limpias. *Las máquinas de corte que se mantienen correctamente y tienen cuchillas afiladas son menos propensas a atascarse y más fáciles de controlar.*
  - g Utilice la máquina, los accesorios y las brocas, etc., de acuerdo con estas instrucciones, teniendo en cuenta las condiciones de trabajo y el trabajo a realizar. *El uso de la máquina para operaciones distintas de las previstas podría dar lugar a una situación peligrosa.*
  - h Mantenga las asas y superficies de agarre secas, limpias y libres de aceite y grasa. *Los*

mangos resbaladizos y las superficies de agarre no permiten un manejo y control seguros de la máquina en situaciones inesperadas.

## 5 Uso y cuidado de la máquina de batería

- a Utilizar únicamente el cargador especificado por el fabricante. *Un cargador adecuado para un conjunto de baterías específico puede suponer un peligro de incendio si se utiliza con un conjunto de baterías diferente.*
- b Utilice las máquinas únicamente con baterías específicamente diseñadas para ellas. *El uso de cualquier otra batería puede suponer un riesgo de lesiones e incendio.*
- c Cuando no utilice la batería, manténgala alejada de otros objetos metálicos, como clips, monedas, llaves, clavos, tornillos u otros objetos metálicos pequeños que puedan hacer conexión entre un terminal y otro. *Cortocircuitar los contactos de carga puede causar quemaduras o un incendio.*
- d En condiciones de uso incorrecto, puede salir líquido de la batería: evitar el contacto a toda costa. Si este entra en contacto con su piel, enjuagar con agua. Si el líquido entra en contacto con los ojos, solicitar además asistencia médica. *El líquido expulsado de la batería puede causar irritación o quemazón.*
- e No utilice una batería o una máquina que esté dañada o modificada. *Una batería dañada o modificada puede mostrar comportamientos impredecibles que resulten en incendio, explosión o cualquier otro riesgo de lesión.*
- f No exponga la batería ni la máquina al fuego ni a temperaturas excesivas. *La exposición al fuego o a temperaturas superiores a 130 °C puede provocar una explosión.*
- g Siga todas las instrucciones de carga y no cargue la batería ni la máquina fuera del rango de temperatura especificado en las instrucciones. *Una carga no adecuada o con temperaturas fuera del rango especificado puede dañar la batería y aumentar el riesgo de incendio.*

## 6 Mantenimiento

- a Permita que un técnico cualificado repare su máquina utilizando únicamente piezas de repuesto idénticas. *Lo anterior garantizará la seguridad de la máquina.*
- b No realizar el mantenimiento en conjuntos de baterías dañados. *El mantenimiento de los conjuntos de baterías solo lo debe realizar el fabricante o un servicio técnico autorizado.*

### Advertencias de seguridad del cortasetos

- No utilizar el cortasetos en condiciones meteorológicas adversas, especialmente cuando haya riesgo de rayos. *Esto disminuye el riesgo de ser alcanzado por un rayo.*
- Mantener todos los cables de alimentación lejos de la zona de corte. *Los cables de alimentación pueden estar ocultos en setos o arbustos y pueden ser cortados accidentalmente por la cuchilla.*
- Llevar protección para oídos. *Un equipo de protección adecuado reducirá el riesgo de pérdidas de audición.*
- Sujetar el cortasetos únicamente por las superficies de agarre aisladas, ya que la cuchilla puede entrar en contacto con cables ocultos. *El contacto de las cuchillas con un cable "vivo" puede*

hacer que las piezas de metal expuestas del cortasetos se "reaviven" y podrían provocar una descarga eléctrica al operador.

- Mantener todas las partes del cuerpo alejadas de la cuchilla. *No retirar el material cortado ni sujetar el material que se va a cortar cuando las cuchillas estén en movimiento. Las cuchillas siguen moviéndose después de apagar el interruptor. Un momento de desatención mientras se maneja el cortasetos puede causar lesiones graves.*
- Al limpiar el material atascado o realizar el mantenimiento del cortasetos, asegurarse de que todos los interruptores están apagados y que el bloqueo de estado apagado está en posición de bloqueo. *El accionamiento inesperado del cortasetos durante la limpieza de material atascado o el mantenimiento puede causar lesiones graves.*
- Sujetar el cortasetos por el asa con la cuchilla parada y teniendo cuidado de no accionar ningún interruptor. *El transporte adecuado del cortasetos disminuirá el riesgo de que se ponga en marcha de forma involuntaria y de que las cuchillas causen lesiones.*
- Al transportar o guardar el cortasetos, colocar siempre la cubierta de las cuchillas. *El manejo adecuado del cortasetos disminuirá el riesgo de que las cuchillas causen lesiones.*

### Advertencias de seguridad del cortasetos de largo alcance:

- Llevar siempre protección para la cabeza al utilizar el cortasetos de largo alcance por encima de la cabeza. *La caída de escombros puede causar lesiones graves.*
- Utilizar siempre las dos manos al manejar el cortasetos de largo alcance. *Sujetar el cortasetos de largo alcance con ambas manos para evitar la pérdida de control.*
- Para reducir el riesgo de electrocución, no utilizar nunca el cortasetos de largo alcance cerca de líneas eléctricas. *El contacto con las líneas eléctricas o su uso cerca de las mismas puede causar lesiones graves o descargas eléctricas mortales.*

### Instrucciones adicionales de seguridad

**⚠ PELIGRO** ● Peligro de lesiones graves si salen objetos despedidos de la cuchilla de corte o si alambres o hilos se enredan en las herramientas de corte. Antes de usar el equipo, inspecciones cuidadosamente la zona de trabajo en busca de piedras, palos, piezas metálicas, alambres, huesos o juguetes y retire cualquier obstáculo. ● No use el equipo si hay personas, especialmente niños, o animales en un radio de 15 m, ya que existe riesgo de que salgan objetos despedidos de la cuchilla de corte. ● No debe realizar modificaciones en el equipo. ● Lesiones graves debido a la falta de concentración durante el trabajo. No maneje el equipo si está bajo la influencia de drogas, alcohol o medicamentos ni tampoco si se encuentra muy cansado.

**⚠ ADVERTENCIA** ● El equipo no ha sido concebido para un uso por parte de niños o personas con capacidades corporales, sensoriales o psíquicas limitadas, ni tampoco por parte de personas no familiarizadas con estas instrucciones de empleo. ● Necesita una vista despejada de la zona de trabajo para detectar posibles peligros. Utilice el equipo solo con buena iluminación. ● Asegúrese antes del servicio de que el equipo,

todos los elementos de control y los equipos de seguridad funcionan correctamente. Verifique que no haya cierres flojos, asegúrese de que todas las cubiertas protectoras y empuñaduras se encuentren en buen estado y fijadas de forma segura. No utilice el equipo si el estado no es adecuado. ● Sustituya cualquier pieza desgastada o dañada antes de poner en funcionamiento el equipo. ● Al trabajar con el equipo, lleve pantalones largos y gruesos y botas antideslizantes. Nunca trabaje descalzo. No lleve sandalias ni pantalones cortos. Evite prendas flojas o ropa con cordones o cintas. ● Riesgo de contragolpe por pérdida de equilibrio. Evite una postura inadecuada, permanezca en una postura segura y firme y mantenga el equilibrio. ● Sostenga el equipo siempre con ambas manos. Sostenga firmemente la empuñadura delantera con una mano. Con la otra mano, sostenga firmemente la empuñadura trasera, accione la tecla de desbloqueo y el interruptor del equipo.

● Debe utilizar la correa de transporte incluida en el suministro cuando use el equipo. La correa de transporte está equipada con un cierre rápido. La correa de transporte le ayuda a controlar el equipo cuando lo baje después del corte y a sostener el peso del equipo durante el corte. ● Familiarícese con la correa de transporte y el cierre rápido antes de usar el equipo. No use ropa sobre el arnés ni impida en ningún caso el acceso al cierre rápido. ● Peligro de choques eléctricos. No trabaje con el equipo a menos de 10 m de cables aéreos. ● No utilice el equipo cerca de postes, cercas, edificios u otros objetos inmóviles. ● Las cuchillas del equipo están afiladas. Use guantes de protección resistentes y trabaje con la máxima atención cuando realice actividades de montaje, sustitución, limpieza o comprobación de apriete de los tornillos. ● Sustituya cualquier pieza desgastada o dañada antes de poner en funcionamiento el equipo. ● Detenga de inmediato el equipo y verifique si hay daños o identifique la causa de la vibración si la unidad se ha caído, golpeado o vibra de manera anormal. Ponga en manos del servicio de postventa la reparación de los daños o el cambio del equipo. ● Antes de cada uso, verifique que la conexión del mango de la barra y la herramienta de corte esté bien sujeta. ● Antes de cortar un seto o un arbusto, verifique si hay personas o animales detrás o dentro. ● Desconecte el motor, retire la batería y asegúrese de que todos los componentes móviles se han detenido:

- Antes de ajustar la posición de trabajo de la talla.
- Antes de limpiar el equipo o retirar un obstáculo.
- Antes de dejar el equipo sin supervisión.
- Antes de que examine el equipo, lo someta a mantenimiento o realice cualquier trabajo en él.

**⚠ PRECAUCIÓN.** Utilice protección ocular y para oídos. ● Lleve casco protector al trabajar en zonas donde exista peligro de caída de objetos. ● Peligro de lesiones en caso de que piezas móviles del equipo atrapen ropa holgada, cabello o joyas. Mantenga ropa y joyas alejadas de las piezas móviles. Recójase el pelo largo hacia atrás. ● Cada vez que arranque el equipo, asegúrese de que las herramientas de corte no entran en contacto con nada. ● No utilice el equipo sobre escaleras o superficies inestables. ● La protección para oídos puede limitar la capacidad para oír los sonidos de advertencia, por lo que debe estar atento a los posibles peligros en las inmediaciones y en la zona de trabajo. ● El ruido del equipo puede limitar la capacidad para oír los sonidos de advertencia, por lo que preste atención

a los posibles peligros en las inmediaciones y en la zona de trabajo.

**CUIDADO.** No pase el equipo con fuerza por arbustos espesos. Hacerlo puede bloquear y ralentizar las herramientas de corte. Limite la velocidad de trabajo si se bloquean las herramientas de corte. ● No corte ramas ni tallos que parezcan de forma evidente demasiado grandes para caber entre las hojas de corte. Utilice una sierra de mano o de podar sin motor para cortar ramas y tallos grandes. ● Use el equipo únicamente a temperaturas de entre 0 °C y 40 °C. ● Use el equipo exclusivamente en un lugar con una temperatura de entre 0 °C y 40 °C.

### Instrucciones de seguridad adicionales relativas a la batería

Para reducir el peligro de incendio, lesiones y daños en el producto debido a un cortocircuito, no sumerja nunca el equipo, la batería o el cargador en líquido ni permita que penetre líquido en ellos. Los líquidos corrosivos o conductores, como el agua de mar, ciertos productos químicos industriales, la lejía o los productos que la contienen, etc., pueden provocar un cortocircuito.

- Cargue la batería en un lugar con una temperatura ambiente de entre 10 °C y 38 °C.
- Almacene la batería en un lugar con una temperatura ambiente de entre 0 °C y 40 °C.
- Use la batería en un lugar con una temperatura ambiente de entre 0 °C y 40 °C.

### Transporte y almacenamiento seguros

**⚠ ADVERTENCIA.** Desconecte el equipo, déjelo enfriar y retire la batería antes de almacenarlo o transportarlo.

**⚠ PRECAUCIÓN.** Para evitar accidentes y lesiones, solo debe transportar y almacenar el equipo con la protección de la cuchilla instalada y la batería retirada. ● Peligro de lesiones y daños en el equipo. Asegure el equipo durante el traslado para evitar que se mueva o se caiga. ● Guarde la batería separada del equipo por seguridad.

**CUIDADO.** Retire todos cuerpos extraños del equipo antes de transportarlo o almacenarlo. ● Almacene el equipo en un lugar seco y bien ventilado al que los niños no tengan acceso. Mantenga el equipo alejado de sustancias corrosivas como productos químicos de jardinería. ● No almacene el equipo en el exterior.

### Mantenimiento y conservación seguros

**⚠ ADVERTENCIA.** Desconecte el motor, retire la batería y asegúrese de que todos los componentes móviles se han detenido:

- Antes de limpiar el equipo o someterlo a un mantenimiento.
- Antes de cambiar accesorios.
- Peligro de lesiones por herramientas de corte afiladas. Tenga especial cuidado al retirar o colocar la protección de la cuchilla y al limpiar y engrasar el aparato.
- Asegúrese de que el equipo está en un estado seguro mediante la comprobación regular del apriete de los pernos, tuercas y tornillos. ● Después de cada uso, retire la suciedad de las herramientas de corte con un cepillo duro y aplique un aceite adecuado para proteger contra la oxidación antes de colocar de nuevo la protección de la cuchilla. El fabricante recomienda utilizar un spray como protección contra la oxidación y para el engrase. Pregúntele al servicio de postventa cuál es el

spray adecuado. Puede engrasar la herramienta de corte antes de cada uso de la forma descrita.

**⚠ PRECAUCIÓN** • Utilice únicamente accesorios y recambios autorizados por el fabricante. Los accesorios y recambios originales garantizan un servicio seguro y sin fallos del equipo.

**⚠ CUIDADO** • Limpie el producto después de cada uso con un paño blando y seco.

**Nota** • Los trabajos de servicio y mantenimiento solo pueden ser realizados por personal técnico cualificado y especialmente formado. Recomendamos enviar el producto a reparar a un centro de servicio autorizado. • Solo debe realizar los ajustes y reparaciones que se describen en este manual de instrucciones. Póngase en contacto con el servicio de postventa autorizado para realizar reparaciones adicionales.

### Riesgos residuales

#### ⚠ ADVERTENCIA

- Aunque el equipo se use según su uso previsto, existen ciertos riesgos residuales. Pueden surgir los siguientes peligros durante el uso del equipo:
- Lesiones por contacto directo con las herramientas de corte. Mantenga las herramientas de corte alejadas del cuerpo. Utilice la protección de la cuchilla cuando no esté cortando.
- La vibración puede causar lesiones. Use la herramienta adecuada para cada trabajo, use las asas previstas y limite el tiempo de trabajo y la exposición.
- El ruido puede causar daños auditivos. Use protección para oídos y limite la carga sobre estos.

### Reducción del riesgo

#### ⚠ PRECAUCIÓN

- Utilizar el equipo durante un período de tiempo prolongado puede producir trastornos circulatorios en las manos relacionados con la vibración. No puede establecerse una duración general válida para el uso del equipo porque depende de muchos factores:
- Predisposición personal a padecer trastornos circulatorios graves (dedos fríos con frecuencia, picor en las manos)
- Temperatura ambiente baja. Lleve guantes calientes para protegerse las manos.
- Trastorno circulatorio limitado mediante un agarre firme.
- Un funcionamiento continuo resulta más perjudicial que un uso interrumpido con pausas.

En el caso de un uso regular prolongado del equipo y de la aparición repetida de los síntomas (p. ej. picor en las manos, dedos fríos), debe consultar a su médico.

### Uso previsto

- El cortasetos con extensión a batería está diseñado únicamente para el uso privado.
- El equipo solo está previsto para su uso al aire libre.
- Por motivos de seguridad, el equipo debe sostenerse siempre de forma segura con ambas manos.
- El equipo está diseñado para cortar setos, arbustos y plantas similares. El usuario debe usar el equipo de pie en el suelo de forma segura.
- El equipo se puede extender hasta un máximo de 2,8 m.

- El equipo solo se puede usar en un ambiente seco y bien iluminado.

No está permitido cualquier otro uso, p. ej. cortar el césped, árboles y ramas.

### Protección del medioambiente



Los materiales de embalaje son reciclables. Eliminar los embalajes de forma respetuosa con el medioambiente.



Los equipos eléctricos y electrónicos contienen materiales reciclables y, a menudo, componentes, como baterías, acumuladores o aceite, que suponen un peligro potencial para la salud de las personas o el medio ambiente en caso de manipularse o eliminarse de forma inadecuada. Sin embargo, dichos componentes son necesarios para un funcionamiento adecuado del equipo. Los equipos identificados con este símbolo no pueden eliminarse con la basura doméstica.

#### Avisos sobre sustancias contenidas (REACH)

Encontrará información actualizada sobre las sustancias contenidas en: [www.kaercher.de/REACH](http://www.kaercher.de/REACH)

### Accesorios y repuestos

Utilice únicamente accesorios y repuestos originales, estos garantizan un servicio seguro y fiable del equipo. Encontrará información sobre los accesorios y repuestos en [www.kaercher.com](http://www.kaercher.com).

### Volumen de suministro

El volumen de suministro del equipo se muestra en el embalaje. Compruebe la integridad del volumen de suministro durante el desembalaje. Póngase en contacto con su distribuidor si faltan accesorios o en caso de daños de transporte.

### Dispositivos de seguridad

#### ⚠ PRECAUCIÓN

**Peligro lesiones por dispositivos de seguridad faltantes o modificados**

Los dispositivos de seguridad velan por su seguridad. No anule, retire o deje sin efecto ningún dispositivo de seguridad.

#### Tecla de desbloqueo

El interruptor del equipo solo puede accionarse si se pulsa primero la tecla de desbloqueo del interruptor del equipo. De este modo se evita una puesta en marcha involuntaria.

#### Protección de la cuchilla

La protección de la cuchilla es un componente importante de los dispositivos de seguridad del cortasetos. Una protección de cuchilla que presenta daños no puede seguir utilizándose y debe sustituirse inmediatamente.

### Símbolos en el equipo



Símbolo de advertencia general



Antes de la puesta en funcionamiento, leer el manual de instrucciones y todas las instrucciones de seguridad.

	Llevar protección para ojos, cabeza y oídos adecuada al trabajar con el equipo.
	Llevar calzado de seguridad antideslizante al trabajar con el equipo.
	Llevar guantes antideslizantes y robustos al trabajar con el equipo.
	No exponer el equipo a la lluvia ni a condiciones de gran humedad.
	Peligro de lesiones. No tocar las herramientas de corte afiladas.
	Peligro eléctrico. Al trabajar con el equipo, mantener una mínima distancia de 10 m respecto a los cables aéreos.
	Peligro por objetos que salen despedidos. Mantener a los espectadores, especialmente niños y mascotas, a una distancia de al menos 15 m de la zona de trabajo.
	El nivel de presión acústica garantizado indicado en la etiqueta es de 93 dB.

## Descripción del equipo

En este manual de instrucciones se describe el equipamiento máximo. Existen diferencias en el alcance del suministro según el modelo (véase el embalaje).

**Véanse las ilustraciones en las páginas de gráficos Figura A**

- ① Interruptor del equipo
- ② Tecla de desbloqueo del interruptor del equipo
- ③ Tuerca de fijación de la barra telescópica
- ④ Tuerca de fijación
- ⑤ Barra superior
- ⑥ Tecla de desbloqueo del ajuste de ángulo
- ⑦ Cuchilla de corte
- ⑧ Barra telescópica
- ⑨ Superficie de agarre
- ⑩ Ojal para correa de transporte
- ⑪ Barra inferior
- ⑫ Ojal para correa de transporte
- ⑬ Asa

- ⑭ Tecla de desbloqueo de la batería
- ⑮ Placa de características
- ⑯ Alojamiento de la batería
- ⑰ Correa de transporte
- ⑱ Protección de la cuchilla
- ⑲ Barredor del material que se va a cortar
- ⑳ \*Cargador rápido Battery Power 18 V
- ㉑ \*Batería Battery Power 18 V

\* opcional

## Batería

El equipo puede accionarse con una batería Kärcher Battery Power 18 V.

## Puesta en funcionamiento

### ⚠ **ADVERTENCIA**

#### **Arranque descontrolado**

*Peligro de muerte por cortes*

*Retire la batería del equipo en todas las medidas preparatorias.*

## Montaje del equipo

1. Deslizar la barra telescópica en la barra del cortasetos.
2. Girar la tuerca de fijación hacia la derecha hasta el tope para fijarla.

**Figura B**

## Montar el barredor del material

### **Nota**

*Utilice el barredor del material que va a cortarse solo para cortes horizontales.*

1. Retirar el barredor del material que va a cortarse de la protección de la cuchilla.

**Figura C**

2. Montar el barredor del material que va a cortarse en el cortasetos.

**Figura D**

## Enganche de la correa de transporte

La correa de transporte ayuda a bajar el equipo de manera controlada después del corte y a sostener el peso del equipo durante el uso.

### **Figura E**

1. Enganchar los ganchos de la correa de transporte en los ojales de la empuñadura y de la barra. Colgarse la correa de transporte en un hombro. Asegurarse de que la correa de transporte se pueda soltar rápidamente en caso de peligro.

### **Nota**

*Para trabajar en la parte superior del seto, fijar la correa de transporte únicamente al ojal del asa; para trabajar en laterales, fijar la correa de transporte únicamente al ojal de la barra.*

## Colocación de la batería

### **CUIDADO**

#### **Contactos sucios**

*Daños en el equipo y en la batería*

*Compruebe la presencia de suciedad en el alojamiento de la batería y los contactos antes de la colocación y, en caso necesario, límpielos.*

**Figura F**

1. Coloque la batería en el alojamiento hasta que encaje de forma audible.

## Manejo

Recomendamos a los usuarios que utilicen la máquina por primera vez que reciban instrucciones de una persona con experiencia y que se familiaricen con el manejo y las técnicas antes de trabajar con el cortasetos.

### Ajuste del sistema de telescopaje

En caso necesario, la longitud del equipo puede ajustarse con la barra telescópica.

Figura G

## CUIDADO

### Contaminación de la barra telescópica

Daños en el equipo debido a la presencia de suciedad en la barra telescópica al ajustar la longitud.

Comprobar si la barra telescópica presenta contaminación y eliminarla antes de proceder con el ajuste.

1. Girar la tuerca de fijación de la barra telescópica en sentido antihorario para soltarla.
2. Ajustar la barra telescópica a la longitud deseada.

Figura H

3. Girar la tuerca de fijación de la barra telescópica hacia la derecha para fijarla.

### Ajuste del cabezal de giratorio

El ángulo entre el mango/la barra telescópica y el cortasetos se puede adaptar a las condiciones de trabajo.

Figura I

## ⚠ PRECAUCIÓN

### Cuchilla de recorte afilada

Cortes

Use guantes de protección cuando trabaje con la cuchilla de recorte.

1. Montar la protección de la cuchilla.

Figura J

2. Alinear el mango/la barra telescópica en paralelo al suelo.
3. Presionar el botón de giro con una mano.

Figura K

## ⚠ ADVERTENCIA

### Heridas de corte por contacto con las cuchillas afiladas

Nunca mueva la cuchilla de corte con la mano.

4. Con la otra mano, mover el mango/barra telescópica hasta que se ajuste el ángulo deseado.

5. Soltar el botón de giro.

### Conexión del equipo

1. Empujar la tecla de desbloqueo del interruptor del equipo hacia delante hasta el final.

Figura L

2. Pulsar el interruptor del equipo. El equipo se pone en marcha.

Nota

No es necesario mantener pulsada la tecla de desbloqueo.

3. Soltar el interruptor del equipo. El equipo se detiene.

## Manejo

## ⚠ PRECAUCIÓN

### Peligro de lesiones debido a cuchillas afiladas

Durante todos los trabajos en el equipo, lleve gafas y guantes de protección.

## ⚠ ADVERTENCIA

### Riesgo de lesiones debido a movimientos incontrolados del equipo

Sostenga firmemente el equipo siempre con ambas manos.

Utilice siempre la correa de transporte.

1. Comprobar si el material que se va a cortar presenta cuerpos extraños como papel, láminas o alambres y retirarlo en caso necesario.
2. Retirar la protección de la cuchilla.
3. Conectar el equipo, véase el capítulo *Conexión del equipo*.
4. Recortar setos.

Figura M

### Retirada de la batería

Nota

Durante las interrupciones de trabajo, retire la batería del equipo y asegúrela contra un uso no autorizado.

1. Pulse la tecla de desbloqueo de la batería para desbloquearla.

Figura N

2. Retire la batería del equipo.

### Finalización del funcionamiento

1. Retire la batería del equipo (véase el capítulo *Retirada de la batería*).
2. Limpie el equipo (véase el capítulo *Limpieza del equipo*).

## Transporte

## ⚠ PRECAUCIÓN

### Inobservancia del peso

Peligro de lesiones y daños

Tenga en cuenta el peso del equipo durante el transporte.

## ⚠ PRECAUCIÓN

### Arranque descontrolado

Lesiones de corte

Retire la batería del equipo antes del transporte.

Transporte el cortasetos solo con la protección de la cuchilla colocada.

1. Retirar la batería, véase el capítulo *Retirada de la batería*.
2. Montar la protección de la cuchilla con el barredor del material que se va a cortar.

Figura J

3. Colocar el equipo en la posición más corta.

Figura G

## Almacenamiento

## CUIDADO

### Entorno húmedo

Corrosión

Almacene el equipo solo en interiores.

## ⚠ PRECAUCIÓN

### Inobservancia del peso

Peligro de lesiones y daños

Tenga en cuenta el peso del equipo para su almacenamiento.

## ⚠ PRECAUCIÓN

### Arranque descontrolado

Cortes

Retire la batería del equipo antes del transporte.

Almacenar el cortasetos únicamente con la protección de la cuchilla colocada.

## Nota

Almacenar el equipo en un lugar seco y bien ventilado. Mantener el equipo alejado de sustancias corrosivas, como productos químicos de jardinería o productos de descongelación.

Limpiar el equipo antes de almacenarlo (véase el capítulo *Limpieza del equipo*).

1. Retirar la batería, véase el capítulo *Retirada de la batería*.

2. Montar la protección de la cuchilla.

### Figura J

3. Colocar el equipo en la posición más corta.

### Figura G

## Conservación y mantenimiento

### ⚠ PRECAUCIÓN

#### Arranque descontrolado

Lesiones de corte

Retire la batería del equipo antes de realizar trabajos en él.

### ⚠ PRECAUCIÓN

Peligro de lesiones debido a cuchillas afiladas

Durante todos los trabajos en el equipo, lleve gafas y guantes de protección.

### Limpieza del equipo

## CUIDADO

### Limpieza incorrecta

Daños en el equipo

Limpie el equipo con un paño húmedo.

No utilice detergentes que contengan disolventes.

No sumerja el equipo en agua.

No limpie el equipo con chorros de agua de mangueras o de alta presión.

### Figura O

1. Deje enfriar el equipo.

2. Limpie con un cepillo la suciedad y los restos de plantas de la cuchilla y la carcasa del motor.

3. Limpie la rejilla de ventilación del equipo con un cepillo.

### Compruebe la atornilladura de la cuchilla

### ⚠ PRECAUCIÓN

#### Atornilladura floja

Cortes provocados por movimientos descontrolados de la cuchilla

Compruebe de forma regular que la atornilladura de la cuchilla está bien colocada.

### Figura P

1. Compruebe que todos los tornillos/las tuercas están bien apretados.

2. Apriete los tornillos/las tuercas que estén flojos.

### Engrase de las hojas de la cuchilla

Para mantener la calidad de las cuchillas y unos resultados de corte óptimos, aplicar un poco de aceite en spray o aceite fino líquido de motor a las cuchillas después de cada uso.

### Nota

Eliminar la resina de las cuchillas, por ejemplo, con el quitamanchas universal RM 769 de Kärcher.

### Figura Q

1. Limpieza del equipo (véase *Limpieza del equipo*).

2. Colocar el equipo sobre una superficie horizontal, nivelada y resistente al aceite.

3. Aplicar una fina capa de aceite en la parte superior de las cuchillas.

4. Colocar la protección de las cuchillas.

5. Limpiar la base y eliminar los residuos de aceite de forma respetuosa con el medio ambiente y de acuerdo con la normativa local.

### Afilado de las hojas de la cuchilla

### Nota

Retire tan poco material como sea posible para mantener el ángulo original del diente de la hoja.

### ⚠ PRECAUCIÓN

#### Cuchillas afiladas

Lesiones de corte

A la hora de afilar las hojas de la cuchilla deben utilizarse guantes de protección adecuados.

1. Sujete la cuchilla en un tornillo de banco.

2. Afile la parte descubierta de los dientes de la hoja con una lima.

3. Desplace la cuchilla manualmente con mucho cuidado hasta que sean accesibles los dientes sin afilar.

4. Afile la parte descubierta de todos los dientes de la hoja con una lima.

## Ayuda en caso de fallos

A menudo, las causas de las averías son simples y pueden solucionarse con ayuda del siguiente resumen. En caso de duda o averías no mencionadas aquí, póngase en contacto con el servicio de postventa.

Con el paso del tiempo, la capacidad de la batería disminuye aunque se conserve correctamente, por lo que ya no se alcanzará el tiempo de marcha completo aunque esté completamente cargada. Esto no se considera una avería.

Fallo	Causa	Solución
El equipo no se pone en marcha	La batería no está colocada correctamente.	● Introduzca la batería en el alojamiento hasta que encaje.
	La batería está vacía.	● Cargue la batería.
	La batería está defectuosa.	● Sustituya la batería.
El equipo se detiene durante el funcionamiento	Cuchilla bloqueada por el material cortado.	● Retire el material cortado de la cuchilla.
	La batería está sobrecalentada	● Interrumpa el trabajo y espere a que la temperatura de la batería esté en el rango normal.
	El motor está sobrecalentado	● Interrumpa el trabajo y deje enfriar el motor.

Fallo	Causa	Solución
<b>Problemas durante el montaje del equipo</b>	Puntos de conexión contaminados	<ul style="list-style-type: none"> <li>● Comprobar si la barra telescópica presenta suciedad y limpiarla si es necesario.</li> <li>● Colocar el equipo solo sobre superficies limpias.</li> </ul>

## Garantía

En cada país se aplican las condiciones de garantía indicadas por nuestra compañía distribuidora autorizada. Subsananamos cualquier fallo en su equipo de forma gratuita dentro del plazo de garantía siempre que la causa se deba a un fallo de fabricación o material. En caso de garantía, póngase en contacto con su distribuidor o con el servicio de posventa autorizado más próximo presentando la factura de compra.

(Dirección en el reverso)

Encontrará más información sobre la garantía (si está disponible) en el área de servicio de su página web local de Kärcher en "Downloads".

## Datos técnicos

		PHG 2-18
<b>Datos de potencia del equipo</b>		
Tensión nominal	V	18
Revoluciones a ralentí	/min	1150
Diámetro del material que va a cortarse (máx.)	mm	18
Longitud de corte	cm	45
Alcance de trabajo (máx.)	m	2,8
<b>Nivel de vibración según EN 62841-1 y EN 62841-4-2</b>		
Nivel de vibraciones mano-brazo empuñadura delantera	m/s <sup>2</sup>	1,3
Nivel de vibraciones mano-brazo empuñadura trasera	m/s <sup>2</sup>	1,7
Inseguridad	m/s <sup>2</sup>	1,5
<b>Intensidad acústica según EN 62841-1 y EN 62841-4-2</b>		
Intensidad acústica L <sub>WA</sub> + Incertidumbre K <sub>WA</sub>	dB(A)	93
<b>Peso y dimensiones</b>		
Longitud x anchura x altura	mm	2090 x 89 x 200
Peso (sin batería)	kg	3,4

Nos reservamos el derecho a realizar modificaciones.

## Nivel de ruido y vibraciones

Los niveles de emisión de ruidos y los niveles totales de vibración indicados se han medido según un método de comprobación normalizado y pueden utilizarse para comparar una herramienta con otra.

Los niveles de emisión de ruidos y los niveles totales de vibración declarados también pueden utilizarse para una evaluación preliminar de la exposición.

## ⚠ ADVERTENCIA

Las emisiones de ruidos y vibraciones durante el uso real de la herramienta eléctrica pueden diferir de los niveles indicados en función de cómo se utilice la herra-

menta y, en particular, del tipo de material que se esté procesando.

Determinar las medidas de seguridad para proteger al operario basándose en una estimación de la exposición en condiciones reales de uso (teniendo en cuenta todas las partes del ciclo de funcionamiento, como los momentos en que la herramienta está apagada y cuando está en modo marcha en vacío, además del tiempo de activación).

## Declaración de conformidad UE

Por la presente declaramos que el producto mencionado a continuación cumple las disposiciones pertinentes de las directivas y reglamentos enumerados. Si se producen modificaciones no acordadas en el producto, esta conformidad pierde su validez. La presente declaración de conformidad se expide bajo la exclusiva responsabilidad del fabricante.

Producto: Cortacésped a batería con prolongación

Tipo: 1.445-XXX.X

### Directivas y reglamentos

2000/14/CE (+2005/88/CE)

2014/30/UE

2006/42/CE (+2009/127/CE)

2011/65/UE

### Normas armonizadas aplicadas

EN IEC 63000: 2018

EN 55014-1: 2017 + A11: 2020

EN 55014-2: 1997 + A1: 2001 + A2: 2008

EN 62841-1:2015+A11:2022

EN 62841-4-2:2019+A1:2022+A11:2022

### Procedimiento de evaluación de la conformidad aplicado

2000/14/CE modificada por 2005/88/CE: Anexo V

### Intensidad acústica dB(A)

PHG 2-18:

Medida: 91

Garantizada: 93

### Nombre y dirección

Responsable de documentación:

S. Reiser

Alfred Kärcher SE & Co. KG

Alfred-Kärcher-Str. 28 - 40

71364 Winnenden (Germany)

Teléfono: +49 7195 14-0

Fax: +49 7195 14-2212



H. Jenner

Chairman of the Board of Management



S. Reiser

Manager Regulatory Affairs & Certification

Winnenden, 01/11/2025

Los abajo firmantes actúan en nombre y con la autorización de la junta directiva.

Alfred Kärcher SE & Co. KG

Alfred-Kärcher-Str. 28 - 40

71364 Winnenden (Germany)

Tel.: +49 7195 14-0

Fax: +49 7195 14-2212

## Índice

Indicações gerais .....	48
Avisos de segurança .....	48
Utilização prevista .....	51
Proteção do meio ambiente .....	52
Acessórios e peças sobressalentes .....	52
Volume do fornecimento .....	52
Unidades de segurança .....	52
Símbolos no aparelho .....	52
Descrição do aparelho .....	52
Arranque .....	53
Operação .....	53
Transporte .....	54
Armazenamento .....	54
Conservação e manutenção .....	54
Ajuda em caso de avarias .....	55
Garantia .....	55
Dados técnicos .....	55
Declaração de conformidade UE .....	56

## Indicações gerais



Antes da primeira utilização do aparelho, leia estas indicações de segurança, este manual original, as indicações de segurança fornecidas com o conjunto de bateria e o manual original do conjunto da bateria/carregador standard em anexo. Proceda em conformidade. Conserve as folhas para referência ou utilização futura.

Além das indicações que constam do manual de instruções, é necessário observar as prescrições gerais de segurança e as prescrições para a prevenção de acidentes do legislador.

## Avisos de segurança

### Níveis de perigo

#### **⚠ PERIGO**

- Aviso de um perigo iminente, que pode provocar ferimentos graves ou morte.

#### **⚠ ATENÇÃO**

- Aviso de uma possível situação de perigo, que pode provocar ferimentos graves ou morte.

#### **⚠ CUIDADO**

- Aviso de uma possível situação de perigo, que pode provocar ferimentos ligeiros.

#### **ADVERTÊNCIA**

- Aviso de uma possível situação de perigo, que pode provocar danos materiais.

### Avisos gerais de segurança da máquina

#### **⚠ ATENÇÃO**

- **Leia todos os avisos de segurança, instruções, ilustrações e especificações fornecidos com esta máquina.**

O não cumprimento de todas as instruções listadas abaixo pode resultar em choque elétrico, incêndio e/ou ferimentos graves. **Guarde todos os avisos e instruções para referência futura.**

O termo "máquina" nos avisos refere-se à sua máquina alimentada pela rede elétrica (com fio) ou pela bateria (sem fio).

- 1 Segurança na área de trabalho

- a Manter a área de trabalho limpa e bem iluminada. *Áreas desorganizadas ou escuras convidam a acidentes.*
- b Não utilize máquinas em atmosferas explosivas, como, por exemplo, na presença de líquidos, gases ou poeiras inflamáveis. *As máquinas produzem faíscas que podem inflamar o pó ou os fumos.*
- c Mantenha as crianças e os transeuntes afastados quando estiver a utilizar uma máquina. *As distrações podem fazer com que se perca o controlo.*

#### 2 Segurança elétrica

- a As fichas das máquinas devem corresponder à tomada. Nunca modifique a ficha de forma alguma. Não utilize quaisquer fichas adaptadoras com máquinas ligadas à terra. *As fichas não modificadas e as tomadas correspondentes reduzem o risco de choque elétrico.*
- b Evite o contacto do corpo com superfícies ligadas à terra, tais como tubos, radiadores, fogões e frigoríficos. *Existe um risco acrescido de choque elétrico se o seu corpo estiver ligado à terra.*
- c Não exponha as máquinas à chuva ou a condições de humidade. *A entrada de água numa máquina aumenta o risco de choque elétrico.*
- d Não utilize o cabo de forma abusiva. Nunca utilize o cabo para transportar, puxar ou desligar a máquina da tomada. Mantenha o cabo afastado do calor, óleo, arestas afiadas ou peças em movimento. *Os cabos danificados ou emaranhados aumentam o risco de choque elétrico.*
- e Quando utilizar uma máquina no exterior, utilize um cabo de extensão adequado para utilização no exterior. *A utilização de um cabo adequado para utilização no exterior reduz o risco de choque elétrico.*
- f Se for inevitável operar uma máquina num local húmido, utilize uma fonte de alimentação protegida por um dispositivo de corrente residual (RCD). *A utilização de um RCD reduz o risco de choque elétrico.*

#### 3 Segurança pessoal

- a Mantenha-se alerta, veja o que está a fazer e use o bom senso ao utilizar uma máquina. Não utilize uma máquina enquanto estiver cansado ou sob a influência de drogas, álcool ou medicamentos. *Um momento de desatenção durante a operação da máquina pode resultar em ferimentos graves.*
- b Utilize equipamento de proteção individual. Use sempre proteção para os olhos. *O equipamento de proteção, como uma máscara antipoeiras, sapatos de segurança antiderrapantes, capacete ou proteção auditiva, utilizado em condições adequadas, reduzirá os ferimentos pessoais.*
- c Evite a ligação involuntária. **Certifique-se de que o interruptor está na posição de desligado antes de ligar a fonte de alimentação e/ou a bateria, pegar ou transportar a máquina.** *Transportar máquinas com o dedo no interruptor ou ligar máquinas que tenham o interruptor ligado convida a acidentes.*
- d Retire qualquer chave de ajuste ou chave inglesa antes de ligar a máquina. *Se deixar uma*

*chave inglesa ou uma chave numa peça rotativa da máquina, pode causar ferimentos pessoais.*

- e **Não se estique demasiado com a ferramenta elétrica nas mãos. Mantenha sempre os pés bem assentes e o equilíbrio.** *Isto permite um melhor controlo da máquina em situações inesperadas.*
  - f **Vista-se corretamente. Não use roupas largas ou joias. Mantenha o cabelo e o vestuário afastados das peças em movimento.** *Vestuário largo, joias ou cabelos compridos podem ficar presos em peças móveis.*
  - g **Se existirem dispositivos para a ligação de instalações de extração e recolha de poeiras, certifique-se de que estes estão ligados e são utilizados corretamente.** *A utilização da recolha de poeiras pode reduzir os riscos relacionados com as poeiras.*
  - h **Não deixe que a familiaridade adquirida com a utilização frequente das máquinas o leve a tornar-se complacente e a ignorar os princípios de segurança das máquinas.** *Uma ação descuidada pode causar ferimentos graves numa fração de segundo.*
- 4 **Utilização e cuidados a ter com a máquina**
    - a **Não force a máquina. Utilize a máquina correta para a sua aplicação.** *A máquina correta fará o trabalho de forma melhor e mais segura ao ritmo para o qual foi concebida.*
    - b **Não utilize a máquina se o interruptor não a ligar e desligar.** *Qualquer máquina que não possa ser controlada com o interruptor é perigosa e deve ser reparada.*
    - c **Desligue a ficha da fonte de alimentação e/ou remova a bateria, se removível, da máquina antes de fazer quaisquer ajustes, trocar acessórios ou guardar máquinas.** *Estas medidas preventivas de segurança reduzem o risco de arranque acidental da máquina.*
    - d **Guarde as máquinas inativas fora do alcance das crianças e não permita que pessoas não familiarizadas com a máquina ou com estas instruções operem a máquina.** *As máquinas são perigosas nas mãos de utilizadores sem formação.*
    - e **Efetuar a manutenção das máquinas e acessórios. Verifique se as peças móveis estão desalinhadas ou presas, se há peças partidas ou qualquer outra condição que possa afetar o funcionamento da máquina. Se estiver danificada, mande reparar a máquina antes de a utilizar.** *Muitos acidentes são causados por máquinas com uma manutenção deficiente.*
    - f **Mantenha as máquinas de corte afiadas e limpas.** *As máquinas de corte com manutenção adequada e arestas de corte afiadas têm menos probabilidades de se prenderem e são mais fáceis de controlar.*
    - g **Utilize a máquina, os acessórios e as respetivas peças de acordo com estas instruções, tendo em conta as condições de trabalho e o trabalho a efetuar.** *A utilização da máquina para operações diferentes das previstas pode resultar numa situação perigosa.*
    - h **Mantenha as pegas e as superfícies de agarra secas, limpas e isentas de óleo e gordura.** *As pegas e superfícies de agarrar escorregadias*

*não permitem um manuseamento e controlo seguros da máquina em situações inesperadas.*

- 5 **Utilização e cuidados com a bateria da máquina**
  - a **Recarregar apenas com o carregador especificado pelo fabricante.** *Um carregador que seja adequado para um tipo de bateria pode criar um risco de incêndio quando utilizado com outra bateria.*
  - b **Utilize as máquinas apenas com baterias especificamente concebidas para o efeito.** *A utilização de quaisquer outras baterias pode criar um risco de ferimentos e de incêndio.*
  - c **Quando a bateria não estiver a ser utilizada, mantenha-a afastada de outros objetos metálicos, como cliques de papel, moedas, chaves, pregos, parafusos ou outros pequenos objetos metálicos, que possam fazer uma ligação de um terminal a outro.** *Um curto-circuito entre os terminais da bateria pode provocar queimaduras ou um incêndio.*
  - d **Em condições de abuso, pode ser expelido líquido da bateria; evite o contacto.** *Em caso de contacto acidental, lave com água. Se o líquido entrar em contacto com os olhos, procure adicionalmente ajuda médica.* *O líquido ejetado da bateria pode provocar irritações ou queimaduras.*
  - e **Não utilize uma bateria ou máquina que esteja danificada ou modificada.** *As baterias danificadas ou modificadas podem apresentar um comportamento imprevisível, resultando em incêndio, explosão ou risco de ferimentos.*
  - f **Não exponha a bateria ou a máquina ao fogo ou a temperaturas excessivas.** *A exposição ao fogo ou a temperaturas superiores a 130 °C pode provocar uma explosão.*
  - g **Siga todas as instruções de carregamento e não carregue a bateria ou a máquina fora do intervalo de temperatura especificado nas instruções.** *O carregamento incorreto ou a temperaturas fora do intervalo especificado pode danificar a bateria e aumentar o risco de incêndio.*
- 6 **Manutenção**
  - a **Mande reparar a sua máquina por um técnico qualificado, utilizando apenas peças de substituição originais.** *Deste modo, garante-se a segurança da máquina.*
  - b **Nunca efetue a manutenção de baterias danificadas.** *A manutenção das baterias só deve ser efetuada pelo fabricante ou por prestadores de serviços autorizados.*

### **Avisos de segurança do aparador de arbustos**

- **Não utilizar o aparador de sebes com mau tempo, especialmente se existir o risco de relâmpagos.** *Isto diminui o risco de se ser atingido por um raio.*
- **Manter todos os cabos e fios eléctricos afastados da área de corte.** *Podem existir cabos ou fios eléctricos escondidos em sebes ou arbustos que podem ser acidentalmente cortados pela lâmina.*
- **Usar proteção ocular.** *Um equipamento de proteção adequado reduzirá o risco de perda auditiva.*
- **Apenas segurar o aparador de sebes nas superfícies de pega isoladas, uma vez que a lâmina pode entrar em contacto com cabos ocultos.** *As lâminas em contacto com um cabo sob tensão po-*

dem fazer com que as peças metálicas expostas do aparador de sebes conduzam a corrente, podendo causar um choque eléctrico ao operador.

- **Manter todas as partes do corpo afastadas da lâmina.** Não retire o material cortado nem segure o material a cortar quando as lâminas estiverem em movimento. As lâminas continuam a mover-se depois de o interruptor ser desligado. Um momento de desatenção durante a operação do aparador de sebes pode resultar em ferimentos graves.
- **Ao limpar material encravado ou realizar a manutenção do aparador de arbustos, assegure-se de que todos os interruptores do aparelho estão desligados e que o bloqueio está na posição bloqueada.** O accionamento inesperado do aparador de sebes ao retirar material encravado ou realizar a manutenção pode resultar em ferimentos graves.
- **Transportar o aparador de sebes pela pega com a lâmina parada e tendo o cuidado de não accionar qualquer interruptor do aparelho.** O transporte adequado do aparador de sebes diminuirá o risco de arranque inadvertido e de ferimentos provocados pelas lâminas.
- **Ao transportar ou armazenar o aparador de sebes, colocar sempre a cobertura da lâmina.** O manuseamento adequado do aparador de sebes diminuirá o risco de ferimentos provocados pelas lâminas.

#### **Avisos de segurança do aparador de sebes de longo alcance:**

- **Utilizar sempre um capacete ao operar o aparador de sebes de longo alcance acima da cabeça.** A queda de detritos pode resultar em ferimentos graves.
- **Utilizar sempre as duas mãos ao operar o aparador de sebes de longo alcance.** Segurar o aparador de sebes de longo alcance com as duas mãos para evitar a perda de controlo.
- **Para reduzir o risco de electrocussão, nunca utilizar o aparador de sebes de longo alcance perto de qualquer cabo eléctrico.** O contacto com cabos eléctricos ou a utilização perto de cabos eléctricos pode causar ferimentos graves ou choques eléctricos com consequências fatais.

#### **Avisos adicionais de segurança**

**⚠ PERIGO** ● Risco de ferimentos graves em caso de projecção de objectos ou se ficarem presos fios ou cordas na ferramenta de corte. Antes da utilização, inspecione minuciosamente a área de trabalho quanto a objectos como pedras, paus, metal, fios, ossos ou brinquedos e remova-os. ● Nunca utilize o aparelho caso se encontrem pessoas, especialmente crianças ou animais, no perímetro de 15 m, uma vez que existe o perigo de projecção de objectos pela lâmina de corte. ● Não é permitido efectuar quaisquer alterações no aparelho. ● A distração nos trabalhos pode provocar ferimentos graves. Não utilize o aparelho se estiver sob a influência de drogas, álcool ou medicamentos ou se sentir cansado.

**⚠ ATENÇÃO** ● O aparelho não se destina a ser utilizado por crianças ou pessoas com capacidades físicas, sensoriais ou mentais limitadas ou que não estejam familiarizadas com estas instruções. ● Tem de ter uma vista desobstruída da área de trabalho para conseguir reconhecer possíveis perigos. Utilize o aparelho

apenas se existir uma boa iluminação. ● Antes da operação, verifique se o aparelho, todos os elementos de comando e dispositivos de segurança estão a funcionar correctamente. Verifique se há fechos soltos, certifique-se de que todas as coberturas de protecção e pegas estão presas de maneira adequada e segura. Não utilize o aparelho se não estiverem em perfeitas condições.

● Substitua as peças gastas ou danificadas antes de colocar o aparelho em funcionamento. ● Vista calças compridas e pesadas, roupa de mangas compridas e botas antiderrapantes durante os trabalhos com o aparelho. Não trabalhe descalço. Não use sandálias ou calças curtas. Evite usar roupa larga ou com cordões ou fitas. ● Risco de ressalto devido à perda de equilíbrio. Evite uma postura corporal fora do normal. Certifique-se de que a sua postura é estável, segura e mantém o equilíbrio. ● Segure sempre o aparelho com ambas as mãos. Segure bem a pega dianteira com uma das mãos. Segure firmemente a pega traseira com a outra mão, opere a trelca de desbloqueio e o interruptor do aparelho. ● Deve usar a alça de transporte incluída ao utilizar o aparelho. A alça de transporte aspiração está equipada com um fecho rápido. A alça de transporte ajuda a controlar o aparelho quando é baixado após o corte e a controlar o peso do aparelho durante o corte. ● Familiarize-se com a alça de transporte e o fecho rápido antes de usar o aparelho. Não use roupa sobre o arnés de peito nem peça de forma alguma o acesso ao fecho rápido. ● Perigo de choque eléctrico. Não trabalhe com o aparelho num raio inferior a 10 m de linhas aéreas. ● Não opere o aparelho próximo de postes, vedações, edifícios e outros objetos fixos. ● As lâminas do aparelho são aguçadas. Utilize luvas de protecção resistentes e trabalhe com cuidado se verificar a montagem, a substituição, a limpeza ou o assento dos parafusos. ● Substitua as peças gastas ou danificadas antes de colocar o aparelho em funcionamento. ● Pare imediatamente o aparelho e verifique se há danos ou identifique a causa da vibração se o aparelho cair, bater ou vibrar de forma anormal. Mandar reparar os danos junto do serviço de assistência técnica autorizado ou substitua o aparelho. ● Antes de cada utilização, verifique se a conexão da haste da vara e a ferramenta de corte estão bem fixas. ● Antes de cortar uma sebe ou um arbusto, verifique se há pessoas ou animais atrás ou dentro deles. ● Desligue o motor, retire o conjunto da bateria e certifique-se de que todas as peças móveis se imobilizaram completamente:

- Antes de ajustar a posição de trabalho do mecanismo de corte.
- Antes de limpar ou remover uma obstrução do aparelho.
- Antes de deixar o aparelho sem vigilância.
- Antes de verificar, efectuar a manutenção ou trabalhar no aparelho.

**⚠ CUIDADO** ● Use protecção ocular e auditiva. ● Utilize capacete quando trabalhar em áreas com perigo de queda de objetos. ● Perigo de lesões, se vestuário solto, o cabelo ou joias forem colhidos por peças móveis. Mantenha o vestuário e as joias afastados das peças móveis da máquina. Apanhe o cabelo comprido. ● Antes do arranque do aparelho, certifique-se de que não é possível as ferramentas de corte entrarem em contacto com algum elemento. ● Não utilize o aparelho em escadas ou bases instáveis. ● O uso de protecção auditiva pode limitar a sua capacidade de ouvir sinais de alerta, por isso fique atento a possíveis perigos nas

imediações da área de trabalho. ● O ruído do aparelho pode limitar a sua capacidade de ouvir sinais de alerta, por isso fique atento a possíveis perigos nas imediações da área de trabalho.

**ADVERTÊNCIA** ● Não force o aparelho contra arbustos densos. Isto pode bloquear e abrandar o movimento das ferramentas de corte. Se as ferramentas de corte bloquearem, reduza a velocidade de trabalho. ● Não corte caules e ramos que seja óbvio serem demasiado grandes para caberem entre as lâminas de corte. Para cortar caules e ramos maiores, utilizar um serrote de mão ou um serrote de podar sem motor. ● Apenas opere o aparelho a temperaturas entre 0 °C e 40 °C. ● Armazene o aparelho num local entre 0 °C e 40 °C.

### Indicações adicionais de segurança relativas à bateria

Para reduzir o risco de incêndio, ferimentos e danos no produto devido a um curto-circuito, nunca mergulhe o aparelho, a bateria ou o carregador em qualquer líquido, nem deixe que entre líquido nos mesmos. Líquidos corrosivos ou condutores, tais como água do mar, certos químicos industriais, lixívia ou produtos contendo lixívia, etc., podem causar um curto-circuito.

- Carregue a bateria num local onde a temperatura ambiente se situe entre 10 °C e 38 °C.
- Armazene a bateria num local onde a temperatura ambiente se situe entre 0 °C e 40 °C.
- Utilize a bateria num local onde a temperatura ambiente se situe entre 0 °C e 40 °C.

### Transporte e armazenamento seguros

**⚠ ATENÇÃO** ● Desligue o aparelho, deixe-o arrefecer e retire o conjunto da bateria, antes de armazenar ou transportar o aparelho.

**⚠ CUIDADO** ● De forma a evitar acidentes e ferimentos, transporte e guarde o aparelho com a protecção da lâmina montada e com a bateria removida.

- Perigo de lesões e danos no aparelho. Para transporte, imobilize o aparelho contra movimento ou queda.
- Por segurança, guarde o conjunto de bateria separado do aparelho.

**ADVERTÊNCIA** ● Retire todos os objetos estranhos do aparelho, antes de o transportar ou armazenar. ● Armazene o aparelho num local seco e com boa ventilação, fora do alcance das crianças. Mantenha o aparelho afastado de produtos corrosivos, por exemplo, produtos químicos de uso no jardim. ● Não guarde o aparelho no exterior.

### Manutenção e conservação seguras

**⚠ ATENÇÃO** ● Desligue o motor, retire o conjunto da bateria e certifique-se de que todas as peças móveis se imobilizaram completamente:

- Antes de limpar ou realizar a manutenção do aparelho.
- Antes de substituir acessórios.
- Perigo de lesões devido a ferramentas de corte afiadas. Seja especialmente cuidadosamente ao remover ou colocar a protecção da lâmina e ao limpar e lubrificar o aparelho. ● Certifique-se de que o aparelho se encontra em estado seguro verificando em intervalos regulares se os pernos, porcas e parafusos estão bem apertados. ● Após cada utilização, remova a sujidade das ferramentas de corte com uma escova rija e aplique um óleo adequado antiferrugem, antes de voltar a colo-

car a protecção da lâmina. O fabricante recomenda a utilização de um spray como lubrificação e protecção contra a ferrugem. Informe-se junto do serviço de assistência técnica sobre sprays adequados para este efeito. Pode lubrificar as ferramentas de corte antes de cada utilização da forma descrita.

**⚠ CUIDADO** ● Utilize acessórios e peças sobressalentes disponibilizadas pelo fabricante. Ao utilizar acessórios e peças sobressalentes originais, garante uma utilização segura e o bom funcionamento do aparelho.

**ADVERTÊNCIA** ● Limpe o produto antes de cada utilização com um pano macio seco.

**Aviso** ● Os trabalhos de assistência técnica e manutenção só podem ser realizados por pessoal técnico devidamente qualificado e com formação específica. Para reparação do produto, recomendamos o envio para um centro de assistência técnica autorizado. ● Só pode realizar os ajustes e as reparações descritos neste manual de instruções. Contacte o serviço de assistência técnica autorizado para a realização de outras reparações.

### Riscos residuais

#### ⚠ ATENÇÃO

- Existem determinados riscos residuais, mesmo que o aparelho seja utilizado conforme as instruções. Podem existir os seguintes riscos durante a utilização do aparelho:
- Lesões resultantes do contacto com as ferramentas de corte. Mantenha as ferramentas de corte afastadas do corpo. Utilize a protecção da lâmina se não estiver a cortar.
- A vibração pode causar ferimentos. Utilize a ferramenta correcta para cada trabalho, faça uso das pegadas previstas e limite o tempo de trabalho e a exposição.
- O ruído pode causar problemas auditivos. Utilize protecção auditiva e limite o ruído.

### Redução dos riscos

#### ⚠ CUIDADO

- Uma utilização prolongada do aparelho pode levar a perturbações vasculares nas mãos, devido à vibração. Não é possível estabelecer uma duração de utilização genericamente aplicável, pois isso depende de vários factores:
- Predisposição individual para problemas de circulação (dedos frequentemente frios ou dormentes)
- Temperatura ambiente baixa. Use luvas quentes para proteger as mãos.
- Circulação limitada devido à força feita a agarrar.
- Uma operação ininterrupta é mais prejudicial do que uma operação interrompida por pausas.

Em caso de utilização regular e prolongada do aparelho e, perante a repetição de sintomas como, p. ex., dormência dos dedos ou dedos frios, deve consultar um médico.

### Utilização prevista

- O aparador de sebes a bateria com extensão foi previsto apenas para uso doméstico.
- O aparelho foi concebido apenas para a utilização no exterior.
- Por razões de segurança, o aparelho tem de ser sempre agarrado com as duas mãos.

- O aparelho destina-se a cortar sebes, arbustos e plantas semelhantes. Durante a operação, o utilizador permanece seguro no chão.
- O aparelho pode ser estendido até um máximo de 2,8 metros.
- O aparelho só pode ser utilizado num ambiente seco e bem iluminado.

Não é permitida qualquer outra utilização, por exemplo, o corte de relva, árvores e ramos.

## Proteção do meio ambiente



Os materiais de empacotamento são recicláveis. Elimine as embalagens de acordo com os regulamentos ambientais.



Os aparelhos elétricos e eletrónicos contêm materiais recicláveis de valor e, com frequência, componentes como baterias, acumuladores ou óleo que, em caso de manipulação ou recolha errada, podem representar um potencial perigo para a saúde humana e para o ambiente. Estes componentes são necessários para o bom funcionamento do aparelho. Os aparelhos que apresentem este símbolo não devem ser recolhidos no lixo doméstico.

### Avisos relativos a ingredientes (REACH)

Podem encontrar informações actualizadas acerca dos ingredientes em: [www.kaercher.de/REACH](http://www.kaercher.de/REACH)

## Acessórios e peças sobressalentes

Ao utilizar apenas acessórios originais e peças sobressalentes originais, garante uma utilização segura e o bom funcionamento do aparelho.

Informações acerca de acessórios e peças sobressalentes disponíveis em [www.kaercher.com](http://www.kaercher.com).

## Volume do fornecimento

O volume do fornecimento do aparelho está indicado na embalagem. Ao abrir a embalagem, confirme a integridade do conteúdo. Caso faltem acessórios ou em caso de danos de transporte informe o seu fornecedor.

## Unidades de segurança

### ⚠ CUIDADO

**Perigo de ferimentos devido a unidades de segurança alteradas ou em falta!**

As unidades de segurança servem para a sua protecção. Não contornar, remover ou tornar ineficazes quaisquer unidades de segurança.

### Tecla de desbloqueio

O interruptor do aparelho só pode ser acionado se o botão de desbloqueio do interruptor do aparelho for premido primeiro. Isto evita o arranque involuntário.

### Protecção da lâmina

A protecção da lâmina é um componente importante das unidades de segurança do aparador de sebes. Uma protecção da lâmina danificada não pode ser mais utilizada, tendo de ser substituída.

## Símbolos no aparelho

	Sinal de perigo geral
--	-----------------------

	Antes do arranque, leia o manual de instruções todos os avisos de segurança.
	Utilize protecções auditiva, ocular e de cabeça adequadas durante o trabalho com o aparelho.
	Utilize calçado de protecção antiderrapante durante o trabalho com o aparelho.
	Utilize luvas antideslizantes e resistentes durante o trabalho com o aparelho.
	Não exponha o aparelho a chuva ou a condições húmidas.
	Perigo de lesões. Não toque nas ferramentas de corte afiadas.
	Perigo eléctrico. Ao trabalhar com o aparelho, mantenha uma distância mínima de 10 m de linhas aéreas.
	Perigo resultante de objetos projetados. Mantenha o público, especialmente crianças e animais domésticos, a pelo menos 15 m de distância da área de trabalho.
	O nível acústico garantido indicado na etiqueta é de 93 dB.

## Descrição do aparelho

Neste manual de instruções é descrito o equipamento máximo. Há diferenças no volume do fornecimento consoante o modelo (ver embalagem).

**Figura, ver páginas com gráficos**

**Figura A**

- 1 Interruptor do aparelho
- 2 Tecla de desbloqueio do interruptor do aparelho
- 3 Porca de fixação do haste telescópica
- 4 Porca de fixação
- 5 Haste superior
- 6 Botão de desbloqueio do ajuste do ângulo
- 7 Lâmina de corte
- 8 Haste telescópica
- 9 Superfície do punho
- 10 Ilhó da alça de transporte
- 11 Haste inferior

- ⑫ Ilhó da alça de transporte
- ⑬ Punho
- ⑭ Tecla de desbloqueio do conjunto da bateria
- ⑮ Placa de características
- ⑯ Suporte do conjunto da bateria
- ⑰ Alça de transporte
- ⑱ Proteção da lâmina
- ⑲ Varredora do material de corte
- ⑳ \*Aparelho de carga rápida Battery Power 18 V
- ㉑ \*Conjunto de bateria Battery Power 18 V

\* opcional

### Conjunto da bateria

O aparelho pode ser operado com um conjunto de bateria 18 V Kärcher Battery Power.

### Arranque

#### ⚠ ATENÇÃO

##### Arranque descontrolado

*Perigo de vida devido a corte*

*Retire a bateria do aparelho antes de todos os trabalhos de preparação.*

### Montar o aparelho

1. Introduzir a haste telescópica no eixo do aparador de sebes.
2. Rodar a porca de fixação para a direita até ao limite para a fixar.

**Figura B**

### Montar a varredora do material de corte

#### Aviso

*Utilizar a varredora do material de corte apenas para cortes horizontais.*

1. Retirar a varredora do material de corte da proteção da lâmina.
2. Montar a varredora do material de corte no aparador de sebes.

**Figura D**

### Encaixar a alça de transporte

A alça de transporte ajuda a abaixar o aparelho de forma controlada após o corte e a controlar o peso do aparelho durante o uso.

#### Figura E

1. Prenda os ganchos da alça de transporte nos olhais na pega e na haste. Colocar a alça de transporte sobre um dos ombros. Certifique-se de que é possível soltar rapidamente a alça de transporte em caso de perigo.

#### Aviso

*Para trabalhos na parte superior da sebe, fixar a correia de transporte apenas no ilhó do punho; para trabalhos laterais, fixar a correia de transporte apenas no ilhó da haste.*

### Inserir a bateria

## ADVERTÊNCIA

### Contactos sujos

*Danos no aparelho e na bateria*

*Verifique se existe sujidade no suporte da bateria e nos contactos antes de utilizar o aparelho e, se necessário, limpe os mesmos.*

#### Figura F

1. Introduzir a bateria no suporte até encaixar audivelmente.

## Operação

**Recomendamos que as pessoas que estejam a utilizar o aparelho pela primeira vez, antes de trabalharem com o aparador de sebes, sejam instruídas por um utilizador experiente e pratiquem o manuseamento e as várias técnicas.**

### Regular a função telescópica

Se necessário, o comprimento do aparelho pode ser ajustado através da haste telescópica.

#### Figura G

## ADVERTÊNCIA

### Contaminação da haste telescópica

*Danos no aparelho se houver sujidade na haste telescópica durante a regulação do comprimento.*

*Verificar a existência de sujidade na haste telescópica e retirá-la antes de efetuar os ajustes.*

1. Rodar a porca de fixação da haste telescópica no sentido contrário ao dos ponteiros do relógio para a desapertar.
2. Ajustar a haste telescópica ao comprimento desejado.

#### Figura H

3. Rodar a porca de fixação da haste telescópica para a direita para a fixar.

### Ajustar a cabeça giratória

O ângulo entre a pega / haste telescópica e o aparador de sebes pode ser ajustado de acordo com as condições de trabalho.

#### Figura I

## ⚠ CUIDADO

### Lâmina de corte afiada

*Ferimentos de corte*

*Use sempre luvas de protecção ao trabalhar na lâmina de corte.*

1. Montar a protecção da lâmina.

#### Figura J

2. Alinhar a pega / eixo telescópico paralelamente ao solo.
3. Pressionar o botão basculante com uma mão.

#### Figura K

## ⚠ ATENÇÃO

*Ferimentos por corte em caso de contacto com a lâmina afiada*

*Nunca mova a lâmina de corte manualmente.*

4. Mover a pega / haste telescópica com a outra mão até obter o ângulo desejado.
5. Soltar o botão basculante.

### Ligar o aparelho

1. Empurrar o botão de desbloqueio do interruptor do aparelho para a frente até ao fim.

#### Figura L

2. Premir o interruptor do aparelho.  
O aparelho arranca.

#### Aviso

*Não é necessário manter premeida a tecla de desbloqueio durante a utilização.*

3. Soltar o interruptor do aparelho.  
O aparelho para.

## Operação

### ⚠ CUIDADO

**Perigo de lesões devido a lâminas afiadas.**

Utilize óculos de proteção e luvas de proteção durante todos os trabalhos no aparelho.

### ⚠ ATENÇÃO

**Risco de ferimentos devido a movimentos descontrolados do aparelho**

Segure sempre o aparelho com as duas mãos.

Use sempre a alça de transporte.

1. Verificar o material a cortar quanto à presença de papel, películas de plástico ou arames e, se necessário, removê-los.
2. Remover a protecção da lâmina.
3. Ligar o aparelho, consultar o capítulo *Ligar o aparelho*.
4. Aparar a sebe.

#### Figura M

## Remover o conjunto de bateria

### Aviso

*Durante interrupções de trabalho mais prolongadas, retire o conjunto da bateria do aparelho e guarde-o de modo a evitar uma utilização não autorizada.*

1. Prima a tecla de desbloqueio do conjunto da bateria para desprender o conjunto da bateria.

#### Figura N

2. Retirar o conjunto da bateria do aparelho.

## Terminar a operação

1. Retirar o conjunto da bateria do aparelho (consultar o capítulo *Remover o conjunto de bateria*).
2. Limpar o aparelho (consultar o capítulo *Limpeza do aparelho*).

## Transporte

### ⚠ CUIDADO

**Não observância do peso**

*Perigo de ferimentos e danos*

*Considere o peso do aparelho ao transportá-lo.*

### ⚠ CUIDADO

**Arranque descontrolado**

*Ferimentos de corte*

*Antes do transporte, retire o conjunto da bateria do aparelho.*

*Transporte o aparador de sebes apenas com a protecção da lâmina colocada.*

1. Remover o conjunto de bateria, consultar o capítulo *Remover o conjunto de bateria*.
2. Colocar a protecção da lâmina com a varredora do material de corte.

#### Figura J

3. Colocar o aparelho no comprimento mais curto.

#### Figura G

## Armazenamento

### ADVERTÊNCIA

**Ambiente húmido**

*Corrosão*

*Guarde o aparelho apenas em espaços interiores.*

### ⚠ CUIDADO

**Não observância do peso**

*Perigo de ferimentos e danos*

*Considere o peso do aparelho para o respectivo armazenamento.*

### ⚠ CUIDADO

**Arranque descontrolado**

*Ferimentos de corte*

*Antes do transporte, retire o conjunto da bateria do aparelho.*

*Armazene o aparador de sebes apenas com a protecção da lâmina colocada.*

### Aviso

*Guardar o aparelho num local seco e com boa ventilação. Manter afastado de substâncias corrosivas, tais como produtos químicos para jardim e sais de degelo. Limpar o aparelho antes de cada armazenamento (consultar o capítulo *Limpeza do aparelho*).*

1. Remover o conjunto de bateria, consultar o capítulo *Remover o conjunto de bateria*.
2. Montar a protecção da lâmina.

#### Figura J

3. Colocar o aparelho no comprimento mais curto.

#### Figura G

## Conservação e manutenção

### ⚠ CUIDADO

**Arranque descontrolado**

*Ferimentos de corte*

*Retire a bateria do aparelho antes de todos os trabalhos realizados no mesmo.*

### ⚠ CUIDADO

**Perigo de lesões devido a lâminas afiadas.**

*Utilize óculos de proteção e luvas de proteção durante todos os trabalhos no aparelho.*

## Limpeza do aparelho

### ADVERTÊNCIA

**Limpeza inadequada**

*Danos no aparelho*

*Limpe o aparelho com um pano húmido.*

*Não utilize produtos de limpeza com solventes.*

*Nunca mergulhe o aparelho em água.*

*Não limpe o aparelho com o jacto de mangueira ou de água de alta pressão.*

### Figura O

1. Deixar arrefecer o aparelho.
2. Eliminar restos de vegetação e sujidade da lâmina e da carcaça do motor.
3. Limpar as fendas de ventilação do aparelho com uma escova.

## Verificar a união roscada da lâmina

### ⚠ CUIDADO

**União roscada frouxa**

*Perigo de cortes devido a movimentos descontrolados da lâmina*

*Verifique regularmente a união roscada da lâmina quanto a aperto firme.*

### Figura P

1. Verifique os parafusos/roscas quanto a firmeza de aperto.
2. Reapertar os parafusos/porcas frouxos.

## Lubrificar as arestas de corte das lâminas

*Para manter a qualidade da lâmina e os melhores resultados de corte, aplique um pouco de óleo em spray ou óleo de máquina fino nas lâminas após cada utilização.*

### Aviso

*Remover resina das lâminas, por exemplo, com o removedor de nós universal Kärcher RM 769.*

### Figura Q

1. Limpar o aparelho (ver *Limpeza do aparelho*).
2. Colocar o aparelho numa superfície horizontal, nivelada e resistente ao óleo.
3. Aplicar uma fina camada de óleo na parte superior das lâminas.
4. Aplique a protecção da lâmina.
5. Limpe a base e elimine os resíduos de óleo de forma ecológica e de acordo com os regulamentos locais.

### Amolação das arestas de corte das lâminas

#### Aviso

Durante a amolação, remova o mínimo de material possível e mantenha o ângulo original dos dentes da aresta de corte.

### ⚠ CUIDADO

#### Lâmina aguçada

Ferimentos de corte

Utilize luvas de protecção adequadas durante a amolação das lâminas.

1. Fixe a lâmina num torno de bancada.
2. Amole a face livre dos dentes da aresta de corte com uma lima.
3. Continuar a mover a lâmina cuidadosamente com a mão até os dentes não amolados ficarem acessíveis.
4. Amole a face livre de todos os dentes da aresta de corte com uma lima.

### Ajuda em caso de avarias

As avarias têm, geralmente, causas simples que podem ser corrigidas por si com a ajuda do seguinte resumo. Em caso de dúvida ou no caso de se tratar de uma avaria não mencionada aqui, contacte o serviço de assistência técnica autorizado.

Com o desgaste progressivo, a capacidade do conjunto de bateria diminui mesmo com boa conservação, pelo que mesmo em estado totalmente carregado, o tempo de funcionamento nunca é total. Isto não representa qualquer defeito.

Erro	Causa	Reparação
O aparelho não arranca	O conjunto da bateria não está bem colocado.	● Introduzir o conjunto da bateria no suporte até encaixar.
	O conjunto da bateria está descarregado.	● Carregar conjunto da bateria.
	O conjunto da bateria tem defeito	● Substituir o conjunto da bateria.
O aparelho para durante a operação	Lâmina bloqueada devido a material cortado.	● Remover material cortado da lâmina.
	Sobreaquecimento da bateria	● Interromper o trabalho e aguardar até que a temperatura da bateria fique na gama normal.
	Sobreaquecimento do motor	● Interromper o trabalho e deixar que o motor arrefeça
Problemas na montagem do aparelho	Pontos de ligação sujos	<ul style="list-style-type: none"> <li>● Verificar se há sujidade na haste telescópica e limpá-la, se necessário.</li> <li>● Colocar o aparelho apenas em bases limpas.</li> </ul>

### Garantia

Em cada país são válidas as condições de garantia transmitidas pela nossa sociedade distribuidora responsável. Trataremos de possíveis avarias no seu aparelho no âmbito do prazo da garantia, sem custos, desde que estas tenham origem num erro de material ou de fabrico. Em caso de garantia, contacte o seu revendedor ou a assistência técnica autorizada mais próxima, apresentando o talão de compra. (endereço consultar o verso)

Para mais informações sobre a garantia (se disponíveis), consultar "Transferências" na área de serviço do website local da Kärcher.

### Dados técnicos

	PHG 2-18	
<b>Características do aparelho</b>		
Tensão nominal	V	18
Velocidade em ralenti	/min	1150
Diâmetro do material a cortar (máx.)	mm	18
Comprimento de corte	cm	45
Autonomia de trabalho (máx.)	m	2,8

### PHG 2-18

#### Nível de vibração de acordo com as normas EN 62841-1 e EN 62841-4-2

Valor de vibrações transmitidas ao sistema mão-braço punho dianteiro	m/s <sup>2</sup>	1,3
Valor de vibrações transmitidas ao sistema mão-braço punho traseiro	m/s <sup>2</sup>	1,7
Insegurança	m/s <sup>2</sup>	1,5

#### Nível de potência sonora de acordo com as normas EN 62841-1 e EN 62841-4-2

Nível de potência sonora L <sub>WA</sub> + Insegurança K <sub>WA</sub>	dB(A)	93
--	-------	----

#### Medidas e pesos

Comprimento x Largura x Altura	mm	2090 x 89 x 200
Peso (sem conjunto de bateria)	kg	3,4

Reservados os direitos a alterações técnicas.

## Valor de vibração e ruído

Os valores de vibração total indicados e os valores de emissão de ruído indicados foram medidos de acordo com um método de ensaio normalizado e podem ser utilizados para comparar uma ferramenta com outra. Os valores de vibração total declarados e os valores de emissão de ruído declarados também podem ser utilizados para uma avaliação preliminar da exposição.

### ⚠ **ATENÇÃO**

*As emissões de vibração e ruído durante a utilização efectiva da ferramenta eléctrica podem diferir dos valores indicados, dependendo da forma como a ferramenta é utilizada e, em particular, do tipo de material que é processado.*

*Determine medidas de segurança para proteger o operador, com base numa estimativa da exposição em condições reais de utilização (tendo em conta todas as partes do ciclo de funcionamento, tais como os tempos em que a ferramenta está desligada e quando está a funcionar ao ralenti, para além do tempo de activação).*

## Declaração de conformidade UE

Declaramos, pelo presente, que o produto abaixo indicado está em conformidade com as disposições pertinentes das diretivas e regulamentos mencionados. Em caso de realização de alterações no produto sem o nosso consentimento prévio, a presente declaração fica sem efeito. A emissão desta Declaração de conformidade é da exclusiva responsabilidade do fabricante. Produto: Aparador de sebes a bateria com extensão Tipo: 1.445-XXX.X

### Diretivas e regulamentos

2000/14/CE (+2005/88/CE)

2014/30/UE

2006/42/CE (+2009/127/CE)

2011/65/UE

### Normas harmonizadas aplicadas

EN IEC 63000: 2018

EN 55014-1: 2017 + A11: 2020

EN 55014-2: 1997 + A1: 2001 + A2: 2008

EN 62841-1:2015+A11:2022

EN 62841-4-2:2019+A1:2022+A11:2022

### Procedimento de avaliação da conformidade aplicado

2000/14/CE, conforme alterado pela 2005/88/CE:

Anexo V

### Nível de potência sonora dB(A)

PHG 2-18:

Medido: 91

Garantido: 93

### Nome e endereço

Mandatário da documentação:

S. Reiser

Alfred Kärcher SE & Co. KG

Alfred-Kärcher-Str. 28 - 40

71364 Winnenden (Germany)

Telephone: +49 7195 14-0

Fax: +49 7195 14-2212



H. Jenner

Chairman of the Board of Management



S. Reiser

Manager Regulatory Affairs & Certification

Winnenden, 2025/11/01

Os signatários atuam em nome e em procuração do Conselho de Administração.  
Alfred Kärcher SE & Co. KG  
Alfred-Kärcher-Str. 28 - 40  
71364 Winnenden (Alemanha)  
Tel.: +49 7195 14-0  
Fax: +49 7195 14-2212

## Inhoud

Algemene instructies.....	56
Veiligheidsinstructies.....	56
Reglementair gebruik.....	60
Milieubescherming.....	60
Toebehoren en reserveonderdelen.....	60
Leveringsomvang.....	60
Veiligheidsinrichtingen.....	60
Symbolen op het apparaat.....	61
Beschrijving apparaat.....	61
Inbedrijfstelling.....	61
Bediening.....	62
Transport.....	62
Opslag.....	62
Verzorging en onderhoud.....	63
Hulp bij storingen.....	63
Garantie.....	64
Technische gegevens.....	64
EU-conformiteitsverklaring.....	64

## Algemene instructies



Lees voor het eerste gebruik van het toestel deze veiligheidsaanwijzingen, deze originele gebruiksaanwijzing, de bij het accupack geleverde veiligheidsaanwijzingen en de meegeleverde veiligheidsinstructies accupack / standaard oplader. Houd u hieraan. Bewaar de documentatie voor later gebruik of voor de volgende eigenaar. Naast de instructies in de gebruiksaanwijzing moet u ook de algemene wettelijke veiligheidsvoorschriften en de voorschriften inzake ongevallenpreventie in acht nemen.

## Veiligheidsinstructies

### Gevarenniveaus

#### ⚠ **GEVAAR**

- Aanwijzing voor direct dreigend gevaar dat tot zware of dodelijke verwondingen leidt.

#### ⚠ **WAARSCHUWING**

- Aanwijzing voor een mogelijk gevaarlijke situatie die tot zware of dodelijke verwondingen kan leiden.

#### ⚠ **VOORZICHTIG**

- Aanwijzing voor een mogelijk gevaarlijke situatie die tot lichte verwondingen kan leiden.

#### **LET OP**

- Aanwijzing voor een mogelijk gevaarlijke situatie die tot materiële schade kan leiden.

### veiligheidsinstructies voor elektrisch gereedschap

#### ⚠ **WAARSCHUWING**

- Lees alle veiligheidsaanswijzingen, instructies, illustraties en specificaties die bij deze machine worden geleverd.

Het niet opvolgen van alle onderstaande instructies kan leiden tot elektrische schokken, brand en/of ernstig letsel. **Bewaar alle waarschuwingen en instructies voor later gebruik.**

De term "machine" in de waarschuwingen verwijst naar uw machine die op netstroom werkt (met snoer) of uw machine die op accu werkt (zonder snoer).

- 1 Veiligheid op de werkplek
  - a **Houd de werkplek schoon en goed verlicht.** Onoverzichtelijke of donkere gedeeltes vormen een aanleiding tot ongelukken.
  - b **Gebruik de machines niet in een explosieve omgeving, zoals in de aanwezigheid van brandbare vloeistoffen, gasen of stof.** Machines veroorzaken vonken die het stof of de dampen kunnen doen ontbranden.
  - c **Houd kinderen en omstanders uit de buurt wanneer u met een machine werkt.** Een afleiding kan ertoe leiden dat u de controle verliest.
- 2 **Elektrische veiligheid**
  - a **Machinestekkers moeten bij het stopcontact passen. Wijzig nooit iets aan de stekker. Gebruik geen adapterstekkers bij het aansluiten van machines met aarding.** Ongewijzigde stekkers en passende stopcontacten verminderen het risico op elektrische schokken.
  - b **Vermijd lichaamscontact met geaarde oppervlakken, zoals buisleidingen, radiatoren, fornuizen en koelkasten.** Er is een verhoogd risico op elektrische schokken als uw lichaam geaard is.
  - c **Stel machines niet bloot aan regen of natte omstandigheden.** Als er water in een machine komt, neemt het risico van een elektrische schok toe.
  - d **Misbruik het snoer niet. Gebruik het snoer nooit om de machine te dragen, te trekken of los te koppelen. Houd het snoer uit de buurt van hitte, olie, scherpe randen of bewegende delen. Beschadigde of verstrikte snoeren verhogen het risico op een elektrische schok.**
  - e **Als u een machine buitenshuis gebruikt, gebruik dan een verlengsnoer dat geschikt is voor gebruik buitenshuis.** Gebruik van een kabel die geschikt is voor gebruik buitenshuis vermindert het risico van elektrische schokken.
  - f **Als het gebruik van een machine in een vochtige omgeving onvermijdelijk is, gebruik dan een met aardlekschakelaar (RCD) beveiligde voeding.** Het gebruik van een aardlekschakelaar vermindert het risico van elektrische schokken.
- 3 **Persoonlijke veiligheid**
  - a **Blijf alert, let op wat u doet en gebruik uw gezond verstand wanneer u een machine bedient. Gebruik geen machine als u moe bent of onder invloed van drugs, alcohol of medicijnen.** Een moment van onoplettendheid tijdens het gebruik van machines kan leiden tot ernstig persoonlijk letsel.
  - b **Gebruik persoonlijke beschermingsmiddelen. Draag altijd oogbescherming. Beschermende uitrusting, zoals een stofmasker, antislipveiligheidsschoenen, een helm of gehoorbescherming, die onder de juiste omstandigheden worden gebruikt, verminderen het risico op verwondingen.**
  - c **Voorkom onbedoeld starten. Controleer of de schakelaar uitgeschakeld is, voordat u de ma-**

chine op de stroomvoorziening en/of de accu aansluit, optilt of draagt. Het dragen van machines met uw vinger op de schakelaar of het inschakelen van machines met de schakelaar aan kan gemakkelijk ongelukken veroorzaken.

- d **Verwijder een eventuele stelsleutel of moersleutel voordat u de machine inschakelt.** Een moersleutel of een sleutel die aan een draaiend deel van de machine is bevestigd, kan leiden tot persoonlijk letsel.
  - e **Vermijd een ongemakkelijke lichaamshouding. Zorg ervoor dat u altijd stabiel en in evenwicht staat.** Hierdoor kan de machine in onverwachte situaties beter onder controle worden gehouden.
  - f **Draag geschikte kleding. Draag geen loszittende kleding of sieraden. Houd uw haar en kleding uit de buurt van bewegende onderdelen. Loszittende kleren, sieraden of lang haar kunnen in bewegende delen verstrikt raken.**
  - g **Als er stofafzuig- en opvanginrichtingen gemonteerd kunnen worden, controleer dan of ze aangesloten zijn en juist gebruikt worden.** Het gebruik van stofopvang kan stofgerelateerde gevaren verminderen.
  - h **Laat uw vertrouwdheid met het frequente gebruik van machines u niet zelfgenoegzaam maken, waardoor u de veiligheidsvoorschriften voor machines uit het oog verliest.** Onzorgvuldig handelen kan in een fractie van een seconde tot ernstig letsel leiden.
- 4 **Machinegerbruik en -onderhoud**
    - a **Forceer de machine niet. Gebruik de juiste machine voor uw toepassing. Met de juiste machine werkt u beter en veiliger voor de snelheid waarvoor het is ontworpen.**
    - b **Gebruik de machine niet als de schakelaar niet in- en uitgeschakeld kan worden.** Een machine die niet met de schakelaar kan worden bediend, is gevaarlijk en moet worden gerepareerd.
    - c **Haal de stekker uit het stopcontact en/of verwijder indien mogelijk het accupack uit de machine voordat u instellingen uitvoert, toebehoren verwisselt of de machine opbergt.** Deze preventieve veiligheidsmaatregelen verminderen het risico van onbedoeld starten van de machine.
    - d **Bewaar machines die niet in gebruik zijn buiten het bereik van kinderen en laat ze niet bedienen door personen die niet vertrouwd zijn met de machine of deze instructies.** Machines zijn gevaarlijk in de handen van ongetrainde gebruikers.
    - e **Onderhoud van machines en accessoires. Controleer op foutieve uitlijning of vastgelopen bewegende delen, breuk van onderdelen en elke andere omstandigheid die de werking van de machine kan beïnvloeden. Als de machine beschadigd is, laat die dan repareren voordat u de machine gebruikt.** Veel ongelukken worden veroorzaakt door slecht onderhouden machines.
    - f **Houd snijmachines scherp en schoon. Goed onderhouden snijmachines met scherpe snijkanten zullen minder snel vastlopen en kunnen beter onder controle gehouden worden.**
    - g **Gebruik de machine, accessoires en machine-onderdelen e.d. volgens deze instructies,**

rekening houdend met de werkomstandigheden en de uit te voeren werkzaamheden. Gebruik van de machine voor andere dan de bedoelde werkzaamheden kan leiden tot een gevaarlijke situatie.

- h **Houd handgrepen en grijpvlakken droog, schoon en vrij van olie en vet.** Gladde handgrepen en grijpvlakken maken het onmogelijk de machine in onverwachte situaties veilig te hanteren en onder controle te houden.
- 5 **Gebruik van de batterij en onderhoud**
  - a **Laad het apparaat alleen op met het door de fabrikant gespecificeerde oplaadapparaat.** Een oplaadapparaat dat geschikt is voor een bepaald type accu kan brandgevaarlijk worden bij gebruik met een ander type accu.
  - b **Gebruik machines alleen met speciaal daarvoor ontworpen accupacks.** Het gebruik van andere accupacks kan gevaar voor letsel en brand opleveren.
  - c **Wanneer het accupack niet in gebruik is, houd het dan uit de buurt van andere metalen voorwerpen zoals paperclips, munten, sleutels, spijkers, schroeven of andere kleine metalen voorwerpen die een verbinding van één aansluiting naar de andere kunnen maken.** Kortsluiting van de accucontacten kan brandwonden of brand tot gevolg hebben.
  - d **In ongunstige omstandigheden kan er vloeistof uit de accu lekken.** Vermijd contact hiermee. Bij ongewild contact, spoelen met water. Als vloeistof in de ogen komt, bovendien medische hulp inroepen. Vloeistoffen die uit de accu lekken, kunnen irritatie of brandwonden veroorzaken.
  - e **Gebruik geen accupack of machine die beschadigd of gewijzigd is.** Beschadigde of gewijzigde accu's kunnen onvoorspelbaar gedrag vertonen met brand, explosie of kans op letsel tot gevolg.
  - f **Stel een accupack of machine niet bloot aan vuur of een te hoge temperatuur.** Blootstelling aan vuur of temperatuur boven 130 °C kan explosie veroorzaken.
  - g **Volg alle oplaadinstructies en laad het accupack of de machine niet op buiten het in de instructies aangegeven temperatuurbereik.** Door onjuist opladen of opladen bij temperaturen buiten het gespecificeerde bereik kan de accu beschadigd raken en kan het risico op brand toenemen.
- 6 **Service**
  - a **Laat uw machine onderhouden door een gekwalificeerde reparateur die uitsluitend identieke vervangingsonderdelen gebruikt.** Zo blijft de veiligheid van de machine gewaarborgd.
  - b **Voer nooit onderhoud uit op beschadigde accupacks.** Onderhoud aan accupacks mag alleen worden uitgevoerd door de fabrikant of door geautoriseerde dienstverleners.

### Veiligheidswaarschuwingen voor heggenscharen

- **Gebruik de heggenschaar niet bij slechte weersomstandigheden, vooral wanneer er kans is op blikseminslag.** Zo vermindert u het risico door de bliksem te worden getroffen.

- **Houd alle netsnoeren en kabels uit de buurt van het snijgebied.** Netsnoeren of kabels kunnen verborgen zijn in heggen of struiken en kunnen per ongeluk door het mes worden doorgesneden.
- **Draag oorbescherming.** Passende beschermingsmiddelen verminderen het risico op gehoorverlies.
- **Houd de heggenschaar alleen bij geïsoleerde grijpvlakken vast, omdat het mes in contact kan komen met verborgen bedrading.** Bladen die in contact komen met een "onder spanning staande" draad kunnen blootliggende metalen delen van de heggenschaar "onder spanning" zetten en de gebruiker een elektrische schok geven.
- **Houd alle lichaamsdelen uit de buurt van het mes.** Verwijder geen gesneden materiaal en houd het te snijden materiaal niet vast wanneer de messen bewegen. De bladen blijven bewegen nadat de schakelaar is uitgeschakeld. Een moment van onoplettendheid tijdens het bedienen van de heggenschaar kan leiden tot ernstig persoonlijk letsel.
- **Wanneer je vastgelopen materiaal verwijdert of onderhoud pleegt aan de heggenschaar, moet je ervoor zorgen dat alle stroomschakelaars zijn uitgeschakeld en de vergrendeling in de vergrendelde stand staat.** Onverwachte bediening van de heggenschaar tijdens het opruimen van vastgelopen materiaal of onderhoud kan leiden tot ernstig persoonlijk letsel.
- **Draag de heggenschaar aan de handgreep met stilstaand mes en zorg ervoor dat je geen enkele stroomschakelaar bedient.** Het correct dragen van de heggenschaar vermindert het risico van onbedoeld starten en daaruit voortvloeiend persoonlijk letsel door de messen.
- **Gebruik bij het vervoeren of opbergen van de heggenschaar altijd de mesafdekking.** Een correct gebruik van de heggenschaar vermindert het risico van persoonlijk letsel door de messen.

### Veiligheidswaarschuwingen voor telescopische heggenscharen:

- **Gebruik altijd hoofdbescherming wanneer u de telescopische heggenschaar boven het hoofd bedient.** Weggeslingerd puin kan leiden tot ernstig persoonlijk letsel.
- **Gebruik altijd twee handen wanneer u de telescopische heggenschaar bedient.** Houd de telescopische heggenschaar met beide handen vast om te voorkomen dat u de controle verliest.
- **Om het risico op elektrocutie te beperken, mag u de telescopische heggenschaar nooit in de buurt van elektriciteitsleidingen gebruiken.** Contact met of gebruik in de buurt van elektriciteitsleidingen kan leiden tot ernstig letsel of een elektrische schok met de dood tot gevolg.

### Aanvullende veiligheidsinstructies

- ⚠ GEVAAR** • Ernstig letsel, als van het snijmes voorwerpen worden geslingerd of draden of snoeren in het snijwerktuig verstrikt raken. Controleer het werkgebied voor gebruik grondig op voorwerpen zoals stenen, stokken, metaal, draden, botten of speelgoed en verwijder dit. • Gebruik het apparaat nooit, als personen, in het bijzonder kinderen of dieren, zich binnen een straal van 15 m bevinden, omdat er gevaar bestaat dat voorwerpen door het snijmes worden weggeslingerd. • U mag aan het apparaat geen wijzigingen uitvoeren. • Ernstig letsel door ongeconcentreerd werken. Ge-

bruik het apparaat niet als u onder invloed staat van drugs, alcohol of medicamenten of als u moe bent.

**⚠ WAARSCHUWING** • Dit apparaat mag niet worden gebruikt door kinderen of personen met een lichamelijke, sensorische of verstandelijke beperking noch door personen die met deze aanwijzingen niet vertrouwd zijn. • Een ongehinderd zicht op het werkbereik helpt bij het herkennen van eventuele gevaren. Gebruik het apparaat alleen bij goede verlichting. • Controleer vóór gebruik of het apparaat, alle bedieningselementen en veiligheidsvoorzieningen correct werken. Controleer op losse sluitingen, zorg ervoor dat alle beschermafdekkingen en grepen correct en stevig zijn bevestigd. Gebruik het apparaat niet als het niet in onberispelijke toestand is. • Vervang versleten of beschadigde delen, alvorens het apparaat in bedrijf te nemen. • Draag bij het werken met het apparaat lange, zware broeken, kleding met lange mouwen en antislip schoeisel. Werk nooit op blote voeten. Draag geen sandalen of korte broeken. Draag geen loszittende kleding of kleding met snoeren en banden. • Gevaar op terugslag door verlies van evenwicht. Zorg voor een normale lichaamshouding, zorg voor een vaste, veilige stand en blijf altijd in evenwicht. • Houd het apparaat steeds met twee handen vast. Houd de voorste handgreep met een hand vast. Houd met de andere hand de achterste handgreep vast, bedien de ontgrendelknop en de apparaatschakelaar. • U moet de meegeleverde draaggordel dragen wanneer u het apparaat gebruikt. De draaggordel is voorzien van een snelsluiting. De draaggordel helpt u om het apparaat onder controle te houden wanneer het na het snijden omhoog wordt gebracht en om het gewicht van het apparaat tijdens het snijden op te vangen.

• Maak uzelf vertrouwd met de draaggordel en de snelsluiting voordat u het apparaat gebruikt. Draag geen kleding over het draagharnas en belemmer nooit op een andere manier de toegang tot de snelsluiting. • Gevaar voor elektrische schokken. Werk niet met het apparaat binnen 10 m van bovengrondse leidingen. • Gebruik het apparaat niet in de buurt van palen, hekken, gebouwen of beweeglijke voorwerpen. • De messen van het apparaat zijn scherp. Draag stevige handschoenen en werk voorzichtig, als u monteert, vervangt, reinigt of de bevestiging van schroeven controleert. • Vervang versleten of beschadigde delen, alvorens het apparaat in bedrijf te nemen. • Stop het apparaat onmiddellijk en controleer op schade of identificeer de oorzaak van de trilling als het apparaat is gevallen, een stoot heeft gekregen of abnormaal trilt. Laat schade repareren door de geautoriseerde klantenservice of vervang het apparaat. • Controleer voor elk gebruik of de schachtverbinding van de stang en het snijgereedschap goed zijn bevestigd. • Controleer voordat u een heg of een struik doorsnijdt of er mensen of dieren achter of erin zitten. • Schakel de motor uit, verwijder het accupack en controleer of alle beweeglijke delen volledig tot stilstand zijn gekomen:

- Voordat u de werkpositie van het snijwerktuig instelt.
- Voordat u het apparaat reinigt of een blokkering verwijdert.
- Voordat u het apparaat onbeheerd achter laat.
- Voordat u het apparaat controleert, onderhoudt of aan het apparaat werkt.

**⚠ VOORZICHTIG** • Draag een veiligheidsbril en een gehoorbescherming. • Draag bij werkzaamheden in bereiken waar het gevaar voor vallen vallende

voorwerpen bestaat een hoofdbescherming. • Letselgevaar, als loszittende kleding, haren of sieraden door beweeglijke delen van het apparaat wordt gegrepen. Houd kleding en sieraden uit de buurt van beweeglijke delen van de machine. Bind lange haren samen. • Controleer voor elk gebruik van het apparaat of het snijwerktuig geen contact kan maken met andere voorwerpen. • Gebruik het apparaat niet op ladders of instabiele ondergronden. • Gehoorbescherming uw vermogen om waarschuwingstonen te horen beperken. Let daarom op mogelijke gevaren in de buurt en in het werkbereik. • Het geluid van het apparaat kan uw gehoorsvermogen beperken. Let daarom op eventuele gevaren in de buurt en in het werkbereik.

**LET OP** • Beweeg het apparaat niet met geweld door dicht begroeide hegen. Hierdoor kunnen de snijwerktuigen blokkeren en langzamer worden. Reduceer de werksnelheid als de snijwerktuigen blokkeren. • Snij geen takken die te groot zijn om tussen de snijbladen te passen. Gebruik een hand- of takkenzaag zonder motor om grotere takken af te zagen. • Gebruik het apparaat alleen bij temperaturen tussen -0 °C en 40 °C. • Gebruik het apparaat op een plek met een temperatuur tussen + 0 °C en + 40 °C.

#### Aanvullende veiligheidsinstructies over de accu

Om het risico van brand, letsel en productschade door kortsluiting te beperken, mag u het apparaat, de accu of de oplader nooit in vloeistof onderdompelen of er vloeistof in laten lopen. Corrosieve of geleidende vloeistoffen zoals zeewater, bepaalde industriële chemicaliën, bleekmiddelen of producten die bleekmiddelen bevatten, enz. kunnen kortsluiting veroorzaken.

- Laad de accu op een plaats op met een omgevings-temperatuur tussen 10 °C en 38 °C.
- Bewaar de accu op een plaats waar de omgevings-temperatuur tussen 0 °C en 40 °C is.
- Gebruik de accu op een plaats waar de omgevings-temperatuur tussen 0 °C en 40 °C is.

#### Veilig vervoer en veilige opslag

**⚠ WAARSCHUWING** • Schakel het apparaat uit, laat het afkoelen en verwijder de accupack, alvorens het op te slaan of te transporteren.

**⚠ VOORZICHTIG** • Ter voorkoming van ongevallen en letsel mag het apparaat alleen worden getransporteerd en opgeslagen als de mesbescherming is geïnstalleerd. • Letselgevaar en beschadiging van het apparaat. Beveilig het apparaat tijdens transport tegen beweging of vallen. • Bewaar het accupack voor de veiligheid gescheiden van het apparaat.

**LET OP** • Verwijder alle vreemde delen van het apparaat alvorens het te transporteren of op te slaan. • Bewaar het apparaat op een droge en goed geventileerde plaats, ontoegankelijk voor kinderen. Houd het apparaat uit de buurt van corroderende stoffen, zoals tinchemicaliën. • Het apparaat mag niet buiten worden bewaard.

#### Veilig onderhoud en veilige verzorging

**⚠ WAARSCHUWING** • Schakel de motor uit, verwijder de accupack en zorg ervoor dat alle beweeglijke delen volledig stilstaan:

- Voor reiniging en onderhoud van het apparaat.
- Alvorens toebehorendelen te vervangen.

- Letselgevaar door scherpe snijwerktuigen. Voer het verwijderen of aanbrengen van de mesbescherming, het reinigen en het oliën van het apparaat bijzonder voorzichtig uit.
- Zorg ervoor dat het apparaat in een veilige toestand is door regelmatig te controleren of bouten, moeren en schroeven vast zijn aangedraaid.
- Verwijder afhankelijk van het gebruik het vuil met een harde borstel van de snijwerktuigen, en breng als anti-roestmaatregel een geschikte olie aan, alvorens de mesbescherming weer aan te brengen. De fabrikant adviseert om als antiroestbescherming en om te oliën een spray te gebruiken. Raadpleeg uw klantenservice met betrekking tot een geschikte spray. U kunt de snijwerktuigen voor elk gebruik op de beschreven wijze oliën.

**⚠ VOORZICHTIG** • Gebruik alleen toebehoren en reserveonderdelen die worden aanbevolen door de fabrikant. Origineel toebehoren en originele reserveonderdelen garanderen een veilige en storingsvrije werking van het apparaat.

**LET OP** • Reinig het product na elk gebruik met een zachte, droge doek.

**Instructie** • Service- en onderhoudswerkzaamheden mogen alleen door dienovereenkomstig gekwalificeerd personeel worden uitgevoerd. Wij adviseren om het product ter reparatie naar een geautoriseerd servicecentrum op te sturen. • U mag alleen de in deze gebruiksaanwijzing beschreven instellingen en reparaties uitvoeren. Raadpleeg uw geautoriseerde klantenservice voor verdergaande reparaties.

### Restrisico's

#### ⚠ WAARSCHUWING

- Ook als het apparaat zoals voorgeschreven wordt gebruikt, blijven restrisico's voorhanden. De volgende gevaren kunnen door gebruik van het apparaat ontstaan:
  - Letsel door contact met het snijgereedschap. Houd snijwerktuigen uit de buurt van uw lichaam. Gebruik de mesbescherming als u niet aan het snijden bent.
  - Trillingen kunnen tot letsel leiden. Gebruik voor alle werkzaamheden steeds het juiste gereedschap, gebruik de hiervoor bedoelde grepen en begrens de arbeidstijd en de duur van blootstelling.
  - Lawaai kan leiden tot gehoorschade. Draag een gehoorbescherming en begrens de belasting.

### Reduceren van risico's

#### ⚠ VOORZICHTIG

- Langdurig gebruik van het apparaat kan door trillingen tot doorbloedingsstoringen in de handen leiden. Een algemeen geldende duur voor het gebruik kan niet worden vastgelegd, omdat deze van meerdere invloedsfactoren afhangt:
  - Persoonlijke aanleg voor slechte doorbloeding (vaak koude vingers, tinteling in de vingers)
  - Lage omgevingstemperatuur. Draag warme handschoenen om uw handen te beschermen.
  - Belemmering van de doorbloeding door stevig vastpakken.
  - Ononderbroken gebruik is schadelijker dan door pauzes onderbroken gebruik.
- Bij regelmatig, langdurig gebruik van het apparaat en bij herhaaldelijk optreden van symptomen, zoals tinteling in de vingers, koude vingers, dient u contact op te nemen met een arts.

## Reglementair gebruik

- De accuheggenchaar met verlenging is alleen voor privégebruik bedoeld.
- Het apparaat is alleen voor gebruik buiten bedoeld.
- Uit veiligheidsredenen moet het apparaat altijd met beide handen veilig worden vastgehouden.
- Het apparaat is bedoeld voor het snoeien van heggen, struiken en soortgelijke planten. De gebruiker staat met beide voeten stevig op de grond.
- Het apparaat kan worden uitgeschoven tot maximaal 2,8 m.
- Het apparaat mag alleen worden gebruikt in een droge, goed verlichte omgeving.

Elk ander gebruik, zoals het snoeien van gras, bomen of takken, is verboden.

## Milieubescherming



De verpakkingsmaterialen zijn herbruikbaar. Verwijder verpakkingen op een milieuvriendelijke manier.



Elektrische en elektronische apparaten bevatten waardevolle recyclebare materialen en vaak bestanddelen zoals batterijen, accu's of olie, die bij onjuiste omgang of verkeerd afvalverwijdering een potentieel gevaar voor de gezondheid van de mens en voor het milieu kunnen vormen. Voor een correcte werking van het apparaat zijn deze bestanddelen echter noodzakelijk. Voer apparaten met dit symbool niet samen met het huisvuil af.

### Instructies betreffende ingrediënten (REACH)

Actuele informatie over ingrediënten vindt u op: [www.kaercher.de/REACH](http://www.kaercher.de/REACH)

## Toebehoren en reserveonderdelen

Gebruik alleen origineel toebehoren en originele reserveonderdelen. Deze garanderen een veilige en storingsvrije werking van het apparaat. Informatie over toebehoren en reserveonderdelen vindt u onder [www.kaercher.com](http://www.kaercher.com).

## Leveringsomvang

De leveringsomvang van het apparaat is op de verpakking afgebeeld. Controleer de inhoud bij het uitpakken op volledigheid. Bij ontbrekend toebehoren of bij transportschade neemt u contact op met uw distributeur.

## Veiligheidsinrichtingen

### ⚠ VOORZICHTIG

**Gevaar van letsels wegens ontbrekende of gewijzigde veiligheidsinrichtingen!**

Veiligheidsinrichtingen zijn er om u te beschermen. Veiligheidsinrichtingen mogen niet worden omzeild, verwijderd of buiten werking worden gesteld.

### Ontgrendelknop

De aan/uit-schakelaar kan alleen worden bediend als eerst de ontgrendelknop van de aan/uit-schakelaar wordt ingedrukt. Dit voorkomt onbedoeld opstarten.

### Mesbescherming

De mesbescherming vormt een belangrijk onderdeel van de veiligheidsinrichtingen van de heggenchaar. Een beschadigde mesbescherming mag niet meer worden gebruikt en moet onmiddellijk worden vervangen.

## Symbolen op het apparaat

	Algemeen waarschuwingsteken
	Lees vóór de inbedrijfstelling de gebruiksaanwijzing en alle veiligheidsinstructies.
	Draag bij het werken met het apparaat een geschikte hoofd-, oog- en gehoorbescherming.
	Draag bij het werken met het apparaat slipvaste veiligheidsschoenen.
	Draag bij werkzaamheden met het apparaat antislip en slijtvaste handschoenen.
	Stel het apparaat niet bloot aan regen of vocht.
	Gevaar voor letsel. Het scherpe snijgereedschap niet aanraken.
	Elektrisch gevaar. Houd bij het werken met het apparaat een minimumafstand van 10 m tot bovenleidingen.
	Gevaar door weggeslingerde voorwerpen. Houd toeschouwers, in het in het bijzonder kinderen en huisdieren, minstens 15 m weg van het werkbereik.
	Het op het etiket aangegeven gegarandeerde geluidsdruk niveau bedraagt 93 dB.

## Beschrijving apparaat

In deze gebruiksaanwijzing wordt de maximale uitrusting beschreven. Afhankelijk van het model zijn er verschillen in de leveringsomvang (zie verpakking).

**Afbeelding zie pagina's met afbeeldingen Afbeelding A**

- ① Apparaatschakelaar
- ② Ontgrendelingsknop apparaatschakelaar
- ③ Bevestigingsmoer telescopische schacht
- ④ Bevestigingsmoer
- ⑤ Bovenste schacht
- ⑥ Ontgrendelingsknop voor hoekaanpassing
- ⑦ Zaagblad

- ⑧ Telescopische schacht
- ⑨ Grijpoppervlak
- ⑩ Oogje voor draagriem
- ⑪ Onderste schacht
- ⑫ Oogje voor draagriem
- ⑬ Handvat
- ⑭ Ontgrendelingsknop accupack
- ⑮ Typeplaatje
- ⑯ Houder accupack
- ⑰ Draagriem
- ⑱ Beschermkap
- ⑲ Snijgoedveger
- ⑳ \*Snellader Battery Power 18V
- ㉑ \*Accupack Battery Power 18V

\* optioneel

### Accupack

Het apparaat kan met een 18 V Kärcher Battery Power accupack worden gebruikt.

## Inbedrijfstelling

### ⚠ WAARSCHUWING

#### Ongecontroleerd starten

*Levensgevaar door snijwonden*

*Neem bij alle voorbereidende maatregelen de accu uit het apparaat.*

### Het apparaat in elkaar steken

1. Schuif de telescopische schacht in de steel van de heggenschaar.
2. Draai de bevestigingsmoer zo ver mogelijk naar rechts om deze vast te zetten.

#### Afbeelding B

### Snijgoedveger monteren

#### Instructie

*Gebruik de snijgoedveger alleen voor horizontaal snoeien.*

1. Verwijder de snijgoedveger van de mesbescherming.

#### Afbeelding C

2. Monteer de snijgoedveger op de heggenschaar.

#### Afbeelding D

### Draagriem inhangen

De draagriem helpt om het apparaat na de snede gecontroleerd neer te laten en het gewicht van het apparaat tijdens gebruik op te vangen.

#### Afbeelding E

1. De haak van de draagriem in de ogen aan de greep en aan de schacht hangen. De draagriem over een schouder hangen. Zorg ervoor dat de draagriem in geval van gevaar snel kan worden losgemaakt.

#### Instructie

*Voor snoeien aan de bovenkant van de heg, bevestig de draagriem alleen aan het oogje op het handvat; voor snoeien aan de zijkant, bevestig de draagriem alleen aan het oogje op de schacht.*

## Accu plaatsen

### LET OP

#### Vervuilde contacten

Schade aan apparaat en accu

Controleer de accuopname en de contacten voor het plaatsen op verontreiniging en reinig ze, indien nodig.

#### Afbeelding F

1. Accu in de opname schuiven tot deze hoorbaar ver-grendelt.

## Bediening

Personen die de heggenschaar voor het eerst ge-bruiken wordt aangeraden voor aanvang van de werkzaamheden zich door een ervaren persoon te laten instrueren en de omgang en technieken te oefenen.

### Telescoop lengte aanpassen

Indien nodig kan de lengte van het apparaat worden aangepast met behulp van de telescopische schacht.

#### Afbeelding G

### LET OP

#### Verontreiniging van de telescopische schacht

Beschadiging van het apparaat als er vuil op de telesco-pische schacht zit bij het afstellen van de lengte.

Controleer de telescopische schacht op vuil en verwij-d dit voor het afstellen.

1. Draai de bevestigingsmoer van de telescopische schacht linksom los.
2. Stel de telescopische schacht in op de gewenste lengte.

#### Afbeelding H

3. Draai de bevestigingsmoer van de telescopische schacht naar rechts om deze vast te zetten.

### Draaikop aanpassen

De hoek tussen de handgreep/telescopische schacht en de heggenschaar kan worden aangepast aan de werkomstandigheden.

#### Afbeelding I

### ⚠ VOORZICHTIG

#### Scherp snijmes

Letsel door snijden

Draag veiligheidshandschoenen wanneer u aan het snijmes werkt.

1. Plaats de zaagbladbescherming.

#### Afbeelding J

2. Lijn de handgreep/telescopische as parallel met de grond uit.
3. Druk met één hand op de draaikop.

#### Afbeelding K

### ⚠ WAARSCHUWING

Letsel door snijden bij contact met het scherpe mes Verplaats het snijmes nooit met de hand.

4. Beweeg met de andere hand de handgreep/telesco-pische schacht totdat de gewenste hoek is inge-steld.
5. Laat de draaikop los.

### Apparaat inschakelen

1. Duw de ontgrendelknop van de apparaatschakelaar naar voren tot het einde.

#### Afbeelding L

2. De apparaatschakelaar indrukken. Het apparaat start.

### Instructie

De ontgrendelingsknop hoeft tijdens het gebruik niet in-gedrukt te worden gehouden.

3. De apparaatschakelaar loslaten. Het apparaat stopt.

## Bediening

### ⚠ VOORZICHTIG

#### Letselgevaar door scherpe messen

Draag bij alle werkzaamheden aan het apparaat een veiligheidsbril en veiligheidshandschoenen.

### ⚠ WAARSCHUWING

Gevaar voor letsel door ongecontroleerde bewegin-gen van het apparaat

Houd het apparaat steeds met twee handen vast.

Draag altijd de draaggordel.

1. Het snijgoed op vreemde deeltjes zoals papier, fo-lies of draden controleren en deze eventueel verwij-deren.
2. De zaagbladbescherming verwijderen.
3. Het apparaat inschakelen, zie hoofdstuk *Apparaat inschakelen*.
4. Heg trimmen.

#### Afbeelding M

### Accupack verwijderen

#### Instructie

Verwijder bij langdurige werkonderbrekingen de ac-cupack uit het apparaat en bescherm hem tegen onbe-voegd gebruik.

1. De ontgrendelingsknop accupack indrukken om het accupack te ontgrendelen.

#### Afbeelding N

2. Het accupack uit het apparaat nemen.

### Werking beëindigen

1. De accupack uit het apparaat verwijderen (zie hoofdstuk *Accupack verwijderen*).
2. Het apparaat reinigen (zie hoofdstuk *Reiniging van het apparaat*).

## Transport

### ⚠ VOORZICHTIG

Niet in acht nemen van het gewicht

Gevaar voor letsel en beschadiging

Houd bij het vervoer rekening met het gewicht van het apparaat.

### ⚠ VOORZICHTIG

Ongecontroleerd starten

Letsel door snijden

Neem de accu voor transport uit het apparaat.

Transporteer de heggenschaar alleen met aangebrach-te mesbescherming.

1. Verwijder het accupack, zie hoofdstuk *Accupack verwijderen*.
2. Plaats de zaagbladbescherming met de snijgoedve-ver.

#### Afbeelding J

3. Schuif de schacht van het apparaat tot de kortste lengte in.

#### Afbeelding G

## Opslag

### LET OP

Vochtige omgeving

Corrosie

Sla het apparaat alleen in binnenruimten op.

## ⚠ **VOORZICHTIG**

*Niet in acht nemen van het gewicht*

*Gevaar voor letsel en beschadiging*

*Houd bij de opslag rekening met het gewicht van het apparaat.*

## ⚠ **VOORZICHTIG**

**Ongecontroleerd starten**

*Snijwonden*

*Neem de accu voor transport uit het apparaat.*

*Bewaar de heggenschaar alleen met aangebrachte zaagbladbescherming.*

**Instructie**

*Het apparaat op een droge en goed geventileerde plaats bewaren. Houd het apparaat uit de buurt van coroderende stoffen zoals tuinchemicaliën en dooizout. Vóór elke opslag het apparaat reinigen (zie hoofdstuk Reiniging van het apparaat).*

1. Verwijder het accupack, zie hoofdstuk *Accupack verwijderen*.
2. Plaats de zaagbladbescherming.  
**Afbeelding J**
3. Schuif de schacht van het apparaat tot de kortste lengte in.  
**Afbeelding G**

## **Verzorging en onderhoud**

## ⚠ **VOORZICHTIG**

**Ongecontroleerd starten**

*Letsel door snijden*

*Neem voor alle werkzaamheden aan het apparaat de accu uit het apparaat.*

## ⚠ **VOORZICHTIG**

**Letselgevaar door scherpe messen**

*Draag bij alle werkzaamheden aan het apparaat een veiligheidsbril en veiligheidshandschoenen.*

## **Reiniging van het apparaat**

### **LET OP**

**Onjuiste reiniging**

*Schade aan het apparaat*

*Reinig het apparaat met een vochtige doek.*

*Gebruik geen oplosmiddelhoudende reinigingsmiddelen.*

*Dompel het apparaat niet onder in water.*

*Reinig het apparaat niet met een slang of een hogedrukstraal.*

**Afbeelding O**

1. Het apparaat laten afkoelen.
2. Met een borstel de plantenresten en het vuil van het mes en de motorbehuizing verwijderen.
3. De ventilatiesleuven van het apparaat met een borstel reinigen.

## **Schroefsluiting mes controleren**

## ⚠ **VOORZICHTIG**

**Losgemaakte schroefverbinding**

*Snijletsel door ongecontroleerde bewegingen van het mes*

*Controleer regelmatig de correcte bevestiging van de schroefverbinding van het mes.*

**Afbeelding P**

1. De schroeven/moeren op vaste bevestiging controleren.
2. Loszittende schroeven/moeren vastdraaien.

## **Inoliën van de mestanden**

*Om de kwaliteit van de messen en optimale snijresultaten te behouden, brengt u na elk gebruik een beetje spuitolie of dunne machineolie aan op de messen.*

**Instructie**

*Verwijder het hars van de messen, bijv. met Kärcher universele vlekverwijderaer RM 769.*

**Afbeelding Q**

1. Het apparaat reinigen (zie *Reiniging van het apparaat*).
2. Plaats het apparaat op een horizontaal, vlak en oliebestendige ondergrond.
3. Breng een dun laagje olie aan op de bovenkant van de messen.
4. Breng de mesbescherming aan.
5. Reinig de ondergrond en voer de olieresten op een milieuvriendelijke manier en in overeenstemming met de plaatselijke voorschriften af.

## **Slijpen van de mestanden**

**Instructie**

*Verwijder bij het slijpen zo weinig materiaal als mogelijk, en behoud de oorspronkelijke hoek van de bladrand.*

## ⚠ **VOORZICHTIG**

**Scherpe messen**

*Letsel door snijden*

*Draag bij het slijpen van de mestanden geschikte veiligheidshandschoenen.*

1. Het mes in een bankschroef klemmen.
2. De vrijliggende zijde van de bladranden met een vijl slijpen.
3. Het mes voorzichtig met de hand verder schuiven tot de niet geslepen bladranden toegankelijk worden.
4. De vrijliggende kant van alle mestanden met een vijl slijpen.

## **Hulp bij storingen**

Storingen hebben vaak oorzaken die eenvoudig met behulp van het volgende overzicht kunnen worden verholpen. Neem bij twijfel of storingen die hier niet worden vermeld contact op met de erkende klantenservice. Hoe ouder de accupack is, hoe lager de capaciteit ook bij goed onderhoud wordt, zodat ook in volledig opgeladen toestand niet meer de volledige looptijd wordt bereikt. Dit is geen defect.

Fout	Oorzaak	Remedie
Apparaat start niet	Accupack is niet correct geplaatst.	● Accupack in de opname schuiven tot deze vergrendelt.
	Accupack is leeg.	● Accupack opladen.
	Accupack is defect.	● Accupack vervangen.

Fout	Oorzaak	Remedie
<b>Apparaat stopt tijdens bedrijf</b>	Mes met snijgoed geblokkeerd.	● Snijgoed uit mes verwijderen.
	De accu is oververhit	● De werkzaamheden onderbreken en wachten tot de accutemperatuur weer in het normale bereik ligt.
	De motor is oververhit	● De werkzaamheden onderbreken en de motor laten afkoelen.
<b>Problemen bij het installeren van het apparaat</b>	Vieze gewrichten	<ul style="list-style-type: none"> <li>● Controleer de telescopische schacht op vuil en maak deze indien nodig schoon.</li> <li>● Plaats het apparaat alleen op schone oppervlakken.</li> </ul>

## Garantie

In elk land gelden de garantievoorwaarden die door onze verantwoordelijke verkoopmaatschappij zijn uitgegeven. Mogelijke storingen aan uw apparaat verhelpen we binnen de garantieperiode gratis, voor zover een materiaal- of fabricagefout de oorzaak is. Als u gebruik wilt maken van de garantie, neemt u met uw aankoopbon contact op met uw distributeur of de dichtstbijzijnde geautoriseerde klantenservice.

(adres zie achterzijde)

Meer informatie over de garantie (indien beschikbaar) vindt u in het servicegedeelte van uw lokale Kärcher-website onder "Downloads".

## Technische gegevens

	PHG 2-18	
<b>Gegevens capaciteit apparaat</b>		
Nominale spanning	V	18
Stationair toerental	/min	1150
Diameter snijgoed (max.)	mm	18
Snijlengte	cm	45
Werkbereik (max.)	m	2,8
<b>Trillingsniveau conform EN 62841-1 en EN 62841-4-2</b>		
Hand-arm-trillingwaarde voorste handgreep	m/s <sup>2</sup>	1,3
Hand-arm-trillingwaarde achterste handgreep	m/s <sup>2</sup>	1,7
Onzekerheid	m/s <sup>2</sup>	1,5
<b>Geluidsvermogensniveau conform EN 62841-1 en EN 62841-4-2</b>		
Geluidsvermogensniveau L <sub>WA</sub> + onzekerheid K <sub>WA</sub>	dB(A)	93
<b>Afmetingen en gewichten</b>		
Lengte x breedte x hoogte	mm	2090 x 89 x 200
Gewicht (zonder accupack)	kg	3,4

Technische wijzigingen voorbehouden.

## Vibratie- en geluidswaarde

De aangegeven totale vibratiewaarden en de aangegeven geluidsemisssiewaarden zijn gemeten volgens een gestandaardiseerde testmethode en kunnen worden gebruikt om het ene werktuig met het andere te vergelijken.

De opgegeven totale vibratiewaarden en de opgegeven geluidsemisssiewaarden kunnen ook worden gebruikt voor een voorlopige beoordeling van de blootstelling.

## ⚠ WAARSCHUWING

*Vibraties en geluidsemisssies tijdens het feitelijke gebruik van het elektrische gereedschap kunnen afwijken van de opgegeven waarden, afhankelijk van de wijze waarop het apparaat wordt gebruikt en, in het bijzonder, van het soort materiaal dat wordt verwerkt.*

*Bepaal veiligheidsmaatregelen om de bediener te beschermen op basis van een schatting van de blootstelling onder reële gebruiksomstandigheden (rekening houdend met alle delen van de gebruikscyclus, zoals de tijden dat het werktuig is uitgeschakeld en niet wordt gebruikt, naast de tijd die nodig is om het werktuig in werking te stellen).*

## EU-conformiteitsverklaring

Hierbij verklaren wij dat het hieronder genoemde product voldoet aan de desbetreffende bepalingen van de vermelde richtlijnen en verordeningen. Bij een niet door ons goedgekeurde wijziging van het product verliest deze verklaring zijn geldigheid. De fabrikant is als enige verantwoordelijk voor de afgifte van deze conformiteitsverklaring.

Product: Accu-heggenschaar met verlenging

Type: 1.445-XXX.X

### Richtlijnen en verordeningen

2000/14/EG (+2005/88/EG)

2014/30/EU

2006/42/EG (+2009/127/EG)

2011/65/EU

### Toegepaste geharmoniseerde normen

EN IEC 63000: 2018

EN 55014-1: 2017 + A11: 2020

EN 55014-2: 1997 + A1: 2001 + A2: 2008

EN 62841-1:2015+A11:2022

EN 62841-4-2:2019+A1:2022+A11:2022

### Toegepaste conformiteitswaarderingsprocedure

2000/14/EG en gewijzigd door 2005/88/EG: Bijlage V

### Geluidsvermogensniveau dB(A)

PHG 2-18:

Gemeten: 91

Gegarandeerd: 93

### Naam en adres

Gevoelmachtigde voor de documentatie:

S. Reiser

Alfred Kärcher SE & Co. KG

Alfred-Kärcher-Str. 28 - 40

71364 Winnenden (Germany)

Tel.: +49 7195 14-0

Fax: +49 7195 14-2212

Winnenden, 2025/11/01  
De ondergetekende handelt in opdracht en met vol-  
macht van de directie.  
Alfred Kärcher SE & Co. KG  
Alfred-Kärcher-Str. 28 - 40  
71364 Winnenden (Germany)  
Tel.: +49 7195 14-0  
Fax: +49 7195 14-2212

## İçindekiler

Genel uyarılar .....	65
Güvenlik bilgileri .....	65
Amacına uygun kullanım .....	68
Çevre koruma .....	68
Aksesuarlar ve yedek parçalar .....	69
Teslimat kapsamı .....	69
Güvenlik düzenekleri .....	69
Cihazdaki simgeler .....	69
Cihaz açıklaması .....	69
İşletme alma .....	70
Kumanda etme .....	70
Taşıma .....	71
Depolama .....	71
Bakım .....	71
Arıza durumunda yardım .....	71
Garanti .....	72
Teknik bilgiler .....	72
AB Uygunluk Beyanı .....	72

## Genel uyarılar



Cihazı ilk defa kullanmadan önce bu güvenlik bilgilerini, bu orijinal işletim kılavuzunu, akü paketi ile birlikte teslim edilen güvenlik bilgilerini ve ekteki akü paketi / standart şarj aleti orijinal işletim kılavuzunu okuyun. Bu bilgilere göre hareket edin. Kılavuzları daha sonra tekrar kullanmak ya da cihazın sonraki kullanıcılarına iletmek üzere saklayın. İşletim kılavuzundaki uyarıların yanında yasa koyucunun belirlediği güvenlik ve kaza önleme yönetmeliğini dikkate almalısınız.

## Güvenlik bilgileri

### Tehlike kademeleri

#### ⚠ TEHLİKE

• Ağır bedensel yaralanmalar ya da ölüme neden olan direkt bir tehlikeye yönelik uyarı.

#### ⚠ UYARI

• Ağır bedensel yaralanmalar ya da ölüme neden olabilecek olası tehlikeli bir duruma yönelik uyarı.

#### ⚠ TEDBİR

• Hafif yaralanmalara neden olabilecek olası tehlikeli bir duruma yönelik uyarı.

#### DIKKAT

• Maddi hasarlara neden olabilecek olası tehlikeli bir duruma yönelik uyarı.

## Genel Makine Güvenliği Uyarıları

### ⚠ UYARI

• Bu makine ile birlikte verilen tüm güvenlik uyarılarını, talimatları, çizimleri ve teknik özellikleri okuyun.

Aşağıda listelenen talimatların tümüne uyulmaması elektrik çarpmasına, yangına ve/veya ciddi yaralanmalara neden olabilir. Tüm uyarıları ve talimatları ileride başvurmak üzere saklayın.

Uyarılarda geçen "makine" terimi, elektrikle çalışan (kablolu) veya aküyle çalışan (kablosuz) makinelenizi ifa eder.

- Çalışma alanı güvenliği
  - Çalışma alanını temiz tutun ve iyi aydınlatın. Dağınık veya karanlık alanlar kazalara zemin hazırlar.
  - Makineleri yanıcı sıvıların, gazların veya tozun bulunduğu yerler gibi patlayıcı ortamlarda çalıştırmayın. Makineler tozu veya dumanı tutuştu-rabilecek kıvılcıklar oluşturur.
  - Bir makineyi kullanırken çocukları ve çevre-deki kişileri uzak tutun. Dikkat dağıtıcı unsurlar, kontrolünüzü kaybetmenize neden olabilir.
- Elektiriksel güvenlik
  - Makine fişleri prize uygun olmalıdır. Fişi hiçbir şekilde değiştirmeyin. Topraklanmış makine-lerle adaptör fiş kullanmayın. Değiştirilmemiş fişler ve bunlara uygun prizler elektrik çarpması riskini azaltacaktır.
  - Borular, radyatörler, ocaklar ve buzdolapları gibi topraklanmış yüzeylerle vücut temasın-dan kaçının. Vücutunuz topraklarsa elektrik çarpması riski artar.
  - Makineleri yağmura veya ıslak koşullara ma-ruz bırakmayın. Makineye su girmesi elektrik çarpması riskini artırabilir.
  - Kabloyu amacına aykırı şekilde kullanmayın. Kabloyu asla makineyi taşımak, çekmek veya prizden çıkarmak için kullanmayın. Kabloyu ısıdan, yağdan, keskin kenarlardan veya hare-ketli parçalardan uzak tutun. Hasarlı veya do-laşmış kablolar elektrik çarpması riskini artırır.
  - Bir makineyi dış mekanda çalıştırırken dış mekanda kullanıma uygun bir uzatma kablosu kullanın. Dış mekanda kullanıma uygun bir kablo kullanılması elektrik çarpması riskini azaltır.
  - Bir makinenin nemli bir yerde çalıştırılması kaçınılmazsa kaçak akım cihazı (RCD) koru-malı bir güç kaynağı kullanın. RCD kullanımı elektrik çarpması riskini azaltır.
- Kişisel güvenlik
  - Makineyi kullanırken dikkatli olun, ne yaptığ-ınıza dikkat edin ve sağduyulu hareket edin. Yorgunken veya uyuşturucu, alkol ya da ilaç etkisi altındayken bir makineyi kullanmayın. Makineyle çalışırken bir anlık dikkatsizlik, ciddi yaralanmalara neden olabilir.
  - Kişisel koruyucu ekipman kullanın. Daima koruyucu gözlük kullanın. Koşullara uygun toz maskesi, kaymaz güvenlik ayakkabıları, baret ve-ya kulaklık gibi koruyucu ekipmanlar fiziksel yara-lanmaları azaltacaktır.
  - İstem dışı çalıştırmayı önleyin. Makineyi güç kaynağına ve/veya akü paketine bağlamadan, kaldırmadan ya da taşımadan önce şalterin kapalı konumda olduğundan emin olun. Maki-neleri parmağınızı şalterin üzerine koyarak taşı-

mak veya şalteri açık durumda olan makinelere enerji vermek kazalara zemin hazırlar.

- d Makineyi çalıştırmadan önce tüm düz anahtarları veya kurbağacık anahtarları çıkarın. Makinenin dönen bir parçasına takılı bırakılan bir kurbağacık ve düz anahtar fiziksel yaralanmalara neden olabilir.
  - e Aşırı uzanmayın. Her zaman uygun şekilde duruşunuzu ve dengenizi koruyun. Bu, beklenmedik durumlarda makinenin daha iyi kontrol edilmesine imkan sağlar.
  - f Uygun şekilde giyinin. Bol giysiler giymeyin veya takı takmayın. Saçınızı ve giysilerinizi hareketli parçalardan uzak tutun. Bol giysiler, takılar veya uzun saçlar hareketli parçalara takılabilir.
  - g Toz çekme ve toplama tesisatının bağlantısı için cihazlar sağlanmışsa bunların bağlı olduğundan ve uygun şekilde kullanıldığından emin olun. Toz toplananın kullanılması, tozla ilgili tehlikeleri azaltabilir.
  - h Makinelerin sık kullanımı nedeniyle makineye iyice alışmış olmanın sağladığı güvenin rahat olmanıza ve makine güvenlik prensiplerini göz ardı etmenize neden olmasına izin vermemeyin. Dikkatsiz bir hareket saniyeden çok daha kısa sürede ciddi yaralanmalara neden olabilir.
- 4 Makinenin kullanımı ve bakımı
    - a Makineyi zorlamayın. Uygulamanız için doğru makineyi kullanın. Doğru makine, tasarlandığı hızda işi daha iyi ve daha güvenli bir şekilde yapacaktır.
    - b Şalterle açılıp kapanmıyorsa makineyi kullanmayın. Şalterle kontrol edilemeyen makineler tehlikelidir ve onarılmaları gerekir.
    - c Herhangi bir ayarlama yapmadan, aksesuarları değiştirmeden veya makineleri depoya kaldırmadan önce fişi güç kaynağından çıkarın ve/veya çıkarılabiliyorsa akü paketini makineden sökün. Bu tür önleyici güvenlik önlemleri, makinenin yanlışlıkla çalıştırılma riskini azaltır.
    - d Kullanılmayan makineleri çocukların erişemeyeceği bir yerde saklayın ve makineye veya bu talimatlara aşına olmayan kişilerin makineyi kullanmasına izin vermeyin. Makineler, eğitimsiz kullanıcıların elinde tehlikelidir.
    - e Makinelerin ve aksesuarların bakımını yapın. Hareketli parçalarda yanlış hizalanma veya sıkışma durumu olup olmadığını, parçaların kırılıp kırılmadığını ve makinenin çalışmasını etkileyebilecek diğer koşulları kontrol edin. Makine hasarlıysa kullanmadan önce makineyi tamir ettirin. Pek çok kazanın nedeni makinelerin bakımının iyi yapılmamasıdır.
    - f Kesme makinelerini keskin ve temiz tutun. Bakımı düzgün yapılmış, keskin kesici kenarlara sahip kesme makinelerinin sıkışma olasılığı daha düşüktür ve kontrol edilmesi daha kolaydır.
    - g Makineyi, aksesuarlarını ve makine uçlarını vs., çalışma koşullarını ve yapılacak işi dikkate alarak bu talimatlara uygun şekilde kullanın. Makinenin amaçlanandan farklı işlemler için kullanılması tehlikeli bir duruma neden olabilir.
    - h Tutamakları ve kavrama yüzeylerini yağ ve gresten arındırılmış halde, kuru ve temiz tutun. Kaygan tutamaklar ve kavrama yüzeyleri, beklenmedik durumlarda makinenin güvenli bir

şekilde kullanılmasına ve kontrol edilmesine izin vermez.

- 5 Akülü makinenin kullanımı ve bakımı
  - a Yalnızca üretici tarafından belirtilen şarj ale-tiyle şarj edin. Bir tür akü paketine uygun bir şarj cihazı, başka bir akü paketleriyle birlikte kullanıldığında yangın riski oluşturabilir.
  - b Makineleri yalnızca özel olarak tasarlanmış akü paketleriyle birlikte kullanın. Başka akü paketlerinin kullanılması yaralanma ve yangın riski oluşturabilir.
  - c Akü paketi kullanılmıyorken bir kutup başından diğerine bağlantı sağlayabilecek klips, madeni para, anahtar, çivi, civata veya diğer küçük metal nesnelere uzak tutun. Akü kutup başları arasında kısa devre yapılması yanıklara veya yangına neden olabilir.
  - d Uygun olmayan kullanım koşullarında aküden sıvı çıkabilir; bu sıvıyla temastan kaçının. Yanlışlıkla temas olursa temas bölgesini sıvı yıkayın. Sıvı göze temas ederse ayrıca tıbbi yardım alın. Aküden çıkan sıvı tahrişe veya yanıklara neden olabilir.
  - e Hasar görmüş veya üzerinde değişiklik yapılmış bir akü paketini veya makineyi kullanmayın. Hasarlı veya değiştirilmiş aküler yangına, patlamaya veya yaralanma riskine neden olan öngörülemeyen davranışlar sergileyebilir.
  - f Akü paketini veya makineyi ateşe ya da aşırı sıcaklığa maruz bırakmayın. Bunların ateşe veya 130°C'nin üzerindeki sıcaklığa maruz kalması patlamaya neden olabilir.
  - g Tüm şarj talimatlarına uyun ve akü paketini ya da makineyi talimatlarda belirtilen sıcaklık aralığı dışında şarj etmeyin. Bunların yanlış veya belirtilen aralığın dışındaki sıcaklıklarda şarj edilmesi aküye zarar verebilir ve yangın riskini artırabilir.
- 6 Servis
  - a Makinenizin bakımını sadece aynı yedek parçaları kullanan kalifiye bir tamirciye yaptırın. Bu, makinenin güvenliğinin korunmasını sağlayacaktır.
  - b Asla hasarlı akü paketleri üzerinde bakım gerçekleştirilmeyin. Akü paketlerinin bakımı yalnızca üretici veya yetkili servis sağlayıcılar tarafından gerçekleştirilmelidir.

#### Çit budayıcı ile ilgili güvenlik uyarıları

- Çit budayıcıyı kötü hava koşullarında, özellikle de yıldırım tehlikesinin söz konusu olduğu durumlarda kullanmayın. Bu, yıldırım çarpması riskini azaltır.
- Tüm güç kablolarını ve kabloları kesim yapılan alanlardan uzak tutun. Güç kabloları veya kabloları çitler veya çalılar tarafından gizlenmiş olabilir ve yanlışlıkla bıçak tarafından kesilebilir.
- İşite koruması kullanın. Uygun koruyucu ekipman, işitme kaybı riskini azaltacaktır.
- Bıçağı gizli kablolara temas edebileceğinden çit budayıcıyı yalnızca yalıtılmış tutma yüzeylerinden tutun. "Gerilim ileten" bir tele temas eden bıçaklar çit budayıcının açtığı metal parçalarını "gerilimli" hale getirebilir ve operatörün elektrik çarpması yaşamasına neden olabilir.
- Vücutun tüm kısımlarını bıçaktan uzak tutun. Bıçaklar hareket ederken kesilen malzemeyi çıkarmanın veya kesilecek malzemeyi tutmayın.

- Salter kapatıldıktan sonra bıçaklar hareket etmeye devam eder. Çit budayıcıyla çalışma sırasında bir anlık dikkatsizlik, ciddi yaralanmalara neden olabilir.
- **Sıkışan malzemeyi temizlerken veya çit budayıcıya bakım yaparken tüm güç şalterlerinin kapalı olduğundan ve kapatma kilidinin kilitli durumda bulunduğundan emin olun.** Sıkışan malzemeyi temizlerken veya bakım yaparken çit budayıcının beklenmedik şekilde devreye girmesi ciddi kişisel yaralanmalara neden olabilir.
  - **Çit budayıcısı, bıçak durmuş haldeyken ve herhangi bir güç düğmesine basmamaya dikkat ederek ve tutamağın tutarak taşıyın.** Çit budayıcının uygun şekilde taşınması, bıçakların yanlışlıkla devreye girmesi ve bunun sonucunda meydana gelebilecek yaralanma riskini azaltacaktır.
  - **Çit budayıcısı taşınırken veya depolanırken bıçak kılıfı daima takılı olmalıdır.** Çit budayıcısının uygun şekilde kullanılması, bıçakların yanlışlıkla devreye girmesi ve yaralanma riskini azaltacaktır.
- Uzatmalı çit budayıcı güvenlik uyarıları:**
- **Uzatmalı çit budayıcısı baş üstünde çalışırken her zaman baş koruması kullanın.** Aşağı düşen malzeme/cisimler ciddi yaralanmalara neden olabilir.
  - **Uzatmalı çit budayıcısı çalışırken her zaman iki elinizi kullanın.** Kontrol kaybı yaşanmasını önlemek için uzatmalı çit budayıcısı her iki elinizle tutun.
  - **Elektrik çarpması riskini azaltmak için uzatmalı çit budayıcısı asla elektrik hatlarının yakınında kullanmayın.** Elektrik hatlarıyla temas veya bunların yakınında kullanım, ciddi yaralanmalara veya ölümlü sonuçlanan elektrik çarpmasına neden olabilir.

### Ek güvenlik bilgileri

**⚠ TEHLİKE** ● Bıçak tarafından cisimlerin savrulması veya kesme takımına telin veya ipin dolanması sonucu ağır yaralanmalar söz konusudur. Cihazını kullanmadan önce çalışma alanını dikkatlice taş, sapa, metal, kemik ve oyuncak gibi cisimler olup olmadığına dair kontrol edin ve bu cisimleri uzaklaştırın. ● Cihazın 15 m'lik çevresinde insanları, özellikler çocuk veya hayvanların bulunması halinde cihazı asla kullanmayın, çünkü bıçak tarafından cisimlerin savrulması tehlikesi söz konusudur. ● Cihaz üzerinde değişiklik yapmanıza izin verilmez. ● Konsantre olmadan çalışma sonucu ağır yaralanmalar meydana gelebilir. Uyuşturucu, alkol veya ilaç etkisi altındayken veya yorgun olduğunuzda cihazı kullanmayın.

**⚠ UYARI** ● Bu cihaz, çocuklar veya fiziksel, duymasal veya zihni sınırlamalara sahip veya bu talimatlara itibar etmeyen kişiler tarafından kullanılamaz. ● Olası tehlikeleri görebilmek için çalışma alanını ölümlüde herhangi bir engel olmadan görebilmelisiniz. Cihazı sadece iyi bir aydınlatma altında kullanın. ● Çalıştırmadan önce cihazın, tüm kontrol ve güvenlik ekipmanlarının düzgün olduğundan emin olun. Gevşek kilit olup olmadığını kontrol edin, tüm koruyucu kapakların ve tutamakların doğru ve güvenli bir şekilde bağlandığından emin olun. Cihazı, durumu kusursuz değilse kullanmayın. ● Cihazı çalıştırmadan önce aşınmış veya hasarlı parçaları değiştirin. ● Cihaz ile çalışırken uzun, ağır pantolon, uzun kollu giysiler ve kaymaz çizme giyin. Çıplak ayak çalışmayın. Sandalet veya kısa pantolon giymeyin. Sıkı oturmamanı giysiler veya ipleri ve bantları olan giysiler giymekten kaçının. ● Denge kaybı

nedeniyle geri tepme riski. Normal olmayan bir duruştan kaçının, sabit, güvenli bir konuma geçin ve dengede durun. ● Cihazı daima iki elle tutun. Bir elinizle ön tutamağı tutun. Diğer elinizle arka tutamağı tutun. Kilit açma tuşunu ve cihaz şalterini kullanın. ● Cihazı kullanırken cihazla birlikte verilen taşıma kayışını takmanız gerekir. Taşıma kayışı bir hızlı kilit ile donatılmıştır. Taşıma kayışı, kesimden sonra indirilmeden cihazı kontrol etmenize ve kesim sırasında cihazın ağırlığını kontrol etmenize yardımcı olur. ● Cihazı kullanmadan önce taşıma kayışı ve hızlı kilit sistemi hakkında bilgi edin. Taşıma askısı üzerine kıyafet giymeyin veya başka bir şekilde hızlı kilit erişimini engellemeyin. ● Akım çarpması tehlikesi. Cihazı elektrik hatlarına 10 m veya daha yakın mesafede kullanmayın. ● Cihazı direk, çit, bina veya hareketsiz nesnelere yakınlarında kullanmayın. ● Cihazın bıçakları keskindir. Montaj, değiştirme, temizlik işlemleri sırasında veya civataların yuvasını kontrol ederken sağlam koruyucu eldivenler takın ve dikkatli çalışın. ● Cihazı çalıştırmadan önce aşınmış veya hasarlı parçaları değiştirin. ● Cihazı derhal durdurun ve hasar olup olmadığını kontrol edin veya cihaz yere düştüyse, bir yere çarptıysa ya da anormal şekilde titriyorsa titreşimin nedenini belirleyin. Hasarın yetkili servis tarafından onarılmasını veya cihazın değiştirilmesini sağlayın. ● Her kullanımdan önce çubuğun ve kesme aletin mil bağlantısının sağlam bir şekilde bağlandığını kontrol edin. ● Bir çiti veya çalığı kesmeden önce, bunların arkasında veya içinde insanların veya hayvanların olup olmadığını kontrol edin. ● Aşağıda belirtilen durumlarda motoru durdurun, akü paketini çıkartın ve hareketli tüm parçaların tamamen durduğundan emin olun:

- Kesim düzeneğinin çalışma konumunu ayarlamadan önce.
- Cihazı temizlemeden veya bir blokajı kaldırmadan önce.
- Cihazı gözetimsiz halde bırakmadan önce.
- Cihazı kontrol etmeden, bakım yapmadan veya cihaz üzerinde çalışmadan önce.

**⚠ TEDBİR** ● Tam kapatan koruyucu gözlük ve koruyucu kulaklık takın. ● Yukarıdan cisimlerin düşme tehlikesinin olduğu alanlarda çalışırken kask takın. ● Sıkı oturmamanı giysiler, saçlar veya takılar, cihazın hareketli parçaları tarafından kapıldığında yaralanma tehlikesi söz konusudur. Giysi ve takıları, makinenin hareketli parçalarından uzak tutun. Uzun saçları toplayın. ● Cihazı başlatmadan önce kesici aletlerin hiçbir şeyle temas edemediğinden emin olun. ● Merdivenler veya sağlam olmayan zeminler üzerinde cihazı kullanmayın. ● Koruyucu kulaklık, uyarı seslerini duyma kabiliyetinizi kısıtlayabilir, bu nedenle çalışma alanında ve çalışma alanının yakınında olası tehlikelere dikkat edin. ● Cihazın gürtülüştü duyma kabiliyetinizi sınırlandırabilir, bu nedenle yakınındaki ve çalışma alanındaki muhtemel tehlikelere karşı dikkatli olun.

**⚠ DİKKAT** ● Cihazı yoğun çalışılırlar olduğu bölgelerde zorla hareket ettirmeyin. Bunun sonucunda kesici aletler bloke edilebilir ve daha yavaş çalışabilir. Kesici aletler bloke olduğunda çalışma hızını düşürün. ● Kesici ağızların arasına giremeyecek kadar büyük olan dalları kesmeyin. Daha büyük dalları kesmek için motorsuz bir el testeresi veya dal testeresi kullanın. ● Cihazı sadece 0 °C ile 40 °C arasındaki sıcaklıklarda çalıştırın. ● Cihazı 0 °C ile 40 °C arası bir ortam sıcaklığında depolayın.

## Akü ek güvenlik uyarıları

Kısa devrelerden kaynaklanan yangın, yaralanma ve ürün hasarı riskini azaltmak için cihaza, akü paketine veya şarj cihazına sıvı sokmayın veya bunlara sıvı girmesine asla izin vermeyin. Deniz suyu, belirli endüstriyel kimyasallar, ağartıcı veya ağartıcı içeren ürünler gibi aşındırıcı veya iletken sıvılar kısa devre meydana gelmesine neden olabilir.

- Akü paketini, ortam sıcaklığının 10°C ile 38°C arasında olduğu bir yerde şarj edin.
- Akü paketini, ortam sıcaklığının 0°C ile 40°C arasında olduğu bir yerde depolayın.
- Akü paketini ortam sıcaklığının 0°C ile 40°C arasında olduğu bir yerde kullanın.

## Güvenli taşıma ve depolama

**⚠ UYARI** • Cihazı depolamadan veya taşımadan önce cihazı kapatın, soğumaya bırakın ve akü paketini çıkartın.

**⚠ TEDBİR** • Kazaları ve yaralanmaları önlemek için cihazı sadece bıçak koruması takılı ve akü çıkartılmış olduğunda taşıyabilir ve depolayabilirsiniz. • Yaralanma ve cihazda hasar tehlikesi. Taşıma sırasında cihazı hareket ettirmeye veya düşmeye karşı emniyete alın. • Güvenlik için akü paketini cihazdan ayrı olarak saklayın.

**DIKKAT** • Cihazı taşımadan veya depolamadan önce cihazdaki tüm yabancı cisimleri uzaklaştırın. • Cihazı kuru ve iyi havalandırılmış, çocuklar tarafından erişilemeyen bir yerde depolayın. Cihazı, bahçe kimyasalları gibi aşındırıcı etkisi olan maddelerden uzak tutun. • Cihazı dış alanda depolamayın.

## Güvenli bakım ve koruma

**⚠ UYARI** • Aşağıdaki durumlarda motoru kapatın, akü paketini çıkartın ve tüm hareketli parçaların tamamen durduğundan emin olun:

- Cihazı temizledikten veya cihazın bakımını yaptıktan önce.
- Aksesuar parçalarını değiştirmeden önce.
- Keskin kesici aletler nedeniyle yaralanma tehlikesi. Bıçak korumasını çıkarırken veya takarken ve cihazı temizlerken ve yağlarırken özellikle dikkatli olun. • Pim, somun ve civataların sıkı olduğunu düzenli aralıklarla kontrol ederek cihazın güvenli durumda olduğundan emin olun. • Her kullanımdan sonra kesici aletlerdeki kırırları sert bir fırça ile temizleyin ve bıçak korumasını tekrar takmadan önce paslanmaya karşı koruma için uygun bir yağ sürün. Üretici, paslanmaya karşı koruma olarak ve yağlama için bir spreyin kullanılmasını önerir. Uygun bir sprey için müşteri hizmetlerine danışın. Kesici aletleri, her kullanımdan önce belirtilen şekilde yağlayabirsiniz.

**⚠ TEDBİR** • Sadece üretici tarafından onaylanmış olan aksesuarları ve yedek parçaları kullanın. Orijinal aksesuarlar ve orijinal yedek parçalar, cihazın güvenli ve arızasız çalışmasını sağlar.

**DIKKAT** • Ürünü her kullanımdan sonra yumuşak, kuru bir bezle temizleyin.

**Not** • Servis ve bakım çalışmaları sadece uygun kalifikasyona sahip ve özel eğitim almış uzman personel tarafından yürütülebilir. Ürünü onarım için yetkili bir servis merkezine göndermenizi öneririz. • Sadece bu kullanım kılavuzunda belirtilen ayarları ve onarımları yapabi-

lirsiniz. Bunun dışında onarımlar için yetkili müşteri hizmetlerinize ile irtibata geçin.

## Kalan riskler

### ⚠ UYARI

- Cihaz belirtildiği şekilde kullanılsa da belirli bazı riskler söz konusudur. Aşağıdaki tehlikeler, cihaz kullanıldığında söz konusu olabilir:
- Kesici aletlerle temas sonucu yaralanmalar. Kesme aletlerini vücuttan uzak tutun. Kesme yapmadığınız zaman bıçak koruyucuyu kullanın.
- Titreşim, yaralanmalara neden olabilir. Her iş için doğru takımı kullanın, öngörülen tutamakları kullanın ve çalışma süresi ile maruz kalma süresini sınırlı tutun.
- Gürültü, işitme hasarlarına neden olabilir. Koruyucu kulaklık takın ve yüklenmeyi sınırlı tutun.

## Risklerin azaltılması

### ⚠ TEDBİR

- Cihaz uzun süre kullanıldığında ellerde titreşime bağlı olarak kan dolaşımı sorunlarına neden olabilir. Genel geçerli bir kullanım süresi belirlenemez, çünkü bu birçok etki faktörlerine bağlıdır:
  - Kötü kan dolaşımı nedeniyle kişisel kabiliyet (genellikle soğuk parmaklar, parmaklarda karıncalanma)
  - Düşük ortam sıcaklığı. Elleri korumak için sıcak tutan eldivenler kullanın.
  - Sıkı kavrama nedeniyle kan dolaşımının engellenmesi.
  - Kesintisiz işletim, molalarla bölünen işletimden daha zararlıdır.
- Cihaz düzenli, uzun süreli kullanıldığında ve ör. parmaklarda karıncalanma, soğuk parmaklar gibi semptomlar tekrar meydana geldiğinde bir doktora başvurmalısınız.

## Amacına uygun kullanım

- Akülü, uzatmalı çit budayıcı sadece özel kullanım için tasarlanmıştır.
- Cihaz sadece dış mekanda kullanım için öngörülmüştür.
- Cihaz güvenlik nedenlerinden dolayı her zaman iki elle güvenli bir şekilde tutulmalıdır.
- Cihaz; çitleri, çalıları ve benzeri bitkileri kesmek için tasarlanmıştır. Kullanıcı zeminde güvenli bir şekilde durur.
- Cihaz maksimum 2,8 m'ye kadar uzatılabilir.
- Cihaz sadece kuru ve iyi aydınlatılmış bir ortamda kullanılabilir.

Başka herhangi bir kullanım, örneğin ot, ağaç ve dalların kesilmesi yasaktır.

## Çevre koruma



Paketleme malzemeleri geri dönüştürülebilir. Lütfen ambalajları çevreye zarar vermeden bertaraf edin.



Elektrikli ve elektronik cihazlar, değerli ve geri dönüştürülebilir malzemelerin yanı sıra yanlış kullanılması veya yanlış bertaraf edilmesi durumunda insan sağlığı ve çevre için potansiyel tehlike teşkil edebilecek piller, aküler veya yağlar içerebilir. Ancak cihazın usulüne uygun şekilde çalıştırılması için bu parçalar gereklidir. Bu simge ile işaretlenen cihazlar evsel çöp ile birlikte bertaraf edilmemelidir.

## İçerik maddelerine yönelik uyarılar (REACH)

İçerik maddelerine yönelik güncel bilgiler için bkz.:  
[www.kaercher.de/REACH](http://www.kaercher.de/REACH)

## Aksesuarlar ve yedek parçalar

Sadece orijinal aksesuarlar ve orijinal yedek parçalar kullanın. Bu parçalar cihazın güvenli ve arızasız çalışmasını sağlar.

Aksesuar ve yedek parçalara ilişkin bilgiler için adres:  
[www.kaercher.com](http://www.kaercher.com).

## Teslimat kapsamı

Cihazınızın teslimat kapsamı ambalajı üzerinde gösterilmiştir. Ambalaj açıldığında içindeki parçalarda eksiklik olup olmadığını kontrol edin. Aksesuarların eksik olması durumunda ya da nakliye hasarlarında yetkili satıcınızı bilgilendirin.

## Güvenlik düzenekleri

### ⚠ TEDBİR

**Eksik veya kusurlu güvenlik düzenekleri nedeniyle yaralanma tehlikesi!**

Güvenlik düzenekleri sizin emniyetiniz içindir.

Güvenlik düzeneklerini bozmayın, çıkarmayın veya devre dışı bırakmayın.







### Kilit açma tuşu



Cihaz şalterini hareket ettirmek, ancak öncesinde cihaz şalteri kilit açma tuşuna basıldıysa mümkündür. Bu şekilde, cihazın istenmeden çalışmaya başlaması önlenir.

### Bıçak koruması

Bıçak koruması, çit budayıcının önemli güvenlik tertibatlarından biridir. Hasarlı bir bıçak koruması tekrar kullanılmamalıdır ve hemen değiştirilmelidir.

## Cihazdaki simgeler

	Genel uyarı sembolü
	Cihazı devreye almadan önce işletim kılavuzunu ve tüm güvenlik uyarılarını okuyun.
	Çalışma sırasında uygun bir koruyucu başlık, gözlük ve kulaklık takın.
	Çalışma sırasında kaymaz güvenlik ayakkabıları giyin.
	Cihaz ile çalışma sırasında kaymaz ve dayanıklı koruyucu eldiven takın.
	Cihazı yağmura veya nemli hava koşullarına maruz bırakmayın.
	Yaralanma tehlikesi. Keskin kesici aletlere temas etmeyin.

	Elektrik tehlikesi. Cihazla çalışırken, başüstü elektrik hatlarına en az 10 m mesafe bırakın.
	Savrulma tehlikesi nedeniyle tehlike. Sizi izleyen kişileri, özellikle çocukları ve evcil hayvanları, çalışma alanından en az 15 m uzakta tutun.
	Etiket üzerinde belirtilen, garanti edilen ses basınç seviyesi değeri 93 dB.

## Cihaz açıklaması

Bu kullanım kılavuzunda maksimum donanım açıklanmaktadır. Modele bağlı olarak teslimat kapsamında farklılıklar bulunur (bkz. ambalaj).

**Resim için bkz. Grafik sayfaları Şekil A**

- 1 Cihaz şalteri
- 2 Cihaz şalteri kilit açma tuşu
- 3 Teleskopik shaft sabitleme somunu
- 4 Sabitleme somunu
- 5 Üst shaft
- 6 Açı ayarı kilit açma düğmesi
- 7 Kesme bıçağı
- 8 Teleskopik shaft
- 9 Tutma yüzeyi
- 10 Taşıma kayışı halkası
- 11 Alt shaft
- 12 Taşıma kayışı halkası
- 13 Tutma sapı
- 14 Akü paketi kilit açma mekanizması tuşu
- 15 Tip levhası
- 16 Akü paketi yuvası
- 17 Taşıma kayışı
- 18 Bıçak koruması
- 19 Kesilen malzeme süpürgesi
- 20 \*Battery Power 18V hızlı şarj aleti
- 21 \*Battery Power 18V akü paketi

\* isteğe bağlı

### Akü paketi

Cihaz, bir 18 V Kärcher Battery Power akü paketi ile çalıştırılabilir.

## İşletime alma

### ⚠ UYARI

#### Kontrolsüz çalıştırma

*Kesilme sonucu yaralanmadan kaynaklanan hayatı tehlike*

*Tüm hazırlık işlemlerinden önce aküyü cihazdan çıkarın.*

#### Cihazın monte edilmesi

1. Teleskopik şaftı çit budama makinesinin şaftına takın.
2. Sıkmak için kilitleme somununu sonuna kadar sağa doğru çevirin.

#### Şekil B

#### Süpürücü aparatın monte edilmesi

#### Not

*Süpürücü aparatı sadece yatay kesimler için kullanılır.*

1. Süpürücü aparatı bıçak koruyucusundan çıkarın.

#### Şekil C

2. Süpürücü aparatı çit budayıcıya monte edin.

#### Şekil D

#### Taşıma kayışının asılması

Taşıma kayışı, kesim işleminden sonra cihazın kontrollü bir şekilde indirilmesine ve kullanım sırasında cihazın ağırlığının tutulmasına yardımcı olur.

#### Şekil E

1. Taşıma kayışlarının kancalarını tutma sapında ve şaftta bulunan halkalara asın. Taşıma kayışını bir omuz üzerinden geçirin. Tehlike durumunda taşıma kayışının hızlı bir şekilde çıkarılabildiğinden emin olun.

#### Not

*Çitin tepesinde çalışmak için taşıma kayışını yalnızca tutma sapında halkaya takın. Yanlamasına çalışmada için taşıma kayışını yalnızca şafttaki halkaya takın.*

#### Akünün takılması

### DIKKAT

#### Kirlenmiş kontaklar

*Cihaz ve aküde hasarlar*

*Aküyü yerleştirmeden önce, akü yuvası ve kontakların kirliliğini kontrol edin ve gerekirse temizleyin.*

#### Şekil F

1. Aküyü, duyulur şekilde yerine oturana kadar yuvaya itin.

### Kumanda etme

**Çim budayıcıyı ilk kez kullanacak kişilerin, çalışmaya başlamadan önce deneyimli bir kişiden yardım almasını ve kullanım ve teknikleri çalışmasını öneririz.**

#### Teleskopik ayar

Cihazın uzunluğu gerektiğinde teleskopik şaft sayesinde ayarlanabilir.

#### Şekil G

### DIKKAT

#### Teleskopik şaftın kirlenmesi

*Uzunluk ayarı yapılırken teleskopik şaft üzerinde kir varsa cihazda hasar meydana gelebilir.*

*Ayarlama yapmadan önce teleskopik şaftta kir olup olmadığını kontrol edin ve varsa kirleri temizleyin.*

1. Teleskopik şaft sabitleme somununu gevşetmek için sola doğru çevirin.
2. Teleskopik şaftı istenen uzunluğa ayarlayın.

#### Şekil H

3. Teleskopik şaft sabitleme somununu sağa çevirerek sabitleyin.

#### Döner başlığın ayarlanması

Sap / teleskopik şaft ile çit budayıcı arasındaki açı, çalışma koşullarına göre ayarlanabilir.

#### Şekil I

### ⚠ TEDBİR

#### Keskin bıçak

*Kesme sonucu yaralanmalar*

*Bıçak ile yaptığınız tüm çalışmalarda koruyucu eldiven kullanın.*

1. Bıçak korumasını monte edin.

#### Şekil J

2. Sapı /teleskopik şaftı zemine paralel olacak şekilde hizalayın.

3. Bir elinizle döndürme düğmesine basın.

#### Şekil K

### ⚠ UYARI

**Keskin bıçakla temas edilmesi durumunda yaralanmalar**

*Kesme bıçağını asla elinizle hareket ettirmeyin.*

4. Diğer elinizle sapı /teleskopik şaftı istenen açı ayarlanıncaya kadar hareket ettirin.
5. Döndürme düğmesini bırakın.

#### Cihazın çalıştırılması

1. Cihaz şalteri kilit açma tuşuna sonuna kadar öne doğru itin.

#### Şekil L

2. Cihaz şalterine basın.  
Cihaz çalışır.

#### Not

*Kullanım sırasında kilit açma tuşunu tutmak gerekmez.*

3. Cihaz şalterini serbest bırakın.  
Cihaz durur.

#### Kullanım

### ⚠ TEDBİR

**Keskin bıçaklar nedeniyle yaralanma tehlikesi**

*Cihazda tüm çalışmalar sırasında koruyucu gözlük ve koruyucu eldiven takın.*

### ⚠ UYARI

**Cihazı kontrolsüz hareket ettirmeden dolayı yaralanma tehlikesi**

*Cihazı daima iki elinizle tutun.*

*Taşıma kayışını daima takın.*

1. Kesilecek malzemede kağıt, folyo veya tel gibi yabancı cisimlerin olup olmadığını kontrol edin ve varsa bunları uzaklaştırın.
2. Bıçak korumasını çıkarın.
3. Cihazı çalıştırın, bkz. Bölüm *Cihazın çalıştırılması*.
4. Çiti budayın.

#### Şekil M

#### Akü paketinin çıkartılması

#### Not

*Uzun süre çalışmaya ara verilecekse akü paketini cihazdan çıkarın ve yetkisiz kişiler tarafından kullanılmasını engellemek için önlemler alın.*

1. Akü paketinin kilidini açmak için akü paketi kilit açma tuşuna basın.

#### Şekil N

2. Akü paketini cihazdan çıkarın.

## İşletmenin tamamlanması

1. Akü paketini cihazdan çıkarın (bkz. Bölüm *Akü paketinin çıkartılması*).
2. Cihazı temizleyin (bkz. Bölüm *Cihazın temizlenmesi*).

## Taşıma

### ⚠ **TEDBİR**

#### **Ağırlığın dikkate alınmaması**

Yaralanma ve zarar görme tehlikesi mevcuttur  
Taşıma sırasında cihazın ağırlığını dikkate alın.

### ⚠ **TEDBİR**

#### **Kontrolsüz çalıştırma**

Kesme sonucu yaralanmalar  
Cihazı taşımadan önce aküyü cihazdan çıkartın.  
Çit budayıcısı sadece bıçak koruması takılıyken taşıyın.

1. Akü paketini çıkarın, bkz. Bölüm *Akü paketinin çıkartılması*.
  2. Süpürücü aparatlı bıçak koruyucusunu monte edin.
- Şekil J**
3. Cihazı en kısa uzunluğa kadar teleskoplayın.
- Şekil G**

## Depolama

### **DIKKAT**

#### **Nemli ortam**

Korozyon  
Cihazı sadece iç mekanlarda muhafaza edin.

### ⚠ **TEDBİR**

#### **Ağırlığın dikkate alınmaması**

Yaralanma ve zarar görme tehlikesi mevcuttur  
Depolama sırasında cihazın ağırlığına dikkat edin.

### ⚠ **TEDBİR**

#### **Kontrolsüz çalıştırma**

Kesme sonucu yaralanmalar  
Cihazı taşımadan önce aküyü cihazdan çıkartın.  
Çit budayıcısı sadece bıçak koruması takılıyken depolayın.

#### **Not**

Cihazı kuru ve iyi havalandırılan bir yerde depolayın. Cihazı bahçe kimyasalları ve buz çözücü tuzlar gibi aşındırıcı maddelerden uzak tutun.  
Her depolamadan önce cihazı temizleyin (bkz. Bölüm *Cihazın temizlenmesi*).

1. Akü paketini çıkarın, bkz. Bölüm *Akü paketinin çıkartılması*.
  2. Bıçak korumasını monte edin.
- Şekil J**
3. Cihazı en kısa uzunluğa kadar teleskoplayın.
- Şekil G**

## Bakım

### ⚠ **TEDBİR**

#### **Kontrolsüz çalıştırma**

Kesme sonucu yaralanmalar  
Cihazda tüm çalışmalardan önce aküyü cihazdan çıkarın.

### ⚠ **TEDBİR**

#### **Keskin bıçaklar nedeniyle yaralanma tehlikesi**

Cihazda tüm çalışmalar sırasında koruyucu gözlük ve koruyucu eldiven takın.

## Cihazın temizlenmesi

### **DIKKAT**

#### **Yanlış temizlik**

Cihazda zararlar

Cihazı nemli bir bezle temizleyin.

Çözücü madde içeren temizleme maddeleri kullanmayın.

Cihazı suya batırmayın.

Cihazı hortumla veya yüksek basınçlı suyla temizlemeyin.

#### **Şekil O**

1. Cihazı soğumaya bırakın.
2. Bıçak ve motor muhafazasındaki bitki artıklarını ve kiri bir fırçayla giderin.
3. Cihazın havalandırma deliklerini bir fırçayla temizleyin.

## Bıçak civatalarının kontrolü

### ⚠ **TEDBİR**

#### **Gevşek vida bağlantısı**

Bıçağın kontrolsüz hareketleri nedeniyle kesilme sonucu yaralanmalar

Bıçağın vida bağlantısının sıkı oturduğunu düzenli olarak kontrol edin.

#### **Şekil P**

1. Civataların / somunların sıkı oturup oturmadığını kontrol edin.
2. Gevşemiş civataları / somunları sıkın.

## Bıçakların yağlanması

Bıçak kalitesini korumak ve optimum kesme sonuçları elde etmek için her kullanımdan sonra bıçaklara biraz sprey yağı veya ince makine yağı uygulayın.

#### **Not**

Bıçaklardaki reçineyi, örn. Kärcher üniversal leke çıkarıcı RM 769 ile çıkarın.

#### **Şekil Q**

1. Cihazı temizleyin, (bkz. Bölüm *Cihazın temizlenmesi*).
2. Cihazı yatay, düz ve yağa dayanıklı bir altlığın üzerine koyun.
3. Bıçakların üst kısmına ince bir tabaka yağ sürün.
4. Bıçak korumasını takın.
5. Altlığı temizleyin ve yağ kalıntılarını çevreye ve yerel yönetmeliklere uygun olarak bertaraf edin.

## Bıçak ağızlarını bileme

#### **Not**

Bilemeyi olabildiğince az malzeme kaybı oluşacak şekilde yapın ve bıçak dişinin orijinal açısını koruyun.

### ⚠ **TEDBİR**

#### **Keskin bıçaklar**

Kesme sonucu yaralanmalar

Bıçak ağızlarının bileme sırasında uygun koruyucu eldiven kullanın.

1. Bıçağı bir mengeneye gerdirin.
2. Bıçak dişlerinin açıkta olan tarafını bir eğeyle bileyin.
3. Bıçağı dikkatlice elle ileri doğru iterek, bilenmemiş bıçak dişlerinin açığa çıkmasını sağlayın.
4. Tüm bıçak dişlerinin açıkta olan tarafını bir eğeyle bileyin.

## Arıza durumunda yardım

Arızaların sebepleri çoğu zaman aşağıdaki genel bakış yardımıyla kendiniz giderebileceğiniz kadar basittir. Ka-

rarsızlık durumunda veya burada adı geçmeyen arızalarda lütfen yetkili müşteri hizmetlerine başvurun. Bakımı iyi yapılmasına rağmen, akü paketinin kapasitesi zaman geçtikçe azalır; böylece şarj tam doluyken bile

tam çalışma süresine artık ulaşılmaz. Bu, bir kusur değildir.

Hata	Nedeni	Hatanın giderilmesi
Cihaz çalışmıyor	Akü paketi doğru yerleştirilmemiş.	● Akü paketini, yerine oturana kadar yuvaya itin.
	Akü paketi boş.	● Akü paketini şarj edin.
	Akü paketi arızalı.	● Akü paketini değiştirin.
İşletim sırasında cihaz duruyor	Bıçak, kesilen malzemeye bloke olmuş.	● Bıçakta kalan kesilen malzemeyi temizleyin.
	Akü aşırı ısınmış	● Çalışmaya ara verin ve akü sıcaklığının tekrar normal aralıkta olmasını bekleyin.
	Motor aşırı ısınmış	● Çalışmaya ara verin ve motorun soğumasını bekleyin.
Cihazın montajında yaşanan sorunlar	Kirlenmiş bağlantı noktaları	● Teleskopik shaft üzerinde kir olup olmadığını kontrol edin ve gerekirse temizleyin. ● Cihazı yalnızca temiz yüzeylere koyun.

## Garanti

Her ülkede yetkili distribütörümüz tarafından verilmiş garanti şartları geçerlidir. Garanti süresi içerisinde cihazınızda oluşabilecek hasarları, üretim veya malzeme hatasından kaynaklanıyorsa ücretsiz olarak gideriyoruz. Garanti durumunda satış faturası ile satıcınıza veya size en yakın yetkili servise başvurun. (Adres için bkz. Arka sayfa)

Daha ayrıntılı garanti bilgilerinizi (varsa) yerel Kärcher web sitenizin servis bölümünde "İndirilenilen Dokümanlar" altında bulabilirsiniz.

## Teknik bilgiler

		PHG 2-18
<b>Cihaz performans verileri</b>		
Nominal voltaj	V	18
Rölanti devir sayısı	/min	1150
Kesilen malzeme çapı (maks.)	mm	18
Kesme uzunluğu	cm	45
Çalışma menzili (maks.)	m	2,8
<b>EN 62841-1 ve EN 62841-4-2 uyarınca titreşim seviyesi</b>		
Ön tutamak el-kol titreşim değeri	m/s <sup>2</sup>	1,3
Arka tutamak el-kol titreşim değeri	m/s <sup>2</sup>	1,7
Belirsizlik	m/s <sup>2</sup>	1,5
<b>EN 62841-1 ve EN 62841-4-2 uyarınca ses gücü seviyesi</b>		
Ses gücü seviyesi L <sub>WA</sub> + Belirsizlik K <sub>WA</sub>	dB(A)	93
<b>Boyutlar ve ağırlıklar</b>		
Uzunluk x genişlik x yükseklik	mm	2090 x 89 x 200
Ağırlık (akü paketi hariç)	kg	3,4

Teknik değişiklik hakkı saklıdır.

## Titreşim ve gürültü seviyesi

Verilen toplam titreşim değerleri ve gürültü emisyon değerleri standart bir test yöntemi kullanılarak ölçülmüş olup bir aleti diğeriyle karşılaştırmak için kullanılabılır. Beyan edilen toplam titreşim değerleri ve beyan edilen gürültü emisyon değerleri, bir ön maruziyet değerlendirmesi için de kullanılabılır.

### ⚠ UYARI

*Elektrikli aletin fiili kullanımı sırasında titreşim ve gürültü emisyonları, aletin nasıl kullanıldığına ve özellikle ne tür malzemenin işlendiğine bağlı olarak belirtilen değerlerden farklılık gösterebilir.*

*Gerçek çalışma koşulları altında bir tahmin edilen maruziyete dayalı olarak operatörü korumak için koruyucu önlemleri belirleyin (tetikleme süresine ek olarak aletin kapalı ve boşta olduğu zamanlar gibi işletim döngüsünün tüm bölümlerini hesaba katarak).*

## AB Uygunluk Beyanı

Aşağıda belirtilen ürünün, açıklanmış olan yönerge ve yönetmeliklerin ilgili hükümlerine uygun olduğunu beyan ederiz. Bizim onayımız olmadan makinede yapılan bir değişiklik durumunda, bu beyan geçerliliğini kaybeder. Bu Uygunluk Beyanı'nı yayınlamanın tek sorumluluğu üreticiye aittir.

Ürün: Akülü, uzatmalı çit budayıcı  
Tip: 1.445-XXX.X

### Yönergeler ve yönetmelikler

2000/14/AT (+2005/88/AT)

2014/30/AB

2006/42/AT (+2009/127/AT)

2011/65/AB

### Uygulanan uyumlaştırılmış normlar

EN IEC 63000: 2018

EN 55014-1: 2017 + A11: 2020

EN 55014-2: 1997 + A1: 2001 + A2: 2008

EN 62841-1:2015+A11:2022

EN 62841-4-2:2019+A1:2022+A11:2022

### Uygulanan uygunluk değerlendirme yöntemi

2000/14/AT ve 2005/88/AT ile değiştirilmiştir: Ek V

### Ses gücü seviyesi dB(A)

PHG 2-18:

Ölçülen: 91

Garanti edilen: 93

## Isim ve adres

Dokümantasyon yetkilisi:  
S. Reiser  
Alfred Kärcher SE & Co. KG  
Alfred-Kärcher-Str. 28 - 40  
71364 Winnenden (Almanya)  
Tel.: +49 7195 14-0  
Faks: +49 7195 14-2212



H. Jenner  
Chairman of the Board of Management



S. Reiser  
Manager Regulatory Affairs & Certification

Winnenden, 2025/11/01  
Aşağıda imzasi bulunan kişi, Yönetim Kurulu adına ve yetkisi dahilinde hareket eder.  
Alfred Kärcher SE & Co. KG  
Alfred-Kärcher-Str. 28 - 40  
71364 Winnenden (Almanya)  
Tel.: +49 7195 14-0  
Faks: +49 7195 14-2212

## Innehåll

Allmän information .....	73
Säkerhetsanvisningar .....	73
Avsedd användning .....	76
Miljöskydd .....	76
Tillbehör och reservdelar .....	76
Leveransens omfattning .....	77
Säkerhetsanordningar .....	77
Symboler på maskinen .....	77
Beskrivning av maskinen .....	77
Idrifttagning .....	77
Manövrering .....	78
Transport .....	78
Förvaring .....	79
Skötsel och underhåll .....	79
Hjälp vid störningar .....	79
Garanti .....	80
Tekniska data .....	80
EU-försäkran om överensstämmelse .....	80

## Allmän information



Innan du använder maskinen för första gången ska du läsa igenom och följa denna originalbruksanvisning och dessa säkerhetsanvisningar samt de säkerhetsanvisningar och originalbruksanvisningen som medföljer batteripaketet/standardladdaren. Följ alla anvisningar. Spara texterna för senare bruk eller för nästa ägare. Förutom anvisningarna i bruksanvisningen ska lagstiftarens allmänna säkerhets- och skyddsföreskrifter följas.

## Säkerhetsanvisningar

### Risknivåer

#### ⚠ FARA

- Varnar om en omedelbart överhängande fara som kan leda till svåra personskador eller dödsfall.

#### ⚠ VARNING

- Varnar om en möjlig farlig situation som kan leda till svåra personskador eller dödsfall.

#### ⚠ FÖRSIKTIGHET

- Varnar om en möjlig farlig situation som kan leda till lättare personskador.

#### OBSERVERA

- Varnar om en möjlig farlig situation som kan leda till materiella skador.

### Allmänna varningar om maskinsäkerhet

#### ⚠ VARNING

- **Läs alla säkerhetsvarningar, instruktioner, illustrationer och specifikationer som medföljer denna maskin.**

Underlåtenhet att följa alla instruktioner som anges nedan kan resultera i elektriska stötter, brand och/eller allvarliga personskador. **Spara alla varningar och instruktioner för framtida referens.**

Begreppet "maskin" i varningarna syftar på din nätdrivna (sladdbundna) maskin eller batteridrivna (sladdlösa) maskiner.

- 1 Säkerhet på arbetsplatsen
  - a **Håll arbetsområdet rent och väl upplyst.** Röriga eller mörka områden leder till olyckor.
  - b **Använd inte maskiner i explosiva miljöer, t.ex. i närvaro av brandfarliga vätskor, gaser eller damm.** Maskiner skapar gnistor som kan antända damm eller ångor.
  - c **Håll barn och åskådare borta när du använder en maskin.** Distractioner kan få dig att tappa kontrollen.
- 2 **Elsäkerhet**
  - a **Maskinkontakter måste passa till uttaget. Modifiera aldrig kontakten på något sätt. Använd inga adapterkontakter med jordade maskiner.** Omodifierade kontakter och passande uttag minskar risken för elektriska stötter.
  - b **Undvik kroppskontakt med jordade ytor som rör, radiatorer, spisar och kylskåp.** Det finns en ökad risk för elektriska stötter om din kropp är jordad.
  - c **Utsett inte maskiner för regn eller våta förhållanden.** Vatten som kommer in i en maskin ökar risken för elektriska stötter.
  - d **Missbruka inte sladden.** Använd aldrig sladden för att bära, dra eller koppla ur maskinen. Håll sladden borta från värme, olja, vassa kanter eller rörliga delar. Skadade eller intrasslade sladdar ökar risken för elektriska stötter.
  - e **När du använder en maskin utomhus behöver du använda en förlängningsladd som är lämplig för utomhusbruk.** Användning av en sladd som är lämplig för utomhusbruk minskar risken för elektriska stötter.
  - f **Om det är oundvikligt att använda en maskin på en fuktig plats använder du ett uttag med jordfelsbrytare (RCD).** Användning av en jordfelsbrytare minskar risken för elektriska stötter.
- 3 **Personlig säkerhet**
  - a **Var uppmärksam, se efter vad du gör och använd sunt förnuft när du använder en maskin.** Använd inte en maskin när du är trött eller påverkad av droger, alkohol eller medicin. Ett ögonblick av ouppmärksamhet när du använder maskinerna kan resultera i allvarliga personskador.
  - b **Använd personlig skyddsutrustning.** Använd alltid ögonskydd. Skyddsutrustning som en dammask, halkfria skyddsskor, hjälm eller hörsel-

skydd som används för lämpliga förhållanden kommer att minska personskador.

- c **Förhindra oavsiktlig start.** Se till att strömbrytaren är i avstängt läge innan du ansluter till strömkällan och/eller batteripaketet, plockar upp eller bär maskinen. Att bära maskiner med fingret på strömbrytaren eller att strömsätta maskiner med strömbrytaren på leder till olyckor.
  - d **Ta bort eventuell justeringsnyckel eller skiftnyckel innan du slår på maskinen.** En skiftnyckel eller en nyckel som sitter kvar på en roterande del av maskinen kan leda till personskador.
  - e **Sträck dig inte för långt. Håll alltid rätt fotfäste och balans.** Detta möjliggör bättre kontroll över maskinen i oväntade situationer.
  - f **Klä dig lämpligt för arbetet.** Bär inte löst sittande kläder eller smycken. Håll hår och kläder borta från rörliga delar. Lösna kläder, smycken eller långt hår kan fastna i rörliga delar.
  - g **Om maskiner tillhandahålls för anslutning av dammuppsamlings- och uppsamlingsanläggningar måste du se till att dessa är anslutna och används på rätt sätt.** Användning av dammuppsamling kan minska dammrelaterade faror.
  - h **Låt inte din vana från regelbunden användning av maskiner göra att du blir allt för avslappnad och ignorerar maskinens säkerhetsprinciper.** Vårdslös handling kan orsaka allvarliga personskador inom en bråkdel av en sekund.
- 4 **Användning och skötsel av maskinen**
- a **Forcera inte maskinen. Använd rätt maskin för arbetsuppgiften.** Rätt maskin kommer att göra jobbet bättre och säkrare i den takt som den är konstruerad för.
  - b **Använd inte maskinen om strömbrytaren inte slår på och av den.** Alla maskiner som inte kan styras med strömbrytaren är farliga och måste repareras.
  - c **Koppla bort kontakten från strömkällan och/eller ta bort batteripaketet (om löstagbart) från maskinen innan du gör några justeringar, byter tillbehör eller förvarar maskiner.** Sådana förebyggande säkerhetsåtgärder minskar risken för att maskinen startas av misstag.
  - d **Förvara inaktiva maskiner utom räckhåll för barn och låt inte personer som inte är förtrogena med maskinen eller dessa instruktioner använda maskinen.** Maskiner är farliga i händerna på oerfarna användare.
  - e **Underhåll av maskiner och tillbehör. Kontrollera om rörliga delar är felinriktade eller fastnar, om det finns delar som gått sönder och andra tillstånd som kan påverka maskinens funktion. Om något är skadat låter du maskinen repareras före användning.** Många olyckor orsakas av dåligt underhållna maskiner.
  - f **Håll skärmaskiner vassa och rena.** Korrekt underhållna skärmaskiner med vassa skärkanter är mindre benägna att fastna och är lättare att kontrollera.
  - g **Använd maskinen, tillbehören och maskinbits etc i enlighet med dessa instruktioner, med hänsyn till arbetsförhållandena och det arbete som ska utföras.** Användning av maskinen för

andra arbetsuppgifter än vad som avses kan resultera i en farlig situation.

- h **Håll handtag och greppytor torra, rena och fria från olja och fett.** Hala handtag och greppytor möjliggör inte säker hantering och kontroll av maskinen i oväntade situationer.
- 5 **Användning och skötsel av batterimaskin**
- a **Ladda endast med den laddare som anges av tillverkaren.** En laddare som är lämplig för en typ av batteripaket kan ge upphov till brandrisk om den används med ett annat batteripaket.
  - b **Använd endast maskiner med specifikt avsedda batteripaket.** Användning av andra batteripaket kan innebära risk för skador och brand.
  - c **När batteriet inte används håller du det borta från andra metallföremål, som gem, mynt, nycklar, spikar, skruvar eller andra små metallföremål, som kan upprätta anslutning från en terminal till en annan.** Kortslutning av laddningskontaktarna kan orsaka brännskador eller brand.
  - d **Under felaktiga förhållanden kan vätska sprutas ut från batteriet. Undvik kontakt. Om kontakt inträffar av misstag spolar du rent med vatten.** Om vätska kommer i kontakt med ögonen måste du dessutom uppsöka läkare. Vätska som sprutas ut från batteriet kan orsaka irritation eller brännskador.
  - e **Använd inte ett batteripaket eller en maskin som är skadad eller modifierad.** Skadade eller modifierade batterier kan uppvisa oförutsägbart beteende som kan leda till brand, explosion eller risk för personskada.
  - f **Utsätt inte ett batteripaket eller en maskin för eld eller för hög temperatur.** Exponering för eld eller temperaturer över 130 °C kan orsaka explosion.
  - g **Följ alla laddningsinstruktioner och ladda inte batteripaketet eller maskinen utanför det temperaturintervall som anges i instruktionerna.** Felaktig laddning eller temperaturer utanför det angivna intervallet kan skada batteriet och öka risken för brand.
- 6 **Service**
- a **Låt en kvalificerad reparatör underhålla maskinen med endast identiska reservdelar.** Detta säkerställer att maskinen förblir säker.
  - b **Utför aldrig service på skadade batteripaket.** Service av batteripaket ska endast utföras av tillverkaren eller auktoriserade serviceleverantörer.

### Säkerhetsvarningar för häcksax

- **Använd inte häcksaxen i dåliga väderförhållanden, särskilt när det finns risk för blixtnedslag.** Detta minskar risken att bli träffad av blixten.
- **Håll alla nätsladdar och kablar borta från skärområdet.** Nätsladdar eller kablar kan gömma sig i häckar eller buskar och skäras av kniven av misstag.
- **Använd hörselskydd.** Tillräcklig skyddsutrustning minskar risken för hörselskador.
- **Håll endast häcksaxen i de isolerade greppytorna, eftersom kniven kan komma i kontakt med dolda ledningar.** Blad som kommer i kontakt med en strömförande ledning kan göra exponerade metalldelar på häcksaxen strömförande och ge operatören en elektrisk stöt.

- **Håll alla delar av kroppen borta från kniven. Ta inte bort klippgods och håll inte i material som ska klipp när knivbladen rör sig.** Knivbladen fortsätter att röra sig efter att strömbrytaren stängs av. Ett ögonblick av ouppmärksamhet när du använder häcksaxen kan resultera i allvarliga personskador.
- **Se till att alla strömbrytare är fränkopplade och att låset är i låsposition när du rensar material som har fastnat eller underhåller häcksaxen.** Oväntad aktivering av häcksaxen när du rensar material som fastnat eller underhåller den kan resultera i allvarliga personskador.
- **Bär häcksaxen i handtaget med kniven stoppad och se till att du inte aktiverar någon strömbrytare.** Att bära häcksaxen korrekt minskar risken för oavsiktlig start och resulterande personskador från knivbladen.
- **Vid transport eller förvaring av häcksaxen måste knivskyddet alltid vara monterat.** Att hantera häcksaxen korrekt minskar risken för personskador från knivbladen.

#### Säkerhetsvarningar för häcksax med lång räckvidd:

- **Använd alltid huvudskydd när du använder häcksaxen med lång räckvidd ovanför huvudhöjd.** Fallande skräp kan resultera i allvarliga personskador.
- **Använd alltid två händer när du använder häcksaxen med lång räckvidd.** Håll häcksaxen med lång räckvidd med båda händerna för att undvika att tappa kontrollen.
- **För att minska risken för elstötar får häcksaxen med lång räckvidd aldrig användas nära elledning.** Kontakt med eller användning nära elledning kan orsaka allvarliga personskador eller elektriska stötter som kan leda till dödsfall.

#### Ytterligare säkerhetsanvisningar

**⚠ FARA** • Svåra skador kan uppstå om föremål slungas iväg av kniven eller om metalltrådar eller snören fastnar i klippsystemet. Undersök arbetsområdet noga innan du använder maskinen och leta efter föremål som stenar, pinnar, metallföremål, metalltrådar, hundben eller leksaker och avlägsna dem. • Använd aldrig maskinen om det finns personer, särskilt barn, inom en omkrets på 15 meter, eftersom det finns risk för att föremål slungas iväg av kniven. • Det är inte tillåtet att göra några ändringar på maskinen. • Okoncentrerat arbete kan leda till svåra personskador. Använd aldrig maskinen under påverkan av droger, alkohol eller läkemedel eller om du är trött.

**⚠ VARNING** • Apparaten får inte användas av barn eller personer med nedsatt fysisk, sensorisk eller mental förmåga, eller personer som inte har kunskap om dessa anvisningar. • Du måste ha ständig och obehindrad uppsikt över arbetsområdet för att identifiera möjliga risker. Använd maskinen endast vid god belysning. • Se till att maskinen, alla manöverdon och säkerhetsanordningar fungerar korrekt före användning. Kontrollera lösa låsanordningar. Kontrollera att alla skyddskåpor och handtag är korrekt och säkert monterade. Använd inte maskinen om skicket inte är gott. • Byt ut utslitna eller skadade delar innan du använder maskinen. • När man arbetar med maskinen bör man vara klädd i långärmat och långa, grova byxor samt halkfria stövlar. Arbeta aldrig barfota. Bär inte sandaler eller kortbyxor. Undvik löst sittande kläder och kläder med snören eller band. • Risk för kast om man tappar

balansen. Undvik onormal kroppshållning, se till att du står stadigt och håller balansen. • Håll alltid i maskinen med båda händer. Håll i det främre handtaget med en hand. Håll i det bakre handtaget med den andra handen och manövrera frigröingsknappen och maskinens brytare. • Använd alltid den medföljande bärselen vid användning av maskinen. Bärselen har ett snabbblås. Bärselen hjälper dig att kontrollera maskinen när den sänks efter beskärning och att hålla maskinens vikt under beskärning. • Bekanta dig med bärselen och snabbblåset före användning av maskinen. Bär inte kläder över bärselen och se till att du hela tiden snabbt kan nå snabbblåset. • Risk för elektriska stötter. Arbeta inte med maskinen inom 10 meter från lutledningar. • Använd inte maskinen i närheten av pålar, staket, byggnader eller andra orörliga föremål. • Knivarna på maskinen är vassa. Använd kraftiga skyddshandskar som skyddar mot mekanisk påverkan. Arbeta försiktigt när du monterar eller byter ut delar, när du rengör eller kontrollerar att skruvar inte sitter löst. • Byt ut utslitna eller skadade delar innan du använder maskinen. • Stäng omedelbart av maskinen och kontrollera om den är skadad eller identifiera orsaken till eventuella vibrationer om maskinen har tappats, utsatts för en stöt eller vibrerar onormalt. Låt en auktoriserad verkstad reparera maskinen eller byt maskinen om den är skadad. • Kontrollera före varje användning att stängens och skärverkygets skaffkoppling är korrekt fäst. • Kontrollera om det finns människor eller djur bakom den häck eller buske som ska beskäras. • Stäng av motorn, ta ut batteripaketet och kontrollera att alla rörliga delar har stannat helt:

- Innan du ställer in skärverkygets arbetsläge.
- Innan du rengör maskinen eller avlägsnar en blockering.
- Innan du lämnar maskinen obebod.
- Innan du kontrollerar eller underhåller maskinen, eller utför några arbeten på den.

**⚠ FÖRSIKTIGHET** • Bär ordentligt ögon- och hörselskydd. • Bär huvudskydd vid arbeten i områden där föremål kan falla ned. • Risk för personskador om löst sittande klädsel, hår eller smycken fastnar i maskinens rörliga delar. Håll kläder och smycken borta från maskinens rörliga delar. Ha långt hår knutet så att det inte hänger ned i maskinen. • Kontrollera varje gång innan du använder maskinen att skärverkygen inte kan komma i kontakt med något. • Använd inte maskinen från en stege eller på instabila underlag. • Hörselskydd kan göra att du inte hör varningssignaler. Se därför upp för möjliga risker i närheten och i arbetsområdet. • Buller från maskinen gör att du inte hör allt. Se därför upp för möjliga risker i närheten och i arbetsområdet.

**OBSERVERA** • För aldrig maskinen genom tätt buskage med våld. Detta kan blockera skärverkygen och göra dem långsammare. Minska arbets hastigheten om skärverkygen blockeras. • Skär inga kvistar och grenar som är uppenbart för stora för att passa mellan skärbladen. Använd en hand- eller kvistsåg utan motor för att skära större kvistar och grenar. • Använd endast maskinen vid temperaturer mellan 0 °C och 40 °C. • Förvara maskinen på en plats mellan 0 °C och 40 °C.

#### Ytterligare säkerhetsinformation för batteripaket

För att minska risken för brand, personskador och produktskador på grund av kortslutning får maskinen, batteripaketet eller laddaren aldrig sänkas ned i eller på

annat sätt utsätts för vätska. Frätande eller ledande vätskor som havsvatten, vissa industrikemikalier, blekmedel eller blekmedelhaltiga produkter etc. kan orsaka kortslutning.

- Ladda batteripaketet på en plats där omgivningstemperaturen är mellan 10 °C och 38 °C.
- Förvara batteripaketet på en plats där omgivningstemperaturen är mellan 0 °C och 40 °C.
- Använd batteripaketet på en plats där omgivningstemperaturen är mellan 0 °C och 40 °C.

### Säker transport och förvaring

**⚠ VARNING** • Stäng av maskinen, låt den svalna och ta bort batteripaketet innan du förvarar eller transporterar maskinen.

**⚠ FÖRSIKTIGHET** • Undvik olyckor och skador genom att sätta dit knivskyddet och ta ut batteriet varje gång maskinen transporteras eller lagras.

- Risk för personskador och skador på maskinen. Skydda maskinen mot rörelser och fall under transport.
- Förvara batteripaketet separat från maskinen av säkerhetsskäl.

**OBSERVERA** • Avlägsna alla främmande föremål från maskinen innan du transporterar eller förvarar den.

- Förvara maskinen på en torr och välventilerad plats som barn inte kan komma åt. Håll maskinen borta från korroderande ämnen som trädgårdskemikalier.
- Förvara inte maskinen utomhus.

### Säkert underhåll och skötsel

**⚠ VARNING** • Stäng av motorn, ta ut batteripaketet och kontrollera att alla rörliga delar har stannat helt:

- Innan du rengör eller underhåll maskinen.
- Byter tillbehör.
- Risk för personskador på grund av vassa skärverktyg. Var särskilt försiktig när du tar bort eller sätter dit knivskydd, rengör och smörjer in maskinen. • Se till så att maskinen alltid är i driftsäkert skick genom att regelbundet kontrollera att bultar, muttrar och skruvar är tillräckligt åtdragna. • Använd en hård borste efter varje användning för att avlägsna smuts från skärverktygen och applicera en lämplig olja som rostskydd innan du sätter dit knivskyddet igen. Tillverkaren rekommenderar att du använder en sprayolja som rostskydd. Fråga kundtjänst om en lämplig spray. Du kan smörja in skärverktygen på det beskrivna sättet före varje användning.

**⚠ FÖRSIKTIGHET** • Använd endast tillbehör och reservdelar som har godkänts av tillverkaren. Originaltillbehör och originalreservdelar garanterar en säker och störningsfri drift av maskinen.

**OBSERVERA** • Rengör produkten efter varje användning med en mjuk, torr trasa.

**Hänvisning** • Service- och underhållsarbeten får endast utföras av fackpersonal med lämplig utbildning. Vi rekommenderar att du skickar produkten till ett auktoriserat servicecenter för reparation. • Du får endast genomföra de inställningar och reparationer som beskrivs i denna bruksanvisning. Kontakta din auktoriserade kundtjänst för övriga reparationer.

### Kvarstående risker

#### ⚠ VARNING

- Även om maskinen används enligt föreskrifterna, kvarstår ändå vissa risker. Följande faror kan uppkomma när man använder maskinen:
- Risk för skador vid kontakt med skärverktygen. Håll skärverktygen borta från kroppen. Använd knivskyddet när maskinen inte används.
- Vibrationer kan orsaka skador. Använd rätt verktyg för varje arbete, använd de avsedda handtagen och begränsa arbetstiden och exponeringstiden.
- Buller kan leda till hörselskador. Använd alltid hörselskydd och begränsa exponeringen.

### Riskreducering

#### ⚠ FÖRSIKTIGHET

- Längre användning av verktyget kan leda till vibrationsbaserade cirkulationsstörningar i händerna. En allmängiltig tidslängd för användningen kan inte fastläggas eftersom denna påverkas av många faktorer:
  - Personliga anlag för dålig cirkulation (ofta kalla eller domnade fingrar)
  - Låg omgivningstemperatur. Bär varma handskar för att skydda händerna.
  - Kvävd cirkulation på grund av hårt grepp.
  - Drift utan pauser är skadligare än drift med inlagda pauser.
- Vid regelbunden och oavbruten användning av verktyget samt vid upprepade symptom som domnande och kalla fingrar bör du kontakta läkare.

### Avsedd användning

- Den batteridrivna häcksaxen är endast avsedd för privat bruk.
- Maskinen är endast avsedd till att användas utomhus.
- Av säkerhetsskäl måste maskinen alltid hållas med båda händer.
- Maskinen är avsedd för beskärning av häckar, buskar och liknande växter. Användaren står säkert på marken.
- Maskinen kan förlängas upp till maximalt 2,8 m.
- Maskinen får endast användas i en torr, väl upplyst omgivning.

All annan användning, t.ex. klippning av gräs, sågning av träd och kvistar, är inte tillåtna.

### Miljöskydd



Förpackningsmaterialen kan återvinnas. Avfallshandla förpackningar på ett miljövänligt sätt.



Elektriska och elektroniska maskiner innehåller värdefulla återvinningsbara material och ofta komponenter såsom engångsbatterier, uppladdningsbara batterier och olja som vid felaktig användning eller felaktig avfallshantering kan utgöra en potentiell fara för människors hälsa och för miljön. Dessa komponenter är dock nödvändiga för korrekt drift av maskinen. Maskiner som märks med denna symbol får inte kastas i hushållssoptorna.

#### Information om ämnen (REACH)

Aktuell information om innehållet finns på: [www.kaercher.de/REACH](http://www.kaercher.de/REACH)

### Tillbehör och reservdelar

Använd endast originaltillbehör och originalreservdelar, så att en säker och störningsfri drift av maskinen är garanterad.

Information om tillbehör och reservdelar finns på [www.kaercher.com](http://www.kaercher.com).

## Leveransens omfattning

Maskinens leveransomfattning är avbildad på förpackningen. Kontrollera att innehållet i leveransen är fullständig. Kontakta din försäljare om något tillbehör saknas eller om det finns transportskador.

## Säkerhetsanordningar

### ⚠ FÖRSIKTIGHET

**Risk för personskador på grund av säkerhetsanordningar som saknas eller har ändrats!**

Säkerhetsanordningarna är till för att skydda dig.

Säkerhetsanordningar får inte förbikopplas, tas bort eller inaktiveras.

### Uppläsningsknapp

Maskinens strömbrytare kan endast manövreras om uppläsningsknappen för maskinens strömbrytare först trycks in. Detta förhindrar oavsiktlig start.

### Knivskydd

Knivskyddet är en viktig del av häcksaxens säkerhetsanordningar. Skadade knivskydd får inte användas och måste genast bytas ut.

## Symboler på maskinen

	Allmän varningssymbol
	Läs bruksanvisningen och all säkerhetsinformation före idrifttagning.
	Använd lämpliga huvud-, ögon- och hörselskydd när du arbetar med maskinen.
	Använd skyddsskor med halkskydd när du arbetar med maskinen.
	Använd glidsäkra och slitstarka handskar när du arbetar med maskinen.
	Utsätt inte maskinen för regn eller väta.
	Risk för personskador. Rör inte visa vassa skärverktyg.
	Elektrisk fara. Håll ett avstånd på minst 10 m till luftledningarna när du arbetar med maskinen.

	Risk på grund av föremål som slungas iväg. Se till att åskådare, särskilt barn och husdjur, håller sig på ett avstånd om minst 15 m från arbetsområdet.
	Den garanterade ljudtrycksnivån på etiketten är 93 dB.

## Beskrivning av maskinen

I den här bruksanvisningen beskrivs den maximala utrustningen. Leveransens omfattning varierar beroende på modell (se förpackning).

**Bild, se grafiksidor**

**Bild A**

- ① Maskinens strömbrytare
- ② Strömbrytarens frigöringsknapp
- ③ Fixermutter teleskopskaft
- ④ Fixermutter
- ⑤ Övre skaft
- ⑥ Vinkeljusteringens frigöringsknapp
- ⑦ Skärblad
- ⑧ Teleskopskaft
- ⑨ Greppyta
- ⑩ Ögla för bärsele
- ⑪ Nedre skaft
- ⑫ Ögla för bärsele
- ⑬ Handtag
- ⑭ Batteripaketets frigöringsknapp
- ⑮ Typskylt
- ⑯ Batteripaketets fäste
- ⑰ Bärsele
- ⑱ Knivskydd
- ⑲ Skärgodssopare
- ⑳ \*Snabbladdare Battery Power 18V
- ㉑ \*Batteripaket Battery Power 18 V

\* Tillval

### Batteripaket

Apparaten kan drivas med ett 18 V Kärcher Battery Power atteripaket.

## Idrifttagning

### ⚠ VARNING

**Okontrollerad start**

Livsfara genom skärskador

Ta ut batteriet ur maskinen vid alla förberedande åtgärder.

### Montera maskinen

1. Skjut in teleskopskaftet i häcksaxens skaft.

2. Vrid fixermuttern åt höger till anslag för att fästa.  
**Bild B**

### Montera uppsamlaren

#### Hänvisning

Använd endast skärgodssoparen för horisontella snitt.

1. Ta av skärgodssoparen från knivskyddet.

#### Bild C

2. Montera skärgodssoparen på häcksaxen.

#### Bild D

### Haka i bärselen

Bärselen underlättar att sänka maskinen på ett kontrollerat sätt efter sågning och att fånga maskinens vikt under användning.

#### Bild E

1. Haka fast bärselen i öglorna på handtaget och skaffet. Lägg bärselen över en axel. Se till att bärselen kan lossas snabbt i händelse av fara.

#### Hänvisning

För arbete på toppen av häcken, häng bärremmen endast på öglan på handtaget. För arbete på sidan, häng bärremmen endast på öglan på skaffet.

### Sätta in batteri

## OBSERVERA

#### Smutsiga kontakter

Skador på apparat och batteri

Kontrollera att batterifästet och kontakterna är fria från smuts innan du sätter in dem. Rengör dem vid behov.

#### Bild F

1. Skjut in batteriet i fästet tills du hör att det hakar i.

## Manövrering

Förstagångsanvändare rekommenderas att före arbetet med häcksaxen instrueras av en erfaren person och öva på hantering och teknik.

### Ställa in teleskopet

Vid behov kan maskinens längd ställas in via teleskopskaffet.

#### Bild G

## OBSERVERA

#### Nedsmutsning av teleskopskaffet

Skador på maskinen om det finns smuts på teleskopskaffet när längden ställs in.

Kontrollera teleskopskaffet avseende smuts och ta bort den före inställning.

1. Vrid teleskopskaffets fixermutter åt vänster för att lossa.
2. Ställ in teleskopskaffet till önskad längd.

#### Bild H

3. Vrid teleskopskaffets fixermutter åt höger för att fästa.

### Justera vridhuvudet

Vinkeln mellan skaft/teleskopskaffet och häcksax kan anpassas till arbetsförhållandena.

#### Bild I

## ⚠ FÖRSIKTIGHET

#### Vass skärkniv

#### Skärskador

Använd alltid skyddshandskar när du arbetar på skärkniven.

1. Montera knivskyddet.

#### Bild J

2. Rikta in skaffet/teleskopskaffet parallellt med marken.

3. Tryck på vridknappen med en hand.

#### Bild K

## ⚠ VARNING

#### Skärskador vid kontakt med den vassa kniven

Flytta aldrig skärkniven för hand.

4. Flytta skaffet/teleskopskaffet med den andra handen tills önskad vinkel är inställd.
5. Släpp vridknappen.

### Starta maskinen

1. Skjut upplåsningknappen för maskinens strömbrytare framåt så långt det går.

#### Bild L

2. Tryck på strömbrytaren. Maskinen startar.

#### Hänvisning

Frigröringsknappen måste inte hållas intryckt vid användning.

3. Släpp maskinens strömbrytare.

Maskinen stannar.

### Manövrering

## ⚠ FÖRSIKTIGHET

#### Risk för personskador på grund av vassa knivar

Använd skyddsglasögon och skyddshandskar vid alla arbeten på maskinen.

## ⚠ VARNING

#### Risk för personskador på grund av maskinens okontrollerade rörelser

Håll alltid i maskinen med båda händer.

Använd alltid bärselen.

1. Rensa skärgodset från eventuella främmande föremål som papper, folie eller trådar.
2. Ta bort knivskyddet.
3. Starta maskinen, se kapitel *Starta maskinen*.
4. Beskrä häcken.

#### Bild M

### Ta ut batteripaketet

#### Hänvisning

Vid längre arbetsuppehåll måste batteripaketet tas ut ur maskinen och skyddas mot obehörig användning.

1. Tryck på batteripaketets frigröringsknapp för att låsa upp batteripaketet.

#### Bild N

2. Ta ut batteripaketet ur apparaten.

### Avsluta driften

1. Ta ut batteripaketet ur apparaten (se kapitel *Ta ut batteripaketet*).
2. Rengör maskinen (se kapitel *Rengöring av maskinen*).

## Transport

## ⚠ FÖRSIKTIGHET

#### Bristande hänsyn till vikt

Risk för personskador och materialskador

Ta hänsyn till maskinens vikt vid transport.

## ⚠ FÖRSIKTIGHET

#### Okontrollerad start

#### Skärskador

Ta ut batteriet ur ur batteriet ur maskinen före transport.

Transportera häcksaxen endast med knivskyddet på plats.

1. Ta bort batteripaketet, se kapitel *Ta ut batteripaketet*.

- Montera knivskyddet med skärgodssopare.  
**Bild J**
- Fäll ihop maskinen till den kortaste längden med hjälp av teleskopet.  
**Bild G**

## Förvaring

### OBSERVERA

#### Fuktiga miljöer

#### Korrosion

Förvara maskinen endast inomhus.

### ⚠ FÖRSIKTIGHET

#### Bristande hänsyn till vikt

Enheten kan välla på lutande ytor.

Ta hänsyn till maskinens vikt vid förvaring.

### ⚠ FÖRSIKTIGHET

#### Okontrollerad start

#### Skärskador

Ta ut batteriet ur ut batteriet ur maskinen före transport.

Förvara häcksaxen endast med knivskyddet på plats.

#### Hänvisning

Förvara maskinen på en torr och välventilerad plats. Se

till att maskinen inte kommer i kontakt med korrosiva

ämnen som trädgårdskemikalier och tösalt.

Rengör alltid maskinen när den ska förvaras (se kapitel

Rengöring av maskinen).

- Ta bort batteripaketet, se kapitel *Ta ut batteripaketet*.

- Montera knivskyddet.

#### Bild J

- Fäll ihop maskinen till den kortaste längden med hjälp av teleskopet.

#### Bild G

## Skötsel och underhåll

### ⚠ FÖRSIKTIGHET

#### Okontrollerad start

#### Skärskador

Ta alltid ut batteriet ur maskinen innan du utför arbete

på den.

### ⚠ FÖRSIKTIGHET

#### Risk för personsador på grund av vassa knivar

Använd skyddsglasögon och skyddshandskar vid alla arbeten på maskinen.

## Rengöring av maskinen

### OBSERVERA

#### Felaktig rengöring

#### Skador på maskinen

Torka av maskinen med en fuktig trasa.

Använd inte lösningsmedelhaltiga rengöringsmedel.

Sänk aldrig ner maskinen i vatten.

Rengör inte apparaten med slang- eller högtrycksvattensstråle.

#### Bild O

Fel	Orsak	Åtgärd
Maskinen startar inte	Batteripaketet är felaktigt insatt.	● Skjut in batteripaketet i fästet tills du hör att det hakar i.
	Batteripaket är tomt.	● Ladda upp batteripaketet.
	Batteripaketet är defekt.	● Byt ut batteripaketet.

- Låt maskinen svalna.
- Avlägsna växtrester och smuts från kniven och motorhuset med en borste.
- Rengör maskinens ventilationsöppning med en borste.

## Kontrollera knivens förskruvning

### ⚠ FÖRSIKTIGHET

#### Lössad förskruvning

Skärskador på grund av okontrollerad rörelser hos kniven

Kontrollera med jämna mellanrum att knivarnas skruvar sitter ordentligt.

#### Bild P

- Kontrollera att skruvarna/muttrarna sitter ordentligt.
- Dra åt lösa skruvar/muttrar.

## Insmörjning av knivbladen

För att bibehålla knivarnas kvalitet och optimala klippre-sultat applicerar du lite sprayolja eller tunn maskinolja på knivarna efter varje användning.

#### Hänvisning

Ta bort harts på knivarna, t.ex. med Kärcher universal-fläckbortagare RM 769.

#### Bild Q

- Rengör maskinen (se *Rengöring av maskinen*).
- Placera maskinen på en horisontell, jämn och oljebeständig yta.
- Applicera ett tunt lager olja på ovsidan av knivarna.
- Sätt dit knivskyddet.
- Rengör underlaget och kassera oljerester på ett miljövänligt sätt och i enlighet med lokala föreskrifter.

## Slipning av knivbladen

#### Hänvisning

Slipa bort så lite material som möjligt och iaktta kuggarnas ursprungliga vinkel.

### ⚠ FÖRSIKTIGHET

#### Vassa knivar

#### Skärskador

Bär lämpliga skyddshandskar när du slipar knivbladen.

- Spänn fast kniven i ett skruvstöd.
- Slipa den friliggande sidan av kuggarna med en fil.
- Skjut kniven försiktigt för hand tills de oslipade kuggarna blir åtkomliga.
- Slipa den friliggande sidan av alla kuggar med en fil.

## Hjälp vid störningar

Störningar har ofta enkla orsaker, som du kan åtgärda på egen hand med hjälp av översikten nedan. I tveksamma fall eller vid störningar som inte anges här, kontakta auktoriserad kundtjänst.

Med stigande ålder kommer batteripaketets kapacitet att reduceras även vid bra hantering och full drifttid kommer då inte längre att uppnås vid full laddning. Detta är inte ett fel.

Fel	Orsak	Åtgärd
<b>Maskinen stannar under drift</b>	Kniven är blockerad med skärgods.	● Avlägsna skärgods från kniven.
	Batteriet är överhettat	● Avbryt arbetet och vänta tills batteritemperaturen ligger inom normalområdet igen.
	Motorn är överhettad	● Avbryt arbetet och låt motorn svalna.
<b>Problem vid monteringen av maskinen</b>	Smutsiga kopplingspunkter	● Kontrollera teleskopskafvet avseende smuts och rengör vid behov. ● Placera alltid maskinen på ett rent underlag.

## Garanti

I respektive land gäller de garantivillkor som publicerats av våra auktoriserade distributörer. Eventuella fel på maskinen repareras utan kostnad inom garantitiden, under förutsättning att de orsakats av ett material- eller tillverkningsfel. Vid frågor som gäller garantin ska du vända dig med kvitto till inköpsstället eller närmaste, auktoriserad kundtjänst.

(Se baksidan för adress)

Ytterligare garantiinformation (om tillgänglig) finns i serviceområdet på din lokala Kärcher-webbplats under "Nedladdningar".

## Tekniska data

	PHG 2-18	
<b>Effektdata maskin</b>		
Märkspänning	V	18
Tomgångsvarvtal	/min	1150
Diameter skärgods (max.)	mm	18
Skärlängd	cm	45
Arbetsområde (max.)	m	2,8
<b>Vibrationsnivå enligt EN 62841-1 och EN 62841-4-2</b>		
Hand-arm-vibrationsvärde för främre handtag	m/s <sup>2</sup>	1,3
Hand-arm-vibrationsvärde för bakre handtag	m/s <sup>2</sup>	1,7
Osäkerhet	m/s <sup>2</sup>	1,5
<b>Ljudeffektnivå enligt EN 62841-1 och EN 62841-4-2</b>		
Ljudeffektnivå L <sub>WA</sub> + Osäkerhet	dB(A)	93
<b>Mått och vikter</b>		
Längd x bredd x höjd	mm	2090 x 89 x 200
Vikt (utan batteripaket)	kg	3,4

Med förbehåll för tekniska ändringar.

## Vibrations- och ljudvärde

De angivna totala vibrationsvärdena och de angivna bullervärdena mättes enligt en standardiserad provningsmetod och kan användas för att jämföra ett verktyg med ett annat.

De angivna totala vibrationsvärdena och de angivna bullervärdena får också användas för en preliminär bedömning av exponeringen.

## ⚠ VARNING

Vibrations- och bulleremissionerna under den faktiska användningen av elverktyget kan avvika från de angivna

na värdena, beroende på hur verktyget används och särskilt vilken typ av material som bearbetas. Fastställ säkerhetsåtgärder för att skydda operatören baserat på en uppskattning av exponeringen under de faktiska användningsförhållandena (med beaktande av alla delar av driftcykeln, såsom de tider när verktyget är avstängt och när det går på tomgång, utöver utlösningstiden).

## EU-försäkringen om överensstämmelse

Härmed försäkras vi att nedanstående produkt uppfyller gällande bestämmelser i angivna direktiv och förordningar. Denna försäkring upphör att gälla om produkten ändras utan att detta har godkänts av oss. Tillverkaren ansvarar ensam för utfärdandet av denna försäkring om överensstämmelse.

Produkt: Batteridriven häcksax med förlängning

Typ: 1.445-XXX.X

### Direktiv och förordningar

2000/14/EG (+2005/88/EG)

2014/30/EU

2006/42/EG (+2009/127/EG)

2011/65/EU

### Tillämpade harmoniserade standarder

EN IEC 63000: 2018

EN 55014-1: 2017 + A11: 2020

EN 55014-2: 1997 + A1: 2001 + A2: 2008

EN 62841-1:2015+A11:2022

EN 62841-4-2:2019+A1:2022+A11:2022

### Tillämpad konformitetsbedömningsprocedur

2000/14/EG och ändrat genom 2005/88/EG: Bilaga V

### Ljudeffektnivå dB(A)

PHG 2-18:

Uppmätt: 91

Garanterad: 93

### Namn och adress

Dokumentationsbefullmäktigad:

S. Reiser

Alfred Kärcher SE & Co. KG

Alfred-Kärcher-Str. 28 - 40

71364 Winnenden (Germany)

Telefon: +49 7195 14-0

Fax: +49 7195 14-2212



H. Jenner

Chairman of the Board of Management



S. Reiser

Manager Regulatory Affairs & Certification

Winnenden, 01.11.2025

Undertecknande agerar på uppdrag av och med styrelsens godkännande.

Alfred Kärcher SE & Co. KG

Alfred-Kärcher-Str. 28 - 40

## Sisältö

Yleisiä ohjeita .....	81
Turvallisuusohjeet .....	81
Määräystenmukainen käyttö .....	84
Ympäristönsuojelu .....	84
Lisävarusteet ja varaosat .....	84
Toimituksen sisältö .....	84
Turvallitteet .....	84
Symbolit laitteessa .....	85
Laitekuvaus .....	85
Käyttöönotto .....	85
Käyttö .....	86
Kuljetus .....	86
Varastointi .....	86
Hoito ja huolto .....	87
Ohjeet häiriötilanteissa .....	87
Takuu .....	88
Tekniset tiedot .....	88
EU-vaatimustenmukaisuusvakuutus .....	88

## Yleisiä ohjeita



Lue ennen laitteen ensimmäistä käyttöä nämä turvallisuusohjeet, tämä alkuperäinen käyttöohje, akun mukana toimitettavat turvallisuusohjeet ja akun/yleislaturin mukana toimitettava alkuperäinen käyttöohje. Menettele niiden mukaisesti. Säilytä ohjeet myöhempiä käyttöä tai laitteen seuraavaa omistajaa varten.

Käyttöohjeen ohjeiden lisäksi sinun on noudatettava lakimääräisiä yleisiä turvallisuus- ja tapaturmantorjuntamääräyksiä.

## Turvallisuusohjeet

### Vaarallisuusasteet

#### ⚠ VAARA

• Huomautus välittömästi uhkaavasta vaarasta, joka voi aiheuttaa vakavan ruumiinvamman tai johtaa kuolemaan.

#### ⚠ VAROITUS

• Huomautus mahdollisesta vaarallisesta tilanteesta, joka voi aiheuttaa vakavan ruumiinvamman tai voi johtaa kuolemaan.

#### ⚠ VARO

• Huomautus mahdollisesta vaarallisesta tilanteesta, joka voi aiheuttaa vähäisiä vammoja.

#### HUOMIO

• Huomautus mahdollisesta vaarallisesta tilanteesta, joka voi aiheuttaa aineellisia vahinkoja.

### Yleiset koneturvallisuusvaroitukset

#### ⚠ VAROITUS

• Lue kaikki tämän koneen mukana toimitetut turvallisuusvaroitukset, ohjeet, kuvitukset ja tekniset tiedot.

Kaikkien alla lueteltujen ohjeiden noudattamatta jättäminen voi aiheuttaa sähköiskun, tulipalon ja/tai vakavan loukkaantumisen. Tallenna kaikki varoitukset ja ohjeet myöhempiä käyttöä varten.

Käsite "kone" varoituksissa viittaa sähkökäyttöiseen (johdotettuun) koneeseen tai akkukäyttöiseen (johdotomaan) koneeseen.

#### 1 Työalueen turvallisuus

- Pidä työalue puhtaana ja hyvin valaistuna.** Liikaiset tai pimeät alueet aiheuttavat onnettomuuksia.
- Älä käytä konetta räjähdyksenvaarallisissa tiloissa, kuten herkästi syttyvien nesteiden, kaasujen tai pölyn läheisyydessä.** Koneet luovat kipinöitä, jotka voivat sytyttää pölyn tai höyryt.
- Pidä lapset ja sivulliset etäällä koneen käytön aikana.** Häiriötekijät voivat saada sinut menettämään hallinnan.

#### 2 Sähköturvallisuus

- Konepistokkeiden on vastattava pistorasiaa.** Älä koskaan muokkaa pistoketta millään tavalla. Älä käytä adapteripistokkeita maadoitettujen koneiden kanssa. Muokkaamattomat pistokkeet ja vastaavat pistorasiat vähentävät sähköiskun vaaraa.
- Vältä kehosketusta maadoitettuihin pintoihin, kuten putkiin, pattereihin, alueisiin ja jääkaappeihin.** Sähköiskun vaara lisääntyy, jos kehosi on maadoittunut.
- Älä altista koneita satelleille tai kosteille olosuhteille.** Koneeseen pääsevä vesi voi lisätä sähköiskun vaaraa.
- Älä käytä johtoa väärin.** Älä koskaan käytä johtoa koneen kantamiseen, vetämiseen tai irrottamiseen pistorasiasta. Pidä johto kaukana lämmöstä, öljystä, terävistä ruunoista tai liikkuvista osista. Vaurioituneet tai kietoutuneet johdot lisäävät sähköiskun vaaraa.
- Kun käytät konetta ulkona, käytä ulkokäyttöön soveltuvaa jatkojohtoa.** Ulkokäyttöön soveltuvan johdon käyttö vähentää sähköiskun vaaraa.
- Jos koneen käyttämistä kosteassa paikassa ei voi välttää, käytä vikavirtasuojakytkimellä (RCD) suojattua virransyöttöä.** RCD: n käyttö vähentää sähköiskun vaaraa.

#### 3 Henkilökohtainen turvallisuus

- Pysy valppaana, katso mitä teet ja käytä tervettä järkeä käyttäessäsi tätä konetta.** Älä käytä konetta, jos olet väsynyt tai huumeiden, alkoholin tai lääkkeiden vaikutuksen alaisena. Hetkenkin tarkkaavaisuus herpaantuminen koneita käytettäessä voi johtaa vakaviin henkilövahinkoihin.
- Käytä henkilökohtaista suojaruustusta.** Käytä aina silmäsuojainta. Suojaruustus kuten pölynnaamari, luistamattomat turvakengät, kypärä tai kuulonsuojaimet sopivissa olosuhteissa käytettyinä vähentävät henkilövahinkoja.
- Estä tahaton käynnistys.** Varmista, että kytkin on OFF-asennossa ennen yhdistämistä virtalähteeseen ja/tai akkupakettiin, työkalun nostamista tai kantamista. Koneiden kantaminen sormi kytkimellä tai virran kytkeminen koneisiin, joiden kytkin on päällä aiheuttaa onnettomuusvaaran.
- Poista kaikki säätöavaimet tai jakoavaimet ennen koneen kytkemistä päälle.** Koneen pyörittämiseen osaan kiinnitettyksi jätetty jokoavain tai avain voi aiheuttaa henkilövahinkoja.

- e Älä kurota liian kauas. Säilytä aina hyvä jalansija ja tasapaino. *Se mahdollistaa koneen paremman hallinnan odottamattomissa tilanteissa.*
- f Pukeudu oikein. Älä käytä löysiä vaatteita tai koruja. Pidä hiuksesi ja vaatetuksesi kaukana liikkuvista osista. Löysät vaatteet, korut tai pitkät hiukset voivat tarttua liikkuviin osiin.
- g Jos laitteet on varustettu pölynpoisto- ja keräyslaitteiden liitäntää varten, varmista, että ne on yhdistetty ja että niitä käytetään oikein. Pölynkeräyksen käyttö voi vähentää pölyyn liittyviä vaaroja.
- h Älä anna toistuvasta koneiden käytöstä saadun tottumuksen estää sinua ottamasta huomioon koneen turvallisuusperiaatteita. *Huolimaton toiminta voi aiheuttaa vakavia vammoja sekunnin murto-osassa.*
- 4 Koneen käyttö ja hoito
- a Älä pakota konetta väkisin. Käytä oikeaa konetta käyttötarkoituukseksi. *Oikea kone tekee työn paremmin ja turvallisemmin sillä nopeudella, jota varten se on suunniteltu.*
- b Älä käytä konetta, jos kytkin ei kytkä sitä päälle tai pois päältä. *Kaikki koneet, joita ei voi hallita kytkimellä, ovat vaarallisia ja ne on korjattava.*
- c Irrota pistoke virtalähteestä ja/tai poista irrotettavissa oleva akkupaketti koneesta ennen kuin teet mitään säätöjä, vaihdat lisävarusteita tai varastoit koneita. *Tällaiset ennaltatehokäisevät turvatoimenpiteet vähentävät koneen vahingossa käynnistymisen vaaraa.*
- d Säilytä käyttämättömät koneet lasten ulottumattomissa, äläkä anna sellaisten henkilöiden käyttää konetta, jotka eivät tunne sitä tai näitä ohjeita. *Koneet ovat vaarallisia kouluttamattomien käyttäjien käsissä.*
- e Koneiden ja lisävarusteiden kunnossapito. Tarkasta, että liikkuvia osia ei ole kohdistettu tai kiinnitetty väärin, osia ei ole rikkoutunut tai että ne eivät ole sellaisessa kunnossa, joka voi vaikuttaa koneen toimintaan. Jos kone on vaurioitunut, korjautu se ennen käyttöä. *Monet onnettomuudet ovat aiheutuneet huonosti huollettujen koneiden johdosta.*
- f Pidä leikkuutyökalut terävinä ja puhtaina. *Oikein huolletut teräväreunaiset leikkuutyökalut eivät juutu niin helposti ja niitä on parempi hallita.*
- g Käytä konetta, lisävarusteita ja koneteriä tms. näiden ohjeiden mukaisesti ottaen huomioon työskentelyolosuhteet ja suoritettava työ. *Koneen käyttö muuhun kuin aiottuun toimintoihin voi johtaa vaaralliseen tilanteeseen.*
- h Pidä kahvat ja tartuntapinnat kuivina, puhtaina ja vapaina öljystä ja rasvasta. *Liukkaat kahvat ja tartuntapinnat eivät mahdollista koneen turvallista käsittelyä ja hallintaa odottamattomissa tilanteissa.*
- 5 Koneen akun käyttö ja hoito
- a Lataa vain valmistajan ilmoittamalla laturilla. *Yhdentyyppiseen akkuun soveltuva laturi voi aiheuttaa tulipalovaaran, jos sitä käytetään muun akkupaketin kanssa.*
- b Käytä koneita vain erikseen määriteltyjen akkupakettien kanssa. *Muiden akkupakettien käyttö voi aiheuttaa loukkaantumis- ja tulipalovaaran.*
- c Kun akkupaketti ei ole käytössä, pidä se kaukana muista metalliesineistä, kuten paperiliitimistä, koloista, avaimista, naloista, ruuveista tai muista pienistä metalliesineistä, jotka voivat muodostaa yhteyden liittimestä toiseen. *Akun napojen oikosulku yhdessä voi aiheuttaa palovammoja tai tulipalon.*
- d Väärinkäytöksissä nestettä voi tulla akusta; vältä kosketusta. Jos kosketus vahingossa tapahtuu, huuhtelevä vedellä. Jos nestettä joutuu silmiin, hakeudu myös lääkärin hoitoon. *Akusta ulos tuleva neste voi aiheuttaa ärsytystä tai palovammoja.*
- e Älä käytä akkupakettia tai konetta, joka on vaurioitunut tai jota on muunneltu. *Vaurioituneet tai muunnellut akut voivat toimia ennalta arvaamattomasti, jolloin seurauksena voi olla tulipalo, räjähdys tai loukkaantumisvaara.*
- f Älä altista akkupakettia tai konetta avotullelle tai liialliselle lämpötilalle. *Altistus avotullelle tai yli 130 °C lämpötilalle voivat aiheuttaa räjähdyksen.*
- g Noudata kaikkia latausohjeita, äläkä lataa akkupakettia tai konetta ohjeissa määritellyn lämpötila-alueen ulkopuolella. *Virheellinen lataus tai lämpötila määritetyn alueen ulkopuolella voi vaurioittaa akkua ja lisätä tulipalovaaraa.*
- 6 Huolto
- a Anna pätevä korjaaja huoltaa koneesi käyttäen vain alkuperäisiä varaosia. *Tämä varmistaa sen, että koneesi turvallisuus säilyy.*
- b Älä koskaan huolla vaurioituneita akkupakettia. *Akkupakettien huollon saa suorittaa vain valmistaja tai valtuutetut huoltopalvelutarjoajat.*

### Pensasleikkurin turvavaroitukset

- Älä käytä pensasleikkuria huonolla säällä, etenkin jos on salamointivaara. *Tämä vähentää salamiskun riskiä.*
- Pidä kaikki virtajohdot ja -kaapelit poissa leikkausalueelta. *Virtajohdot voivat olla pensasaidoissa tai pensaisissa näkymättömissä, ja terät voivat vahingossa leikata ne poikki.*
- Käytä silmäsuojaimia. *Asianmukaiset suojavausteet vähentävät kuulon menetyksen vaaraa.*
- Pitele pensasleikkuria vain eristetyistä tartuntapinnoista, koska terä voi koskettaa piilossa olevaa johtoa. *Jos terät joutuvat kosketuksiin jännitteisen johdon kanssa, pensasleikkurin paljaisiin metalliosiin voi tulla jännitettä, mikä aiheuttaa sähköiskun käyttäjälle.*
- Pidä kaikki kehon osat kaukana terästä. Älä poista leikattua materiaalia tai pidä leikattavasta materiaalista kiinni, kun terät liikkuvat. *Terät jatkavat liikkumista sen jälkeen, kun kytkin on kytketty pois päältä. Pensasleikkuria käyttäessäsi tarkkaavaisuuden herpaantuminen hetkeksi voi johtaa vakaviin henkilövahinkoihin.*
- Varmista poistaessasi juuttunutta materiaalia tai huoltoassasi pensasleikkuria, että kaikki virtakytkimet ovat pois päältä ja lukitus on lukittuna asennossa. *Pensasleikkurin odottamaton käynnistyminen juuttuneen materiaalin poistamisen tai huollon aikana voi johtaa vakaviin henkilövahinkoihin.*
- Kanna pensasleikkuria kahvasta terät pysäytetynä ja varo käyttämästä virtakatkaisinta. *Pensasleikkurin oikea kantaminen vähentää tahattoman käynnistymisen ja siitä johtuvien terien aiheuttamien henkilövahinkojen riskiä.*

- **Aina kun siirrä tai säilytä pensasleikkuria, asenna terän suojus.** Pensasleikkurin oikea käsittely vähentää terien aiheuttamien henkilövahinkojen riskiä.

#### **Varrellisen pensasleikkurin turvallisuusvaroitukset:**

- **Käytä aina päänsuojaa, kun käytät pidennettyä pensasleikkuria pään yläpuolella.** Putoavat kappaleet voivat aiheuttaa vakavia vammoja.
- **Käytä varrellista pensasleikkuria aina molemmilla käsillä.** Pitele pidennettyä pensasleikkuria molemmilla käsillä, jotta et menetä laitteen hallintaa.
- **Sähköiskun vaaran vähentämiseksi älä koskaan käytä varrellista pensasleikkuria sähköjohtojen läheisyydessä.** Kosketus sähköjohtojen kanssa tai käyttö niiden läheisyydessä voi aiheuttaa vakavia vammoja tai kuolemaan johtavan sähköiskun.

#### **Lisäturvallisuusohjeet**

**⚠ VAARA** • Vakavia vammoja, jos leikkausterä sinkoaa esineitä tai jos johto tai naru jää kiinni leikkauksilaitteeseen. Tutki huolellisesti ennen laitteen käyttöä, onko työalueella esineitä, kuten kiviä, oksia, metallinpaljoja, johtoja, luita tai lelujä, ja poista ne alueelta. • Älä koskaan käytä laitetta, jos 15 metrin säteellä on ihmisiä, erityisesti lapsia tai eläimiä, koska vaarana on, että leikkausterä sinkoaa esineitä. • Laitteeseen ei saa tehdä mitään muutoksia. • Huolimaton työskentely voi aiheuttaa vakavia vammoja. Älä käytä laitetta huumeiden, alkoholin tai lääkkeiden vaikutuksen alaisena tai kun olet väsynyt.

**⚠ VAROITUS** • Tätä laitetta eivät saa käyttää henkilöt, joiden ruumiilliset, aistimelliset tai henkiset kyvyt ovat rajoittuneita, eivätkä henkilöt, jotka eivät ole perehtyneet näihin ohjeisiin. • Näkyvyys työskentelyalueelle täytyy olla esteetön, jotta voit havaita mahdolliset vaarat. Käytä laitetta vain hyvässä valaistuksessa. • Varmista ennen käyttöä, että laite, kaikki säätimet ja turvalaitteet toimivat kunnolla. Tarkista, etteivät sulkimet ole löysällä, ja varmista, että kaikki suo-jakannet ja kahvat ovat kunnolla ja varmasti kiinni. Älä käytä laitetta, mikäli se ei ole moitteettomassa kunnossa. • Vaihda loppuun kuluneet tai vaurioituneet osat, ennen kuin otat laitteen käyttöön. • Kun työskentelet tällä laitteella, käytä pitkiä, vahvoja housuja, pitkähihaisia vaatteita sekä saappaita, joissa on hyvä pito. Älä työskentele paljain jaloin. Älä käytä sandaaleja tai lyhyitä housuja. Vältä väljiä vaatteita sekä vaatteita, joissa on nyörejä ja nauhoja. • Takaiskun vaara tasapainon menetyksen vuoksi. Vältä epänormaalia asentoa. Pidä huoli siitä, että seisot tukevasti ja pysyt tasapainossa. • Pidä laitteesta aina kaksin käsin kiinni. Pidä etukahvasta kiinni yhdellä kädellä. Pidä takakahvasta kiinni sekä käytä vapautuspainiketta ja laitekytkintä toisella kädellä. • Laitetta käytettäessä on käytettävä mukana toimitettua kantohihnaa. Kantohihna on varustettu pikakiinnityksellä. Kantohihna auttaa hallitsemaan laitetta, kun se lasketaan alas leikkaamisen jälkeen, sekä pitämään laitteen painon leikkaamisen aikana. • Tutustu kantohihnaan ja pikakiinnitykseen ennen laitteen käyttöä. Älä käytä vaatteita valjaiden päällä äläkä estä koskaan muutoin pikakiinnittimen käyttöä. • Sähköiskun vaara. Säilytä laitteen kanssa työskennellessäsi 10 metrin etäisyys ilmajohdot. • Älä käytä laitetta pylväiden, aitojen, rakennusten tai muiden liikkumattomien esineiden läheisyydessä. • Laitteen terät ovat teräviä. Käytä lujia suojakäsineitä ja työskentele varovasti, kun asennat, vaihdat tai puhdistat osia tai tarkastat ruuvien kiin-

nytyksen. • Vaihda loppuun kuluneet tai vaurioituneet osat, ennen kuin otat laitteen käyttöön. • Pysäytä laite välittömästi ja tarkista se vaurioiden varalta tai tunnista tämän syy, jos yksikkö on pudonnut, saanut iskun tai tarvitsee epänormaalisti. Anna valtuutetun huollon korjata vauriot tai vaihtaa laite. • Tarkista ennen jokaista käyttöä, että tangon varsiiläntä ja terä on kiinnitetty kunnolla. • Ennen kuin leikkaat pensasaitaa tai pensasta, tarkista, ettei sen takana tai sisällä ole ihmisiä tai eläimiä. • Sammuta moottori, poista akku ja varmista siitä, että kaikki liikkuvat osat ovat pysähtyneet kokonaan:

- ennen kuin säädät leikkuutyökalun työasentoa.
- ennen kuin puhdistat laitteen tai poistat tukkeuman.
- ennen kuin jätät laitteen ilman valvontaa.
- ennen kuin tarkistat tai huollat laitteen tai työskentelet laitteen parissa.

**⚠ VARO** • Käytä suojalaseja ja kuulosuojaimia.

- Suojaa pää työskennellessäsi paikoissa, joissa esiintyy putoavien esineiden vaara. • Laitteen liikkuviin osiin koskevat löysät vaatteet, hiukset tai korut aiheuttavat loukkaantumista. Pidä vaatteet ja korut erillään koneen liikkuvista osista. Sido pitkät hiukset kiinni. • Varmista ennen laitteen käynnistämistä, että terät eivät osu mihinkään. • Älä käytä laitetta tikkailla tai epävakkailla pohjilla. • Kuulosuojaimet voivat rajoittaa varoitussäänten kuulemistä. Kiinnitä siksi huomiota lähistön ja työskentelyalueen mahdollisiin vaaroihin. • Laitteesta tuleva melu voi rajoittaa kuulokykyäsi. Tarkkaile siksi lähelläsi ja työalueella mahdollisesti ilmeneviä vaaroja.

**HUOMIO** • Älä ohjaa laitetta tiiviiden pensaiden läpi voimaa käyttäen. Silloin terät voivat juuttua ja hidastua. Hidasta työskentelynopeutta, jos terät juuttuvat. • Älä leikkaa oksia, jotka ovat selvästi liian suuria mahtuakseen terien väliin. Katkaise suuret oksat käsisahalla tai oksasahalla, jossa ei ole moottoria. • Käytä laitetta vain lämpötiloissa 0 °C - 40 °C. • Käytä laitetta vain paikassa, jonka lämpötila on 0 °C - 40 °C.

#### **Akkua koskevia lisäturvallisuusohjeita**

Älä koskaan upota laitetta, akkua tai laturia nesteeseen tai päästä nestettä niiden sisään. Näin vähennät oikosulun aiheuttamien tulipalojen, henkilövahinkojen ja tuotevaurioiden riskiä. Syövyttävät tai johtavat nesteet, kuten merivesi, tietyt teollisuuskemikaalit, valkaisuaineet tai valkaisuaineita sisältävät tuotteet jne. voivat aiheuttaa oikosulun.

- Lataa akku paikassa, jossa ympäristön lämpötila on 10 °C - 38 °C.
- Säilytä akkua paikassa, jossa ympäristön lämpötila on 0 °C - 40 °C.
- Käytä akkua paikassa, jossa ympäristön lämpötila on 0 °C - 40 °C.

#### **Turvallinen kuljetus ja varastointi**

**⚠ VAROITUS** • Kytke laite pois päältä, anna sen jäähtyä ja irrota akku ennen laitteen varastointia tai kuljetusta.

**⚠ VARO** • Onnettomuuksien ja loukkaantumisten estämiseksi laitetta saa kuljettaa ja varastoida vain, kun teräsuojat on asennettu ja akku irrotettu. • Loukkaantumisen ja laitevaurioiden vaara. Varmista laite kuljetuksen ajaksi, jotta se ei liiku tai putoa. • Säilytä akkupaketti erillään laitteesta turvallisuuden vuoksi.

**HUOMIO** • Poista laitteesta kaikki vieraat aineet ennen kuljetusta ja varastointia. • Säilytä laitetta kuivassa ja hyvin tuuletuvassa paikassa lasten ulottumat-

tomissa. Pidä laite erillään syövyttävistä aineista, kuten puutarhakemikaaleista. • Älä säilytä laitetta ulkoalueella.

### Turvallinen huolto ja hoito

**VAROITUS** • Kytkä moottori pois päältä, irrota akku ja varmista, että kaikki liikkuvat osat ovat pysähtyneet kokonaan:

- ennen kuin puhdistat tai huollat laitteen.
- ennen kuin vaihdat varaosia.
- Terävien terien aiheuttama loukkaantumisvaara. Noudata erityistä huolellisuutta teräsuojan asettamisen ja irrottamisen sekä laitteen puhdistuksen ja öljyämisen aikana. • Varmista, että laite on turvallinen, tarkistamalla säännöllisesti pulttien, mutterien ja ruuvien kunnollinen kiinnitys. • Poista lika teristä kovalla harjalla jokaisen käyttökerran jälkeen ja käytä soveltuvaa öljyä ruostesuojaukseen ennen kuin asetat teräsuojan takaisin paikalleen. Valmistaja suosittelee käyttämään ruostesuojauksessa ja öljyämisessä suihketta. Asiakaspalvelusta saat tietoa soveltuvista suihkeista. Voit öljytä terät ennen jokaista käyttökertaa kuvatulla tavalla.

**VARO** • Käytä vain valmistajan hyväksymiä lisävarusteita ja varaosia. Alkuperäiset lisävarusteet ja varaosat varmistavat laitteen turvallisen ja häiriöttömän käytön.

**HUOMIO** • Puhdista tuote jokaisen käyttökerran jälkeen pehmeällä, kuivalla liinalla.

**Huomautus** • Huoltotöitä saavat tehdä vain pätevät ja erityiskoulutuksen saaneet ammattihenkilöt. Suosittelemme lähettämään tuotteen korjattavaksi valtuutettuun huoltokeskukseen. • Saat toteuttaa vain tässä käyttöohjeessa kuvatut säädöt ja korjaukset. Ota yhteyttä valtuutettuun asiakaspalveluun muihin korjauksiin liittyvissä asioissa.

### Jäännösriskit

#### **VAROITUS**

- Vaikka laitetta käytetään ohjeenmukaisella tavalla, jää silti tiettyjä jäännösriskejä. Laitteen käytön aikana voi esiintyä seuraavia vaaroja:
- Terien osuminen voi aiheuttaa vammoja. Pidä terät kaukana kehosta. Käytä teräsuojaa, kun et leikkaa.
- Tärinä voi aiheuttaa loukkaantumisia. Käytä jokaiseen työhön oikeaa työkalua ja määrättyjä otteita ja rajoita työaikaa ja altistumista.
- Melu voi johtaa kuulovaurioihin. Käytä kuulosuojaimia ja rajoita kuormitusta.

### Riskien pienentäminen

#### **VARO**

- Laitteen pitkäaikaisessa käytössä voi käsissä syntyä tärinän aiheuttamia verenkiertohäiriöitä. Yleispätevää kestoa laitteen käytölle ei voida määrittää, koska se riippuu monista tekijöistä:
- Henkilökohtainen taipumus heikentyneeseen verenkiertoon (usein kylmät sormet, sormien kihelmöinti)
- Alhainen ympäristön lämpötila. Käytä käsiesi suoja- ja lujpmiä käsiineitä.
- Lujan tarttumisen estämä verenkierto.
- Keskeytymätön käyttö on vahingollisempaa kuin taukojen keskeyttämä käyttö. Jos käytät laitetta säännöllisesti, pitkäaikaisesti ja si-  
nalla ilmenee toistuvasti oireita, kuten esim. sormien

kihelmöintiä, kylmät sormet, sinun tulee kääntyä lääkärin puoleen.

### Määräystenmukainen käyttö

- Jatkeosalla varustettu akkukäyttöinen pensasleikkuri on tarkoitettu ainoastaan yksityiskäyttöön.
- Laite on tarkoitettu vain ulkokäyttöön.
- Turvallisuusyistä laitteesta on pidettävä kiinni aina kaksin käsin.
- Laite on tarkoitettu pensasaitojen, pensaiden ja vastaavien kasvien leikkaamiseen. Käyttäjää seisoo turvallisesti maassa.
- Laitetta voidaan pidentää enintään 2,8 metriä.
- Laitetta saa käyttää vain kuivissa, hyvin valaistuissa olosuhteissa.

Mikä tahansa muu käyttö, esim. ruohon, puiden ja oksien leikkaaminen on kielletty.

### Ympäristönsuojelu



Pakkausmateriaalit ovat kierrätettäviä. Hävitä pakkaukset ympäristöä säästäten.



Sähkö- ja elektroniikkalaitteet sisältävät arvokkaita kierrätettäviä materiaaleja tai rakennosia kuten paristoja, akkuja tai öljyjä, jotka väärin käsiteltyinä tai väärin hävitettyinä voivat aiheuttaa mahdollisia vaaroja ihmisten terveydelle ja ympäristölle. Nämä rakennososat ovat kuitenkin välttämättömiä laitteen asianmukaisen toiminnan vuoksi. Tällä symbolilla merkityt laitteita ei saa hävittää kotitalousjätteenä.

#### **Sisältöaineita koskevia ohjeita (REACH)**

Päivitettyjä tietoja ainesosista löytyy osoitteesta: [www.kaercher.de/REACH](http://www.kaercher.de/REACH)

### Lisävarusteet ja varaosat

Käytä vain alkuperäisiä lisävarusteita ja alkuperäisiä varaosia, sillä ne varmistavat laitteen turvallisen ja häiriöttömän käytön.

Tietoja lisävarusteista ja varaosista löytyy osoitteesta [www.kaercher.com](http://www.kaercher.com).

### Toimituksen sisältö

Laitteen toimituksen sisältö on kuvattu pakkauksessa. Tarkasta laitetta pakkauksesta purkaessasi pakkauksen sisällön täydellisyyttä. Jos lisävarusteita puuttuu tai havaitset kuljetusvahinkoja, ilmoita tästä jälleenmyyjällesi.

### Turvalaitteet

#### **VARO**

**Loukkaantumisvaara puuttuvien tai muutettujen turvalaitteiden johdosta!**

Turvalaitteet ovat sinun turvallisuuttasi varten. Älä ohita, poista tai tee tehottomaksi mitään turvalaitteita.

### Lukituksen avauspainike

Laittekytkintä voidaan käyttää vain, kun ensin painetaan laitekytkimen lukituksen avauspainiketta. Tämä estää tahattoman käynnistyksen.

### Teräsuoja

Teräsuoja on pensasleikkurin turvalaitteiden tärkeä komponentti. Vaurioitunutta teräsuojaa ei saa käyttää, ja se on vaihdettava välittömästi.

## Symbolit laitteessa

	Yleinen varoitusmerkki
	Lue ennen käyttöönottoa käyttöohje ja kaikki turvaohjeet.
	Käytä laitteella työskennellessäsi sopivia pää-, silmä- ja kuulosuojaimia.
	Käytä luistamattomia turvajalkineita, kun työskentelet laitteella.
	Käytä luistamattomia ja kestäviä käsineitä, kun työskentelet laitteella.
	Älä altista laitetta sateelle tai kosteille olosuhteille.
	Loukkaantumiswaara. Älä koske teräviin teriin.
	Sähkövaara. Säilytä laitteella suoritettavien töiden aikana vähintään 10 metrin etäisyys ilmajohtoihin.
	Vaara esineiden sinkoutuessa ilmaan. Pidä henkilöt, erityisesti lapset, sekä lemmikit vähintään 15 metrin etäisyydellä työskentelyalueesta.
	Etiketissä varmistettu äänitaso on 93 dB

## Laitekuvas

Tässä käyttöohjeessa kuvataan maksimaalinen varustus. Mallista riippuen toimituksen sisällössä on eroja (katso pakkaus).

### Katso kuva kuvitussivuilla

#### Kuva A

- ① Laitekytkin
- ② Laitekytkimen vapautuspainike
- ③ Teleskooppivarren kiinnitysmutteri
- ④ Kiinnitysmutteri
- ⑤ Ylempi varsi
- ⑥ Kulmansäädön vapautuspainike
- ⑦ Leikkuuterä

- ⑧ Teleskooppivarsi
- ⑨ Tartuntapinta
- ⑩ Kantohihnan lenkki
- ⑪ Alempi varsi
- ⑫ Kantohihnan lenkki
- ⑬ Kahva
- ⑭ Akun vapautuspainike
- ⑮ Tyyppikilpi
- ⑯ Akkupidike
- ⑰ Kantohihna
- ⑱ Teräsuoja
- ⑲ Leikkuujäänteiden poistaja
- ⑳ \*Battery Power 18 V -pikalaturi
- ㉑ \*Battery Power 18 V -akkupaketti

\* valinnainen

## Akku

Laitetta voidaan käyttää 18 V Kärcher Battery Power -akulla.

## Käyttöönotto

### ⚠ VAROITUS

#### Tahaton käynnistyminen

*Hengenvaara mahdollisten viiltohaavojen vuoksi*

*Poista akku laitteesta kaikkien valmistelutöiden yhteydessä.*

## Laitteen asennus

1. Työnnä teleskooppivarsi pensasleikkurin varteen.
2. Kiinnitä kääntämällä kiinnitysmutteri oikealle vas-teen saakka.

#### Kuva B

## Leikkuujäänteiden poistajan asentaminen

### Huomautus

*Käytä leikkuujätteiden poistajaa vain vaakasuoriin leikkauksiin.*

1. Irota leikkuujätteiden poistaja teräsuojasta.
2. Asenna leikkuujäänteiden poistaja pensasleikkuriin.

#### Kuva D

## Kantohihnan ripustaminen

Kantohihnan avulla laitteen voi laskea alas hallitusti leikkuun jälkeen, ja se kannattaa laitteen painoa käytön aikana.

### Kuva E

1. Kiinnitä kantohihnan hakaset kahvan ja varren lenkkeihin. Ripusta kantohihna toisen olkapään ylitse. Varmista, että kantohihna voidaan irrottaa nopeasti vaaratilanteessa.

### Huomautus

*Jos työskentelet pensasaidan yläreunassa, kiinnitä kantohihna vain kahvassa olevaan silmukkaan. Jos työskentelet sivulla, kiinnitä kantohihna vain varren silmukkaan.*

## Akun asettaminen paikalleen

### HUOMIO

#### Likaiset koskettimet

Vaurioita laitteessa ja akussa

Tarkasta ennen käyttöä, onko akun kiinnityskohdassa ja koskettimissa likaa, ja tarvittaessa puhdista ne.

#### Kuva F

1. Työnnä akku kiinnityskohtaan, kunnes se lukittuu kuuluvasti.

## Käyttö

Pensasleikkuria ensimmäistä kertaa käyttävien henkilöiden on hyvä saada opastusta kokeneelta käyttäjältä ja tärkeää harjoitella käsittelyä ja tekniikoita.

### Teleskoopin säätö

Laitteen pituutta voidaan tarvittaessa säätää teleskoopipivarrella.

#### Kuva G

### HUOMIO

#### Teleskoopivarren likaantuminen

Vaurioita laitteelle, jos pituutta säädettyä teleskoopivarressa on likaa.

Tarkasta teleskoopivarsi epäpuhtauksien varalta ja poista ne ennen säätöä.

1. Avaa teleskoopivarren kiinnitysmutteri kääntämällä sitä vasemmalle.
2. Säädä teleskoopivarsi haluttuun pituuteen.

#### Kuva H

3. Kiinnitä kääntämällä teleskoopivarren kiinnitysmutteria oikealle.

### Kääntöpään säätäminen

Kulmaa varren/teleskoopivarren ja pensasleikkurin välillä voidaan mukauttaa työoloihin.

#### Kuva I

### VARO

#### Terävä leikkuuterä

#### Viiltohaavat

Käytä aina suojakäsineitä, kun työskentelet leikkuuterän parissa.

1. Asenna teräsuoja.  
**Kuva J**
2. Kohdista kahva/teleskoopivarsi maanpinnan suuntaisesti.
3. Paina kääntöpainiketta toisella kädellä.  
**Kuva K**

### VAROITUS

#### Viiltohaavat jouduttaessa kosketuksiin terävän terän kanssa

Älä koskaan liikuta leikkuuterää käsin.

4. Liikuta toisella kädellä kahvaa/teleskoopivartta, kunnes haluttu kulma on säädetty.
5. Vapauta kääntöpainike.

### Laitteen kytkeminen päälle

1. Työnnä laitekytkimen avauspainiketta eteenpäin loppuun saakka.

#### Kuva L

2. Paina laitekytkintä. Laitte käynnistyy.

#### Huomautus

Lukituksen avauspainikkeesta ei tarvitse pitää kiinni käytön aikana.

3. Vapauta laitekytkin. Laitte pysähtyy.

## Käyttö

### VARO

#### Terävien terien aiheuttama loukkaantumisvaara

Käytä suojalaseja ja suojakäsineitä aina kun teet laitteeseen huoltotoimenpiteitä.

### VAROITUS

#### Laitteen hallitsemattomista liikkeistä johtuva loukkaantumisvaara

Pidä laitteesta aina kaksin käsin kiinni.

Käytä aina kantohihnaa.

1. Tarkasta, onko leikattavassa aineksessa vieraita aineita, esimerkiksi paperia, kalvoja tai johtimia, ja poista tarvittaessa.
2. Poista teräsuoja.
3. Kytke laite päälle, katso luku *Laitteen kytkeminen päälle*.
4. Leikkaa pensasaita.  
**Kuva M**

## Akun poistaminen

#### Huomautus

Poista akku laitteesta, kun et tarvitse laitetta pidempään aikaan, ja varmista, ettei laitetta voida käyttää luvattomasti.

1. Paina akun avauspainiketta avataksesi akun lukituksen.  
**Kuva N**
2. Ota akku laitteesta.

## Käytön lopettaminen

1. Poista akku laitteesta (katso luku *Akun poistaminen*).
2. Puhdista laite (katso luku *Laitteen puhdistaminen*).

## Kuljetus

### VARO

#### Jos painoa ei oteta huomioon

Loukkaantumis- ja vaurioitumisvaara

Huomioi kuljetettaessa laitteen paino.

### VARO

#### Tahaton käynnistyminen

#### Viiltohaavat

Ota akku pois laitteesta ennen kuljetusta.

Kuljeta pensasleikkuria vain, kun teräsuoja on paikallaan.

1. Poista akkupaketti, katso luku *Akun poistaminen*.
2. Asenna teräsuoja ja leikkuujäänteiden poistaja.

#### Kuva J

3. Teleskoopaa laite lyhimmälle mahdolliselle pituudelle.

#### Kuva G

## Varastointi

### HUOMIO

#### Kosteaa ympäristö

Korroosio

Säilytä laitetta vain sisätiloissa.

### VARO

#### Jos painoa ei oteta huomioon

Loukkaantumis- ja vaurioitumisvaara

Huomioi varastoitaessa laitteen paino.

### VARO

#### Tahaton käynnistyminen

#### Viiltohaavat

Ota akku pois laitteesta ennen kuljetusta.

Pidä teräsuoja paikallaan pensasleikkurin varastoinnin aikana.

#### **Huomautus**

Säilytä laitetta kuivassa ja hyvin tuulettuvassa paikassa. Pidä kaukana syövyttävistä aineista kuten puutarhake-mikaalit ja jäänpoistosuolat.

Puhdista laite ennen jokaista varastointia (katso luku *Laitteen puhdistaminen*).

1. Poista akkupaketti, katso luku *Akun poistaminen*.
2. Asenna teräsuoja.

#### **Kuva J**

3. Teleskooppaa laite lyhimmälle mahdolliselle pituudelle.

#### **Kuva G**

## Hoito ja huolto

### **⚠ VARO**

#### **Tahaton käynnistyminen**

*Viiltohaavat*

Ilrota akku laitteesta aina ennen kuin teet laitteeseen huoltotoimenpiteitä.

### **⚠ VARO**

#### **Terävien terien aiheuttama loukkaantumisvaara**

Käytä suojalaseja ja suojakäsineitä aina kun teet laitteeseen huoltotoimenpiteitä.

### Laitteen puhdistaminen

## **HUOMIO**

#### **Epäasianmukainen puhdistaminen**

*Laitteen vaurioituminen*

Puhdista laite kostealla liinalla.

Älä käytä liuotinpitoisia puhdistusaineita.

Älä upota laitetta veteen.

Älä puhdista laitetta suihkuttamalla letkulla tai suurpaineisella vedellä.

#### **Kuva O**

1. Anna laitteen jäähtyä.
2. Harjaa kasvosinat ja lika pois terästä ja moottorikotelosta.
3. Puhdista laitteen tuuletusraot harjalla.

### Terän ruuvien tarkastaminen

### **⚠ VARO**

#### **Löystyneet ruuvit**

Terän hallitsemattomasta liikkeestä johtuvat viiltohaavat

Virhe	Syy	Korjaus
<b>Laite ei käynnisty</b>	Akkua ei ole asetettu oikein.	● Työnnä akku kiinnityskohtaan, kunnes se lukittuu.
	Akku on tyhjä.	● Lataa akku.
	Akku on viallinen.	● Vaihda akku.
<b>Laite pysähtyy käytön aikana</b>	Terään on juuttunut leikattua ainesta.	● Poista leikattu aines terästä.
	Akku on ylikuumentunut	● Keskeytä työskentely ja odota, kunnes akun lämpötila on normaaliauella.
	Moottori on ylikuumentunut	● Keskeytä työskentely ja anna moottorin jäähtyä.
<b>Ongelmat laitteen asennuksessa</b>	Likaiset liitoskohdat	● Tarkasta teleskooppivarsi lian varalta ja puhdista tarvittaessa. ● Aseta laite vain puhtaille alustoille.

Tarkasta säännöllisesti, että terän ruuvit ovat tiukalla.

#### **Kuva P**

1. Tarkasta ruuvien/mutterien tiukka kiinnitys.
2. Kiristä löystyneet ruuvit/mutterit.

### Leikkuuterien öljyäminen

Jotta terien laatu ja optimaaliset leikkuutulokset voidaan säilyttää ennallaan, on jokaisen käytön jälkeen levitettävä teriin hieman sumutusöljyä tai juoksevaa koneöljyä.

#### **Huomautus**

*Poista hartsit teristä esim. tahrannoitainneella Kärcher Universal RM 769.*

#### **Kuva Q**

1. Puhdista laite (katso luku *Laitteen puhdistaminen*).
2. Aseta laite vaakasuoralle, tasaiselle ja öljynkestävälle alustalle.
3. Levitä ohut öljykalvo terien yläpinnalle.
4. Kiinnitä teräsuojus.
5. Puhdista alusta ja hävität öljyjäämät ympäristöstä välillisesti ja paikallisten määräysten mukaisesti.

### Leikkuuterien teroittaminen

#### **Huomautus**

*Poista materiaalia mahdollisimman vähän ja säilytä teroittaessa terän hampaiden alkuperäinen kulma.*

### **⚠ VARO**

#### **Terävä terä**

*Viiltohaavat*

Käytä sopivia suojakäsineitä teroittaessasi leikkuuteriä.

1. Kiinnitä terä ruuvipuristimeen.
2. Teroita terän hampaiden vapaana oleva puoli viilalla.
3. Työnnä terää varovaisesti käsin eteenpäin niin, että teroittamattomat terän hampaat tulevat esille.
4. Teroita kaikkien terän hampaiden vapaana oleva puoli viilalla.

## Ohjeet häiriötilanteissa

Häiriöillä on usein yksinkertaisia syitä, jotka voit itse poistaa seuraavan yleiskatsauksen avulla. Ota yhteys valtuutettuun asiakaspalveluun epäselvissä tapauksissa tai jos häiriöitä ei ole tässä mainittu.

Akun vanhetessa sen varauskyky heikkenee, vaikka sitä hoidettaisiin hyvin. Näin ollen täyttä käyntiaikaa ei enää saavuteta edes täyteen ladattuna. Tämä ei ole osoitus viasta.

## Takuu

Jokaisessa maassa ovat voimassa vastaavan myyntiyhtiömme julkaisemat takuehdot. Korjaamme laitteesasi mahdollisesti ilmenevät häiriöt takuuaian kuluessa maksutta, jos häiriöiden syyinä ovat olleet materiaali- tai valmistusvirheet. Takuutapauksessa pyydämme ottamaan yhteyttä ostotositteen kanssa jälleenmyyjään tai lähimpään valtuutettuun asiakaspalveluun. (osoite, katso takasivu)

Lisätietoja takuutiedoista (jos saatavilla) on Kärcherin paikallisen verkkosivuston palvelualueella kohdassa "Lataukset".

## Tekniset tiedot

		PHG 2-18
<b>Laitteen tehotiedot</b>		
Nimellisjännite	V	18
Tyhjäkäynnin kierrosluku	/min	1150
Leikattavan materiaalin enimmäishalkaisija	mm	18
Leikkupituus	cm	45
Toiminta-alue (maks.)	m	2,8
<b>Tärinäarvo standardien EN 62841-1 ja EN 62841-4-2 mukaisesti</b>		
Käsi-käsivarsi-tärinäarvo, etukahva	m/s <sup>2</sup>	1,3
Käsi-käsivarsi-tärinäarvo, takakahva	m/s <sup>2</sup>	1,7
Epävarmuus	m/s <sup>2</sup>	1,5
<b>Äänitehotaso standardien EN 62841-1 ja EN 62841-4-2 mukaisesti</b>		
Äänen tehotaso L <sub>WA</sub> + epävarmuus K <sub>WA</sub>	dB(A)	93
<b>Mitat ja painot</b>		
Pituus x leveys x korkeus	mm	2090 x 89 x 200
Paino (ilman akkupakettia)	kg	3,4

Oikeus teknisiin muutoksiin pidätetään.

## Tärinä- ja meluarvo

Ilmoitetut kokonaistärinäarvot ja ilmoitetut melupäästöarvot on mitattu standardoidulla testimenetelmällä, ja niiden avulla työkaluja voidaan verrata toisiinsa. Ilmoitettuja kokonaistärinäarvoja ja ilmoitettuja melupäästöarvoja voidaan käyttää myös altistumisen alustavassa arvioinnissa.

### ⚠ VAROITUS

Sähkötyökalun todellisen käytön aikaiset tärinä- ja melupäästöt voivat poiketa ilmoitetuista arvoista riippuen työkalun käyttötavasta ja erityisesti siitä, millaista materiaalia käsitellään.

Määritä käyttäjän suojelemiseksi tarvittavat suojatimenpiteet, jotka perustuvat arvioituun altistumiseen todellisissa käyttöolosuhteissa (ottaen huomioon kaikki käyttäjän osat, esimerkiksi laukaisuaika sekä ajat, jolloin työkalu on pois päältä ja jolloin se käy tyhjäkäynnillä).

## EU-vaatimustenmukaisuusvakuutus

Vakuutamme täten, että jäljempänä mainittu tuote vastaa voimassa olevia mainittujen direktiivien ja asetusten määräyksiä. Jos tuotetta muutetaan ilman meidän hyväksyntäämme, tämän vakuutuksen voimassaolo raukeaa. Yksinomainen vastuu tämän vaatimustenmukaisuusvakuutuksen antamisesta kuuluu valmistajalle.

Tuote: Jatkeosalla varustettu akkukäyttöinen pensasleikkuri

Typpi: 1.445-XXX.X

### Direktiivit ja asetukset

2000/14/EY (+2005/88/EY)  
2014/30/EU  
2006/42/EY (+2009/127/EY)  
2011/65/EU

### Sovelletut yhdenmukaistetut standardit

EN IEC 63000: 2018  
EN 55014-1: 2017 + A11: 2020  
EN 55014-2: 1997 + A1: 2001 + A2: 2008  
EN 62841-1:2015+A11:2022  
EN 62841-4-2:2019+A1:2022+A11:2022

### Sovellettu vaatimustenmukaisuuden arviointimenetelmä

2000/14/EY ja muutettu: 2005/88/EY: liite V

### Äänen tehotaso dB(A)

PHG 2-18:

Mitattu: 93

Taattu: 93

### Nimi ja osoite

Dokumentointivastaava:

S. Reiser

Alfred Kärcher SE & Co. KG

Alfred-Kärcher-Str. 28 - 40

71364 Winnenden (Germany)

Puhelin: +49 7195 14-0

Faksi: +49 7195 14-2212



H. Jenner

Chairman of the Board of Management



S. Reiser

Manager Regulatory Affairs & Certification

Winnenden, 1.11.2025

Allekirjoittaneet toimivat yrityksen johtokunnan puolesta ja sen valtakirjalla.

Alfred Kärcher SE & Co. KG

Alfred-Kärcher-Str. 28 - 40

71364 Winnenden (Germany)

Puh.: +49 7195 14-0

Faksi: +49 7195 14-2212

## Indhold

Generelle merknader.....	89
Sikkerhetsanvisninger.....	89
Riktig bruk.....	92
Miljøvern.....	92
Tilbehør og reservedeler.....	92
Leveringsomfang.....	92
Sikkerhetsinnretninger.....	92
Symboler på apparatet.....	92
Apparatbeskrivelse.....	93
Igangsetting.....	93
Betjening.....	93
Transport.....	94
Oppbevaring.....	94
Pleie og vedlikehold.....	94
Bistand ved feil.....	95
Garanti.....	95
Tekniske data.....	95
EU-samsvarserklæring.....	96

## Generelle merknader



Før du tar i bruk apparatet første gang, må du lese og følge sikkerhetshenvisningene, den originale bruksanvisningen, de vedlagte sikkerhetshenvisningene for batteripakken og den vedlagte originale bruksanvisningen for batteripakken/standardladeren. Følg anvisningene. Oppbevar heftene til senere bruk eller for annen eier. I tillegg til instruksene i denne bruksanvisningen må du ta hensyn til de generelle forskrifter vedrørende sikkerhet og forebygging av ulykker.

## Sikkerhetsanvisninger

### Risikonivå

#### ⚠ **FARE**

• Anvisning om en umiddelbar truende fare som kan føre til store personskader eller til død.

#### ⚠ **ADVARSEL**

• Anvisning om en mulig farlig situasjon som kan føre til store personskader eller til død.

#### ⚠ **FORSIKTIG**

• Anvisning om en mulig farlig situasjon som kan føre til mindre personskader.

#### **OBS**

• Anvisning om en mulig farlig situasjon som kan føre til materielle skader.

### Generelle advarsler for maskinsikkerhet

#### ⚠ **ADVARSEL**

• Les alle sikkerhetsadvarsler, instruksjoner, illustrasjoner og spesifikasjoner som leveres sammen med dette produktet.

Manglende overholdelse av anvisningene nedenfor kan føre til elektrisk støt, brann og/eller alvorlige personskader. Oppbevar alle advarsler og anvisninger for fremtidig referanse.

Begrepet "maskin" i advarslene henviser til ditt strøm-drevne (med ledning) eller batteridrevne elektroverktøy (trådløst).

1 Sikkerhet i arbeidsområdet

a Hold arbeidsområdet rent og godt opplyst.

Uorden og dårlig belysning fører lett til ulykker.

b Ikke bruk maskinen i eksplosive omgivelser, for eksempel i nærheten av brennbare væsker, gasser eller støv. Maskiner genererer gnister som kan antenne støv eller damper.

c Hold barn og tilskuere på avstand mens du kjører en maskin. Distraksjoner kan føre til at du mister kontrollen.

2 Elektrisk sikkerhet

a Maskinpluggen må passe til stikkkontakten. Modifiser aldri støpselet på noen måte. Ikke bruk adapterpluggen sammen med jordede maskiner. Umodifiserte pluggen og passende stikkontakter reduserer faren for elektrisk støt.

b Unngå fysiskkontakt med jordede overflater slik som rør, radiatorer, komfyrer og kjøleskap. Det er en økt risiko for elektrisk støt hvis kroppen din er jordet.

c Ikke utsett maskiner for regn eller våte forhold. Vann som trenger inn i maskinen, vil øke faren for elektrisk støt.

d Ikke misbruk ledningen. Bruk aldri ledningen til å bære, trekke eller koble fra maskinen. Hold ledningen unna varme, olje, skarpe kanter eller bevegelige deler. Skadde eller sammenfiltrede ledninger øker faren for elektrisk støt.

e Når du bruker maskin utendørs, må det brukes en skjøteledning som er egnet for bruk utendørs. Bruk av en ledning som er egnet for utendørs bruk, reduserer faren for elektrisk støt.

f Hvis det ikke er mulig å unngå å bruke en maskin på et fuktig sted, må det benyttes strømforsyning med integrert jordfeilbryter (RCD). Bruk av en jordfeilbryter reduserer risikoen for elektrisk støt.

3 Personlig sikkerhet

a Vær oppmerksom, følg med på det du gjør og bruk sunn fornuft når du betjener en maskin. Ikke bruk en maskin hvis du er trøtt eller påvirket av narkotika, alkohol eller medisiner. Et øyeblikks uoppmerksomhet mens du betjener maskiner, kan føre til alvorlige personskader.

b Bruk personlig verneutstyr. Bruk alltid øyebeskyttelse. Bruk av verneutstyr som støvmaske, skliskire vernesko, hjelm eller hørselsvern som er egnet for forholdene reduserer faren for personskader.

c Forhindre utilsiktet oppstart. Sørg for at bryteren er i av-posisjon før du kobler til strømkilden og/eller batteripakken, plukker opp eller bærer maskinen. A bære maskiner med fingeren på bryteren, eller å sette strøm på maskiner der bryteren er på, utgjør en fare for ulykker.

d Fjern eventuelle justeringsnøkler eller skiftenøkler før du slår på maskinen. En skiftenøkkel eller en nøkkel som er festet til en roterende del av maskinen, kan forårsake personskader.

e Ikke len deg for langt frem. Sørg for å ha godt fotfeste og balanse til enhver tid. Dette muliggjør bedre kontroll over maskinen i uventede situasjoner.

f Kle deg skikkelig. Ikke bruk løse klær eller smykker. Hold hår og klær borte fra bevegelige deler. Løse klær, smykker eller langt hår kan sette seg fast i bevegelige deler.

g Ved levering av innretning for tilkobling av støvavsug og oppsamling, må du sørge for at disse kobles til og benyttes på riktig måte.

*Bruk av støvoppsamling kan redusere støvrelaterte farer.*

- h Ikke la fortroligheten som følger med hyppig bruk av maskiner, gjøre deg selvtilfreds slik at du ignorerer sikkerhetsprinsippene for bruk av maskinen.** *En uforsiktig handling kan forårsake alvorlige personskader på en brøkdell av et sekund.*
- 4 Bruk og stell av maskinen**

  - a Ikke bruk makt på maskinen. Bruk riktig maskin for ditt bruksområde.** *Riktig maskin vil gjøre jobben bedre og sikrere med den hastigheten den er utviklet for.*
  - b Ikke bruk maskinen hvis bryteren ikke slår den på og av.** *En maskin som ikke kan kontrolleres med bryteren, er farlig og må repareres.*
  - c Koble pluggen fra strømkilden og/eller fjern batteripakken hvis det er mulig, før du foretar justeringer, skifter tilbehør eller lagrer maskiner.** *Slike forebyggende sikkerhetstiltak reduserer faren for å starte maskinen ved et uhell.*
  - d Maskiner som ikke brukes, skal oppbevares utlignelig for barn, og personer som ikke er kjent med maskinen eller instruksjonene, skal ikke bruke maskinen.** *Maskiner er farlige i hendene på brukere uten opplæring.*
  - e Vedlikehold maskiner og tilbehør. Se etter feiljustering eller fastklemming av bevegelige deler, brudd på deler og andre forhold som kan påvirke maskinens funksjon. Hvis maskinen er skadet, må den repareres før bruk.** *Mange ulykker forårsakes av dårlig vedlikeholdte maskiner.*
  - f Hold kuttemaskiner skarpe og rene.** *Godt vedlikeholdte kuttemaskiner med skarpe skjær vil ikke kile seg fast så lett og er enklere å styre.*
  - g Bruk maskinen, tilbehøret og maskinbits i samsvar med disse instruksjonene, og ta hensyn til arbeidsforholdene og arbeidet som skal utføres.** *Bruk av maskinen til andre ting enn det som er enn tenkt, kan føre til farlige situasjoner.*
  - h Hold håndtak og gripeflater tørre, rene og frie for olje og fett.** *Glatte håndtak og gripeflater forhindrer sikker håndtering og kontroll av maskinen i uventede situasjoner.*
- 5 Bruk og stell av batteridrevet maskin**

  - a Lad kun opp med laderen som er spesifisert av produsenten.** *En lader som er egnet for én type batteripakke, kan skape brannfare når den brukes med en annen batteripakke.*
  - b Bruk kun maskiner med spesialutformede batteripakker.** *Bruk av andre batteripakker kan forårsake risiko for personskader og brann.*
  - c Når batteripakken ikke er i bruk, må den holdes unna andre metallgjenstander slik som binders, mynter, nøkler, spiker, skruer eller andre små metallgjenstander som kan opprette forbindelse mellom to terminaler.** *Kortslutning av batteripolene kan føre til forbrenninger eller brann.*
  - d Under dårlige forhold kan væske strømme ut fra batteriet; unngå kontakt med denne.** *Skyll med vann dersom kontakt skulle oppstå ved et uhell. Hvis væske kommer i kontakt med øynene, må i tillegg medisinsk hjelp oppsøkes. Væske som kommer ut av batteriet kan forårsake irritasjon eller brannskader.*

- e Ikke bruk batteripakker eller maskiner som er skadet eller modifisert.** *Skadde eller modifiserte batterier kan reagere uforutsigbart og forårsake brann, eksplosjoner eller fare for personskader.*
- f Ikke utsett batteripakker eller maskiner for åpen ild eller høye temperaturer.** *Utsettelse for ild eller temperaturer over 130 °C kan forårsake eksplosjon.*
- g Følg alle ladeanvisninger og ikke lad batteripakken eller maskinen utenfor temperaturområdet som er oppgitt i instruksjonene.** *Feil lading eller lading ved temperaturer utenfor spesifisert område kan skade batteriet og øke faren for brann.*

## 6 Service

- a Få en kvalifisert reparatør til å utføre service på maskinen kun med bruk av originale reservedeler.** *Slik opprettholdes sikkerheten til maskinen.*
- b Utfør aldri service på skadde batteripakker.** *Service på batteripakker skal kun utføres av produsenten eller autoriserte serviceleverandører.*

### Sikkerhetsadvarsler for hekksaks

- **Ikke bruk hekksaksen under dårlige værforhold, spesielt når det er fare for lynnedslag.**  *Dette reduserer risikoen for å bli truffet av lynet.*
- **Hold alle strømledninger og kabler unna skjærområdet.**  *Strømledninger eller kabler kan være skjult i hekker eller busker og kan ved et uhell kuttes av knivbladet.*
- **Bruk hørselsvern.**  *Riktig beskyttelsesutstyr vil redusere faren for hørselsskader.*
- **Hold hekksaksen kun i de isolerte gripeflatene, fordi knivbladet kan komme i kontakt med skjulte ledninger.**  *Knivblader som kommer i kontakt med en «strømførende» ledning kan gjøre eksponerte metalldele på hekksaksen «levende» og kan gi operatøren et elektrisk støt.*
- **Hold alle deler av kroppen unna knivbladet. Ikke fjern oppskåret materiale eller hold materiale som skal kuttes når knivene beveger seg.**  *Blade- ne fortsetter å bevege seg etter at bryteren er slått av. Et øyeblikks uoppmerksomhet mens du bruker hekksaksen kan føre til alvorlig personskade.*
- **Når du fjerner fastsatt materiale eller utfører service på hekksaksen, må du sørge for at alle strømbrytere er utkoblet og at låsemekanismer befinner seg i låst stilling.**  *Uventet aktivering av hekksaksen under fjerning av fastkjørt materiale eller service kan føre til alvorlig personskade.*
- **Bær hekksaksen i håndtaket med knivbladet stoppet og pass på at du ikke betjener noen strømbryter.**  *Riktig bæring av hekksaksen vil redusere risikoen for utilsikket start og resulterende personskade fra knivbladene.*
- **Ved transport eller oppbevaring av hekksaksen, må knivdekelet alltid monteres.**  *Riktig håndtering av hekksaksen vil redusere risikoen for personskade fra knivbladene.*

### Sikkerhetsadvarsler for hekksaks med utvidet rekkevidde:

- **Bruk alltid hjelm når du bruker hekksaksen med utvidet rekkevidde over hodet.**  *Fallende rester kan føre til alvorlig personskade.*
- **Bruk alltid to hender når du bruker hekksaksen med utvidet rekkevidde.**  *Hold hekksaksen med ut-*

videt rekkevidde med begge hender for å unngå å miste kontroll.

- **For å redusere risikoen for elektrisk støt, bruk aldri heksaksen med utvidet rekkevidde i nærheten av elektriske strømledninger.** Kontakt med eller bruk i nærheten av kraftledninger kan forårsake alvorlige skader eller elektrisk støt som kan føre til død.

### Ekstra sikkerhetsinstruksjoner

**⚠ FARE** • Fare for alvorlige personskader når gjenstander slynges ut av kniven eller ledninger eller snorer vikles inn i klippeverktøyet. Arbeidsområdet skal kontrolleres nøye med hensyn til gjenstander som steiner, kvister, metall, ledninger, knokler eller leketøy. Disse skal fjernes. • Du må aldri bruke apparatet når personer, særlig barn eller dyr, befinner seg nærmere enn 15 m fra apparatet. Det er fare for at kniven kan slynge ut gjenstander. • Du må ikke foreta noen endringer på apparatet. • Alvorlige skader på grunn av uoppmerksomhet under arbeidet. Ikke bruk apparatet dersom du er påvirket av narkotika, alkohol eller medikamenter, eller du bare er trøtt.

**⚠ ADVARSEL** • Apparatet skal ikke brukes av barn eller personer med innskrenkede fysiske, sensoriske eller intellektuelle evner eller personer som ikke er fortrolige med disse anvisningene. • Du trenger hindret sikt over arbeidsområdet for å gjenkjenne mulige farer. Bruk apparatet kun ved god belysning. • Forsikre deg om at apparatet, alle kontroller og sikkerhetsinnretninger fungerer som de skal før bruk. Kontroller om det er løse lukninger, og sørg for at alle beskyttelsesdeksler og håndtak er godt festet og på riktig måte. Ikke bruk apparatet hvis tilstanden ikke er feilfri. • Skift ut slitte eller skadde deler før du tar apparatet i bruk. • Bruk lange, tykke bukser, overdelers med lange ermer og klisikre støvler under arbeidet. Ikke arbeid barbeint. Ikke bruk sandaler eller korte bukser. Unngå løstsittende klær eller klær med snorer og bånd. • Risiko for tilbakeslag på grunn av tap av balanse. Unngå en unormal kroppsholdning, sørg for å stå støtt og sikkert og hold likevekten til enhver tid. • Hold apparatet alltid med begge hender. Hold i det fremre håndtaket med den ene hånden. Hold i det bakre håndtaket med den andre hånden og trykk på låseknappen og apparatbryteren. • Du må bruke den medfølgende bæreselen når du bruker apparatet. Bæreselen er utstyrt med en hurtiglukkning. Bæreselen hjelper deg med å kontrollere apparatet når det senkes etter klippingen samt å støtte apparatet under klippingen. • Gjør deg kjent med bærestroppen og hurtiglukkningen før du bruker apparatet. Ikke bruk klær over bærestyret eller på annen måte blokkere tilgangen til hurtiglukkningen. • Fare for elektrisk støt. Hold en avstand på minst 10 meter til luftledninger når du arbeider med apparatet. • Ikke bruk apparatet i nærheten av stolper, gjerdet, bygninger eller andre ubevegelige gjenstander. • Apparatets kniver er skarpe. Bruk vernehansker og utvis forsiktighet under montering, utskifting, rengjøring eller kontroll av skruenes feste. • Skift ut slitte eller skadde deler før du tar apparatet i bruk. • Stans apparatet øyeblikkelig og sjekk for skade eller identifiser årsaken til vibrasjonen hvis apparatet har falt ned, har kollidert eller vibrerer unormalt. Få apparatet reparert av autorisert kundeservice eller bytt ut apparatet. • Sjekk at forbindelsene på skaffet og skjæreverktøyet er godt festet før hver bruk. • Før du beskjærer en hekk eller busk må du sjekke om det er personer eller dyr i den.

- Slå av motoren, ta ut batteripakken og forviss deg om at alle bevegelige deler har stanset helt opp
- før du stiller inn arbeidsposisjonen til skjæreverket
- før du rengjør apparatet eller fjerner en blokkering
- før du lar apparatet stå uten tilsyn
- før du kontrollerer, vedlikeholder eller utfører arbeid på apparatet

**⚠ FORSIKTIG** • Bruk vernebriller og hørselsvern. • Bruk hjelm ved arbeid i områder der det er fare for fallende gjenstander. • Fare for personskader ved bruk av løstsittende klær, løst hår eller smykker som kan sette seg fast i apparatets bevegelige deler. Hold klær og smykker unna maskinens bevegelige deler. Sett opp langt hår. • Før du starter apparatet må du påse at skjæreverktøyet ikke kan komme borti noe. • Ikke bruk apparatet på stiger eller ustabil grunnlag. • Hørselsvern kan begrense din evne til å høre varselslyder, vær derfor oppmerksom på mulige farer i nærheten av arbeidsområdet. • Støyen fra apparatet kan redusere din evne til å høre, derfor må du være oppmerksom på mulige farer i nærheten av arbeidsområdet.

**OBS** • Ikke før apparatet gjennom tette busker med makt. Da kan skjæreverktøyene bli blokkert og langsommere. Reduser arbeidshastigheten når skjæreverktøyene er blokkert. • Ikke skjær grener og kvister som helt klart er for store for å passe mellom skjærebladene. Bruk en hånd- eller grensag uten motor for å kutte grener og kvister. • Apparatet skal kun brukes ved temperaturer fra 0 °C og 40 °C. • Bruk apparatet på et sted mellom 0 °C og 40 °C.

### Ytterligere sikkerhetsanvisninger for batteriet

For å redusere risikoen for brann, personskader og produktskader på grunn av en kortslutning, må apparatet, batteripakken eller laderen aldri senkes ned i væske eller la væske trengte inn i den. Etsende eller ledende væsker som sjøvann, visse industrikemikalier, blekemidler eller blekemiddelholdige produkter osv., kan forårsake kortslutning.

- Lad batteripakken på et sted der omgivelsestemperaturen er mellom 10 °C og 38 °C.
- Oppbevar batteripakken på et sted der omgivelsestemperaturen er mellom 0 °C og 40 °C.
- Bruk batteripakken på et sted der omgivelsestemperaturen er mellom 0 °C og 40 °C.

### Sikker transport og lagring

**⚠ ADVARSEL** • Slå av apparatet, la det avkjøles og fjern batteriet før du lagrer eller transporterer det.

**⚠ FORSIKTIG** • For å unngå ulykker og skader må apparatet kun transporteres og lagres med installert knivbeskyttelse og fjernet batteri. • Fare for personskader og skader på apparatet. Sikre apparatet mot bevegelse eller fall under transport. • Oppbevar batteripakken separat fra apparatet for sikkerhets skyld.

**OBS** • Fjern alle fremmedlegemer fra apparatet før du transporterer eller lagrer det. • Lagre apparatet på et tørt sted med god lufting og utlignelig for barn. Hold apparatet unna stoffer med korroderende effekt, som hagekjemikalier. • Ikke lagre apparatet utendørs.

### Sikkert vedlikehold og pleie

**⚠ ADVARSEL** • Slå av motoren, fjern batteriet og sørg for at alle bevegelige deler har stanset helt:

- før du rengjør eller vedlikeholder apparatet.
- før du skifter tilbehørsdeler.
- Fare for personskader på grunn av skarpe skjæreværktøy. Vær ekstra nøye når du fjerner eller setter på knivbeskyttelsen, eller rengjør og smører apparatet.
- Sørg for at apparatet er i sikker stand ved å regelmessig sjekke at bolter, muttere og skruer sitter godt fast.
- Fjern smuss med en hard børste fra skjæreverktøyene etter hver bruk og påfør en egnet olje som rustbeskyttelse før du monterer knivbeskyttelsen igjen. Produsenten anbefaler å bruke en spray som rustbeskyttelse og til smøring. Spør kundeservice om en egnet spray. Du kan smøre skjæreverktøyene på den beskrevne måten for hver bruk.

**⚠ FORSIKTIG** • Bruk kun tilbehør og reservedeler som produsenten har frigitt. Originalt tilbehør og originalreservedeler gir garanti for sikker drift av apparatet uten funksjonsfeil.

**OBS** • Rengjør produktet etter hver bruk med en myk og tørr klut.

**Merknad** • Service- og vedlikeholdsarbeid må bare utføres av tilsvarende kvalifisert og spesielt opplært fagpersonale. Vi anbefaler å sende produktet til reparasjon hos et autorisert servicesenter. • Du har bare lov til å utføre innstillingene og reparasjonene som er beskrevet i denne bruksanvisningen. Ta kontakt med din autoriserte kundeservice for reparasjoner utover dette.

### Restfarer

#### ⚠ ADVARSEL

- Selv om apparatet brukes som anvist, gjenstår visse restfarer. Følgende farer kan oppstå under bruk av apparatet:
- Alvorlige personskader på grunn av kontakt med skjæreværktøy. Hold skjæreværktøy vekk fra kroppen. Sett på knivbeskyttelsen når du ikke klipper.
- Vibrasjoner kan forårsake skader. Bruk riktig verktøy for hver type arbeid, anvend passende grep og begrens arbeidstiden og eksponeringen.
- Støy kan føre til hørselsskader. Bruk hørselsvern og reduser belastningen.

### Redusering av risiko

#### ⚠ FORSIKTIG

- Dersom apparatet brukes lenge kan det oppstå problemer med blodomløpet i hendene pga. vibrasjonene. En generell brukstid kan ikke fastsettes, da denne er avhengig av flere faktorer:
  - Personlig anlegg til dårlig blodomløp (stadig kalde fingre, kribling i fingrene).
  - Lav omgivelsestemperatur. Bruk varme hansker for å beskytte hendene.
  - For fast grep reduserer sirkulasjonen.
  - Uavbrutt arbeid er mer ugunstig enn arbeid med innlagte pauser.
- Ved regelmessig, vedvarende bruk av apparatet og gjentatt forekomst av symptomene, som v.eks. Kribling i fingrene, bør du oppsøke lege.

### Riktig bruk

- Den batteridrevne hekksaksen er kun ment for privat bruk.
- Apparatet skal kun brukes utendørs.
- Av sikkerhetsårsaker må apparatet alltid holdes sikkert med begge hender.

- Apparatet brukes til å beskjære hekker, busker og lignende planter med. Brukeren står sikkert på bakken.
- Apparatet kan forlenges til maksimalt 2,8 m.
- Apparatet skal kun brukes i tørre, godt opplyste omgivelser.

All annen bruk, f. eks. klipping av gress, trær eller grener, er forbudt.

### Miljøvern



Materialet i emballasjen kan resirkuleres. Kvitt deg med emballasjen på en miljøvennlig måte. Elektriske og elektroniske apparater inneholder verdifulle resirkulerbare materialer og ofte deler som batterier, batteripakker eller olje. Disse kan utgjøre en potensiell fare for helse og miljø ved feil bruk eller feil avfallsbehandling. Disse delene er imidlertid nødvendige for korrekt drift av apparatet. Apparatet merket med dette symbolet skal ikke kastes i husholdningsavfallet.

### Anvisninger om innhold (REACH)

Aktuell informasjon om innholdsstoffene finner du på: [www.kaercher.de/REACH](http://www.kaercher.de/REACH)

### Tilbehør og reservedeler

Bruk bare originalt tilbehør og originale reservedeler; de garanterer for en sikker og problemfri drift av apparatet. Informasjon om tilbehør og reservedeler finner du på [www.kaercher.com](http://www.kaercher.com).

### Leveringsomfang

Apparatets leveringsomfang er vist på emballasjen. Kontroller at innholdet i pakken er komplett når du pakker ut. Manglende tilbehør eller transportskader skal meldes til forhandleren.

### Sikkerhetsinnretninger

#### ⚠ FORSIKTIG

Fare for personskader på grunn av manglende eller endrede sikkerhetsinnretninger!  
Sikkerhetsinnretningene tjener til din egen sikkerhet. Ikke omgå, fjern eller deaktiver sikkerhetsinnretninger.

### Låseknapp



Apparatbryteren kan bare betjenes hvis opplåsingsknappen for apparatbryteren trykkes inn på forhånd. Dette forhindrer ukontrollert start.

### Knivbeskyttelse

Knivbeskyttelsen er en viktig komponent i sikkerhetsinnretningene på hekksaksen. En skadet knivbeskyttelse må ikke brukes lenger og må umiddelbart skiftes ut.

### Symboler på apparatet

	Generelle varseltegn
	Les bruksanvisningen og alle sikkerhetsanvisningene før du tar i bruk produktet.
	Bruk egnede vernebriller og egnet hørselsvern samt hjelm under arbeid med enheten.

	Bruk sved sklifaste vernesko under arbeid med motorsagen.
	Bruk sklisikre og slitesterke hansker ved arbeid med apparatet.
	Ikke utsett apparatet for regn eller fuktige omgivelser.
	Fare for personskader. Ikke bærer de skarpe skjæreværktøyene.
	Elektrisk fare. Når du arbeider med enheten, må du holde en avstand på minst 10 m til luftlinjer.
	Fare på grunn av gjenstander som slynges ut. Hold tilskuere, særlig barn og kjæledyr, minst 15 m unna arbeidsområdet.
	Det garanterte lydtrykknivået som er oppgitt på etiketten, er 93 dB.

## Apparatbeskrivelse

I denne bruksanvisningen beskrives maksimalt utstyr. Alt etter modell kan det være ulike leveringsomfang (se emballasjen).

**Bilde, se grafikkisider**

**Figur A**

- ① Apparatbryter
- ② Utløserknapp apparatbryter
- ③ Festemutter teleskopskaft
- ④ Festemutter
- ⑤ Øvre skaft
- ⑥ Utløserknapp vinkeljustering
- ⑦ Skjæreblad
- ⑧ Teleskopskaft
- ⑨ Gripeflate
- ⑩ Malje for bærestropp
- ⑪ Nedre skaft
- ⑫ Malje for bærestropp
- ⑬ Håndtak
- ⑭ Utløserknapp batteripakke
- ⑮ Typeskilt
- ⑯ Batteripakkeholder

- ⑰ Bæresele
- ⑱ Knivbeskyttelse
- ⑲ Hekkfeier
- ⑳ \*Hurtiglader Battery Power 18V
- ㉑ \*Batteripakke Battery Power 18 V

\* ekstrautstyr

### Batteripakke

Apparatet kan drives med en 18 V Kärcher Battery Power batteripakke.

## Igangsetting

### ⚠ ADVARSEL

#### Ukontrollert start

*Livsfare på grunn av kuttskader*

*Ta batteriet ut av apparatet ved alle forberedende tiltak.*

### Monter apparatet

1. Skyv teleskopskaftet inn i skaftet for hekksaksen.
2. For å feste må du dreie festemutteren mot høyre til den stopper.

**Figur B**

### Montere hekkfeier

#### Merknad

*Bruk bare hekkfeieren kun til horisontale kutt.*

1. Ta av hekkfeieren fra knivbeskyttelsen.

**Figur C**

2. Monter hekkfeieren på hekksaksen.

**Figur D**

### Hekte på bæresele

Stroppen hjelper til med å senke enheten på en kontrollert måte etter kuttet og til å absorbere vekten på enheten under bruk.

**Figur E**

1. Hekt stroppene på stroppene inn i ringene på håndtaket og akselen. Legg stroppen over en skulder. Forsikre deg om at bærestroppen raskt kan løsnes i tilfelle fare.

#### Merknad

*For arbeider på toppen av hekken henger du bæreselen kun i maljen i håndtaket. For arbeider på sidene fester du bæreselen kun i maljen på skaftet.*

### Sette inn batteriet

## OBS

#### Skitne kontakter

*Skader på apparatet og batteriet*

*Kontroller at batteriholderen og kontaktene er rene før batteriet settes inn. Rengjør om nødvendig.*

**Figur F**

1. Skyv batteriet inn i holderen til det smekker hørbart på plass.

## Betjening

**Det anbefales at personer som bruker produktet for første gang, får opplæring av en erfaren person og øver på håndtering og teknikker.**

### Still inn teleskopering

Ved behov kan lengden på apparatet stilles inn ved hjelp av teleskopskaftet.

**Figur G**

## OBS

### Tilsmussing av teleskopskafet

Skader på apparatet hvis det er smuss på teleskopskafet når du stiller inn lengden.

Kontroller teleskopakselen med tanke på smuss, og fjern den før innstilling.

1. Drei festemutteren for teleskopskafet mot venstre for å løse.

2. Still inn teleskopskafet til ønsket lengde.

#### Figur H

3. Drei festemutteren for teleskopskafet mot høyre for å feste.

### Stille inn svingknappen

Vinkelen mellom skaft/teleskopskaft og hekksaks kan tilpasses til arbeidsforholdene.

Figur I

### ⚠ FORSIKTIG

#### Skarp skjærekniv

Kuttskader

Bruk alltid vernehansker når du utfører arbeid på skjærekniven.

1. Monter knivbeskyttelsen.

#### Figur J

2. Rett inn skaftet / teleskopskafet parallelt med bakken.

3. Trykk på svingknappen med den ene hånden.

#### Figur K

### ⚠ ADVARSEL

#### Kuttskader ved kontakt med det skarpe bladet

Beveg aldri skjærebladet for hånd.

4. Beveg skaftet /teleskopskafet med den andre hånden til ønsket vinkel er stilt inn.

5. Slipp svingknappen.

### Slå på apparatet

1. Skyv opplåsningsknappen for apparatbryteren forover til enden.

#### Figur L

2. Trykk på apparatbryteren.

Apparatet starter.

#### Merknad

Det er ikke nødvendig å holde utløserknappen trykket under bruk.

3. Slipp apparatbryteren.

Apparatet stopper.

### Betjening

### ⚠ FORSIKTIG

#### Fare for personskader på grunn av skarpe kniver

Bruk vernebriller og vernehansker ved alt arbeid på apparatet.

### ⚠ ADVARSEL

#### Risiko for personskader på grunn av ukontrollerte bevegelser av apparatet

Hold alltid i apparatet med begge hender.

Bruk alltid bæreselen.

1. Kontroller skjærematerialet for fremmedlegemer som papir, folie eller ledninger, og fjern dem om nødvendig.

2. Fjern knivbeskyttelsen.

3. Slå på apparatet, se kapittel *Slå på apparatet*

4. Trim hekken.

#### Figur M

### Fjerne batteripakken

#### Merknad

Ved lengre avbrudd i arbeidet skal batteripakken tas ut av apparatet, og apparatet må sikres mot uautorisert bruk.

1. Trykk på låseknappen for batteripakken for å låse opp batteripakken.

#### Figur N

2. Ta batteripakken ut av apparatet.

### Avslutte bruken

1. Ta batteriet ut av apparatet (se kapittel *Fjerne batteripakken*).

2. Rengjør apparatet (se kapitlet *Rengjøring av apparatet*).

### Transport

### ⚠ FORSIKTIG

#### Ved ignorering av vekten

Fare for personskader og materielle skader

Ta hensyn til apparatets vekt under transport.

### ⚠ FORSIKTIG

#### Ukontrollert start

Kuttskader

Ta batteriet ut av apparatet før transport.

Transporter hekksaksen kun med påsatt knivbeskyttelse.

1. Fjern batteripakken, se kapittel *Fjerne batteripakken*.

2. Monter knivbeskyttelsen med hekkfeieren.

#### Figur J

3. Teleskopér apparatet til den korteste lengden.

#### Figur G

### Oppbevaring

## OBS

### Fuktige omgivelser

Korrosjon

Apparatet skal kun lagres innendørs.

### ⚠ FORSIKTIG

#### Ved ignorering av vekten

Fare for personskader og materielle skader

Ta hensyn til apparatets vekt ved lagring.

### ⚠ FORSIKTIG

#### Ukontrollert start

Kuttskader

Ta batteriet ut av apparatet før transport.

Lagre hekksaksen kun med påsatt knivbeskyttelse.

#### Merknad

Oppbevar apparatet på et tørt sted med god lufting.

Hold apparatet unna korroderende stoffer som f.eks. hagekjemikalier og veisalt.

Rengjør apparatet før hver oppbevaring (se kapitlet *Rengjøring av apparatet*).

1. Fjern batteripakken, se kapittel *Fjerne batteripakken*.

2. Monter knivbeskyttelsen.

#### Figur J

3. Teleskopér apparatet til den korteste lengden.

#### Figur G

### Pleie og vedlikehold

### ⚠ FORSIKTIG

#### Ukontrollert start

Kuttskader

Ta batteriet ut av apparatet før alt arbeid på apparatet.

## **⚠ FORSIKTIG**

**Fare for personskader på grunn av skarpe kniver**  
Bruk vernebriller og vernehansker ved alt arbeid på apparatet.

### Rengjøring av apparatet

#### **OBS**

##### **Feil rengjøring**

Skade på apparatet

Rengjør apparatet med en fuktig klut.

Ikke bruk noen rengjøringsmidler som inneholder løsningsmidler.

Dypp aldri apparatet ned i vann.

Ikke rengjør apparatet med slange- eller høytrykksvannstråle.

##### **Figur O**

1. La apparatet avkjøles.
2. Fjern planterester og smuss fra kniv og motorhus med en børste.
3. Rengjør ventilasjonsåpninger til apparatet med en børste.

### Kontrollere skruforbindelsene på kniven

## **⚠ FORSIKTIG**

#### **Løse skruforbindelser**

Kuttskader på grunn av ukontrollerte knivbevegelser  
Kontroller regelmessig at knivens skruforbindelser er stramme.

##### **Figur P**

1. Kontroller at skruene/mutrene sitter godt fast.
2. Trekk til skruer/mutre som har løsnet.

### Smør knivblader med olje

For å opprettholde god kvalitet på knivene og optimale kutteresultater må det påføres litt oljespray eller tyntflytende maskinolje på knivene etter hver bruk.

Feil	Årsak	Utbedring
<b>Apparatet starter ikke</b>	Batteriet er ikke satt riktig inn.	● Skyv batteriet inn i holderen til det klikker på plass.
	Batteriet er tomt.	● Lad opp batteriet.
	Batteriet er defekt.	● Skift ut batteriet.
<b>Apparatet stopper under drift</b>	Kniven er blokkert av skjæremateriale.	● Fjern planterester fra kniven.
	Batteriet er overopphetet	● Avbryt arbeidet og vent til batteritemperaturen er i normalområdet.
	Motoren er overopphetet	● Avbryt arbeidet og la motoren avkjøles.
<b>Problemer ved montering av apparatet</b>	Skitne forbindelsessteder	● Kontroller teleskopskaffet med tanke på smuss og rengjør ved behov. ● Apparatet må bare legges på rene overflater.

### Garanti

Vår ansvarlige salgsorganisasjon for de enkelte land har utgitt garantibetingelsene som gjelder i det aktuelle landet. Eventuelle feil på apparatet repareres gratis i garantitiden dersom disse kan føres tilbake til material- eller produksjonsfeil. Ved behov for garanti-reparasjoner bes du om henvende deg til din forhandler eller nærmeste autoriserte kundeservice og fremvise kjøpskvitteringen. (Se adresse på baksiden)

Videre garantiinformasjon (hvis tilgjengelig) finner du i serviceområdet på ditt lokale Kärcher-nettsted under "Nedlastinger".

#### **Merknad**

Kvæe på knivene kan fjernes med f.eks. Kärcher Universal flekkfjerner RM 769.

#### **Figur Q**

1. Rengjør apparatet (se *Rengjøring av apparatet*).
2. Plasser apparatet på en vannrett, jevn og oljebestandig overflate.
3. Påfør en tynn oljefilm på oversiden av knivene.
4. Sett på knivbeskyttelsen.
5. Rengjør underlaget og kasser oljerester på en miljøvennlig måte og i henhold til lokale forskrifter.

### Slipe knivbladene

#### **Merknad**

Fjern så lite materiale som mulig og behold den opprinnelige vinkelen på tennene når du filer.

## **⚠ FORSIKTIG**

#### **Skarp kniv**

##### **Kuttskader**

Når du sliper knivbladene må du bruke vernehansker.

1. Fest kniven i en skruestikke.
2. Slip den tilgjengelige siden av tennene med en fil.
3. Skyv kniven forsiktig videre for hånd til de uslipete tennene blir tilgjengelige.
4. Slip den tilgjengelige siden på alle tennene med en fil.

### Bistand ved feil

Feil har oftest enkle årsaker som du selv kan utbedre ved hjelp av følgende oversikt. I tilstilfeller, eller ved driftsforstyrrelser som ikke er nevnt her, kan du kontakte vår autoriserte kundeservice.

Batteripakkens kapasitet forringes ved tiltagende alder, også ved god pleie. Batteripakken vil derfor ikke oppnå full driftstid selv om den er helt oppladet. Dette er ikke en feil.

### Tekniske data

		PHG 2-18
<b>Effektspesifikasjoner apparat</b>		
Nominell spenning	V	18
Tomgangsturtall	/min	1150
Diameter skjæremateriale (maks.)	mm	18
Klippelengde	cm	45
Arbeidsrekkevidde (maks.)	m	2,8

		<b>PHG 2-18</b>
<b>Vibration level according to EN 62841-1 and EN 62841-4-2</b>		
Hånd-arm-vibrasjonsverdi fremre håndtak	m/s <sup>2</sup>	1,3
Hånd-arm-vibrasjonsverdi bakre håndtak	m/s <sup>2</sup>	1,7
Usikkerhet	m/s <sup>2</sup>	1,5
<b>Sound power level according to EN 62841-1 and EN 62841-4-2</b>		
Lydeffektnivå L <sub>WA</sub> + usikkerhet	dB(A)	93
K <sub>WA</sub>		
<b>Mål og vekt</b>		
Lengde x bredde x høyde	mm	2090 x 89 x 200
Vekt (uten batteripakke)	kg	3,4

Med forbehold om tekniske endringer.

### Vibrasjon og støynivå

De deklarerte vibrasjonsverdiene og de deklarerte støytøslippsverdiene ble målt i henhold til en standardisert prøvingsmetode og kan brukes til å sammenligne ett verktøy med et annet.

De deklarerte vibrasjonsverdiene og de deklarerte støytøslippsverdiene kan også brukes til en foreløpig vurdering av eksponeringen.

#### **⚠ ADVARSEL**

*Vibrasjons- og støytøslippene under den faktiske bruken av verktøyet kan avvike fra verdiene som er gitt, avhengig av hvordan verktøyet brukes og særlig hvilken type materiale som behandles.*

*Bestem sikkerhetstiltak for å beskytte operatøren basert på et estimat av eksponeringen under de faktiske driftsforholdene (idet det tas hensyn til alle deler av driftssyklusen, for eksempel tidspunktene da verktøyet er slått av og går på tomgang, i tillegg til utløsertiden).*

### EU-samsvarserklæring

Vi erklærer med dette at produktet som er nevnt under, oppfyller relevante bestemmelser i angitte direktiver og forskrifter. Endringer på maskinen som ikke er avtalt med oss, gjør at denne erklæringen blir ugyldig. Produzenten er eneansvarlig for å utstede denne samsvarserklæringen.

Produkt: Batteridrevet heksaks med forlengelse

Type: 1.445-XXX.X

#### **Direktiver og forordninger**

2000/14/EG (+2005/88/EG)

2014/30/EU

2006/42/EF (+2009/127/EF)

2011/65/EU

#### **Anvendte harmoniserte standarder**

EN IEC 63000: 2018

EN 55014-1: 2017 + A1: 2020

EN 55014-2: 1997 + A1: 2001 + A2: 2008

EN 62841-1:2015+A11:2022

EN 62841-4-2:2019+A1:2022+A11:2022

#### **Anvendte samsvarsvurderingsprosesser**

2000/14/EF og endret via 2005/88/EF: Vedlegg V

### Lydeffektnivå dB(A)

PHG 2-18:

Målt: 91

Garantert: 93

### Navn og adresse

Dokumentasjonsfullmektig:

S. Reiser

Alfred Kärcher SE & Co. KG

Alfred-Kärcher-Str. 28 - 40

71364 Winnenden (Germany)

Telefon: +49 7195 14-0

Faks: +49 7195 14-2212



H. Jenner

Chairman of the Board of Management



S. Reiser

Manager Regulatory Affairs & Certification

Winnenden, 2025/11/01

Undertegnede handler på vegne av og med fullmakt fra styret.

Alfred Kärcher SE & Co. KG

Alfred-Kärcher-Str. 28 - 40

71364 Winnenden (Germany)

Tlf.: +49 7195 14-0

Faks: +49 7195 14-2212

### Indhold

Generelle henvisninger .....	96
Sikkerhedshenvisninger .....	97
Bestemmelsesmessig anvendelse.....	100
Miljøbeskyttelse .....	100
Tilbehør og reservedele .....	100
Leveringsomfang.....	100
Sikkerhedsanordninger .....	100
Symboler på apparatet.....	100
Beskrivelse af apparatet.....	101
Ibrugtagning .....	101
Betjening .....	101
Transport .....	102
Opbevaring.....	102
Pleje og vedligeholdelse .....	102
Hjælp ved feil .....	103
Garanti .....	103
Tekniske data .....	103
EU-overensstemmelseserklæring .....	104

### Generelle henvisninger



Læs disse sikkerhedshenvisninger, denne originale driftsvejledning og de sikkerhedshenvisninger, der er vedlagt batteripakken, samt den medfølgende originale driftsvejledning til batteripakken/standardladeaggregatet, inden maskinen tages i brug første gang. Betjen maskinen i henhold til disse. Opbevar hæftet til senere brug eller til efterfølgende ejere.

Ud over henvisningerne i driftsvejledningen skal lovens generelle sikkerheds- og ulykkesforebyggelsesforskrifter overholdes.

# Sikkerhedshenvisninger

## Faregrader

### △ FARE

- Henviser til en umiddelbar fare, der medfører alvorlige kvæstelser eller død.

### △ ADVARSEL

- Henviser til en mulig farlig situation, der kan medføre alvorlige kvæstelser eller død.

### △ FORSIGTIG

- Henviser til en mulig farlig situation, der kan medføre lettere kvæstelser.

### BEMÆRK

- Henviser til en mulig farlig situation, der kan medføre materielle skader.

## Generelle advarsler for maskinsikkerhed

### △ ADVARSEL

- **Læs alle sikkerhedsadvarsler, instruktioner, illustrationer og specifikationer, der følger med denne maskine.**

Manglende overholdelse af instruktionerne nedenfor kan resultere i elektrisk stød, brand og/eller alvorlig personskade. **Gem alle advarsler og instruktioner til fremtidig brug.**

Udtrykket "maskine" i advarselserne refererer til din netdrevne (med ledning) maskine eller batteridrevne (trådløse) maskine.

#### 1 Sikkerhed på arbejdsområdet

- a **Hold arbejdsområdet rent og godt oplyst.** Rodede eller mørke områder inviterer til ulykker.
- b **Brug ikke maskiner i eksplosive omgivelser, såsom i nærheden af brændbare væsker, gasser eller støv.** Maskiner danner gnister, som kan antænde støv eller dampe.
- c **Hold børn og omkringstående væk, mens du betjener en maskine.** Distraction kan få dig til at miste kontrollen.

#### 2 Elsikkerhed

- a **Maskinstik skal passe til stikkontakten.** Stikket må under ingen omstændigheder ændres. **Brug ikke adapterstik sammen med jordat (jordforbundet) maskine.** Uændrede stik og matchende stikkontakter reducerer risikoen for elektrisk stød.
- b **Undgå kropskontakt med jodede eller jordforbundne overflader som f.eks. rør, radiatorer, komfurer og køleskabe.** Der er en øget risiko for elektrisk stød, hvis din krop er jordat eller jordforbundet.
- c **Udsæt ikke maskiner for regn eller våde forhold.** Vand, der kommer ind i en maskine, øger faren for elektrisk stød.
- d **Misbrug ikke ledningen.** Brug aldrig ledningen til at bære eller trække elværktøjet eller til at trække det ud af maskinen. Hold ledningen væk fra varme, olie, skarpe kanter eller bevægelige dele. Beskadigede eller sammenfiltrede ledninger øger risikoen for elektrisk stød.
- e **Når du betjener en maskine udendørs, skal du bruge en forlængerledning, der er egnet til udendørs brug.** Brug af en ledning, der er egnet til udendørs brug, reducerer risikoen for elektrisk stød.
- f **Hvis brug af en maskine på et fugtigt stød ikke kan undgås, skal du bruge en fejlstrømsafbry-**

der (RCD). Brug af en RCD reducerer risikoen for elektrisk stød.

#### 3 Personlig sikkerhed

- a **Vær opmærksom, hold øje med, hvad du laver, og brug din sunde fornuft, når du betjener en maskine.** Brug ikke en maskine, hvis du er træt eller påvirket af stoffer, alkohol eller medicin. Et øjeblikvis uopmærksomhed under betjeningen af maskiner kan resultere i alvorlig personskade.
  - b **Brug personlige værnemidler.** Bær altid øjenværn. Beskyttelsesudstyr såsom støvmaske, skridsikre sikkerhedssko, sikkerhedshjelm eller høreværn, der bruges til passende forhold, vil reducere personskader.
  - c **Undgå utilsigtet start.** Sørg for, at kontakten er i slukket position, før du tilslutter strømkilden og/eller batteripakken, løfter eller bærer maskinen. Hvis du bærer maskiner med fingerring på kontakten eller maskiner, der er forsynet med strøm, og hvor kontakten er tændt, øger faren for ulykker.
  - d **Fjern enhver justeringsnøgle eller skruenøgle, før du tænder for maskinen.** En skruenøgle eller en nøgle, der efterlades fastgjort til en roterende del af maskinen, kan resultere i personskade.
  - e **Gå ikke for langt.** Hold hele tiden ordentligt fodfæste og balance. Dette giver bedre kontrol over maskinen i uventede situationer.
  - f **Klæd dig ordentligt på.** Bær ikke løstsiddende tøj eller smykker. Hold dit hår og tøj væk fra bevægelige dele. Løst tøj, smykker eller langt hår kan blive fanget i bevægelige dele.
  - g **Hvis der leveres maskiner til tilslutning af støvsugnings- og opsamlingsfaciliteter, skal du sikre dig, at disse er tilsluttet og korrekt brugt.** Brug af støvsopsamling kan reducere støvrelaterede farer.
  - h **Lad ikke den erfaring, der opnås ved hyppig brug af maskiner, gøre dig overmodig og få dig til at ignorere principperne for sikker brug af maskinen.** En skødesløs handling kan forårsage alvorlig skade inden for en brøkdal af et sekund.
- #### 4 Brug og pleje maskine
- a **Forcér ikke maskinen.** Brug den rigtige maskine til din applikation. Den rigtige maskine vil gøre arbejdet bedre og mere sikkert med den hastighed, som det er designet til.
  - b **Brug ikke maskinen, hvis kontakten ikke tænder og slukker for den.** Enhver maskine, der ikke kan styres med kontakten, er farligt og skal repareres.
  - c **Tag stikket ud af strømkilden, og fjern batteripakken fra maskinen, hvis den kan tages af, før du foretager justeringer, skifter tilbehør eller opbevarer maskiner.** Sådanne forebyggende sikkerhedsforanstaltninger reducerer risikoen for at starte maskinen ved et uheld.
  - d **Opbevar maskiner, der ikke er i brug, utilgængeligt for børn, og lad ikke personer, der ikke er bekendt med maskinen eller disse instruktioner, betjene maskinen.** Maskiner er farlige i hænderne på uøvede brugere.
  - e **Vedligehold maskiner og tilbehør.** Kontroller for fejljustering eller fastsiddende bevægelige dele, brud på dele og enhver anden til-

stand, der kan påvirke maskinens funktion. Hvis det er beskadiget, skal maskinen repareres før brug. Mange ulykker skyldes dårligt vedligeholdte maskiner.

- f **Hold skæremaskiner skarpe og rene.** Korrekt vedligeholdte skæremaskiner med skarpe skærekanter er mindre tilbøjelige til at sidde fast og er nemmere at kontrollere.
  - g **Brug maskinen, tilbehøret og maskindele etc. i overensstemmelse med denne vejledning, under hensyntagen til arbejdsforholdene og det arbejde, der skal udføres.** Brug af maskinen til andet arbejde end det, der er beregnet til, kan resultere i en farlig situation.
  - h **Hold håndtag og gribeflader tørre, rene og fri for olie og fedt.** Glatte håndtag og gribeflader forhindrer en sikker håndtering og kontrol af maskinen i uventede situationer.
- 5 **Brug og pleje af batterimaskine**
- a **Genoplad kun med den oplader, der er specificeret af producenten.** En oplader, der er egnet til én type batteripakke, kan medføre en brandrisiko, når den bruges sammen med en anden batteripakke.
  - b **Brug kun maskiner med de dertil beregnede batteripakker.** Brug af andre batteripakker kan medføre risiko for skader og brand.
  - c **Når batteripakken ikke er i brug, skal den holdes væk fra andre metalgenstande, såsom papirclips, mønter, nøgler, søm, skruer eller andre små metalgenstande, der kan oprette forbindelse fra en pol til en anden.** Kortslutning af batteripolerne kan forårsage forbrændinger eller brand.
  - d **Under dårlige forhold kan der komme væske ud af batteriet. Undgå kontakt.** Hvis der kommer kontakt ved et uheld, skyl med vand. Hvis væske kommer i kontakt med øjnene, søg desuden lægehjælp. Væske, der kommer ud af batteriet, kan forårsage irritation eller forbrændinger.
  - e **Brug ikke en batteripakke eller maskine, der er beskadiget eller modificeret.** Beskadigede eller modificerede batterier kan udvise uforudsigelig adfærd, hvilket resulterer i brand, eksplosion eller risiko for personskade.
  - f **Udsæt ikke en batteripakke eller maskine for ild eller høj temperatur.** Udsættelse for ild eller temperaturer over 130 °C kan forårsage eksplosion.
  - g **Følg alle opladningsinstruktioner, og oplad ikke batteripakken eller maskinen uden for det temperaturområde, der er angivet i instruktionerne.** Forkert opladning eller ved temperaturer uden for det specificerede område kan beskadige batteriet og øge risikoen for brand.
- 6 **Service**
- a **Lad en kvalificeret reparationsperson udføre service på din maskine ved kun at bruge identske udskiftningsdele.** Det vil sikre, at maskinens sikkerhed bevares.
  - b **Udfør aldrig service på beskadigede batteripakker.** Service af batteripakker bør kun udføres af producenten eller autoriserede serviceudbydere.

## Hækkeklipper sikkerhedsadvarsler

- Brug ikke hækkeklipperen under dårlige vejrforhold, især når der er risiko for lynnedslag. Dette mindsker risikoen for at blive ramt af lynet.
- Hold alle netledninger og kabler væk fra skæreområdet. Netledninger eller kabler kan være skjult i hække eller buske og kan ved et uheld blive skåret over af kniven.
- Bær øreværn. Passende beskyttelsesudstyr reducerer risikoen for høretab.
- Hold kun hækkeklipperen i de isolerede gribeflader, da bladet kan komme i kontakt med skjulte ledninger. Knive, der kommer i kontakt med en "spændingsførende" ledning, kan gøre udsatte metaldele på hækkeklipperen "strømførende" og give operatoren et elektrisk stød.
- Hold alle dele af kroppen væk fra kniven. Fjern ikke afskåret materiale eller hold ikke materiale, der skal skæres, når knivene bevæger sig. Knivene fortsætter med at bevæge sig, efter at kontakten er slukket. Et øjeblikks uopmærksomhed under betjening af hækkeklipperen kan resultere i alvorlig personskade.
- Når du fjerner fastklemt materiale eller service-rer hækkeklipperen, skal du sørge for, at alle strømafbydere er slukket, og at låsen er i låst position. Uventet aktivering af hækkeklipperen under fjernelse af fastklemt materiale eller service kan resultere i alvorlig personskade.
- Bær hækkeklipperen i håndtaget med bladet stoppet, og pas på ikke at betjene nogen afbryder. Korrekt bæring af hækkeklipperen vil mindske risikoen for utilsigtet start og deraf følgende personskade på grund af knivene.
- Ved transport eller opbevaring af hækkeklipperen skal du altid anvende knivafdækningen. Korrekt håndtering af hækkeklipperen vil mindske risikoen for personskade fra knivene.

## Sikkerhedsadvarsler for hækkeklipper med udvidet rækkevidde:

- Brug altid hovedbeskyttelse, når du betjener hækkeklipperen med udvidet rækkevidde over hovedhøjde. Nedfaldende affald kan resultere i alvorlig personskade.
- Brug altid to hænder, når du betjener hækkeklipperen med udvidet rækkevidde. Hold hækkeklipperen med udvidet rækkevidde med begge hænder for at undgå tab af kontrol.
- For at reducere risikoen for elektrisk stød må du aldrig bruge hækkeklipperen med udvidet rækkevidde i nærheden af elektriske ledninger. Kontakt med eller brug i nærheden af elledninger kan forårsage alvorlig personskade eller elektrisk stød med døden til følge.

## Yderligere sikkerhedsinstruktioner

- ⚠ FARE** • Alvorlig tilskadekomst, hvis genstande slynges væk af skærekniven, eller tråd eller snor vikles ind i skæreværktøjet. Undersøg omhyggeligt arbejdsområdet for genstande såsom sten, kæppe, metal, tråd, knogler eller legetøj, og fjern det, før du bruger maskinen. • Brug aldrig maskinen, hvis der befinder sig personer, især børn, eller dyr i en omkreds på 15 m, da der er risiko for, at genstande slynges væk af skærekniven.
- Du må ikke foretage nogen ændringer på apparatet.
  - Alvorlig tilskadekomst pga. ukoncentreret arbejde.

Brug ikke maskinen, hvis du er påvirket af stoffer, alkohol eller medicin eller er træet.

**⚠ ADVARSEL** • Denne maskine er ikke beregnet til at skulle anvendes af børn eller personer med begrænsede fysiske, sensoriske eller mentale evner, eller personer, der ikke er fortrolige med anvisningerne.

• Det er nødvendigt med et uhindret udsyn til arbejdsområdet for at opdage mulige farer. Anvend kun maskinen med god belysning. • Før betjening skal du kontrollere, at maskinen, alle betjeningslementer og sikkerhedsanordninger fungerer korrekt. Kontroller, om der er løse samlinger, og sørg for, at alle beskadigelsesdæksler og greb er fastgjort ordentligt og sikkert. Anvend ikke apparatet hvis det ikke befinder sig i fejlfri tilstand. • Udskift slidte eller beskadigede dele, før du bruger maskinen. • Bær lange, kraftige bukser, langærmet tøj og skridsikre støvler ved arbejde med maskinen. Arbejd ikke uden fodtøj. Bær ikke sandaler eller shorts. Undgå løstsiddende tøj eller tøj med snører og bånd.

• Risiko for tilbageslag, hvis du mister balancen. Undgå en unormal kropsholdning, sørg for at stå fast, og for altid at have ligevægt. • Hold altid maskinen med begge hænder. Hold det forreste greb fast med den ene hånd. Hold det bageste greb fast med den anden hånd, betjen oplåsningstasten og maskinkontakten. • Du skal anvende det medfølgende bærebælte, når du bruger maskinen. Bærebæltet er udstyret med en snaplukning. Bærebæltet hjælper dig med at kontrollere maskinen, når den sænkes ned efter klipningen, og med at udligne maskinens vægt under klipningen. • Gør dig bekendt med bærebæltet og snaplukningen, inden du bruger maskinen. Bær ikke beklædningsgenstande over sele-tøjet og sørg altid for at have fri adgang til snaplukningen. • Fare for elektrisk stød. Arbejd ikke med maskinen inden for en omkreds på 10 m fra luftledning. • Anvend ikke maskinen i nærheden af stolper, hegn, bygninger eller andre ubevægelige genstande.

• Maskinens knive er skarpe. Bær faste arbejdshandsker, og arbejd forsigtigt, når du monterer, udskifter, rengør eller kontrollerer, at skruerne sidder fast. • Udskift slidte eller beskadigede dele, før du bruger maskinen. • Stop maskinen med det samme og kontroller for skader eller find frem til årsagen til vibrationen, hvis maskinen er faldet ned, har fået et slag eller vibrerer unormalt. Få repareret skader af den autoriserede kundeservice, eller udskift maskinen. • Før brug skal du kontrollere, at stangens skafforbindelse og skæreværktøjet er godt fastgjort. • Før du klipper en hæk eller en busk, skal du kontrollere, om der befinder sig mennesker eller dyr bag eller i den. • Sluk for motoren, fjern batteripakken og sørg for, at alle bevægelige dele står fuldstændigt stille:

- Før du indstiller skæreværkets arbejdsposition.
- Før du rengør eller fjerner en blokering på maskinen.
- Før du efterlader maskinen uden opsyn.
- Før du kontrollerer, rengør eller arbejder på maskinen.

**⚠ FORSIGTIG** • Bær fuldt øjen- og høreværn. • Bær hovedbeskyttelse under arbejder i områder, hvor der er fare for nedfaldende genstande. • Der er fare for tilskadekomst, hvis løst siddende tøj, hår eller smykker bliver grebet af maskinens bevægelige dele. Hold tøj og smykker væk fra maskinens bevægelige dele. Sæt langt hår op i en hestehale. • Sørg for at skæreværktøjet ikke kan komme i kontakt med noget, inden du starter maskinen. • Apparatet må ikke bruges på stiger eller

ustabile undergrunde. • Høreværn kan nedsætte evnen til at høre advarselssignaler. Vær derfor opmærksom på mulige farer i nærheden og i arbejdsområdet. • Apparatets larm kan begrænse din evne til at høre, vær derfor opmærksom på eventuelle farer i og i nærheden af arbejdsområdet.

**BEMÆRK** • Før ikke maskinen gennem tæt buskads med magt. Derved kan skæreværktøjerne blokerer og bliver langsommere. Sæt arbejdshastigheden ned, hvis skæreværktøjerne blokeres. • Skær ikke i grene og kviste, der tydeligvis er for store til at presse mellem skærebladene. Anvend en hånd- eller grensav uden motor til at skære større grene eller kviste. • Brug kun maskinen ved temperaturer mellem 0 °C og 40 °C. • Opbevar maskinen på et sted, hvor temperaturen er mellem 0 °C og 40 °C.

#### Yderligere sikkerhedsanvisninger vedr. batteri

For at reducere risikoen for brand, kvæstelser og produktbeskadigelser på grund af en kortslutning, må maskinen, batteripakken eller opladeren aldrig nedsænkes i væske og der må aldrig trænge væske ind i disse. Ættsende eller ledende væsker såsom havvand, visse industrikemikalier, blegemidler eller produkter, der indeholder blegemidler osv., kan forårsage en kortslutning.

- Oplad batteripakken på et sted, hvor temperaturen i omgivelserne er mellem 10 °C og 38 °C.
- Opbevar batteripakken på et sted, hvor temperaturen i omgivelserne er mellem 0 °C og 40 °C.
- Brug batteripakken på et sted, hvor temperaturen i omgivelserne er mellem 0 °C og 40 °C.

#### Sikker transport og opbevaring

**⚠ ADVARSEL** • Sluk for maskinen, lad den køle af og fjern batteripakken, før du opbevarer eller transporterer den.

**⚠ FORSIGTIG** • For at undgå ulykker og kvæstelser må apparatet kun transporteres og opbevares med installeret knivbeskyttelse og uden isat batteri. • Fare for tilskadekomst og skader på maskinen. Sørg for at sikre maskinen mod bevægelse eller fald under transport. • Opbevar batteripakken adskilt fra maskinen for en sikkerheds skyld.

**BEMÆRK** • Fjern alle fremmedlegemer fra maskinen, før du transporterer eller opbevarer den. • Opbevar maskinen på et tørt og godt ventileret sted, hvor børn ikke har adgang. Hold maskinen væk fra ætsende stoffer, såsom havekemikalier. • Opbevar ikke maskinen udendørs.

#### Sikker vedligeholdelse og pleje

**⚠ ADVARSEL** • Sluk for motoren, fjern batteripakken og sørg for, at alle bevægelige dele er stoppet fuldstændigt:

- Før du rengør eller efterser maskinen.
- Før du skifter tilbehørsdele.
- Fare for tilskadekomst på grund af skarpe skæreværktøjer. Vær særligt omhyggelig, når du fjerner eller monterer knivbeskyttelsen og rengør og smører maskinen. • Kontroller, at maskinen er i sikker tilstand ved regelmæssigt at kontrollere, at bolte, møtrikker og skruer er spændt. • Fjern efter hver anvendelse snavs på skæreværktøjet med en hård børste, og påfør en egnet olie til at beskytte mod rust, før du monterer knivbeskyttelsen igen. Producenten anbefaler en spray til rustbeskyt-

telse og smøring. Spørg efter en egnet spray hos kundeservice. Du kan smøre skæreværktøjerne som beskrevet før hver anvendelse.

**⚠ FORSIGTIG** • Anvend kun tilbehør og reservedele, der er godkendt af producenten. Originalt tilbehør og originale reservedele er en garanti for en sikker og fejlfri drift af apparatet.

**BEMÆRK** • Rengør produktet efter hver anvendelse med en blød, tør klud.

**Obs** • Service- og vedligeholdelsesarbejder må kun udføres af dertil kvalificeret og særligt uddannet personale. Vi anbefaler at sende produktet til reparation hos et autoriseret servicecenter. • Der må kun udføres de indstillinger og reparationer, der er anført i denne driftsvejledning. Kontakt din autoriserede kundeservice for reparationer, der ligger uden for dette område.

### Resterende risici

#### ⚠ ADVARSEL

- Selvom apparatet anvendes som foreskrevet, er der stadig visse, resterende risici. Følgende farer kan opstå ved brug af apparatet:
- Kvæstelser ved kontakt med skæreværktøjerne. Hold skæreværktøjer væk fra kroppen. Anvend knivbeskyttelsen, når du ikke klipper.
- Vibration kan forårsage tilskadekomst. Brug det rigtige værktøj til de enkelte arbejdsopgaver, brug de dertil beregnede greb, og begræns arbejdstiden og eksponeringen.
- Larm kan medføre høreskader. Bær høreværn, og begræns belastningen.

### Risikoreduktion

#### ⚠ FORSIGTIG

- Hvis apparatet anvendes i længere tid, kan blodgenemstrømningen i hænderne nedsættes på grund af vibrationer. Der findes ingen generelt gældende anvendelsestid, idet denne afhænger af flere faktorer:
- Personlig tendens til dårligt blodomløb (ofte kolde fingre, fingerkløe)
- Lave omgivelsestemperaturer. Bær varme handsker for at beskytte hænderne.
- Dårlig blodgennemstrømning, fordi der holdes godt fast.
- Anvendelse uden afbrydelse er mere skadeligt, end hvis der holdes pauser.

Kontakt lægen, hvis symptomerne, f.eks. fingerkløe, kolde fingre, optræder gentagne gange ved regelmæssig, længerevarende anvendelse af apparatet.

### Bestemmelsesmæssig anvendelse

- Den batteridrevne hækkeklipper med forlængerstykke er kun beregnet til privat brug.
- Maskinen er kun beregnet til udendørs brug.
- Af sikkerhedsmæssige grunde skal maskinen altid holdes fast med begge hænder.
- Maskinen er beregnet til skæring af hække, buske og lignende planter. Brugeren står sikkert på jorden.
- Apparatet kan forlænges maksimalt op til 2,8 m.
- Maskinen må kun anvendes i tørre, godt oplyste omgivelser.

Enhver anden anvendelse, f.eks. er det ikke at slå græs og beskære træer og grene.

### Miljøbeskyttelse



Emballagematerialerne kan genbruges. Sørg for at bortskaffe emballage miljømæssigt korrekt.



Elektriske og elektroniske maskiner indeholder værdifulde materialer, der kan genbruges, og ofte dele, såsom batterier, genopladelige batterier eller olie, der ved forkert håndtering eller forkert bortskaffelse kan udgøre en fare for menneskers sundhed og for miljøet. Disse dele er imidlertid nødvendige for at sikre en korrekt drift af maskinen. Maskiner, der er mærket med dette symbol, må ikke bortskaffes sammen med husholdningsaffaldet.

### Henvisninger til indholdsstoffer (REACH)

Aktuelle oplysninger om indholdsstoffer findes på: [www.kaercher.de/REACH](http://www.kaercher.de/REACH)

### Tilbehør og reservedele

Anvend kun originaltilbehør og -reservedele. De er en garanti for en sikker og fejlfri drift af maskinen. Informationer om tilbehør og reservedele findes på [www.kaercher.com](http://www.kaercher.com).

### Leveringsomfang

Maskinens leveringsomfang er vist på emballagen. Kontroller ved udpakningen, om indholdet er komplet. Kontakt venligst forhandleren, hvis der mangler tilbehør eller ved transportskader.

### Sikkerhedsanordninger

#### ⚠ FORSIGTIG

**Fare for tilskadekomst på grund af manglende eller ændrede sikkerhedsudstyr!**

Sikkerhedsudstyr fungerer som din beskyttelse.

Omgå, fjern eller deaktivér ikke sikkerhedsanordninger.

### Sikkerhedstast

Apparatkontakten kan kun betjenes, hvis der forinden trykkes på apparatkontaktens sikkerhedstast. Det forhindrer en utilsigtet start.

### Knivbeskyttelse

Knivbeskyttelsen er en vigtig bestanddel af hækkeklipperens sikkerhedsanordninger. Der må ikke anvendes en beskadiget knivbeskyttelse, og denne skal omgænsede udskiftes.

### Symboler på apparatet

	Generelt advarselssignal
	Læs driftsvejledningen og alle sikkerhedsforskrifter før ibrugtagning.
	Bær egnet hovedbeskyttelse, øjen- og høreværn under arbejdet med maskinen.
	Bær skridsikre sikkerhedssko under arbejdet med maskinen.

	Bær skrid- og slidsikre beskyttelses-handsker under arbejdet med maskinen.
	Udsæt ikke maskinen for regn eller fugtige forhold.
	Fare for tilskadekomst. Rør ikke ved de skarpe skæreværktøjer.
	Elektrisk fare. Når du arbejder med maskinen, skal du holde en afstand på mindst 10 m til luftledninger.
	Fare pga. udslyngede genstande. Hold tilskuere, især børn og husdyr, mindst 15 m væk fra arbejdsområdet.
	Det garanterede lydtryksniveau, der er anført på etiketten, er 93 dB.

## Beskrivelse af apparatet

I denne driftsvejledning beskrives det maksimale udstyr. Afhængigt af modellen er der forskel på leveringsomfanget (se emballage).

**Billede, se grafiksider**

**Figur A**

- ① Maskinkontakt
- ② Sikkerhestast maskinkontakt
- ③ Fastgørelsesmøtrik teleskopskaft
- ④ Fastgørelsesmøtrik
- ⑤ Øverste skaft
- ⑥ Oplåsningstast vinkeljustering
- ⑦ Skærebled
- ⑧ Teleskopskaft
- ⑨ Grebsflade
- ⑩ Løkke til bæresele
- ⑪ Nederste skaft
- ⑫ Løkke til bæresele
- ⑬ Håndgreb
- ⑭ Sikkerhestast batteripakke
- ⑮ Typeskilt
- ⑯ Holder til batteripakke
- ⑰ Bæresele
- ⑱ Knivbeskyttelse
- ⑲ Materialevender

⑳ \* Hurtigladeaggregat Battery Power 18V

㉑ \*Batteripakke Battery Power 18V

\* option

### Batteripakke

Maskinen kan anvendes med en 18 V Kärcher Battery Power batteripakke.

## Ibrugtagning

### ⚠ ADVARSEL

#### Ukontrolleret start

*Livsfare på grund af snitsår*

*Ved alle forberedende foranstaltninger skal batteriet tages ud af maskinen.*

### Montering af maskinen

1. Skub teleskopskaftet ind i hækkeklipperens skaft.
2. Drej fastgørelsesmøtrikken til højre indtil anslag for at fastgøre den.

**Figur B**

### Montering af materialevender

#### Obs

*Anvend kun bladfanget ved vandrette snit.*

1. Tag bladfanget af knivbeskyttelsen.

**Figur C**

2. Montér bladfanget på hækkeklipperen.

**Figur D**

### Ihængning af bæresele

Bærebæltet hjælper dig med at kontrollere maskinen, når den sænkes ned efter klippingen, og med at udligne maskinens vægt under brug.

#### Figur E

1. Anbring bærebæltets kroge i øjerne på grebet og skaftet. Læg bærebæltet over den ene skulder. Sørg for, at bærebæltet hurtigt kan løsnes i tilfælde af fare.

#### Obs

*Sæt kun bærebæltet på øjet på håndgrebet ved arbejde på klipperens overside. Sæt kun bærebæltet på øjet på skaftet ved arbejde i siden.*

### Isætning af batteriet

### BEMÆRK

#### Snavsede kontakter

*Skader på apparat og batteri*

*Kontrollér batteriholderen og kontakterne for snavs inden isætning, og rengør dem eventuelt.*

#### Figur F

1. Skub batteriet ind i holderen, til det går tydeligt i indgrebet.

## Betjening

Vi anbefaler, at førstegangbrugere inden arbejdet med hækkeklipperen instrueres af en erfaren person, og over håndtering og teknikker.

### Indstilling af teleskopering

Efter behov kan apparatets længde indstilles med teleskopskaftet.

#### Figur G

### BEMÆRK

*Tilsmudsning af teleskopskaftet*

*Skader på apparatet, hvis der er smuds på teleskopskaftet, når længden indstilles.*

Kontrollér teleskopskaffet for tilsmudsninger, og fjern dem før indstillingen.

1. Drej teleskopskaffets fastgørelsesmøtrik til venstre for at løse den.
2. Indstil teleskopskaffet på den ønskede længde.  
**Figur H**
3. Drej teleskopskaffets fastgørelsesmøtrik til højre for at fastgøre den.

### Indstilling af drejhoved

Vinklen mellem skaffet/teleskopskaffet og hækkeklippen kan tilpasses til arbejdsbetingelserne.

**Figur I**

#### ⚠ **FORSIGTIG**

**Skarp skærekniv**

**Snitsår**

*Brug beskyttelseshandsker, når du arbejder på kniven.*

1. Monter knivbeskyttelsen.  
**Figur J**
2. Justér skaffet/teleskopskaffet parallelt med jorden.
3. Tryk på drejknappen med den ene hånd.  
**Figur K**

#### ⚠ **ADVARSEL**

**Snitsår ved kontakt med det skarpe blad**

*Bevæg aldrig skæreblandet med hånden.*

4. Bevæg skaffet/teleskopskaffet med den anden hånd, indtil den ønskede vinkel er indstillet.
5. Slip drejknappen.

### Tilkobling af maskinen

1. Skub apparatkontaktens sikkerhedstast frem til enden.  
**Figur L**

2. Tryk på maskinkontakten.  
Maskinen starter.

**Obs**

*Oplåsningsknappen skal ikke holdes inde under anvendelsen.*

3. Slip maskinkontakten.  
Maskinen stopper.

### Betjening

#### ⚠ **FORSIGTIG**

**Fare for tilskadekomst på grund af skarpe knive**

*Bær beskyttelsesbriller og beskyttelseshandsker ved alle arbejder på maskinen.*

#### ⚠ **ADVARSEL**

**Risiko for personskade på grund af ukontrolleret bevægelse af maskinen**

*Hold altid maskinen fast med begge hænder.  
Anvend altid bærebæltet.*

1. Kontrollér materiale for fremmedlegemer som papir, folie eller ståltråd og fjern det i givet fald.
2. Afmonter knivbeskyttelsen.
3. Tænd apparatet, se kapitlet *Tilkobling af maskinen*.
4. Klip hækken.  
**Figur M**

### Fjern batteripakken

**Obs**

*Fjern batteripakken fra maskinen, og sørg for at sikre maskinen mod utilsigtet brug ved længere afbrydelser af arbejdet.*

1. Tryk på batteripakkens oplåsningsknap for at låse batteripakken op.  
**Figur N**

2. Tag batteripakken ud af maskinen.

### Afslutning af driften

1. Tag batteripakken ud af maskinen (se kapitlet *Fjern batteripakken*).
2. Rengør maskinen (se kapitlet *Rengøring af maskinen*).

### Transport

#### ⚠ **FORSIGTIG**

**Manglende overholdelse af vægten**

*Fare for kvæstelser og beskadigelse*

*Vær opmærksom på maskinens vægt ved transporten.*

#### ⚠ **FORSIGTIG**

**Ukontrolleret start**

**Snitsår**

*Tag batteriet ud af maskinen inden transporten.*

*Transportér kun hækkeklipperen med monteret knivbeskyttelse.*

1. Fjern batteripakken, se kapitlet *Fjern batteripakken*.
2. Montér knivbeskyttelsen med bladfang.  
**Figur J**

3. Teleskopér apparatet til den korteste længde.  
**Figur G**

### Opbevaring

#### **BEMÆRK**

**Fugtige omgivelser**

**Korrosion**

*Opbevar kun maskinen indendørs.*

#### ⚠ **FORSIGTIG**

**Manglende overholdelse af vægten**

*Fare for kvæstelser og beskadigelse*

*Vær opmærksom på maskinens vægt ved opbevaring.*

#### ⚠ **FORSIGTIG**

**Ukontrolleret start**

**Snitsår**

*Tag batteriet ud af maskinen inden transporten.*

*Opbevar kun hækkeklipperen med monteret knivbeskyttelse.*

**Obs**

*Opbevar apparatet på et tørt og godt ventileret sted.*

*Hold apparatet fra korrosive stoffer, såsom havekemikalier og tørsalt.*

*Rengør apparatet før opbevaring (se kapitlet *Rengøring af maskinen*).*

1. Fjern batteripakken, se kapitlet *Fjern batteripakken*.
2. Montér knivbeskyttelsen.  
**Figur J**

3. Teleskopér apparatet til den korteste længde.  
**Figur G**

### Pleje og vedligeholdelse

#### ⚠ **FORSIGTIG**

**Ukontrolleret start**

**Snitsår**

*Tag batteriet ud af maskinen før alle arbejder på maskinen.*

#### ⚠ **FORSIGTIG**

**Fare for tilskadekomst på grund af skarpe knive**

*Bær beskyttelsesbriller og beskyttelseshandsker ved alle arbejder på maskinen.*

### Rengøring af maskinen

#### **BEMÆRK**

**Ukorrekt rengøring**

*Skader på maskinen*

Rengør maskinen med en fugtig klud.  
Anvend ikke aggressive rengøringsmidler med opløsningsmidler.

Dyp ikke maskinen i vand.

Rengør ikke maskinen med en slange- eller højtryksvandstråle.

#### Figur O

- Lad maskinen køle af.
- Befri kniv og motorkabinat for planterester og snavs med en børste.
- Rengør maskinens ventilationsåbninger med en børste.

### Kontrol af knivens forskruring

#### ⚠ FORSIGTIG

##### Løst forskruring

Snitsår på grund af ukontrolleret bevægelse med kniven  
Kontrollér regelmæssigt, at knivens forskruring sidder godt fast.

#### Figur P

- Kontrollér, at skrueerne/møtrikkerne sidder godt fast.
- Spænd løsnede skrue/møtrikker.

### Oliering af knivklingerne

For at opretholde knivkvaliteten og de optimale skæresultater skal du påføre lidt sprayolie eller tyndtflydende maskinolie på knivene efter hver brug.

#### Obs

Fjern harpiks på knivene, f.eks. med Kärcher Universal pletfjerner RM 769.

#### Figur Q

- Rengør apparatet (se Rengøring af maskinen).
- Læg apparatet på et vandret, plant og oliebestandigt underlag.

Fejl	Arsag	Afhjælpning
Maskinen starter ikke	Batteripakken er ikke sat korrekt i.	● Skub batteripakken ind i holderen, til den går i indgreb.
	Batteripakke er tom.	● Oplad batteripakken.
	Batteripakken er defekt.	● Udskift batteripakken.
Maskinen stopper under drift	Kniv blokeret af materiale.	● Fjern materialet fra kniven.
	Batteriet er overophedet	● Afbryd arbejdet og vent til batteritemperaturen ligger i det normale område.
	Motoren er overophedet	● Afbryd arbejdet og lad motoren afkøle.
Problemer med monteringen af apparatet	Snavsede samlinger	● Kontrollér og rengør evt. teleskopskaffet for smuds.
		● Stil kun maskinen på rene underlag.

### Garanti

I det enkelte lande gælder de garantibetingelser, der er fastsat af vore salgsselskab. Eventuelle fejl ved apparatet udbedres gratis inden for garantifristen, såfremt fejlen kan tilskrives en materiale- eller produktionsfejl.

Hvis du ønsker at gøre garantien gældende, bedes du henvende dig til din forhandler eller nærmeste kundeservicecenter medbringende kvittering for købet. (Se adressen på bagsiden)

Yderligere garantioplysninger (hvis findes) kan findes i serviceområdet på dit lokale Kärcher-websted under "Downloads".

- Påfør en tynd oliefilm på oversiden af knivene.
- Anbring knivbeskyttelsen.
- Rengør underlaget, og bortskaf olierester på en miljøvenlig måde og i overensstemmelse med lokale forskrifter.

### Slibning af knivklingerne

#### Obs

Fjern ved slibning så lidt materiale som muligt, og oprethold klingetandens oprindelige vinkel.

#### ⚠ FORSIGTIG

##### Skarpe knive

##### Snitsår

Bær egnede beskyttelsehandsker ved slibning af knivklingerne.

- Fastspænd kniven i et skruestik.
- Slib den fritliggende side af klingens tænder med en fil.
- Skub kniven forsigtigt videre med hånden, indtil de klingetænder, der ikke er slibet, bliver tilgængelige.
- Slib den fritliggende side af klingens tænder med en fil.

### Hjælp ved fejl

Fejl skyldes ofte enkle årsager, som du selv kan afhjælpe ved hjælp af følgende oversigt. I tvivlstilfælde eller ved fejl, der ikke nævnes her, skal du kontakte den autoriserede kundeservice.

Jo ældre batteripakken er, desto mere forringes dens kapacitet – også på trods af omhyggelig pleje, og selv i fuldt opladet tilstand kan den fulde driftstid ikke opnås længere. Dette er dog ikke nogen mangel eller fejl.

### Tekniske data

		PHG 2-18
<b>Effektdata maskine</b>		
Nominel spænding	V	18
Omdrejningstal i tomgang	/min	1150
Diameter materiale (maks.)	mm	18
Skærelængde	cm	45
Arbejdsrækkevidde (maks.)	m	2,8
<b>Vibrationsniveau i henhold til EN 62841-1 og EN 62841-4-2</b>		
Hånd-arm-vibrationsværdi forreste håndtag	m/s <sup>2</sup>	1,3

		<b>PHG 2-18</b>
Hånd-arm-vibrationsværdi bager- ste håndtag	m/s <sup>2</sup>	1,7
Usikkerhed	m/s <sup>2</sup>	1,5
<b>Lydeffektniveau i henhold til EN 62841-1 og EN 62841-4-2</b>		
Lydeffektniveau L <sub>WA</sub> + usikkerhed K <sub>WA</sub>	dB(A)	93
<b>Mål og vægt</b>		
Længde x bredde x højde	mm	2090 x 89 x 200
Vægt (uden batteripakke)	kg	3,4

Der tages forbehold for tekniske ændringer.

### Vibrations- og støjniveau

De samlede angivne vibrationsværdier og de angivne støjemissionsværdier blev målt iht. en standardiseret prøvningsmetode og kan anvendes til at sammenligne et værktøj med et andet.

De samlede deklarerede vibrationsværdier og de deklarerede støjemissionsværdier kan også anvendes til en foreløbig vurdering af eksponeringen.

### ⚠ ADVARSEL

*Vibrations- og støjemissionerne under den faktiske drift af elværktøjet kan afvige fra de angivne værdier, afhængigt af hvordan værktøjet anvendes, og især hvilken type materiale der behandles.*

*Træf sikkerhedsforanstaltninger for at beskytte operatøren baseret på et skøn af eksponeringen under de faktiske driftsforhold (under hensyntagen til alle dele af drifts cyklussen, såsom de tidspunkter, hvor værktøjet er slukket og i tomgang, ud over udløsningsstiden).*

### EU-overensstemmelseserklæring

Vi erklærer hermed, at nedenstående produkt overholder de relevante bestemmelser i de anførte direktiver og forordninger. Hvis produktet ændres uden aftale med os, mister denne erklæring sin gyldighed. Eneste ansvarshavende for udgivelsen af denne overensstemmelseserklæring er producenten.

Produkt: Batterihækkeklipper med forlængerstykke  
Type: 1.445-XXX.X

### Direktiver og forordninger

2000/14/EF (+2005/88/EF)  
2014/30/EU  
2006/42/EF (+2009/127/EF)  
2011/65/EU

### Anvendte harmoniserede standarder

EN IEC 63000: 2018  
EN 55014-1: 2017 + A11: 2020  
EN 55014-2: 1997 + A1: 2001 + A2: 2008  
EN 62841-1:2015+A11:2022  
EN 62841-4-2:2019+A1:2022+A11:2022

### Anvendt overensstemmelsesvurderingsproces

2000/14/EF og ændret af 2005/88/EF: Tillæg V

### Lydeffektniveau dB(A)

PHG 2-18:  
Målt: 91  
Garanteret: 93

### Navn og adresse

Dokumentationsbefuldmægtiget:  
S. Reiser

Alfred Kärcher SE & Co. KG  
Alfred-Kärcher-Str. 28 - 40  
71364 Winnenden (Germany)  
Telefon: +49 7195 14-0  
Fax: +49 7195 14-2212

  
H. Jenner

Chairman of the Board of Management

  
S. Reiser

Manager Regulatory Affairs & Certification

Winnenden, 2025/11/01

Underskriverne handler på bestyrelsens vegne og med dennes fuldmagt.

Alfred Kärcher SE & Co. KG  
Alfred-Kärcher-Str. 28 - 40  
71364 Winnenden (Germany)  
Tlf.: +49 7195 14-0  
Fax: +49 7195 14-2212

### Sisukord

Üldised juhised.....	104
Ohutusjuhised .....	104
Sihtotstarbeline kasutamine .....	108
Keskonnakaitse .....	108
Lisavarustus ja varuosad .....	108
Tarnekomplekt .....	108
Ohutusseadised .....	108
Sümbolid seadmel.....	108
Seadme kirjeldus.....	108
Käikuvõtmine.....	109
Käsitsemine.....	109
Transport .....	110
Ladustamine.....	110
Hooldus ja jooksevremont.....	110
Abi rikete korral .....	111
Garantii.....	111
Tehnilised andmed.....	111
EL vastavusdeklaratsioon .....	111

### Üldised juhised



Luigege enne seadme esmakordset kasutamist neid ohutusjuhiseid, antud originaalkasutusjuhendit, akupakiga kaasasolevaid ohutusjuhiseid ning kaasasolevat

originaalkasutusjuhendit Akupakk / standardlaadija. Toimige neile vastavalt. Hoidke brošüürid hilisemaks kasutamiseks või järgmise omaniku tarbeks alles. Lisaks kasutusjuhendis esitatud juhistele tuleb Teil arvesse võtta ka seadusandja üldisi ohutusalaaseid ja õnnetuse ennetamise eeskirju.

### Ohutusjuhised

#### Ohuastmed

#### ⚠ OHT

- Viide vahetult ähvardavale ohule, mis võib põhjustada raskeid kehavigastusi või lõppeda surmaga.

#### ⚠ HOIATUS

- Viide võimalikule ohtlikule olukorrale, mis võib põhjustada raskeid kehavigastusi või lõppeda surmaga.

#### ⚠ ETTEVAATUS

- Viide võimalikule ohtlikule olukorrale, mis võib põhjustada kergeid vigastusi.

## TÄHELEPANU

- Viide võimalikule ohlikule olukorrale, mis võib põhjustada varakahjusid.

### Masina üldised ohutushoiatused

#### △ HOIATUS

- Lugege läbi kõik selle masinaga kaasasolevad ohutushoiatused, juhised, illustatsioonid ja spetsifikatsioonid.

Alltoodud juhiste eiramine võib põhjustada elektrilöögi, tulekahju ja/või raskeid vigastusi. **Salvestage kõik hoiatused ja juhised edaspidiseks kasutamiseks.** Hoiatustes kasutatud termin „masin“ viitab teie võrgutoiteta (juhtmega) masinale või akutoiteta (juhtmeta) masinale.

#### 1 Tööala ohutus

- a Hoidke tööala puhas ja hästi valgustatud. Kit-sad või hämarad alad põhjustavad õnnetusi.
- b Ärge kasutage masinaid plahvatusohtlikus keskkonnas, näiteks tuleohtlike vedelike, gaaside või tolmu läheduses. Masinad tekitavad sädemeid, mis võivad süüdata tolmu või auru.
- c Masina kasutamise ajal hoidke lapsed ja kõrvalseisjad sellest eemal. Häiriivad elemendid võib põhjustada kontrolli kaotamist.

#### 2 Elektriohutus

- a Masina pistikud peavad vastama pistikupesale. Ärge kunagi muutke pistikut mis tahes moel. Ärge kasutage maandatud masinatega adapterpistikuid. Muutmata pistikud ja kokkuvõivad pistikupesad vähendavad elektrilöögi ohtu.
- b Vältige kehakontakti maandatud pindadega nagu torud, radiaatorid, pliidid ja külmikud. Elektrilöögi oht suureneb, kui teie keha on maandatud.
- c Ärge jätke masinaid vihma kätte ega märgadesse oludesse. Masinasse tungiv vesi suurendab elektrilöögi ohtu.
- d Ärge kahjustage juhet. Ärge kunagi kasutage masinat toitejuhtme kandmiseks, tõmbamiseks või vooluvõrgust eemaldamiseks. Hoidke juhet eemal kuumusest, õlist, teravatest servadest või liikuvatest osadest. Kahjustatud või takerdunud juhtmed suurendavad elektrilöögi ohtu.
- e Masina välistingimustes kasutamisel kasutage välistingimustes kasutamiseks sobivat pikendusjuhet. Välistingimustes kasutamiseks sobiva juhtme kasutamine vähendab elektrilöögi ohtu.
- f Kui masina kasutamine niiskes kohas on välistatud, kasutage rikkevooluseadmega (RCD) kaitstud toiteallikat. RCD kasutamine vähendab elektrilöögi ohtu.

#### 3 Isiklik ohutus

- a Olge tähelepanelik, jälgige, mida teete, ja kasutage masinaga töötamisel tervet mõistust. Ärge kasutage masinat, kui olete väsinud või narkootikumide, alkoholi või ravimite mõju all. Vaid hetk tähelepanematust masina kasutamisel võib põhjustada raskeid kehavigastusi.
- b Kasutage isikukaitsevahendeid. Kandke alati kaitseprille. Kaitsevahendid, nagu tolmu mask, libisemiskindlad turvajalatsid, kiiver või kuulmiskaitsevahendid, mida kasutatakse sobivates tingimustes, vähendavad kehavigastusi.

- c Vältige tahtmatut käivitamist. Enne toiteallika ja/või akuga ühendamist, masina üles tõstmist või kandmist veenduge, et lüliti oleks väljalülitatud asendis. Masinate kandmine sõrme lüliti hoides või sisselülitatud lülitiga masinate pingestamine võib põhjustada õnnetusi.

- d Enne masina sisselülitamist eemaldage reguleerimisvõti või mutrivõti. Masina pöörleva osa külge kinnitatud mutrivõti või võti võib põhjustada kehavigastusi.

- e Ärge liiga kaugele ulatage. Hoidke kogu aeg õiget jalgealust ja tasakaalu. See võimaldab ootamatutes olukordades masinat paremini juhtida.

- f Riituge õigesti. Ärge kandke lahtisi riideid ega ehteid. Hoidke juuksed ja riided liikuvatest osadest eemal. Lahtised riided, ehted või pikad juuksed võivad jääda kinni liikuvatesse osadesse.

- g Kui tolmu eemaldamise ja kogumise seadme ühendamiseks on olemas seadmed, veenduge, et need on ühendatud ja neid kasutatakse nõuetekohaselt. Tolmu kokku kogumine võib vähendada tolmu seotud ohte.

- h Ärge laske masinale sagedasest kasutamisest tekkinud harjumusel muutuda lohakuseks ja ärge ignoreerige masina ohutuse põhimõtteid. Hooletu tegevus võib põhjustada tõsiseid vigastusi kõigest sekundi murdosa jooksul.

#### 4 Masina kasutamine ja hooldus

- a Ärge suruge masinat jõuga. Kasutage oma rakenduse jaoks õiget masinat. Õige masin teeb tööd paremini ja ohutumalt kiirusel, milleks ta on ette nähtud.

- b Ärge kasutage masinat, kui lüliti ei lülita seda sisse ega välja. Kõik elektrilised tööriistad, mida ei saa lülitiga juhtida, on ohulikud ja need tuleb korda teha.

- c Enne reguleerimist, tarvikute vahetamist või elektritööriistade hoiustamist eemaldage pistik toiteallikast ja/või aku elektritööriista küljest. Sellised ennetavad ohutusmeetmed vähendavad elektritööriista juhusliku käivitamise ohtu.

- d Hoidke jõudeolekus elektritööriistu lastele kättesaamatus kohas ja ärge laske elektritööriistaga või nende juhistega seadmete tõttu isikult elektritööriista käsitseda. Masinad on koolitamata kasutajate käes ohulikud.

- e Hooldage masinaid ja tarvikuid. Kontrollige liikuvate osade mittejoondust või kinnitamata olekut, osade purunemist ja muid seisukordi, mis võivad mõjutada elektritööriista tööd. Kahjustuse korral laske elektritööriist enne kasutamist ära parandada. Paljud õnnetused juhtuvad halvasti hooldatud seadmete tõttu.

- f Hoidke löikeriistad teravad ja puhtad. Nõuetekohaselt hooldatud teravate löiketeradega löikeriistade kinnikiilumine on ebatõenäolisem ja neid on lihtsam juhtida.

- g Kasutage masinat ja tarvikuid vastavalt käesolevatele juhistele, võttes arvesse töötingimusi ja tehtavaid töid. Masina kasutamine ettenähtud otstarbest erinevalt võib põhjustada ohuliku olukorra.

- h Hoidke käepidemed ja haardepinnad kuivad, puhtad ja õlivabad. Libedad käepidemed ja

haardepinnad ei võimalda tööriista ootamatutes olukordades ohutult käsitseda ja juhtida.

## 5 Aku kasutamine ja hooldus

- Laadige ainult tootja määratud laadijaga.** Ühele akutüübile sobiv laadija võib tekitada tuleohtu, kui seda kasutatakse teist tüüpi akuga.
- Kasutage elektritööriista ainult spetsiaalsete akudega.** Muude akude kasutamine võib põhjustada vigastusi ja tulekahju.
- Kui akut ei kasutata, hoidke seda eemal metallesemetest, nagu kirjaklambrid, münnid, võtmed, naelad, kruvid või muud väikesed metallesemed, mis võivad aku klemmid lühistada.** Akuklemmide lühistamine võib põhjustada põletusi või tulekahju.
- Kahjulikes tingimustes võib vedelik akust välja tulla; vältige kokkupuudet.** Juhuslikul kokkupuutel loputage veega. Kui vedelik satub silma, pöörduge täiendavalt arsti poole. Akust väljuv vedelik võib põhjustada ärritust või põletusi.
- Ärge kasutage akupakki või tööriista, mis on kahjustatud või modifitseeritud.** Kahjustatud või modifitseeritud akude käitumine võib olla ettearvamatu, põhjustades tulekahjusid, plahvatusi või vigastuste ohu.
- Ärge jätke akut või tööriista tulekahju või ülemaärse temperatuuri kätte.** Tulekahju või temperatuur üle 130 °C võib põhjustada plahvatuse.
- Järgige kõiki laadimisjuhiseid ja ärge laadige akut või tööriista väljaspool juhistes märgitud temperatuurivahemikku.** Ebakorrektna laadimine või temperatuur väljaspool ettenähtud vahemikku võib akut kahjustada ja suurendada tuleohtu.

## 6 Hooldus

- Laske masinat hooldada kvalifitseeritud remontijal, kes kasutab ainult originaalvaruosi.** See tagab masina ohutuse.
- Ärge kunagi hooldage kahjustatud akukomplekte.** Akupakke tohivad hooldada ainult tootja või volitatud teenusepakkujad.

### Hekilõikuri ohutusohiatused

- **Ärge kasutage hekilõikurit halbades ilmastikutingimustes, eriti äikeseohu korral.** See vähendab välgutabamuse ohtu.
- **Hoidke kõik toitejuhtmed ja kaablid lõikamisalast eemal.** Toitejuhtmed või kaablid võivad olla peidetud hekkidesse või pöösastesse ja tera võib need kogemata läbi lõigata.
- **Kandke kuulmiskaitsevahendeid.** Asjakohased kaitsevahendid vähendavad kuulmiskaahjustuste ohtu.
- **Hoidke hekilõikurit ainult selle isoleeritud haardepindadest, kuna tera võib kokku puutuda peidusolevate juhtmetega.** Tera, mis puutuvad kokku „pinge all“ oleva juhtmega, võivad hekilõikuri metallosad „pinge alla“ viia ja anda kasutajale elektrilöögi.
- **Hoidke kõik kehaosad terast eemal.** Ärge eemaldage lõikematerjali ega hoidke lõikamist vajavat materjali, kui terad liiguvad. Tera liiguvad edasi pärast lüliti väljalülitamist. Hekilõikuri kasutamise ajal tekkev tähelepanematus võib põhjustada raskeid kehavigastusi.
- **Ummistunud materjali eemaldamisel või seadme hooldamisel veenduge, et kõik toitelülitid on**

välja lülitatud ja akukomplekt on eemaldatud või lahti ühendatud. Hekilõikuri ootamatu käivitamine ummistunud materjali eemaldamisel või hooldamisel võib põhjustada raskeid kehavigastusi.

- **Kandke hekilõikurit käepidemest hoides ja kui selle tera on peatunud ning olge ettevaatlik, et te ei kasutaks ühtegi toitelülitit.** Hekilõikuri õige kandmine vähendab terade tahtmatu käivitamise ohtu ja sellest tulenevate kehavigastuste ohtu.
  - **Hekilõikuri transportimisel või hoiustamisel paigaldage alati tera kate.** Hekilõikuri nõuetekohane käsitsemine vähendab teradest põhjustatud vigastuste ohtu.
- Pikendatud hekilõikuri ohutusohiatused:**
- **Pikendatud hekilõikuriga töötamisel kasutage alati peakaitset.** Langev praht võib põhjustada raskeid kehavigastusi.
  - **Pikendatud hekilõikuri kasutamisel kasutage alati kahte kätt.** Kontrolli kaotamise vältimiseks hoidke pikendatud hekilõikurit alati mõlema käega.
  - **elektrilöögi ohu vähendamiseks ärge kunagi kasutage pikendatud hekilõikurit ühegi elektriliini lähedal.** Kokkupuude elektriliinidega või kasutamine nende läheduses võib põhjustada raskeid vigastusi või elektrilööki, mis võib lõppeda surmaga.

### Täiendavad ohutusjuhised

**⚠ OHT** • Rasked vigastused, kui lõikenuga paiskab esemeid üles või traat või nõör jääb lõiketööriista kinni. Uurige tööala enne kasutamist põhjalikult esemete nagu kivide, pulkade, metalli, traadi, kontide või tööriistade suhtes ning eemaldage need. • Ärge kasutage kunagi seadet, kui 15 m raadiuses viibib inimene, eelkõige lapsi või loomi, kuna esineb oht, et lõikenuga võib esemaid üles paisata. • Te ei tohi seadmel ette võtta muudatusi. • Rasked vigastused hajevil töötamise tõttu. Ärge kasutage seadet, kui olete uimastite, alkoholi või ravimite mõju all või olete väsinud.

**⚠ HOIATUS** • Seade ei ole mõeldud kasutamiseks lastele või piiratud füüsiliste, sensoorsete või vaimsete võimetega isikutele või antud korraldusi mittetundvatele isikutele. • Teil on vaja takistamatut vaadet tööpiirkonnale, et tuvastada võimalikke ohte. Kasutage seadet ainult hea valgustuse korral. • Enne kasutamist veenduge, et seade, kõik juhtseadised ja turvaseadmed töötaksid korralikult. Kontrollige, ega sulgurid pole lahti, veenduge, et kõik kaitsekatted ja käepidemed oleksid korralikult ja kindlat kinnitust. Ärge kasutage seadet, kui selle seisund ei ole laitmatu. • Asendage kulunud või kahjustatud detailid enne seadme käikuvõtmist. • Kandke seadmega töötamisel pikki raskeid pükse, pikkade varrukatega riideid ja libisemiskindlaid saapaid. Ärge töötage paljajalu. Ärge kandke sandaale ega lühikesi pükse. Vältige lõdvalt istuvat riietust või nõõrde ja paeltega riietust. • Tagasilöögi oht tasakaalu kaotuse tõttu. Vältige ebanormaalselt kehahoidu, hoolitsege tugeva, kindla seisuasendi eest ja hoidke tasakaalu. • Hoidke seadet alati mõlema käega. Hoidke esikäepidet ühe käega. Teise käega hoidke tagumist käepidet, kasutage vabasustunpuu ja seadme lülitit. • Seadme kasutamisel peate kandma kaasasolevat kanderihma. Kanderihm on varustatud kiirsulguriga. Kanderihm aitab teil seadet juhtida, kui seda pärast lõikamist langetatakse, ja seadme raskust hoida lõikamise ajal. • Enne seadme kasutamist tutvuge kanderihma ja kiirsulguriga. Ärge kandke riideid raskete peal ega segage muul viisil juurdepääsu

kiirsulguurile. • Elektrilöögi oht. Ärge töötage seadmega 10 m raadiuses õhuliinidest. • Ärge kasutage seadet postide, tarade, hoonete või teiste liikumatute esemete läheduses. • Seadme noad on teravad. Kandke tugevaid kaitsekindaid ja töötage monteerimisel, väljavehatamisel, puhastamisel või poltide kinnituse kontrollimisel ettevaatlikult. • Asendage kulunud või kahjustatud detailid enne seadme käikuvõtmist. • Seiske seade viivitamatult ja kontrollige võimalikke kahjustusi või tuvastage vibratsiooni põhjus, kui seade on maha kukkunud, löögi saanud või vibreerib ebaharilikult. Laske kahjustused volitatud teeninduses parandada või vahetage seade välja. • Enne iga kasutamist kontrollige, kas varda völli ühendus ja lõiketööriist on kindlalt kinnitatud. • Enne heki või pöõsa lõikamist kontrollige, kas inimene või loomad on selle taga või sees. • Lülitage mootor välja, eemaldage akupakk ja tehke kindlaks, et kõik liikuvad detailid on täielikult peatatud:

- Enne lõikemehhanismi tööpositsiooni seadistamist.
- Enne seadme puhastamist või blokeeringu eemaldamist.
- Enne kui jätate seadme järelevalveta.
- Enne seadme kontrollimist, hooldamist või sellel töötamist.

**⚠ ETTEVAATUS** • Kandke täielikku silma- ja kuulmiskaitsevahendit. • Töötades piirkondades, kus esineb allakukkuvate esemete oht, kandke peakaitset. • Vigastusohu, kui seadme liikuvad osad haaravad kinni lõdvalt istuvast riietusest, juustest või ehetest. Hoidke riietus ja ehte masina liikuvatest osadest eemal. Siduge pikad juuksed kinni. • Tehke enne seadme käivitamist kindlaks, et lõiketööriist ei saa milligi vastu puutuda. • Ärge kasutage seadet redelitel või ebastabiilsel aluspinnadel. • Kuulmiskaitsevahend võib piirata Teie võimet kuulda hoiatushelisid, seetõttu pöörake tähelepanu võimalikele ohtudele läheduses ja tööpiirkonnas. • Seadme müra võib piirata Teie kuulmisvõimet, seetõttu pöörake tähelepanu võimalikele ohtudele läheduses ja tööpiirkonnas.

**TÄHELEPANU** • Ärge juhtige seadet toore jõuga läbi tiheda pöõsastiku. Seetõttu võivad lõiketööriistad blokeeruda ja aeglasemaks muutuda. Kui lõiketööriist blokeeruvad, vähendage töökiirust. • Ärge lõigake oksa ja harusid, mis on lõikeketaste vahele mahutamiseks silmnähtavalt liiga suured. Kasutage suuremate okste ja harude lõikamiseks mootorita käsivõi oksasaagi. • Käitage seadet ainult temperatuuridel vahemikus 0 °C kuni 40 °C. • Ladustage seadet kohas, mille temperatuur jääb vahemikku 0 °C kuni 40 °C.

### Täiendavad ohutusjuhised aku kohta

Lühisest tingitud tulekahjude, vigastuste ja tootekahjustuste ohu vähendamiseks ärge kunagi kasutage seadet, akupakki ega laadijat vedelikku sisse ega laske vedelikul sellesse tungida. Korrosiivsed või elektrit juhtivad vedelikud nagu merevesi, teatud tööstuskemikaalid, pleegitusvahendid või pleegitusvahendeid sisaldavad tooted jms võivad põhjustada lühise.

- Laadige akupakki kohas, kus ümbritseva õhu temperatuur on vahemikus 10 °C kuni 38 °C.
- Hoidke akupakki kohas, kus ümbritseva õhu temperatuur on vahemikus 0 °C kuni 40 °C.
- Kasutage akupakki kohas, kus ümbritseva õhu temperatuur on vahemikus 0 °C kuni 40 °C.

### Ohutu transport ja ladustamine

**⚠ HOIATUS** • Enne seadme ladustamist või transportimist lülitage seade välja, laske sel maha jätuda ja eemaldage akupakk.

**⚠ ETTEVAATUS** • Õnnetusjuhtumite või vigastuste vältimiseks tohib seadet transportida ja ladustada ainult installeeritud noakaitse ja välja võetud akuga. • Vigastusohu ja kahjustused seadmel. Kindlustage seade transportimisel liikumise või kukkumise vastu. • Hoidke akupakki ohutuse tagamiseks seadmest eraldi.

**TÄHELEPANU** • Enne seadme transportimist või ladustamist eemaldage kõik võõrkehad seadmest. • Hoidke seadet kuivas ja hästi ventileeritud kohas, mis on lastele juurdepääsmatu. Hoidke seade eemal korrodeeruvatest mõjuvatest ainetest nagu aiakemikaalid. • Ladustage seadet ainult välispiirkonnas.

### Ohutu hooldus ja jooksevremont

**⚠ HOIATUS** • Lülitage mootor välja, eemaldage akupakk ja tehke kindlaks, et kõik liikuvad detailid on täielikult peatatud:

- Enne seadme puhastamist või hooldust.
- Enne tarvikuosade vahetamist.
- Vigastusohu teravate lõiketööriistade tõttu. Olge eriti hoolsad noakaitse eemaldamisel või paigaldamisel, seadme puhastamisel ja õlitamisel. • Tehke kindlaks, et seade on ohutus seisundis, kontrollides regulaarsete ajavahemike järel, kas poldid, mutrid ja kruvid on tugevalt kinnikeeratud. • Eemaldage pärast iga kasutuskorda lõiketööriistadelt mustus kõva harjaga ja kandke rooste vastu kaitsmiseks sobilik õli peale, enne kui noakaitse uuesti paigaldate. Tootja soovib kasutada rooste vastu kaitsmiseks ja õlitamiseks spreid. Küsige oma klientideinidusest sobivat spreid. Te võite lõiketööriistu enne iga kasutuskorda kirjeldatud viisil õlitada.

**⚠ ETTEVAATUS** • Kasutage ainult tootja poolt lubatud tarvikuid ja varuosid. Originaaltarvikud ja originaalvaruosad tagavad seadme ohutu ja tõrgeteta käituse.

**TÄHELEPANU** • Puhastage toode pärast iga kasutuskorda pehme, kuiva lapiga.

**Märkus** • Teenindus- ja hooldustöid tohib teostada ainult vastavalt kvalifitseeritud ja spetsiaalselt koolitatud erialapersonal. Soovitame toote saata remontimiseks volitatud teeninduskeskusse. • Te tohite teostada ainult antud kasutusjuhendis kirjeldatud seadistusi ja remonditöid. Sellest ulatuslikumate remonditööde puhul võtke ühendust oma volitatud klientideinidusega.

### Jääkriskid

**⚠ HOIATUS**

- Ka siis, kui seadet kasutatakse ettekirjutuste kohaselt, jäävad teatud jääkriskid. Seadme kasutamisel võivad tekkida järgmised ohud:
- Vigastused lõiketööriistadega kokkupuute tõttu. Hoidke lõiketööriistad kehast eemal. Kasutage noakaitset, kui Te ei lõika.
- Vibratsioon võib põhjustada vigastusi. Kasutage iga töö jaoks õiget tööriista, kasutage ettenähtud kaepidemede ja piirake tööaega ning ekspositsiooni.
- Müra võib põhjustada kuulmiskahjustusi. Kandke kuulmiskaitsevahendeid ja vähendage koormust.

## Riskide vähendamine

### ⚠ **ETTEVAATUS**

- Seadme pikem kasutuskestus võib põhjustada vibratsioonist tingitud verevarustuse häireid kätes. Üldiselt kehtivat kasutuskestust ei saa kindlaks määrata, kuna see sõltub mitmetest mõjuteguritest:
- Isiklik soodumus halvaks verevarustuseks (sageli külmad sõrmed, sõrmede surin)
- Madal ümbrustemperatuur. Kandke käte kaitsmiseks sooje kindaid.
- Tugevast kinnihaaramisest tingitud puudulik verevarustus.
- Katkematu käitus on kahjulikum kui pausidega katkestatud käitus.

Seadme regulaarse, pikaajalise kasutamise ja sümpotomite nagu nt sõrmede surina, külmade sõrmede korduval esinemisel peaksite pöörduma arsti poole.

### Sihtotstarbeline kasutamine

- Pikendusega akuhekikäärid on ette nähtud ainult erakasutuseks.
- Seade on ette nähtud ainult välitingimustes kasutamiseks.
- Ohutusosalstel põhjustel tuleb seadet hoida alati kindlalt mõlema käega.
- Seade on ette nähtud hekkide, põõsaste jms taime-de lõikamiseks. Kasutaja seisab seejuures kindlalt maapinnal.
- Seadet saab pikendada maksimaalselt 2,8 m-ni.
- Seadet tohib kasutada ainult kuivas, hästi valgustatud keskkonnas.

Mistahes muu kasutus, n t rohu, puude ja okste lõikamine on lubamatu.

### Keskkonnakaitse

 Pakkematerjalid on taaskasutatavad. Palun utili-seerige pakendid keskkonnasäästlikult.

 Elektrilised ja elektroonilised seadmed sisal-davad väärtuslikke taaskasutatavaid materjale ja sageli koostisosi nagu patareid, akud või õli, mis võivad vale ümberkäämise või vale utiliseerimise korral kujutada potentsiaalset ohtu inimeste tervisele ja keskkonnale. Seadme nõuetekohaseks käitamiseks on neid koostisosi siiski vaja. Selle sümboliga tähistatud seadmeid ei tohi utiliseerida koos olmeprügiga.

#### Juhised koostisainete kohta (REACH)

Kehtiva teabe koostisainete kohta leiate aadressilt: [www.kaercher.de/REACH](http://www.kaercher.de/REACH)

### Lisavarustus ja varuosad

Kasutage ainult originaalvarvikuid ja originaalvaruosi, mis tagavad seadme ohutu ja tõrgeteta käituse. Tarvikute ja varuosade kohta leiate teavet aadressilt [www.kaercher.com](http://www.kaercher.com).

### Tarnekomplekt

Seadme tarnekomplekt on kujutatud pakendil. Lahtipak-kimisel kontrollige, kas pakendi sisu on täielik. Puudu-olevate tarvikute või transpordikahjustuste korral teavitage oma edasimüüjat.

### Ohutusseadised

#### ⚠ **ETTEVAATUS**

**Vigastusohut puuduvate või muudetud ohutussea-diste tõttu!**

Ohutusseadised on ette nähtud teie kaitseks.

Ärge hoidke ohutusseadistest kõrvale, ärge eemaldage neid ega tehke toimetusi.

### Lahtilukustusklahv

Seadmeliilit saab vajutada ainult siis, kui eelnevalt va-jutatakse seadmeliilit lahtilukustusklahvi. See takistab tahtmatut käivitamist.

### Noakaitse

Noakaitse on hekkikäride ohutusseadiste oluline koos-tisosa. Kahjustatud noakaitset ei tohi enam kasutada ning see tuleb viivitamatult asendada.

### Sümbolid seadmel

	Üldine hoiatusmärk
	Enne käikuvõtmist lugege kasutusjuhen-dit ja kõiki ohutusjuhiseid.
	Kandke seadmega töötamisel sobivaid pea-, silma- ja kuulmiskaitsevahendeid.
	Kandke seadmega töötamisel libisemis-kindlaid turvajalatsid.
	Kandke seadmega töötamisel libisemis-kindlaid ja vastupidavaid kindaid.
	Ärge asetage seadet vihma kätte ega niisketesse tingimustesse.
	Vigastusohut. Ärge puudutage teravaid lõiketööriistu.
	Elektrioht. Seadmega töötades hoidke õhuliinidest vähemalt 10 m kaugusel.
	Oht ülespaiskuvate esemete tõttu. Hoid-ke pealtvaatajad, eelkõige lapsed ja ko-duloomad tööpiirkonnast vähemalt 15 m kaugusel.
	Etiketil esitatud garanteeritud helirõhuta-se on 93 dB.

### Seadme kirjeldus

Selles kasutusjuhendis kirjeldatakse maksimaalset va-rustust. Olenevalt mudelist on tarnekomplektis erinevu-si (vt pakendit).

Vt pilti graafika lehekülgedel

## Joonis A

- ① Seadmelüüti
- ② Seadmelüüti lahtilukustusklahv
- ③ Teleskoopvõlli fikseerimismutter
- ④ Fikseerimismutter
- ⑤ Ülemine vars
- ⑥ Nurgaseaduri lahtilukustusklahv
- ⑦ Lõiketera
- ⑧ Teleskoopvõll
- ⑨ Haardepind
- ⑩ Kanderihma aas
- ⑪ Alumine vars
- ⑫ Kanderihma aas
- ⑬ Käepide
- ⑭ Akupaki lahtilukustusklahv
- ⑮ Tüübisilt
- ⑯ Akupaki pesa
- ⑰ Kanderihm
- ⑱ Noakaitse
- ⑲ Lõikematerjali pühkija
- ⑳ \*Kiiralaadija Battery Power 18V
- ㉑ \*Akupakk Battery Power 18V

\* valikuliselt

### Akupakk

Seadet saab käitada 18 V Kärcher Battery Power aku-pakiga.

## Käikuvõtmine

### ⚠ HOIATUS

#### Kontrollimatu käivitumine

Oht elule lõikevigastuse tõttu

Võtke kõigi ettevalmistavate meetmete puhul aku sead-mest välja.

### Seadme monteerimine

1. Lükake teleskoopvõlli hekilõikuri võllile.
2. Keerake fikseerimismutter kinnitamiseks kuni piira-jani paremale.

#### Joonis B

### Lõikematerjali pühkija monteerimine

#### Märkus

Kasutage lõikematerjali pühkijat ainult horisontaallõige-te korral.

1. Eemaldage lõikematerjali pühkija lõiketera kaits-melt.

#### Joonis C

2. Monteeri lõikematerjali pühkija hekilõikurile.

#### Joonis D

### Kanderihma sisseriputamine

Kanderihm aitab seadet pärast lõiget kontrollitud viisil langetada ja seadme raskust kasutamise ajal vastu võt-ta.

#### Joonis E

1. Kinnitage kanderihma haagid käepideme ja võlli aa-sadesse. Asetage kanderihm üle ühe õla. Veendu-ge, et kanderihma saaks ohu korral kiiresti lahti lasta.

#### Märkus

Heki ülaküljel töötamiseks kinnitage kanderihm ainult käepideme aasale. Küljel töötamiseks haakige kanderi-hm ainult võlli aasa külge.

### Aku sissepanek

## TÄHELEPANU

### Määratud kontaktid

Kahjustused seadmel ja akul

Kontrollige akupesa ja kontakte enne sissepanekut määratud suhtes ja vajaduse korral puhastage neid.

#### Joonis F

1. Lükake aku pessa, kuni see kuuldavalt fikseerub.

## Käsitsemine

Soovitame esmakasutajatel lasta end enne hekilää-ridega töötamist kogunud inimesel juhendada ning harjutada käsitsemist ja töövõtteid.

### Teleskoopimise seadistamine

Vajaduse korral saab seadme pikkust seadistada teles-koopvõlli abil.

#### Joonis G

## TÄHELEPANU

### Teleskoopvõlli määrdumine

Seadme kahjustused, kui teleskoopvõllile satub pikkuse seadistamisel mustust.

Kontrollige teleskoopvõlli määrdumise suhtes ja eemal-dage see enne seadistamist.

1. Keerake teleskoopvõlli fikseerimismutrit vastastami-seks vasakule.
2. Seadistage teleskoopvõll soovitud pikkuseks.

#### Joonis H

3. Keerake teleskoopvõlli fikseerimismutrit kinnitami-seks paremale.

### Pöördepea reguleerimine

Varre / teleskoopvõlli ja hekilõikuri vahelist nurka saab kohandada vastavalt töötingimustele.

#### Joonis I

### ⚠ ETTEVAATUS

#### Terav lõikenuga

#### Lõikevigastused

Lõikenoga töötamise kandke kaitsekindaid.

1. Monteeri noakaitse.
2. Joondage vars / teleskoopvõll maapinnaga paral-leelselt.
3. Vajutage ühe käega pöördnuppu.

#### Joonis K

### ⚠ HOIATUS

#### Lõikevigastused kokkupuutel terava noaga

Ärge kunagi liigutage lõiketera käsitsi.

4. Teise käega liigutage vart / teleskoopvõlli, kuni soo-vitud nurk on seadistatud.
5. Vabastage pöördnupp.

### Seadme sisselülitamine

1. Lükake seadmelüüti lahtilukustusklahv lõpuni ette.
2. Vajutage seadmelüüti. Seade käivitub.

## Märkus

Lahtilukustusklahvi ei pea kasutamisel kinni hoidma.

3. Laske seadmelüliti lahti.  
Seade peatub.

## Käsitsemine

### △ ETTEVAATUS

#### Vigastusohht terava noa tõttu

Kandke kõigi seadmel teostatavate tööde puhul kaitseprille ja kaitsekindaid.

### △ HOIATUS

#### Vigastusohht seadme kontrollimatu liikumise tõttu

Hoidke seadet alati mõlema käega.

Kasutage alati kanderihma.

1. Kontrollige lõigatavat materjali vöörkehade nagu paberi, kilede või traatide suhtes ja vajaduse korral eemaldage need.
2. Eemaldage noakaitse.
3. Lülitage seade sisse, vt peatükki *Seadme sisselülitamine*.
4. Kärpige hekki.  
**Joonis M**

## Akupaki eemaldamine

### Märkus

Eemaldage pikematel töökatkestustel akupakk sead-  
mest ja kindlustage see volitamata kasutamise vastu.

1. Vajutage akupaki lahtilukustamiseks akupaki lah-  
tilukustusklahvi.  
**Joonis N**
2. Võtke akupakk sead-  
mest välja.

## Käituse lõpetamine

1. Eemaldage akupakk sead-  
mest (vt peatükki *Aku-  
paki eemaldamine*).
2. Puhastage seade (vt peatükki *Seadme puhastami-  
ne*).

## Transport

### △ ETTEVAATUS

#### Kaalu eiramine

Vigastus- ja kahjustusohht

Pidage transportimisel silmas seadme kaalu.

### △ ETTEVAATUS

#### Kontrollimatu käivitumine

Lõikevigastused

Võtke aku enne transportimist sead-  
mest välja.

Transportige hekkikääre ainult paigaldatud noakaitse-  
mega.

1. Eemaldage akupakk, vt peatükki *Akupaki eemalda-  
mine*.
2. Monteerige lõiketera kaitse lõikematerjali pühkijaga.  
**Joonis J**
3. Teleskoopige seade kõige lühemale pikkusele.  
**Joonis G**

## Ladustamine

### TÄHELEPANU

#### Niiske ümbrus

Korrosioon

Hoidke seadet ainult siseruumides.

### △ ETTEVAATUS

#### Kaalu eiramine

Vigastus- ja kahjustusohht

Pidage ladustamisel silmas seadme kaalu.

### △ ETTEVAATUS

#### Kontrollimatu käivitumine

Lõikevigastused

Võtke aku enne transportimist sead-  
mest välja.

Ladustage hekkikääre ainult paigaldatud noakaitse-  
mega.

### Märkus

Hoidke seadet kuivas ja hästi ventileeritud kohas. Hoid-  
ke eemal korrodeeruvalt mõjuvatest ainetest nagu aia-  
kemikaalidest ja jääemaldussooladest.

Puhastage seadet enne iga ladustamist (vt peatükki *Seadme puhastamine*).

1. Eemaldage akupakk, vt peatükki *Akupaki eemalda-  
mine*.
2. Monteerige noakaitse.  
**Joonis J**
3. Teleskoopige seade kõige lühemale pikkusele.  
**Joonis G**

## Hooldus ja jooksevremont

### △ ETTEVAATUS

#### Kontrollimatu käivitumine

Lõikevigastused

Võtke enne kõiki seadmel teostatavaid töid aku sead-  
mest välja.

### △ ETTEVAATUS

#### Vigastusohht terava noa tõttu

Kandke kõigi seadmel teostatavate tööde puhul kaitse-  
prille ja kaitsekindaid.

## Seadme puhastamine

### TÄHELEPANU

#### Vale puhastamine

Kahjustused seadmel

Puhastage seadet niiske lapiga.

Ärge kasutage lahustisainetega puhastusvahendeid.

Ärge kastke seadet kunagi vette.

Ärge puhastage seadet voolik- või kõrgsurvevee-  
joaga.

### Joonis O

1. Laske seadmel maha jahtuda.
2. Vabastage nuga ja mootori korpus harjaga taime-  
jääkidest ja mustusest.
3. Puhastage seadme ventilatsioonipilud harjaga.

## Noa keermesliite kontrollimine

### △ ETTEVAATUS

#### Lahtine keermesliide

Lõikevigastused noa kontrollimatute liikumiste tõttu

Kontrollige regulaarselt noa keermesliidet kindla asetu-  
se suhtes.

### Joonis P

1. Kontrollige polte /mutreid kindla asetuse suhtes.
2. Keerake lahtised poldid / mutrid kinni.

## Noaterade õlitamine

Lõiketerade kvaliteedi ja optimaalse lõiketulemuste  
saavutamiseks kandke pärast iga kasutuskorda lõikete-  
radele veidi pihustusõli või vedelat masinaõli.

### Märkus

Eemaldage lõiketeradelt vaik, nt Kärcheri universaalse  
plekieemaldiga RM 769.

### Joonis Q

1. Puhastage seadet (vt peatükki *Seadme puhastami-  
ne*).
2. Asetage seade horisontaalsele, tasasele ja õlikind-  
lale alusele.
3. Kandke lõiketerade ülaküljele õhuke õlikiht.
4. Paigaldage noakaitse.

5. Puhastage alus ja utiliseerige õli jäägid keskkonnamõju vähendamiseks ning vastavalt kohalikele eeskirjadele.

### Noaterade teritamine

#### Märkus

Eemaldage teritamisel nii vähe materjali kui võimalik ja saavutage terahamba esialgne nurk.

### △ ETTEVAATUS

#### Teravad noad

#### Lõikevigastused

Kandke noaterade teritamisel sobivaid kaitsekindaid.

1. Pingutage nuga kruustangide vahele.
2. Teritage terahammaste katmata külge viiliga.

Viga	Põhjus	Kõrvaldamine
Seade ei käivitu	Akupakk ei ole õigesti sisse pandud.	● Lükake akupakk pessa kuni see fikseerub.
	Akupakk on tühi.	● Laadige akupakk täis.
	Akupakk on defektne.	● Vahetage akupakk välja.
Seade peatub käituse ajal	Nuga lõigatava materjaliga blokeeritud.	● Eemaldage lõigatav materjal noast.
	Aku on ülekuumenenud	● Katkestage töö ja oodake, kuni aku temperatuur asub jälle normaalvahemikus.
	Mootor on ülekuumenenud	● Katkestage töö ja laske mootoril maha jahutada.
Probleemid seadme montaažil	Määratud kokkupuutepunktid	● Kontrollige teleskoopvõlli mustuse suhtes ja puhastage seda vajaduse korral. ● Asetage seade ainult puhtale pinnale.

### Garantii

Igas riigis kehtivad meie volitatud müügiesindaja antud garantiitingimused. Seadmel esinevad mistahes rikked kõrvaldame garantiiajal tasuta, kui põhjuseks on materjali- või tootmisviga. Garantiijuhtumil pöörduge ostu tõendava dokumendiga oma edasimüüja või lähima volitatud klienditeeninduse poole.

(Aadressi vt tagaküljelt)

Täiendavat teavet garantii kohta (kui see on olemas) leiate Kärcheri kohaliku veebilehe teeninduspiirkonnast "Allalaadimiste" alt.

### Tehnilised andmed

		PHG 2-18
<b>Seadme võimsusandmed</b>		
Nimipinge	V	18
Tühikäigu pööretearv	/min	1150
Lõigatava materjali läbimõõt (max)	mm	18
Lõike pikkus	cm	45
Töövahemik (max)	m	2,8
<b>Vibratsioonitase vastavalt standarditele EN 62841-1 ja EN 62841-4-2</b>		
Labakäsi-käsivars vibratsiooniväärtus eesmine käepide	$m/s^2$	1,3
Labakäsi-käsivars vibratsiooniväärtus tagumine käepide	$m/s^2$	1,7
Ebakindlus	$m/s^2$	1,5
<b>Helivõimsuse tase vastavalt standarditele EN 62841-1 ja EN 62841-4-2</b>		
Helivõimsustase $L_{WA}$ + Ebakindlus $K_{WA}$	dB(A)	93

3. Lükake nuga ettevaatlikult käsitsi edasi, kuni teritamata terahambad muutuvad juurdpeaasetavaks.
4. Teritage kõigi terahammaste katmata külgi viiliga.

### Abi rikete korral

Riketel on tihti lihtsad põhjused, mille Te suudate ise kõrvaldada järgneva ülevaate abil. Kahtluse korral või siin nimetatud rikete puhul pöörduge palun volitatud klienditeeninduse poole.

Vananimemisega väheneb akupaki mahutavus ka hea hoolitsuse korral, nii et täis käitusaeaga ei saavutata enam ka täislaetud seisundis. See ei kujuta puudust.

PHG  
2-18

#### Mõõtmed ja kaalud

Pikkus x laius x kõrgus	mm	2090 x 89 x 200
Kaal (akupakita)	kg	3,4

Õigus tehnilisteks muudatusteks.

#### Vibratsiooni- ja müraväärtus

Esitatud vibratsiooni üldväärtused ja esitatud müraemissiooni väärtused on mõõdetud normeeritud katsemeetodil ja neid võib kasutada tööriista võrdlemiseks teisega.

Ekspositsiooni esialgseks hindamiseks võib kasutada ka deklareeritud vibratsiooni üldväärtuseid ja deklareeritud müraemissiooni väärtuseid.

#### △ HOIATUS

Elektritööriista tegeliku kasutamise ajal tekkivad vibratsiooni- ja müraemissioonid võivad esitatud väärtustest kõrvale kalduda, olenevalt tööriista kasutusviisist ja eelkõige materjali liigist.

Määrake kindlaks ohutusmeetmed operaatori kaitsmiseks, tuginedes tegelikes kasutusjuhtumites toimuva ekspositsiooni hinnangule (võttes lisaks vallandusajale arvesse töötajate kõiki osi nagu nt aegu, mil tööriist on välja lülitatud ja mil see töötab tühikäigul).

### EL vastavusdeklaratsioon

Käesolevaga kinnitame, et allpool nimetatud toode vastab loetletud direktiivide ja määruste asjaomastele sätetele. Toote meiega kooskõlastamata muudatuste teostamisel kaotab käesolev deklaratsioon kehtivuse.

Vastavusdeklaratsiooni väljastamise eest vastutab üksnes tootja.

Toode: Pikendusega akuhelilõikur

Tüüp: 1.445-XXX.X

## Direktiīvid ja määruised

2000/14/EÜ (+2005/88/EÜ)  
2014/30/EL  
2006/42/EÜ (+2009/127/EÜ)  
2011/65/EL

## Kohaldatud ühtlustatud normid

EN IEC 63000: 2018  
EN 55014-1: 2017 + A11: 2020  
EN 55014-2: 1997 + A1: 2001 + A2: 2008  
EN 62841-1:2015+A11:2022  
EN 62841-4-2:2019+A1:2022+A11:2022

## Kohaldatud vastavushindamisemenetlus

2000/14/EÜ ja muudetud 2005/88/ EÜ: Lisa V

## Helivõimsustase dB(A)

PHG 2-18:  
Mõõdetud: 91  
Garanteeritud: 93

## Nimi ja aadress

Dokumentatsioonivolinik:  
S. Reiser  
Alfred Kärcher SE & Co. KG  
Alfred-Kärcher-Str. 28 - 40  
71364 Winnenden (Germany)  
Tel: +49 7195 14-0  
Faks: +49 7195 14-2212



H. Jenner  
Chairman of the Board of Management



S. Reiser  
Manager Regulatory Affairs & Certification

Winnenden, 2025/11/01

Allakirjutatud tegutsevad juhatuse ülesandel ja volitusega.

Alfred Kärcher SE & Co. KG  
Alfred-Kärcher-Str. 28 - 40  
71364 Winnenden (Germany)  
Tel: +49 7195 14-0  
Faks: +49 7195 14-2212

## Saturs

Vispärilgas norādes .....	112
Drošības norādes .....	112
Noteikumiem atbilstoša lietošana .....	115
Apkārtējās vides aizsardzība .....	116
Piederumi un rezerves daļas .....	116
Piegādes komplekts .....	116
Drošības ierīces .....	116
Simboli uz ierīces .....	116
Ierīces apraksts .....	116
Ekspluatācijas uzsākšana .....	117
Apkalpošana .....	117
Transportēšana .....	118
Uzglabāšana .....	118
Kopšana un apkope .....	118
Palīdzība traucējumu gadījumā .....	118
Garantija .....	119
Tehniskie dati .....	119
ES atbilstības deklarācija .....	119

## Vispārīgās norādes



Pirms iekārtas pirmās izmantošanas reizes rūpīgi izlasiet turpmākās drošības norādes, šo oriģinālo lietošanas instrukciju, iepazīstieties ar

akumulatora pakai pievienotajām drošības norādēm, kā arī ar akumulatora pakas/standarta lādētāja oriģinālo lietošanas instrukciju. Rīkojieties saskaņā ar tām. Saglabājiet minētos materiālus vēlākai izmantošanai vai nodošanai nākamajam īpašniekam.

Kopā ar lietošanas instrukcijā ietvertajiem norādījumiem ņemiet vērā likumdevēja vispārīgos drošības tehnikas noteikumus un nelaimes gadījumu novēršanas noteikumus.

## Drošības norādes

### Riska pakāpes

#### ⚠ **BĪSTAMI**

- Norāde par tieši draudošām briesmām, kuras izraisa smagas traumas vai nāvi.

#### ⚠ **BRĪDINĀJUMS**

- Norāde par iespējami draudošām briesmām, kuras var izraisīt smagas traumas vai nāvi.

#### ⚠ **UZMANĪBU**

- Norāda uz iespējami bīstamu situāciju, kura var radīt vieglus ievainojumus.

#### **IEVĒRĪBAI**

- Norāde par iespējami bīstamu situāciju, kura var radīt materiālos zaudējumus.

### Vispārīgi brīdinājumi par drošu darba veikšanu ar mašīnu

#### ⚠ **BRĪDINĀJUMS**

- **Izlasiet visus drošības brīdinājumus, instrukcijas, attēlus un specifikācijas, kas pievienotas šai mašīnai.**

Visu turpmāk norādīto instrukciju neievērošana var izraisīt elektriskās strāvas triecienu, ugunsgrēku un/vai nopietnas traumas. **Saglabājiet visus brīdinājumus un instrukcijas turpmākai atsaucēi.**

Termins "mašīna" brīdinājumos attiecas uz mašīnu, kas darbināma ar elektrotīklu (ar vadu), vai mašīnu, kas darbināma ar akumulatoru (bez vada).

1 Darba zonas drošība

- a **Uzturiet darba zonu tīru un labi apgaismotu.**  
Pārblīvētas vai tumšas vietas var izraisīt negadījumus.

- b **Nelietojiet mašīnas sprādzienbīstamā vidē, piemēram, viegli uzliesmojošu šķidrumu, gāzu vai putekļu tuvumā. Mašīnas rada dzirksteles, kas var aizdedzināt putekļus vai izgarojumus.**

- c **Strādājot ar mašīnu, sargājiet bērņus un tuvmā esošos cilvēkus. Uzmanības novēršana var izraisīt kontroles zudumu.**

2 Elektrodrošība

- a **Mašīnu spraudņiem jāatbilst kontaktligzdai. Nekādā gadījumā nemodificējiet spraudni. Neizmantojiet adaptera spraudņus ar sazemētām (iezemētām) mašīnām. Nepārveidotas kontaktmaksas un atbilstošas kontaktligzdas samazinās elektriskās strāvas trieciena risku.**
- b **Izvairieties no ķermeņa saskares ar iezemētām vai sazemētām virsmām, piemēram, caurulēm, radiatoriem, pavadiem un ledusskapjiem. Ja jūsu ķermenis ir iezemēts vai sazemēts, pastāv paaugstināts elektriskās strāvas trieciena risks.**
- c **Nepakļaujiet mašīnas lielumam vai slapiem apstākļiem. Ūdens iekļūšana mašīnā palielinās elektriskās strāvas trieciena risku.**

- d Nelietojiet vadu tam neparedzētā veidā. Nekad neizmantojiet vadu mašīnas pārnēsāšanai, vilkšanai vai atvienošanai. Sargājiet vadu no karstuma, eļļas, asām malām vai kustīgām daļām. *Bojāti vai sapinušies vadi palielina elektriskās strāvas trieciena risku.*
- e Strādājot ar mašīnu ārpus telpām, izmantojiet pagarinātāju, kas piemērots lietošanai ārpus telpām. Āra darbiem piemērota vada izmantošana samazina elektriskās strāvas trieciena risku.
- f Ja mašīnas ekspluatācija mitrā vietā ir nenovēršama, izmantojiet ar strāvas atlikuma ierīci (RCD) aizsargātu barošanas avotu. *RCD izmantošana samazina elektriskās strāvas trieciena risku.*
- 3 **Personiskā drošība**
- a Esiet modri, vērojiet, ko darāt, un, darbinot mašīnu, ievērojiet veselo saprātu. Nelietojiet mašīnu, kamēr esat noguris vai narkotisko vielu, alkohola vai medikamentu ietekmē. *Mašīnas lietošanas laikā Išlaicīga neuzmanība var izraisīt nopietnus miesas bojājumus.*
- b Lietot individuālos aizsardzības līdzekļus. Vienmēr lietojiet acu aizsarglīdzekļus. Tādi aizsarglīdzekļi kā putekļu maska, neslidoši drošības apavi, ķivere vai dzirdes aizsarglīdzekļi, ko izmanto piemērotos apstākļos, samazinās traumu risku.
- c Novērst nejašu iedarbināšanu. Pirms mašīnas pieslēgšanas barošanas avotam un/vai akumulatoru blokam, pacelšanas vai pārnēsāšanas pārliecinieties, ka slēdzis ir izslēgtā pozīcijā. *Mašīnu nēsāšana ar pirkstu uz slēdža vai mašīnu, kuriem ir ieslēgts slēdzis, aktivizēšana var izraisīt negadījumus.*
- d Pirms mašīnas ieslēgšanas izņemiet regulēšanas atslēgu vai uzgriežņatslēgu. Ja regulēšanas vai uzgriežņu atslēga ir atstāta uz rotējošas mašīnas daļas, pastāv risks gūt traumas.
- e Nesniedzieties pārāk tālu. Vienmēr saglabājiet stabili stāju un līdzsvaru. *Tas ļauj labāk kontrolēt mašīnu neparedzētās situācijās.*
- f Ģērbieties atbilstoši. Nevalkājiet vaļīgu apģērbu vai rotaslietas. Turiet matus un apģērbu drošā attālumā no kustīgajām daļām. *Vaļīgas drēbes, rotaslietas vai gari mati var iekerties kustīgās daļās.*
- g Ja ierīces ir paredzētas putekļu nosūkšanas un savākšanas iekārtu pieslēgšanai, pārliecinieties, ka tās ir pieslēgtas un pareizi izmantotas. *Putekļu savākšanas izmantošana var samazināt ar putekļiem saistītos riskus.*
- h Neļaujiet ieradumam, kas radies no biežas mašīnas lietošanas, ļaut jums zaudēt modrību un ignorēt mašīnas drošības principus. *Neuzmanīga rīcība vienā mirklī var izraisīt smagus ievainojumus.*
- 4 **Mašīnas lietošana un apkope**
- a Nelietojiet mašīnu ar spēku. Izmantojiet savam lietojumam piemērotu mašīnu. *Pareiza mašīna šo darbu veiks labāk un drošāk tādā ātrumā, kādam tā ir paredzēta.*
- b Nelietojiet mašīnu, ja slēdzis to neieslēdz un neizslēdz. *Jebkura mašīna, ko nevar vadīt ar slēdzi, ir bīstama, un tā ir jālabo.*
- c Pirms jebkādu regulējumu veikšanas, piederumu maiņas vai mašīnas uzglabāšanas atvienojiet kontaktdakšu no strāvas avota un/vai izņemiet akumulatoru, ja tas ir noņemams. *Šādi profilaktiski drošības pasākumi samazina mašīnas nejaūšas iedarbināšanas risku.*
- d Glabājiet dīkstāvē esošas mašīnas bērniem nepieejamā vietā un neļaujiet ar mašīnu strādāt personām, kas nav iepazinušas ar mašīnu vai šiem norādījumiem. *Neapmācītu lietotāju rokās mašīna ir bīstama.*
- e Veiciet mašīnas un piederumu apkopi. Pārbaudiet, vai kustīgās daļas nav nepareizi salāgotas vai savienotas, vai tās nav salūzušas un vai nav kādi citi apstākļi, kas var ietekmēt mašīnas darbību. Ja mašīna ir bojāta, pirms lietošanas saremontējiet to. *Daudzus negadījumus izraisa slikti uzretētas mašīnas.*
- f Uzturiet griešanas mašīnas asas un tīras. *Pareizi koptas griešanas mašīnas ar asām griezējmalām, visīcamāk, nesaistās un ir vieglāk kontrolējamās.*
- g Izmantojiet mašīnu, piederumus un uzgaļus utt. saskaņā ar šiem norādījumiem, ņemot vērā darba apstākļus un veicamo darbu. *Mašīnas lietošana citiem mērķiem, nevis tiem, kam tā ir paredzēta, var radīt bīstamas situācijas.*
- h Turiet rokturus un satveršanas virsmas sausas, tīras un bez eļļas un smērvielām. *Slideni rokturi un satveršanas virsmas neļauj droši rīkoties ar mašīnu un to kontrolēt neparedzētās situācijās.*
- 5 **Akumulatora mašīnas lietošana un apkope**
- a Uzlādējiet tikai ar ražotāja norādīto lādētāju. *Lādētājs, kas ir piemērots vienam akumulatoru bloka veidam, var radīt ugunsgrēka risku, ja to lieto kopā ar citu akumulatoru bloku.*
- b Izmantojiet mašīnas tikai ar īpaši paredzētiem akumulatoru blokiem. *Citu akumulatoru bloku lietošana var radīt traumu un ugunsgrēka risku.*
- c Ja akumulatoru bloks netiek lietots, sargājiet to no citiem metāla priekšmetiem, piem., papīra saspaudēm, monētām, atslēgām, naglām, skrūvēm vai citiem maziem metāla priekšmetiem, kas var veidot savienojumu no viena termināļa uz otru. *Īssavienojot akumulatora spaiļes, var rasties apdegumi vai ugunsgrēks.*
- d Nepareiza lietojuma apstākļos no akumulatora var tikt izvadīts šķidrums; izvairieties no saskares. Ja notikusi nejaūša saskare, skalojiet ar ūdeni. Ja šķidrums nokļūst acīs, papildus meklēt medicīnisku palīdzību. *No akumulatora izplūstošais šķidrums var izraisīt kairinājumu vai apdegumus.*
- e Neizmantojiet akumulatoru bloku vai mašīnu, kas ir bojāta vai pārveidota. *Bojātiem vai pārveidotiem akumulatoriem var būt neparedzama darbība, kas var izraisīt ugunsgrēku, sprādziena vai traumu risku.*
- f Nepakļaujiet akumulatoru bloku vai mašīnu uguns vai pārmērīgas temperatūras iedarbībai. *Uguns vai temperatūras, kas pārsniedz 130 °C, iedarbība var izraisīt sprādzienu.*
- g Ievērojiet visus uzlādes norādījumus un neuzlādējiet akumulatoru bloku vai mašīnu ārpus instrukcijās norādītā temperatūras diapazona. *Nepareiza uzlāde vai uzlāde temperatūrā, kas ir ārpus norādītā diapazona, var sabojāt akumulatoru un palielināt ugunsgrēka risku.*
- 6 **Apkalpošana**

- a Mašinas apkopi uzticiet kvalificētam remontētājam, izmantojot tikai identiskas rezerves daļas. Tas nodrošinās drošu mašīnas darbību.
- b Nekad neveiciet bojāto akumulatoru bloku apkopu. Akumulatoru bloku apkopi drīkst veikt tikai ražotājs vai pilnvaroti servisa nodrošinātāji.

### Krūmgrieža drošības brīdinājumi

- Nelietojiet krūmgriezi sliktos laika apstākļos, īpaši, ja pastāv zibens risks. Tas samazina zibens triecienu risku.
- Turiet visus strāvas vadus un kabelus drošā attālumā no griešanas zonas. Strāvas vadi vai kabeli var būt paslēpti dzīvžogos vai krūmos, un asmens tos var nejauši sargriest.
- Lietojiet dzirdes aizsardzības līdzekļus. Atbilstoši aizsardzības līdzekļi samazina dzirdes zuduma risku.
- Turiet krūmgriezi tikai pie izolētām satveršanas virsmām, jo asmens var saskarties ar slēptiem vadiem. Asmeņi, kas saskaras ar "sprieguma" vadu, var izraisīt krūmgrieža atsegto metāla daļu "spriegumu" un radīt operatoram elektriskās strāvas triecienu.
- Sargiet visas ķermeņa daļas no asmens. Nenovietojiet grieztu materiālu vai neturiet griezamo materiālu, kad asmeņi kustas. Pēc slēdža izslēgšanas asmeņi turpina kustēties. Krūmgrieža lietošanas laikā īslaicīga neuzmanība var izraisīt nopietnus miesas bojājumus.
- Tirot iestrēgušu materiālu vai apkopjot krūmgriezi, pārļiecinieties, ka visi strāvas slēdži ir izslēgti un bloķēšanas slēdzis ir bloķētā pozīcijā. Neparedzēta krūmgrieža iedarbināšana iestrēguša materiāla iztīrīšanas vai apkopes laikā var izraisīt nopietnus miesas bojājumus.
- Pārņēsiet krūmgriezi aiz rokura, kad asmens ir apturējies, uzmanieties, lai neaktivizētu kādu ierīces slēdzi. Pareiza krūmgrieža pārnēsāšana samazinās nejaušas iedarbināšanas risku un asmeņu radītus savainojumus.
- Transportējot vai uzglabājot krūmgriezi, vienmēr uzlieciet asmens pārsegu. Pareiza rīcība ar krūmgriezi samazinās risku savainoties ar asmeņiem.

### Teleskopisko krūmgriežu drošības brīdinājums:

- Strādājot ar teleskopisko krūmgriezi virs galvas, vienmēr izmantojiet galvas aizsardzību. Kritīši grūzi var izraisīt nopietnus miesas bojājumus.
- Strādājot ar teleskopisko krūmgriezi, vienmēr izmantojiet abas rokas. Turiet teleskopisko krūmgriezi ar abām rokām, lai nezaudētu kontroli.
- Lai samazinātu elektriskās strāvas triecienu risku, nekad neizmantojiet teleskopisko krūmgriezi elektriskās strāvas vadu tuvumā. Saskare ar elektrolīnijām vai to lietošana elektrolīniju tuvumā var izraisīt nopietnas traumas vai elektriskās strāvas triecienu, kas var izraisīt nāvi.

### Papildu drošības norādījumi

**⚠ BĪSTAMI** • Pastāv iespējamība gūt smagus savainojumus, ja no pļaušanas asmeņiem lielā ātrumā tiek izviesti priekšmeti, vai pļaušanas aprīkojumā sapsinas stieples vai auklas. Pirms iekārtas izmantošanas rūpīgi pārbaudiet pļaujamo laukumu – aizvēciet no tā visus bīstamos priekšmetus, piemēram, akmeņus, zarus, metāla priekšmetus, stieples, kaulus vai rotāļlietas. • Iekārtu aizliegts izmantot, ja 15 m rādiusā no tās atrodas

personas (jo īpaši bērni) vai dzīvnieki, jo asmeņu strauji izviesti priekšmeti var radīt apdraudējumu. • Jūs ierīcei nedrīkstāt veikt patvaļīgas izmaiņas. • Nekoncentrējoties darbam iespējams gūt smagus savainojumus. Neizmantojiet ierīci, esot narkotisko vielu, alkohola vai medikamentu ietekmē, kā arī, ja esat noguris.

**⚠ BRĪDINĀJUMS** • Ierīce nav paredzēta lietošanai bērniem vai personām ar ierobežotām fiziskajām, sensorajām, prāta spējām vai personām, kuras nav iepazinušās ar šīm instrukcijām. • Jums nepieciešams bez šķēršļiem pārskatīt darba zonu, lai atpazītu iespējamos draudus. Izmantojiet ierīci tikai, ja ir labs apgaismojums. • Pirms ekspluatācijas pārbaudiet, vai iekārta, visas vadības ierīces un drošības ierīces darbojas pareizi. Pārbaudiet aizbāzņu stingrību un pārļiecinieties, ka visi aizsargpārsegi un rokturi ir pareizi un droši nostiprināti. Ja visas iepriekš minētās komponentes nav nevainojamā stāvoklī, iekārtu izmantot nedrīkst. • Pirms iekārtas izmantošanas nomainiet nolietotās vai bojātās detaļas. • Izmantojot iekārtu, uzvelciet biezas bikses ar garām starām, apģērbus ar garām piedurknēm un neslidošus zābakus. Nestrādājiet basām kājām! Nevalkājiēt sandales vai šortus. Izvairoties no cieši pieguloša apģērba vai apģērba ar šņorēm vai siksnām. • Atsitienu risks līdzsvara zaudēšanas dēļ. Izvairoties no neparastās ķermeņa stājas, stāviet stabilā, drošā pozīcijā un saglabājiet līdzsvaru. • Turiet ierīci vienmēr ar abām rokām. Turiet priekšējo rokturi ar vienu roku. Ar otru roku turiet aizmugurējo rokturi, nospiediet atbloķēšanas taustiņu un ierīces slēdzi. • Izmantojot ierīci, jums jāvalkā komplektā iekļautā nešanas josta. Nešanas josta ir aprīkota ar ātro fiksatoru. Nešanas josta palīdz jums kontrolēt ierīci, nolaižot to pēc griezienu, un griešanas laikā noturēt ierīces svaru. • Pirms ierīces izmantošanas iepazīstieties ar nešanas jostu un ātro fiksatoru. Nevelciet apģērbus virs nešanas siksnas un citādi neapgrūtiniet piekļuvi ātrajam fiksatoram. • Strāvas triecienu draudi. Nestrādājiet ar ierīci tuvāk nekā 10 metru attālumā no gaisvadu elektrolīnijām. • Neizmantojiet ierīci stabu, sētu, ēku vai citu nekustīgu priekšmetu tuvumā. • Iekārtas asmeņi ir asi. Veicot izstādīšanu, nomaiņu, tīrīšanu vai skrūvju pozīciju pārbaudi, darbojieties uzmanīgi un lietojiet stingrus aizsardzības cimdus. • Pirms iekārtas izmantošanas nomainiet nolietotās vai bojātās detaļas. • Ja ierīce ir nokrītusi, saņēmus triecienu vai neparasti vibrē, nekavējoties to apturiet un pārbaudiet, vai tajā nav bojājumu vai nosakiet vibrācijas cēloni Uzticiet bojājumu novēršanu pilnvarotam klientu apkalpošanas centram vai nomainiet ierīci. • Pirms katras lietošanas reizes pārbaudiet, vai stieņa savienojums un griešanas instruments ir droši nostiprināti. • Pirms dzīvžoga vai krūma griešanas pārbaudiet, vai tajā vai aiz tā neatrodas cilvēki vai dzīvnieki. • Izsēdžiet dzinēju, izņemiet akumulatoru paku un pārļiecinieties, ka visas kustīgās daļas ir pilnībā apturētas:

- Pirms griešanas darbarīka iestatīšanas darba pozīcijā.
- Pirms iekārtas tīrīšanas vai fiksācijas atvienošanas.
- Pirms pametat ierīci bez uzraudzības.
- Pirms iekārtas pārbaudes, apkopes un remonta.

**⚠ UZMANĪBU** • Valkājiet pilnu acu un dzirdes aizsardzību. • Strādājot zonās, kur pastāv kritīšu priekšmetu radīts apdraudējums, nepieciešams valkāt galvas aizsarglīdzekļus. • Savainošanās draudi, kad vaļīgu apģērbus, matus vai rotas aizķer ierīces kustīgās daļas. Turiet apģērbus un rotas pa gabalu no kustīgām mašīnas daļām. Saņemiet garus matus astē. • Pirms ie-

riņas palaišanas pārliecinieties, lai griešanas darbarīki nevarētu ar kaut ko saskarties. ● Neizmantojiet ierīci, stāvot uz trepēm vai nestabilas pamatnes. ● Dzirdes aizsarglīdzekļi var ietekmēt brīdinājuma signālu uztveri, tādēļ pievēršiet uzmanību tuvumā un darba zonā esošajiem iespējamiem draudiem. ● Ierīces radītais troksnis var ietekmēt Jūsu spēju sadzirdēt, tādēļ pievēršiet uzmanību tuvumā un darba zonā esošiem iespējamiem draudiem.

**IEVĒRĪBAI** ● Nespiediet ar varu ierīci cauri blīvam krūmājam. Tādējādi griešanas darbarīki var nobloķēties un samazināt gaitu. Samaziniet darba ātrumu, kad griešanas darbarīki nobloķējas. ● Negrieziet zarus, kas acīm redzami ir par lieli, lai ietilptu starp asmeņiem. Izmantojiet rokas vai nemotorizētu zaru zāģi, lai nogrieztu lielākus zarus. ● Izmantojiet ierīci tikai pie 0 °C līdz 40 °C temperatūras. ● Glabājiet ierīci vietā ar temperatūru no 0 °C līdz 40 °C.

### Papildu drošības norādes par akumulatoru

Lai samazinātu ugunsgrēka, miesas bojājumu un izstrādājuma bojājumu risku, ko izraisa īssavienojumi, nekad neiegremdējiet ierīci, akumulatoru bloku vai lādētāju šķīdumā un neļaujiet šķīdumam tajos iekļūt. Korozīvi vai vadoši šķīdumi, piemēram, jūras ūdens, noteiktas rūpnīciskās ķīmiskās vielas, balinātāji vai produkti, kas satur balinātājus utt., var izraisīt īssavienojumu.

- Uzlādējiet akumulatoru bloku vietā, kur apkārtējās vides temperatūra ir no 10 °C līdz 38 °C.
- Glabājiet akumulatoru bloku vietā, kur apkārtējās vides temperatūra ir no 0 °C līdz 40 °C.
- Lietojiet akumulatoru vietā, kur apkārtējās vides temperatūra ir no 0 °C līdz 40 °C.

### Droša transportēšana un uzglabāšana

**△ BRĪDINĀJUMS** ● Izslēdziet ierīci, ļaujiet tai atdzist un izņemiet akumulatoru paku, pirms Jūs to novietojat uzglabāšanai vai transportējat.

**△ UZMANĪBU** ● Lai novērstu negadījumus un savainojumus, ierīci atļauts transportēt un glabāt tikai ar uzstādītu asmeņu aizsargelementu un izņemtu akumulatoru. ● Savainošanās draudi un ierīces bojājumi. Transportēšanas laikā nodrošiniet ierīci pret kustēšanos un krišanu. ● Drošības nolūkos akumulatoru paku glabājiet atsevišķi no ierīces.

**IEVĒRĪBAI** ● Atbrīvojiet ierīci no visiem svešķermeņiem, pirms Jūs to uzglabājat vai transportējat. ● Uzglabājiet ierīci sausā un labi vēdinātā vietā, kurai bēmiem nav piekļuve. Pasargājiet ierīci no vielām ar korozijas iedarbību, piem., dārzeņu ķīmikālijām. ● Neuzglabājiet ierīci ārpus telpām.

### Droša apkope un uzturēšana

**△ BRĪDINĀJUMS** ● Izslēdziet dzinēju, izņemiet akumulatoru paku un pārliecinieties, ka visas kustīgās daļas ir pilnībā apturētas:

- Pirms ierīces tīrīšanas vai tehniskās apkopes.
- Pirms veicat piederumu daļu nomaiņu.
- Asu griešanas darbarīku radīts savainošanās risks. Noņemot vai uzliekot asmens aizsargu, īpašu uzmanību pievērš ierīces tīrīšanai un eļļošanai. ● Pārliecinieties, lai iekārta būtu droša ekspluatācijai, regulāri pārbaudot, vai visas tapas, uzgriežņi un skrūves ir cieši pievilktas. ● Pēc katras lietošanas reizes ar cietu birsti noņemiet netrūmus no griešanas instrumentiem un, lai novērstu rūšēšanu, uzklājat piemērotu eļļu pirms atkal uzliekat atpakaļ asmeņu aizsargu. Ražotājs iesaka aizsardzībai

pret rūsu un ieeļļošanai izmantot aerosolu. Palūdziet savam klientu servisam piemērotu aerosolu. Jūs griešanas darbarīkus pirms katras ekspluatācijas varat ieeļļot norādītajā veidā.

**△ UZMANĪBU** ● Izmantojiet tikai ražotāja apstiprinātos piederumus un rezerves daļas. Oriģinālie piederumi un rezerves daļas garantē drošu un nevainojamu ierīces darbību.

**IEVĒRĪBAI** ● Triet produktu pēc katras ekspluatācijas ar mikstu, sausu drānu.

**Norādījum** ● Apkopes un uzturēšanas darbus drīkst veikt tikai attiecīgi kvalificēts un īpaši apmācīts personāls. Mēs iesakām produktu uz remontu nosūtīt uz pilnvarotu servisa centru. ● Jūs drīkstat veikt tikai šajā lietošanas instrukcijā aprakstītos iestatījumus un remontdarbus. Sazinieties ar savu pilnvaroto klientu servisu par remontdarbiem, kas neietilpst aprakstītajos.

### Neapzinātais apdraudējums

#### △ BRĪDINĀJUMS

- Pat tad, ja iekārta tiek lietota atbilstoši aprakstītajiem noteikumiem, joprojām pastāv neapzināts apdraudējums. Iekārtas lietošanas laikā var rasties turpmākie draudi:
- Savainojumi, nonākot saskarē ar griešanas darbarīkiem. Griešanas instrumentus turiet atstatu no ķermeņa. Izmantojiet asmens aizsargu, kamēr negriezāt.
- Vibrācijas var radīt savainojumus. Katram darba veidam izmantojiet piemērotus instrumentus, izmantojiet paredzētos rokturus, kā arī ierobežojiet darba un ekspozīcijas laiku.
- Troksnis var izraisīt dzirdes traucējumus. Izmantojiet dzirdes aizsardzības līdzekļus un ierobežojiet radīto slodzi.

### Neapzinātā apdraudējuma samazināšana

#### △ UZMANĪBU

- Ilgāks ierīces lietošanas ilgums var radīt vibrācijas izraisītus asinsrites traucējumus rokās. Vispārēji ieteicamu aparāta lietošanas laiku noteikt nevar, jo tas ir atkarīgs no vairākiem ietekmes faktoriem:
- Personīga predispozīcija uz sliktu asinsriti (bieži auksti pirksti, pirkstu tirpšana)
- Zema apkārtējā temperatūra. Roku aizsardzībai valkājiet siltus cimdus.
- Cieša satvēriena radīti asinsrites traucējumi.
- Nepārtraukts darba režīms ir sliktāks par pārtrauktu darba režīmu.

Regulāras un ilgaicīgas ierīces lietošanas gadījumā un, atkārtoti iestājoties atbilstošajam pazīmēm, piemēram, pirkstu kņudēšanai, aukstiem pirkstiem, iesakām iziet medicīnisko apsekošanu.

### Noteikumiem atbilstoša lietošana

- Akumulatora dzīvžoga šķēres ar pagarinājumu ir paredzētas tikai privātai lietošanai.
- Ierīce ir paredzēta izmantošanai tikai ārpus telpām.
- Drošības apsvērumu dēļ ierīce vienmēr ir stingri jātur ar abām rokām.
- Ierīce ir paredzēta dzīvžogu, krūmu un tamlīdzīgu augu griešanai. To darot, ierīces lietotājs stabilī stāv uz zemes.
- Ierīci var pagarināt līdz maksimāli 2,8 m.
- Ierīci drīkst izmantot tikai sausā, labi apgaismotā vidē.

Jebkura cita izmantošana, piem., zāles, koku un zaru griešana, nav atļauta.

## Apkārtējās vides aizsardzība



Iepakojuma materiāli ir atkārtoti pārstrādājami. Lūdzu, atbrīvojieties no iepakojuma videi draudzīgā veidā.



Elektriskās un elektroniskās ierīces satur vērtīgus pārstrādājamus materiālus un bieži vien tādas sastāvdaļas kā baterijas, akumulatorus vai eļļu, kuri neatbilstošas apstrādes vai nepareizas utilizācijas rezultātā var radīt potenciālu apdraudējumu cilvēku veselībai un apkārtējai videi. Tomēr šīs sastāvdaļas ir nepieciešamas ierīces pareizai darbībai. Ar šo simbolu marķētās ierīces nedrīkst izmest kopā ar sadzīves atkritumiem.

### Informācija par sastāvdaļām (REACH)

Pašreizējo informāciju par sastāvvielām atradīsiet: [www.kaercher.de/REACH](http://www.kaercher.de/REACH)

## Piederumi un rezerves daļas

Izmantot tikai oriģinālos piederumus un oriģinālās rezerves daļas, jo tie garantē drošu un nevainojamu ierīces darbību.

Informāciju par piederumiem un rezerves daļām skatīt [www.kaercher.com](http://www.kaercher.com).

## Piegādes komplekts

Ierīces piegādes komplekts ir attēlots uz iepakojuma. Izsaiņojot pārbaudiet, vai saturs ir pilnīgs. Ja trūkst piederumi vai transportēšanas laikā radušies bojājumi, lūdzu, informējiet tirgotāju.

## Drošības ierīces

### ⚠ UZMANĪBU

**Trauma gūšanas risks neesošu vai pārveidotu drošības ierīču rezultātā!**

*Drošības ierīces ir paredzētas jūsu aizsardzībai. Neapiet, nenņemiet vai neatspējojot drošības ierīces.*

### Atbloķēšanas taustiņš

Ierīces slēdzi var nospiegt tikai tad, ja iepriekš tiek nospiests ierīces slēdža atbloķēšanas taustiņš. Tas novērš nejaušu ieslēgšanos.

### Asmens aizsargs

Asmens aizsargs ir svarīga dārza šķēru drošības aprīkojuma sastāvdaļa. Bojātu asmens aizsargu vairs nedrīkst izmantot un to nekavējoties jānomana.

## Simboli uz ierīces

	Vispārīga brīdinājuma zīme
	Pirms ekspluatācijas uzsākšanas izlasiet lietošanas instrukciju un visus drošības norādījumus.
	Strādājot ar ierīci, lietojiet piemērotus galvas, acu un dzirdes aizsardzības līdzekļus.
	Strādājot ar ierīci, lietojiet neslīdošus drošības apavus.

	Strādājot ar ierīci, valkājiet neslīdošus un izturīgus aizsargcimdus.
	Nepakļaujiet ierīci ne lietus, ne paaugstināta mitruma ietekmei.
	Savainojumu risks. Nepieskariet asajiem griešanas darbarīkiem.
	Elektrības bīstamība. Strādājot ar ierīci, ievērojiet vismaz 10 m attālumu līdz gaisvadu elektrolnījām.
	Draudi, kurus rada strauji izsviesti priekšmeti. Nodrošiniet, lai visi interesenti, jo īpaši bērni un mājdzīvnieki, atrastos vismaz 15 m attālumā no darbības zonas.
	Uz etiķetes norādītais garantētais skaņas spiediena līmenis ir 93 dB.

## Ierīces apraksts

Šajā lietošanas instrukcijā ir aprakstīts maksimālais aprīkojums. Atkarībā no modeļa iespējams piegādes komplekta atšķirības (skatiet iepakojumu).

### Attēlu skatīt grafiku lapās

#### Attēls A

- ① Ierīces slēdzis
- ② Ierīces slēdža atbloķēšanas taustiņš
- ③ Teleskopiskā kāta fiksācijas uzgrieznis
- ④ Fiksācijas uzgrieznis
- ⑤ Augšējais kāts
- ⑥ Leņķa regulēšanas mehānisma atbloķēšanas taustiņš
- ⑦ Asmens
- ⑧ Teleskopiskais kāts
- ⑨ Satveršanas virsma
- ⑩ Nešanas jostas cilpa
- ⑪ Apakšējais kāts
- ⑫ Nešanas jostas cilpa
- ⑬ Rokturis
- ⑭ Akumulatoru bloka atbloķēšanas taustiņš
- ⑮ Tipa datu plāksnīte
- ⑯ Akumulatoru bloka ietvere
- ⑰ Nešanas josta
- ⑱ Asmens aizsargs

- 19) Atgriezumam savācējs
- 20) Ātrās uzlādes ierīce Battery Power 18V
- 21) \*Akumulatoru bloks Battery Power 18V

\* Izvēles iespēja

### Akumulatoru paka

Ierīci iespējams darbināt ar 18 V Kärcher Battery Power akumulatoru paku.

## Ekspluatācijas uzsākšana

### ⚠ BRĪDINĀJUMS

#### Nekontrolēta ieslēgšanās

Griezias traumas radīts dzīvības apdraudējums  
Pie visiem sagatavotajiem darbiem, izņemiet no ierīces akumulatoru.

### Ierīces montāža

- Iebīdiet teleskopisko kātu dzīvzoga šķēru kātā.
- Lai nostiprinātu fiksācijas uzgriezni, grieziet to uz labo pusi līdz atdurei.

**Attēls B**

### Atgriezumam savācēja uzstādīšana

#### Norādījumi

Atgriezumam savācēju izmantot tikai, veicot horizontālus griezumus.

- Ņemiet atgriezumam savācēju no asmens aizsarga.

**Attēls C**

- Uzstādi atgriezumam savācēju pie dzīvzoga šķērēm.

**Attēls D**

### Nešanas jostas iekāršana

Nešanas josta palīdz kontrolētā veidā nolaist ierīci pēc nogriešanas un uztvert ierīces svaru lietošanas laikā.

**Attēls E**

- Nešanas jostas āķus piestipriniet pie roktura un pie kāta esošajām cilpām. Pārliciet nešanas jostu pār vienu plecu. Pārlicinieties, ka bīstamības gadījumā nešanas jostu varat ātri atbrīvot.

#### Norādījumi

Veicot darbus pie dzīvzoga augšpusēs, piekariniet nešanas jostu tikai pie roktura cilpas. Veicot sānu darbus, piekariniet nešanas jostu tikai pie kāta cilpas.

### Akumulatora ievietošana

## IEVĒRĪBAI

#### Netīri kontakti

Ierīces un akumulatora bojājumi  
Pirms ievietošanas pārbaudiet, vai nav nosmērēts akumulatora stiprinājums un kontakti un nepieciešamības gadījumā notīriet tos.

**Attēls F**

- Iebīdiet akumulatoru stiprinājumā, līdz tas dzirdami nofiksējas.

## Apkalpošana

Mēs iesakām nepieredzējušiem lietotājiem pirms darba ar dārza šķērēm iziet apmācību pie pieredzējušas personas un izmēģināt lietošanu un lietošanas paņēmienus.

### Teleskopiskā regulēšana

Ja nepieciešams, ierīces garumu var regulēt, izmantojot teleskopisko kātu.

**Attēls G**

## IEVĒRĪBAI

### Teleskopiskā kāta neitrumi

Iespējami ierīces bojājumi, ja, regulējot garumu, uz teleskopiskā kāta atrodas neitrumi.

Pirms regulēšanas pārbaudiet, vai uz teleskopiskā kāta nav neitrumu, un notīriet tos.

- Lai atbrīvotu, grieziet teleskopiskā kāta fiksācijas uzgriezni pa kreisi.
  - Noregulējiet teleskopisko kātu vēlamajam garumam.
- Attēls H**
- Lai nostiprinātu, grieziet teleskopiskā kāta fiksācijas uzgriezni pa labi.

### Nolokāmās daļas regulēšana

Leņķi starp kātu / teleskopisko kātu un dzīvzoga šķērēm var pielāgot darba apstākļiem.

**Attēls I**

### ⚠ UZMANĪBU

#### Ass griešanas asmens

#### Griezias brūces

Strādājot ar griešanas asmeni, valkājiet aizsargcimdus.

- Uzstādiat asmens aizsargu.
- Attēls J**
- Novietojiet kātu / teleskopisko kātu paralēli zemei.
  - Ar vienu roku nospiediet nolocīšanas pogu.

**Attēls K**

### ⚠ BRĪDINĀJUMS

#### Trauma risks, pieskaroties asajam asmenim

Nekad nepārvietojiet asmeni ar rokām.

- Ar otru roku pārvietojiet kātu / teleskopisko kātu, līdz ir iestatīts vēlamais leņķis.
- Atlaidiet nolocīšanas pogu.

### Ierīces ieslēgšana

- Ierīces slēdža atbloķēšanas pogu pabīdiat uz priekšu līdz galam.

**Attēls L**

- Nospiediet ierīces slēdzi. Ierīce ieslēdzas.

#### Norādījumi

Atbloķēšanas taustiņš lietošanas laikā nav jātur nospiests.

- Atlaidiet ierīces slēdzi. Ierīce pārtrauc darbību.

### Vadība

### ⚠ UZMANĪBU

#### Asa asmens radīti savainojumi draudi

Veicot jebkādus darbus pie ierīces, valkājiet aizsargbrilles un aizsargcimdus.

### ⚠ BRĪDINĀJUMS

#### Savainošanās risks ierīces nekontrolētas kustības dēļ

Vienmēr stingri turiet ierīci ar abām rokām.

Vienmēr valkājiet nešanas siksnu.

- Pārbaudiet, vai griežamajā materiālā nav tādi svešķermeņi kā papīrs, plēve vai drāts un nepieciešamības gadījumā tos izņemiet.
- Ņemiet asmens aizsargu.
- Ieslēdziet ierīci, skatīt nodaļu Ierīces ieslēgšana.
- Apgrieziet dzīvzogu.

**Attēls M**

## Akumulatoru pakas izņemšana

### Norādījumi

Ilgstoša darbu pārtraukuma gadījumā izņemiet akumulatoru paku no ierīces un nodrošināt to pret nesankcionētu lietošanu.

1. Nospiešot akumulatoru pakas atbloķēšanas taustiņu, lai atfiksētu akumulatoru paku.  
**Attēls N**
2. No ierīces izņemiet akumulatoru paku.

## Ekspluatācijas beigšana

1. Akumulatoru paku izņemiet no ierīces (skatīt nodaļu *Akumulatoru pakas izņemšana*).
2. Izlīdēt ierīci (skatīt nodaļu *Ierīces tīrīšana*).

## Transportēšana

### ⚠ UZMANĪBU

#### Svara neievērošana

Savainojumu un bojājumu draudi  
Transportējot ņemiet vērā ierīces svaru.

### ⚠ UZMANĪBU

#### Nekontrolēta ieslēgšanās

Griezta brūces

Pirms transportēšanas no ierīces izņemiet akumulatoru. Transportējiet dārza šķēres tikai ar uzliktu asmens aizsargu.

1. Izņemiet akumulatoru bloku, skatīt nodaļu *Akumulatoru pakas izņemšana*.
2. Uzstādiet asmens aizsargu ar atgriezumam savācēju.  
**Attēls J**
3. Ierīci noregulējiet uz īsāko teleskopisko garumu.  
**Attēls G**

## Uzglabāšana

### IEVĒRĪBAI

#### Mitra vide

Korozija

Ierīci uzglabājiet tikai iekštelpās.

### ⚠ UZMANĪBU

#### Svara neievērošana

Savainojumu un bojājumu draudi  
Uzglabājot ņemiet vērā ierīces svaru.

### ⚠ UZMANĪBU

#### Nekontrolēta ieslēgšanās

Griezta brūces

Pirms transportēšanas no ierīces izņemiet akumulatoru. Uzglabājiet dārza šķēres tikai ar uzliktu asmens aizsargu.

### Norādījumi

Uzglabājiet ierīci sausā un labi vēdinātā vietā. Neuzglabājiet to koroziju veicinošu vielu, piemēram, dārzeņniecības ķīmikāliju un ledus kausēšanas sāls tuvumā.

Pirms katras uzglabāšanas reizes notīriet ierīci (skatīt nodaļu *Ierīces tīrīšana*).

1. Izņemiet akumulatoru bloku, skatīt nodaļu *Akumulatoru pakas izņemšana*.
2. Uzstādiet asmens aizsargu.  
**Attēls J**
3. Ierīci noregulējiet uz īsāko teleskopisko garumu.  
**Attēls G**

## Kopšana un apkope

### ⚠ UZMANĪBU

#### Nekontrolēta ieslēgšanās

Griezta brūces

Pirms visu darbu veikšanas ar ierīci, izņemiet no ierīces akumulatoru.

### ⚠ UZMANĪBU

#### Asa asmens radīti savainojumu draudi

Veicot jebkādas darbus pie ierīces, valkājiet aizsargbrīles un aizsargcimdus.

## Ierīces tīrīšana

### IEVĒRĪBAI

#### Neatbilstoša tīrīšana

Ierīces bojājumi

Tīriet ierīci ar mitru drānu.

Neizmantojiet šķīdinātājus saturošus tīrīšanas līdzekļus. Neiegremdējiet ierīci ūdenī.

Netīriet ierīci, izmantojot šļūteni vai augstspiediena ūdens strūklu.

#### Attēls O

1. Laujiet ierīci atdziest.
2. Asmeni un motora korpusu ar birsti attīrīt no augu atliekām un netīrumiem.
3. Ar birsti iztīrīt ierīces ventilācijas spraugu.

## Pārbaudīt asmens skrūvsavienojumu

### ⚠ UZMANĪBU

#### Atlaidies skrūvsavienojums

Nekontrolētu asmens kustību radīti griezumam savainojumi

Regulāri pārbaudiet, vai asmens skrūvsavienojums ir cieši pievilkti.

#### Attēls P

1. Pārbaudīt, vai skrūves/uzgriežņi ir pievilkti.
2. Pievilkt vaļīgas skrūves/uzgriežņus.

## Asmens eļļošana

Lai saglabātu asmeņu kvalitāti un optimālus griešanas rezultātus, pēc katras lietošanas reizes asmeņus nedaudz eļļojiet ar izsmidzināmo eļļu vai šķidru mašīneļļu.

### Norādījumi

No asmeņiem notīrīt sveķus, piemēram, izmantojot Kärcher universālo traipu tīrītāju RM 769.

#### Attēls Q

1. Notīrīt ierīci (skatīt *Ierīces tīrīšana*).
2. Ierīci novietot uz horizontālas, līdzenas un eļļu necaurlaidīgas pamatnes.
3. Uzklāt plānu eļļas kārtiņu uz asmeņu virspuses.
4. Uzlikt asmens aizsargu.
5. Notīrīt pamatni un atbrīvoties no eļļas atlikumiem vi-dei draudzīgā veidā un saskaņā ar vietējiem noteikumiem.

## Asmens asināšana

### Norādījumi

Asinot noņemiet tik maz materiāla, cik iespējams un saglabājiet sākotnējo asmens zobu leņķi.

### ⚠ UZMANĪBU

#### Asi asmeņi

Griezta brūces

Asinot asmeņus, valkājiet atbilstošus aizsargcimdus.

1. Iespiediet asmeni skrūvspīlēs.
2. Ar vīli uzasiniet brīvās puses asmens zobus.
3. Ar roku virziet asmeni tālāk, līdz kļūst pieejami neuzasinātie asmens zobi.
4. Ar vīli uzasināt visus brīvās puses asmens zobus.

## Palīdzība traucējumu gadījumā

Traucējumu cēloņi bieži vien ir vienkārši un tos ar turpmākā pārskata palīdzību var novērst pašu spēkiem.

Šaubu vai nenorādītu traucējumu gadījumā, lūdzu, vērsieties autorizētā klientu servisā.

Novēcojot akumulatoru pakas kapacitāte samazinās arī tad, ja tiek labi kopta, tādējādi arī pilnībā uzlādētā stāvoklī vairs netiek sasniegts pilns darbības laiks. Tas neļicina par defektu.

Kļūda	Cēlonis	Novēšana
Ierīce neieslēdzas	Akumulatoru paka nav pareizi ielikta.	● Iebīdīet akumulatoru paku stiprinājumā, līdz tā nofiksējas.
	Akumulatoru paka ir izlādējusies.	● Uzlādējiet akumulatoru paku.
	Akumulatoru paka ir bojāta.	● Veikt akumulatoru pakas nomaiņu.
Ierīce ekspluatācijas laikā pārtrauc darbību	Asmeni ir nobloķējuši atgriezumi.	● Atbrīvot asmeni no atgriezumiem.
	Akumulatoru paka ir pārkarsusi	● Pārtraukt darbu un uzgaidīt, līdz akumulatora temperatūra atkal atrodas normas robežās.
	Motors ir pārkarsis	● Pārtraukt darbu un ļaut motoram atdzist.
Problēmas ierīces uzstādīšanas laikā	Netīri savienojuma punkti	● Pārbaudiet, vai uz teleskopiskā kāta nav netīrumu, un, ja nepieciešams, notīriet. ● Ierīci novietojiet tikai uz tīrām virsmām.

## Garantija

Katrā valstī ir spēkā mūsu atbildīgā tirdzniecības uzņēmuma izdotie garantijas nosacījumi Garantijas termiņā Jūsu ierīces iespējamās darbības traucējumus mēs novērsim bez maksas, ja to cēlonis būs materiāla vai ražošanas kļūda. Garantijas gadījumā ar pirkumu apliecināto dokumentu vērsieties pie tirgotāja vai tuvākajā pilnvarotajā klientu apkalpošanas centrā. (Adresi skatīt aizmugurē)

Papildu informācija par garantiju (ja tāda ir pieejama) ir atrodama vietējās Kärcher tīmekļa vietnes servisa sadaļā "Lejupielādes".

## Tehniskie dati

		PHG 2-18
<b>Ierīces veiktspējas dati</b>		
Nominālais spriegums	V	18
Brīvgaitas griešanās ātrums	/min	1150
Atgriezumam diametrs (maks.)	mm	18
Griezuma garums	cm	45
Darba attālumš (maks.)	m	2,8
<b>Vibrācijas līmenis saskaņā ar EN 62841-1 un EN 62841-4-2</b>		
Priekšējā roktura vibrācijas ekspozīcija uz plaukstu/roku	m/s <sup>2</sup>	1,3
Aizmugurējā roktura vibrācijas ekspozīcija uz plaukstu/roku	m/s <sup>2</sup>	1,7
Nedrošības faktors	m/s <sup>2</sup>	1,5
<b>Skaņas jaudas līmenis saskaņā ar EN 62841-1 un EN 62841-4-2</b>		
Trokšņa intensitātes līmenis	dB(A)	93
L <sub>WA</sub> + Nedrošības faktors K <sub>WA</sub>		
<b>Izmēri un svars</b>		
Garums x platums x augstums	mm	2090 x 89 x 200
Svars (bez akumulatoru pakas)	kg	3,4

Paturētas tiesības veikt tehniskas izmaiņas.

## Vibrācijas un trokšņa vērtība

Norādītās kopējās vibrācijas vērtības un norādītās trokšņa emisijas vērtības tika mēritas pēc standartizētas testa metodes, un tās var izmantot, lai salīdzinātu vienu instrumentu ar citu.

Deklarētās kopējās vibrācijas vērtības un deklarētās trokšņa emisijas vērtības var izmantot arī provizorisksam iedarbības novērtējumam.

### △ BRĪDINĀJUMS

*Vibrācijas un trokšņa emisija elektroinstrumenta faktiskās izmantošanas laikā var atšķirties no norādītajām vērtībām atkarībā no instrumenta izmantošanas veida un jo īpaši no apstrādājamā materiāla veida.*

*Nosakiet drošības pasākumus, lai aizsargātu operatoru, pamatojoties uz aplēsēm par iedarbību faktiskajos izmantošanas apstākļos (ņemot vērā visas darba cikla daļas, piemēram, laiku, kad instruments ir izslēgts un kad tas darbojas brīvgaitā, papildus iedarbināšanas laikiem).*

## ES atbilstības deklarācija

Ar šo mēs apliecinām, ka turpmāk minētais produkts atbilst attiecīgajiem direktīvu un regulu noteikumiem. Veicot ar mums nesaskaņotas izmaiņas produkta uzbūvē, šī deklarācija zaudē savu spēku. Par šīs atbilstības deklarācijas izdošanu ir atbildīgs tikai un vienīgi ražotājs.

Produkts: Akumulatora dārza šķēres ar pagarinājumu  
Tips: 1.445-XXX.X

### Direktīvas un regulas

2000/14/EK (+2005/88/EK)  
2014/30/ES  
2006/42/EK (+2009/127/EK)  
2011/65/ES

### Piemērotie saskaņotie standarti

EN IEC 63000: 2018  
EN 55014-1: 2017 + A11: 2020  
EN 55014-2: 1997 + A1: 2001 + A2: 2008  
EN 62841-1:2015+A11:2022  
EN 62841-4-2:2019+A1:2022+A11:2022

### Piemērotās atbilstības novērtēšanas procedūras

2000/14/EK ar 2005/88/EK grozījumiem: Pielikums V

### Trokšņa intensitātes līmenis dB(A)

PHG 2-18:  
Izmērīts: 91  
Nodrošināts: 93

## Nosaukums un adrese

Pilnvarotais sagatavot dokumentaciją:  
S. Reizers (S. Reiser)  
Alfred Kärcher SE & Co. KG  
Alfred-Kärcher-Str. 28 - 40  
71364 Winnenden (Vācija)  
Tālrunis: +49 7195 14-0  
Fakss: +49 7195 14-2212



H. Jenner  
Chairman of the Board of Management



S. Reiser  
Manager Regulatory Affairs & Certification

Vinendene (Winnenden), 01.11.2025.  
Parakstītāji rīkojas valdes vārdā un ar tās pilnvarojumu.  
Alfred Kärcher SE & Co. KG  
Alfred-Kärcher-Str. 28 - 40  
71364 Winnenden (Vācija)  
Tālr.: +49 7195 14-0  
Fakss: +49 7195 14-2212

## Turinys

Bendrosios nuorodos .....	120
Saugos nurodymai .....	120
Numatomasis naudojimas .....	123
Aplinkos apsauga .....	124
Priedai ir atsarginės dalys .....	124
Komplektacija .....	124
Saugos įtaisai .....	124
Įrenginio simboliai .....	124
Prietaiso aprašymas .....	124
Ekspluataavimo pradžia .....	125
Valdymas .....	125
Gabenimas .....	126
Sandėliavimas .....	126
Kasdieninė ir techninė priežiūra .....	126
Pagalba trikčių atveju .....	127
Garantija .....	127
Techniniai duomenys .....	127
ES atitikties deklaracija .....	128

## Bendrosios nuorodos



Prieš pradėdami naudoti įsigytą prietaisą, perskaitykite šiuos saugos reikalavimus, originalią naudojimo instrukciją, su akumulatoriaus bloku susijusius saugos nurodymus ir pridėtą originalią akumulatoriaus bloko / standartinio įkroviklio naudojimo instrukciją. Laikykitės jų. Išsaugokite originalią eksploataavimo instrukciją, kad galėtumėte vėliau ja pasinaudoti arba perduoti kitam savininkui. Be naudojimo instrukcijoje pateikiamų nurodymų taip pat reikia laikytis bendrųjų įstatymus leidžiančiųjų institucijų nurodymų dėl nelaimingų atsitikimų prevencijos ir saugos.

## Saugos nurodymai

### Rizikos lygiai

#### ⚠ PAVOJUS

- Nuoroda dėl tiesioginio pavojaus, galinčio sukelti sunkius kūno sužalojimus ar mirtį.

#### ⚠ ĮSPĖJIMAS

- Nuoroda dėl galimo pavojaus, galinčio sukelti sunkius kūno sužalojimus ar mirtį.

#### ⚠ ATSARGIAI

- Nuoroda galimą pavojų, galintį sukelti lengvus sužalojimus.

#### DĖMESIO

- Nuoroda dėl galimo pavojaus, galinčio sukelti materialinius nuostolius.

### Bendrosios mašinos saugos nuorodos

#### ⚠ ĮSPĖJIMAS

- Perskaitykite visus su šia mašina pateiktus saugos įspėjimus, instrukcijas, iliustracijas ir specifikacijas.

Jeigu visų toliau pateiktų instrukcijų nebūtų laikomasi, gali nepavykti išvengti elektros smūgio, gaisro ir (arba) sunkių sužalojimų. **Pasilaikykite visus įspėjimus ir instrukcijas, kad galėtumėte juos pasiskaityti vėliau.**

Įspėjimuose vartojama sąvoka „mašina“ – tai iš elektros tinklo maitinama (laidinė) mašina arba akumuliatorinė (belaidis) mašina.

- Darbo vietos sauga
  - Darbo vieta turi būti švari ir tinkamai apšviesta. Užterštose ar tamsiose zonose gali įvykti nelaimingas atsitikimas.
  - Nenaudokite mašinų sprogioje aplinkoje, pvz., šalia degiųjų skysčių, dujų ar dulkių. Mašinos sukuria kibirkštis, kurios gali uždegti dulkes ar dūmus.
  - Dirbdami su mašina pasirūpinkite, kad vaikai ir pašaliniai asmenys būtų atokiai. Jeigu būsite išsiblaškęs, galite prarasti kontrolę.
- Elektros sauga
  - Mašinos kištukai turi atitikti lizdą. Bet koku būdu modifikuoti kištuką draudžiama. Su žemintais varikliniais įrankiais nenaudokite jokių adapterio kištukų. Nemodifikuoti kištukai ir atitinkami lizdai sumažina elektros smūgio riziką.
  - Venkite kūno sąlyčio su žemintais arba žeminiu paviršiais, pvz., vamzdžiais, radiatoriais, viryklėmis ir šaldytuvais. Jeigu jūsų kūnas yra žemintas arba liečiasi su žeminiu paviršiumi, padidėja elektros smūgio rizika.
  - Saugokite mašinas nuo lietaus arba drėgnųjų orų sąlygų. Jeigu į mašiną patenka vandens, padidėja elektros smūgio pavojus.
  - Nenaudokite laido netinkamai. Draudžiama mašiną nešti už laido, traukti už laido arba ištraukti kištuką iš lizdo. Laidą laikykite atokiau nuo karščio, alyvos, aštrių kraštų ar judančių dalių. Pažeisti arba įsipainioję laidai padidina elektros smūgio riziką.
  - Naudodami mašiną lauke, naudokite ilgutuvą, tinkamą naudoti lauke. Naudojant laidą, tinkamą naudoti lauke, sumažėja elektros smūgio pavojus.
  - Jeigu neišvengiamai tenka naudoti mašiną drėgnoje vietoje, naudokite liekamosios srovės įtaisą (RCD) apsaugotą maitinimo šaltinį. Naudojant RCD sumažėja elektros smūgio rizika.
- Asmeninė sauga
  - Būkite budrūs, neužmirškite, ką darote, ir dirbdami su mašina paisykite sveiko proto reikalavimų. Nenaudokite mašinos, kai esate pavargę arba apsaivę nuo narkotikų, alkoholio ar vaistų. Naudojant mašinas užtenka kelių išsiblašymo akimirkų – galite būti sunkiai sužaloti.

- b **Naudokite asmenines apsaugines priemones. Visada dėvėkite akių apsaugos priemones. Apsaugos priemonės, pvz., dulkių kaukė, neslystantys apsauginiai batai, kietas šalmas ar klausos apsaugos priemonės, naudojamos tinkamomis sąlygomis, sumažins asmens sužalojimus.**
- c **Apsaugokite nuo netyčinio paleidimo. Prieš prijungdami prie maitinimo šaltinio ir (arba) akumulatoriaus bloko, pakeldami arba nešdami mašiną įsitinkinkite, ar jungiklis nustatytas į išjungimo padėtį. Nešant mašiną, kai jūsų pirštas yra jungiklio, arba įjungus energiją mašinoje, kurių jungiklis įjungtas, gali nepavykti išvengti nelaimingų atsitikimų.**
- d **Prieš sukdami mašiną, išimkite bet kokį reguliavimo raktą ar veržliaraktį. Prie besisukančios mašinos dalies pritvirtintas veržliaraktis arba raktas gali sužaloti.**
- e **Nesiekite per toli. Visada tinkamai stovėkite ir išlaikykite ir pusiausvyrą. Tada patikrinkite suvaldysite mašiną, jeigu susiklostytų netikėta padėtis.**
- f **Tinkamai apsirenkite. Nedėvėkite laisvos aprangos drabužių arba papuošalų. Jūsų plaukai ir apranga turi būti atokiai nuo judančių dalių. Laisvą aprangą, papuošalus arba ilgus plaukus gali įsukti judančios dalys.**
- g **Jeigu įtaisai yra skirti dulkių ištraukimo ir surinkimo įrenginiams prijungti, užtikrinkite, kad jie būtų prijungti ir naudojami tinkamai. Naudojant dulkių surinkimo funkciją galima sumažinti dulkių keliamą pavojų.**
- h **Neužmirškite, kad dažnai naudodami mašinas įgyjate įgūdžių, tačiau neatsipalaiduokite ir visada atsižvelkite į mašinos saugos principus. Neatsargus veiksmas gali sukelti sunkų sužalojimą per sekundės dalį.**
- 4 **Mašinos naudojimas ir priežiūra**
- a **Nenaudokite jėgos su mašina. Naudokite jūsų reikmės tinkamą mašiną. Tinkama mašina atlieka darbą veiksmingiau ir saugiau tokia sparta, kuriai jis buvo sukurtas.**
- b **Nenaudokite mašinos, jeigu jungiklis jo neįjungia ir neišjungia. Bet kokia mašina, kurio negalima valdyti jungikliu, kelia pavojų ir turi būti suremontuotas.**
- c **Prieš reguliuodami, keisdami priedus ar sandėliuodami mašiną atjunkite kištuką nuo maitinimo šaltinio ir (arba) išimkite akumulatoriaus bloką nuo mašinos, jei jis atjungiamas. Tokios prevencinės saugos priemonės sumažina atsitiktinio mašinos paleidimo riziką.**
- d **Neveikiančias mašinas laikykite vaikams nepasiekiamoje vietoje ir neleiskite su mašina ar šiomis instrukcijomis nesuapžinusiems asmenims dirbti mašina. Mašinos neišmokyti naudotojų rankose kelia pavojų.**
- e **Mašinų ir priedų priežiūra. Patikrinkite, ar judančios dalys sulygiuotos, nėra įstrigusios, ar nėra sulūžusios ir ar nėra kitų būsenų, galinčių turėti įtakos mašinos veikimui. Pažeistą mašiną prieš naudodami sutaisykite. Daugeli nelaimingų atsitikimų sukelia produktai, jeigu nėra atliekama tinkama mašinų techninė priežiūra.**
- f **Pjovimo mašinas laikykite aštrias ir švarias. Tinkamai prižiūrimos pjovimo mašinos su aštriais**

*pjovimo kraštais yra mažiau linkusios surišti ir yra lengviau valdomos.*

- g **Naudokite mašiną, priedus ir mašinos antgalius laikydamiesi šių instrukcijų, atsižvelgdami į darbo sąlygas ir atliktinus darbus. Naudojant mašiną ne numatytioms operacijoms gali susiklostyti pavojinga padėtis.**
- h **Rankenos ir griebtuvo paviršiai turi būti sausi, švarūs, be alyvos ir riebalų. Slidžios rankenos ir griebtuvo paviršiai trukdo saugiai valdyti ir valdyti mašiną susiklosčius nenumatytai padėčiai.**
- 5 **Akumulatorinės mašinos naudojimas ir priežiūra**
- a **Įkraukite tik naudodami gamintojo nurodytą įkroviklį. Įkroviklis, tinkamas vieno tipo akumuliatorių blokui, gali sukelti gaisro pavojų, kai naudojamas su kitu akumuliatorių bloku.**
- b **Mašinas naudokite tik su specialiai tam skirtais akumuliatorių blokais. Naudojant bet kokius kitus akumuliatorių blokus gali kilti sužeidimų ir gaisro pavojus.**
- c **Kai akumulatoriaus blokas nenaudojamas, laikykite jį atokiau nuo kitų metalinių daiktų, pvz., popieriaus sąvaržėlių, monetų, raktų, vinių, varžtų ar kitų smulkių metalinių daiktų, kurie gali sujungti vieną gnybtą su kitu. Jeigu tarp akumulatoriaus gnybtų būtų sukurtas trumpasis sujungimas, galima nudegti arba sukelti gaisrą.**
- d **Sukūrus netinkamas sąlygas iš akumulatoriaus gali būti išskirti spūstys; venkite sąlyčio. Atsitiktinai susilietus nuplauti vandeniu. Jeigu skysčio patektų į akis, papildomai kreipkitės į gydytoją. Iš akumulatoriaus išiškęs skystis gali sudirginti arba nudeginti.**
- e **Nenaudokite sugadinto ar modifikuoto akumulatoriaus ar mašinos. Pažeistos arba modifikuotos baterijos gali veikti nenuspėjamai, todėl gali kilti gaisras, sprogti arba kilti sužalojimo pavojus.**
- f **Saugokite akumulatoriaus bloką arba mašiną nuo ugnies ar per didelės temperatūros. Ugnies arba aukštesnės nei 130 °C temperatūros poveikis gali sukelti sproginimą.**
- g **Laikykitės visų įkrovimo instrukcijų ir neįkraukite akumulatoriaus bloko ar mašinos viršydami instrukcijoje nurodyto temperatūros diapazono ribas. Netinkamai įkraunant arba temperatūrai neatitinkant nurodyto diapazono ribų, galima sugadinti akumuliatorių ir padidinti gaisro pavojų.**
- 6 **Aptarnavimas**
- a **Pasirūpinkite, kad mašiną prižiūrėtų kvalifikuotas remonto specialistas, kuris naudotų tik identiškas atsargines dalis. Taip būtų užtikrinamas mašinos saugumas.**
- b **Pažeistų akumuliatorių blokų priežiūrą atlikti draudžiama. Akumuliatorių blokų priežiūrą leidžiama atlikti tik gamintojui arba įgaliotiems techninės priežiūros paslaugų teikėjams.**

### Gyvatvorių žirklių saugos įspėjimai

- Gyvatvorių žirklių nenaudokite blogomis orų sąlygomis, ypač tuo atveju, jeigu kyla žaibo pavojus. Taip sumažinsite žaibo smūgio riziką.
- Visus maitinimo laidus ir kabelius laikykite atokiau nuo pjovimo vietos. Maitinimo laidai arba ka-

beliai gali būti paslėpti gyvatvorėse arba krūmuose ir juos netyčia gali nupjauti geležtė.

- **Dėvėkite ausų apsaugos priemonės.** Tinkamos apsaugos priemonės sumažina klausos pažeidimų riziką.
- **Laikykite gyvatvorių žirkles tik už izoliuotų suėmimo paviršių, nes geležtė gali liestis su paslėptais laidais.** Geležtėms prisilietus prie įtampingojo laido atviroios metalinių gyvatvorių žirklių dalys gali tapti įtampingos ir sukelti operatoriui elektros smūgį.
- **Pasirūpinkite, kad jokia jūsų kūno dalis neatsidurtų greta geležtės.** Nešalinkite nupjautos medžiagos ir nelaikykite medžiagos, kurią reikia nupjauti, kai peiliai juda. Išjungus jungiklį peiliai nenustoja judėję. Naudojant gyvatvorių žirkles užtenka kelių išsiblaškymo akimirku – galite būti sunkiai sužaloti.
- **Šalinami įstrigusią medžiagą arba atikdami prietaisu techninę priežiūrą patikrinkite, ar visi maitinimo jungikliai išjungti, o blokavimo įtaisai nustatytas į blokavimo padėtį.** Netikėtai įjungus gyvatvorių žirkles, kai šalinama įstrigusi medžiaga arba atliekama techninė priežiūra, galima sunkiai susižaloti.
- **Neškite gyvatvorių žirkles už rankenos, kai geležtė sustabdyta, ir saugokitės, kad neįjungtumėte jokio maitinimo jungiklio.** Tinkamai nešant gyvatvorių žirkles sumažinama netyčinio geležtės įjungimo ir todėl geležtės keliamą sužalojimo riziką.
- **Gabendami arba sandėliuodami gyvatvorių žirkles visada užmaukite geležtės gaubtelį.** Tinkamai naudojant gyvatvorių žirkles sumažės rizika susižeisti į geležtės.

**Išplėstinės aprėpties gyvatvorių žirklių saugos įspėjimai:**

- **Visada naudokite galvos apsaugą, kai naudojate praliginto pasiekiamumo gyvatvorių žirkles virš galvos.** Krentančios nuolaužos gali sunkiai sužaloti.
- **Dirbdami su pailgintosios aprėpties gyvatvorių žirkliėmis visada naudokitės abiem rankomis.** Laikykite pailgintosios aprėpties gyvatvorių žirkles abiem rankomis, kad visą laiką jas valdytumėte.
- **Kad sumažintumėte elektros smūgio pavojų, pailgintosios aprėpties gyvatvorių žirklių nenaudokite šalia elektros linijų.** Sąlytis su elektros linijomis arba naudojimas šalia jų gali sukelti sunkius elektros smūgio sukeltus sužalojimus, kurie gali baigtis mirtimi.

### Papildomos saugos instrukcijos

**⚠ PAVOJUS** • Gresia sunkūs sužeidimai, jeigu peilis sviestų kokius nors daiktus arba jeigu pjovimo įrankis įsuktų vielą ar virvę. Prieš imdamiesi darbo atidžiai apžiūrėkite darbo zoną, ar joje nėra akmenų, lazdy, metalo, vielų, kaulų arba žaislų ir juos pašalinkite.

- Įrenginį naudoti draudžiama, jeigu žmonės, visų pirma vaikai arba gyvūnai, stovi arčiau kaip 15 metrų, nes kyla pavojus, kad pjovimo peilis gali sviesti daiktus.
- Draudžiama atlikti bet kokias įrenginio modifikacijas.
- Jeigu būtų dirbama išsiblaškūs, galima būti sunkiai sužalotam. Prietaiso nenaudokite, jeigu esate pavargę arba apsvaigę nuo narkotikų, alkoholio ar vaistų.

**⚠ ĮSPĖJIMAS** • Šis prietaisas nėra pritaikytas, kad juo galėtų naudotis vaikai arba asmenys su ribotais fiziniais, sensoriniais arba protiniais gebėjimais arba nepakankama patirtimi ir (arba) nepakankamomis žiniomis.

- Turite sugebėti be jokių apribojimų apžvelgti

darbo zoną, kad galėtumėte numatyti galimus pavojus. Prietaisą naudokite tik tuo atveju, jeigu užtikrinamas tinkamas apšvietimas.

- Prieš pradėdami eksploatuoti, patikrinkite, ar prietaisas, visi valdikliai ir saugos įtaisai veikia tinkamai. Patikrinkite, ar nėra atsilaisvinusių užraktų, įsitikinkite, ar visi apsauginiai dangteliai ir rankenos yra tinkamai ir tvirtai pritvirtinti. Jeigu nustatomi pažeidimai, įtaiso nenaudokite.
- Prieš imdamiesi naudoti įrenginį pakeiskite nudilusias arba pažeistas dalis.
- Naudodami įrenginį apsiaukite ilgomis storomis kelnėmis, dėvėkite aprangą ilgomis rankovėmis ir avėkite nuo paslydimo saugančiais auliniais batais. Basam dirbti draudžiama. Neavėkite jokiias sandalais arba nesiaukite trumpomis kelnėmis. Nedėvėkite nukarusios aprangos arba aprangos su raišteliais ir juostelėmis.

- **Atatranksos smūgio pavojus, jeigu būtų prarasta pusiausvyra.** Nestovėkite kaip nors neįprastai, stenkitės tvirtai, saugiai stovėti ir išlaikykite pusiausvyrą.
- **Prietaisą visada laikykite abiem rankom.** Viena ranka tvirtai suimkite priekinę rankeną. Tvirtai suimkite ranka užpakalinę rankeną, nuspauskite blokavimo panaikinimo mygtuką ir prietaiso jungiklį.
- **Jeigu naudojate prietaisą, privalote dėvėti įprastymo rinkinį įtrauktą nešiojimo diržą.** Nešiojimo diržas yra su greitai sujungiamą jungtimi. Naudodami diržą galite patogiau valdyti prietaisą, kai jį nuleidžiate užbaigę pjovimą, ir išlaikyti prietaiso svorį, kai prietaisu pjaunate.
- **Prieš imdamiesi naudoti prietaisą įpraskite naudoti nešiojimo diržą ir greitai atlaisvinamą jungtį.** Nedėvėkite tokių drabužių, kurie gali kliuti už nešimo diržų ir kaip nors kitaip trukdyti prieigą prie greitai atlaisvinamos jungties.
- **Elektros smūgio pavojus.** Nedirbkite su prietaisu mažesniu kaip 10 metrų atstumu nuo oro linijų.
- **Nenaudokite prietaiso greta stulpų, tvorų, pastatų arba šalia kitų stacionarių objektų.**
- **Įrenginio peilis yra aštrus.** Montuodami, keisdami, valydami varžtus arba tikrindami jų įveržimą mėvėkite standžias apsaugines pirštines ir dirbkite atsargiai.
- **Prieš imdamiesi naudoti įrenginį pakeiskite nudilusias arba pažeistas dalis.**
- **Nedelsdami sustabdykite prietaisą ir patikrinkite, ar jis nėra pažeistas arba nustatykite vibracijos priežastį, jeigu prietaisas nukrito, jį paveikė smūginė apkrova ar jis neįprastai vibruoja.**

Pasirūpinkite, kad pažeidimą pašalinę įgaliojoti klientų aptarnavimo tarnyba arba prietaisą pasikeiskite.

- **Prieš kiekvieną naudojimą patikrinkite, ar strypo ir pjovimo įrankio sandūrinė įstrižoji jungtis yra tinkamai sutvirtinta.**
- **Prieš imdamiesi pjauti gyvatvorę ar krūmą, patikrinkite, ar už gyvatvorės arba krūmo ar gyvatvorėje arba krūme nėra žmonių ar gyvūnų.**
- **Išjunkite variklį, išimkite akumulatoriaus bloką ir įsitikinkite, ar visos judamosios dalys yra visiškai nustojusios sukitis:**
- **Prieš imdamiesi nustatyti pjovimo įtaiso darbinę padėtį.**
- **Prieš imdamiesi valyti prietaisą arba prieš pašalindami blokavimo įtaisą,**
- **Prieš palikdami prietaisą be priežiūros.**
- **Prieš imdamiesi prietaisą tikrinti, atlikti jo techninę priežiūrą arba imdamiesi jam skirtų darbų.**

**⚠ ATSAARGIAI** • Mūvėkite apsauginius akinius ir dėvėkite ausų apsaugos. • Dirbdami zonoje, kuriose pavojų kelia krintantys objektai, dėvėkite šalmą. • Gresia sužeidimo pavojus, jeigu vilksite laisvą aprangą, nesusiiršite plaukų arba mūvėsite papuošalus, kuriuos gali įtraukti judamosios prietaiso dalys. Pasirūpinkite, kad apranga ir papuošalai visada būtų atokiai nuo prietaiso. Ilgus plaukus susiriškite. • Prieš įjungdami prietaisą patikrinkite, ar pjovimo įrankis neliečia kokio nors

objektu. ● Nenaudokite įtaisą stovėdami ant kopėčių ar ant nestabilius paviršiaus. ● Klausos apsaugos priemonės gali apriboti jūsų gebėjimą išgirsti įspėjamuosius signalus, todėl atsisveikite į galimus greta jūsų darbo zonos gresiančius pavojus. ● Prietaiso keliamas triukšmas gali apriboti jūsų gebėjimą išgirsti įspėjamuosius signalus, todėl atsisveikite į galimus greta jūsų darbo zonos gresiančius pavojus.

**DĖMESIO** ● Per tankų krūmą nebraukite prietaiso stipriai jį spausdami. Antraip, pjovimo įtaisas gali būti blokuojamas ir veikti lėčiau. Sumažinkite darbo greitį, jeigu pjovimo įtaisas yra užblokuojamas. ● Nepjunkite šakų ir šakelių, jeigu jos yra akivaizdžiai per storos, kad praslinktų tarp pjovimo geležčių. Storas šakas ir šakeles nepjunkite rankiniu arba šakų pjūkle be variklio. ● Prietaisą eksploatuokite tik temperatūroje nuo 0 °C iki 40 °C. ● Prietaisą sandėliuokite tik aplinkos temperatūroje nuo 0 °C iki + 40 °C.

### Papildomi akumuliatoriaus saugos nurodymai

Kad sumažintumėte gaisro, asmens sužalojimo ir gamtinio sugadinimo dėl trumpojo jungimo riziką, niekada nemerkite įrenginio, baterijos ar įkroviklio į skystį ir neleiskite skysčiui patekti į jų vidų. Koroziniai arba laidieji skysčiai, pvz., jūros vanduo, tam tikri pramoniniai cheminiai, baliklis arba produktai, kurių sudėtyje yra baliklio, ir pan., gali sukelti trumpąjį jungimą.

- Akumuliatoriaus bloką įkraukite tokioje vietoje, kur aplinkos temperatūra yra nuo 10 °C iki 38 °C.
- Akumuliatoriaus bloką sandėliuokite tokioje vietoje, kur aplinkos temperatūra yra nuo 0 °C iki 40 °C.
- Akumuliatoriaus bloką naudokite tokioje vietoje, kur aplinkos temperatūra yra nuo 0 °C iki 40 °C.

### Saugus gabenimas ir sandėliavimas

**⚠ ĮSPĖJIMAS** ● Prietaisą išjunkite, palaukite, kol jis atvės, išimkite akumuliatoriaus bloką ir tik tada jį gabenkite arba sandėliuokite.

**⚠ ATSARGIAI** ● Kad išvengtumėte nelaimingų atsitikimų ir nebūtumėte sužeidžiami, įtaisą gabenkite ir sandėliuokite tik su užmautu peilio apsaugu ir išėmę akumuliatorių. ● Sužeidimo pavojus ir prietaiso pažeidimas. Pasirūpinkite, kad gabenamasis prietaisas nejudėtų arba nenukristų. ● Siekiant užtikrinti saugumą akumuliatorių laikykite atskirai nuo prietaiso.

**DĖMESIO** ● Prieš gabendami prietaisą ar jį sandėliuodami nuo jo pašalinkite visus pašalinius objektus. ● Prietaisą sandėliuokite sausoje ir tinkamai vėdinamoje vietoje, kuri neprieinama vaikams. Prietaisą sandėliuokite atokiai nuo koroziją sukeliančių medžiagų, pvz., sodo cheminių medžiagų. ● Prietaiso nesandėliuokite lauke.

### Saugi techninė priežiūra ir kasdienė priežiūra

**⚠ ĮSPĖJIMAS** ● Išjunkite variklį, išimkite akumuliatoriaus bloką ir įsitikinkite, ar visos judamosios dalys yra visiškai sustojusios:

- Prieš imdamiesi prietaisą valyti arba atlikdami jo techninę priežiūrą.
- Prieš imdamiesi keisti priedų dalis.
- Aštrių pjovimų įtaisų keliamas sužeidimo pavojus. Prieš nuimdami peilio apsaugą ar jį uždėdami, ypatingai kruopščiai nuvalykite ir sutepinkite prietaisą. ● Patikrinkite, ar įrenginio būseną atitinka reikalavimus, ir šiuo tikslu reguliariais tarpais tikrinkite, ar varžtai, veržlės ir sraigčiai yra tvirtai įveržti. ● Po kiekvieno naudojimo

standžiū šepėčiu išvalykite nešvarumus iš pjovimo įtaisy ir sutepinkite nuo rūdžių apsaugančia tinkama alyva ir tik tada vėl dirbkite su prietaisu. Gamintojas rekomenduoja kaip apsaugą nuo rūdžių ir tepimo priemonę naudoti aerazolį. Pasiteiraukite savo klientų aptarnavimo tarnybos, koks aerolis yra tinkamiausias. Kiekvieną kartą prieš imdamiesi naudoti pjovimo įtaisą galite jį sušaldyti pagal nurodymus.

**⚠ ATSARGIAI** ● Leidžiama naudoti tik gamintojo patvirtintus priedus ir atsargines dalis. Naudokite tik originalius priedus ir originalias atsargines dalis – taip užtikrinsite, kad įrenginys veiktų patikimai ir be triukščių.

**DĖMESIO** ● Gaminį po kiekvieno naudojimo išvalykite minkšta, sausa šluoste.

**Pastaba** ● Einamojo remonto ir techninės priežiūros darbus turi atlikti tik atitinkamos kvalifikacijos ir specialiai išmokyti darbuotojai. Mes rekomenduojame, kad gaminį perduotumėte remontuoti į įgaliojimą techninio aptarnavimo centrą. ● Jums leidžiama atlikti tik šioje eksploatavimo instrukcijoje nurodytus nustatymus ir remonto darbus. Jeigu būtina atlikti kitus remonto darbus, susisiekite su jūsų įgaliojimą klientų aptarnavimo tarnyba.

### Liekamoji rizika

#### ⚠ ĮSPĖJIMAS

- Nors prietaisas būtų eksploatuojamas laikantis visų nustatytų reikalavimų, vis tiek kyla tam tikra liekamoji rizika. Naudojant prietaisą gali grėsti šie pavojai:
- Prisilietus su pjovimo įtaisais galima susižeisti. Pasirūpinkite, kad pjovimo įrankiai neatsidurtų greta jūsų kūno. Kai nekerpate, užmaukite peilio apsaugą.
- Vibracija gali sukelti sužeidimus. Kiekvienam darbui naudokite tinkamą įrankį, naudokite numatytas rankenas ir ribokite darbo trukmę bei poveikį.
- Triukšmas gali pažeisti klausą. Naudokite ausų apsaugas ir apribokite apkrovą.

### Rizikos mažinimas

#### ⚠ ATSARGIAI

- Su prietaisu dirbant ilgą laiką vibracijos poveikis rankoms gali sukelti kraujo apytakos sutrikimą. Tačiau negalima nustatyti bendrai galiojančios naudojimo trukmės, kadangi tai priklauso nuo daugybės veiksnių:
  - Kiekvienam žmogui būdingo polinkio į kraujo apytakos sutrikimus (dažnai šalantys ar niežintys pirštai)
  - Žemos aplinkos temperatūros. Rankoms apsaugoti mūvėkite šiltas pirštines.
  - Stipriai suspausto prietaiso laikymo.
  - Nepertraukiamo naudojimo, kuris daro didesnę žalą negu naudojimas su pertraukomis.
- Jeigu įtaisas reguliariai ir ilgą laiką naudojamas ir šie simptomai (pvz., pirštų niežėjimas arba šalimas) pasireiškia nuolat, turėtumėte kreiptis į gydytoją.

### Numatomasis naudojimas

- Akumuliatorinės gyvatvorių žirkles su ilgutuvu skirtos tik privačiam naudojimui.
- Prietaisas skirtas naudoti tik lauke.
- Siekiant užtikrinti saugumą prietaisas visada turi būti laikomas suimtas abiem rankom.
- Prietaisas skirtas gyvatvorėms, krūmams ir panašioms augalams pjauti. Naudodamas prietaisą operatorius saugiai stovi ant žemės.
- Įtaisas negali būti ilginamas daugiau kaip 2,8 m.

- Prietaisą leidžiama naudoti tik sausoje, gerai apšviestoje aplinkoje.

Bet koks kitas naudojimas, pvz., žolės, medžių arba šakų pjovimas, draudžiamas.

## Aplinkos apsauga



Pakuotės medžiagos gali būti perdirbamos. Pakuotės atliekas prašome šalinti laikantis aplinkos apsaugos teisės aktų reikalavimų.



Elektros ir elektroniniuose prietaisuose būna vertingų perdirbamųjų medžiagų ir dažnai, pvz., galvaninių elementų, akumuliatorių sudedamųjų dalių, arba alyvos, kurias netinkamai naudojant

arba jas šalinant ne pagal reikalavimus gali kilti pavojus žmonių sveikatai ir aplinkai. Tačiau norint tinkamai eksploatuoti prietaisą šios sudedamosios dalys yra būtinos. Šiuo simboliu pažymėtus prietaisus draudžiama šalinti su buitinėmis atliekomis.

### Nuorodos dėl sudedamųjų medžiagų (REACH)

Naujausią informaciją apie sudedamąsias medžiagas rasite: [www.kaercher.de/REACH](http://www.kaercher.de/REACH)

## Priedai ir atsarginės dalys

Naudokite tik originalius priedus ir originalias atsargines dalis – taip užtikrinsite, kad įrenginys veiktų patikimai ir be triukščių.

Informaciją apie priedus ir atsargines dalis rasite svetainėje [www.kaercher.com](http://www.kaercher.com).

## Komplektacija

Įrenginio tiekiamo komplekto sudėtis parodyta ant pakuotės. Išpakavę patikrinkite, ar yra visos įrenginio detalės. Jei trūksta priedų arba yra transportavimo pažeidimų, praneškite apie tai pardavėjui.

## Saugos įtaisai

### ⚠ **ATSARGIAI**

**Sužalojimai dėl trūkstamų arba pakeistų saugos įtaisų!**

*Apsauginiai įtaisai garantuoja jūsų saugą.*

*Neleidžiama saugos įtaisams taikyti apylankų, įtaisus pašalinti arba juos deaktyvinti.*

### Atblokavimo mygtukas

Prietaiso jungiklį galima įjungti tik tada, jei pirmiausia paspaudžiamas prietaiso jungiklio atblokavimo mygtukas. Taip išvengiama netyčinio paleidimo.

### Peilio apsaugas

Peilio apsaugas yra svarbi sudedamoji gyvatvorių žirklių apsaugos sistemos dalis. Jeigu peilio apsaugas pažeistas, prietaisą naudoti draudžiama ir apsaugas turi būti nedelsiant pakeistas.

## Įrenginio simboliai

	Bendri įspėjamieji ženklai
	Prieš pradėdami dirbti perskaitykite naudojimo instrukciją ir visas saugumo nurodymus.
	Dirbdami su prietaisu dėvėkite tinkamus galvos, akių ir klausos apsaugus.

	Dirbdami prietaisu avėkite slydimui atsparią avalynę.
	Dirbdami su prietaisu avėkite slydimui atsparią ir patvarią avalynę.
	Nenaudokite prietaiso lietuvi lyjant arba drėgno oro sąlygomis.
	Sužalojimų pavojus. Nelieskite aštraus pjovimo įtaiso.
	Elektros keliamas pavojus. Dirbdami su prietaisu užsitikrinkite ne mažesnę kaip 10 m atstumą nuo oro linijų.
	Sviedžiamų daiktų keliamas pavojus. Visi pašaliniai asmenys, visų pirma vaikai ir naminiai gyvūnai, turi būti ne mažesniu kaip 15 m atstumu nuo darbo zonos.
	Etiketėje nurodytas garso slėgio dydis yra 93 dB.

## Prietaiso aprašymas

Šioje naudojimo instrukcijoje aprašoma maksimali galima komplektacija. Atsižvelgiant į modelį, kiekvienoje komplektacijoje yra skirtingumų (žr. pakuotę).

**Pav. žr. schemų psl.**

### Paveikslas A

- 1) Prietaiso jungiklis
- 2) Prietaiso jungiklio blokavimo panaikinimo mygtukas
- 3) Teleskopinio veleno tvirtinimo veržlė
- 4) Tvirtinimo veržlė
- 5) Viršutinis kotas
- 6) Blokavimo panaikinimo mygtukas Kampo nustatymas
- 7) Pjovimo diskas
- 8) Teleskopinis velenas
- 9) Rankena
- 10) Nešimo diržo aša
- 11) Apatinis kotas
- 12) Nešimo diržo aša
- 13) Rankena
- 14) Akumuliatoriaus bloko blokavimo panaikinimo mygtukas
- 15) Identifikacinė plokštelė

- ⑩ Akumulatoriaus bloko laikiklis
- ⑪ Nešimo diržas
- ⑫ Peilio apsaugas
- ⑬ Nuobirų šalinimo įtaisas
- ⑭ \*Spartusis įkroviklis „Battery Power 18V“
- ⑮ \*Akumulatoriaus blokas „Battery Power“ 18V

\* pasirenkamoji įranga

### Akumulatoriaus blokas

Įrenginį galima eksploatuoti naudojant 18 V „Kärcher Battery Power“ akumulatoriaus bloką.

## Eksploatavimo pradžia

### ⚠️ ĮSPĖJIMAS

#### Nekontroliuojamas veikimas

*Įpjovimo sužeidimų keliamas pavojus gyvybei!*

Taikydami visas paruošiamąsias priemones išimkite akumulatoriaus bloką iš prietaiso.

### Prietaiso montavimas

- Įstumkite teleskopinį veleną į gyvatvorių žirklių veleną.
- Pasukite tvirtinimo veržlę į dešinę tiek, kiek galima, kad ją pritvirtintumėte.

#### Paveikslas B

### Nuobirų šalinimo įtaiso montavimas

#### Pastaba

*Pjaunamų medžiagų likučių šlavimo įrenginį naudokite tik horizontaliems pjūviams.*

- Nuimkite pjaunamų medžiagų likučių atliekų šlavi- mo įtaisą nuo peilių apsaugos.
- Ant gyvatvorių žirklių sumontuokite nuobirų šalinimo įtaisą.

#### Paveikslas D

### Nešimo diržo pakabinimas

Naudodami diržą galite patogiau valdyti prietaisą, kai jį nuleidžiate užbaigę pjovimą, ir išlaikyti prietaiso svorį, kai prietaisu pjaunate.

#### Paveikslas E

- Nešimo diržo kablį užkabinkite už rankenos ąsų ir už koto. Nešimo diržą apsijuoskite petį. Patikrinkite, ar kilus pavojui, nešimo diržą įmanoma greitai atlaisvinti.

#### Pastaba

*Dirbdami gyvatvorės viršuje, nešiojimo diržą tvirtinkite tik prie rankenos kilpos; dirbdami šone, nešiojimo diržą tvirtinkite tik prie veleno kilpos.*

### Akumulatoriaus bloko įdėjimas

## DĖMESIO

#### Nešvarūs kontaktai

Žala įrenginiui ir akumulatoriui

Prieš naudodami patikrinkite akumulatoriaus skyrius ir kontaktai neužteršti purvu ir, jeigu būtina, išvalykite.

#### Paveikslas F

- Akumulatoriaus bloką stumkite į laikiklį, kaip išgirstu- mėte, kaip jis užsifiksuoja.

## Valdymas

Gyvatvorių žirkles naudojančiams pirmą kartą pata- riama dirbti kartu su patyrusiu asmeniu, kuris paaiš- kins įtaiso naudojimo ir darbo techniką.

### Ištraukimo / įtraukimo nustatymas

Jei reikia, prietaiso ilgį galima reguliuoti naudojant teles- kopinį veleną.

#### Paveikslas G

## DĖMESIO

### Teleskopinio veleno tarša

*Jei reguliuojant ilgį ant teleskopinio veleno patenka ne- švarumų, prietaisas gali būti sugadintas.*

*Patikrinkite, ar ant teleskopinio veleno nėra nešvarumų, ir prieš reguliuodami juos pašalinkite.*

- Pasukite teleskopinio veleno tvirtinimo veržlę prieš laikrodžio rodyklę, kad atlaisvintumėte.
- Nustatykite norimą teleskopinio veleno ilgį.

#### Paveikslas H

- Pasukite teleskopinio veleno tvirtinimo veržlę į kairę, kad ją pritvirtintumėte.

### Pasukamosios galvutės reguliavimas

Kampą tarp koto / teleskopinio veleno gyvatvorių žirklių galima pritaikyti atsižvelgiant į darbo sąlygas.

#### Paveikslas I

## ⚠️ ATSARGIAI

### Aštrus pjovimo peilis

*Pjautiniai sužeidimai*

*Imdamiesi pjovimo disko darbu, užsimaukite apsaugi- nes pirštines.*

- Sumontuokite peilio apsaugą.
- Sulygiuokite kotą / teleskopinį veleną lygiagrečiai su žeme.
- Viena ranka paspauskite pasukamąją galvutę.

#### Paveikslas K

## ⚠️ ĮSPĖJIMAS

### Įsijovimas prisilietus prie išgalastų ašmenų

*Pjovimo diską liesti ranka draudžiama.*

- Kita ranka judinkite rankeną / teleskopinį veleną, kol bus nustatytas norimas kampas.
- Atleiskite pasukamąją galvutę.

### Prietaiso įjungimas

- Paspauskite prietaiso jungiklio atleidimo mygtuką į priekį iki galo.

#### Paveikslas L

- Paspauskite prietaiso jungiklį. Prietaisas įsijungia.

#### Pastaba

*Naudojant prietaisą blokavimo panaikinimo mygtuko lai- kyti nusausto nereikia.*

- Atleiskite prietaiso jungiklį.

#### Prietaisas sustoja.

## Valdymas

## ⚠️ ATSARGIAI

### Aštraus peilio keliamas sužeidimo pavojus

*Imdamiesi bet kokių prietaiso tvarkymo darbų visada dėvėkite apsauginius akinius ir mėvėkite apsaugines pirštines.*

## ⚠️ ĮSPĖJIMAS

*Sužeidimo rizika, kurią kelia nevaldomo prietaiso judėjimas*

*Prietaisą visada tvirtai suimkite abiem rankom.*

Visada naudokite nešimo diržą.

1. Patikrinkite, ar gyvatvorėje nėra pašalinių objektų, pvz., popieriaus, plėvelės ar vielos, ir, jeigu būtina, juos pašalinkite.
2. Nuimkite peilio apsaugą.
3. Prietaiso įjungimas, žr. skyrių *Prietaiso įjungimas*.
4. Apipjaustykite gyvatvorę.

**Paveikslas M**

### Akumulatoriaus bloko pašalinimas

#### **Pastaba**

Jeigu esate numatę ilgą darbo pertrauką, akumulatoriaus bloką pašalinkite iš prietaiso ir pasirūpinkite, kad juo nebūtų įmanoma naudotis be leidimo.

1. Nuspauskite akumulatoriaus bloko blokavimo pannaikinimo mygtuką, kad akumulatoriaus blokas nebūtų blokuojamas.

**Paveikslas N**

2. Akumulatoriaus bloką išimkite iš prietaiso.

### Darbo užbaigimas

1. Akumulatoriaus bloko pašalinimas prietaiso (žr. skyrių *Akumulatoriaus bloko pašalinimas*).
2. Prietaiso valymas (žr. skyrių *Prietaiso valymas*).

## Gabenimas

### ⚠ **ATSARGIAI**

#### **Nesilaikant svorio nuorodos**

Sužalojimų ir materialinės žalos pavojus

Transportuodami atsižvelkite į įrenginio svorį.

### ⚠ **ATSARGIAI**

#### **Nekontroliuojamas veikimas**

Pjautiniai sužeidimai

Prieš gabendami prietaisą išimkite iš jo akumulatoriaus bloką.

Gyvatvorių žirkles gabenkite su uždėtu apsauginiu peilio gaubtu.

1. Akumulatoriaus bloko šalinimas, žr. skyrių *Akumulatoriaus bloko pašalinimas*.
2. Sumontuokite peilių apsaugą su pjaunamų medžiagų atliekų šlavimo mašina.

**Paveikslas J**

3. Teleskopu nustatykite trumpiausią prietaiso ilgį.

**Paveikslas G**

## Sandėliavimas

### **DĖMESIO**

#### **Drėgnoji aplinka**

Korozijai

Įrenginį sandėliuokite tik patalpose.

### ⚠ **ATSARGIAI**

#### **Nesilaikant svorio nuorodos**

Sužalojimų ir materialinės žalos pavojus

Laikydami atsižvelkite į prietaiso svorį.

### ⚠ **ATSARGIAI**

#### **Nekontroliuojamas veikimas**

Pjautiniai sužeidimai

Prieš gabendami prietaisą išimkite iš jo akumulatoriaus bloką.

Gyvatvorių žirkles sandėliuokite tik su uždėtu apsauginiu peilio gaubtu.

#### **Pastaba**

Prietaisą sandėliuokite sausoje ir tinkamai vėdinamoje vietoje. Sandėliuokite atokiai nuo korozinį poveikį sukėliančių medžiagų, pvz., sodo chemikalų, ir ledą tirpančių druskų.

Kiekvieną kartą išvalykite prietaisą prieš jį sandėliuodami (žr. skyrių *Prietaiso valymas*).

1. Akumulatoriaus bloko šalinimas, žr. skyrių *Akumulatoriaus bloko pašalinimas*.
2. Sumontuokite peilio apsaugą.

**Paveikslas J**

3. Teleskopu nustatykite trumpiausią prietaiso ilgį.

**Paveikslas G**

## Kasdieninė ir techninė priežiūra

### ⚠ **ATSARGIAI**

#### **Nekontroliuojamas veikimas**

Pjautiniai sužeidimai

Prieš imdamiesi bet kokių prietaiso tvarkymo darbų visada pirmiausia išimkite akumulatoriaus bloką.

### ⚠ **ATSARGIAI**

#### **Aštraus peilio keliamas sužeidimo pavojus**

Imdamiesi bet kokių prietaiso tvarkymo darbų visada dėvėkite apsauginius akinius ir mėvėkite apsaugines pirštines.

### Prietaiso valymas

### **DĖMESIO**

#### **Netinkamas valymas**

Prietaiso sugadinimas

Prietaisą valykite drėgna šluoste.

Nenaudokite jokių valymo priemonių, kurių sudėtyje yra tirpiklių.

Prietaiso jokių būdu nepanardinkite į vandenį.

Nevalykite prietaiso žarnos arba aukšto slėgio vandens srove.

#### **Paveikslas O**

1. Palaukite, kol prietaisas ataus.
2. Nu gyvatvorių žirklių peilio ir korpuso šepėčiu nuvalykite augalų likučius ir nešvarumus.
3. Šepėčiu išvalykite prietaiso vėdinimo angas.

### Patikrinkite peilio sriegines jungtis

### ⚠ **ATSARGIAI**

#### **Atsilaisvinusis srieginės jungties**

Nekontroliuojamai judant peiliui gresia pjaunamieji sužeidimai

Reguliariai tikrinkite, ar peilio varžtai prisukti pagal reikalavimus.

#### **Paveikslas P**

1. Patikrinkite, ar varžtai / veržlės tvirtai prisukti.
2. Atsilaisvinusius sraigtus / veržles prisukite.

### Sutepkite peilio geležtes.

Norėdami užtikrinti peilių kokybę ir optimalius pjovimo rezultatus, po kiekvieno naudojimo peilius šiek tiek patepkite purškiamą alyva arba skystąja mašininė alyva.

#### **Pastaba**

Pašalinkite dervą nuo peilių, pvz., naudodami „Kärcher“ universalų dėmių valiklį RM 769.

#### **Paveikslas Q**

1. Prietaiso valymas (žr. *Prietaiso valymas*)
2. Pastatykite prietaisą ant horizontalaus, lygaus ir alyvai atsparaus paviršiaus.
3. Žirklių peilių viršų patepkite plonu alyvos sluoksniu.
4. Užmaukite peilio apsaugą.
5. Išvalykite pagrindą ir šalinkite alyvos likučius aplinkai nekenksmingu būdu ir laikydami vietas taisyklių.

## Peilio geležčių galandinimas

### Pastaba

Stenkitės, kad būtų pašalinama kuo mažiau medžiagos ir naudodami didelę laikykite ją pakreiptą tokiu pačiu kampu kaip geležtės briaunos kampas.

### ⚠️ ATSARGIAI

#### Aštrus peilis

Pjautiniai sužeidimai

Galąsdami peilio geležtę mūvėkite tinkamomis apsauginėmis pirštinėmis.

1. Peilį suspauskite spaustuvais.
2. Dilde pagaląskite prieinamas geležtės briaunas.

3. Peilį ranka atsargiai pastumkite, kad būtų prieinamos nepagaląstos geležtės briaunos.
4. Dilde pagaląskite visas prieinamas geležtės briaunas.

## Pagalba trikčių atveju

Gedimų priežastys dažnai yra paprastos, kurias nesunkiai pašalinsite pasinaudoję šia apžvalga. Kilus abejonių arba atsiradus čia nenurodytų gedimų, kreipkitės į įgaliotą klientų aptarnavimo tarnybą. Senstančios baterijos talpa net ir gerai ją prižiūrint, mažėja, todėl net ir pilnai įkrauta ji neveikia visą numatytą veikimo laiką. Tai nėra trūkumas.

Triktis	Priežastis	Šalinimas
<b>Prietaisas neįsijungia</b>	Akumulatoriaus blokas įstatytas ne pagal reikalavimus.	● Akumulatoriaus bloką stumkite į laikiklį taip, kad jis užsifiksuotų.
	Akumulatoriaus blokas yra išsikrovęs.	● Įkraukite akumulatoriaus bloką.
	Akumulatoriaus blokas defektingas.	● Pakeiskite akumulatoriaus bloką.
<b>Veikiantis prietaisas sustoja.</b>	Peilį užblokavo pjaunama medžiaga.	● Pjaunamą medžiagą pašalinkite iš peilio.
	Akumulatoriaus blokas perkaito	● Nutraukite darbą ir palaukite, kol akumulatoriaus bloko temperatūra atitiks privalomąją.
	Perkaito variklis	● Nutraukite darbą ir palaukite, kol variklis atšalus.
<b>Nesklandumai montuojant prietaisą</b>	Nešvarumais užterštos sujungimo vietos	● Patikrinkite, ar ant teleskopinio veleno nėra nešvarumų, ir, jei reikia, išvalykite. ● Prietaisą dėkite tik ant švarių paviršių.

## Garantija

Kiekvienoje šalyje galioja mūsų įgaliotų pardavėjų nustatytos garantijos sąlygos. Galimus prietaiso gedimus garantijos galiojimo laikotarpiu pašalinsime nemokamai, jei tokių gedimų priežastis buvo netinkamos medžiagos ar gamybos klaidos. Dėl garantinių gedimų šalinimo kreipkitės į savo pardavėją arba artimiausią klientų aptarnavimo tarnybą pateikdami pirkimą patvirtinančių kasos kvitą.

(Adresą rasite kitoje pusėje)

Daugiau informacijos apie garantiją (jei tokia yra) rasite vietinės „Kärcher“ svetainės techninio aptarnavimo srityje, skiltyje „Atsisiuntimai“.

## Techniniai duomenys

PHG 2-18		
Įrenginio galios duomenys		
Vardinė įtampa	V	18
Veikimo tuščiąja eiga sukčių dažnis /min		1150
Pjovimo skersmuo (didž.)	mm	18
Pjovimo ilgis	cm	45
Darbinis diapazonas (didž.)	m	2,8
Vibracijos lygis pagal EN 62841-1 ir EN 62841-4-2		
Vibracijos, kuria priekinė rankena veikia viršutinės galūnės, vertė	m/s <sup>2</sup>	1,3
Vibracijos, kuria galinė rankena veikia viršutinės galūnės, vertė	m/s <sup>2</sup>	1,7
Neapibrėžtis	m/s <sup>2</sup>	1,5

PHG 2-18

### Garso galios lygis pagal EN 62841-1 ir EN 62841-4-2

Garso galios lygis L<sub>WA</sub> + Neapibrėžtis K<sub>WA</sub> dB(A) 93

### Matmenys ir svoris

Ilgis x plotis x aukštis mm 2090 x 89 x 200

Svoris (be akumulatoriaus bloko) kg 3,4

Gamintojas pasilieka teisę atlikti techninius pakeitimus.

## Vibracijos ir triukšmo vertė

Nurodytos bendrosios vibracijos vertės ir sklaidžiamo triukšmo vertės buvo išmatuotos taikant standartinį bandymo metodą ir gali būti naudojamos norint palyginti vieną įrankį su kitu.

Deklaruotos bendrosios vibracijos vertės ir deklaruotos sklaidžiamo triukšmo vertės taip pat gali būti naudojamos preliminariniam poveikio vertinimui.

### ⚠️ ĮSPĖJIMAS

Skleidžiamos vibracijos ir triukšmo vertės faktiškai naudojant elektrinį įrankį gali skirtis nuo nurodytų verčių, atsižvelgiant į tai, kaip įrankis naudojamas ir ypač nuo to, kokio tipo medžiaga apdorojama.

Taikykite apsaugos priemones, skirtas apsaugoti operatorių, remdamiesi poveikio faktinėmis naudojimo sąlygomis įvertinimu (atsižvelgiant į visas darbo ciklo dalis, pvz., laiką, kai įrankis yra išjungtas ir kai jis neveikia, be suveikimo laiko).

## ES atitikties deklaracija

Šiuo dokumentu mes pareiškiamo, kad toliau nurodytas produktas atitinka galiojančias išvardytų direktyvų ir reglamentų nuostatas. Jeigu produktui atliekamas su mumis nesuderintas keitimas, ši deklaracija netenka savo galios. Už šios atitikties deklaracijos išdavimą atsako tik gamintojas.

Produktas: Akumuliatorinis gyvatvorių žirkklės su pailginiu

Tipas: 1.445-XXX.X

### Direktyvos ir reglamentai

2000/14/EB (+2005/88/EB)

2014/30/ES

2006/42/EB (+2009/127/EB)

2011/65/ES

### Taikomi darnieji standartai

EN IEC 63000: 2018

EN 55014-1: 2017 + A11: 2020

EN 55014-2: 1997 + A1: 2001 + A2: 2008

EN 62841-1:2015+A11:2022

EN 62841-4-2:2019+A1:2022+A11:2022

### Taikoma atitikties įvertinimo procedūra

2000/14/EB ir pakeista 2005/88/EB: V priedas

### Svertinis garso galios lygis dB(A)

PHG 2-18:

Išmatuotas: 91

Garantuojamas: 93

### Pavadinimas ir adresas

Dokumentacijos tvarkytojas:

S. Reiser

Alfred Kärcher SE & Co. KG

Alfred-Kärcher-Str. 28 - 40

71364 Vinendenas, Vokietija

Tel.: +49 7195 14-0

Faks.: +49 7195 14-2212

H. Jenner

Chairman of the Board of Management

S. Reiser

Manager Regulatory Affairs & Certification

Vinendenas, 2025 m. lapkričio 1 d.

Pasirašantys asmenys veikia pagal bendrovės vadovų įgaliojimus.

Alfred Kärcher SE & Co. KG

Alfred-Kärcher-Str. 28 - 40

71364 Vinendenas, Vokietija

Tel.: +49 7195 14-0

Faks.: +49 7195 14-2212

## Spis treści

Wskazówki ogólne .....	128
Wskazówki dotyczące bezpieczeństwa .....	128
Zastosowanie zgodne z przeznaczeniem .....	132
Ochrona środowiska .....	132
Akcesoria i części zamienne .....	132
Zakres dostawy .....	132
Wyposażenie zabezpieczające .....	132
Symbole na urządzeniu .....	133
Opis urządzenia .....	133
Uruchomienie .....	133
Obsługa .....	134
Transport .....	134
Przechowywanie .....	135
Czyszczenie i konserwacja .....	135
Usuwanie usterek .....	135
Gwarancja .....	136
Dane techniczne .....	136
Deklaracja zgodności UE .....	136

## Wskazówki ogólne



Przed pierwszym uruchomieniem urządzenia należy przeczytać niniejsze wskazówki bezpieczeństwa, oryginalną instrukcję obsługi oraz załączone do zestawu akumulatorów wskazówki

ki bezpieczeństwa oraz oryginalną instrukcję obsługi zestawu akumulatorów / standardowej ładowarki. Postępować zgodnie z podanymi instrukcjami. Instrukcje obsługi przechować do późniejszego wykorzystania lub dla kolejnego właściciela.

Należy przestrzegać wskazówek zawartych w tej instrukcji obsługi oraz obowiązujących ogólnych przepisów prawnych dotyczących bezpieczeństwa i zapobiegania wypadkom.

## Wskazówki dotyczące bezpieczeństwa

### Stopnie zagrożenia

#### ⚠ NIEBEZPIECZEŃSTWO

- Wskazówka dot. bezpośredniego zagrożenia, prowadzącego do ciężkich obrażeń ciała lub do śmierci.

#### ⚠ OSTRZEŻENIE

- Wskazówka dot. możliwie niebezpiecznej sytuacji, mogącej prowadzić do ciężkich obrażeń ciała lub śmierci.

#### ⚠ OSTROŻNIE

- Wskazówka dot. możliwie niebezpiecznej sytuacji, która może prowadzić do lekkich zranień.

#### UWAGA

- Wskazówka dot. możliwie niebezpiecznej sytuacji, która może prowadzić do szkód materialnych.

### Ogólne ostrzeżenia dotyczące bezpieczeństwa maszyn

#### ⚠ OSTRZEŻENIE

- Należy przeczytać wszystkie ostrzeżenia dotyczące bezpieczeństwa, instrukcje, ilustracje i specyfikacje dostarczone z tą maszyną.

Niezastosowanie się do wszystkich poniższych instrukcji może spowodować porażenie prądem, pożar i/lub poważne obrażenia. Zachować wszystkie

## **ostrzeżenia i instrukcje do wykorzystania w przyszłości.**

Termin „maszyna” w ostrzeżeniach odnosi się do maszyny zasilanej z sieci (przewodowo) lub zasilanej bateryjnie (beprzewodowo).

- 1 Bezpieczeństwo w miejscu pracy
  - a **Utrzymywać miejsce pracy w czystości i dobrze oświetlone.** Zaśmiecone lub ciemne obszary sprzyjają wypadkom.
  - b **Nie używać maszyny w atmosferze wybuchowej np. w obecności łatwopalnych cieczy, gazów lub pyłów.** Maszyny wytwarzają iskry, które mogą spowodować zapłon pyłu lub oparów.
  - c **Korzystać z maszyny z dala od dzieci i osób postronnych.** Rozproszenie uwagi może spowodować utratę kontroli.
- 2 Bezpieczeństwo elektryczne
  - a **Wtyczki maszyny muszą pasować do gniazdka. Nie należy nigdy modyfikować wtyczki w żaden sposób. Nie używać żadnych przejściówek z uziemioną maszyną.** Niezmodyfikowane wtyczki i pasujące gniazdka zmniejszą ryzyko porażenia prądem.
  - b **Unikać kontaktu ciała z uziemionymi powierzchniami, takimi jak rury, grzejniki, kuchenki i lodówki.** Uziemienie ciała zwiększa ryzyko porażenia prądem.
  - c **Nie narażać maszyn na działanie deszczu lub wilgoci.** Jeżeli do maszyny dostanie się woda, zwiększa to ryzyko porażenia prądem.
  - d **Nie używać przewodu niezgodnie z przeznaczeniem. Nigdy nie używać przewodu do przenoszenia, ciągnięcia lub odłączania maszyny. Przewód należy trzymać z dala od źródeł ciepła, oleju, ostrych krawędzi lub ruchomych części.** Uszkodzone lub splecione przewody zwiększają ryzyko porażenia prądem elektrycznym.
  - e **Podczas pracy z maszyną na zewnątrz należy używać przedłużacza nadającego się do użytku na zewnątrz.** Zastosowanie przewodu odpowiedniego do użytku na zewnątrz zmniejsza ryzyko porażenia prądem.
  - f **Jeśli nie da się uniknąć pracy z maszyną w wilgotnym miejscu, należy zastosować zasilanie zabezpieczone wyłącznikiem różnicowoprądowym (RCD).** Zastosowanie wyłącznika różnicowoprądowego zmniejsza ryzyko porażenia prądem.
- 3 Bezpieczeństwo osób
  - a **Podczas obsługi maszyny należy zachować czujność, postępować uważnie i kierować się zdrowym rozsądkiem.** Osoby zmęczone lub będące pod wpływem narkotyków, alkoholu bądź leków nie mogą korzystać z maszyny. *Jeden moment nieuwagi podczas obsługi maszyny może doprowadzić do poważnych obrażeń.*
  - b **Stosować osobiste wyposażenie ochronne. Zawsze nosić okulary ochronne. Sprzęt ochronny, taki jak maska przeciwpyłowa, antypoślizgowe obuwie ochronne, kask ochronny lub ochronniki słuchu stosowane w odpowiednich warunkach zmniejszą obrażenia ciała.**
  - c **Zapobiegać niezamierzonemu uruchomieniu. Przed podłączeniem do źródła zasilania i/lub akumulatora, podniesieniem lub przeniesieniem maszyny należy upewnić się, że wyłącznik jest wyłączony. Przenoszenie maszyny z**

*palcem na wyłączniku lub zasilanie maszyny, które mają włączony wyłącznik, sprzyja wypadkom.*

- d **Przed włączeniem maszyny należy usunąć klucz używany do regulacji. Klucz pozostawiony na obracającej się części maszyny może spowodować obrażenia ciała.**
  - e **Nie wykonywać przesadnych ruchów. Przez cały czas zachowywać właściwą postawę i równowagę.** Pozwala to na lepszą kontrolę maszyny w nieoczekiwanych sytuacjach.
  - f **Ubiierać się odpowiednio. Nie nosić luźnej odzieży ani biżuterii. Trzymać włosy i ubrania z dala od ruchomych części.** Luźne ubrania, biżuteria lub długie włosy mogą zostać pochwycone przez ruchome części.
  - g **Jeśli przewidziano możliwość podłączenia urządzeń do odsysania i zbierania pyłu, należy upewnić się, że są one podłączone i prawidłowo używane.** Korzystanie z urządzeń odpylających może zmniejszyć zagrożenia związane z pyłem.
  - h **Należy pamiętać, aby z powodu wprawy nabytej wskutek częstego używania maszyny nie popaść w rutynę i nie ignorować zasad bezpieczeństwa dotyczących maszyn.** Nieostrożne działania może w ciągu ułamka sekundy spowodować poważne obrażenia.
- 4 **Użytkowanie i konserwacja maszyny**
    - a **Nie używać siły podczas korzystania z maszyny. Używać odpowiedniej maszyny do danego zastosowania.** Właściwa maszyna wykona pracę lepiej i bezpieczniej w tempie, dla którego została zaprojektowana.
    - b **Nie używać maszyny, jeśli wyłącznik nie powoduje jej włączenia i wyłączenia.** Każda maszyna, której nie można kontrolować za pomocą wyłącznika, jest niebezpieczna i wymaga naprawy.
    - c **Odłączyć wtyczkę od źródła zasilania i/lub wyjąć akumulator (jeśli to możliwe) z maszyny przed przystąpieniem do jakichkolwiek regulacji, wymiany akcesoriów lub przechowywania maszyn.** Takie zapobiegawcze środki bezpieczeństwa zmniejszają ryzyko przypadkowego uruchomienia maszyny.
    - d **Nie używane maszyny należy przechowywać w miejscu niedostępnym dla dzieci i nie pozwalać na obsługę maszyn osobom nieobeznanim z maszyną lub niniejszą instrukcją.** Maszyny są niebezpieczne w rękach nieprzeszkolonych użytkowników.
    - e **Konserwacja maszyn i akcesoriów. Sprawdzić, czy nie występuje bicie lub zacinięcie się ruchomych części, pęknięcie części lub jakikolwiek inny stan, który może wpływać na działanie maszyny.** W przypadku uszkodzenia należy przed użyciem oddać maszynę do naprawy. Przyczyną wielu wypadków jest niewłaściwa konserwacja maszyny.
    - f **Dbać o odpowiednie naostrzenie i czystość maszyn.** Prawidłowo konserwowane narzędzia tnące z ostrymi krawędziami tnącymi rzadziej się zacinają i są łatwiejsze do kontrolowania.
    - g **Używać maszyny, akcesoriów i końcówek itp. zgodnie z niniejszą instrukcją, uwzględniając warunki pracy i czynności, które mają zostać wykonane.** Używanie maszyny do wykonywania

czynności innych niż zgodne z przeznaczeniem może spowodować niebezpieczną sytuację.

- h **Należy dbać o to, aby uchwyty i powierzchnie chwytające były suche, czyste oraz wolne od oleju i smaru. Śliskie uchwyty i powierzchnie chwytne nie pozwalają na bezpieczną obsługę i kontrolę maszyny w nieoczekiwanych sytuacjach.**
- 5 **Użytkowanie i konserwacja akumulatora maszyny**
  - a **Do ładowania należy używać wyłącznie ładowarki wskazanej przez producenta. Użycie ładowarki, która jest odpowiednia dla jednego typu akumulatora z innym akumulatorem może spowodować ryzyko pożaru.**
  - b **Używać maszyn tylko ze specjalnie oznaczonymi akumulatorami. Używanie innych akumulatorów może stwarzać ryzyko obrażeń i pożaru.**
  - c **Gdy akumulator nie jest używany, należy trzymać go z dala od innych metalowych przedmiotów, takich jak spinacze do papieru, monety, klucze, gwoździe, śruby lub inne małe metalowe przedmioty, które mogą łączyć ze sobą zaciski. Zwarcie styków akumulatora może spowodować oparzenia lub pożar.**
  - d **W niewłaściwych warunkach z akumulatora może wydostawać się ciecz; unikać kontaktu z cieczą. W przypadku przypadkowego kontaktu przemyć miejsce kontaktu wodą. W przypadku dostania się cieczy do oczu należy dodatkowo zasięgnąć porady lekarza. Ciecz wydostająca się z akumulatora może spowodować podrażnienie lub poparzenia.**
  - e **Nie używać akumulatora ani maszyny, jeśli zostały one uszkodzone lub zmodyfikowane. Uszkodzone lub zmodyfikowane akumulatory mogą zachowywać się w nieprzewidywalny sposób, powodując pożar, wybuch lub ryzyko obrażeń.**
  - f **Nie narażać akumulatora ani maszyny na działanie ognia lub nadmiernej temperatury. Narażenie na działanie ognia lub temperatury powyżej 130°C może spowodować wybuch.**
  - g **Postępować zgodnie ze wszystkimi instrukcjami ładowania i nie ładować akumulatora ani maszyny poza zakresem temperatur określonym w instrukcji. Ładowanie w nieprawidłowy sposób lub w temperaturach wykraczających poza określony zakres może spowodować uszkodzenie akumulatora i zwiększyć ryzyko pożaru.**
- 6 **Serwis**
  - a **Serwisowanie maszyny należy zlecać wykwalifikowanemu serwisantowi, który używa wyłącznie identycznych części zamiennych. Zapewni to utrzymanie bezpieczeństwa maszyny.**
  - b **Nigdy nie serwisować uszkodzonych akumulatorów. Akumulatory powinny być serwisowane wyłącznie przez producenta lub autoryzowane serwisy.**

### Ostrzeżenia dotyczące bezpieczeństwa nożyc do żywoptotów

- **Nie używać nożyc do żywoptotu w złych warunkach pogodowych, zwłaszcza gdy istnieje ryzyko uderzenia pioruna. Zmniejsza to ryzyko uderzenia pioruna w operatora.**

- **Trzymać wszystkie przewody zasilające i kable z dala od obszaru cięcia. Przewody zasilające lub kable mogą być ukryte w żywoptotach lub krzewach i zostać przypadkowo przecięte przez noże.**
- **Stosować nauszniki. Odpowiednie wyposażenie ochronne zmniejsza ryzyko uszkodzenia słuchu.**
- **Nożyce do żywoptotu należy trzymać tylko za izolowane uchwyty, ponieważ może dojść do kontaktu noży z ukrytymi przewodami elektrycznymi. Kontakt noży z przewodem znajdującym się pod napięciem może spowodować, że odsłonięte metalowe części urządzenia również znajdą się pod napięciem, co doprowadzi do porażenia prądem elektrycznym.**
- **Wszystkie części ciała należy trzymać z dala od noży. Nie usuwać ani nie przytrzymywać ciętego materiału, gdy ostrza są w ruchu. Po wyłączeniu wyłącznika ostrza nadal się poruszają. Jeden moment nieuwagi podczas obsługi nożyc do żywoptotu może doprowadzić do poważnych obrażeń.**
- **Podczas usuwania zablokowanego materiału lub serwisowania nożyc do żywoptotów należy upewnić się, że wszystkie wyłączniki zasilania są wyłączone i blokada jest w położeniu zablokowania. Nieoczekiwane uruchomienie nożyc do żywoptotu podczas usuwania zablokowanego materiału lub serwisowania może doprowadzić do poważnych obrażeń.**
- **Nożyce do żywoptotu należy nosić za uchwyt po uprzednim wyłączeniu noży i uważając, by nie naciskać żadnego przełącznika zasilania. Właściwe przenoszenie nożyc do żywoptotu zmniejsza ryzyko niezamierzonego włączenia i obrażeń spowodowanych przez noże.**
- **Nożyce do żywoptotu transportować lub przechowywać zawsze z założoną osłoną na noże. Właściwe obchodzenie się z urządzeniem ogranicza niebezpieczeństwo obrażeń spowodowanych przez noże.**

**Ostrzeżenie dotyczące bezpieczeństwa dla nożyc do żywoptotu o wydłużonym zasięgu:**

- **Zawsze nosić kask podczas obsługi nożyc do żywoptotu o wydłużonym zasięgu nad głową. Spadające szczątki mogą spowodować poważne obrażenia ciała.**
- **Zawsze używać obu rąk podczas obsługi nożyc do żywoptotu z wydłużonym zasięgiem. Trzymać nożyce do żywoptotu o wydłużonym zasięgu obiema rękami, aby uniknąć utraty kontroli.**
- **Aby zmniejszyć ryzyko porażenia prądem elektrycznym, nigdy nie używać nożyc do żywoptotu o wydłużonym zasięgu w pobliżu linii elektroenergetycznych. Kontakt z linią elektroenergetyczną lub używanie urządzenia w pobliżu takiej linii może doprowadzić do poważnych obrażeń lub porażenia prądem elektrycznym skutkującego śmiercią.**

### Dodatkowe instrukcje dotyczące bezpieczeństwa

**⚠ NIEBEZPIECZEŃSTWO** • Poważne obrażenia ciała, jeśli przedmioty wpadną pod ostrze tnące lub jeśli drut lub sznurek zostanie wciągnięty do narzędzia tnącego. Przed użyciem należy dokładnie sprawdzić miejsce pracy pod kątem obecności i usunąć wszelkie przedmioty, takie jak kamienie, kije, metal, drut, kości lub zabawki. • Nigdy nie należy używać urządzenia, jeśli osoby, zwłaszcza dzieci i zwierzęta, znajdują się w promieniu 15 m ponieważ istnieje nie-

bezpieczeństwo wyrzucenia przedmiotów przez ostrze tnące. • Nie wolno dokonywać żadnych modyfikacji urządzenia. • Poważne obrażenia ciała w wyniku braku koncentracji przy pracy. Nie wolno używać urządzenia pod wpływem środków odurzających, alkoholu lub leków lub będąc zmęczonym.

**⚠ OSTRZEŻENIE** • Niniejsze urządzenie nie jest przewidziane do użytkowania przez dzieci lub osoby o ograniczonych możliwościach fizycznych, sensorycznych lub mentalnych albo takie, które nie zapoznały się z niniejszymi instrukcjami. • Niezbędna jest możliwość niezakłóconej obserwacji całego obszaru roboczego, aby móc zidentyfikować potencjalne zagrożenia. Używać urządzenia tylko przy odpowiednim oświetleniu. • Przed rozpoczęciem pracy upewnić się, że wszystkie elementy obsługowe i urządzenia zabezpieczające urządzenie działają prawidłowo. Sprawdzić, czy zamknięcia nie są poluzowane, upewnić się, że wszystkie osłony ochronne i uchwyty są prawidłowo i pewnie zamocowane. Nie używać urządzenia, jeśli jego stan techniczny budzi zastrzeżenia. • Przed uruchomieniem urządzenia należy wymienić zużyte lub uszkodzone części. • Podczas pracy z urządzeniem należy nosić długie, ciężkie spodnie, ubrania z długimi rękawami i buty antypoślizgowe. Nie pracować bosą. Nie należy nosić sandałów ani krótkich spodni. Unikać luźnej odzieży lub odzieży ze sznurkami i paskami. • Ryzyko odrzutu z powodu utraty równowagi. Należy unikać nieprawidłowej postawy ciała, stać stabilnie i stale utrzymywać równowagę. • Trzymać urządzenie obiema rękoma. Przytrzymać przedni uchwyt jedną ręką. Drugą ręką przytrzymać tylny uchwyt, uruchomić przycisk odblokowujący i włącznik urządzenia. • Podczas korzystania z urządzenia należy korzystać z dołączonego pasa do noszenia. Pasa do noszenia jest wyposażony w szybkozłącz. Pasa do noszenia pomagają kontrolować urządzenie podczas opuszczania po cięciu i utrzymywanie jego ciężar podczas cięcia. • Przed użyciem urządzenia zapoznać się z zasadami korzystania z pasa do noszenia i szybkozłącz. Nie należy zakładać ubrania na uprząż ani w żaden inny sposób utrudniać dostępu do szybkozłącz. • Niebezpieczeństwo porażenia prądem. Nie pracować urządzeniem w odległości mniejszej niż 10 metrów od linii napowietrznych. • Nie używać urządzenia w pobliżu słupów, ogrodzeń, budynków ani innych nieruchomych przedmiotów. • Noże urządzenia są ostre. Podczas montażu, wymiany, czyszczenia lub kontroli osadzenia śrub należy nosić solidne rękawice ochronne i pracować ostrożnie. • Przed uruchomieniem urządzenia należy wymienić zużyte lub uszkodzone części. • Natychmiast zatrzymać urządzenie i sprawdzić, czy nie jest uszkodzone lub określić przyczynę wibracji, jeśli urządzenie spadło, zostało uderzone lub wibruje w sposób odbiegający od normy. Zleć naprawę uszkodzeń w autoryzowanemu serwisie lub wymienić urządzenie. • Przed każdym użyciem sprawdzić, czy złącze trzonka i narzędzia tnące są dobrze zamocowane. • Przed rozpoczęciem cięcia żywopłotu lub zarośli sprawdzić, czy w pobliżu lub wewnątrz nie ma żadnych osób ani zwierząt. • Wyłączyć silnik, zdemontować zestaw akumulatorów i upewnić się, że wszystkie ruchome części są całkowicie zatrzymane:

- Przed ustawieniem pozycji roboczej mechanizmu tnącego.
- Przed wyczyszczeniem urządzenia lub zdjęciem blokady.
- Przed pozostawieniem urządzenia bez nadzoru.

- Przed kontrolą, konserwacją lub pracą przy urządzeniu.

**⚠ OSTROŻNIE** • Należy stosować pełną ochronę oczu i słuchu. • Podczas pracy w obszarach, w których występuje niebezpieczeństwo upadku przedmiotów, należy stosować kask ochronny. • Niebezpieczeństwo obrażeń w przypadku pochwycenia luźnej odzieży, włosów lub biżuterii przez ruchome części urządzenia. Nie zbliżać odzieży i biżuterii do ruchomych części urządzenia. Długie włosy należy związać z tyłu. • Przed uruchomieniem urządzenia upewnić się, że narzędzia tnące nie mogą się z niczym zetknąć. • Nie używać urządzenia na drabinach ani innym niestabilnym podłożu. • Stosowanie ochrony słuchu może ograniczać zdolność słyszenia sygnałów ostrzegawczych, dlatego należy zwracać uwagę na potencjalne zagrożenia w pobliżu i w obszarze roboczym. • Hałas generowany przez urządzenie może ograniczyć zdolność słyszenia, dlatego należy zwracać uwagę na możliwe zagrożenia w otoczeniu i w strefie roboczej.

**UWAGA** • Nie prowadzić urządzenia siłą przez gęste zarośla. Może to spowodować zablokowanie narzędzi tnących i spowolnienie ich pracy. Jeśli narzędzia tnące blokują się, zmniejszyć prędkość roboczą. • Nie przecinać gałęzi, które są zbyt duże, aby zmieścić się między ostrzami. Do cięcia większych gałęzi używać piły ręcznej bez silnika. • Urządzenie należy eksploatować tylko w temperaturze od 0°C do 40°C. • Urządzenie należy przechowywać w miejscu o temperaturze od 0°C do 40°C.

#### Dodatkowe zasady bezpieczeństwa dotyczące akumulatorów

Aby zmniejszyć ryzyko pożaru, obrażeń ciała i uszkodzeń produktu w wyniku zwarcia, nie należy zanurzać urządzenia, akumulatora ani ładowarki w cieczy ani dopuszczać do przedostania się cieczy do ich wnętrza. Ciecze powodujące korozję lub przewodzące prąd elektryczny, takie jak woda morską, niektóre chemikalia przemysłowe, wybielacze lub produkty zawierające wybielacze itp., mogą spowodować zwarcie.

- Akumulator należy ładować w miejscu, w którym temperatura otoczenia wynosi od 10°C do 38°C.
- Akumulator należy przechowywać w miejscu, w którym temperatura otoczenia wynosi od 0°C do 40°C.
- Akumulatora należy używać w miejscu, w którym temperatura otoczenia wynosi od 0°C do 40°C.

#### Bezpieczny transport i składowanie

**⚠ OSTRZEŻENIE** • Przed składowaniem lub transportem wyłączyć urządzenie, zaccakać, aż się wychłodzi i wyjąć zestaw akumulatorowy.

**⚠ OSTROŻNIE** • W celu uniknięcia wypadków lub zranień transportować i składować urządzenie tylko z zamontowaną osłoną noża i wyjętym akumulatorem. • Niebezpieczeństwo odniesienia obrażeń i uszkodzenia urządzenia. Zabezpieczyć urządzenie na czas transportu przed przemieszczeniem i upadkiem. • Ze względów bezpieczeństwa przechowywać akumulator oddzielnie od urządzenia.

**UWAGA** • Przed transportem lub składowaniem usunąć wszelkie ciała obce z urządzenia. • Przechowywać urządzenie w suchym i dobrze wentylowanym miejscu, do którego dzieci nie mają dostępu. Przechowywać urządzenie z dala od substancji powodujących

korozję, takich jak chemikalia ogrodowe. • Nie przechowywać urządzenia na zewnątrz.

## Bezpieczna konserwacja i pielęgnacja

**⚠ OSTRZEŻENIE** • Wyłączyć silnik, wyjąć zestaw akumulatorowy i upewnić się, że wszystkie ruchome części są całkowicie zatrzymane:

- Przed czyszczeniem lub konserwacją urządzenia.
- Przed wymianą akcesoriów.
- Niebezpieczeństwo zranienia ostrymi narzędziami tnącymi. Zachować szczególną ostrożność podczas zdejmowania i zakładania osłony noża oraz czyszczenia i smarowania urządzenia. • Upewnić się, że urządzenie jest w bezpiecznym stanie, sprawdzając w regularnych odstępach czasu, czy sworznie, nakrętki i śruby są mocno dokręcone. • Po każdym użyciu usunąć zanieczyszczenia z narzędzi tnących za pomocą twardej szcztotki i przed założeniem osłony noża nasmarować go odpowiednim olejem w celu ochrony przed korozją. Do ochrony przed korozją i smarowania producent zaleca stosowanie sprayu. Zapytać w serwisie o odpowiedni spray. Narzędzia tnące można smarować w opisany sposób przed każdym użyciem.

**⚠ OSTROŻNIE** • Stosować wyłącznie akcesoria i części zamienne dopuszczone przez producenta. Oryginalne akcesoria i części zamienne gwarantują niezawodną i bezawaryjną pracę urządzenia.

**UWAGA** • Po każdym użyciu czyścić produkt miękką, suchą ściereczką.

**Wskazówka** • Czynności serwisowe i konserwacyjne mogą być wykonywane wyłącznie przez odpowiednio wykwalifikowany i specjalnie przeszkolony personel specjalistyczny. Zalecamy odesłanie produktu w celu naprawy do autoryzowanego centrum serwisowego. • Użytkownik może dokonywać wyłącznie regulacji i napraw opisanych w niniejszej instrukcji obsługi. W celu wykonania napraw wykraczających poza ten zakres należy skontaktować się z autoryzowanym serwisem.

## Ryzyko resztkowe

### ⚠ OSTRZEŻENIE

- Nawet jeśli urządzenie jest używane zgodnie z zaleceniami, pewne ryzyko resztkowe pozostaje. Podczas użytkowania sprzętu mogą wystąpić następujące zagrożenia:
- Obrażenia spowodowane kontaktem z narzędziami tnącymi. Trzymać narzędzia tnące z dala od ciała. Po zakończeniu cięcia zakładać osłonę noża.
- Wibracje mogą powodować obrażenia ciała. Do każdego zadania należy używać odpowiednich narzędzi, dołączonych uchwytów oraz ograniczać czas pracy i ekspozycję.
- Hałas może spowodować uszkodzenie słuchu. Nosić ochronę słuchu i ograniczyć narażenie.

## Zmniejszenie ryzyka

### ⚠ OSTROŻNIE

- Dłuższe używanie urządzenia może prowadzić do zaburzeń układu nerwowego w dłoniach na skutek wibracji. Nie jest możliwe ogólne ustalenie czasu użytkowania, ponieważ zależy on od szeregu czynników:
- Indywidualna skłonność do zgiegu ukrwienia (często zimne palce, mrowienie w palcach)
- Niska temperatura otoczenia. Dla ochrony dłoni należy nosić ciepłe rękawice.

- Mocne ścisnięcie pogarsza ukrwienie.
- Ciągła praca działa gorzej niż praca z przerwami. Jeżeli przy regularnym, długotrwałym używaniu urządzenia wielokrotnie powtarzają się określone objawy, np. mrowienie w palcach, zimne palce, należy zasięgnąć porady lekarza.

## Zastosowanie zgodne z przeznaczeniem

- Nożyce akumulatorowe do żywopłotów są przeznaczone wyłącznie do użytku prywatnego.
  - Urządzenie jest przeznaczone wyłącznie do użytku zewnętrznego.
  - Ze względów bezpieczeństwa urządzenie należy zawsze trzymać mocno oburącz.
  - Urządzenie jest przeznaczone jest do cięcia żywopłotów, krzewów i podobnych roślin. Użytkownik stoi przy tym bezpiecznie na ziemi.
  - Urządzenie można przedłużyć maksymalnie do 2,8 m.
  - Z urządzenia można korzystać wyłącznie w suchym, dobrze oświetlonym otoczeniu.
- Każde inne zastosowanie, np. cięcie trawy, drzew lub gałęzi, jest niedozwolone.

## Ochrona środowiska



Materiały, z których wykonano opakowania, nadają się do recyklingu. Opakowania poddać utylizacji przyjaznej dla środowiska naturalnego.



Elektryczne i elektroniczne urządzenia zawierają cenne surowce wtórne, a często również takie części składowe jak baterie, akumulatory lub olej, które w razie niewłaściwej obsługi lub nieprawidłowej utylizacji mogą stanowić potencjalne zagrożenie dla zdrowia ludzkiego i środowiska naturalnego. Jednak te części składowe są niezbędne do prawidłowej pracy urządzenia. Urządzeń oznaczonych tym symbolem nie można wyrzucać do odpadów z gospodarstw domowych.

### Wskazówki dotyczące składników (REACH)

Aktualne informacje dotyczące składników można znaleźć na stronie: [www.kaercher.de/REACH](http://www.kaercher.de/REACH)

## Akcesoria i części zamienne

Należy stosować tylko oryginalne akcesoria i części zamienne, ponieważ gwarantują one bezpieczną i bezawaryjną pracę urządzenia.

Informacje dotyczące akcesoriów i części zamiennych można znaleźć na stronie [www.kaercher.com](http://www.kaercher.com).

## Zakres dostawy

Zakres dostawy urządzenia jest przedstawiony na opakowaniu. Podczas rozpakowywania urządzenia należy sprawdzić, czy w opakowaniu znajdują się wszystkie elementy. W przypadku stwierdzenia braków w akcesoriach lub szkód powstałych w transporcie należy zwrócić się do dystrybutora.

## Wyposażenie zabezpieczające

### ⚠ OSTROŻNIE

**Niebezpieczeństwo odniesienia obrażeń z powodu braku lub modyfikacji urządzeń zabezpieczających!** Urządzenia zabezpieczające służą ochronie użytkownika.

Nie wolno omijać, usuwać ani dezaktywować żadnych urządzeń zabezpieczających.

## Przycisk odblokowujący

Wyłącznik urządzenia można uruchomić tylko po wcześniejszym naciśnięciu przycisku odblokowującego. Zapobiega to niezamierzonemu uruchomieniu.

## Osłona noża

Osłona noża jest istotnym elementem zabezpieczającym nożyce do żywopłotu. Nie wolno stosować uszkodzonej osłony noża. Należy ją niezwłocznie wymienić.

## Symbole na urządzeniu

	Ogólny znak ostrzegawczy
	Przed uruchomieniem należy dokładnie przeczytać instrukcję obsługi i wszystkie zasady bezpieczeństwa.
	Podczas pracy urządzenia należy zakładać odpowiednią ochronę głowy, oczu i uszu.
	Podczas pracy z użyciem urządzenia nosić obuwie ochronne odporne na poślizgnięcie.
	Podczas pracy z użyciem urządzenia stosować antypoślizgowe i wytrzymałe rękawice ochronne.
	Nie wystawiać urządzenia na działanie deszczu lub wilgoci.
	Niebezpieczeństwo odniesienia obrażeń. Nie dotykać ostrych narzędzi tnących.
	Zagrożenie elektryczne. Podczas pracy z urządzeniem należy zachować minimalną odległość 10 m od linii napowietrznych.
	Niebezpieczeństwo spowodowane przez przedmioty wyrzucane z dużą siłą. Nie pozwalać osobom postronnym, zwłaszcza dzieciom, jak również zwierzętom domowym zbliżać się do miejsca pracy na odległość mniejszą niż 15 m.
	Gwarantowany poziom ciśnienia akustycznego podany na etykiecie wynosi 93 dB.

## Opis urządzenia

W niniejszej instrukcji obsługi opisany jest maksymalny zakres wyposażenia. W zależności od modelu występują różnice w zakresie dostawy (patrz opakowanie).

**Rysunek – patrz strona z grafikami**

**Rysunek A**

- 1 Wyłącznik urządzenia

- 2 Przycisk odblokowujący wyłącznik urządzenia
- 3 Nakrętka mocująca drążek teleskopowy
- 4 Nakrętka mocująca
- 5 Górný trzonek
- 6 Przycisk odblokowujący regulację kąta
- 7 Ostrze tnące
- 8 Drążek teleskopowy
- 9 Powierzchnia chwytająca
- 10 Uchwyt paska do noszenia
- 11 Dolny trzonek
- 12 Uchwyt paska do noszenia
- 13 Uchwyt
- 14 Przycisk odblokowujący zestaw akumulatorowy
- 15 Tabliczka znamionowa
- 16 Mocowanie zestawu akumulatorów
- 17 Pasek do noszenia
- 18 Osłona noża
- 19 Zgarniacz pokosu
- 20 \*Ładowarka do szybkiego ładowania Battery Power 18 V
- 21 \*Akumulator Battery Power 18V

\* opcjonalnie

## Zestaw akumulatorów

Urządzenie można pracować z wykorzystaniem zestawu akumulatorów 18 V Kärcher Battery Power.

## Uruchomienie

### ⚠ OSTRZEŻENIE

#### Niekontrolowany rozruch

Zagrożenie życia z powodu ran ciętych

Przed wykonywaniem wszelkich czynności przygotować wyjąć akumulator z urządzenia.

## Montaż urządzenia

1. Wsunąć drążek teleskopowy w trzonek nożyce do żywopłotu.
2. Obrócić nakrętkę mocującą do oporu w prawo, aby ją zabezpieczyć.

**Rysunek B**

## Montaż zgarniacza pokosu

### Wskazówka

Zgarniacza pokosu należy używać wyłącznie do cięcia poziomego.

1. Zdemontować zgarniacz pokosu z osłony noża.

**Rysunek C**

2. Zamontować zgarniacz pokosu na nożycach do żywopłotu.

**Rysunek D**

## Zawiesić pas nośny.

Pasek pomaga obniżyć urządzenie w kontrolowany sposób po cięciu i przejąć masę urządzenia podczas użytkowania.

**Rysunek E**

1. Zawiesić hak paska w uchwach uchwyty i na trzonku. Przewiesić pas przez ramię. Upewnić się, że pasek do noszenia można szybko zwolnić w razie niebezpieczeństwa.

#### **Wskazówka**

*Podczas pracy w górnej części żywoplotu pasek należy zamocować tylko w uchu uchwyty; natomiast podczas pracy z boku żywoplotu pasek należy zamocować tylko w uchu na trzonku.*

### **Montaż akumulatora**

#### **UWAGA**

##### **Zabrudzone styki**

*Uszkodzenie urządzenia i akumulatora*

*Przed zamontowaniem sprawdzić czystość i ewentualnie wyczyścić oprawę akumulatora i styki.*

##### **Rysunek F**

1. Wsunąć akumulator do uchwyty aż do słyszalnego zablokowania.

### **Obsługa**

**Początkującym użytkownikom nożyc do żywoplotu zalecamy, aby przed rozpoczęciem pracy osoba doświadczona przeszkoliła ich i przećwiczyła z nimi obsługę i technikę pracy.**

#### **Ustawianie drążka teleskopowego**

W razie potrzeby długość urządzenia można ustawić za pomocą drążka teleskopowego.

##### **Rysunek G**

#### **UWAGA**

##### **Zanieczyszczenie drążka teleskopowego**

*Uszkodzenie urządzenia w przypadku zanieczyszczenia drążka teleskopowego podczas regulacji długości. Sprawdzić, czy drążek teleskopowy nie jest zanieczyszczony i wyczyścić go przed regulacją.*

1. Obrócić nakrętkę mocującą drążka teleskopowego w lewo, aby go poluzować.
2. Ustawić drążek teleskopowy na żądanej długości.

##### **Rysunek H**

3. Obrócić nakrętkę mocującą drążka teleskopowego w prawo, aby go zablokować.

#### **Ustawianie głowicy obrotowej**

Kąt między uchwytem/drażkiem teleskopowym a nożycami do żywoplotu można dostosować do warunków pracy.

##### **Rysunek I**

#### **⚠ OSTROŻNIE**

##### **Ostry nóż tnący**

##### **Rany cięte**

*Na czas wszystkich prac przy nożu tnącym zakładać rękawice ochronne.*

1. Montaż osłony noża

##### **Rysunek J**

2. Ustawić uchwyty /drażek teleskopowy równolegle do podłoża.
3. Nacisnąć przycisk obracania jedną ręką.

##### **Rysunek K**

#### **⚠ OSTRZEŻENIE**

##### **Rany cięte w razie kontaktu z ostrym ostrzem**

*Nigdy nie poruszać ostrzem ręcznie.*

4. Drugą ręką przesuwając uchwyty /drażek teleskopowy do momentu ustawieniażądanego kąta.
5. Zwolnić przycisk obracania.

### **Włączanie urządzenia**

1. Nacisnąć do końca przycisk odblokowujący wyłącznik urządzenia.

##### **Rysunek L**

2. Nacisnąć wyłącznik urządzenia. Następuje uruchomienie urządzenia.

##### **Wskazówka**

*Nie trzeba cały czas naciskać przycisku odblokowującego podczas korzystania z urządzenia.*

3. Zwolnić wyłącznik urządzenia.

*Urządzenie zatrzyma się.*

### **Obsługa**

#### **⚠ OSTROŻNIE**

##### **Niebezpieczeństwo zranienia o ostry nóż**

*Podczas wykonywania wszelkich prac przy urządzeniu stosować okulary ochronne i rękawice ochronne.*

#### **⚠ OSTRZEŻENIE**

##### **Ryzyko odniesienia obrażeń na skutek niekontrolowanych ruchów urządzenia**

*Trzymać urządzenie obiema rękami.*

*Zawsze zakładać pas do noszenia.*

1. Sprawdzić, czy w żywoplotcie nie znajdują się ciała obce, np. papier, folie czy druty. W razie potrzeby usunąć je.
2. Zdjąć osłonę noża.
3. Włączyć urządzenie, patrz rozdział *Włączanie urządzenia*.
4. Przyciąć żywoplot.

##### **Rysunek M**

### **Wijmowanie zestawu akumulatorów**

##### **Wskazówka**

*W przypadku dłuższych przerw w pracy należy wyjąć zestaw akumulatorów z urządzenia i zabezpieczyć go przed użytkowaniem przez osoby niepowołane.*

1. Nacisnąć przycisk odblokowania zestawu akumulatorów, aby odblokować zestaw.

##### **Rysunek N**

2. Wyjąć zestaw akumulatorów z urządzenia.

### **Zakończenie pracy**

1. Wyjąć zestaw akumulatorów z urządzenia (patrz rozdział *Wijmowanie zestawu akumulatorów*).
2. Oczyszczyć urządzenie (patrz rozdział *Czyszczenie urządzenia*).

### **Transport**

#### **⚠ OSTROŻNIE**

##### **Niewzględnianie masy urządzenia**

*Niebezpieczeństwo odniesienia obrażeń i uszkodzenia. Podczas transportu zwrócić uwagę na masę urządzenia.*

#### **⚠ OSTROŻNIE**

##### **Niekontrolowany rozruch**

##### **Rany cięte**

*Przed transportem wyjąć akumulator z urządzenia.*

*Transportować nożyce do żywoplotu tylko z założoną osłoną noża.*

1. Wyjąć zestaw akumulatorów, patrz rozdział *Wijmowanie zestawu akumulatorów*.
2. Zamontować osłonę noża ze zgarniaczem pokosu.

##### **Rysunek J**

3. Maksymalnie skrócić drążek teleskopowy.

##### **Rysunek G**

## Przechowywanie

### UWAGA

#### Wilgotność otoczenia

##### Korozja

Urządzenie składować wyłącznie w pomieszczeniach wewnętrznych.

### ⚠ OSTROŻNIE

#### Nieuwzględnianie masy urządzenia

Niebezpieczeństwo odniesienia obrażeń i uszkodzenia Podczas składowania uwzględnić masę urządzenia.

### ⚠ OSTROŻNIE

#### Niekontrolowany ruch

##### Rany cięte

Przed transportem wyjąć akumulator z urządzenia.

Składować nożyce do żywopłotu tylko z założoną osłoną noża.

##### Wskazówka

Przechowywać urządzenie w suchym, dobrze wentylowanym miejscu. Trzymać z dala od substancji mogących spowodować korozję, takich jak substancje chemiczne stosowane w ogrodach i sole odładzające. Przed każdym składowaniem należy wyczyścić urządzenie (patrz rozdział **Czyszczenie urządzenia**).

1. Wyjąć zestaw akumulatorów, patrz rozdział **Wymywanie zestawu akumulatorów**.
2. Zamontować osłonę noża.

##### Rysunek J

3. Maksymalnie skrócić drążek teleskopowy.

##### Rysunek G

## Czyszczenie i konserwacja

### ⚠ OSTROŻNIE

#### Niekontrolowany ruch

##### Rany cięte

Przed rozpoczęciem jakichkolwiek prac przy urządzeniu wyjąć z niego akumulator.

### ⚠ OSTROŻNIE

#### Niebezpieczeństwo zranienia o ostry nóż

Podczas wykonywania wszelkich prac przy urządzeniu stosować okulary ochronne i rękawice ochronne.

## Czyszczenie urządzenia

### UWAGA

#### Nieprawidłowe czyszczenie

##### Uszkodzenie urządzenia

Czyścić urządzenie wilgotną ściereczką.

Nie stosować środków czyszczących zawierających rozpuszczalniki.

Nie zanurzać urządzenia w wodzie.

Nie czyścić urządzenia wodą z węża ani strumieniem wody pod ciśnieniem.

##### Rysunek O

1. Poczekać, aż urządzenie ostygnie.
2. Oczyszczyć nóż i obudowę silnika z resztek roślin i brudu za pomocą szczotki.
3. Oczyszczyć szczeliny wentylacyjne urządzenia za pomocą szczotki.

Błąd	Przyczyna	Sposób usunięcia
Urządzenie nie włącza się.	Zestaw akumulatorowy nie jest prawidłowo założony.	● Wsunąć zestaw akumulatorowy do uchwytu aż do zablokowania.
	Zestaw akumulatorowy jest rozładowany.	● Naładować zestaw akumulatorowy.
	Zestaw akumulatorowy jest uszkodzony.	● Wymienić zestaw akumulatorowy.

## Sprawdzanie złącza śrubowego noża

### ⚠ OSTROŻNIE

#### Poluzowane złącze śrubowe

Rany cięte z powodu niekontrolowanych ruchów noża Regularnie sprawdzać prawidłowe zamocowanie złącza śrubowego noża.

##### Rysunek P

1. Sprawdzić prawidłowe zamocowanie śrub/nakrętek.
2. Dokręcić poluzowane śruby/nakrętki.

## Smarowanie ostrego noża

Abym zachować jakość ostroży i optymalne wyniki cięcia, po każdym użyciu należy nanieść na noże odrobinę oleju w sprayu lub rzadkiego oleju maszynowego.

##### Wskazówka

Usunąć żywicę z ostroży np. za pomocą uniwersalnego wywabiacza płam Kärcher RM 769.

##### Rysunek Q

1. Wyczyścić urządzenie (patrz **Czyszczenie urządzenia**).
2. Umieścić urządzenie na poziomej, równej i odpornej na działanie oleju powierzchni.
3. Nałożyć cienką warstwę oleju na wierzchnią stronę ostroży.
4. Założyć osłonę noża.
5. Oczyszczyć podstawę i zutylizować pozostałości oleju w sposób przyjazny dla środowiska i zgodnie z lokalnymi przepisami.

## Ostrzenie ostrego noża

##### Wskazówka

Podczas ostrzenia usuwać jak najmniej materiału, aby utrzymać pierwotny kąt zębów tnących.

### ⚠ OSTROŻNIE

#### Ostry nóż

##### Rany cięte

Podczas ostrzenia ostroży noża należy nosić odpowiednią rękawicę ochronną.

1. Zamocować nóż w imadle.
2. Naostrzyć dostępne zęby tnące za pomocą pilnika.
3. Ostrożnie dalej przesuwając nóż ręką, aż do uzyskania dostępu do kolejnych nienaostrzonych zębów tnących.
4. Naostrzyć wszystkie dostępne zęby tnące za pomocą pilnika.

## Usuwanie usterek

Usterki mają często proste przyczyny, które można usunąć samodzielnie, korzystając z poniższego przeglądu. W razie wątpliwości lub wystąpienia usterek innych niż wymienione należy skontaktować się z autoryzowanym serwisem.

W wyniku starzenia zmniejsza się pojemność zestawu akumulatorów, mimo odpowiedniej konserwacji, dlatego nawet po całkowitym naładowaniu nie można osiągnąć maksymalnego poziomu naładowania. Nie oznacza to usterek.

Błąd	Przyczyna	Sposób usunięcia
Urządzenie zatrzymuje się w trakcie pracy.	Nóż jest zablokowany przez resztki roślin.	● Usunąć resztki roślin z noża.
	Akumulator jest przegrzany.	● Przerwać pracę i poczekać, aż temperatura akumulatora znajdzie się w normalnym zakresie.
	Silnik jest przegrzany.	● Przerwać pracę i poczekać, aż silnik wychłodzi się.
Problemy podczas montażu urządzenia	Zanieczyszczone miejsca połączeń	<ul style="list-style-type: none"> <li>● Sprawdzić, czy drążek teleskopowy nie jest zabrudzony i w razie potrzeby wyczyścić go.</li> <li>● Urządzenie należy odkładać tylko na czyste powierzchnie.</li> </ul>

## Gwarancja

W każdym kraju obowiązują warunki gwarancji określone przez dystrybutora urządzeń Kärcher. Ewentualne usterki urządzenia usuwane są w okresie gwarancji bezpłatnie, o ile spowodowane są błędem materiałowym lub produkcyjnym. W sprawach napraw gwarancyjnych prosimy kierować się z dowodem zakupu do dystrybutora lub do autoryzowanego punktu serwisowego.

(Adres znajduje się na odwrocie)

Więcej informacji na temat gwarancji (jeśli są dostępne) można znaleźć w obszarze Serwis na lokalnej stronie internetowej Kärcher w sekcji "Pliki do pobrania".

## Dane techniczne

		PHG 2-18
<b>Wydajność urządzenia</b>		
Napięcie nominalne	V	18
Prędkość biegu jałowego	/min	1150
Średnica ciętego materiału (maks.)	mm	18
Długość krawędzi tnącej	cm	45
Zakres roboczy (maks.)	m	2,8
<b>Poziom wibracji zgodnie z EN 62841-1 i EN 62841-4-2</b>		
Drgania przedniego uchwytu przenoszone przez kończyny górne	$m/s^2$	1,3
Drgania tylnego uchwytu przenoszone przez kończyny górne	$m/s^2$	1,7
Niepewność pomiaru	$m/s^2$	1,5
<b>Poziom mocy akustycznej zgodnie z EN 62841-1 i EN 62841-4-2</b>		
Poziom mocy akustycznej $L_{WA}$ + niepewność pomiaru $K_{WA}$	dB(A)	93
<b>Wymiary i masa</b>		
Dł. x szer. x wys.	mm	2090 x 89 x 200
Masa (bez zestawu akumulatorów)	kg	3,4

Zmiany techniczne zastrzeżone.

## Wartość drgań i hałasu

Wskazane wartości sumaryczne drgań i wskazane wartości emisji hałasu zostały zmierzone zgodnie ze znormalizowaną metodą badawczą i mogą być wykorzystane do porównania jednego narzędzia z drugim.

Deklarowane wartości sumaryczne drgań i deklarowane wartości emisji hałasu mogą być również wykorzystane do wstępnej oceny narażenia.

### ⚠ OSTRZEŻENIE

*Emisja drgań i hałasu podczas rzeczywistego użytkowania elektronarzędzia może różnić się od podanych wartości w zależności od sposobu użytkowania narzędzia, a w szczególności od rodzaju obrabianego materiału.*

*Środki zabezpieczające bezpieczeństwa dla operatora określić na podstawie oszacowania narażenia w rzeczywistych warunkach użytkowania (z uwzględnieniem wszystkich części cyklu roboczego, takich jak czas, kiedy narzędzie jest wyłączone i kiedy jest na biegu jałowym, oprócz czasu wyzwolenia).*

## Deklaracja zgodności UE

Niniejszym oświadczamy, że wymieniony poniżej produkt jest zgodny z odpowiednimi przepisami podanych dyrektyw i rozporządzeń. Wszelkie niezgodności z nami modyfikacje produktu powodują utratę ważności tego oświadczenia. Wyłączną odpowiedzialność za wystawienie niniejszej deklaracji zgodności ponosi producent.

Produkt: Akumulatorowe nożyce do żywopłotu z przedłużką

Typ: 1.445-XXX.X

### Dyrektywy i rozporządzenia

2000/14/WE (+2005/88/WE)

2014/30/UE

2006/42/WE (+2009/127/WE)

2011/65/UE

### Zastosowane normy zharmonizowane

EN IEC 63000: 2018

EN 55014-1: 2017 + A11: 2020

EN 55014-2: 1997 + A1: 2001 + A2: 2008

EN 62841-1:2015+A11:2022

EN 62841-4-2:2019+A1:2022+A11:2022

### Zastosowana metoda oceny zgodności

2000/14/WE i zmieniona przez 2005/88/WE

Załącznik V

### Poziom mocy akustycznej dB(A)

PHG 2-18:

Zmierzoney: 91

Gwarantowany: 93

## Nazwa i adres

Administrator dokumentacji:  
S. Reiser  
Alfred Kärcher SE & Co. KG  
Alfred-Kärcher-Str. 28 - 40  
71364 Winnenden (Germany)  
Telefon: +49 7195 14-0  
Faks: +49 7195 14-2212



H. Jenner

Chairman of the Board of Management



S. Reiser

Manager Regulatory Affairs & Certification

Winnenden, 01.11.2025 r.

Nížej podpisane osoby dźiałają na zlecenie i z upoważnienia zarządu.

Alfred Kärcher SE & Co. KG  
Alfred-Kärcher-Str. 28 - 40  
71364 Winnenden (Germany)  
Tel.: +49 7195 14-0  
Faks: +49 7195 14-2212

## Tartalom

Általános utasítások .....	137
Biztonsági tanácsok .....	137
A rendeltetészerű használat .....	141
Környezetvédelem .....	141
Tartozékok és pótalkatrészek .....	141
Szállított tartozékok .....	141
Biztonsági berendezések .....	141
A készülék szimbólumai .....	141
A készülék leírása .....	141
Üzembe helyezés .....	142
Kezelés .....	142
Szállítás .....	143
Tárolás .....	143
Ápolás és karbantartás .....	143
Üzemzavarok elhárítása .....	144
Garancia .....	144
Műszaki adatok .....	144
EU-megfelelőségi nyilatkozat .....	145

## Általános utasítások



A készülék első alkalmazása előtt olvassa el ezeket a biztonsági tanácsokat, ezt az eredeti kezelési útmutatót, az akkuegységhez mellékelt biztonsági tanácsokat, valamint az

akkuegység / standard töltőkészülék mellékelt eredeti kezelési útmutatóját. Ezeknek megfelelően járjon el. Őrítze meg az említett dokumentumokat későbbi alkalmazásra vagy a következő tulajdonos számára. A használati utasításban található útmutatások mellett figyelembe kell venni a törvényhozók általános biztonsági és balesetmegelőzési előírásait is.

## Biztonsági tanácsok

### Veszélyfokozat

#### ⚠ VESZÉLY

• Olyan, közvetlenül fenyegető veszély jelzése, amely súlyos sérülésekhez vagy halálhoz vezet.

#### ⚠ FIGYELMEZTETÉS

• Olyan, esetlegesen veszélyes helyzet jelzése, amely súlyos sérülésekhez vagy halálhoz vezethet.

#### ⚠ VIGYÁZAT

• Olyan, esetlegesen veszélyes helyzet jelzése, amely könnyebb sérülésekhez vezethet.

#### FIGYELEM

• Olyan, esetlegesen veszélyes helyzet jelzése, amely anyagi károkhoz vezethet.

### Általános gépbiztonsági figyelmeztetések

#### ⚠ FIGYELMEZTETÉS

• **Nézze meg a termékhez mellékelt összes biztonsági figyelmeztetést, utasítást, illusztrációt és előírást.**

Az alábbiakban felsorolt utasítások be nem tartása áramütést, tüzet és/vagy súlyos sérülést okozhat. Minden figyelmeztető tanácsot és utasítást őrizzen meg későbbi felhasználás céljából.

A figyelmeztetésekben szereplő „gép” kifejezés a hálózati (vezetékes) elektromos gépre vagy az akkumulátoros (vezeték nélküli) elektromos gépre vonatkozik.

- Munkaterület biztonsága
  - A munkaterületet tartsa szabadon és jól megvilágítva. A zsúfolt vagy sötét területet elősegítik a balesetek kialakulását.
  - A gépet ne működtesse robbanásveszélyes környezetben, például gyúlékony folyadékok, gázok vagy por jelenlétében. A gépek szikrákat hoznak létre, amelyek a por vagy a füst gyulladást okozhatják.
  - A gép használata közben tartsa távol a gyermekeket és a bámeszködoakat. A zavaró tényezők miatt elveszitheti az irányítást.
- Elektromos biztonság
  - A gép hálózati csatlakozójának illeszkednie kell a hálózati csatlakozóaljzathoz. Soha ne módosítsa a dugót semmilyen módon. Ne használjon adaptereket földelt (testelt) elektromos gépekhez. A nem módosított dugók és a hozzájuk illeszkedő aljzatok csökkentik az áramütés veszélyét.
  - Kerülje a testi érintkezést földelt vagy testelt felületekkel, például csövekkel, radiátorokkal, tűzhelyekkel és hűtőszekrényekkel. Fokozott az áramütés veszélye, ha a teste földelt kapcsolatba kerül.
  - Ne tegye ki a gépeket esőnek vagy nedves időjárási körülményeknek. A gépbe jutó víz növelheti az áramütés kockázatát.
  - Ne használja a kábelt a rendeltetésükkel ellentétes módon. Sohasem használja a kábelt a gép szállításához, húzására vagy a hálózati kábel csatlakozódugójának a kihúzására. A kábelt tartsa távol a hőtől, az olajtól, a hegyes élektől vagy a mozgó alkatrészeketől. A károsodott vagy összegabalyodott kábelek növelik az áramütés kockázatát.
  - A gép kültéri használata esetén kültéri használatra alkalmas hosszabbítókábel használatra alkalmas hosszabbítókábel használatát csökkenti az áramütés veszélyét.
  - Ha elkerülhetetlen a gép nedves helyen történő üzemeltetése, akkor hibááram védőkapcsolóval (residual current device - RCD) ellátott hálózatot használjon. Az RCD használata csökkenti az áramütés veszélyét.
- Személyes biztonság
  - Legyen éber, ügyeljen arra, hogy mit csinál, és használja a józan belátását a gép üzemel-

tetése során. Ne használja a gépet, ha fáradt, vagy kábítószert, alkoholt illetve gyógyszer hatása alatt áll. A gép használatakor a legkisebb figyelmetlenség is súlyos személyi sérüléseket okozhat.

- b **Használjon személyi védőfelszerelést. Mindig viseljen szemvédőt.** A körülményeknek megfelelő védőfelszerelések (például porvédő maszk, csúszásmentes biztonsági lábbeli, biztonsági sisak vagy hallásvédelem) használata csökkenti a személyi sérülések kockázatát.
- c **Akadályozza meg a véletlen elindulást. A feszültségforráshoz és/vagy az akkumulátorhoz való csatlakoztatás, ill. a szerszám felemelése vagy hordozása előtt ellenőrizze, hogy a kapcsoló kikapcsolt állásban van-e.** Ha a gép hordozása során az ujjja a kapcsolón van vagy bekapcsolt kapcsolóval próbálja feszültség alá helyezni, akkor balesetet okozhat.
- d **A gép működtetése előtt távolítsa el a beállításához használt kulcsot vagy csavarkulcsot.** A gép forgó részéhez rögzített csavarkulcs vagy kulcs személyi sérülést okozhat.
- e **Ne becsülje túl a képességeit. Mindig ügyeljen a lábak megfelelő megtámasztására és az egyensúlyra.** Ez váratlan helyzetekben elősegíti a gép jobb irányítását.
- f **Viseljen megfelelő ruházatot. Ne viseljen laza ruházatot vagy ékszert. Tartsa távol a haját, a ruháját és a kesztyűjét a mozgó részekről.** A laza ruhák, az ékszerek vagy a hosszú haj beleakadhatnak a mozgó alkatrészekbe.
- g **Ha a készülék rendelkezik porelszívó és -gyűjtő berendezésekhez való csatlakozásokkal, győződjön meg azok megfelelő csatlakoztatásáról és használatáról.** A porgyűjtő használata képes csökkenteni a porral kapcsolatos veszélyeket.
- h **Ne engedje, hogy a gépek gyakori használatából származó megszokás miatt önelégültté váljon, és figyelmen kívül hagyja a gépre vonatkozó biztonsági alapelveket. A gondatlanul végzett tevékenység akár a másodperc törtrézse alatt súlyos sérülést okozhat.**
- 4 **A gép használata és gondozása**
- a **Ne erőltesse a gépet. Az alkalmazásnak megfelelő elektromos szerszámot használjon.** A megfelelő gép, a tervezett sebességgel jobban és biztonságosabban használható munkavégzésre.
- b **Ne használja a gépet, ha a kapcsolóval nem kapcsolható be és ki.** A kapcsolóval nem kapcsolható gép veszélyes, és meg kell javítani.
- c **Először húzza ki a hálózati kábel csatlakozódugóját a feszültségforrásból és/vagy az akkumulátort a gépből, mielőtt bármilyen beállítást végezne, tartozékok cserélné vagy gépeket tárolna.** Az ilyen megelőző biztonsági intézkedések csökkentik a gép véletlen elindításának a kockázatát.
- d **A használaton kívüli elektromos szerszámokat gyermekek elől elzárva tárolja, és ne engedje, hogy az elektromos szerszámot vagy ezen utasításokat nem ismerő személyek kezeljék az elektromos szerszámot.** A gépek veszélyesek tapasztalatlan használók kezében.
- e **Gépek és tartozékok karbantartása. Mozgó alkatrészek helytelen beigazítása vagy beragadása, törött alkatrészeket és minden egyéb olyan körülmény szempontjából ellenőrizze, amely befolyásolhatja a gép működését.** Ha a gép sérül, akkor a használat előtt javíttassa meg. Számos baleset a helytelenül karbantartott gépek miatt következik be.
- f **A vágógépeket tartsa éles és tiszta állapotban.** Az éles vágóélekkel rendelkező, megfelelően karbantartott vágógépek kisebb valószínűséggel ragadnak be, és könnyebben kezelhetők.
- g **A gépet és tartozékait ezen utasításoknak megfelelően használja, figyelembe véve a munkakörülményeket és az elvégzendő munkát.** A gép rendeltetéstől eltérő tevékenységekhez való használata veszélyes helyzetet eredményezhet.
- h **A fogantyúkat és a fogófelületeket tartsa szárazon, tisztán ill. olaj- és zsírmentes állapotban.** A csúszós fogantyúk és fogófelületek nem teszik lehetővé a gép biztonságos kezelését és irányítását váratlan helyzetekben.
- 5 **Akkumulátor használata és karbantartása**
- a **A töltést csak a gyártó által meghatározott töltőgéppel végezze.** Egy bizonyos típusú akkumulátorhoz való töltőgép tűzveszélyt okozhat, ha egy másik akkumulátorhoz használják.
- b **A gépeket csak a kifejezetten erre a célra tervezett akkumulátorokkal használja.** Bármely más akkuegység használata sérülést és tüzet okozhat.
- c **Ha az akkumulátor nincs használatban, tartsa távol más fémtárgyaktól, például gemkapcsoktól, érméktől, kulcsoktól, szögegtől, csavaroktól vagy más apró fémtárgyaktól, amelyek képesek elektromos érintkezést létrehozni az érintkezők között.** A töltőérintkezők rövidre zárasa égési sérülést vagy tüzet okozhat.
- d **Nem rendeltetészerű körülmények között folyadék szivároghat az akkumulátorból; kerülje a megérintést. Véletlen érintés esetén öblítse le a vízzel a felületet.** Ha folyadék kerül a szemébe, kérjen orvosi segítséget. Az akkumulátorból szivárgó folyadék irritációt vagy égési sérülést okozhat.
- e **Ne használjon sérült vagy módosított akkumulátort vagy gépet.** A sérült vagy módosított akkuegységek kiszámíthatatlan viselkedést mutathatnak, amely tüzet, robbanást vagy sérülésveszélyt okozhat.
- f **Ne tegye ki az akkumulátort vagy a gépet tűznek vagy túl magas hőmérsékletnek.** A tűznek vagy 130 °C feletti hőmérsékletnek való kitettség robbanást okozhat.
- g **Tartsa be a töltésre vonatkozó összes utasítást, és ne töltse az akkumulátort vagy a gépet az utasításokban megadott hőmérséklet-tartományon kívül.** A szakszerűtlen vagy a megadott hőmérséklet-tartományon kívüli töltés károsíthatja az akkumulátort, és növelheti a tűzveszély kockázatát.
- 6 **Szerviz**
- a **A gép szervizelését szakképzett karbantartó személyzettel végeztesse és csak eredeti cseréalkatrészeket használjon.** Ez biztosítja a gép biztonságának fenntartását.

- b **Soha ne szerveljen sérült akku egységeket.** Az akku egységek szervelését csak a gyártó vagy a hivatalos szervizek végezhetik.

### A sövényvágóra vonatkozó biztonsági utasítások

- A sövényvágó használata kedvezőtlen időjárási körülmények között tilos, különösen, ha a vilámlámszveszély is fennáll. Így csökkentheti a villámcsapásveszélyt.
- A hálózati kábelt és bármilyen egyéb kábelt tartson távol a vágási területtől. A tápkábeleket vagy bármilyen egyéb kábelt a sövények vagy a bokrok elrejtik és ezeket a penge véletlenül elvághatja.
- Viseljen fülvédőt. A megfelelő védőfelszerelés csökkenti a hallásvesztés kockázatát.
- A sövényvágót kizárólag a szigetelt fogófelületeknél fogja, mert a penge érintkezhet rejtett vezetékkel. Az „aktív” vezetékkel érintkező pengék „élesíthetik” a sövényvágó szabadon álló fémrészeit és áramütést okozhatnak.
- A pengét tartsa távol testrészeitől. Ne távolítsa el a vágott anyagot, és ne tartsa kézzel a vágandó anyagot, ha a pengék mozognak. A kapcsoló kikapcsolása után a pengék tovább mozognak. A sövényvágó használatakor a legkisebb figyelmetlenség is súlyos személyi sérüléseket okozhat.
- Az elakadt anyag eltávolításakor vagy az egység szervelésekor bizonyosodjon meg az összes kapcsoló kikapcsolt állapotáról és a reteszelt állapotáról. A sövényvágó váratlan aktiválása az elakadt anyag eltávolításakor vagy szerveléskor súlyos személyi sérülést okozhat.
- A sövényvágó szállításához használja a sövényvágó fogantyúját és bizonyosodjon meg a pengék kikapcsolásáról illetve akadályozza meg a főkapcsoló bármilyen jellegű használatát. A sövényvágó megfelelő szállítása csökkenti a véletlen indítás és a pengék okozta személyi sérülések kockázatát.
- A sövényvágó szállításakor vagy tárolásakor mindig telepítse a pengefedelet. A sövényvágó megfelelő kezelése csökkenti a pengék okozta személyi sérülések kockázatát.

### A hosszabbított sövényvágóra vonatkozó biztonsági figyelmeztetések:

- Mindig használjon fejjvédő sisakot, ha a hosszabbított sövényvágót feje fölött használja. A lehalló törmelék súlyos személyi sérülést okozhat.
- A hosszabbított sövényvágót mindig két kézzel kezelje. A hosszabbított sövényvágót mindig két kézzel kezelje, hogy kerülje az irányítás elvesztésének veszélyét.
- Az áramütés kockázat csökkentésének céljából soha ne használja a hosszabbított sövényvágót elektromos vezetékek közelében. Az érintkezés az elektromos vezetékkel vagy a készülék használata az elektromos vezetékek közelében súlyos sérülést vagy halálos áramütést okozhat.

### További biztonsági utasítások

**⚠ VESZÉLY** • Súlyos sérülések veszélye áll fenn, ha a vágókés a forgómozgás hatására tárgyakat repít ki a készülékből, vagy drót vagy zsinór akad a vágószerszámba. Használat előtt vizsgálja meg alaposan a munkaterületet, hogy vannak-e tárgyak, pl.: kövek, botok, fémtárgyak, drót, csontok vagy játékok, és távolítsa el azokat. • Soha ne használja a készüléket, ha

emberek – különösen gyerekek – vagy állatok tartózkodnak a készülék 15 méteres körzetében, mert fennáll a veszélye annak, hogy a vágókés tárgyakat repít ki a készülékből. • A készülék mindenemű átalakítása tilos. • Súlyos sérülések léphetnek fel, ha nem koncentráltan munkát végez. Ne használja a készüléket, ha kábítószert, alkoholt vagy gyógyszer hatása alatt áll, illetve ha fáradt.

**⚠ FIGYELMEZTETÉS** • Ezt a készüléket gyerekek vagy csökkent fizikai, érzékszervi vagy szellemi képességű személyek, illetve az utasításokat nem ismerő személyek nem használhatják. • A lehetséges veszélyek felismerése érdekében a munkaterületet akadálytalanul át kell tudni tekinteni. A készüléket csak akkor használja, ha a megvilágítás megfelelő. • Használat előtt ellenőrizze, hogy a készülék, az összes kezelem és biztonsági berendezés megfelelően működik-e. Ellenőrizze a laza zároelemeket, ellenőrizze, hogy az összes védőfedél és fogantyú szabályszerűen és biztonságosan rögzítve van-e. Ne használja a készüléket, ha annak állapota nem kifogástalan. • Cserélje ki az elhasználdott vagy sérült alkatrészeket, mielőtt üzembe helyezi a készüléket. • A készülékkel történő munkavégzés közben viseljen hosszú, erős nadrágot, hosszú ujjú ruházatot és csúszásmentes csizmát. Ne dolgozzon mezítábor. Ne viseljen szandált vagy rövidnadrágot. Kerülje a laza ruházatot vagy a zsinórokkal és szalagokkal ellátott ruhákat. • Visszaütés kockázata az egyensúly elvesztése miatt. Kerülje a szabálytalan testhelyzetet, álljon stabilan, és mindig tartsa meg egyensúlyát. • A készüléket mindig két kézzel tartsa. Az egyik kezével fogja meg az elülső fogantyút. A másik kezével fogja meg a hátsó fogantyút, és hozza működésbe a kioldó gombot és az eszköz kapcsolóját. • A készülék használatakor viselnie kell a mellékelt hevedert. A heveder gyorszárral van ellátva. A heveder segíti az eszköz irányítását, amikor a vágás után leereszti, és tartja a készülék súlyát a vágás alatt. • A készülék használata előtt ismerkedjen meg a hevederrel és a gyorszárral. Ne viseljen ruhát a heveder fölött, és egyébként ne akadályozza a gyorszárhoz való hozzáférést. • Áramütésveszély. Ne dolgozzon a készülékkel szabadon futó vezetékektől számított 10 méteres körön belül. • Ne üzemeltesse a készüléket oszlopok, kerítések, épületek vagy más mozdulatlan tárgyak közelében. • A készülék kései élesek. Viseljen erős védőkesztyűt, és dolgozzon elővigyázatossal, amikor szerel, cserél végez, tisztít vagy ellenőrizi a csavarok illeszkedését. • Cserélje ki az elhasználdott vagy sérült alkatrészeket, mielőtt üzembe helyezi a készüléket. • Azonnal állítsa le a készüléket, és ellenőrizze sérüléseket tekintetben, vagy azonosítsa a rezsés okát, ha a készülék leesett, ütést kapott vagy szokatlan módon rezeg. A sérüléseket javíttassa meg az arra jogosult ügyfélszolgálatl, vagy cserélje ki a készüléket. • Minden használat előtt ellenőrizze, hogy a rúd tengelycsatlakozása és a vágószerszám megfelelően van-e rögzítve. • Sövény vagy bokor nyírása előtt ellenőrizze, hogy nincsenek-e mögötte vagy benne emberek vagy állatok. • Kapcsolja ki a motort, vegye ki az akkumulátoregységet, és ügyeljen arra, hogy valamennyi mozgó részegység teljes mértékben leállt:

- a vágóegység munkapozíciójának beállítása előtt.
- a készülék tisztítása vagy az eltömődés megszüntetése előtt.
- mielőtt őrizetlenül hagyja a készüléket.

- mielőtt ellenőrizné vagy karbantartaná a készüléket, vagy dolgozna azon.

**⚠ VIGYÁZAT** • Viseljen teljes védelmet nyújtó védőszemüveget és fülvédőt. • Viseljen fejtvédőt, ha olyan területen dolgozik, ahol tárgyak leesésének veszélye áll fenn. • Sérülésveszély, ha a laza ruházatot, haját vagy ékszert a készülék mozgó alkatrészei elkapják. Ruházatait és ékszereit tartsa távol a gép mozgó részeitől. A hosszú haját hátul kösse össze. • A készülék bekapcsolása előtt győződjön meg arról, hogy nem kerül érintkezésbe a vágóegységekkel. • Ne használja a készüléket létrán vagy instabil alapokon. • A fülvédő korlátozhatja a figyelmeztető hangok érzékelésének képességét, ezért ügyeljen a közelében és a munkaterületen felmerülő esetleges veszélyekre. • A készülék által okozott zaj korlátozhatja a hangérzékelési képességet, ezért ügyeljen a közelében és a munkaterületen felmerülő esetleges veszélyekre.

**FIGYELEM** • Ne erőltesse át a készüléket sűrű bozótban. Ettől ugyanis a vágóeszközök blokkolódhatnak és lelassulhatnak. Ha a vágóeszközök blokkolódtak, akkor csökkentsen a munkasebességet. • Ne vágjon olyan ágakat és gallyakat, amelyek láthatóan túl nagyok ahhoz, hogy a vágóélek közé férjenek. A nagyobb ágakat és gallyakat motor nélkül kézi vagy agfűrésszel vágja le. • A készüléket kizárólag a 0°C - 40°C hőmérséklettartományban üzemeltesse. • A készüléket tárolja 0°C - 40°C hőmérsékletű zárt környezetben.

#### Az akkumulátorra vonatkozó további biztonsági utasítások

A rövidzárlat okozta tűz, személyi sérülés és termékkárosodás kockázatának csökkentése céljából soha ne merítse a készüléket, az akkumulátort vagy a töltőt folyadékba és ne engedje, hogy folyadék kerüljön ezekbe. A maró vagy vezető folyadékok, mint például tengervíz, illetve bizonyos ipari vegyi anyagok, fehéritők vagy fehéritőt tartalmazó termékek stb. rövidzárlatot okozhatnak.

- Az akkumulátortöltést biztosítsa kizárólag 10°C - 38°C környezeti hőmérséklettel rendelkező helyen.
- Az akkumulátort tárolja kizárólag 0°C - 40°C környezeti hőmérséklettel rendelkező helyen.
- Az akkumulátort kizárólag 0°C - 40°C környezeti hőmérséklettel rendelkező helyen használja.

#### Biztonságos szállítás és raktározás

**⚠ FIGYELMEZTETÉS** • Tárolás és szállítás előtt kapcsolja ki a készüléket, hagyja lehűlni, és vegye ki belőle az akkumulátoregységet.

**⚠ VIGYÁZAT** • A balesetek vagy sérülések megelőzése érdekében a készüléket csak felszerelt készvédővel és kivett akkumulátorral szállítsa és tárolja. • Sérülésveszély és a készülék károsodása. Szállításkor biztosítsa a készüléket elmozdulás, illetve leesés ellen. • A biztonság érdekében az akku egységet a készüléktől külön tárolja.

**FIGYELEM** • Szállítás vagy tárolás előtt távolítsa el a készülékből minden idegen testet. • A készüléket olyan száraz és jól szellőző helyen tárolja, amelyet gyermekek nem érhetnek el. Tartsa távol a készüléket korróziót okozó anyagoktól, mint például a kerti vegyszerektől. • Ne tárolja a készüléket külső térben.

#### Biztonságos karbantartás és ápolás

**⚠ FIGYELMEZTETÉS** • Kapcsolja ki a motort, vegye ki az akkumulátoregységet, és ügyeljen arra, hogy valamennyi mozgó részegység teljes mértékben leállt:

- a készülék tisztítása vagy karbantartása előtt.
- mielőtt alkatrészt cserél.
- Sérülésveszély éles vágóeszközök miatt. A készvédő eltávolításakor vagy felhúzásakor, valamint a készülék tisztításakor és olajozásakor különös óvatossággal járjon el. • Győződjön meg arról, hogy a készülék biztonságos állapotban van, azáltal, hogy rendszeres időközönként ellenőrzi, hogy a csapszegek, anyák és csavarok szorosan vannak húzva. • Minden használat előtt kemény kefével távolítsa el a szennyeződést a vágószerszámokról, és a készvédő visszahelyezése előtt használjon korrózió ellen védő, megfelelő olajat. A gyártó a korrózió elleni védelemre és olajozásra spray használatát javasolja. A megfelelő spray kiválasztásában kérjen segítséget az ügyfélszolgálatától. A vágóeszközöket minden használat előtt a leírt módon megolajozhatja.

**⚠ VIGYÁZAT** • Csak a gyártó által jóváhagyott tartozékokat és pótalkatrészeket használjon. Az eredeti tartozékok és az eredeti pótalkatrészek garantálják a készülék biztonságos és zavarmentes üzemelését.

**FIGYELEM** • Egy puha, száraz kendővel minden használat után tisztítsa meg a terméket.

**Megjegyzés** • Serviz- és karbantartási munkákat csak megfelelően képzett és szakavatott személyek végezhetnek. Javasoljuk, hogy a terméket valamelyik hivatalos szervizközpontban javíttassa. • Saját maga csak az ebben a használati utasításban leírt beállításokat és javításokat végezheti el. Egyébi javítások tekintetében forduljon valamelyik hivatalos ügyfélszolgálathoz.

#### Fennmaradó kockázatok

##### ⚠ FIGYELMEZTETÉS

- Bizonyos kockázatok még a készülék előírt alkalmazása mellett is fennállnak. A készülék alkalmazása a következő veszélyekkel járhat:
- Sérülésveszély a vágóegységekkel való érintkezés miatt. Tartsa távol a vágószerszámokat a testétől. Ha nem végez vágási tevékenységet, használjon készvédőt.
- A vibrációk sérüléseket okozhatnak. Minden munkához a megfelelő szerzámot és a megfelelő fogantyút használja, illetve korlátozza a munkavégzési időt és a kitétséget.
- A zaj halláskárosodást okozhat. Viseljen hallásvédelmet és korlátozza a zajterhelést.

#### Kockázatcsökkentés

##### ⚠ VIGYÁZAT

- A készülék hosszabb használati időtartama a kezek rezgés okozta vérrellátási zavarához vezethet. Általában érvényes használati időtartamot nem lehet meghatározni, mivel az többféle tényezőtől függ:
- Személyes hajlam a rossz vérrellátásra (gyakran hideg ujjak, ujjszibbadás).
- Alacsony környezeti hőmérséklet. Viseljen meleg kesztyűt kezei védelme érdekében.
- Rossz vérellátás a berendezés túl erős megmarkolása miatt.
- A szünetmentes üzemeltetés károsabb, mint a szünetek által megszakított üzem.

A készülék rendszeres, hosszan tartó használata és a tünetek, pl. az ujjzsibbadás, hideg ujjak ismételt felépése esetén, forduljon orvoshoz.

## A rendeltetészerű használat

- A hosszabbítással ellátott akkumulátoros sövénynyírót csak háztartási használatra tervezték.
- A készülék szabadtéri használatra lett tervezve.
- Biztonsági okokból a sövénynyírót mindig két kézzel, szilárdan kell tartani.
- A készülék sövények, bokrok és hasonló növények nyírására szolgál. A felhasználó ennek során biztonságosan áll a talajon.
- A készüléket legfeljebb 2,8 m-re lehet meghosszabbítani.
- A készüléket csak száraz, jól megvilágított környezetben szabad használni.

Bármely más felhasználás, pl. fű, fa vagy ágak levágására irányuló használat nem engedélyezett.

## Környezetvédelem



A csomagolóanyag újrahasznosítható. Kérjük, környezetbarát módon semmisítse meg a csomagolást.



Az elektromos és elektronikus készülékek értékes újrahasznosítható anyagokat és gyakran olyan alkatrészeket tartalmaznak, mint az elemek, akkumulátorok vagy olaj, amelyek helytelen kezelés vagy ártalmatlanítás esetén veszélyeztetik az egészséget és a környezetet. Ezek az alkotóelemek azonban a készülék rendeltetészerű üzemeléséhez szükségesek. Az ezzel a szimbólummal jelölt készülékeket nem szabad a háztartási hulladékkal együtt megsemmisíteni.

### Összetevőkre vonatkozó utasítások (REACH)

Az összetevőkre vonatkozó aktuális információkat itt találja: [www.kaercher.de/REACH](http://www.kaercher.de/REACH)

## Tartozékok és pótalkatrészek

Csak eredeti tartozékokat és eredeti pótalkatrészt alkalmazzon; ezek garantálják a készülék biztonságos és zavarmentes üzemelését.

A tartozékokra és pótalkatrészekre vonatkozóan információkat itt talál: [www.kaercher.com](http://www.kaercher.com).

## Szállított tartozékok

A készülékkel szállított tartozékok fel vannak tüntetve a csomagoláson. Kicsomagolásnál ellenőrizze, hogy megvan-e minden tartozék. Hiányzó tartozékok vagy szállítási sérülések esetén kérjük, értesítse a kereskedőt.

## Biztonsági berendezések

### ⚠ VIGYÁZAT

**Hiányzó vagy módosított biztonsági berendezések esetén sérülésveszély áll fenn!**

A biztonsági berendezések az Ön védelmét szolgálják. A biztonsági berendezések mellőzése, eltávolítása vagy kikapcsolása tilos.

### Reteszelés feloldó billentyű

A készülék kapcsoló csak akkor működtethető, ha a készülék kapcsoló kioldógombját előzőleg megnyomták. Ez megakadályozza a véletlen indítást.

## Késvédő

A késvédő a sövénynyíró biztonsági berendezéseinek fontos alkotóeleme. A károsodott késvédőt már nem szabad használni, haladéktalanul ki kell cserélni.

## A készülék szimbólumai

	Általános figyelmeztető jelzések
	A készülék üzembe helyezése előtt olvassa el a használati útmutatót és a biztonsági utasításokat.
	A készülékkel végzett munka során viseljen megfelelő fej-, szem- és hallásvédelmet.
	A készülékkel végzett munka során viseljen csúszásmentes biztonsági cipőt.
	A készülékkel való munkavégzés során viseljen csúszásmentes és ellenálló védőkesztyűt.
	Ne tegye ki a készüléket esőzésnek vagy nedves körülményeknek.
	Sérülésveszély. Ne érintse meg az éles vágóeszközöket.
	Áramütés veszélye. A készülékkel végzett munka során tartson legalább 10 m távolságot a szabadon futó vezetékektől.
	Kirepülő tárgyak veszélye. A munkálatozat nézőket, különösen a gyermekeket és a háziállatokat, tartsa a munkaterület-től legalább 15 m távolságban.
	A címkén feltüntetett, garantált zajszint: 93 dB.

## A készülék leírása

A használati utasításban a maximális felszereltséget ismertetjük. Modelltől függően a szállított tartozékoknál különbségek figyelhetők meg (lásd a csomagolást).

**A képet lásd az ábrák oldalán**

**Ábra A**

- 1 Készülékkapcsoló
- 2 Készülékkapcsoló reteszelésfeloldó billentyűje
- 3 Rögzítőanya teleszkópos nyél
- 4 Rögzítőanya

- ⑤ Felső tengely
- ⑥ A kioldógomb szögbeállítása
- ⑦ Vágóél
- ⑧ Teleszkópos nyél
- ⑨ Markolat felülete
- ⑩ Hevedergyűrű
- ⑪ Alsó tengely
- ⑫ Hevedergyűrű
- ⑬ Kézi fogantyú
- ⑭ Akkumulátoregység-reteszelés feloldó billentyűje
- ⑮ Típus tábla
- ⑯ Az akkumulátorok rögzítése
- ⑰ Heveder
- ⑱ Késvédő
- ⑲ Növénymaradék-seprő
- ⑳ \*Battery Power 18V gyorsított készülék
- ㉑ \*Battery Power 18V akkumulátor

\* opcionális

### Akkuegység

A készülék 18 V Kärcher Battery Power akkumulátor akkuegységgel üzemeltethető.

## Üzembe helyezés

### ⚠ FIGYELMEZTETÉS

#### Ellenőrizetlen beindulás

Vágási sérülés okozta életveszély

Bármely előkészítő művelet megkezdése előtt vegye ki az akkumulátort a készülékből.

### A készülék felszerelése

1. Nyomja be a teleszkópos nyelet a sövénynyíró nyelébe.
2. Forgassa jobbra a rögzítőanyát ütközésig.

Ábra B

### A növénymaradék-seprő felszerelése

#### Megjegyzés

A növénymaradék-seprőt csak vízszintes vágásokhoz használja.

1. Távolítsa el a növénymaradék-seprőt a pengevédőről.

Ábra C

2. Szerelje fel a növénymaradék-seprőt a sövénynyíróra.

Ábra D

### A heveder beakasztása

A heveder segíti az eszköz ellenőrzött irányítását, amikor a vágás után leereszti, és tartja a készülék súlyát a használat során.

#### Ábra E

1. Akassza be a heveder kampóit a fogantyú és a tengely gyűrűibe. Vegye fel a hevedert az egyik vállára. Ügyeljen arra, hogy a heveder veszély esetén gyorsan kioldható legyen.

### Megjegyzés

A sövény tetején végzett munkához a hevedert csak a kézi fogantyún lévő fűzőlyukra akassza. Oldalsó munkához a hevedert csak a nyélen lévő fűzőlyukra akassza.

### Az akkumulátor behelyezése

## FIGYELEM

### Szennyezett érintkezők

A készülék és az akkumulátor sérülései

Behelyezés előtt ellenőrizze, hogy az akkumulátortartó és az érintkezők nincsenek-e elszennyeződve, és szükség esetén tisztítsa meg őket.

#### Ábra F

1. Tolja az akkumulátort a tartóba, míg kattánó hangot nem hall.

## Kezelés

A sövénynyíró első alkalommal használó személyeknek azt javasoljuk, hogy kérjenek segítséget egy tapasztalt személytől, és gyakorolják a készülék kezelését, illetve a megfelelő technikákat.

### A teleszkópozás beállítása

Szükség esetén a készülék hossza a teleszkópos nyéllal állítható.

#### Ábra G

## FIGYELEM

### A teleszkópos nyél szennyeződése

A készülék sérülése, ha szennyeződés van a teleszkópos nyélen a hossz beállításakor.

Ellenőrizze a teleszkópos nyelet, hogy nem szennyezett-e, és a beállítás előtt távolítsa el.

1. Fordítsa balra a rögzítőanyát a teleszkópos nyél meglazításához.
2. Állítsa be a teleszkópos nyelet a kívánt hosszra.

#### Ábra H

3. A rögzítéshez fordítsa jobbra a rögzítőanyát a teleszkópos nyélen.

### A forgófej beállítása

A nyél / teleszkópos nyél és a sövénynyíró közötti szög a munkakörülményekhez lehet igazítani.

#### Ábra I

## ⚠ VIGYÁZAT

### Éles vágókés

Vágási sérülések

A vágókéssel végzett munka során viseljen védőkesztyűt.

1. Szereljen fel késvédőt.

#### Ábra J

2. Állítsa be a nyelet / teleszkópos nyelet a talajjal párhuzamosan.
3. Egy kézzel nyomja meg a forgatógombot.

#### Ábra K

## ⚠ FIGYELMEZTETÉS

Vágási sérülések az éles pengével való érintkezés esetén

Soha ne mozgassa kézzel a vágóélt.

4. A másik kezével mozgassa a nyelet / teleszkópos nyelet, amíg eléri a kívánt szöget.
5. Engedje el a forgatógombot.

### A készülék bekapcsolása

1. Csúsztassa előre a készülék kapcsoló kioldógombját a végéig.

#### Ábra L

2. Nyomja meg a készülékkapcsolót.  
A készülék beindul.

#### **Megjegyzés**

Az említett művelet kivitelezésekor a kioldógomb használatára nem szükséges.

3. Engedje el a készülékkapcsolót.  
A készülék leáll.

### **Kezelés**

#### **⚠ VIGYÁZAT**

##### **Sérülésveszély éles kések miatt**

A készülékkel való munkavégzés közben viseljen védőszemüveget és védőkesztyűt.

#### **⚠ FIGYELMEZTETÉS**

##### **Sérülésveszély a készülék ellenőrizetlen mozgásai miatt**

A készüléket mindig két kézzel tartsa.

Mindig viselje a hevedert.

1. Ellenőrizze, hogy a levágandó növényzetben nincsenek-e idegen testek, pl. papír, fólia vagy drótok, és szükség esetén távolítsa el azokat.
2. Távolítsa el a késvédőt.
3. Kapcsolja be a készüléket, lásd a következő fejezetet: **A készülék bekapcsolása.**
4. Nyírja a sövényt.

**Ábra M**

### **Akkuegység eltávolítása**

#### **Megjegyzés**

Hosszabb munkamegszakítás esetén távolítsa el az akkuegységet a készülékből és biztosítsa illetéktelen alkalmazás ellen.

1. Nyomja meg az akkuegység reteszelés feloldó billentyűjét az akkuegység kiretészéséhez.

**Ábra N**

2. Vegye ki az akkuegységet a készülékből.

### **Az üzem befejezése**

1. Távolítsa el az akkuegységet a készülékből (lásd a **Akkuegység eltávolítás** fejezetben).
2. Tisztítsa meg a készüléket (lásd a **A készülék tisztítás** fejezetben).

### **Szállítás**

#### **⚠ VIGYÁZAT**

##### **A súly figyelmen kívül hagyása**

Sérülés és károsodás veszélye

Szállítás során ügyeljen a készülék súlyára.

#### **⚠ VIGYÁZAT**

##### **Ellenőrizetlen beindulás**

Vágott sérülések

Szállítás előtt vegye ki a készülékből az akkumulátort.

A sövénynyíró csak felhelyezett késvédővel szállítsa.

1. Távolítsa el az akkumulátort, lásd a(z) **Akkuegység eltávolítása** fejezetet.
2. Szerelje fel a pengevédőt a növénymaradék-seprővel.

**Ábra J**

3. A készüléket a lehető legrövidebbre teleszkópozza.

**Ábra G**

### **Tárolás**

#### **FIGYELEM**

##### **Nedves környezet**

Korrózió

Csak beltéri helyiségben tárolja a készüléket.

#### **⚠ VIGYÁZAT**

##### **A súly figyelmen kívül hagyása**

Sérülés és károsodás veszélye

Raktározás során ügyeljen a készülék súlyára.

#### **⚠ VIGYÁZAT**

##### **Ellenőrizetlen beindulás**

Vágási sérülések

Szállítás előtt vegye ki a készülékből az akkumulátort.

A sövénynyíró csak felhelyezett késvédővel tárolja.

#### **Megjegyzés**

Tárolja a készüléket száraz, jól szellőztetett helyen.

Tartsa távol a korrodáló hatású anyagoktól, pl. kerti vegyszerektől és jégmentesítő sótól.

Minden raktározás előtt tisztítsa meg a készüléket (lásd a(z) **A készülék tisztítása** fejezetet).

1. Távolítsa el az akkumulátort, lásd a(z) **Akkuegység eltávolítása** fejezetet.
2. Szerelje fel a késvédőt.

**Ábra J**

3. A készüléket a lehető legrövidebbre teleszkópozza.

**Ábra G**

### **Ápolás és karbantartás**

#### **⚠ VIGYÁZAT**

##### **Ellenőrizetlen beindulás**

Vágott sérülések

A készüléken végzett mindennemű munkavégzés előtt vegye ki az akkumulátort a készülékből.

#### **⚠ VIGYÁZAT**

##### **Sérülésveszély éles kések miatt**

A készülékkel való munkavégzés közben viseljen védőszemüveget és védőkesztyűt.

### **A készülék tisztítása**

#### **FIGYELEM**

##### **Szakszerűtlen tisztítás**

A készülék károsodása

Nedves kendővel tisztítsa meg a készüléket.

Ne használjon oldószertartalmú tisztítószereket.

A készüléket ne merítse vízbe.

Ne tisztítsa a készüléket tömlővel vagy magasnyomású vízzel.

**Ábra O**

1. Hagyja lehűlni a készüléket.
2. Kefével tisztítsa meg a kést és a motorházat a növényi maradványoktól és szennyeződésektől.
3. Tisztítsa meg kefével a készülék szellőzőnyílásait.

### **A kés csavarkötésének ellenőrzése**

#### **⚠ VIGYÁZAT**

##### **Meglazult csavarkötés**

Vágási sérülések a kés ellenőrizetlen mozgásai miatt

Rendszeresen ellenőrizze a kés csavarkötésének megfelelő rögzítettségét.

**Ábra P**

1. Ellenőrizze a csavarok/anyák rögzítettségét.
2. A meglazult csavarokat/anyákat húzza meg.

### **A késpengék olajozása**

A kés minőség megtartásához és az optimális vágási eredményhez minden használat után vigyen fel egy kevés olajpermetet vagy vékony rétegben folyékony gép-olajat a pengékre.

#### **Megjegyzés**

A késekre ragadt gyantát pl. RM 769 Kärcher általános folteltávolítóval távolítsa el.

## Ábra Q

1. Tisztítsa meg a készüléket (lásd a *A készülék tisztítása* című fejezetet).
2. Helyezze a készüléket vízszintes, sima és olajálló alapra.
3. Vigyen fel vékony rétegben olajat a penge felső oldalára.
4. Helyezze fel a késvédőt.
5. Tisztítsa meg az alapot, és az olajmaradékok környezetbarát módon és a helyi előírásoknak megfelelően ártalmatlanítsa.

### A késpengék élezése

#### Megjegyzés

Az élezés során a lehető legkevesebb anyagot távolítsa el, és tartsa meg a pengefogak eredeti szögét.

#### ⚠ VIGYÁZAT

#### Éles kés

Vágási sérülések

A késpengék élezése során viseljen megfelelő védőkesztyűt.

1. Fogja be a kést egy satuba.
2. Élezze meg reszelővel a pengefogak szabadon lévő oldalát.
3. Óvatosan mozgassa tovább a kést kézzel, amíg a megélezetlen pengefogak szabaddá nem válnak.
4. Élezze meg reszelővel a pengefogak szabadon lévő oldalát.

### Üzemzavarok elhárítása

Az üzemzavarok gyakran egyszerű okokra vezethetők vissza, amelyeket az alábbi áttekintés segítségével a kezelő maga is könnyen elháríthat. Készség esetén vagy az itt meg nem nevezett üzemzavarok esetén, kérjük, forduljon a felhatalmazott ügyfélszolgálatához.

A használati idő előrehaladtával az akkumulátoregység kapacitása még megfelelő ápolás mellett is csökken, így már teljesen feltöltött állapotban sem éri el a teljes üzemi időt. Ez nem hiba.

Hiba	Ok	Elhárítás
A készülék nem indul el	Az akkumulátor-egység nincs megfelelően behelyezve.	● Tolja be az akkumulátor-egységet a tartóba, míg be nem pattan.
	Az akkumulátor-egység lemerült.	● Töltse fel az akkumulátor-egységet.
	Az akkumulátor-egység meghibásodott.	● Cserélje ki az akkumulátor-egységet.
A készülék üzem közben leáll	A kést blokkolja a levágott növényi maradék.	● Távolítsa el a késből a levágott növényi maradékokat.
	Az akkumulátor túlmelegedett	● Hagyja abba a munkát, és várjon, amíg az akkumulátor hőmérséklete eléri a normál tartományt.
A motor túlmelegedett		● Hagyja abba a munkát, hagyja a motort lehűlni.
Problémák a készülék telepítése során	Szennyeződött csatlakozási pontok	● Ellenőrizze a teleszkópos nyelet, hogy nem szennyezett-e, és szükség esetén tisztítsa meg. ● A készüléket csak tiszta felületre tegye le.

### Garancia

Minden országban az illetékes értékesítőnk által biztosított garanciális feltételek érvényesek. Amennyiben a garanciaidőn belül a készüléknél hibák merülnek fel, azokat díjmentesen orvosoljuk, ha az adott hibák anyag-, illetve gyártási hibák. Garanciális esetben kérjük, a számlával együtt forduljon forgalmazójához vagy a legközelebbi, arra jogosult ügyfélszolgálati irodához. (A cím a hátoldalon található)

A garanciával kapcsolatos további információk (amennyiben elérhető) megtekinthetők a Kärcher Magyarorszag Szerviz elemének „Letöltések” menüjében.

### Műszaki adatok

	PHG	2-18
<b>A készülék teljesítményre vonatkozó adatai</b>		
Névleges feszültség	V	18
Üresjárat fordulatszám	/min	1150
Növényi maradék átmérője (max.)	mm	18
Vágási hossz	cm	45
Működési tartomány (max.)	m	2,8

### PHG

### 2-18

EN 62841-1 és EN 62841-4-2 szerinti rezgés szint		
Kéz-kar-vibrációs érték elülső kézi fogantyú	m/s <sup>2</sup>	1,3
Kéz-kar-vibrációs érték hátsó kézi fogantyú	m/s <sup>2</sup>	1,7
Bizonytalanság	m/s <sup>2</sup>	1,5

### EN 62841-1 és EN 62841-4-2 szerinti hangteljesítményszint

Zajtjelzőteljesítményszint L <sub>WA</sub> + bizonytalansági paraméter K <sub>WA</sub>	dB(A)	93
--	-------	----

### Méreték és súlyok

Hosszúság x szélesség x magasság	mm	2090 x 89 x 200
Tömeg (akkuegység nélkül)	kg	3,4

A műszaki változtatások jogát fenntartjuk.

### Rezgésérték és zajszint

A bejelentett rezgésértékek és a bejelentett zajkibocsátási értékek mérése szabványosított módszerrel történt és ezek felhasználhatók az egyes szerszámok összehasonlítására.

A bejelentett rezgésösszesítések és a bejelentett zajki-bocsátási értékek az expozíció előzetes értékeléséhez is felhasználhatók.

## ⚠ FIGYELMEZTETÉS

*Az elektromos szerszám használatakor a rezgésértékek és a zajki-bocsátási szint eltérhetnek a közölt értékektől, a szerszám használatának és a feldolgozott anyag típusának függvényében.*  
*A használati feltételeken alapuló expozíció felmérése (az üzemeltetési ciklus összes komponense, pl. a szerszám inaktív időszaka, a szerszám üresjáratú intervallumai és a szerszám aktiválási ideje) alapján határozza meg a kezelő védelmét szolgáló biztonsági intézkedéseket.*

## EU-megfelelőségi nyilatkozat

Kijelentjük, hogy az alább említett termék megfelel a felsorolt irányelvek és rendeletek vonatkozó rendelkezéseinek. A terméken végzett, de velünk nem egyeztetett módosítás esetén jelen nyilatkozat érvényét veszti. Ezen megfeleléségi nyilatkozat kiállításáért kizárólagosan a gyártó viseli a felelősséget.

Termék: Hosszabbítással ellátott akkumulátoros sövényíró

Típus: 1.445-XXX.X

### Irányelvek és rendeletek

2000/14/EK (+2005/88/EK)

2014/30/EU

2006/42/EK (+2009/127/EK)

2011/65/EU

### Alkalmazott harmonizált szabványok

EN IEC 63000: 2018

EN 55014-1: 2017 + A11: 2020

EN 55014-2: 1997 + A1: 2001 + A2: 2008

EN 62841-1: 2015+A11: 2022

EN 62841-4-2: 2019+A1: 2022+A11: 2022

### Alkalmazott megfelelőségértékelési eljárások

2000/14/EK és módosításai: 2005/88/EK: V. melléklet

### Zajtjeljesítményszint dB(A)

PHG 2-18:

Mért: 91

Szavatolt: 93

### Név és cím

Dokumentációs meghatalmazott:

S. Reiser

Alfred Kärcher SE & Co. KG

Alfred-Kärcher-Str. 28 - 40

71364 Winnenden (Németország)

Telefon: +49 7195 14-0

Fax: +49 7195 14-2212

H. Jenner

Chairman of the Board of Management

S. Reiser

Manager Regulatory Affairs & Certification

Winnenden, 2025/11/01

Az aláírók a cégvezetőség megbízásából és teljes körű meghatalmazásával járnak el.

Alfred Kärcher SE & Co. KG

Alfred-Kärcher-Str. 28 - 40

71364 Winnenden (Németország)

Tel.: +49 7195 14-0

Fax: +49 7195 14-2212

## Obsah

Obecné pokyny .....	145
Bezpečnostní pokyny .....	145
Použití v souladu s určením .....	149
Ochrana životního prostředí .....	149
Příslušenství a náhradní díly .....	149
Rozsah dodávky .....	149
Bezpečnostní zařízení .....	149
Symbole na přístroji .....	149
Popis přístroje .....	150
Uvedení do provozu .....	150
Obsluha .....	150
Přeprava .....	151
Skladování .....	151
Péče a údržba .....	151
Nápověda při poruchách .....	152
Záruka .....	152
Technické údaje .....	152
EU prohlášení o shodě .....	153

## Obecné pokyny



Před prvním použitím přístroje si přečtěte tyto bezpečnostní pokyny a originální provozní návod, bezpečnostní pokyny příložené k akupacku a přiložený originální provozní návod pro akupack / standardní nabíječku. Řiďte se jimi. Uschovejte brožury pro pozdější použití nebo pro dalšího vlastníka. Kromě pokynů v návodu k použití musíte dodržovat všeobecné zákonné bezpečnostní předpisy a předpisy pro prevenci úrazů.

## Bezpečnostní pokyny

### Stupně nebezpečí

#### ⚠ NEBEZPEČÍ

- Upozornění na bezprostředně hrozící nebezpečí, které vede k těžkým úrazům nebo usmrcení.

#### ⚠ VAROVÁNÍ

- Upozornění na možnou nebezpečnou situaci, která může vést k těžkým úrazům nebo usmrcení.

#### ⚠ UPOZORNĚNÍ

- Upozornění na možnou nebezpečnou situaci, která může vést k lehkým úrazům.

### POZOR

- Upozornění na možnou nebezpečnou situaci, která může vést ke vzniku věcných škod.

### Obecná bezpečnostní upozornění ke stroji

#### ⚠ VAROVÁNÍ

- Přečtěte si všechna bezpečnostní upozornění, pokyny, ilustrace a specifikace dodané s tímto strojem.

Nedodržení všech níže uvedených pokynů může mít za následek úraz elektrickým proudem, požár a/nebo vážné zranění. **Všechna varování a pokyny si uschovejte pro budoucí použití.**

Pojem „stroj ve výstražných pokynech se vztahuje na váš stroj napájený ze sítě (kabelový) nebo akumulátorový (bez kabelový) stroj.

- 1 Bezpečnost v pracovním prostoru
  - a Udržujte pracovní prostor čistý a dobře osvětlený. Nečisté nebo tmavé oblasti mohou způsobit nehody.

- b **Nepoužívejte stroje ve výbušném prostředí,** například v přítomnosti hořlavých kapalin, plynů nebo prachu. *Stroj vytváří jiskry, které mohou zapálit prach nebo výpar.*
  - c **Při práci se strojem udržujte děti a přihlížející osoby v bezpečné vzdálenosti.** *Rozptýlení může způsobit ztrátu kontroly.*
- 2 Elektrická bezpečnost**
- a **Zástrčky stroje musí odpovídat zásuvce.** *Zástrčku nikdy žádným způsobem neupravujte. Nepoužívejte žádné zástrčky adaptéru s uzemněnými stroji. Neupravené zástrčky a příslušné zásuvky snižují riziko úrazu elektrickým proudem.*
  - b **Zabraňte kontaktu těla s uzemněnými povrchy, jako jsou trubky, radiátory a chladičky.** *Existuje zvýšené riziko úrazu elektrickým proudem, pokud je vaše tělo uzemněno.*
  - c **Nevystavujte stroje dešti nebo mokřým podmínkám.** *Vniknutí vody do stroje zvyšuje riziko úrazu elektrickým proudem.*
  - d **Nepoužívejte kabel v rozporu s určením.** *Nikdy nepoužívejte kabel pro přenášení, tahání nebo odpojování stroje. Chraňte kabel před teplem, olejem, ostrými hranami nebo pohyblivými částmi.* *Poškozené nebo zamotané kabely zvyšují riziko úrazu elektrickým proudem.*
  - e **Při práci se strojem venku použijte prodlužovací kabel vhodný pro venkovní použití.** *Použití kabelu vhodného pro venkovní použití snižuje riziko úrazu elektrickým proudem.*
  - f **Pokud je obsluha stroje na vlhkém místě nevyhnutelná, použijte zdroj chráněný proti zbytkovému proudu (RCD).** *Použití RCD snižuje riziko úrazu elektrickým proudem.*
- 3 Osobní bezpečnost**
- a **Při práci se strojem buďte ve střehu, sledujte, co děláte, a používejte zdravý rozum.** *Nepoužívejte stroj, pokud jste unavení nebo pod vlivem drog, alkoholu nebo léků.* *Chvilé nepozornosti při používání stroje může způsobit vážné zranění.*
  - b **Používejte osobní ochranné prostředky.** *Vždy používejte ochranu očí.* *Ochranné prostředky, jako je protiprachová maska, protiskluzová bezpečnostní obuv, přílba nebo ochrana sluchu, používané pro vhodné podmínky, snižují zranění osob.*
  - c **Zabraňte neúmyslnému spuštění.** *Před připojením k napájecímu zdroji a/nebo akumulátoru, zvednutím nebo přenášením stroje se ujistěte, že je spínač ve vypnuté poloze.* *Přenášení stroje s prstem na spínači nebo napájení strojů, které mají spínač zapnutý, má za následek nehody.*
  - d **Před zapnutím stroje vyjměte nastavovací klíč či montážní klíč.** *Montážní klíč nebo klíč ponechaný na otáčející se části stroje může způsobit zranění osob.*
  - e **Nepřečeňujte se.** *Udržujte stabilitu a rovnováhu po celou dobu.* *To umožňuje lepší kontrolu nad strojem v neočekávaných situacích.*
  - f **Oblékněte se správně.** *Nenoste volné oblečení nebo šperky.* *Chraňte své vlasy a oblečení před pohyblivými částmi.* *Volné oblečení, šperky nebo dlouhé vlasy mohou být zachyceny v pohyblivých částech.*
- g **Pokud jsou k dispozici zařízení pro připojení zařízení pro odsávání a sběr prachu, ujistěte se, že jsou připojena a správně používána.** *Použití sběru prachu může snížit nebezpečí související s prachem.*
  - h **Nedovolte, aby vám znalosti získané častým používáním stroje umožnily, abyste se stali spokojenými a ignorovali zásady bezpečnosti strojů.** *Nedbalá akce může způsobit vážné zranění během zlomku sekundy.*
- 4 Používání stroje a péče o stroj**
- a **Nevyvíjejte na stroj nadměrnou sílu.** *Použijte správný stroj pro vaši aplikaci.* *Správný stroj bude dělat práci lépe a bezpečněji rychleji, pro kterou byl navržen.*
  - b **Nepoužívejte stroj, pokud jej spínač nezapíná a nevyplíná.** *Jakýkoli stroj, který nelze ovládat spínačem, je nebezpečný a musí být opraven.*
  - c **Před prováděním jakýchkoli úprav, výměnou příslušenství nebo skladováním stroje odpojte zástrčku od zdroje napájení a/nebo akumulátor od stroje.** *Taková preventivní bezpečnostní opatření snižují riziko náhodného spuštění stroje.*
  - d **Neodnávejte stroje skladujte mimo dosah dětí a nedovolte osobám, které nejsou obeznámeny se strojem nebo s těmito pokyny, aby se strojem pracovaly.** *Stroje jsou v rukou neškolených uživatelů nebezpečné.*
  - e **Údržba strojů a příslušenství.** *Zkontrolujte, zda nedošlo k vychýlení nebo svázání pohyblivých částí, zlomení částí a dalším okolnostem, které by mohly ovlivnit provoz stroje.* *V případě poškození nechte stroj před použitím opravit.* *Mnoho nehod je způsobeno špatně udržovanými stroji.*
  - f **Udržujte řezné stroje ostré a čisté.** *Řádně udržované řezné stroje s ostrými řeznými hranami jsou méně náchylné k vázání a snadněji se ovládají.*
  - g **Používejte stroj, příslušenství a bity atd. v souladu s těmito pokyny, s přihlédnutím k pracovním podmínkám a práci, která má být provedena.** *Použití stroje pro jiné než zamýšlené akce by mohlo vést k nebezpečné situaci.*
  - h **Rukojeti a uchopovací povrchy udržujte suché, čisté a bez oleje a mastnoty.** *Kluzké rukojeti a uchopovací plochy neumožňují bezpečnou manipulaci a ovládání stroje v neočekávaných situacích.*
- 5 Používání baterie stroje a péče o ní**
- a **Nabíjejte pouze s nabíječkou určenou výrobcem.** *Nabíječka, která je vhodná pro jeden typ akumulátoru, může při použití s jiným akumulátorem způsobit riziko požáru.*
  - b **Stroje používejte pouze se speciálně určenými akumulátorovými bloky.** *Použití jiných akumulátorových bloků může způsobit riziko zranění a požáru.*
  - c **Pokud akumulátorový blok nepoužíváte, uchovávejte jej mimo dosah jiných kovových předmětů, jako jsou kancelářské sponky, přince, klíče, hřebíky, šrouby nebo jiné malé kovové předměty, které mohou vytvořit spojení z jedné svorky do druhé.** *Zkratování svorek akumulátoru může způsobit popáleniny nebo požár.*

- d Za nevhodných podmínek může kapalina z akumulátoru vytéct; vyvarujte se kontaktu. Pokud dojde k náhodnému kontaktu, opláchněte místo kontaktu vodou. Pokud se kapalina dostane do očí, vyhledejte lékařskou pomoc. Kapalina vyteká z akumulátoru může způsobit podráždění nebo popáleniny.
- e Nepoužívejte akumulátorový blok nebo stroj, který je poškozený nebo upravený. Poškozené nebo upravené akumulátory mohou vykazovat nepředvídatelné chování vedoucí k požáru, výbuchu nebo riziku zranění.
- f Nevystavujte akumulátorový blok nebo stroj ohni nebo nadměrné teplotě. Vystavení ohni nebo teplotě nad 130 °C může způsobit výbuch.
- g Dodržujte všechny pokyny pro nabíjení a nenabíjejte akumulátor nebo stroj mimo teplotní rozsah uvedený v pokynech. Nesprávné nabíjení nebo při teplotách mimo stanovený rozsah může poškodit akumulátor a zvýšit riziko požáru.

## 6 Servis (údržba)

- a Nechte svůj stroj opravit kvalifikovaným opravářem, který používá pouze totožné náhradní díly. *Tim bude zajištěna bezpečnost stroje.*
- b Nikdy neopravujte poškozené akumulátorové bloky. Servis akumulátorových bloků smí provádět pouze výrobce nebo autorizovaný poskytovatel servisu.

## Bezpečnostní pokyny týkající se nůžek na živý plot

- Nepoužívejte nůžky na živý plot v nepříznivých povětrnostních podmínkách, zejména pokud hrozí nebezpečí blesku. *Tim se snižuje riziko zásahu bleskem.*
- Udržujte všechny napájecí kabely a šňůry mimo oblast řezu. *Napájecí kabely nebo šňůry mohou být skryty v živých plotech nebo keřích a mohou být náhodně přefříznuty nozem.*
- Používejte ochranu očí. *Priměřené ochranné vybavení snižuje riziko ztráty sluchu.*
- Nůžky na živý plot držte pouze za izolované rukojeti, protože řezací nůž může přijít do styku se skrytým elektrickým vedením. *Řezací nože, které se dostanou do kontaktu s vedením pod napětím, mohou způsobit, že nekruté kovové části nůžek na živý plot budou také pod napětím a mohou uživateli způsobit úraz elektrickým proudem.*
- Udržujte všechny části těla mimo dosah nože. *Neodstraňujte řezaný materiál ani nedrže materiál, který má být řezán, když se nože pohybují. Po vypnutí spínače se nože nadále pohybují. Chvilu nepozornosti při používání elektrického přístroje může způsobit vážné zranění.*
- Při odstraňování zadřeného materiálu nebo údržbě nůžek na živý plot zajistěte, aby všechny spínače byly ve vypnuté poloze a pojistka byla v uzamčené poloze. *Neočekávané spuštění nůžek na živý plot při odstraňování zadřeného materiálu nebo údržbě může vést k vážnému zranění osob.*
- Nůžky na živý plot přenášejte za rukojeť, když je nůž zastavený, a dbejte na to, aby nebyl spuštěn hlavní spínač. *Správné přenášení nůžek na živý plot snižuje riziko neúmyslného spuštění a následného zranění osob v důsledku kontaktu s noží.*

- Při přepravě nebo skladování nůžek na živý plot vždy nasazujte kryt nože. *Správná manipulace s nůžkami na živý plot snižuje riziko poranění osob v důsledku kontaktu s noží.*

## Bezpečnostní varování pro nůžky na živý plot s prodlužovacím nástavcem:

- Při použití nůžek na živý plot s prodlužovacím nástavcem nad hlavu vždy používejte ochranu hlavy. *Padající zelený odpad může způsobit vážné zranění osob.*
- Při používání nůžek na živý plot s prodlužovacím nástavcem vždy používejte obě ruce. *Držte nůžky na živý plot s prodlužovacím nástavcem oběma rukama, aby nedošlo ke ztrátě kontroly nad přístrojem.*
- Abyste snížili riziko úrazu elektrickým proudem, nikdy nepoužívejte nůžky na živý plot s prodlužovacím nástavcem v blízkosti elektrického vedení. *Kontakt s elektrickým vedením nebo použití nůžek v jeho blízkosti může způsobit vážné zranění nebo úraz elektrickým proudem s následkem smrti.*

## Další bezpečnostní pokyny

**⚠ NEBEZPEČÍ.** Může dojít k vážnému zranění, budou-li řezným nožem vymrštěny předměty nebo se v řezném nástroji zachytí drát nebo provaz (kabel). Před použitím důkladně prohleďte pracovní plochu a odstraňte z ní předměty, jako jsou kameny, tyče, kov, dráty, kosti nebo hračky. • Přístroj nikdy nepoužívejte, pokud se v okruhu 15 m nacházejí osoby, zejména děti nebo zvířata, kvůli riziku, že řezným nožem mohou být vymrštěny předměty. • Na přístroji se nesmí provádět žádné změny. • Vážná zranění způsobená nesoustředěnou prací. Nepoužívejte přístroj, pokud jste pod vlivem drog, alkoholu nebo léků nebo jste unavení.

**⚠ VAROVÁNÍ.** Přístroj není určen k tomu, aby jej používaly děti nebo osoby s omezenými tělesnými, smyslovými či duševními schopnostmi nebo osoby, jenž nejsou seznámeny s těmito pokyny. • Potřebujete mít neomezený výhled do pracovní oblasti, abyste rozpoznali možná nebezpečí. Přístroj používejte pouze při dobrém osvětlení. • Před provozem se ujistěte, že přístroj, všechny ovládací prvky a bezpečnostní mechanismy řádně fungují. Zkontrolujte pevné usazení uzávěrů, ujistěte se, že všechny ochranné kryty a rukojeti jsou řádně a bezpečně upevněny. Přístroj nepoužívejte, pokud není v bezchybném stavu. • Před uvedením zařízení do provozu vyměňte opotřebované nebo poškozené součásti. • Při práci se zařízením noste dlouhé těžké kalhoty, oblečení s dlouhým rukávem a nekouzavé boty. Nepracujte bosí. Noste sandály ani šortky. Nenoste volné oblečení nebo oblečení se šňůrkami a pásky. • Nebezpečí zpětného rázu v důsledku ztráty rovnováhy. Vyvarujte se abnormálnímu držení těla, zaujměte bezpečný postoj a udržujte vždy rovnováhu. • Přístroj držte vždy oběma rukama. Jednou rukou držte přední rukojeť. Druhou rukou držte zadní rukojeť, ovládejte tlačítko na odjištění a hlavní spínač. • Při používání přístroje musíte nosit dodaný popruh. Popruh je vybaven rychlouzávěrem. Popruh Vám pomůže kontrolovat přístroj při spuštění po vedení řezu a zachytit hmotnost přístroje během řezání. • Před použitím přístroje se seznámte s popruhem a rychlouzávěrem. Nenoste oblečení nad popruhem a žádným jiným způsobem neblokuje

přístup k rychlouzávěru. ● Nebezpečí úrazu elektrickým proudem. Nepracujte s přístrojem v okruhu 10 m okolo nadzemního vedení ● Nepoužívejte přístroj v blízkosti sloupků, plotů, budov nebo jiných nepohyblivých předmětů. ● Nože přístroje jsou ostré. Při montáži, výměně, čištění nebo kontrole uložení šroubů noste pevné ochranné rukavice a pracujte opatrně. ● Před uvedením zařízení do provozu vyměňte opotřebované nebo poškozené součásti. ● V případě pádu stroje, nárazu stroje nebo zjištění neobvyklých vibrací přístroj okamžitě zastavte a zkontrolujte, zda nevykazuje žádné škody, respektive identifikujte příčinu vibrací. Případné škody nechte opravit autorizovaným zákaznickým servisem nebo zajistěte výměnu přístroje. ● Před každým použitím zkontrolujte pevné usazení násadového spoje tyče a řezného nástroje. ● Před řezáním živých plotů nebo keřů se ujistěte, že se v nich nebo za nimi nenacházejí osoby nebo zvířata.

- Vypněte motor, vyjměte akumulátorový blok a ujistěte se, že jsou všechny pohyblivé části zcela zastavené:
- Než budete nastavovat pracovní polohu řezacího ústrojí.
- Než budete přístroj čistit nebo odstraňovat zablokování.
- Než necháte přístroj bez dozoru.
- Než začnete přístroj kontrolovat, udržovat nebo na něm pracovat.

**⚠ UPOZORNĚNÍ** ● Používejte plnou ochranu očí a sluchu. ● Používejte ochranu hlavy při práci v oblastech, ve kterých hrozí nebezpečí padajících předmětů. ● Nebezpečí poranění, pokud se do pohyblivých částí přístroje zachytí volné oblečení, vlasy nebo šperky. Udržujte oděv a šperky pryč z dosahu pohyblivých částí stroje. Svažte si dlouhé vlasy. ● Před spuštěním přístroje se ujistěte, že řezné nástroje nemožou přijít s ničím do kontaktu. ● Nepoužívejte přístroj na žebřících nebo nestabilním podkladu. ● Ochrana sluchu může omezovat vaši schopnost slyšet výstražné tóny, dávejte proto pozor na možná nebezpečí v blízkosti a v pracovní oblasti. ● Hluk přístroje může omezovat vaši schopnost slyšet, dávejte proto pozor na možná nebezpečí v blízkosti a v pracovní oblasti.

**POZOR** ● Nevedte přístroj násilím skrze husté křoví. Mohou se tím zablokovat a zpomalit řezné nástroje. Snižte pracovní rychlost, když se řezné nástroje zablokují. ● Neřežte větve a větvičky, které jsou zjevně velké na to, aby se vešly mezi řezné listy. Pro uříznutí větších větví a větviček použijte ruční pilku nebo pilku na větve bez motoru. ● Přístroj provozujte pouze při teplotách 0 °C až 40 °C. ● Přístroj skladujte na místě s teplotami od 0 °C do 40 °C.

### Dodatečné bezpečnostní pokyny k akumulátorovému bloku

Abyste snížili riziko požáru, zranění osob a poškození produktu v důsledku zkratu, neponořujte přístroj, akumulátorový blok ani nabíječku do kapaliny a nedovolte, aby se do nich dostala kapalina. Korozivní nebo vodivé kapaliny, jako je mořská voda, určité průmyslové chemikálie, bělidla nebo produkty obsahující bělidlo atd., mohou způsobit zkrat.

- Nabíjejte akumulátorový blok na místě, kde je okolní teplota v rozmezí 10 °C a 38 °C.
- Akumulátorový blok skladujte na místě, kde je okolní teplota v rozmezí 0 °C a 40 °C.

- Akumulátorový blok použijte na místě, kde je okolní teplota v rozmezí 0 °C a 40 °C.

### Bezpečná přeprava a skladování

**⚠ VAROVÁNÍ** ● Vypněte přístroj, nechte ho vychladnout a vyjměte akupack předtím, než ho uskladníte nebo budete přepravovat.

**⚠ UPOZORNĚNÍ** ● Pro zabránění úrazům či zraněním se smí přístroj přepravovat a skladovat pouze s nasazenou ochranou nože a vyjmutým akumulátorem. ● Nebezpečí poranění a poškození přístroje. Při přepravě zajistěte přístroj proti pohybu nebo pádu. ● Akumulátorový blok skladujte z bezpečnostních důvodů odděleně od přístroje.

**POZOR** ● Odstraňte z přístroje všechna cizí tělesa předtím, než ho budete přepravovat nebo uskládnovat. ● Přístroj uložte na suchém a dobře větraném místě, kam nemají přístup děti. Přístroj držte z dosahu korozivních látek, jako jsou zahradní chemikálie. ● Neskladujte přístroj venku.

### Bezpečná údržba a ošetřování

**⚠ VAROVÁNÍ** ● Vypněte motor, vyjměte akupack a ujistěte se, že jsou všechny pohyblivé části zcela zastavené:

- Než budete přístroj čistit nebo na něm provádět údržbu.
- Než budete vyměňovat díly příslušenství.
- Nebezpečí poranění ostrými řeznými nástroji. Sundávání nebo nasazování chrániče nože, čištění a olejování přístroje věnujte zvláštní pozornost.
- Kontrolujte v pravidelných intervalech, zda jsou čepy, matice a šrouby pevně utaženy, abyste zajistili, že zařízení bude v bezpečném stavu. ● Po každém použití odstraňte nečistoty z řezných nástrojů pomocí tvrdého kartáče a k ochraně proti korozi naneste vhodný olej předtím, než nasadíte chrániče nože zase zpět. Výrobce doporučuje používat sprej jako ochranu proti korozi a k olejování. Zeptejte se u svého zákaznického servisu na vhodný typ spreje. Řezné nástroje můžete popisovaným způsobem naolejovat před každým použitím.

**⚠ UPOZORNĚNÍ** ● Používejte výhradně příslušenství a náhradní díly schválené výrobcem. Originální příslušenství a originální náhradní díly zaručují bezpečný a bezporuchový provoz přístroje.

**POZOR** ● Výrobek očistěte po každém použití měkkou suchou utěrkou.

**Upozornění** ● Servisní a údržbářské práce smí provádět jen příslušně kvalifikovaný a speciálně vyškolený odborný personál. Doporučujeme posílat výrobce na opravu do autorizovaného servisního střediska. ● Smíte provádět jen nastavení a opravy popisované v tomto návodu k použití. Pro opravy nad tento rámeč kontaktujte svůj autorizovaný zákaznický servis.

### Zbytková rizika

**⚠ VAROVÁNÍ**

- I když bude přístroj používán podle předpisů, přetvárají některá zbytková rizika. Při používání zařízení mohou vzniknout následující rizika:
- Úrazy následkem kontaktu s řeznými nástroji. Řezné nástroje držte pryč od těla. Používejte chrániče nože, když nestříháte.

- Vibrace mohou způsobit zranění. Pro každou práci použijte správný nástroj, použijte příslušné rukojeti a omezte pracovní dobu a expozici.
- Hluk může způsobit poškození sluchu. Používejte ochranu sluchu a omezte zátěž.

### Snížení rizika

#### ⚠ UPOZORNĚNÍ

- Delší doba používání přístroje může vést ke vzniku oběhových problémů u předních končetin v důsledku vibrací. Všeobecně platnou dobu používání nelze stanovit, protože ji ovlivňuje více faktorů:
- Osobní predispozice ke špatnému oběhu (často studené prsty, mravenčení v prstech)
- Nízká teplota prostředí. Používejte teplé rukavice na ochranu rukou.
- Pevným stiskem omezený krevní oběh.
- Nepřerušovaný provoz je škodlivější než provoz přerušovaný přestávkami.

Při pravidelném, dlouhodobém používání přístroje a při opakovaných projevech příznaků, např. mravenčení v prstech, studené prsty, vyhledejte lékaře.

#### Použití v souladu s určením

- Akumulátorové plotové nůžky s prodloužením jsou určeny jen pro soukromé použití.
- Příklad je určen pouze pro venkovní použití.
- Z bezpečnostních důvodů se musí přístroj vždy bezpečně držet oběma rukama.
- Příklad je určen k prořezávání živých plotů, keřů a podobné zeleně. Uživatel přitom stojí bezpečně na zemi.
- Příklad se může prodloužit maximálně na 2,8 m.
- Příklad je možno používat pouze v suchém, dobře osvětleném prostředí.

Jakékoli jiné použití, např. sekání trávy, prořezávání stromů a větví je nepřipustné.

#### Ochrana životního prostředí



Obalové materiály jsou recyklovatelné. Obaly prosím likvidujte ekologickým způsobem.



Elektrické a elektronické přístroje obsahují hodnotné recyklovatelné materiály a často součástí, jako baterie, akumulátory nebo olej, které mohou při chybném zacházení nebo likvidaci představovat potenciální nebezpečí pro lidské zdraví nebo pro životní prostředí. Pro řádný provoz přístroje jsou však tyto součásti nezbytné. Přístroje označené tímto symbolem se nesmí likvidovat s domovním odpadem.

UPOZORNĚNÍ K OBSAŽENÝM LÁTKÁM (REACH)  
Aktuální informace k obsaženým látkám naleznete na stránkách: [www.kaercher.de/REACH](http://www.kaercher.de/REACH)

#### Příslušenství a náhradní díly

Používejte pouze originální příslušenství a náhradní díly, které Vám zaručují bezpečný a bezporuchový provoz přístroje.

Informace o příslušenství a náhradních dílech naleznete na stránkách [www.kaercher.com](http://www.kaercher.com).

#### Rozsah dodávky

Rozsah dodávky přístroje je vyobrazen na obalu. Při vybalení zkontrolujte úplnost obsahu. V případě chybějícího příslušenství nebo výskytu poškození při přepravě informujte prosím Vašeho prodejce.

## Bezpečnostní zařízení

### ⚠ UPOZORNĚNÍ

**Nebezpečí zranění v souvislosti s chybějícími nebo pozměněnými bezpečnostními mechanismy!**  
Bezpečnostní mechanismy slouží pro vaši ochranu. Neobcházejte, neodstraňujte ani nedeaktivujte bezpečnostní mechanismy.

#### Tlačítko na odjištění

Hlavní spínač lze stisknout pouze tehdy, je-li předem stisknuto tlačítko na odjištění hlavního spínače. Tím se zabrání náhodnému rozběhu.

#### Chránič nože

Chránič nože je důležitou součástí bezpečnostních zařízení plotových nůžek. Poškozený chránič nože se již nesmí používat a musí se neprodleně vyměnit.

## Symbyly na přístroji

	Obecná výstražná značka
	Před uvedením do provozu si přečtěte návod k použití a všechny bezpečnostní pokyny.
	Při práci s přístrojem používejte vhodnou ochranu hlavy, zraku a sluchu.
	Při práci s přístrojem používejte protiskluzovou bezpečnostní obuv.
	Při práci s přístrojem noste neklouzavé a pevné ochranné rukavice.
	Nevystavujte přístroj dešti ani vlhkému prostředí.
	Nebezpečí zranění. Nikdy se nedotýkejte ostrých řezných nástrojů.
	Ohrožení elektrickým proudem. Při práci s přístrojem udržujte minimální vzdálenost 10 m od venkovních vedení.
	Nebezpečí od vymrštěných předmětů. Držte všechny přihlízející, zejména děti a domácí zvířata, v bezpečné vzdálenosti minimálně 15 m od pracovní oblasti.
	Garantovaná hladina akustického tlaku uvedená na štítku činí 93 dB.

## Popis přístroje

Tento návod k použití obsahuje popis maximálního vybavení. V závislosti na daném modelu existují rozdíly v rozsahu dodávky (viz obal).

**Obrázek viz strany s obrázky**

### Ilustrace A

- 1 Hlavní spínač
- 2 Tlačítko na odjištění hlavního spínače
- 3 Pojistná matice teleskopické tyče
- 4 Pojistná matice
- 5 Horní tyč
- 6 Tlačítko na odjištění (odblokování) nastavení úhlu
- 7 Řezný list
- 8 Teleskopická tyč
- 9 Úchopová plocha
- 10 Oko pro popruh
- 11 Spodní tyč
- 12 Oko pro popruh
- 13 Rukojeť
- 14 Tlačítko na odjištění akumulátorového bloku
- 15 Typový štítek
- 16 Uchycení akumulátorového bloku
- 17 Popruh
- 18 Chránič nože
- 19 Odstraňovač odřezků
- 20 \*Rychlonabíječka Battery Power 18 V
- 21 \*Akupack Battery Power 18V

\* volitelné příslušenství

### Akupack

Přístroj se může provozovat s akumulátorovým blokem 18 V Kärcher Battery Power.

## Uvedení do provozu

### ⚠ VAROVÁNÍ

#### **Nekontrolovaný rozběh**

**Smrtelné nebezpečí následkem řezných poranění**

*U všech přípravných opatření vyjměte z přístroje akumulátor.*

### Montáž přístroje

1. Zasuňte teleskopickou tyč do násady nůžek na živý plot.
2. Pro upevnění otočte pojistnou matici doprava až na doraz.

#### Ilustrace B

### Montáž odstraňovač odřezků

#### **Upozornění**

*Odstraňovač odřezků používejte pouze pro vodorovné sekání.*

1. Sejměte odstraňovač odřezků z krytu nože.

#### Ilustrace C

2. Namontujte odstraňovač odřezků na nůžky na živý plot.

#### Ilustrace D

### Zavěsit popruh

Nosný popruh pomáhá přístroj kontrolovaně spouštět po provedení řezu a zachytávat hmotnost přístroje během používání.

#### Ilustrace E

1. Zavěste nosný popruh do ok na rukojeti a tyči. Zavěste si nosný popruh přes rameno. Dbejte na to, aby v případě nebezpečí bylo možné nosný popruh rychle uvolnit.

#### **Upozornění**

*Pro práci na horní části živého plotu připevněte nosný popruh pouze k očku na rukojeti. Pro práci do strany připevněte nosný popruh pouze k očku na tyči.*

### Vložení akumulátoru

## POZOR

#### **Znečištěné kontakty**

*Poškození přístroje a akumulátoru*

*Před vložením zkontrolujte uchycení akumulátoru a kontakty z hlediska nečistot, popř. je očistěte.*

#### Ilustrace F

1. Zasuňte akumulátor do uchycení, dokud neuslyšíte cvaknutí.

## Obsluha

**Začátečnickům doporučujeme před zahájením práce s plotovými nůžkami absolvovat zaškolení zkušenými osobami a procvičení manipulace a pracovních technik.**

### Nastavení teleskopického výsuvu

V případě potřeby lze délku přístroje upravit pomocí teleskopické tyče.

#### Ilustrace G

## POZOR

#### **Znečištění teleskopické tyče**

*Poškození přístroje, pokud se při nastavování délky na teleskopické tyči objeví nečistoty.*

*Před nastavením zkontrolujte, zda není teleskopická tyč znečištěná, a odstraňte ji.*

1. Chcete-li povolit pojistnou matici teleskopické tyče, otočte ji doleva.
  2. Nastavte teleskopickou tyč na požadovanou délku.
- #### Ilustrace H
3. Otočte pojistnou matici teleskopické tyče doprava pro zajištění.

### Nastavení otočné hlavy

Úhel mezi násadou / teleskopickou tyčí a nůžkami na živý plot lze přizpůsobit pracovním podmínkám.

#### Ilustrace I

## ⚠ UPOZORNĚNÍ

#### **Ostrý řezací nůž**

*Řezná poranění*

*Při všech pracích na řezacím noži noste ochranné rukavice.*

1. Namontujte chrániče nože.
- #### Ilustrace J
2. Vyrovnajte násadu / teleskopickou tyč rovnoběžně se zemí.
  3. Jednou rukou stiskněte naklápěcí tlačítko.

#### Ilustrace K

## **VAROVÁNÍ**

**Řezná poranění při kontaktu s ostrou čepelí**  
Řezným listem nikdy nemanipulujte rukou.

4. Druhou rukou pohybujte násadou / teleskopickou tyčí tak dlouho, dokud nebude nastavený požadovaný úhel.
5. Uvolněte naklápěcí tlačítko.

### **Zapnutí přístroje**

1. Zatlačte tlačítko na uvolnění hlavního spínače dopředu až na doraz.

#### **Ilustrace L**

2. Stiskněte hlavní spínač. Přístroj se spustí.

#### **Upozornění**

Tlačítko na odjištění (odblokování) není nutné v aplikaci držet.

3. Uvolněte hlavní spínač. Přístroj se zastaví.

### **Obsluha**

## **UPOZORNĚNÍ**

**Nebezpečí poranění ostrými noži**  
U všech prací na přístroji noste ochranné brýle a ochranné rukavice.

## **VAROVÁNÍ**

**Nebezpečí poranění v důsledku nekontrolovaných pohybů přístroje**

Přístroj držte vždy oběma rukama.

Noste vždy popruh.

1. Zkontrolujte řezaný materiál s hlediska výskytu cizích těles jako je papír, fólie nebo dráty, a popř. je odstraňte.
2. Odstraňte chránič nože.
3. Zapněte přístroj, viz kapitola *Zapnutí přístroje*.
4. Vyzhánání živých plůtí.

#### **Ilustrace M**

### **Odstranění akumulátorového bloku**

#### **Upozornění**

Při delším přerušení práce vyjměte akupack z přístroje a zajistěte ho proti nepovolanému použití.

1. Stiskněte tlačítko k odjištění akumulátorového bloku, abyste akumulátorový blok uvolnili.

#### **Ilustrace N**

2. Vyjměte akumulátorový blok z přístroje.

### **Ukončení provozu**

1. Vyjměte akupack z přístroje (viz kapitola *Odstranění akumulátorového bloku*).
2. Vyčistěte přístroj (viz kapitola *Čištění přístroje*).

## **Přeprava**

## **UPOZORNĚNÍ**

### **Nedodržení hmotnosti**

Nebezpečí úrazu a poškození

Při přepravě vezměte v úvahu hmotnost stroje.

## **UPOZORNĚNÍ**

### **Nekontrolovaný rozběh**

Řezné poranění

Před přepravou vyjměte akumulátor z přístroje.

Plotové nůžky skladujte jen s nasazeným chráničem nože.

1. Vyjměte akumulátorový blok, viz kapitola *Odstranění akumulátorového bloku*.

2. Namontujte kryt nože s odstraňovačem odřezků.

#### **Ilustrace J**

3. Teleskopicky nastavte přístroj na nejkratší možnou délku.

#### **Ilustrace G**

## **Skladování**

## **POZOR**

### **Vlhké prostředí**

Koroze

Přístroj skladujte pouze ve vnitřních prostorách.

## **UPOZORNĚNÍ**

### **Nedodržení hmotnosti**

Nebezpečí úrazu a poškození

Při skladování vezměte v úvahu hmotnost přístroje.

## **UPOZORNĚNÍ**

### **Nekontrolovaný rozběh**

Řezné poranění

Před přepravou vyjměte akumulátor z přístroje.

Plotové nůžky skladujte jen s nasazeným chráničem nože.

### **Upozornění**

Přístroj uložte na suchém a dobře větraném místě.

Uložte jej mimo dosah korozivních látek, jako jsou zahradní chemikálie a odmrazovací soli.

Před delším skladováním přístroj vyčistěte (viz kapitola *Čištění přístroje*).

1. Vyjměte akumulátorový blok, viz kapitola *Odstranění akumulátorového bloku*.

2. Namontujte chránič nože.

#### **Ilustrace J**

3. Teleskopicky nastavte přístroj na nejkratší možnou délku.

#### **Ilustrace G**

## **Péče a údržba**

## **UPOZORNĚNÍ**

### **Nekontrolovaný rozběh**

Řezné poranění

Před prováděním veškerých prací na přístroji z něho vyjměte akumulátor.

## **UPOZORNĚNÍ**

### **Nebezpečí poranění ostrými noži**

U všech prací na přístroji noste ochranné brýle a ochranné rukavice.

### **Čištění přístroje**

## **POZOR**

### **Nesprávný způsob čištění**

Poškození přístroje

Očistěte přístroj vlhkým hadříkem.

Nepoužívejte čisticí prostředky obsahující rozpouštědla.

Neponořujte přístroj do vody.

Nečistěte stroj proudem vody z hadice ani vysokotlakého čističe.

#### **Ilustrace O**

1. Nechte přístroj vychladnout.

2. Nůž a skříň motoru očistěte kartáčem od zbytků rostlin a nečistot.

3. Větrací šterbiny přístroje vyčistěte kartáčem.

### **Kontrola šroubových spojů nože**

## **UPOZORNĚNÍ**

### **Uvolněné šroubové spoje**

Řezná poranění způsobená nekontrolovaným pohybem nože

Pravidelně kontrolujte, zda je nůž správně a pevně přišroubován.

#### Ilustrace P

1. Zkontrolujte šrouby / matice, zda pevně drží.
2. Uvolněné šrouby / matice dotáhněte.

#### Olejování břitů nože

Aby byla zachována kvalita nožů a optimální výsledky stříhání, naneste na nože po každém použití malé množství oleje ve spreji nebo řídkého strojního oleje.

#### Upozornění

Pryskyřici na nožích odstraňte např. pomocí univerzálního odstraňovače skvm Kärcher RM 769.

#### Ilustrace Q

1. Vyčistěte přístroj (viz kapitola Čištění přístroje).
2. Umístěte přístroj na vodorovný, rovný a oleji odolný podklad.
3. Naneste tenkou vrstvu oleje na horní část nožů.
4. Vždy nasazujte chránič nože.
5. Vyčistěte podklad a zlikvidujte zbytky oleje způsobem šetrným k životnímu prostředí a v souladu s místními předpisy.

#### Ostření břitů nože

#### Upozornění

Při ostření odstraňte co nejméně materiálu a zachovejte původní úhel zubového břítu.

Chyba	Příčina	Odstranění
Přístroj se nerozbíhá	Akupack není správně vložen.	● Zasuňte akupack do uchycení, dokud nezacvakne.
	Akupack je vybitý.	● Nabijte akupack.
	Akupack je vadný.	● Vyměňte akupack.
Přístroj se zastavuje během provozu	Nůž je zablokován řezaným materiálem.	● Odstraňte řezaný materiál z nože.
	Akumulátor je přehřátý	● Přerušte práci a vyčkejte, dokud nebude teplota akumulátoru opět ležet v normálním rozsahu.
	Motor je přehřátý	● Přerušte práci a nechtejete motor vychladnout.
Problémy při montáži přístroje	Znečištěná styčná místa	<ul style="list-style-type: none"> <li>● Zkontrolujte teleskopickou tyč, zda není znečištěná, a v případě potřeby ji očistěte.</li> <li>● Přístroj pokládejte jen na čistý podklad.</li> </ul>

#### Záruka

V každé zemi platí záruční podmínky vydané naší příslušnou distribuční společností. Případné závady vašeho přístroje odstraníme bezplatně během záruční lhůty, pokud jsou zaviněny vadou materiálu nebo výrobní vadou. V případě uplatnění nároků ze záruky se prosím obraťte s dokladem o koupi na svého prodejce nebo na nejbližší autorizované pracoviště zákaznického servisu.

(Adresa viz zadní stranu)

Další informace o záruce (jsou-li k dispozici) naleznete v servisní sekci na webové stránce místního zastoupení firmy Kärcher v části „Dokumenty ke stažení“.

#### Technické údaje

	PHG 2-18	
<b>Výkonnostní údaje přístroje</b>		
Jmenovité napětí	V	18
Volnoběžné otáčky	/min	1150

#### ⚠ UPOZORNĚNÍ

#### Ostré nože

#### Řezné poranění

Při ostření břitů nože používejte vhodnou ochrannou rukavici.

1. Nůž upněte do svěráku.
2. Přístupnou stranu zubových břitů naostřete pilníkem.
3. Nůž posunujte opatrně rukou, aby se zpřístupnil nenaostřený zubový břit.
4. Přístupnou stranu všech zubových břitů naostřete pilníkem.

#### Nápověda při poruchách

Poruchy mají často jednoduché příčiny, které můžete sami odstranit pomocí následujícího přehledu.

V případě pochybností nebo při poruchách, které zde nejsou uvedeny, se prosím obraťte na autorizovaný zákaznický servis.

S rostoucí dobou užívání se i přes dobrou péči sníží kapacita akupacku, což znamená, že i ve stavu plného nabití nebude již dosaženo plné doby chodu. To nepředstavuje žádnou vadu.

	PHG 2-18	
Průměr řezaného materiálu (max.)	mm	18
Délka řezu	cm	45
Pracovní dosah (max.)	m	2,8
<b>Vibrace podle EN 62841-1 a EN 62841-4-2</b>		
Hodnota vibrační ruky a paže u přední rukojeti	m/s <sup>2</sup>	1,3
Hodnota vibrační ruky a paže u zadní rukojeti	m/s <sup>2</sup>	1,7
Nejistota	m/s <sup>2</sup>	1,5
<b>Hladina akustického výkonu podle EN 62841-1 a EN 62841-4-2</b>		
Hladina akustického výkonu L <sub>WA</sub> + Nejistota K <sub>WA</sub>	dB(A)	93
<b>Rozměry a hmotnosti</b>		
Délka x šířka x výška	mm	2090 x 89 x 200

	<b>PHG 2-18</b>
Hmotnosť (bez akumulátorového bloku) kg	3,4

Technické zmeny vyhradeny.

### Hodnota vibráci a hluku

Uvedené celkové hodnoty vibráci a emisní hodnoty hluku byly měřeny pomocí standardizované zkušební metody a lze je použít k porovnání dvou nástrojů. Deklarované celkové hodnoty vibráci a deklarované emisní hodnoty hluku lze také použít pro předběžné posouzení expozice.

### ⚠ V AROVÁNÍ

*Emise vibráci a hluku při skutečném používání elektrického nářadí se mohou lišit od uvedených hodnot v závislosti na způsobu použití nářadí a zejména na druhu zpracovávaného materiálu.*

*Určete bezpečnostní opatření na ochranu obsluhy na základě odhadu expozice za skutečných podmínek použití (s přihlédnutím ke všem částem provozního cyklu, jako je doba vypnutí nástroje a doba chodu naprázdno, dodatečně k době spuštění).*

### EU prohlášení o shodě

Tímto prohlašujeme, že níže uvedený výrobek odpovídá příslušným ustanovením uvedených směrnic a předpisů. V případě provedení námi neschválené změny výrobku ztrácí toto prohlášení svoji platnost. Výhradní odpovědnost za vystavení tohoto prohlášení o shodě nese výrobce.

Výrobek: Akumulátorové plotové nůžky s prodloužením  
Typ: 1.445-XXX.X

#### Směrnice a nařízení

2000/14/ES (+2005/88/ES)

2014/30/EU

2006/42/ES (+2009/127/ES)

2011/65/EU

#### Aplikované harmonizované normy

EN IEC 63000: 2018

EN 55014-1: 2017 + A1: 2020

EN 55014-2: 1997 + A1: 2001 + A2: 2008

EN 62841-1:2015+A11:2022

EN 62841-4-2:2019+A1:2022+A11:2022

#### Použitý postup posouzení shody

2000/14/ES a změny podle 2005/88/ES Příloha V

#### Hladina akustického výkonu dB(A)

PHG 2-18:

Naměřeno: 91

Zaručeno: 93

#### Jméno a adresa

Zmocněnec pro dokumentaci:

S. Reiser

Alfred Kärcher SE & Co. KG

Alfred-Kärcher-Str. 28 - 40

71364 Winnenden (Německo)

Tel.: +49 7195 14-0

Fax: +49 7195 14-2212



H. Jenner

Chairman of the Board of Management



S. Reiser

Manager Regulatory Affairs & Certification

Winnenden, 2025/11/01

Níže podepsaní jednájí z pověření a se zplnomocněním představenstva společnosti.

Alfred Kärcher SE & Co. KG

Alfred-Kärcher-Str. 28 - 40

71364 Winnenden (Německo)

Tel.: +49 7195 14-0

Fax: +49 7195 14-2212

### Obsah

Všeobecné upozornenia .....	153
Bezpečnostné pokyny .....	153
Používanie v súlade s účelom .....	157
Ochrana životného prostredia .....	157
Príslušenstvo a náhradné diely .....	157
Rozsah dodávky .....	157
Bezpečnostné zariadenia .....	157
Symbols na prístroji .....	158
Opis prístroja .....	158
Uvedenie do prevádzky .....	158
Ovládanie .....	159
Preprava .....	159
Skladovanie .....	159
Starostlivosť a údržba .....	160
Pomoc pri poruchách .....	160
Záruka .....	161
Technické údaje .....	161
EÚ vyhlásenie o zhode .....	161

### Všeobecné upozornenia



Pred prvým použitím prístroja si prečítajte tieto bezpečnostné pokyny, tento originálny návod na prevádzku, bezpečnostné pokyny priložené k úprave akumulátorov a originálny návod na prevádzku priložený k úprave akumulátorov/štandardnej nabíjačke. Riadte sa informáciami a pokynmi, ktoré sú v nich uvedené. Tieto dokumenty si uschovajte pre neskoršie použitie alebo pre nasledujúceho majiteľa. Okrem pokynov uvedených v návode na prevádzku je nutné zohľadňovať aj príslušne platné všeobecné bezpečnostné predpisy a predpisy týkajúce sa prevencie vzniku nehôd.

### Bezpečnostné pokyny

#### Stupne nebezpečenstva

#### ⚠ NEBEZPEČENSTVO

- Upozornenie na bezprostredne hroziace nebezpečenstvo, ktoré vedie k ťažkým fyzickým poraneniám alebo k smrti.

#### ⚠ VÝSTRAHA

- Upozornenie na možnú nebezpečnú situáciu, ktorá môže viesť k ťažkým fyzickým poraneniám alebo k smrti.

#### ⚠ UPOZORNENIE

- Upozornenie na možnú nebezpečnú situáciu, ktorá môže viesť k ľahkým fyzickým poraneniám.

#### POZOR

- Upozornenie na možnú nebezpečnú situáciu, ktorá môže viesť k veľkým škodám.

## ⚠ VÝSTRAHA

- **Prečítajte a pozrite si všetky bezpečnostné varovania, pokyny, obrázky a špecifikácie priložené k tomuto stroju.**

*Nedodržovanie všetkých nižšie uvedených pokynov môže mať za následok zásah elektrickým prúdom, požiar a/alebo vážne zranenia. Všetky varovné upozornenia a pokyny si uschovajte pre ich použitie v budúcnosti.*

*Pojem „stroj“ vo varovných upozorneniach sa vzťahuje na váš stroj napájaný (káblom) z elektrickej siete alebo na váš akumulátorom napájaný (bezkáblový) stroj.*

- 1 Bezpečnosť v pracovnej oblasti

- a **Pracovnú oblasť udržiavajte v čistom a dobre osvetlenom stave.** Neprehľadné alebo tmavé oblasti ľahko vedú k úrazom a nehodám.
- b **Stroje nepoužívajte v oblastiach ohrozených výbuchom, napríklad v prípade prítomnosti horľavých kvapalín, plynov alebo prachu.** Stroje vytvárajú iskry, ktoré môžu zapáliť prach alebo výpary.
- c **Počas prevádzky stroja udržiavajte deti a okolostojace osoby v bezpečnej vzdialenosti.** Rozptýlenie môže viesť k strate vašej kontroly nad prístrojom.

- 2 Elektrická bezpečnosť

- a **Zástrčky stroja musia byť vhodné pre dané elektrické zásuvky.** Na zástrčke nikdy nevykonávajte žiadne zmeny. Spolu s (uzemneným) strojom nepoužívajte žiadne adaptérové zástrčky. Nezmienené zástrčky a vhodné zásuvky znižujú riziko zásahu elektrickým prúdom.
- b **Zabráňte telesnému kontaktu s uzemnenými povrchmi, ako sú rúry, vykurovacie telesá, sporáky a chladničky.** Ak je vaše telo uzemnené, tak hrozí zvýšené riziko zásahu elektrickým prúdom.
- c **Stroje nevystavujte dažďu ani vlhkosti.** Pri vniknutí vody do stroja sa zvýši nebezpečenstvo zásahu elektrickým prúdom.
- d **S káblom zaobchádzajte primeraným spôsobom.** Kábel nikdy nepoužívajte na prenášanie, ťhanie alebo odpojenie stroja. Kábel chráňte pred nadmerným teplom, olejom, ostrými hranami alebo pohyblivými časťami. Poškodené alebo zamotané káble zvyšujú riziko zásahu elektrickým prúdom.
- e **Pri práci so strojom v exteriéri používajte predĺžovací kábel vhodný na používanie v exteriéri.** Používanie kábla vhodného na používanie v exteriéri znižuje riziko zásahu elektrickým prúdom.
- f **AK SA NEDÁ VYHNÚŤ prevádzke stroja vo vlhkom prostredí, použite napájanie prúdom chránené prúdovým chráničom.** Používanie prúdového chrániča znižuje riziko zásahu elektrickým prúdom.

- 3 Osobná bezpečnosť

- a **Buďte pozorní, dávajte pozor na to, čo robíte, a pri prevádzke stroja používajte zdravý rozum.** Stroj nepoužívajte, ak ste unavení alebo pod vplyvom drog, alkoholu alebo liekov. Moment nepozornosti pri obsluhu stroja môže viesť k vážnym zraneniam.

- b **Používajte osobné ochranné prostriedky.** Vždy používajte ochranu očí. Ochranné prostriedky (napríklad protiprachová maska, protišmyková bezpečnostná obuv, ochranná prilba alebo ochrana sluchu), ktoré sa používajú za prieluhových podmienok, znižujú riziko vzniku zranení.
  - c **Zabráňte neúmyselnému spusteniu.** Pred pripojením stroja k zdroju elektrického prúdu a/alebo k súprave akumulátorov a pred jeho uchopením alebo prenášaním sa uistite, že spínač je vypnutý. Prenášanie stroja s prstom na spínači alebo pripájanie stroja so zapnutým spínačom k elektrickej sieti alebo k akumulátoru ľahko vedie k úrazom/nehodám.
  - d **Pred zapnutím stroja odstráňte všetky nastavenia alebo skrutkové kľúče.** Skrutkový kľúč alebo kľúč ponechaný na rotujúcej časti stroja môže spôsobiť poranenia.
  - e **Vyhňte sa nezvyčajnému držaniu tela.** Vždy dbajte na dobrú stabilitu a neustále udržiavajte rovnováhu. To umožňuje lepšiu kontrolu nad strojom v neočakávaných situáciách.
  - f **Noste vhodný odev.** Nenoste voľný odev alebo šperky. Vaše vlasy, odevy a rukavice uchovávajú mimo pohybujúcich sa dielov. Pohybujúce sa diely môžu zachytiť voľný odev, šperky alebo dlhé vlasy.
  - g **AK JE MOŽNÉ pripojiť zariadenie na odsávanie resp. zachytávanie prachu, tak sa uistite, že takéto zariadenie je pripojené a správne používané.** Používanie odsávania prachu môže znížiť ohrozenia súvisiace s prachom.
  - h **Nedopustíte, aby vaša zbehlость získaná časťým používaním strojov viedla k vašej neopatrnosti a k nerespektovaniu zásad bezpečnosti pri používaní stroja.** Neopatrné konanie môže v zlomku sekundy viesť k vzniku vážnych zranení.
- 4 Používanie stroja a starostlivosť o stroj
    - a **Neobsluhujte stroj nasilu.** Používajte správny stroj pre vašu aplikáciu. So správnym strojom pracujete lepšie a bezpečnejšie v uvedenom rozsahu výkonu.
    - b **Nepoužívajte stroj, ak ho nemožno zapnúť a vypnúť pomocou spínača.** Stroj, ktorý už nie je možné zapnúť a vypnúť, je nebezpečný a je nutné ho opraviť.
    - c **Pred nastavovaním, výmenou príslušenstva alebo uskladnením strojov vytiahnite zástrčku zo zdroja elektrického prúdu a/alebo z neho odstráňte súpravu akumulátorov, ak je vyberateľná.** Vďaka týmto preventívnym bezpečnostným opatreniam sa zníži riziko neúmyselného spustenia stroja.
    - d **Nepoužívané stroje uchovávajte mimo dosahu detí a zabráňte, aby ho obsluhovali osoby, ktoré s ním alebo s týmito pokynmi nie sú oboznámené.** Stroje sú v rukách neskúsených používateľov nebezpečné.
    - e **Vykonávajte údržbu strojov a príslušenstva.** Skontrolujte, či sú pohyblivé časti nastavené v správnej polohe, resp. či sa nezasekávajú. Taktiež skontrolujte, či diely nie sú zlomené, alebo či nie sú prítomné iné podmienky, ktoré by mohli negatívne ovplyvniť prevádzku stroja. V prípade poškodenia nechajte stroj pred použitím opraviť. Mnohé nehody a úrazy sú za-

príčinené nesprávne vykonávanou údržbou strojov.

- f **Rezacie stroje udržiavajte v ostrom a čistom stave.** Správne udržiavané rezacie stroje s ostrými reznými hranami sa zriedkavejšie zasekávajú a možno ich ľahšie viesť.
  - g **Stroj, príslušenstvo a nadstavce používajte v súlade s týmito pokynmi.** Pritom zohľadnite pracovné podmienky a vykonávané práce. Používanie stroja na vykonávanie iných ako určených prác môže viesť k nebezpečnej situácii.
  - h **Rukoväte a uchopovacie plochy udržiavajte v suchom a čistom stave, bez oleja a mastnoty.** Klzké rukoväte a uchopovacie plochy neumožňujú v neočakávaných situáciách bezpečnú manipuláciu so strojom, resp. kontrolu nad ním.
- 5 **Používanie batérie a starostlivosť o batériu stroja**
- a **Prístroj nabíjajte len nabíjačkou špecifikovanou výrobcom.** Nabíjačka, ktorá je vhodná pre jeden typ súpravy akumulátorov, môže pri používaní s iným typom súpravy akumulátorov predstavovať nebezpečenstvo požiaru.
  - b **Stroje používajte len so súpravami akumulátorov, ktoré sú špeciálne určené pre daný stroj.** Používanie iných súprav akumulátorov môže predstavovať nebezpečenstvo vzniku zranení a požiaru.
  - c **Ak sa súprava akumulátorov nepoužíva, uchovávajte ju mimo dosahu iných kovových predmetov, akými sú kancelárske sponky, mince, kľúče, klince, skrutky alebo iné malé kovové predmety, ktoré môžu vytvoriť spojenie medzi dvomi kontaktmi.** Skratovanie kontaktov akumulátora môže viesť k popáleninám alebo k vzniku požiaru.
  - d **Pri nevhodných podmienkach môže z akumulátora vytekať kvapalina.** Zabraňte kontaktu s touto kvapalinou. Pri neúmyselnom kontakte opláchnite zasiahnuté miesto vodou. Ak sa tekutina dostane do očí, tak vyhľadajte aj lekára. Kvapalina vytekajúca z akumulátora môže spôsobiť podráždenia alebo popáleniny.
  - e **Nepoužívajte poškodené alebo upravené súpravy akumulátorov alebo stroje.** Poškodené alebo upravené akumulátory môžu vykazovať nepredvídateľné správanie, ktoré môže mať za následok požiar, výbuch alebo nebezpečenstvo vzniku zranení.
  - f **Súpravu akumulátorov ani stroj nevystavujte ohňu ani nadmerným teplotám.** Pri vystavení ohňu alebo teplotám vyšším ako 130 °C hrozí nebezpečenstvo výbuchu.
  - g **Dodržiavajte všetky pokyny týkajúce sa nabíjania a súpravu akumulátorov ani stroj nenabíjajte mimo teplotného rozsahu uvedeného v návode.** Nesprávne nabíjanie alebo nabíjanie pri teplotách mimo stanoveného rozsahu môže poškodiť akumulátor a zvýšiť riziko požiaru.

## 6 Servis

- a **Servisom vášho stroja poverte kvalifikovaného opravára.** Pri servise sa smú používať iba identické náhradné diely. Vďaka tomu bude zistená bezpečnosť stroja.
- b **Nikdy nevykonávajte údržbu poškodených súprav akumulátorov.** Údržbu súprav akumulátorov smie vykonávať iba výrobca alebo autorizovaní poskytovatelia servisných služieb.

## Bezpečnostné upozornenia platné pre nožnice na živý plot

- **Nožnice na živý plot nepoužívajte pri nepriaznivom počasí, najmä ak hrozí nebezpečenstvo záslahu bleskom.** Tým sa znižuje riziko zásahu bleskom.
- **Všetky napájacie káble a vedenia udržiavajte mimo oblasti rezania.** Napájacie káble alebo vedenia môžu byť ukryté v živých plotoch alebo krikoch a môže dôjsť k ich neúmyselnému prerazaniu nožom.
- **Používajte ochranu očí.** Prímeranú ochrannú prostriedky znižujú riziko straty sluchu.
- **Nožnice na živý plot držte len za izolované uchopovacie plochy, pretože nôž sa môže dotýkať skrytých vedení.** Ak sa nože dostanú do kontaktu s vedením pod napätím, tak nechránené kovové časti nožnic na živý plot môžu byť pod napätím a obsluhujúca osoba môže tým pádom utrpieť zásah elektrickým prúdom.
- **Všetky časti tela uchovávajte mimo dosahu noža.** Počas pohybu nožov neodstraňujte odrezaný materiál a ani nedržiť pevne materiál, ktorý sa má odrezať. Po vypnutí spínača sa nože naďalej pohybujú. Moment nepozornosti pri prevádzke nožnic na živý plot môže viesť k vzniku vážnych zranení.
- **Pred odstraňovaním zaseknutého materiálu alebo údržbou nožnic na živý plot sa uistite, že všetky spínače prístroja sú vypnuté a že aretácia je v zaistené polohe.** Neočakávané spustenie nožnic na živý plot pri odstraňovaní zaseknutého materiálu alebo pri údržbových prácach môže viesť k vzniku vážnych zranení.
- **Nožnice na živý plot prenášajte uchopením za rukoväť a so zastaveným nožom, pričom dbajte na to, aby ste nestlačili žiadny spínač.** Správne prenášanie nožnic na živý plot znižuje riziko neúmyselného spustenia a z toho vyplývajúcich zranení spôsobených nožmi.
- **Pri preprave alebo skladovaní nožnic na živý plot vždy nasadte kryt noža.** Správna manipulácia s nožnicami na živý plot znižuje riziko vzniku poranení spôsobených nožmi.

## Bezpečnostné upozornenia platné pre nožnice na živý plot s predĺženým dosahom:

- **Pri prevádzke nožnic na živý plot s predĺženým dosahom nad hlavou vždy noste ochranu hlavy.** Padajúce úlomky môžu spôsobiť vážne zranenia.
- **Nožnice na živý plot s predĺženým dosahom vždy obsluhujte obomi rukami.** Nožnice na živý plot s predĺženým dosahom uchopte obomi rukami, aby ste predišli strate kontroly.
- **Pre zníženie rizika zásahu elektrickým prúdom nožnice na živý plot s predĺženým dosahom nikdy nepoužívajte v blízkosti elektrických vedení.** Kontakt s elektrickými vedeniami alebo použitie prístroja v blízkosti elektrických vedení môže mať za následok vážne zranenia alebo zásahy elektrickým prúdom s následkom smrteľných zranení.

## Doplňujúce bezpečnostné pokyny

**⚠ NEBEZPEČENSTVO** • Ťažké poranenia, keď nôž vymrští predmety alebo sa do rezacieho ústrojenstva zamotá drôt alebo šnúra. Pred použitím prístroja pracovnú oblasť dôkladne skontrolujte, či sa na nej nenachádzajú predmety ako kamene, kláty, kov, drôty, kosti alebo hračky. V prípade výskytu ich odstráňte.

te. ● Prístroj nikdy nepoužívajte, ak sa v okruhu 15 m nachádzajú osoby, hlavne deti alebo zvieratá, pretože hrozí nebezpečenstvo, že nôž môže vymrštiť predmety. ● Na prístroji nesmieste vykonávať žiadne zmeny. ● Ťažké zranenia následkom nekoncentrovanej práce. Nepoužívajte prístroj, keď ste pod vplyvom drog, alkoholu alebo liekov, prípadne vtedy, keď ste veľmi unavení.

**⚠ VÝSTRAHA.** Tento prístroj nesmú používať deti a osoby s obmedzenými telesnými, zmyslovými alebo duševnými schopnosťami alebo osoby, ktoré nie sú oboznámené s týmito pokynmi. ● Na to, aby ste mohli rozpoznať možné nebezpečenstvá, potrebujete mať voľný výhľad na pracovnú oblasť. Prístroj používajte iba pri dobrom osvetlení. ● Pred uvedením do prevádzky sa uistite, že jednotka, všetky ovládacie prvky a bezpečnostné zariadenia správne fungujú. Skontrolujte, či nie sú uvoľnené uzávery, či sú všetky ochranné kryty a rukoväte správne a bezpečne pripojené. Prístroj nepoužívajte, ak nie je v bezchybnom stave.

● Pred uvedením prístroja do prevádzky vymeňte opotrebované alebo poškodené diely. ● Počas prác s prístrojom noste dlhé, hrubé nohavice, odev s dlhými rukávami a protišmykové čizmy. Nepracujte naboso. Nenoste sandále alebo krátke nohavice. Nenoste voľný odev alebo odev so šnúrkami alebo páskami. ● Riziko spätného nárazu v dôsledku straty rovnováhy. Zabráňte abnormálnemu držaniu tela, zabezpečte pevný, bezpečný postoj a stále udržiavajte rovnováhu. ● Prístroj vždy držte obomi rukami. Jednou rukou držte prednú rukoväť. Druhou rukou držte zadnú rukoväť, stlačte tlačidlo na odblokovanie a spínač zariadenia. ● Pri používaní zariadenia musíte nosiť priložený popruh.

Transportný popruh je vybavený rýchlym uzáverom. Transportný popruh vám pomáha ovládať zariadenie, keď je po rezaní spustené, a udržať váhu zariadenia počas rezania. ● Pred použitím zariadenia sa oboznámte s transportným popruhom a rýchlym uzáverom. Nenoste oblečenie natiiahnuté cez transportný popruh a neobmedzujte ani iným spôsobom prístup k rýchlemu uzáveru. ● Nebezpečenstvo zasiahnutia elektrickým prúdom. Nepracujte s prístrojom v okruhu 10 m od nadzemného vedenia. ● Prístroj nepoužívajte v blízkosti stĺpov, plotov, budov alebo iných nepohyblivých predmetov. ● Nože prístroja sú ostré. Používajte pevné ochranné rukavice a pracujte opatrne, keď vykonávajte montáž, výmenu, čistenie alebo kontrolu umiestnenia skrutiek. ● Pred uvedením prístroja do prevádzky vymeňte opotrebované alebo poškodené diely. ● Okamžite zastavte prístroj a skontrolujte, či nie je poškodená, prípadne identifikujte príčinu vibrácií, ak prístroj spadol, došlo k nárazu do prístroja alebo nadmerne vibruje. Nechajte opraviť škody autorizovaným zákazníckym servisom alebo vymeňte prístroj. ● Pred každým použitím skontrolujte, či je pevne pripojené hriadeľové spojenie tyče a rezného nástroja. ● Pred rezaním živého plota alebo kríka skontrolujte, či za ním alebo v ňom nenačádzajú ľudia alebo zvieratá. ● Vypnite motor, odstráňte súpravu akumulátorov a uistite sa, že sú všetky pohyblivé časti úplne zastavené:

- Skôr, než nastavíte pracovnú polohu rezného ústrojenstva.
- Pred čistením prístroja alebo odstránením zablokovania.
- Skôr, než necháte prístroj bez dozoru.
- Skôr, než začnete kontrolovať, udržiavať alebo pracovať na prístroji.

**⚠ UPOZORNENIE.** Používajte kompletnú ochranu očí a sluchu. ● Pri vykonávaní prác v oblastiach, v ktorých hrozí nebezpečenstvo padajúcich predmetov, používajte ochranu hlavy. ● Nebezpečenstvo vzniku zranení pri zachytení voľného odevu, vlasov alebo šperkov pohyblivými časťami prístroja. Odevy a šperky uchovávajte mimo pohyblivých častí stroja. Dlhé vlasy si zviažte dozadu. ● Pred spustením prístroja sa uistite, že rezné nástroje sa nemôžu s ničím dostať do kontaktu. ● Prístroj nepoužívajte na rebričkoch alebo nestabilných podkladoch. ● Ochrana sluchu môže mať negatívny vplyv na vašu schopnosť vnímania výstražných tónov, a preto dbajte na možné nebezpečenstvá vo väčšej blízkosti a v pracovnej oblasti. ● Hluk spôsobený prístrojom môže mať negatívny vplyv na vašu schopnosť počúvať a preto dbajte na možné nebezpečenstvá vo vašej blízkosti a v pracovnej oblasti.

**POZOR.** Nevedzte prístroj silou cez husté krovie. Prítom môže dôjsť k zablokovaniu a spomaleniu rezných nástrojov. Ak sa zablokujú rezné nástroje, znížte pracovnú rýchlosť. ● Nerezte konáre a vetvy, ktoré sú zjavne príliš veľké na to, aby sa zmestili medzi rezné listy. Na rezanie väčších konárov a vetiev používajte ručnú pilu alebo pilu na konáre bez motora. ● Prístroj prevádzkujte len pri teplotách od 0 °C do 40 °C. ● Prístroj skladujte len na mieste s teplotami od 0 °C do 40 °C.

### Doplňujúce bezpečnostné pokyny týkajúce sa akumulátora

Pre zníženie rizika vzniku požiarov, poranení a poškodení produktu z dôvodu skratu prístroj, súpravu akumulátorov ani nabíjačku nikdy neponárajte do kvapaliny, resp. zabráňte tomu, aby do nich vnikla kvapalina. Korozívne alebo vodivé kvapaliny, medzi ktoré patria napríklad morská voda, určité priemyselné chemikálie, bieliadlá alebo produkty obsahujúce bieliadlá atď., môžu spôsobiť skrat.

- Akumulátor nabíjajte na mieste, na ktorom je teplota prostredia v rozsahu od 10 °C do 38 °C.
- Akumulátor skladujte na mieste, na ktorom je teplota prostredia v rozsahu od 0 °C do 40 °C.
- Akumulátor používajte na mieste, na ktorom je teplota prostredia v rozsahu od 0 °C do 40 °C.

### Bezpečná preprava a skladovanie

**⚠ VÝSTRAHA.** Prístroj pred jeho uskladnením alebo prepravou vypnite, nechajte ho vychladnúť a vyberte z neho súpravu akumulátorov.

**⚠ UPOZORNENIE.** Pre zabránenie nehoďám alebo poraneniam sa prístroj smie prepravovať a skladovať iba s nainštalovanou ochranou noža a odstráneným akumulátorom. ● Nebezpečenstvo vzniku zranení a poškodení prístroja. Pri preprave zaistite prístroj proti pohybu alebo pádu. ● Skladujte súpravu akumulátorov z bezpečnostných dôvodov separátne od prístroja.

**POZOR.** Pred prepravou alebo uskladnením prístroja z neho odstráňte všetky cudzie telesá. ● Prístroj uskladnite na suchom a dobre vetranom mieste, ktoré nie je prístupné deťom. Prístroj uchovávajte mimo korozívnych látok, akými sú napríklad záhradné chemikálie. ● Prístroj neskladujte v exteriéri.

## Bezpečná údržba a staroslivosť

**⚠ VÝSTRAHA** • Vypnite motor, odoberte súpravu akumulátorov a uistite sa, že všetky pohyblivé časti sú úplne zastavené:

- Pred vykonávaním čistenia alebo údržby prístroja.
- Pred výmenou dielov príslušenstva.
- Nebezpečenstvo vzniku zranení vplyvom ostrých rezných nástrojov. Pri odstraňovaní alebo nasadzovaní ochrany noža a pri čistení a olejovaní prístroja pracujte mimoriadne starostlivo. • Ubezpečte sa o bezpečnom stave prístroja, v pravidelných intervaloch skontrolujte, či sú pevne utiahnuté čapy, matice a skrutky. • Z rezných nástrojov po každom použití odstráňte pomocou tvrdej kefy nečistoty a pred opätovným nasadením ochrany noža naneste vhodný olej pre ochranu pred hrdzou. Ako ochranu pred hrdzou a na olejovanie výrobca odporúča používať sprej. Váš zákaznícky servis vám poradí, ktorý sprej je vhodný. Popísaným spôsobom môžete rezné nástroje naolejšovať pred každým použitím.

**⚠ UPOZORNENIE** • Používajte iba príslušenstvo a náhradné diely schválené výrobcom. Originálne príslušenstvo a originálne náhradné diely zaručujú bezpečnú a bezporuchovú prevádzku prístroja.

**POZOR** • Produkt po každom použití očistite pomocou mäkkej a suchej utierky.

**Upozornenie** • Servisné a údržbové práce smie vykonávať len príslušne kvalifikovaný a špeciálne vyškolený odborný personál. Pre účely vykonania opravy odporúčame odoslať produkt do autorizovaného servisného centra. • Smiete vykonávať len nastavenia a opravy, ktoré sú popísané v tomto návode na prevádzku. V prípade opráv presahujúcich tento rámec sa obráťte na váš autorizovaný zákaznícky servis.

## Zvyškové riziká

### ⚠ VÝSTRAHA

- Aj pri používaní prístroja predpísaným spôsobom existujú určité zvyškové riziká. Pri používaní prístroja sa môžu vyskytnúť nasledujúce nebezpečenstvá:
- Zranenia v dôsledku kontaktu s reznými nástrojmi. Rezné nástroje udržiavajte v dostatočnej vzdialenosti od tela. Pokiaľ nebudete rezať, používajte ochranu noža.
- Vibrácie môžu spôsobiť zranenia. Pre každú prácu používajte správne náradie, určené rukoväť a obmedzte pracovnú dobu a expozíciu.
- Hluk môže spôsobiť poškodenie sluchu. Používajte ochranu sluchu a obmedzte zaťaženie hlukom.

## Zníženie rizika

### ⚠ UPOZORNENIE

- Pri dlhšej dobe používania prístroja môže dôjsť k poruchám prekrvenia rúk spôsobených vibráciami. Všeobecne platnú dobu používania nie je možné stanoviť, nakoľko ju ovplyvňujú viaceré faktory:
- Osobné dispozície k zlému prekrveniu (často studené prsty, trpnutie v prstoch)
- Nízka teplota prostredia. Na ochranu rúk vždy používajte teplé rukavice.
- Obmedzenie prekrvenia spôsobené silným uchopením.
- Neprerušená prevádzka je škodlivejšia ako prerušená prevádzka prestávkami.

Pri pravidelnom, dlho trvajúcom používaní prístroja a pri opakovanom výskyte symptómov, ako napr. mrazenie prstov, studené prsty, by ste mali vyhľadať lekársku pomoc.

## Používanie v súlade s účelom

- Akumulátorové nožnice na živý plot sú určené len na súkromné použitie.
- Prístroj je určený len na použitie v exteriéri.
- Z bezpečnostných dôvodov sa musí prístroj vždy pevne držať obomi rukami.
- Prístroj je určený na strihanie živých plotov, kríkov a podobných rastlín. Používateľ stojí pritom bezpečne na zemi.
- Prístroj môže byť predĺžený maximálne na 2,8 m.
- Prístroj sa môže používať iba v suchom, dobre osvetlenom prostredí.

Akkoľvek iné použitie, napr. kosenie trávy, rezanie stromov alebo konárov, je neprípustné.

## Ochrana životného prostredia



Obalové materiály sú recyklovateľné. Obaly zlikvidujte ekologickým spôsobom.

Elektrické a elektronické prístroje obsahujú cenné recyklovateľné materiály a často aj komponenty, akými sú napr. batérie, akumulátory alebo olej, ktoré môžu pri nesprávnej manipulácii alebo likvidácii predstavovať potenciálne nebezpečenstvo pre ľudské zdravie a životné prostredie. Tieto komponenty sú však potrebné pre správnu prevádzku prístroja. Prístroje označené týmto symbolom nesmú byť likvidované spolu s domovým odpadom.

### Informácie o obsiahnutých látkach (REACH)

Aktuálne informácie o obsiahnutých látkach sú uvedené na: [www.kaercher.de/REACH](http://www.kaercher.de/REACH)

## Príslušenstvo a náhradné diely

Používajte len originálne príslušenstvo a originálne náhradné diely, pretože takéto komponenty zaručujú bezpečnú a bezporuchovú prevádzku zariadenia. Informácie o príslušenstve a náhradných dieloch sa nachádzajú na stránke [www.kaercher.com](http://www.kaercher.com).

## Rozsah dodávky

Rozsah dodávky zariadenia je znázornený na obale. Pri rozbaľovaní skontrolujte, či je obsah kompletný. V prípade chýbajúceho príslušenstva alebo pri výskyte poškodení spôsobených prepravou informujte Vášho predajcu.

## Bezpečnostné zariadenia

### ⚠ UPOZORNENIE

**Nebezpečenstvo poranenia z dôvodu chýbajúcich alebo zmenených bezpečnostných zariadení!** Bezpečnostné zariadenia slúžia na vašu ochranu. Bezpečnostné zariadenia neobchádzajte, neodstraňujte ani nevyvíňajte.

### Tlačidlo na odblokovanie

Spínač prístroja môžete stlačiť, len ak vopred stlačíte tlačidlo na odblokovanie spínača prístroja. Tým sa zabráni neumyšlenému spusteniu.

### Ochrana noža

Ochrana noža je dôležitou súčasťou bezpečnostných zariadení nožnic na živý plot. Poškodená ochrana noža sa už viac nesmie používať a je nutné ju okamžite vymeniť.

## Symbyly na prístroji

	Všeobecná výstražná značka
	Pred uvedením do prevádzky si prečítajte návod na prevádzku a všetky bezpečnostné pokyny.
	Pri vykonávaní činností s prístrojom používajte vhodnú ochranu hlavy, zraku a sluchu.
	Pri vykonávaní činností s prístrojom používajte bezpečnostnú obuv proti šmyku.
	Pri vykonávaní prác s prístrojom používajte protišmykové a odolné ochranné rukavice.
	Prístroj nevystavujte dažďu ani vlhkému prostrediu.
	Nebezpečenstvo vzniku poranení. Nedoťkajte sa ostrých rezných nástrojov.
	Elektrické nebezpečenstvo. Pri činnostiach s prístrojom dodržiavajte minimálnu vzdialenosť 10 m od vonkajších vedení.
	Nebezpečenstvo spôsobené vymrštenými predmetmi. Všetci, ktorí sa prizerajú, najmä deti a domáce zvieratá, sa musia zdržiavať vo vzdialenosti minimálne 15 m od pracovnej oblasti.
	Garantovaná hladina akustického tlaku, ktorá je uvedená na etike, je 93 dB.

## Opis prístroja

V tomto návode na obsluhu je popísané maximálne vybavenie. V závislosti od modelu existujú rozdiely v rozsahu dodávky (pozrite si obal).

**Obrázok je uvedený na stranách s grafikami**  
**Obrázok A**

- ① Spínač prístroja
- ② Tlačidlo na odblokovanie spínača prístroja
- ③ Upevňovacia matica teleskopického hriadeľa
- ④ Upevňovacia matica
- ⑤ Horná tyč
- ⑥ Tlačidlo na odblokovanie prestavenia uhla
- ⑦ Rezný kotúč

- ⑧ Teleskopický hriadeľ
- ⑨ Uchopovacia plocha
- ⑩ Očko na nosenie remienka
- ⑪ Dolná tyč
- ⑫ Očko na nosenie remienka
- ⑬ Rukoväť
- ⑭ Tlačidlo na odblokovanie súpravy akumulátorov
- ⑮ Typový štítok
- ⑯ Upevnenie súpravy akumulátorov
- ⑰ popruh
- ⑱ Ochrana noža
- ⑲ Usmerňovač rezaného materiálu
- ⑳ \*Rýchlonabíjačka Battery Power 18 V
- ㉑ \*Súprava akumulátorov Battery Power 18 V

\* voliteľné

### Súprava akumulátorov

Zariadenie sa môže prevádzkovať so súpravou akumulátorov 18 V Kärcher Battery Power.

## Uvedenie do prevádzky

### ⚠ VÝSTRAHA

#### **Nekontrolované spustenie**

*Ohrozenie života spôsobené rezným poranením*

*Pri všetkých prípravných opatreniach vyberte akumulátor z prístroja.*

### Montáž prístroja

1. Teleskopický hriadeľ zasuňte do hriadeľa nožnic na živý plot.
  2. Otočte upevňovaciu maticu doprava na doraz.
- Obrázok B**

### Namontujte zametací stroj

#### **Upozornenie**

*Usmerňovač rezaného materiálu používajte len na horizontálne rezy.*

1. Odstráňte usmerňovač rezaného materiálu z ochrany noža.
  2. Namontujte usmerňovač rezaného materiálu na nožnice na živý plot.
- Obrázok D**

### Zavesenie nosného popruhu

Transportný popruh pomáha spustiť prístroj po reze kontrolovaným spôsobom a zachytávať pri používaní hmotnosť prístroja.

#### **Obrázok E**

1. Zavesíte háky transportného popruhu do očíek na rukoväti a hriadeľ. Zavesíte si transportný popruh cez plece. Zaisťujete, aby sa dal transportný popruh v prípade nebezpečenstva rýchlo uvoľniť.

#### **Upozornenie**

*Pri práci na vrchu živého plotu zavesíte nosný popruh len na očko na rukoväti. Pri práci na boku zavesíte nosný popruh len na očko na hriadeľi.*

## Vloženie akumulátora

### POZOR

#### Znečistené kontakty

Poškodenia prístroja a akumulátora

Pred použitím skontrolujte upevnenie a kontakty akumulátora z hladiska znečistenia a v prípade potreby ich očistite.

#### Obrázok F

1. Akumulátor zasuňte do upevnenia tak, aby došlo k jeho počutelnému zacvaknutiu.

## Ovládanie

Novým používateľom pred vykonávaním prác s nožnicami na živý plot odporúčame, aby sa dali zaškoliť skúsenou osobou a precvičili si manipuláciu a techniky.

### Nastavenie teleskopického vysúvania

V prípade potreby je možné dĺžku prístroja nastaviť pomocou teleskopického hriadeľa.

#### Obrázok G

### POZOR

#### Znečistenie teleskopického hriadeľa

Poškodenie prístroja pri nastavovaní dĺžky v prípade nečistôt na teleskopickom hriadeľi.

Pred nastavením skontrolujte teleskopický hriadeľ ohľadne znečistenia a odstráňte prípadné nečistoty.

1. Na uvoľnenie teleskopického hriadeľa otáčajte upevňovaciu maticu doľava.
2. Teleskopický hriadeľ nastavte na požadovanú dĺžku.

#### Obrázok H

3. Na upevnenie teleskopického hriadeľa otáčajte upevňovaciu maticu doprava.

### Nastavte otočnú hlavu

Uhol medzi násadou/teleskopickým hriadeľom a nožnicami na živý plot sa dá prispôsobiť pracovným podmienkam.

#### Obrázok I

### ⚠ UPOZORNENIE

#### Ostrý rezací nôž

Rezné poranenia

Pri práci s rezacím nožom noste ochranné rukavice.

1. Namontujte ochranu noža.
- #### Obrázok J
2. Zarovnajete násadu/teleskopický hriadeľ rovnoobežne so zemou.
  3. Stlačte jednou rukou otočné tlačidlo.

#### Obrázok K

### ⚠ VÝSTRAHA

#### Rezné poranenia pri kontakte s ostrou čepeľou

Nikdy neposúvajte čepeľ ručne.

4. Druhou rukou posúvajte násadu/teleskopický hriadeľ, kým nedosiahnete požadovaný uhol.
5. Uvoľníte otočnú hlavu.

### Zapnutie prístroja

1. Posuňte tlačidlo na odblokovanie spínača prístroja dopredu až na koniec.

#### Obrázok L

2. Stlačte spínač prístroja. Prístroj sa spustí.

#### Upozornenie

Počas používania nie je nutné držať tlačidlo na odblokovanie stlačené.

3. Uvoľníte spínač prístroja. Prístroj sa zastaví.

## Obsluha

### ⚠ UPOZORNENIE

#### Nebezpečenstvo vzniku zranení vplyvom ostrých nožov

Pri akýchkoľvek prácach na prístroji používajte ochranné okuliare a ochranné rukavice.

### ⚠ VÝSTRAHA

#### Riziko poranenia spôsobené nekontrolovanými pohybmi prístroja

Prístroj držte vždy oboma rukami.

Vždy noste transportný popruh.

1. Objekt rezania skontrolujte z hladiska cudzích teles, akými sú papier, fólie alebo drôty. V prípade potreby odstráňte takéto cudzie telesá.
2. Odstráňte ochranu noža.
3. Zapnite prístroj, pozrite si kapitolu *Zapnutie prístroja*.
4. Orezat' živý plot.

#### Obrázok M

### Odstránenie súpravy akumulátorov

#### Upozornenie

Pri dlhšom prerušení práce z prístroja odstráňte súpravu akumulátorov a zaistite proti neoprávnenému použitiu.

1. Na odblokovanie súpravy akumulátorov stlačte tlačidlo na odblokovanie súpravy akumulátorov.

#### Obrázok N

2. Súpravu akumulátorov vyberte z prístroja.

### Ukončenie prevádzky

1. Súpravu akumulátorov vyberte z prístroja (pozrite si kapitolu *Odstánenie súpravy akumulátorov*).
2. Vyčistite prístroj (pozrite si kapitolu *Čistenie prístroja*).

## Preprava

### ⚠ UPOZORNENIE

#### Nerešpektovanie hmotnosti

Nebezpečenstvo zranenia a poškodenia

Pri preprave dbajte na hmotnosť prístroja.

### ⚠ UPOZORNENIE

#### Nekontrolované spustenie

Rezné poranenia

Pred prepravou vyberte súpravu akumulátorov z prístroja.

Nožnice na živý plot prepravujte len s nasadenou ochranou noža.

1. Vyberte súpravu akumulátorov, pozrite si kapitolu *Odstánenie súpravy akumulátorov*.
2. Namontujte ochranu noža s usmerňovačom rezaného materiálu.

#### Obrázok J

3. Zasuňte teleskop prístroja na najkratšiu dĺžku.

#### Obrázok G

## Skladovanie

### POZOR

#### Vlhké prostredie

Korózia

Prístroj skladujte len vo vnútorných priestoroch.

### ⚠ UPOZORNENIE

#### Nerešpektovanie hmotnosti

Nebezpečenstvo zranenia a poškodenia

Pri skladovaní dbajte na hmotnosť prístroja.

## **⚠ UPOZORNENIE**

### **Nekontrolované spustenie**

Rezné poranenia

Pred prepravou vyberte súpravu akumulátorov z prístroja.

Nožnice na živý plot skladujte len s nasadenou ochrannou nožou.

### **Upozornenie**

Prístroj uskladnite na suchom a dobre vetranom mieste.

Ľátky spôsobujúce koróziu ako záhradné chemikálie a rozmrázavacie soli sa nesmú nachádzať v blízkosti prístroja.

Pred každým uskladnením prístroja ho najprv očistite (pozrite si kapitolu *Čistenie prístroja*).

1. Vyberte súpravu akumulátorov, pozrite si kapitolu *Odstránenie súpravy akumulátorov*.

2. Namontujte ochranu noža.

### **Obrázok J**

3. Zasuňte teleskop prístroja na najkratšiu dĺžku.

### **Obrázok G**

## **Starostlivosť a údržba**

## **⚠ UPOZORNENIE**

### **Nekontrolované spustenie**

Rezné poranenia

Pred akýmkoľvek prácou na prístroji vyberte akumulátor z prístroja.

## **⚠ UPOZORNENIE**

**Nebezpečenstvo vzniku zranení vplyvom ostrých nožov**

Pri akýchkoľvek prácach na prístroji používajte ochranné okuliare a ochranné rukavice.

## **Čistenie prístroja**

## **POZOR**

**Nesprávne čistenie**

*Poškodenia prístroja*

Na čistenie prístroja používajte vlhkú utierku.

Nepoužívajte žiadne čistiace prostriedky obsahujúce rozpúšťadla.

Prístroj neponárajte do vody.

Na čistenie prístroja nepoužívajte prúd vody z hadice alebo vysokotlakový prúd vody.

### **Obrázok O**

1. Prístroj nechajte vychladnúť.

2. Nôž a teleso motora pomocou kefy očistite od zvyškov rastlín a nečistôt.

3. Pomocou kefy vyčistite vetracie štrbiny prístroja.

## **Kontrola skrutkového spojenia noža**

## **⚠ UPOZORNENIE**

**Uvoľnené skrutkové spojenie**

Rezné poranenia spôsobené nekontrolovanými pohybmi noža

Chyba	Príčina	Odstránenie
Prístroj sa nespustí	Súprava akumulátorov nie je správne vložená.	● Súpravu akumulátorov zasuňte do upevnenia tak, aby došlo k jej počutelnému zaciaknutiu.
	Súprava akumulátorov je vybitá.	● Nabite súpravu akumulátorov.
	Súprava akumulátorov je chybná.	● Vymeňte súpravu akumulátorov.

Pravidelne kontrolujte, či je skrutkové spojenie noža správne utiahnuté.

### **Obrázok P**

1. Skontrolujte, či sú skrutky/matice správne utiahnuté.

2. Utiahnite uvoľnené skrutky/matice.

## **Olejovanie čepeli nožov**

Na udržanie kvality nožov a optimálnych výsledkov strihania naneste po každom použití na nože trochu oleja v spreji alebo riedkeho strojového oleja.

### **Upozornenie**

Odstráňte živicu z nožov, napr. pomocou univerzálneho odstraňovača škvŕn Kärcher RM 769.

### **Obrázok Q**

1. Vyčistite prístroj (pozrite si *Čistenie prístroja*).

2. Prístroj položte na vodorovný, rovný a olejovzdorný podklad.

3. Naneste tenký film oleja na hornú časť nožov.

4. Namontujte ochranu noža.

5. Vyčistite podklad a zvyšky oleja zlikvidujte spôsobom šetrným voči životnému prostrediu a v súlade s miestnymi predpismi.

## **Ostrenie čepeli nožov**

### **Upozornenie**

Pri ostrení odstraňujte čo najmenej materiálu a zachovajte pôvodný uhol zubov čepele.

## **⚠ UPOZORNENIE**

### **Ostré nože**

Rezné poranenia

Pri ostrení čepeli nožov používajte vhodné ochranné rukavice.

1. Nôž upnite vo zveráku.

2. Pomocou pilníka naostríte voľne prístupnú stranu zubov čepele.

3. Nôž rukou opatrne posuňte ďalej tak, aby boli prístupné nenaostrené zuby čepele.

4. Pomocou pilníka naostríte voľne prístupnú stranu všetkých zubov čepele.

## **Pomoc pri poruchách**

Poruchy majú často jednoduchú príčinu, ktorú dokážete odstrániť sami pomocou nasledujúceho prehľadu. V prípade pochybností alebo pri poruchách, ktoré tu nie sú uvedené, sa obráťte na autorizovaný zákaznícky servis. S narastajúcim vekom sa kapacita súpravy akumulátorov aj pri dobrej starostlivosti znižuje, takže ani v celkom nabitom stave už nie je možné dosiahnuť celkovú dobu chodu. Toto nepredstavuje nedostatok.

Chyba	Príčina	Odstránenie
Prístroj sa zastaví počas prevádzky	Nôž je zablokovaný objektom rezania.	● Z noža odstráňte objekt rezania.
	Akumulátor je prehriaty	● Prerušte vykonávanie prác a počkajte, kým bude teplota akumulátora znova v normálnom rozsahu.
	Motor je prehriaty	● Prerušte prácu a motor nechajte vychladnúť.
Problémy pri montáži prístroja	Znečistené spojovacie miesta	● Skontrolujte teleskopický hriadeľ ohľadne nečistôt a v prípade potreby ho vyčistite. ● Prístroj odkladajte iba na čisté povrchy.

## Záruka

V každej krajine platia záručné podmienky vydané našou príslušnou distribučnou spoločnosťou. Prípadné poruchy vášho prístroja odstránime v rámci záručnej doby zadarmo, pokiaľ ich príčinou boli materiálové alebo výrobné chyby. Pri uplatňovaní záruky sa spolu s dokladom o kúpe obráťte na svojho predajcu alebo na najbližšie autorizované servisné stredisko. (adresa je uvedená na zadnej strane)  
Ďalšie informácie o záruke (ak sú k dispozícii) nájdete v sekcii Servis na vašej miestnej webovej stránke Kärcher v časti „Na stiahnutie“.

## Technické údaje

		PHG 2-18
<b>Výkonové údaje prístroja</b>		
Menovité napätie	V	18
Otáčky pri chode naprázdno	/min	1150
Priemer objektu rezania (max.)	mm	18
Dĺžka rezu	cm	45
Pracovný rozsah (max.)	m	2,8
<b>Úroveň vibrácií podľa EN 62841-1 a EN 62841-4-2</b>		
Hodnota vibrácií v ruke/ramene - predná rukoväť	m/s <sup>2</sup>	1,3
Hodnota vibrácií v ruke/ramene - zadná rukoväť	m/s <sup>2</sup>	1,7
Neistota	m/s <sup>2</sup>	1,5
<b>Hladina akustického výkonu podľa EN 62841-1 a EN 62841-4-2</b>		
Hladina akustického výkonu L <sub>WA</sub> + Neistota K <sub>WA</sub>	dB(A)	93
<b>Rozmery a hmotnosti</b>		
Dĺžka x šírka x výška	mm	2090 x 89 x 200
Hmotnosť (bez súpravy akumulátorov)	kg	3,4

Technické zmeny vyhradené.

## Hodnota vibrácií a hluku

Uvedené celkové hodnoty vibrácií a uvedené hodnoty emisii hluku boli odmerané v súlade s normovanou testovacou metódou a možno ich použiť na porovnanie jedného nástroja s iným nástrojom.

Deklarované celkové hodnoty vibrácií a deklarované hodnoty emisii hluku možno použiť aj na predbežné posúdenie expozície.

## ⚠ VÝSTRAHA

*Emisie vibrácií a hluku počas skutočného používania elektrického náradia sa môžu líšiť od uvedených hodnôt v závislosti od toho, ako sa náradie používa a najmä aký typ materiálu sa spracúva.*

*Bezpečnostné opatrenia zamerané na ochranu operátora stanovte na základe odhadu expozície za skutočných podmienok používania (so zohľadnením všetkých častí prevádzkového cyklu, akými sú napríklad doby, počas ktorých je náradie vypnuté a počas ktorých beží naprázdno - doplnkovo k dobe, kedy je spustené).*

## EÚ vyhlásenie o zhode

Týmto vyhlasujeme, že nižšie uvedený produkt je v súlade s príslušnými ustanoveniami uvedených smerníc a nariadení. V prípade zmeny produktu, ktorú neschválime, stráca toto vyhlásenie platnosť. Toto vyhlásenie o zhode sa vydáva na výhradnú zodpovednosť výrobcu.

Výrobok: Akumulátorové nožnice na živý plot  
Typ: 1.445-XXX.X

### Smernice a nariadenia

2000/14/ES (+2005/88/ES)  
2014/30/EÚ  
2006/42/ES (+2009/127/ES)  
2011/65/EÚ

### Applikované harmonizované normy

EN IEC 63000: 2018  
EN 55014-1: 2017 + A11: 2020  
EN 55014-2: 1997 + A1: 2001 + A2: 2008  
EN 62841-1: 2015+A11:2022  
EN 62841-4-2:2019+A1:2022+A11:2022

### Uplatňované postupy posudzovania zhody

2000/14/ES a zmenené 2005/88/ES: Príloha V

### Hladina akustického výkonu dB (A)

PHG 2-18:  
Namerané: 91  
Zaručené: 93

### Meno a adresa

Osoba zodpovedná za dokumentáciu:  
S. Reiser  
Alfred Kärcher SE & Co. KG  
Alfred-Kärcher-Str. 28 - 40  
71364 Winnenden (Germany)  
Tel.: +49 7195 14-0  
Fax: +49 7195 14-2212



H. Jenner  
Chairman of the Board of Management



S. Reiser  
Manager Regulatory Affairs & Certification

Winnenden, 01.11.2025

Podpisane osebe konajú z poverenia a s plnou mocou vedenia spoločnosti.

Alfred Kärcher SE & Co. KG  
Alfred-Kärcher-Str. 28 - 40  
71364 Winnenden (Germany)  
Tel.: +49 7195 14-0  
Fax: +49 7195 14-2212

## Kazalo

Splošna navodila .....	162
Varnostna navodila .....	162
Namenska uporaba .....	165
Zaščita okolja .....	165
Pribor in nadomestni deli .....	165
Obseg dobave .....	165
Varnostne naprave .....	165
Simboli na napravi .....	166
Opis naprave .....	166
Zagon .....	166
Upravljanje .....	167
Transport .....	167
Skladiščenje .....	167
Nega in vzdrževanje .....	168
Pomoč pri motnjah .....	168
Garancija .....	169
Tehnični podatki .....	169
Izjava EU o skladnosti .....	169

## Splošna navodila



Pred prvo uporabo naprave preberite ta varnostna navodila, originalna navodila za uporabo, varnostna navodila, priložena paketu akumulatorskih baterij, in priložena originalna navodila za uporabo paketa akumulatorskih baterij/standardnega polnilnika ter jih upoštevajte. Knjižice shranite za kasnejšo uporabo ali za naslednjega uporabnika. Poleg napotkov v navodilih za uporabo upoštevajte tudi splošne zakonske predpise o varnosti in preprečevanju nesreč.

## Varnostna navodila

### Stopnje nevarnosti

#### **⚠ NEVARNOST**

- Označuje neposredno nevarnost, ki lahko povzroči težke telesne poškodbe ali smrt.

#### **⚠ OPOZORILO**

- Označuje potencialno nevarno situacijo, ki lahko povzroči težke telesne poškodbe ali smrt.

#### **⚠ PREVIDNOST**

- Označuje potencialno nevarno situacijo, ki lahko povzroči lahke telesne poškodbe.

#### **POZOR**

- Označuje potencialno nevarno situacijo, ki lahko povzroči materialno škodo.

### Splošna varnostna opozorila za stroje

#### **⚠ OPOZORILO**

- **Preberite vsa varnostna opozorila, navodila, ilustracije in specifikacije, priložene temu stroju.** Neupoštevanje vseh spodaj navedenih navodil lahko povzroči električni udar, požar in/ali hude telesne poškodbe. **Vsa opozorila in navodila shranite za kasnejšo uporabo.**

Izraz "stroj" v opozorilih se nanaša na (ožičen) stroj na omrežno napajanje ali na (brezžični) stroj na baterijsko napajanje.

#### 1 Varnost na delovnem območju

- Delovno območje naj bo čisto in dobro osvetljeno.** V neurejenih in temnih območjih se hitro lahko zgodijo nesreče.
- Strojev ne uporabljajte v eksplozivnih okoljih npr. v bližini vnetljivih tekočin, plinov ali prahu.** Stroji proizvajajo iskre, ki lahko vnamejo prah ali hlape.
- Med uporabo stroja ne pustite otrok in drugih ljudi v svojo bližino.** Zaradi zmanjšane osredotočenosti lahko izgubite nadzor.

#### 2 Električna varnost

- Vtiči stroja se morajo prilegati vtičnici.** Vtiča nikoli in na noben način ne smete spreminjati. **Z ozemljenimi stroji ne uporabljajte adapter-skih vtičev.** Nespremenjeni vtiči in ustrezne vtičnice zmanjšajo nevarnost udara elektrike.
- Izogibajte se telesnemu stiku z ozemljenimi površinami, kot so cevi, radiatorji, kuhalniki in hladilniki.** Če je vaše telo ozemljeno, obstaja povečano tveganje električnega udara.
- Strojev ne izpostavljajte dežju ali vlagi.** Voda, ki vdre v stroj, znatno poveča tveganje električnega udara.
- Kabla ne uporabljajte za neustrezne namene.** Kabla nikoli ne uporabljajte za prenašanje, vleko ali izklop stroja. Pazite, da kabel ne pride v stik z vročino, oljem ostrimi robovi ali gibljivimi deli. Poškodovani ali zapleteni kabli povečajo nevarnost udara elektrike.
- Med uporabo stroja na prostem uporabljajte podaljševalni kabel, ki je primeren za zunanjo uporabo.** Uporaba kabla, primerne za zunanjo uporabo, znižuje tveganje električnega udara.
- Če je delo s strojem v vlažnem okolju neizogibno, uporabite napajanje s tokovnim zaščitnim stikalom (RCD).** Uporaba naprave RCD zmanjša tveganje za električni udar.

#### 3 Osebna varnost

- Med uporabo stroja bodite pozorni, spremljajte potek dela in uporabljajte zdrav razum.** Stroja ne uporabljajte, ko ste utrujeni oz. pod vplivom drog, alkohola ali zdravil. Trenutek nepazljivosti med uporabo strojev lahko povzroči hude telesne poškodbe.
- Uporabljajte osebno zaščitno opremo.** Vedno nosite zaščito za oči. Če v različnih okoliščinah nosite ustrezno zaščitno opremo, kot so maska proti prahu, obutev z nehrsečim podplatom, trdno pokrivalo glave in zaščita za sluh, zmanjšate možnost telesnih poškodb.
- Preprečite nenamerni zagon.** Preden stroj priključite na vir napajanja, vstavite baterije, ga vzamete v roke ali prenašate, se prepričajte, da je stikalo v izključenem položaju. **Prenašanje strojev tako, da prst držite na stikalu, ali dovajanje napajanja strojem, pri katerih je stikalo v položaju "on (vklop)" poveča tveganje nezgod.**
- Pred vklopom stroja odstranite morebitne navstavitvene ključce ali izvijače.** Izvijač ali ključ, ki ostane pritrjen na vrtljivi del stroja, lahko povzroči telesne poškodbe.
- Ne pretiravajte.** Pazite, da stojite stabilno in da imate ravnotežje. To vam omogoča boljši nadzor nad strojem ob nepričakovanih dogodkih.

- f **Nosite ustrezna oblačila. Ne nosite ohlapnih oblačil ali nakita. Pazite, da lasje in oblačila ne pridejo v bližino gibljivih delov. Ohlapna oblačila, nakit ali dolgi lasje se lahko zapletejo v gibljive dele.**
- g **Če so naprave namenjene priključitvi na pripomočke za sesanje in zbiranje prahu, se prepričajte, da so ti priključeni in ustrezno uporabljeni. Uporaba zbiralnika prahu lahko zmanjša nevarnosti, povezane s prahom.**
- h **Ne dovolite, da zaradi poznavanja, pridobljenega iz pogoste uporabe strojev, postanete samozadovoljni in ignorirate načela varne uporabe stroja. Nepazljiva uporaba lahko povzroči hudo poškodbo v delčku sekunde.**
- 4 **Uporaba in nega stroja**
- a **Ne uporabljajte sile na stroju. Uporabite stroj, ki ustreza vašemu delu. Ustrezen stroj bo nalogo opravil bolje in varneje pri hitrosti, za katero je bil zasnovan.**
- b **Ne uporabljajte stroja, če ga stikalo ne vklopi ali izklopi. Kakršen koli stroj, ki ga ni mogoče nadzirati s stikalom, je nevaren in ga je treba popraviti.**
- c **Odklopite vtič z vira napajanja in/ali odstranite paket akumulatorskih baterij iz stroja, preden opravljate kakršne koli prilagoditve, menjate dodatke ali shranite stroje. Tovrstni preventivni varnosti ukrepi zmanjšajo možnost slučajnega zagona stroja.**
- d **Stroje, ki niso v uporabi, shranjujte zunaj doseg otrok in ne dovolite, da bi stroje uporabljale osebe, ki niso seznanjene s strojem ali s temi navodili. Stroji so nevarni v rokah neizkušenih uporabnikov.**
- e **Vzdrževanje strojev in dodatne opreme. Preverite, ali so gibljivi deli napačno poravnani ali zaskočeni, ali so sestavni deli polomljeni ali obstaja kakršno koli druge stanje, ki lahko vpliva na varno delovanje stroja. Če je stroj poškodovan, ga popravite pred ponovno uporabo. Številne nesreče so posledica neustrezno vzdrževanih strojev.**
- f **Rezalni stroji naj bodo vedno nabrušeni in čisti. Pravilno vzdrževani rezalni stroji z ostrimi rezili se teže zataknejo in jih je lažje nadzirati.**
- g **Stroj, dodatno opremo in nastavke stroja uporabljajte v skladu s temi navodili ter upoštevajte delovne pogoje in vrsto dela, ki ga boste izvajali. Uporaba stroja za namene, ki so drugačni od tistih, za katere je bil stroj zasnovan, lahko povzroči nevarne situacije.**
- h **Ročaji in površine za držanje naj bodo vedno suhi, čisti in brez ostankov olja ali masti. Spolzki ročaji in površine za držanje ne dopuščajo varnega rokovanja in nadzora stroja v nepričakovanih okoliščinah.**
- 5 **Uporaba in nega baterijskih strojev**
- a **Akumulator polnite le s polnilnikom, ki ga določa proizvajalec. Polnilnik, ki ustreza eni vrsti baterij, morda lahko povzroči požar, če z njim polnite drugo vrsto baterij.**
- b **Stroje uporabljajte samo s predpisano vrsto paketov akumulatorskih baterij. Uporaba katerih koli drugih baterij ustvari tveganje poškodb in požara.**
- c **Ko paket akumulatorskih baterij ni v uporabi, ga hranite ločeno od drugih kovinskih pred-**
- metov kot so sponke za papir, kovanci, ključi, žebji, vijaki ali drugi majhni kovinski predmeti, ki lahko ustvarijo povezavo iz enega sponke na drugo. Kratek stik zaradi povezanih sponk akumulatorja lahko povzroči opekline ali požar.**
- d **Ob zlorabi akumulatorske baterije lahko iz nje steče tekočina. Če se po nesreči dotaknete tekočine, mesto dotika sperite z vodo. Če pride tekočina v stik z očmi, poiščite zdravniško pomoč. Tekočina, ki izteče iz baterije, lahko povzroči vnetje ali opekline.**
- e **Ne uporabljajte paketa akumulatorskih baterij ali stroja, ki je poškodovan ali predelan. Poškodovani ali predelani akumulatorji se lahko vedejo nepredvidljivo, kar lahko privede do požara, eksplozije ali nevarnosti poškodb.**
- f **Paketa akumulatorskih baterij ali stroja ne izpostavljajte ognju ali previsokim temperaturam. Izpostavljenost ognju ali temperaturam nad 130 °C lahko povzroči eksplozijo.**
- g **Upoštevajte vsa navodila za polnjenje in ne polnite paketa akumulatorskih baterij ali stroja zunaj temperaturnega območja, določenega v navodilih. Nepravilno polnjenje ali pri temperaturah zunaj določenega območja lahko poškoduje akumulator in poveča nevarnost požara.**
- 6 **Servis**
- a **Stroj naj servisira usposobljeni serviser, uporabljati pa sme le enake nadomestne dele. To bo zagotovilo ohranjanje varnosti stroja.**
- b **Nikoli ne popravljajte poškodovanih akumulatorjev. Servis paketov akumulatorskih baterij sme izvajati samo proizvajalec ali pooblaščen servisni ponudnik.**

### Varnostna opozorila za obrezovalnik žive meje

- **Obrezovalnika žive meje ne uporabljajte v slabih vremenskih razmerah, zlasti kadar obstaja nevarnost udara strele. To zmanjša tveganje, da ga udari strela.**
- **Vse napajalne kable in kable držite stran od območja rezanja. Napajalni kablji ali kablji so med delovanjem lahko skriti v živi meji ali grmovju ter jih rezilo lahko ponesreči prereže.**
- **Nosite zaščito za ušesa. Ustrezna zaščitna oprema bo zmanjšala tveganje izgube sluha.**
- **Obrezovalnik žive meje držite izključno za izolirane držalne površine, saj lahko rezilo neželeno pride v stik s skrito žico ali kablom. Če se rezila dotaknejo žice, ki je pod električno napetostjo, lahko izpostavljeni kovinski deli električnega orodja postanejo pod napetostjo in povzročijo električni udar.**
- **Delov telesa nikoli ne izpostavljajte rezilu. Ne odstranjujte rezanega ali zagozdenega materiala medtem, ko se rezilo premika. Rezila se po izklopu stikala še naprej premikajo. Trenutek nepazljivosti med uporabo obrezovalnika žive meje lahko povzroči hude telesne poškodbe.**
- **Pri odstranjevanju zagozdenega materiala ali servisiranju obrezovalnika žive meje preverite, ali so vsa stikala naprave izključena in zaklepno stikalo v zaklenjenem položaju. Nepričakovan vklop obrezovalnika žive meje med čiščenjem zagozdenega materiala ali servisiranjem lahko povzroči resne telesne poškodbe.**

- **Obrezovalnik žive meje prenašajte tako, da ga držite za ročaj, rezilo pa naj bo pri tem ustavljeno, in pazite, da ne pritisnete nobenega stikala za vklop.** Ustrezno prenašanje obrezovalnika žive meje zmanjša tveganje nenamernega zagona in posledično telesnih poškodb zaradi rezil.
- **Pri prenašanju ali shranjevanju škarij za živo mejo nanje vedno namestite ščitnik rezila.** Ustrezno ravnanje z obrezovalnikom žive meje zmanjša tveganje telesnih poškodb zaradi rezil.

**Varnostna opozorila za obrezovalnik žive meje s podaljšanim dosegom:**

- **Ko z obrezovalnikom žive meje s podaljšanim dosegom upravljate nad glavo, vedno nosite zaščito za glavo.** Padajoči ostanki lahko povzročijo resne telesne poškodbe.
- **Pri upravljanju obrezovalnika žive meje s podaljšanim dosegom vedno uporabljajte dve roki.** Držite obrezovalnik žive meje s podaljšanim dosegom z obema rokama, da preprečite izgubo nadzora.
- **Da zmanjšate nevarnost električnega udara, nikoli ne uporabljajte obrezovalnika žive meje s podaljšanim dosegom v bližini električnih vodov.** Stik z električnimi vodi ali uporaba v njihovi bližini lahko povzroči resne poškodbe ali električni udar, ki lahko povzroči smrt.

#### Dotatna varnostna navodila

**⚠ NEVARNOST** ● Hude telesne poškodbe, ki nastanejo pri izmetu predmetov iz območja rezila ali ko se žica ali kabel ujame v rezalno orodje. Pred uporabo temeljito pregledite delovno območje in odstranite predmete, kot so kamni, palice, kovina, žice, kosti ali igrače.

- Naprave nikoli ne uporabljajte, če so v radiju 15 m osebe, zlasti otroci ali živali, saj obstaja nevarnost izmeta predmetov iz območja rezila.
- Naprave ne smete spreminjati.
- Težke telesne poškodbe zaradi raztresene uporabe naprave. Naprave ne uporabljajte, če ste pod vplivom drog, alkohola, zdravil ali če ste utrujeni.

**⚠ OPOZORILO** ● Osebe ali otroci z zmanjšanimi telesnimi, čutnimi ali duševnimi sposobnostmi oziroma osebe, ki niso seznanjene s temi navodili, ne smejo uporabljati naprave. ● Za prepoznavanje morebitnih nevarnosti potrebujete neoviran pogled na delovno območje. Napravo uporabljajte samo pri dobri osvetlitvi.

- Pred obratovanjem se prepričajte, da naprava, vsi krmlilni elementi in varnostne naprave pravilno delujejo. Preverite, ali so zapirala pravilno zaprta ter ali so zaščitni pokrovi in ročaji pravilno pritrjeni. Naprave ne uporabljajte, če navedeni elementi niso v brezhibnem stanju.
- Pred uporabo naprave zamenjajte obrabljene ali poškodovane dele.
- Pri delu z napravo nosite dolge težke hlače, oblačila z dolgimi rokavi in nestršeče čevlje. Nikoli ne delajte bosi. Ne nosite sandal ali kratkih hlač.
- Izogibajte se ohlapnim oblačilom ali oblačilom s čipkami in trakovi.
- Nevarnost povratnega sunka zaradi izgube ravnotežja. Izogibajte se neobičajni drži telesa, poskrbite, da boste trdno stali na mestu, in vedno ohranjajte ravnotežje.
- Napravo vedno držite z obema rokama. Spretni ročaj držite z eno roko. Z drugo roko držite zadnji ročaj, pritisnite gumb za sprostitev in stikalo naprave.
- Pri uporabi naprave morate nositi priložen nosilni pas. Nosilni pas je opremljen z zapejalnikom. Nosilni pas vam pomaga napravo po rezanju nadzorovano spustiti in držati težo naprave med rezanjem.
- Pred uporabo naprave se seznanite z nosilnim pasom in zapejalni-

kom. Ne nosite oblačil čez nosilni pas in tudi drugače ne ovirajte dostopa do zapejalnika. ● Nevarnost električnega udara. Z napravo ne delajte v območju 10 metrov do nadzemnih vodov.

- Naprave ne uporabljajte v bližini stebrov, ograj, zgradb ali drugih nepremičnih predmetov.
- Rezila naprave so ostra. Pri montiranju, menjavi, čiščenju ali nameščanju vijakov nosite močne zaščitne rokavice in ravnajte previdno.
- Pred uporabo naprave zamenjajte obrabljene ali poškodovane dele.
- Takoj ustavite napravo in preverite, ali obstaja škoda oz. ugotovite vzrok vibracij, če je naprava padla, prešla udarec ali neobičajno vibrirala. Škodo popravite pri pooblaščenem servisu ali zamenjajte napravo.
- Pred vsako uporabo preverite, ali sta priključek droga in rezalno orodje pravilno pritrjena.
- Pred rezanjem žive meje ali grma preverite, ali so zadaj ali znotraj ljudje ali živali.
- Izklopite motor, odstranite paket akumulatorskih baterij in se prepričajte, da so vsi gibljivi deli popolnoma ustavljeni:
- Preden nastavite delovni položaj rezalnega orodja.
- Pred čiščenjem naprave ali odstranitvijo blokade.
- Preden napravo pustite brez nadzora.
- Pred preverjanjem, čiščenjem ali delom na napravi.

**⚠ PREVIDNOST** ● Nosite popolno zaščito za oči in ušesa.

- Pri delu na območjih, kjer obstaja nevarnost padca predmetov, nosite zaščito za glavo.
- Obstaja nevarnost poškodb, če gibljivi deli naprave zagrabijo ohlapna oblačila, lase ali nakit. Preprečite stik oblačil in nakita z gibljivimi deli stroja. Dolge lase spnite nazaj.
- Pred uporabo naprave se prepričajte, da rezalno orodje ne more priti v stik z ničemer.
- Naprave ne uporabljajte na lestvah ali nestabilnih podlagah.
- Zaščita sluha lahko omeji vašo sposobnost slišati opozorilne zvoke, zato bodite pozorni na morebitne nevarnosti v bližini in v delovnem območju.
- Hrup naprave lahko omeji vašo sposobnost, da slišite opozorilne zvoke, zato bodite pozorni na morebitne nevarnosti v bližini in v delovnem območju.

**POZOR** ● Naprave ne premikajte s silo skozi gosto grmičevje. To lahko blokira in upočasni rezalna orodja. Če rezalna orodja zablokirajo, zmanjšajte delovno hitrost.

- Ne režite vej, ki so očitno prevelike, da bi ustrezale velikosti rezila. Za večja debla in veje uporabite ročno ali obrezovalno žago brez motorja.
- Napravo uporabljajte samo pri temperaturah med 0 °C in 40 °C.
- Napravo shranjujte v prostoru med 0 °C in 40 °C.

#### Dotatna varnostna navodila za baterijo

Da bi zmanjšali nevarnost požara, telesnih poškodb in poškodb izdelka zaradi kratkega stika, naprave, paketa akumulatorskih baterij ali polnilnika nikoli ne potopite v tekočino in ne dovolite, da vanje pride tekočina. Jedke ali prevodne tekočine, kot so morska voda, nekatere industrijske kemikalije, belilo ali izdelki, ki vsebujejo belilo, itd., lahko povzročijo kratek stik.

- Paket akumulatorskih baterij polnite v prostoru, kjer je temperatura okolice med 10 °C in 38 °C.
- Paket akumulatorskih baterij hranite na mestu, kjer je temperatura okolice med 0 °C in 40 °C.
- Paket akumulatorskih baterij uporabljajte na mestu, kjer je temperatura okolice med 0 °C in 40 °C.

#### Varen transport in shranjevanje

**⚠ OPOZORILO** ● Pred skladiščenjem ali transportom izklopite napravo, pustite, da se ohladi, in odstranite paket akumulatorskih baterij.

**⚠ PREVIDNOST** ● Da preprečite nesreče in telesne poškodbe, pri transportu in skladiščenju napra-

ve obvezno namestite ščitnik za nož in odstranite akumulatorsko baterijo. • Nevarnost poškodb in škode na napravi. Pri transportu napravo zavarujte pred premiki ali padci. • Zaradi varnosti paket akumulatorske baterije shranite ločeno od naprave.

**POZOR** • Pred skladiščenjem ali transportom odstranite vse tuje z naprave. • Napravo skladiščite na suhem in dobro prezračenem mestu, ki ni na dosegu otrok. Napravo hranite ločeno od jedkih snovi, kot so vrtno kemikalije. • Naprave ne skladiščite v odprtih prostorih.

### Varno vzdrževanje in nega

**⚠ OPOZORILO** • Izklopite motor, odstranite paket akumulatorskih baterij in se prepričajte, da so vsi gibljivi deli popolnoma ustavljeni:

- Pred čiščenjem ali vzdrževanjem naprave.
- Pred zamenjavo pribora.
- Nevarnost poškodb zaradi ostrih rezalnih orodij. Bodite posebno pozorni pri odstranjevanju ali nameščanju ščitnika za nož, čiščenju in mazanju naprave. • Prepričajte se, da je naprava v varnem stanju, tako da v rednih časovnih presledkih preverjate, ali so vijaki, matice in sorniki tesno priviti. • Po vsaki uporabi s trdo krtačo odstranite umazanijo z rezilnega orodja in nanesite ustrezno olje za zaščito pred rjavjenjem, pred ponovno namestitvijo ščitnika za nož. Proizvajalec priporoča uporabo pršila za zaščito pred rjavjenjem in za mazanje. Za ustrezno pršilo se obrnite na servisno službo. Pred vsako uporabo lahko rezalna orodja namastite na opisan način.

**⚠ PREVIDNOST** • Uporabljajte samo pribor in nadomestne dele, ki jih je odobril proizvajalec. Originalni pribor in originalni nadomestni deli zagotavljajo varno in nemoteno delovanje naprave.

**POZOR** • Po vsaki uporabi očistite izdelek iz mehko, suho krpo.

**Napotek** • Servisna in vzdrževalna dela lahko izvajate samo ustrezno usposobljeno in posebej izšolano strokovno osebje. Priporočamo, da izdelek pošljete v popravilo pooblaščenemu servisnemu centru. • Izvajate lahko samo nastavitve in popravila, ki so opisana v teh navodilih za uporabo. Za dodatna popravila se obrnite na pooblaščen servisno službo.

### Preostala tveganja

**⚠ OPOZORILO**

- Tudi če se naprava uporablja, kot je predpisano, ostanejo nekatera preostala tveganja. Pri uporabi naprave se lahko pojavijo naslednje nevarnosti:
- Poškodbe zaradi stika z rezalnimi orodji. Rezalno orodje držite stran od telesa. Ko ne obrezujete, uporabljajte ščitnik za nož.
- Vibracije lahko povzročijo poškodbe. Za vsako delo uporabljajte pravo orodje, uporabljajte predvidene ročaje in omejite delovni čas in izpostavljenost.
- Hrup lahko povzroči okvaro sluha. Nosite zaščito za ušesa in omejite obremenitev.

### Zmanjšanje tveganja

**⚠ PREVIDNOST**

- Daljša uporaba naprave lahko povzroči motnje prekrvavitve rok zaradi vibracij. Splošno veljavnega trajanja uporabe ni mogoče določiti, saj nanj vpliva več dejavnikov:
- Osebnost nagnjenost k slabi prekrvavitvi (pogosto hladni prsti, mravljinci v prstih).

- Nizka temperatura okolice. Nosite tople rokavice za zaščito rok.
- Ovirana prekrvavitve zaradi močnega držanja.
- Neprekinjena uporaba je bolj škodljiva kot uporaba s premori.

Če se pri redni dolgotrajni uporabi vedno znova pojavljajo simptomi, kot so mravljinci v prstih in hladni prsti, poiščite zdravniško pomoč.

### Namenska uporaba

- Akumulatorske škarje za živo mejo s podaljškom so primerne samo za zasebno uporabo.
- Naprava je namenjena samo za uporabo na prostem.
- Iz varnostnih razlogov je treba napravo vedno čvrsto držati z obema rokama.
- Naprava je predvidena za rezanje živih mej, grmovnic in podobnih rastlin. Uporabnik pri tem stoji varno na tleh.
- Naprava se lahko podaljša do največ 2,8 m.
- Napravo lahko uporabljate samo v suhem in dobro osvetljenem okolju.

Kakršna koli drugačna uporaba, na primer rezanje trave, dreves in vej, je nedopustna.

### Zaščita okolja



Pakirni material je mogoče reciklirati. Embalažo odstranite na okolju varen način.



Električne in elektronske naprave vsebujejo dragocene materiale z možnostjo recikliranja, pogosto pa tudi sestavne dele, kot so baterije,

akumulatorske baterije ali olja, ki lahko pri napačni uporabi ali napačnem odstranjevanju škodujejo zdravju ljudi in okolju. Navedeni sestavni deli so kljub temu potrebni za pravilno delovanje naprave. Naprav, označenih s tem simbolom, ne smete odvreči med gospodinjske odpadke.

### Napotki o sestavinah (REACH)

Aktualne informacije najdete na spletnem naslovu: [www.kaercher.de/REACH](http://www.kaercher.de/REACH)

### Pribor in nadomestni deli

Uporabljajte samo originalni pribor in originalne nadomestne dele, ki zagotavljajo varno in nemoteno delovanje naprave.

Informacije o priboru in nadomestnih delih najdete na spletnem naslovu [www.kaercher.com](http://www.kaercher.com).

### Obseg dobave

Obseg dobave je upodobljen na embalaži. Pri odstranjevanju embalaže preverite, ali je vsebina popolna. Če manjka pribor ali če so med transportom nastale poškodbe, obvestite prodajalca.

### Varnostne naprave

**⚠ PREVIDNOST**

**Nevarnost telesnih poškodb zaradi manjkajočih ali spremenjenih varnostnih naprav!**

Varnostne naprave so namenjene vaši zaščiti.

Ne obidite, odstranite ali onemogočite delovanja varnostnih naprav.









### Deblokirna tipka

Stikalo naprave lahko upravljate le, če najprej pritisnete tipko za sprostitve stikala naprave. To preprečuje nenamerni zagon.

## Ščitnik za nož

Ščitnik za nož je pomemben sestavni del varnostne opreme škarij za živo mejo. Poškodovanega ščitnika za noža se ne sme več uporabljati in ga je treba takoj zamenjati.

### Simboli na napravi

	Splošni opozorilni znaki
	Pred zagonom preberite navodila za uporabo in vsa varnostna navodila.
	Pri uporabi naprave nosite primerno zaščito za glavo, oči in sluh.
	Pri delu z napravo nosite neдрseče varnostne čevlje.
	Pri delu z napravo nosite neдрseče in trpežne rokavice.
	Naprave ne izpostavljajte dežju ali vlagi.
	Nevarnost telesnih poškodb. Ne dotikajte se ostrega rezalnega orodja.
	Nevarnost elektrike. Pri delu z napravo bodite na razdalji najmanj 10 m od nadzemnih vodov.
	Nevarnost zaradi zalučanih predmetov. Gledalci, zlasti otroci in hišni ljubljenci, naj bodo vsaj 15 m oddaljeni od delovnega območja.
	Zagotovljena raven zvočnega tlaka, navedena na etiketi, je 93 dB.

### Opis naprave

V teh navodilih za uporabo je opisana vsa možna oprema. Odvisno od modela se obsegi dobave razlikujejo (glejte pakiranje).

Sliko si oglejte na strani s slikami

Slika A

- ① Stikalo naprave
- ② Tipka za sprostitve stikala naprave
- ③ Pritrdilna matica teleskopske gredi

- ④ Pritrdilna matica
- ⑤ Zgornji drog
- ⑥ Tipka za sprostitve nastavitve kota
- ⑦ Rezilo
- ⑧ Teleskopska gred
- ⑨ Oprijemalna površina
- ⑩ Uho za nosilni pas
- ⑪ Spodnji drog
- ⑫ Uho za nosilni pas
- ⑬ Ročaj
- ⑭ Tipka za sprostitve paketa akumulatorskih baterij
- ⑮ Tipska ploščica
- ⑯ Nosilec paketa akumulatorskih baterij
- ⑰ Nosilni pas
- ⑱ Ščitnik za nož
- ⑲ Vodilo za odrezani material
- ⑳ \*Hitri polnilnik Battery Power 18 V
- ㉑ \*Paket akumulatorskih baterij Battery Power 18V

\* opcijsko

### Paket akumulatorskih baterij

Napravo lahko uporabljate s paketom akumulatorskih baterij 18 V Kärcher Battery Power.

### Zagon

#### ⚠ OPOZORILO

##### **Ne nadzorovan zagon**

*Smrtna nevarnost zaradi urreznin*

*Med vsemi pripravljalnimi ukrepi vzemite akumulatorsko baterijo iz naprave.*

### Namestitev naprave

1. Vstavite teleskopsko gred v gred škarij za živo mejo.
2. Za pritrditev zavrtite pritrdilno matico v desno, do omejevala.

**Slika B**

### Montaža vodila za odrezani material

#### **Napotek**

*Vodilo za odrezani material uporabljajte samo za vodovarno rezanje.*

1. Odstranite vodilo za odrezani material s ščitnika za nož.

**Slika C**

2. Montirajte vodilo za odrezani material na škarje za živo mejo.

**Slika D**

### Nameščanje nosilnega pasu

Nosilni pas vam pomaga napravo po rezanju nadzorovano spustiti in držati težo naprave med uporabo.

#### **Slika E**

1. Kavljice nosilnega pasu obesite v obroča na ročaju in drogu. Nosilni pas si namestite čez ramo. Prepričajte se, da se lahko nosilni pas v primeru nevarnosti hitro sprosti.

## Napotek

Za dela na vrhu žive meje pritrđite nosilni pas le na očesce na ročaju. Za dela na strani pritrđite nosilni pas le na očesce na gredi.

## Vstavljanje akumulatorske baterije

### POZOR

#### Umazani stiki

Poškodbe naprave in akumulatorske baterije

Pred vstavljanjem preverite, ali so nastavek za akumulatorsko baterijo in stiki umazani, ter jih po potrebi očistite.

#### Slika F

1. Akumulatorsko baterijo potisnite na nastavek, da se silišno zaskoči.

## Upravljanje

Prvim uporabnikom priporočamo, da jih pred delom s škarjami za živo mejo podučijo izkušena oseba, ter da vadijo ravnanje in tehnike.

## Nastavitev teleskopskega podaljševanja

Po potrebi lahko dolžino naprave nastavite s teleskopsko gredjo.

#### Slika G

### POZOR

#### Umazanost teleskopske gredi

Poškodovanje naprave, če se na teleskopski gredi med nastavljanjem dolžine nahaja umazanija.

Preverite, ali je teleskopska gred umazana, in umazano pred nastavljanjem odstranite.

1. Zavrtite pritrđilno matico teleskopske gredi v levo, da jo sprostite.
  2. Teleskopsko gred nastavite na želeno dolžino.
- #### Slika H
3. Pritrđilno matico teleskopske gredi zavrtite v desno, da jo pritrđite.

## Nastavitev vrtljive glave

Kot med držalom/teleskopsko gredjo in škarjami za živo mejo je mogoče prilagoditi delovnim pogojem.

#### Slika I

### ⚠ PREVIDNOST

#### Ostri rezalni nož

#### Ureznine

Pri delu na rezalnem nožu nosite zaščitne rokavice.

1. Montaža ščitnika za nož.
- #### Slika J
2. Držalo/teleskopsko gred poravnajte vzporedno s tlemi.
  3. Z eno roko pritisnite gumb za zasuk.

#### Slika K

### ⚠ OPOZORILO

#### Ureznine ob stiku z ostrim rezilom

Nikoli ne premikajte rezila z roko.

4. Z drugo roko premaknite držalo/teleskopsko gred, dokler ne nastavite zelenega kota.
5. Sprostite gumb za zasuk.

## Vklop naprave

1. Tipka za sprostitve stikala naprave potisnite naprej do konca.
- #### Slika L
2. Pritisnite stikalo naprave. Naprava se vključi.

## Napotek

Tipke za odpahnitev ni treba držati med uporabo.

3. Sprostite stikalo naprave. Naprava se zaustavi.

## Upravljanje

### ⚠ PREVIDNOST

#### Nevarnost ureznin zaradi ostrih nožev.

Pri vseh delih na napravi nosite zaščitna očala in zaščitne rokavice.

### ⚠ OPOZORILO

#### Nevarnost telesnih poškodb zaradi nenadzorovanih premikov naprave

Napravo vedno držite čvrsto z obema rokama.

Vedno nosite nosilni pas.

1. Preverite, ali odrezani material vsebuje tujke, kot so papir, folije ali žice, in jih po potrebi odstranite.
2. Odstranite ščitnik za nož.
3. Vklopite napravo, glejte poglavje *Vklop naprave*.
4. Obrežite živo mejo.

#### Slika M

## Odstranjevanje paketa akumulatorskih baterij

## Napotek

Paket akumulatorskih baterij pri daljši prekinitev dela odstranite iz naprave in ga zavarujte pred neodobreno uporabo.

1. Pritisnite tipko za sprostitve paketa akumulatorskih baterij, da sprostite paket akumulatorskih baterij.

#### Slika N

2. Paket akumulatorskih baterij odstranite iz naprave.

## Prenehanje uporabe

1. Paket akumulatorskih baterij odstranite iz naprave (glejte poglavje *Odstranjevanje paketa akumulatorskih baterij*).
2. Očistite napravo (glejte poglavje *Čiščenje naprave*).

## Transport

### ⚠ PREVIDNOST

#### Neupoštevanje teže

Nevarnost telesnih poškodb in materialne škode

Pri transportu upoštevajte težo naprave.

### ⚠ PREVIDNOST

#### Nenadzorovan zagon

#### Ureznine

Pred transportom odstranite akumulatorsko baterijo iz naprave.

Škarje za živo mejo transportirajte le z nameščenim ščitnikom za nož.

1. Odstranite paket akumulatorskih baterij, glejte poglavje *Odstranjevanje paketa akumulatorskih baterij*.
  2. Namestite ščitnik za nož z vodilom za odrezani material.
- #### Slika J
3. Teleskopsko nastavite napravo na najkrajšo dolžino.

#### Slika G

## Skladiščenje

### POZOR

#### Vlažna okolica

#### Korozija

Napravo skladiščite samo v zaprtih prostorih.

### ⚠ PREVIDNOST

#### Neupoštevanje teže

Nevarnost telesnih poškodb in materialne škode

Pri skladiščenju upoštevajte težo naprave.

## ⚠ PREVIDNOST

### Nenadzorovan zagon

Ureznine

Pred transportom odstranite baterijo iz naprave.

Škarje za živo mejo shranjujte samo z nameščenim ščitnikom rezila.

### Napotek

Napravo hranite na suhem in dobro prezračenem mestu. Preprečite stik s korozivnimi snovmi, kot so vrtno kemikalije in sol za odmrzovanje.

Odstranite paketa akumulatorskih baterij (glejte poglavje Čiščenje naprave).

1. Odstranite paket akumulatorskih baterij, glejte poglavje Odstranjevanje paketa akumulatorskih baterij.
2. Montirajte ščitnik za nož.

### Slika J

3. Teleskopsko nastavite napravo na najkrajšo dolžino.

### Slika G

## Nega in vzdrževanje

## ⚠ PREVIDNOST

### Nenadzorovan zagon

Ureznine

Pred vsemi deli na napravi vzemite akumulatorsko baterijo iz naprave.

## ⚠ PREVIDNOST

Nevarnost ureznin zaradi ostrih nožev.

Pri vseh delih na napravi nosite zaščitna očala in zaščitne rokavice.

## Čiščenje naprave

## POZOR

### Napačno čiščenje

Poškodbe naprave

Napravo očistite z vlažno krpo.

Ne uporabljajte čistilnih sredstev, ki vsebujejo topila.

Naprave ne potopite v vodo.

Naprave ne čistite z vodnim curkom iz gibke cevi ali vodnim curkom pod visokim tlakom.

### Slika O

1. Počakajte, da se naprava ohladi.
2. S krtačo očistite ostanke rastlin in umazanijo z noža in ohišja motorja.
3. S krtačo očistite prezračevalne reže naprave.

## Preverite vijačne spoje noža

## ⚠ PREVIDNOST

### Zrahljan vijačni spoj

Ureznine zaradi nenadzorovanih premikov noža

Redno preverjajte, ali so vijačni spoji noža trdno priviti.

### Slika P

1. Preverite, ali so vsi vijaki/matice trdno priviti.
2. Privijte zrahljane vijake/matice.

## Oljenje rezil

Za ohranjanje kakovosti rezil in optimalnih rezultatov rezanja po vsaki uporabi na rezila nanesite malce olja v razpršilu ali redko tekoče strojno olje.

### Napotek

Z rezil odstranite smolo, npr. z univerzalnim odstranjevalcem madežev Kärcher RM 769.

### Slika Q

1. Očistite napravo (glejte Čiščenje naprave).
2. Napravo postavite na vodoravno, ravno in na olje odporno površino.
3. Na zgornjo stran rezil nanesite tanko plast olja.
4. Namestite ščitnik za nož.
5. Očistite podlago in ostanke olja odstranite na okolju prijazen način in v skladu z lokalnimi predpisi.

## Brušenje rezil noža

### Napotek

Pri brušenju odstranite čim manj materiala in ohranite prvotni kot zoba rezila.

## ⚠ PREVIDNOST

### Ostri noži

Ureznine

Pri brušenju rezil noža nosite ustrezne zaščitne rokavice.

1. Vpnite nož v vijačni priključek.
2. Prosto stran zob rezila nabrusite s pilo.
3. Z roko previdno potisnite nož naprej, da postanejo dostopni neizostreni zobje rezila.
4. Prosto stran vseh zob rezila brusite s pilo.

## Pomoč pri motnjah

Motnje imajo pogosto enostaven vzrok, ki ga lahko odpravite sami s pomočjo naslednjega seznama. V primeru dvoma ali pri motnjah, ki niso navedene tukaj, stopite v stik s pooblaščenim servisno službo.

Kapaciteta paketa akumulatorskih baterij se zaradi staranja zmanjšuje tudi pri ustreznih negi, zato najdaljši možni čas delovanja po določenem času ni več na voljo niti pri povsem napolnjenem paketu akumulatorskih baterij. Ta pojav ni pomanjkljivost.

Napaka	Vzrok	Odpravljanje
Naprava se ne zažene	Paket akumulatorskih baterij ni pravilno vstavljen.	● Paket akumulatorskih baterij potiskajte v nosilec dokler ne zaskoči.
	Paket akumulatorskih baterij je prazen.	● Napolnite paket akumulatorskih baterij.
	Paket akumulatorskih baterij je okvarjen.	● Zamenjajte paket akumulatorskih baterij.
Naprava se med delovanjem ustavi	Rezan material blokira nož.	● Odstranite rezan material iz noža.
	Akumulatorska baterija se pregreje	● Prenehajte z delom in počakajte, da se temperatura akumulatorske baterije vrne v normalno stanje.
	Motor se pregreje	● Prenehajte z delom in počakajte, da se motor ohladi.
Težave z montažo naprave	Umazani spoji	● Preverite, ali je teleskopska gred umazana, in jo po potrebi očistite. ● Napravo odložite samo na čiste površine.

## Garancija

V vsaki državi veljajo garancijski pogoji, ki jih je izdala naša pristojna prodajna družba. V garancijskem roku bodo morebitne motnje v delovanju naprave odpravljene brezplačno, če je njihov vzrok napaka v materialu ali napaka v izdelavi. Pri uveljavljanju garancije zagotovite dokazilo o nakupu in stopite v stik s prodajalcem ali najbližjim servisom.

Naslov najdete na hrbtni strani.

Dodatne garancijske informacije (če so na voljo) so na voljo na servisnem območju na lokalni spletni strani podjetja Kärcher v razdelku "Prenosi".

## Tehnični podatki

		PHG 2-18
<b>Podatki o zmogljivosti naprave</b>		
Nazivna napetost	V	18
Število vrtljajev v prostem teku	/min	1150
Premer rezanega materiala (maks.)	mm	18
Dolžina reza	cm	45
Delovno območje (največ)	m	2,8
<b>Emisije vibracij v skladu z EN 62841-1 in EN 62841-4-2</b>		
Vrednost tresljajev dlani-roke sprednjega ročaja	$m/s^2$	1,3
Vrednost tresljajev dlani-roke zadnjega ročaja	$m/s^2$	1,7
Negotovost	$m/s^2$	1,5
<b>Raven zvočne moči v skladu z EN 62841-1 in EN 62841-4-2</b>		
Raven moči hrupa $L_{WA}$ + negotovost $K_{WA}$	dB(A)	93
<b>Mere in mase</b>		
Dolžina x širina x višina	mm	2090 x 89 x 200
Teža (brez paketa akumulatorskih baterij)	kg	3,4

Pridržujemo si pravico do tehničnih sprememb.

## Vrednost tresljajev in hrupa

Navedene skupne vrednosti tresljajev in vrednosti emisij hrupa so bile izmerjene v skladu s standardizirano preskusno metodo in se lahko uporabijo za primerjavo enega orodja z drugim.

Deklarirane skupne vrednosti tresljajev in deklarirane vrednosti emisij hrupa se lahko uporabijo tudi za predhodno oceno izpostavljenosti.

## ⚠ OPOZORILO

*Emisije tresljajev in hrupa med dejansko uporabo električnega orodja se lahko razlikujejo od navedenih vrednosti, odvisno od načina uporabe orodja in elastičnosti vrste materiala, ki se obdeluje.*

*Določite zaščitne ukrepe za zaščito upravljalca na podlagi ocene izpostavljenosti v dejanskih pogojih uporabe (ob upoštevanju vseh delov delovnega cikla, kot so časi, ko je orodje izklopljeno in ko je v prostem teku, poleg časa sprožitve).*

## Izjava EU o skladnosti

Izjavljamo, da je v nadaljevanju navedeni izdelek skladen z zadevnimi določbami navedenih direktiv in uredb. V primeru sprememb izdelka brez našega soglasja ta izjava izgubi veljavnost. Za izdajo te izjave o skladnosti je odgovoren izključno proizvajalec.

Izdelek: Akumulatorske škarje za živo mejo s podaljškom

Tip: 1.445-XXX.X

### Direktive in uredbe

2000/14/ES (+2005/88/ES)

2014/30/EU

2006/42/ES (+2009/127/ES)

2011/65/EU

### Uporabljeni harmonizirani standardi

EN IEC 63000: 2018

EN 55014-1: 2017 + A11: 2020

EN 55014-2: 1997 + A1: 2001 + A2: 2008

EN 62841-1:2015+A11:2022

EN 62841-4-2:2019+A1:2022+A11:2022

### Veljaven postopek ocene skladnosti

2000/14/ES in spremenjen z 2005/88/ES: Priloga V

### Raven zvočne moči dB(A)

PHG 2-18:

Izmerjeno: 91

Zajamčeno: 93

### Ime in naslov

Pooblaščen oseba za dokumentacijo:

S. Reiser

Alfred Kärcher SE & Co. KG

Alfred-Kärcher-Str. 28 - 40

71364 Winnenden (Nemčija)

Telefon: +49 7195 14-0

Faks: +49 7195 14-2212



H. Jenner

Chairman of the Board of Management



S. Reiser

Manager Regulatory Affairs & Certification

Winnenden, 1. 11. 2025

Podpisniki ravnaajo po navodilih in s pooblastilom uprave.

Alfred Kärcher SE & Co. KG

Alfred-Kärcher-Str. 28 - 40

71364 Winnenden (Nemčija)

Tel.: +49 7195 14-0

Faks: +49 7195 14-2212

## Cuprins

Indicații generale .....	170
Indicații privind siguranța .....	170
Utilizarea corespunzătoare .....	173
Protecția mediului .....	174
Accesorii și piese de schimb .....	174
Set de livrare .....	174
Dispozitive de siguranță .....	174
Simbolurile de pe aparat .....	174
Descrierea aparatului .....	174
Punerea în funcțiune .....	175
Operarea .....	175
Transportarea .....	176
Depozitarea .....	176
Îngrijirea și întreținerea .....	176
Remedierea defecțiunilor .....	177
Garanție .....	177
Date tehnice .....	177
Declarație de conformitate UE .....	178

## Indicații generale



Înainte de prima utilizare a aparatului, citiți aceste indicații privind siguranța, aceste instrucțiuni de utilizare originale, indicațiile privind siguranța anexate setului de acumulatori și instrucțiunile de utilizare anexate setului de acumulatori/incărcătorului standard. Acționați în conformitate. Păstrați manualele pentru viitoarele utilizări sau pentru viitorul posesor.

În afară de indicațiile din instrucțiunile de utilizare, este necesar să fie luate în considerare și prevederile generale privind protecția muncii și prevenirea accidentelor de muncă, emise de organele legislative.

## Indicații privind siguranța

### Trepte de pericol

#### **⚠ PERICOL**

• Indicație referitoare la un pericol iminent, care duce la vătămări corporale grave sau moarte.

#### **⚠ AVERTIZARE**

• Indicație referitoare la o posibilă situație periculoasă, care ar putea duce la vătămări corporale grave sau moarte.

#### **⚠ PRECAUȚIE**

• Indică o posibilă situație periculoasă, care ar putea duce la vătămări corporale ușoare.

#### **ATENȚIE**

• Indicație referitoare la o posibilă situație periculoasă, care ar putea duce la pagube materiale.

### Avertismente generale privind siguranța mașinii

#### **⚠ AVERTIZARE**

• Citiți toate avertismentele și specificațiile de siguranță și consultați toate ilustrațiile incluse în pachetul de livrare al acestei mașini.

Nerespectarea tuturor instrucțiunilor menționate mai jos poate rezulta în șocuri electrice, incendii și/sau leziuni grave. Păstrați toate avertismentele și instrucțiunile în scop de consultare ulterioară.

Termenul „mașină” din avertismente se referă la mașina cu alimentare de la rețeaua electrică (cu cablu) sau la mașina dotată cu acumulator (fără cablu).

### 1 Siguranța zonei de lucru

a Păstrați zona de lucru curată și asigurați iluminarea corespunzătoare a acesteia. Zonele dezordonate sau întunecate constituie pericol de accident.

b Utilizarea mașinii în medii explozive sau în prezența lichidelor, a gazelor sau a particulelor de praf inflamabile este interzisă. Mașinile produc scântei care pot cauza aprinderea particulelor de praf sau a vaporilor.

c Preveniți apropierea copiilor și a altor persoane când folosiți mașina. Prezența factorilor de distragere a atenției poate cauza pierderea controlului.

### 2 Siguranța electrică

a Fișa de conectare a mașinii trebuie să fie compatibilă cu priza electrică folosită. Orice modificare a fișei de conectare este interzisă. Folosirea adaptoarelor de conectare cu mașinile împământate (legate la pământ) este interzisă. Fișele de conectare nemodificate și prizele potrivite facilitează reducerea riscului de electrocutare.

b Evitați contactul corpului cu suprafețele împământate sau legate la pământ, cum sunt țevile, radiatoroarele, cuptoarele și frigiderale. Pământarea sau legarea la pământ a corpului constituie pericol de electrocutare.

c Expunerea mașinilor la ploaie sau la umezeală este interzisă. Dacă apa pătrunde în mașină, crește pericolul de electrocutare.

d Utilizarea necorespunzătoare a cablului este interzisă. Utilizarea cablului pentru transportarea, mișcarea sau decuplarea mașinii este interzisă. Evitați expunerea cablului la sursele de căldură, la ulei, la muchi ascuțiți sau la piese mobile. Cablurile deteriorate sau incurcate sporesc pericolul de electrocutare.

e În cazul utilizării mașinii în aer liber folosiți un cablu prelungitor potrivit utilizării în aer liber. Folosirea unui cablu potrivit utilizării în aer liber reduce riscul de electrocutare.

f Dacă utilizarea mașinii în spații umede este inevitabilă folosiți o sursă de alimentare protejată de un dispozitiv de curent rezidual (RCD). Utilizarea unui dispozitiv RCD reduce riscul de electrocutare.

### 3 Siguranța personală

a Acționați cu atenție, concentrați-vă și utilizați în mod logic mașina. Este interzisă utilizarea mașinii dacă sunteți obosit sau dacă vă aflați sub influența drogurilor, a alcoolului sau a medicamentelor. Un moment de neatenție în timpul utilizării mașinilor poate duce la vătămări grave.

b Utilizați echipament de protecție personală. Întotdeauna folosiți ochelari de protecție. Echipamentele de protecție, precum masca de praf, pantofii de siguranță antiderapanți, casca de protecție sau căștile de protecție, utilizate în condiții adecvate facilitează scăderea riscului de suferințe de leziuni.

c Preveniți pornirea neintenționată a uneltei electrice. Înainte de conectarea la sursa de alimentare și/sau la acumulator, respectiv înainte de transportarea mașinii, asigurați-vă de faptul că întrerupătorul este în poziția Oprit. Transportarea mașinilor cu degetul pe întrerupător

torul principal sau punerea sub tensiune a mașinilor când întrerupătorul principal este în poziția Pornit constituie pericol de accident.

- d Înainte de pornirea mașinii, scoateți orice cheie mecanică sau de reglare. Cheile rămase atașate la o piesă rotativă a mașinii pot cauza leziuni.
  - e Acționați cu măsură. Păstrați permanent echilibrul și poziția corectă a picioarelor. Astfel este asigurat controlul corespunzător al mașinii, în cazul apariției unor situații neprevăzute.
  - f Folosiți îmbrăcăminte corespunzătoare. Folosirea hainelor largi sau a bijuteriilor este interzisă. Țineți-vă părul și hainele departe de piesele în mișcare. Hainele largi, bijuteriile sau părul lung pot fi prinse în piesele în mișcare.
  - g Dacă unealta electrică dispune de dispozitive pentru montarea de aspiratoare de praf, asigurați-vă că acestea sunt recordate și utilizate în mod corespunzător. Utilizarea unui aparat de colectare a prafului facilitează reducerea riscurilor conexe acumulării de praf.
  - h Nu vă bazați pe faptul că v-ați familiarizat cu mașina din cauza utilizării frecvente, deoarece aceasta poate determina neglijență și ignorarea principiilor de siguranță respective. Orice acțiune neglijentă poate provoca leziuni grave într-o fracțiune de secundă.
- 4 Utilizarea și îngrijirea mașinii
- a Nu forțați mașina. Utilizați mașina potrivită pentru activitatea desfășurată. Mașina potrivită facilitează executarea eficientă, rapidă și în condiții de siguranță a lucrărilor pentru care a fost proiectată.
  - b Utilizarea mașinii este interzisă, dacă întrerupătorul principal este blocat. Mașinile fără posibilitate de controlare cu întrerupătorul principal constituie pericol și trebuie reparate.
  - c Decuplați fișa de conectare de la sursa de alimentare și/sau îndepărtați acumulatorul, dacă este detașabil, de la mașină înainte de efectuarea de reglaje, înainte de schimbarea accesoriilor sau înainte de depozitarea mașinii. Măsurile preventive menționate facilitează prevenirea pornirii neintenționate a mașinii.
  - d Depozitați mașinile nefolosite în locuri inaccesibile copiilor și nu permiteți utilizarea mașinii de către persoanele nefamiliarizate cu mașina sau cu aceste instrucțiuni de utilizare. Mașinile constituie pericol pentru utilizatorii neinstruiți.
  - e Întreținerea mașinilor și a accesoriilor. Verificați dacă piesele în mișcare sunt nealiniate sau blocate și dacă piesele prezintă rupturi sau orice altă stare de limitare a funcționării corespunzătoare a mașinii. Dacă observați semne de deteriorare, reparați mașina înainte de utilizare. Majoritatea accidentelor sunt cauzate de mașini întreținute necorespunzător.
  - f Păstrați mașinile de tăiere ascuțite și curate. Mașinile de tăiere întreținute corespunzător, cu muchii de tăiere ascuțite, sunt mai puțin susceptibile de blocare și sunt mai ușor de controlat.
  - g Folosiți mașina, accesoriile și piesele mașinii etc. în conformitate cu aceste instrucțiuni, ținând cont de condițiile de lucru și de lucrările de efectuat. Utilizarea mașinii pentru alte lucrări

decât cele menționate poate determina apariția unor situații periculoase.

- h Păstrați mânerul și suprafețele de prindere în stare uscată, curată și nepătate cu ulei și cu grăsime. Mânerul și suprafețele de prindere alunecoase obstrucționează manevrarea și controlarea în condiții de siguranță a mașinii în situațiile neprevăzute.
- 5 Utilizarea și întreținerea acumulatorului mașinii
- a Pentru reincărcare folosiți exclusiv încărcătorul specific de producător. Folosirea cu un alt tip de acumulator a unui încărcător compatibil cu un anumit tip de acumulator constituie pericol de incendiu.
  - b Folosiți mașini numai cu acumuloare compatibile. Utilizarea de alte tipuri de acumulator constituie risc de suferire de leziuni sau pericol de incendiu.
  - c Păstrați acumulatorul neutilizat departe de obiectele metalice, cum sunt agrafele de hârtie, monezile, cheile, cuiele, șuruburile sau orice alte obiecte metalice mici, care pot face conexiune între borne. Scurtcircuitarea bornei acumulatorului poate cauza arsuri sau incendiu.
  - d În cazul manipulării necorespunzătoare a acumulatorului persistă riscul scurgerii de lichide din acumulator; evitați contactul cu aceste lichide. În caz de contact accidental, spălați cu apă. În cazul expunerii ochilor la astfel de lichide spălați ochii cu multă apă și solicitați asistență medicală. Lichidul scurs din acumulator poate cauza iritații sau arsuri.
  - e Utilizarea acumulatorilor și mașinilor deteriorate sau modificate este interzisă. Acumulatorii deteriorați sau modificate pot prezenta comportament imprevizibil, ceea ce poate cauza incendii, explozii sau leziuni.
  - f Expunerea acumulatorilor sau a mașinilor la foc sau la temperaturi foarte mari este interzisă. Expunerea la foc sau la temperaturi mai mari de 130°C poate cauza explozie.
  - g Acționați conform instrucțiunilor de încărcare și nu încărcați acumulatorul sau mașina în afara intervalului de temperatură specificat în instrucțiuni. Încărcarea necorespunzătoare sau la temperaturi situate în afara intervalului specificat poate cauza deteriorarea acumulatorului și creșterea riscului de incendiu.
- 6 Service
- a Luați legătura cu o persoană calificată și solicitați repararea mașinii prin utilizarea de piese de schimb identice. Astfel asigurați întreținerea corespunzătoare și în condiții de siguranță a mașinii.
  - b Repararea acumulatorilor deteriorați este interzisă. Întreținerea acumulatorilor poate fi efectuată exclusiv de către producător sau de către unitățile service autorizate.

#### Avertismentele de siguranță referitoare la trimmerul de gard viu

- Utilizarea trimmerului de gard viu în condiții meteorologice nefavorabile, în special când persistă și riscul apariției fulgerelor, este interzisă. Astfel scade riscul lovirii de către fulger.
- Țineți toate cablurile de alimentare și toate celelalte cabluri departe de zona de tăiere. Cablurile

de alimentare și celelalte cabluri pot fi ascunse în gardul viu sau în tușuri și astfel apare riscul tăierii lor de către lame.

- **Folosiiți protecție auditivă.** Folosirea echipamentului de protecție corespunzător reduce riscul de pierdere a auzului.
- **Pe durata manipulării trimmerului de gard viu folosiți întotdeauna suprafețele de prindere izolate, deoarece lama poate intra în contact cu cablurile ascunse.** Lamele care intră în contact cu un fir „sub tensiune” pot „activa” componentele metalice expuse ale trimmerului de gard viu și pot cauza electrocutarea utilizatorului.
- **Țineți lama departe de toate părțile corpului. Nu îndepărtați materialul tăiat și nu țineți materialul de tăiat, când lamele sunt în mișcare.** Lamele rămân în mișcare și după cuplarea întrerupătorului principal în poziția Oprit. Un moment de neatenție în timpul utilizării trimmerului de gard viu poate cauza suferința de leziuni grave.
- **Înainte de îndepărtarea materialului blocat sau înainte de efectuarea lucrărilor de service la unitate asigurați-vă de decuplarea și de blocarea tuturor întrerupătoarelor.** Acționarea neașteptată a trimmerului de gard viu în timpul curățării materialului blocat sau a lucrărilor de service poate cauza leziuni grave.
- **Transportați trimmerul de gard viu folosind mânerul și asigurați-vă de faptul că lamele sunt oprite și că acționarea oricărui întrerupător este imposibilă.** Asigurați-vă de transportarea corespunzătoare a trimmerului de gard viu, în scopul reducerii riscului de pornire accidentală și a suferinții de leziuni din cauza lamelor.
- **Înainte de transportarea sau depozitarea trimmerului de gard viu montarea capacelor de lamă este obligatorie.** Asigurați-vă de manipularea corespunzătoare a trimmerului de gard viu, în scopul reducerii riscului de suferință de leziuni din cauza lamelor.

**Avvertizări de siguranță referitoare la trimmerul de gard viu cu prelungitor:**

- **Folosiiți întotdeauna o cască de protecție atunci când utilizați trimmerul de gard viu cu prelungitor deasupra capului.** Căderea resturilor poate cauza leziuni grave.
- **Manipulați trimmerul de gard viu cu prelungitor întotdeauna cu două mâini.** Trimmerul de gard viu cu prelungitor trebuie întotdeauna manipulat cu ambele mâini, în scopul prevenirii pierderii controlului.
- **În scopul reducerii riscului de electrocutare, nu utilizați niciodată trimmerul de gard viu cu prelungitor în apropierea liniilor electrice.** Contactul cu liniile electrice sau utilizarea în apropierea acestora poate cauza leziuni grave sau șoc electric, ceea ce poate rezulta în deces.

### Instrucțiuni de siguranță suplimentare

**⚠ PERICOL** ● Accidentări grave, în cazul proiectării de obiecte de la cuțitul de tăiere sau în cazul agățării de sârme sau sfori la dispozitivul de tăiere. Înainte de utilizare, inspectați temeinic dacă în zona de lucru există obiecte precum pietre, bețe, metale, sârmă, oase sau jucării și, la nevoie, îndepărtați-le. ● Nu utilizați niciodată aparatul dacă pe o rază de 15 m există persoane, în special copii sau animale, întrucât există pericolul proiectării de obiecte de la cuțitul de tăiere. ● Nu trebuie să modificați aparatul. ● Accidentări grave din cauza lipsei

de concentrare în timpul lucrului. Nu utilizați aparatul dacă sunteți sub influența drogurilor, a alcoolului sau a medicamentelor sau dacă sunteți obosit.

- ⚠ AVERTIZARE** ● Aparatul nu este destinat pentru utilizarea de către copii sau persoane cu abilități fizice, senzoriale ori mentale reduse, sau persoane care nu cunosc aceste instrucțiuni. ● Aveți nevoie de o vedere fără obstacole asupra zonei de lucru, pentru a detecta pericolele potențiale. Utilizați aparatul numai în condiții bune de lumină. ● Înainte de funcționare, asigurați-vă că aparatul, toate elementele de comandă și dispozitivele de siguranță funcționează corespunzător. Verificați dacă există închideri deschise, asigurați-vă că toate capacele de protecție și mânerul sunt fixate corespunzător și sigur. Nu utilizați aparatul dacă nu este în stare impecabilă. ● Înlocuiți piesele uzate sau deteriorate înainte de a pune aparatul în funcțiune. ● În timpul lucrului, purtați pantalonii lungi, grei, îmbrăcăminte cu mânecă lungă și cizme cu talpă antiderapantă. Nu lucrați cu picioarele goale. Nu purtați sandale sau pantalonii scurți. Evitați îmbrăcăminte largă sau cea cu șnururi și curele. ● Pericol de recul din cauza pierderii echilibrului. Evitați o postură corporală nefirească, asigurați-vă o poziție fixă, stabilă și păstrați-vă echilibrul tot timpul. ● Țineți întotdeauna aparatul cu ambele mâini. Țineți mânerul frontal cu o mână. Cu cealaltă mână țineți mânerul posterior, acționați tasta de deblocare și întrerupătorul principal. ● În timpul utilizării aparatului trebuie să purtați cureaua de tras furnizată. Cureaua de tras dispune de o închidere rapidă. Cureaua de tras vă ajută să controlați aparatul atunci când este coborât în funcție de tăietură și să mențineți greutatea aparatului în timpul tăierii. ● Înainte de utilizarea aparatului, familiarizați-vă cu cureaua de tras și cu închiderea rapidă. Nu purtați îmbrăcăminte peste ham și nu împiedicați în vreun fel accesul la închiderea rapidă. ● Pericol de electrocutare. Nu lucrați cu aparatul pe un perimetru de 10 m față de liniile electrice aeriene. ● Nu utilizați aparatul în apropierea stâlpilor, gardurilor, clădirilor sau a altor obiecte imobile. ● Cuțitele aparatului sunt ascuțite. Purtați mânuși fixe de protecție și lucrați cu atenție, în cadrul lucrărilor de montare, înlocuire, curățare sau verificare a locașului șuruburilor. ● Înlocuiți piesele uzate sau deteriorate înainte de a pune aparatul în funcțiune. ● Opriti imediat aparatul și verificați dacă prezintă daune sau identificați cauza vibrației, dacă aparatul a căzut, a fost lovit sau vibrează anormal. Reparați daunele prin intermediul unui serviciu de relații cu clienții autorizat sau înlocuiți aparatul. ● Înainte de fiecare utilizare, verificați dacă îmbinarea cu arbore a țigii și dispozitivul de tăiere sunt fixate temeinic. ● Înainte de a tăia un gard viu sau un tuș, verificați dacă se află persoane sau animalele în spatele sau în interiorul acestora. ● Opriti motorul, scoateți setul de acumulatori și asigurați-vă că toate piesele aflate în mișcare sunt oprite complet.
- Înainte de reglarea poziției de lucru a unității de tăiere.
  - Înainte de curățarea aparatului sau de eliminarea unui blocaj.
  - Înainte de a lăsa aparatul nesupravegheat.
  - Înainte de verificarea, întreținerea și efectuarea de lucrări la aparat.

**⚠ PRECAUȚIE** ● Purtați atât ochelari de protecție, cât și protecție auditivă. ● Purtați o protecție pentru cap atunci când lucrați în zone unde există riscul de a cădea obiecte. ● Pericol de rănire în cazul în care hainele largi, părul sau bijuteriile sunt prinse în piesele

afiate în mișcare ale aparatului. Țineți hainele și bijuteriile departe de părțile aflate în mișcare ale mașinii. Prin deți la spate părul lung. ● Înainte de pornirea aparatului, asigurați-vă că dispozitivul de tăiere nu poate intra în contact cu niciun obiect. ● Nu utilizați aparatul pe scări sau pe suprafețe instabile. ● Protecția auditivă vă poate limita capacitatea de percepție a sunetelor de avertizare, prin urmare țineți cont de pericolele potențiale din apropiere și din zona de lucru. ● Zgomotul produs de aparat vă poate limita capacitatea auditivă, prin urmare țineți cont de pericolele potențiale din apropiere și din zona de lucru.

**ATENȚIE** ● Nu acționați aparatul cu forța prin tufșuri dense. Acest lucru poate cauza blocarea și încetinirea dispozitivelor de tăiere. Reduceți viteza de lucru atunci când dispozitivele de tăiere se blochează. ● Nu tăiați ramuri și crengi care sunt în mod evident prea mari pentru a încăpea între cuțite. Utilizați un fierăstrău pentru ramuri manual sau fără motor pentru a tăia ramuri și crengi mai mari. ● Utilizați dispozitivul doar la temperaturi cuprinse între -0 °C și 40 °C. ● Utilizați dispozitivul într-un loc cu temperaturi cuprinse între + 0 °C și + 40 °C.

#### Indicații suplimentare privind siguranța acumulatorului

Pentru a reduce riscul de incendiu, de vătămare corporală și de deteriorare a produsului din cauza unui scurtcircuit, nu scufundați niciodată dispozitivul, setul de acumulatori sau încărcătorul în lichid și nu permiteți ca lichidul să pătrundă în acestea. Lichidele corozive sau conductoare, precum apa de mare, anumite substanțe chimice industriale, înălbitorul sau produsele care conțin înălbitor etc., pot provoca un scurtcircuit.

- Încărcați setul de acumulatori într-un loc în care temperatura ambiantă este cuprinsă între 10 °C și 38 °C.
- Depozitați setul de acumulatori într-un loc în care temperatura ambiantă este cuprinsă între 0 °C și 40 °C.
- Utilizați setul de acumulatori într-un loc unde temperatura ambiantă este cuprinsă între 0 °C și 40 °C.

#### Transportul și depozitarea în siguranță

**AVERTIZARE** ● Oprii aparatul, lăsați-l să se răcească și scoateți setul de acumulatori înainte de a-l depozita sau transporta.

**PRECAUȚIE** ● Pentru a evita accidentele sau rănirile, aparatul trebuie transportat și depozitat doar cu protecție pentru cuțit instalată și cu acumulatorul scos. ● Pericol de rănire și defecțiuni ale aparatului. În timpul transportului, asigurați aparatul împotriva deplasării sau căderii. ● Din motive de siguranță, depozitați setul de acumulatori separat de aparat.

**ATENȚIE** ● Îndepărtați orice obiecte străine de pe aparat, înainte de a-l transporta sau depozita. ● Depozitați aparatul într-un loc uscat și bine aerisit, care nu permite accesul copiilor. Țineți aparatul departe de substanțe corozive, cum ar fi produsele chimice pentru grădină. ● Nu depozitați aparatul în aer liber.

#### Întreținerea și îngrijirea în siguranță

**AVERTIZARE** ● Oprii motorul, scoateți setul de acumulatori și asigurați-vă că toate piesele aflate în mișcare sunt oprite complet:

- Înainte de curățarea și întreținerea aparatului.
- Înainte de a schimba accesoriile.

- Pericol de rănire din cauza dispozitivelor de tăiere ascuțite. Acordați o atenție deosebită la îndepărtarea sau montarea protecției pentru cuțit, la curățarea și lubrifierea aparatului. ● Asigurați-vă că aparatul în afli în stare sigură de funcționare, verificând la intervale regulate dacă bolțurile, piulițele și șuruburile sunt bine strânse.
- După fiecare utilizare, îndepărtați murdăria de pe dispozitivele de tăiere cu o perie rigidă și aplicați un ulei potrivit pentru protecție împotriva ruginii, înainte de a monta la loc protecția pentru cuțit. Producătorul recomandă utilizarea unui spray ca protecție împotriva ruginii și pentru lubrifiere. Contactați serviciul pentru clienți pentru un spray adecvat. Înainte de fiecare utilizare, puțineți lubrifia dispozitivele de tăiere în maniera descrisă.

**PRECAUȚIE** ● Folosiți doar accesoriile și piesele de schimb sunt recomandate de producător. Accesoriile originale și piesele de schimb originale asigură funcționarea în siguranță și fără avarii a aparatului.

**ATENȚIE** ● Curățați produsul cu o lavetă moale și uscată după fiecare utilizare.

**Indicație** ● Lucrările de service și de întreținere pot fi efectuate numai de către personal de specialitate calificat și instruit. Vă recomandăm să trimiteți produsul la un centru de service autorizat pentru reparații. ● Efectuați numai reglajele și reparațiile descrise în aceste instrucțiuni de utilizare. Contactați serviciul autorizat pentru clienți pentru reparații suplimentare.

#### Riscuri reziduale

#### AVERTIZARE

- Chiar dacă aparatul este utilizat în conformitate cu cele specificate, există anumite riscuri reziduale. Urmatorele pericole apar în urma utilizării aparatului:
- Răniri din cauza contactului cu dispozitivele de tăiere. Țineți dispozitivele de tăiere departe de corp. Atunci când nu tăiați, utilizați protecția pentru cuțit.
- Vibrațiile pot cauza accidentări. Pentru fiecare tip de lucrare, utilizați unealta potrivit, mânerul prevăzute și restricționați timpul de lucru și de expunere.
- Zgomotul poate cauza deteriorări ale auzului. Purați protecție auditivă și limitați expunerea.

#### Diminuarea riscurilor

#### PRECAUȚIE

- Din cauza vibrațiilor, utilizarea aparatului pe o perioadă îndelungată poate duce la deteriorarea circulației sanguine în zona mâinilor. Nu se poate stabili o durată de utilizare general valabilă, deoarece aceasta este influențată de mai mulți factori:
  - Predispoziția fiecărei persoane la o circulație sanguină deficitară (degete de multe ori reci, furnicături la nivelul degetelor)
  - Temperatura ambiantă scăzută. Pentru a vă proteja mâinile purtați mănuși călduroase.
  - Prinderea bine a aparatului obstrucționează circulația sanguină.
  - Operarea în mod continuu este mai dăunătoare decât operarea cu pauze.
- La utilizarea în mod regulat, pe termen lung a aparatului și la reparații simptomelor, ca de ex. furnicături la nivelul degetelor, degete reci, trebuie să consultați un medic.

#### Utilizarea corespunzătoare

- Mașina de tuns gard viu cu acumulatori și prelungire este destinată exclusiv uzului personal.

- Aparatul este prevăzut doar pentru utilizarea în aer liber.
- Din motive de siguranță, aparatul trebuie să fie întotdeauna ținut în siguranță cu ambele mâini.
- Este destinat tăierii gardurilor vii, tufșurilor sau vegetației similare. Utilizatorul trebuie să aibă o poziție stabilă pe sol.
- Aparatul poate fi prelungit până la maximum 2,8 m.
- Aparatul poate fi utilizat doar într-un mediu uscat, bine luminat.

Orice altă utilizare, de ex. tunderea gazonului, copacilor și ramurilor este interzisă.

### Protecția mediului



Materialele de ambalare sunt reciclabile. Asigurați-vă de eliminarea ecologică a ambalajului.



Aparatele electrice și electronice conțin materiale reciclabile prețioase și, uneori, componente precum baterii, acumulatori sau uleiuri, care, în cazul utilizării incorecte sau a eliminării

necorespunzătoare, pot periclita sănătatea și mediul înconjurător. Pentru funcționarea corectă a aparatului, aceste componente sunt necesare. Este interzisă eliminarea cu deșeurile menajere a aparatelor marcate cu acest simbol.

### Observații referitoare la materialele conținute (REACH)

Informații actuale referitoare la materialele conținute sunt disponibile la adresa: [www.kaercher.de/REACH](http://www.kaercher.de/REACH)

### Accesorii și piese de schimb

Utilizați numai accesoriile originale și piese de schimb originale; ele asigură funcționarea în siguranță și fără avarii a aparatului.

Informații despre accesorii și piesele de schimb se găsesc la adresa [www.kaercher.com](http://www.kaercher.com).

### Set de livrare

Setul de livrare a aparatului este ilustrat pe ambalaj. La despachetare, verificați dacă conținutul este complet. Informați imediat distribuitorul dacă lipsesc accesoriile sau dacă există deteriorări provocate în timpul transportului.

### Dispozitive de siguranță

#### ⚠ PRECAUȚIE

**Lipsa sau modificarea dispozitivelor de siguranță constituie pericol de rănire!**

Scopul dispozitivelor de siguranță este protejarea utilizatorului.

Ocolirea, îndepărtarea sau defazectarea dispozitivelor de siguranță este interzisă.

#### Buton de deblocare

Întrerupătorul principal poate fi acționat numai dacă este apăsat mai întâi butonul de deblocare a întrerupătorului principal. Acest lucru previne pornirea neintenționată.

#### Protecție pentru cuțit

Protecția pentru cuțit este un element important al echipamentului de protecție al mașinii de tuns gard viu. O protecție deteriorată pentru cuțit nu mai trebuie utilizată și trebuie înlocuită imediat.

### Simbolurile de pe aparat

	Semnele generale de avertizare
	Înainte de punerea în funcțiune, citiți instrucțiunile de utilizare și toate indicațiile privind siguranța.
	În timpul lucrului cu dispozitivul, purtați protecție adecvată pentru cap, ochi și auz.
	În timpul lucrului cu dispozitivul, purtați încălțăminte de protecție antiderapantă.
	În timpul lucrului cu dispozitivul, purtați mănuși de protecție antialunecare și rezistente.
	Nu utilizați dispozitivul pe ploaie sau în condiții de umezeală.
	Pericol de rănire. Nu atingeți dispozitivele de tăiere ascuțite.
	Pericol electric. În timpul lucrului cu aparatul, mențineți o distanță minimă de 10 m față de liniile electrice aeriene.
	Pericol cauzat de obiecte aruncate. Mențineți o distanță de cel puțin 15 m între zona de lucru și persoanele prezente, în special copii și animale de casă.
	Nivelul de presiune acustică garantat menționat pe etichetă este 93 dB.

### Descrierea aparatului

În aceste instrucțiuni de utilizare se prezintă echiparea maximă. În funcție de model, există diferențe în pachetul de livrare (consultați ambalajul).

**Figura: consultați paginile grafice**

**Figura A**

- 1 Întrerupător principal
- 2 Buton de deblocare a comutatorului aparatului
- 3 Piuliță de fixare ax telescopic
- 4 Piuliță de fixare
- 5 Ax superior
- 6 Butonul de eliberare și de reglare a unghiului
- 7 Lamă de tăiere

- ⑧ Ax telescopic
- ⑨ Suprafață de prindere
- ⑩ Ochet pentru curea de tras
- ⑪ Ax inferior
- ⑫ Ochet pentru curea de tras
- ⑬ Mâner
- ⑭ Buton de deblocare a setului de acumulatori
- ⑮ Plăcuță de tip
- ⑯ Suportul de acumulatori
- ⑰ Curea de tras
- ⑱ Apărătoare cuțit
- ⑲ Dispozitiv de măsurare a materialului care trebuie tăiat
- ⑳ Încărcător pentru încărcare rapidă Battery Power 18 V
- ㉑ \*Set de acumulatori, putere baterie 18 V

\* opțional

### Set de acumulatori

Aparatul poate fi utilizat cu un set de acumulatori 18 V Kärcher Battery Power.

## Punerea în funcțiune

### ⚠ AVERTIZARE

#### **Pornire necontrolată**

*Pericol de moarte din cauza leziunilor produse prin tăiere*  
 În timpul oricăror măsuri de pregătire, scoateți acumulatorul din aparat.

### Montarea aparatului

1. Introduceți axul telescopic în axul mașinii de tuns gard viu.
2. Rotiți piulița de fixare la dreapta până la capăt pentru a o fixa.

**Figura B**

### Montarea dispozitivului de măsurare a materialului care trebuie tăiat

#### **Indicație**

*Utilizați dispozitivul de măsurare a materialului care trebuie tăiat numai pentru tăiere orizontală.*

1. Scoateți dispozitivul de măsurare a materialului care trebuie tăiat din apărătoarea cuțitului.

**Figura C**

2. Montați dispozitivul de măsurare a materialului care trebuie tăiat pe mașina de tuns gard viu.

**Figura D**

### Suspendarea curelei de transport

Curea de tras ajută la coborârea aparatului într-o manieră controlată în funcție de tăietură și la menținerea greutății aparatului în timpul tăierii.

#### **Figura E**

1. Agățați cârligele curelei de tras în ochetii de pe mâner și arbore. Atârnați curea de tras pe un umăr. Asigurați-vă că, în caz de pericol, curea de tras poate fi eliberată rapid.

#### **Indicație**

*Pentru lucrul în partea de sus a gardului viu, atașați curea de tras numai la ochetul de pe mâner; pentru lucrul pe lateral, atașați curea de transport numai la ochetul de pe ax.*

### Montarea acumulatorului

## ATENȚIE

#### **Contacte murdare**

*Deteriorări ale aparatului și acumulatorului*

*Înainte de montare, verificați suportul acumulatorului și contactele cu privire la murdărie și, dacă este cazul, curățați-le.*

#### **Figura F**

1. Împingeți acumulatorul în suport, până când se înclătează cu un sunet.

## Operarea

**Recomandăm primilor utilizatori ca, înainte de a începe lucrul cu mașina de tuns gard viu, să fie instruiți de o persoană cu experiență și să exerseze manevrarea și tehnicile.**

### Reglare telescopică

Dacă este necesar, lungimea aparatului poate fi reglată cu ajutorul axului telescopic.

#### **Figura G**

## ATENȚIE

**Murdărie la nivelul axului telescopic**

*Aparatul se poate deteriora dacă există murdărie pe axul telescopic la reglarea lungimii.*

*Verificați dacă axul telescopic este murdar și curățați-l înainte de reglare.*

1. Rotiți piulița de fixare a axului telescopic spre stânga pentru a o slăbi.
2. Reglați axul telescopic la lungimea dorită.

#### **Figura H**

3. Rotiți piulița de fixare a axului telescopic spre dreapta pentru a o fixa.

### Reglarea capului pivotant

Unghiul dintre mâner/axul telescopic și mașina de tuns gard viu poate fi adaptat la condițiile de lucru.

#### **Figura I**

## ⚠ PRECAUȚIE

**Cuțit de tăiat ascuțit**

*Leziuni produse prin tăiere*

*Purtați mănuși de protecție în timpul tuturor lucrărilor cu cuțitul de tăiere.*

1. Montați protecția pentru cuțit.

#### **Figura J**

2. Aliniați mânerul/axul telescopic paralel cu solul.
3. Apăsăți butonul pivotant cu o mână.

#### **Figura K**

## ⚠ AVERTIZARE

**Leziuni produse prin tăiere la contactul cu lama ascuțită**

*Nu mișcați niciodată lama de tăiere cu mâna.*

4. Cu cealaltă mână deplasați mânerul/axul telescopic până când este reglat unghiul dorit.
5. Eliberați butonul pivotant.

### Pornirea aparatului

1. Împingeți butonul de deblocare a întreprătorului principal în față până la capăt.

#### **Figura L**

2. Apăsăți comutatorul aparatului.

Aparatul pornește.

#### **Indicație**

Pe durata utilizării aparatului ținerea butonului de deblocare nu este obligatorie.

3. Eliberați comutatorul aparatului.

Aparatul se oprește.

### **Operarea**

#### **⚠ PRECAUȚIE**

**Pericol de rănire din cauza cuțitelor ascuțite**

În timpul tuturor lucrărilor la aparat, purtați ochelari de protecție și mănuși de protecție.

#### **⚠ AVERTIZARE**

**Pericol de rănire din cauza mișcărilor necontrolate ale aparatului**

Țineți întotdeauna ferm aparatul cu ambele mâini.

Purtați întotdeauna curea de tras.

1. Verificați materialul care trebuie tăiat cu privire la corpuri străine, precum hârtie, folii sau sârme și îndepărtați-le, dacă este necesar.
2. Îndepărtați protecția pentru cuțit.
3. Porniți aparatul, consultați capitolul **Pornirea aparatului**.
4. Tundeți gardul viu.

**Figura M**

### **Îndepărtarea setului de acumulatori**

#### **Indicație**

În cazul perioadelor mai lungi de întrerupere a lucrului, îndepărtați setul de acumulatori din aparat și asigurați-l împotriva utilizării neautorizate.

1. Apăsăți butonul de deblocare a setului de acumulatori, pentru a debloca setul de acumulatori.

**Figura N**

2. Scoateți setul de acumulatori din aparat.

### **Finalizarea funcționării**

1. Îndepărtați setul de acumulatori din aparat (vezi capitolul **Îndepărtarea setului de acumulatori**).
2. Curățați aparatul (vezi capitolul **Curățarea aparatului**).

### **Transportarea**

#### **⚠ PRECAUȚIE**

**Nerespectarea greutății**

Pericol de accidentare și de deteriorare

La transport țineți cont de greutatea aparatului.

#### **⚠ PRECAUȚIE**

**Pornire necontrolată**

Leziuni produse prin tăiere

Scoateți acumulatorul din aparat, înainte de transport.

Transportați mașina de tuns gard viu numai cu protecția pentru cuțit montată.

1. Scoateți setul de acumulatori, consultați capitolul **Îndepărtarea setului de acumulatori**.
2. Montați apăraoarea cuțitului cu dispozitivul de măturare a materialului care trebuie tăiat.

**Figura J**

3. Reglați aparatul la cea mai mică lungime.

**Figura G**

### **Depozitarea**

#### **ATENȚIE**

**Mediu cu umezeală**

Coroziune

Depozitați aparatul numai în spații interioare.

#### **⚠ PRECAUȚIE**

**Nerespectarea greutății**

Pericol de accidentare și de deteriorare

La depozitare țineți cont de greutatea aparatului.

#### **⚠ PRECAUȚIE**

**Pornire necontrolată**

Leziuni produse prin tăiere

Scoateți acumulatorul din aparat, înainte de transport.

Depozitați mașina de tuns gard viu numai cu protecția pentru cuțit montată.

#### **Indicație**

Depozitați aparatul într-un loc uscat și bine aerisit. Protejați aparatul împotriva produselor corozive, precum substanțe chimice pentru grădină și sare pentru dezghețare.

Curățați aparatul înainte de fiecare depozitare (consultați capitolul **Curățarea aparatului**).

1. Scoateți setul de acumulatori, consultați capitolul **Îndepărtarea setului de acumulatori**.

2. Montați protecția pentru cuțit.

**Figura J**

3. Reglați aparatul la cea mai mică lungime.

**Figura G**

### **Îngrijirea și întreținerea**

#### **⚠ PRECAUȚIE**

**Pornire necontrolată**

Leziuni produse prin tăiere

Înainte de orice lucrare la aparat, scoateți acumulatorul din aparat.

#### **⚠ PRECAUȚIE**

**Pericol de rănire din cauza cuțitelor ascuțite**

În timpul tuturor lucrărilor la aparat, purtați ochelari de protecție și mănuși de protecție.

### **Curățarea aparatului**

#### **ATENȚIE**

**Curățare incorectă**

Defecțiuni ale aparatului

Curățați aparatul cu o lavetă umedă.

Nu folosiți agenți de curățare pe bază de solvenți.

Nu scufundați aparatul în apă.

Nu curățați aparatul cu jet de apă prin furtun sau jet de apă de înaltă presiune.

**Figura O**

1. Lăsați aparatul să se răcească.
2. Cuțitul și carcasa motorului se curăță cu o perie de restul de plante și de murdărie.
3. Orificiile de ventilație ale aparatului se curăță cu o perie.

### **Verificarea îmbinării înșurubate a cuțitului**

#### **⚠ PRECAUȚIE**

**Îmbinare cu șurub desfăcută**

Leziuni produse prin tăiere din cauza mișcărilor necontrolate ale cuțitului

Verificați regulat dacă îmbinarea cu șurub a cuțitului este strânsă.

**Figura P**

1. Verificați dacă sunt strânse șuruburile/piulițele.
2. Șuruburile/piulițele desfăcute trebuie strânse.

### **Ungerea lamelor cuțitului**

Pentru asigurarea funcționării corespunzătoare a lamei și pentru asigurarea rezultatelor de tăiere optime, după

fiecare utilizare pulverizați ulei sau ulei de mașină subțire pe lame.

#### Indicație

Îndepărtați rășina de pe lame, de ex. cu soluția de îndepărtare a petelor Kärcher Universal RM 769.

#### Figura Q

1. Curățați aparatul (consultați *Curățarea aparatului*).
2. Așezați aparatul pe o suprafață orizontală, plană și rezistentă la ulei.
3. Aplicați o piculă subțire de ulei pe latura superioară a lamelor.
4. Aplicați apăraoarea pentru cuțit.
5. Curățați suportul și eliminați resturile de ulei în mod ecologic și în conformitate cu reglementările locale aplicabile.

### Ascuțirea lamelor cuțitului

#### Indicație

Îndepărtați cât mai puțin material posibil și obțineți în timpul ascuțirii unghiul original al dintelui lamei.

### ⚠ PRECAUȚIE

#### Cuțite ascuțite

Leziuni produse prin tăiere

Eroare	Cauză	Remediere
Aparatul nu pornește	Setul de acumulatori nu este introdus corect.	● Împingeți setul de acumulatori în suport până când se înclichetează.
	Setul de acumulatori este gol.	● Încărcați setul de acumulatori.
	Setul de acumulatori este defect.	● Înlocuiți setul de acumulatori.
Aparatul se oprește în timpul funcționării	Cuțitul este blocat cu materialul care trebuie tăiat.	● Materialul trebuie scos din cuțit.
	Acumulatorul este supraîncălzit	● Opriti lucrul și așteptați până când temperatura acumulatorului revine la intervalul normal.
	Motorul este supraîncălzit	● Întrerupeți lucrul și lăsați motorul să se răcească.
Probleme la montarea aparatului	Articulații murdare	● Verificați dacă axul telescopic este murdar și curățați-l dacă este necesar. ● Amplasați aparatul numai pe suprafețe curate.

### Garanție

În fiecare țară sunt valabile condițiile de garanție acordate de distribuitorul nostru din țara respectivă. Eventuale defecțiuni survenite la aparat în perioada de garanție vor fi remediate gratuit, în limita în care sunt defecțiuni de fabricație sau de material. Pentru a beneficia de garanție, prezentați-vă cu chitanța de cumpărare la comerciantul dvs. sau la cea mai apropiată unitate de service autorizată.

(Pentru adresă, consultați pagina din spate)

Pentru mai multe informații privind garanția (dacă sunt disponibile) vă rugăm accesați meniul „Descărcări” din opțiunea Service al paginii web al reprezentanței Kärcher din țara dvs.

### Date tehnice

		PHG 2-18
<b>Date privind puterea aparatului</b>		
Tensiune nominală	V	18
Turație de mers în gol	/min	1150
Diametrul materialului care trebuie tăiat (max.)	mm	18

La ascuțirea lamelor cuțitului, purtați mănuși de protecție adecvate.

1. Strângeți cuțitul într-o menhină.
2. Ascuteți partea expusă a dinților lamei cu o pilă.
3. Împingeți cuțitul cu grijă cu mâna mai departe, până când dinții neascuțiți ai lamei devin accesibili.
4. Ascuteți partea expusă a tuturor dinților lamei cu o pilă.

### Remediarea defecțiunilor

De cele mai multe ori, defecțiunile au cauze simple, pe care le puteți remedia cu ajutorul următoarei liste de ansamblu. În caz de dubiu sau de defecțiuni nementionate, vă rugăm să vă adresați unității de service autorizate.

Odată cu timpul, capacitatea setului de acumulatori va scădea în ciuda îngrijirii adecvate, astfel încât nu va mai putea fi atinsă o durată de funcționare completă la starea de încărcare completă. Acest lucru nu reprezintă o defecțiune.

		PHG 2-18
Lungimea de tăiere	cm	45
Interval de lucru (max.)	m	2,8
<b>Nivelul vibrațiilor conform EN 62841-1 și EN 62841-4-2</b>		
Valoare vibrații mână-braț la mânerul de pe partea frontală	m/s <sup>2</sup>	1,3
Valoare vibrații mână-braț la mânerul de pe partea posterioară	m/s <sup>2</sup>	1,7
Incertitudinea	m/s <sup>2</sup>	1,5
<b>Nivel de putere sonoră conform EN 62841-1 și EN 62841-4-2</b>		
Nivel de putere acustică L <sub>WA</sub> + In- certitudine K <sub>WA</sub>	dB(A)	93
<b>Dimensiuni și greutate</b>		
Lungime x Lățime x Înălțime	mm	2090 x 89 x 200
Greutate (fără set de acumulatori)	kg	3,4
Sub rezerva modificărilor tehnice.		

## Valoarea vibrațiilor și nivelul zgomotului

Valorile totale indicate în cazul vibrațiilor și valorile indicate ale emisior de zgomot au fost măsurate în conformitate cu o metoda de testare standardizată și pot fi utilizate pentru compararea mașinii cu alte aparate. Valorile totale de vibrații declarate și valorile declarate ale emisior de zgomot pot fi, de asemenea, utilizate pentru evaluarea preliminară a expunerii.

### ⚠️ AVERTIZARE

Vibrațiile și emisii de zgomot din timpul utilizării efective de a sculei electrice pot diferi de valorile indicate, în funcție de modul de utilizare a sculei și, în special, de tipul materialului prelucrat.

Identificați măsurile de protecție a operatorului pe baza unei estimări a expunerii în condiții reale de utilizare (cu luarea în considerare a componentelor ciclului de funcționare, precum: intervalele de neutilizare a sculei, intervalele de inactivitate și perioada de activare).

## Declarație de conformitate UE

Prin prezenta declarăm că produsul menționat mai jos este conform cu dispozițiile relevante ale directivelor și regulamentelor enumerate. În cazul efectuării unei modificări a produsului care nu a fost conștientă cu noi, această declarație își pierde valabilitatea. Prezența declarației de conformitate este emisă pe răspunderea exclusivă a producătorului.

Produs: Mașină de tuns gard viu cu acumulatori și preligire

Tip: 1.445-XXX.X

### Directive și regulamente

2000/14/CE (+2005/88/CE)

2014/30/UE

2006/42/UE (+2009/127/UE)

2011/65/UE

### Norme armonizate aplicate

EN IEC 63000: 2018

EN 55014-1: 2017 + A1: 2020

EN 55014-2: 1997 + A1: 2001 + A2: 2008

EN 62841-1:2015+A11:2022

EN 62841-4-2:2019+A1:2022+A11:2022

### Procedura aplicată de evaluare a conformității

2000/14/CE și modificat prin 2005/88/CE: Anexa V

### Nivel de putere acustică dB(A)

PHG 2-18:

Măsurat: 91

Garantat: 93

### Numele și adresa

Persoana responsabilă pentru documentație:

S. Reiser

Alfred Kärcher SE & Co. KG

Alfred-Kärcher-Str. 28 - 40

71364 Winnenden (Germania)

Telefon: +49 7195 14-0

Fax: +49 7195 14-2212



H. Jenner

Chairman of the Board of Management



S. Reiser

Manager Regulatory Affairs & Certification

Winnenden, 2025/11/01

Semnatarii acționează în numele și prin împuternicirea Consiliului Director.

Alfred Kärcher SE & Co. KG

Alfred-Kärcher-Str. 28 - 40

71364 Winnenden (Germania)

Tel.: +49 7195 14-0

Fax: +49 7195 14-2212

## Sadržaj

Opće napomene.....	178
Sigurnosne napomene .....	178
Namjenska uporaba .....	182
Zaštita okoliša .....	182
Pribor i zamjenski dijelovi .....	182
Sadržaj isporuke .....	182
Sigurnosni uređaji .....	182
Simboli na uređaju .....	182
Opis uređaja.....	182
Puštanje u pogon .....	183
Rukovanje .....	183
Transport.....	184
Skladištenje .....	184
Njega i održavanje .....	184
Pomoć u slučaju smetnji .....	185
Jamstvo .....	185
Tehnički podaci .....	185
EU izjava o sukladnosti .....	186

## Opće napomene



Prije prve uporabe uređaja pročitajte ove sigurnosne naputke, ove originalne upute za rad i priložene sigurnosne naputke za komplet baterija, kao i priložene originalne upute za rad za komplet baterija / standardni punjač. Postupajte u skladu s njima. Čuvajte knjižice za kasniju uporabu ili za sljedećeg vlasnika.

Osim naputaka u uputama za rad, morate uzeti u obzir i opće propise o sigurnosti i sprječavanju nezgoda koje je donio zakonodavac.

## Sigurnosne napomene

### Sigurnosne razine

### ⚠️ OPASNOST

• Uputa na neposredno prijeteću opasnosti koja bi mogla dovesti do teške ozljede ili smrti.

### ⚠️ UPOZORENJE

• Uputa na moguću opasnu situaciju koja bi mogla dovesti do teške ozljede ili smrti.

### ⚠️ OPREZ

• Uputa na moguću opasnu situaciju koja bi mogla dovesti do lakših ozljeda.

### PAŽNJA

• Uputa na moguću opasnu situaciju koja bi mogla dovesti do oštećenja imovine.

### Opća sigurnosna upozorenja za strojeve

### ⚠️ UPOZORENJE

• Pročitajte sva sigurnosna upozorenja, upute, ilustracije i specifikacije isporučene s ovim strojem. Nepriдрžavanje svih dolje navedenih uputa može dovesti do strujnog udara, požara i/ili ozbiljnih ozljeda. Sačuvajte sva upozorenja i upute za buduću uporabu.

Pojam "stroj" u upozorenjima odnosi se na vaš mrežni (kabelski) stroj ili akumulatorski (bežični) stroj.

1 Sigurnost u radnom području

- a **Održavajte radno područje čistim i dobro osvijetljenim.** *Neuredna ili tamna područja izazivaju nezgode.*
  - b **Nemojte rukovati strojevima u eksplozivnim atmosferama, primjerice u prisutnosti zapaljivih tekućina, plinova ili prašine.** *Strojevi stvaraju iskre koje mogu zapaliti prašinu ili pare.*
  - c **Tijekom rada sa strojem držite djecu i promatrače podalje.** *Odvraćanje pažnje može uzrokovati gubitak kontrole.*
- 2 Električna sigurnost**
- a **Utičkači stroja moraju odgovarati utičnici.** *Nikada ne mijenjajte utikač na bilo koji način. Nemojte koristiti adapterske utikače s uzemljenim strojevima.* *Neizmijenjeni utikači i odgovarajuće utičnice smanjit će opasnost od strujnog udara.*
  - b **Izbjegavajte dodir tijela s uzemljenim površinama kao što su cijevi, radijatori, štednjaci i hladnjaci.** *Postoji povećana opasnost od strujnog udara ako je vaše tijelo uzemljeno.*
  - c **Nemojte izlagati strojeve kiši ili vlažnim uvjetima.** *Voda koja ulazi u stroj povećava opasnost od strujnog udara.*
  - d **Nemojte nepravilno koristiti kabel.** *Nikada nemojte koristiti kabel za nošenje, povlačenje ili odspajanje stroja. Kabel držite podalje od topline, ulja, oštih rubova ili pokretnih dijelova.* *Oštećeni ili zapetljani kabeli povećavaju opasnost od strujnog udara.*
  - e **Kad koristite stroj na otvorenom, koristite produžni kabel prikladan za vanjsku uporabu.** *Uporaba kabela prikladnog za vanjsku uporabu smanjuje opasnost od strujnog udara.*
  - f **Ako je rad strojem na vlažnom mjestu neizbježno, koristite napajanje zaštićeno uređajem za preostalu struju (RCD).** *Uporaba RCD-a smanjuje opasnost od strujnog udara.*
- 3 Osobna sigurnost**
- a **Budite na oprezu, pazite što radite i koristite zdrav razum pri radu sa strojem.** *Nemojte koristiti stroj dok ste umorni ili pod utjecajem droga, alkohola ili lijekova.* *Trenutak nepažnje tijekom rada sa strojem može rezultirati ozbiljnim ozljedama.*
  - b **Koristite osobnu zaštitnu opremu.** *Uvijek nosite zaštitu za oči.* *Zaštitna oprema kao što su maska za zaštitu od prašine, zaštitne cipele koje se ne klizaju, zaštitna kaciga ili zaštita za sluh koja se koristi za odgovarajuće uvjete smanjit će osobne ozljede.*
  - c **Spriječite nenamjerno pokretanje.** *Provjerite je li prekidač u isključenom položaju prije spajanja na izvor napajanja i/ili komplet baterija, prije podizanja ili nošenja stroja.* *Nošenje strojeva s prstom na prekidaču ili napajanje strojeva koji imaju prekidač za uključivanje izaziva nezgode.*
  - d **Uklonite bilo koje ključeve za podešavanje ili ključeve za vijke prije uključivanja stroja.** *Ključ za vijak ili ključ koji je ostao pričvršćen na rotirajući dio stroja može izazvati ozljede.*
  - e **Nemojte pretjerano posezati.** *Održavajte pravilnu ravnotežu u svakom trenutku.* *To omogućuje bolju kontrolu stroja u neočekivanim situacijama.*
  - f **Obucite se propisno.** *Nemojte nositi široku odjeću ili nakit.* *Držite kosu i odjeću podalje od pokretnih dijelova.* *Labava odjeća, nakit ili duga kosa mogu se uhvatiti u pokretne dijelove.*
- g **Ako su naprave predviđene za spajanje uređaja za odvod i sakupljanje prašine, pobrinite se da su spojeni i da se pravilno koriste.** *Upotreba dijela za sakupljanje prašine može smanjiti opasnosti povezane s prašinom.*
  - h **Ne dopustite da vas poznavanje stečeno čestom uporabom stroja navede da postanete zadovoljni i zanemarite načela sigurnosti pri rukovanju strojem.** *Neoprezno djelovanje može uzrokovati ozbiljne ozljede u djeliću sekunde.*
- 4 Uporaba i njega stroja**
- a **Nemojte forsirati stroj.** *Koristite ispravan stroj za vašu primjenu.* *Ispravan stroj obavljat će posao bolje i sigurnije brzinom za koju je dizajniran.*
  - b **Nemojte koristiti stroj ako se ne uključuje i isključuje odgovarajućim prekidačem.** *Bilo koji stroj koji se ne može kontrolirati prekidačem je opasan i mora se popraviti.*
  - c **Odspojite utikač iz izvora napajanja i/ili uklonite komplet baterija, ako je odvojiv, iz stroja prije podešavanja, zamjene pribora ili spremanja stroja.** *Takve preventivne sigurnosne mjere smanjuju opasnost od slučajnog pokretanja stroja.*
  - d **Čuvajte neaktivne strojeve izvan dohvata djece i ne dopustite osobama koje nisu upoznate sa strojem ili ovim uputama da njime upravljaju.** *Strojevi su opasni u rukama neobučениh korisnika.*
  - e **Održavajte strojeve i pribor.** *Provjerite je li došlo do nepravilnog poravnjanja ili zapetljavanja pokretnih dijelova, loma dijelova i bilo kojeg drugog stanja koje može utjecati na rad stroja.* *Ako je oštećen, prije uporabe popravite stroj.* *Mnoge nesreće uzrokovane su loše održavanim strojevima.*
  - f **Održavajte strojeve za rezanje oštima i čistima.** *Pravilno održavani strojevi za rezanje s oštirim reznim rubovima rjeđe se zapetljaju i lakše ih je kontrolirati.*
  - g **Koristite stroj, pribor i nastavke stroja itd. u skladu s ovim uputama, uzimajući u obzir radne uvjete i radove koje treba obaviti.** *Uporaba stroja za radove koji se razlikuju od predviđenih može rezultirati opasnom situacijom.*
  - h **Ručke i površine za hvatanje održavajte suhim, čistim te bez ulja i masti.** *Skisliske ručke i hvatne površine ne omogućuju sigurno rukovanje i kontrolu stroja u neočekivanim situacijama.*
- 5 Uporaba i održavanje baterije stroja**
- a **Punite samo punjačem koji je odredio proizvođač.** *Punjač koji je prikladan za jednu vrstu kompleta baterija može uzrokovati opasnost od požara kada se koristi s drugim kompletom baterija.*
  - b **Strojeve koristite samo s posebno određenim kompletima baterija.** *Uporaba bilo kojeg drugog kompleta baterija može dovesti do opasnosti od ozljeda i požara.*
  - c **Kada se komplet baterija ne koristi, držite ga podalje od drugih metalnih predmeta, poput spajalica za papir, kovanica, ključeva, čavala, vijaka ili drugih malih metalnih predmeta koji mogu uspostaviti vezu između terminala.** *Kratko spajanje terminala baterije može uzrokovati opekline ili požar.*

- d U lošim uvjetima, tekućina može iscuriti iz baterije; izbjegavajte kontakt. Ako dođe do slučajnog kontakta, isperite vodom. Ako tekućina dođe u dodir s očima, dodatno potražite liječničku pomoć. Tekućina koja je iscurila iz baterije može izazvati iritaciju ili opekline.
- e Nemojte koristiti komplet baterija ili stroj koji je oštećen ili izmijenjen. Oštećene ili izmijenjene baterije mogu se nepredvidivo ponašati što može rezultirati požarom, eksplozijom ili opasnošću od ozljeda.
- f Ne izlažite komplet baterija ili stroj vatri ili previsokoj temperaturi. Izloženost vatri ili temperaturi iznad 130 °C može uzrokovati eksploziju.
- g Slijedite sve upute za punjenje i nemojte puniti komplet baterija ili stroj izvan temperaturnog raspona navedenog u uputama. Nepravilno punjenje ili pri temperatura izvan navedenog raspona može oštetiti bateriju i povećati opasnost od požara.
- 6 Servis
  - a Neka vaš stroj servisira kvalificirana osoba za popravak koja koristi samo identične rezervne dijelove. To će osigurati održavanje sigurnosti stroja.
  - b Nikada ne servisirajte oštećene komplete baterija. Servis kompleta baterija smije provoditi samo proizvođač ili ovlašteni serviser.

### Sigurnosni napuci za škare za živicu

- Nemojte koristiti škare za živicu u lošim vremenskim uvjetima, posebno kada postoji opasnost od udara munje. To smanjuje rizik od udara groma.
- Držite sve žice i kabele podalje od područja rezanja. Žice ili kabele mogu biti skriveni u živicu ili grmlju i mogu se slučajno prerezati oštricom.
- Nosite zaštitu za uši. Odgovarajuća zaštitna oprema smanjit će opasnost od gubitka sluha.
- Držite škare za živicu samo za izolirane površine za hvatanje, jer oštrica može doći u kontakt sa skrivenim ožičenjem. Ako noževi dođu u dodir s vodom pod naponom, izloženi metalni dijelovi škara za živicu mogu biti pod naponom i izazvati strujni udar za rukovatelja.
- Držite sve dijelove tijela dalje od oštrice. Nemojte uklanjati rezani materijal niti držati materijal koji treba rezati dok se noževi pomiču. Oštrice se nastavljaju pomicati nakon isključenja prekidača. Trenutak nepažnje tijekom rada sa škarama za živicu može rezultirati ozbiljnim ozljedama.
- Prilikom uklanjanja zaglavljelog materijala ili servisiranja škara za živicu, provjerite jesu li sve sklopke uređaja isključene i je li blokada u zaključanom položaju. Neočekivano aktiviranje škara za živicu tijekom čišćenja zaglavljelog materijala ili servisiranja uzrokovati ozbiljne ozljede.
- Nosite škare za živicu za ručku sa zaustavljenim oštricama i pazite da ne pritisnete nijedan prekidač. Ispravno nošenje škara za živicu smanjuje rizik od slučajnog pokretanja i time uzrokovanih ozljeda oštricama.
- Prilikom transporta ili skladištenja škara za živicu uvijek stavite zaštitu noževa. Ispravno rukovanje škarama za živicu smanjuje rizik od ozljeda uzrokovanih oštricama.

Sigurnosna upozorenja za škare za živicu s produljenim dosegom:

- Uvijek nosite zaštitu za glavu kada škare za živicu s produljenim dosegom koristite iznad glave. Dijelovi koji padaju mogu uzrokovati ozbiljne ozljede.
- Pri rukovanju škarama za živicu s produljenim dosegom uvijek koristite dvije ruke. Držite škare za živicu s produljenim dosegom objema rukama kako biste izbjegli gubitak kontrole.
- Kako biste smanjili rizik od strujnog udara, nikada nemojte koristiti škare za živicu s produljenim dosegom u blizini električnih vodova. Kontakt s električnim vodovima ili uporaba u njihovoj blizini može uzrokovati ozbiljne ozljede ili strujni udar koji može dovesti do smrti.

### Dodatni sigurnosni napuci

**⚠ OPASNOST** • Opasnost od teških ozljeda u slučaju da noževi odbace predmete ili se u noževima zapetlja žica ili uža. Prije uporabe temeljito pregledajte područje rada da se u njemu ne nalaze predmeti poput kamenja, grana, metala, žice, kostiju ili igračka i uklonite ih. • Ne koristite uređaj nikada ako se u krugu od 15 m nalaze osobe, posebice djeca ili životinje budući da postoji opasnost da se noževi mogu odbaciti predmete. • Na uređaju ne smijete poduzimati nikakve preinake. • Opasnost od teških ozljeda uslijed nekoncentriranog rada. Ne upotrebljavajte uređaj ako ste pod utjecajem opojnih droga, alkohola ili lijekova ili ako ste umorni.

**⚠ UPOZORENJE** • Uređaj nije namijenjen za to da ga koriste djeca ili osobe s ograničenim tjelesnim, osjetnim ili mentalnim sposobnostima ili osobe koje nisu upoznate s ovim uputama. • Potreban vam je neometan pogled na područje rada kako biste prepoznali moguće opasnosti. Upotrebljavajte uređaj samo pri dobrom osvjetljenju. • Prije rada provjerite jesu li uređaj, svi upravljački elementi i sigurnosne naprave ispravni. Provjerite ima li labavih zatvarača i osigurajte da svi zaštitni poklopci i ručke budu pravilno i čvrsto pričvršćeni. Uređaj ne koristite ako njegovo stanje nije bespriječno. • Zamijenite istrošene ili oštećene dijelove prije nego što pokrenete uređaj. • Prilikom radova s uređajem nosite dugačke, teške hlače, odjeću dugih rukava i protuklizne čizme. Nemojte raditi bosih nogu. Nemojte nositi sandale ili kratke hlače. Izbjegavajte široku odjeću ili odjeću s trakama i vezicama. • Rizik od povratnog udara zbog gubitka ravnoteže. Izbjegavajte nenormalno držanje, pobrinite se za siguran stav i u svakom trenutku održavajte ravnotežu. • Uređaj uvijek držite s obje ruke. Jednom rukom držite prednju ručku. Drugom rukom čvrsto držite stražnju ručku, rukujte tipkom za deblokiranje i sklopkom uređaja. • Pri uporabi uređaja treba nositi isporučeni remen za nošenje. Remen za nošenje ima gumb za brzo zaključavanje. Remen za nošenje vam pomaže da upravljate uređajem prilikom spuštanja nakon reza i da držite težinu uređaja tijekom rezanja. • Upoznajte se s remenom za nošenje i gumbom za brzo zaključavanje prije upotrebe uređaja. Ne nosite odjeću preko remena za nošenje i nemojte blokirati pristup gumbu za brzo zaključavanje na druge načine. • Opasnost od strujnog udara. Ne upotrebljavajte uređaj u krugu od 10 m od nadzemnih vodova. • Uređaj ne upotrebljavajte u blizini stupova, ograde, zgrada ili drugih nepokretnih predmeta. • Noževi uređaja su oštri. Nosite čvrste zaštitne rukavice i radite oprezno kada montirate, mijenjate, čistite ili provjeravate jesu li vijci čvrsto pritegnuti. • Zamijenite istrošene ili oštećene dijelove prije

nego što pokrenete uređaj. ● Odmah zaustavite uređaj i provjerite ima li oštećenja odn. utvrdite uzrok vibracije ako je uređaj pao, dobio udarac ili ako neobičajeno vibrira. Preporučite popravak oštećenja ovlaštenom servisu ili zamijenite uređaj. ● Prije svake upotrebe provjerite jesu li spojevi vratila šipke i alata za rezanje čvrsto pričvršćeni. ● Prije rezanja živice ili grma provjerite nalaze li se osobe ili životinje iza njih ili u njima. ● Isključite motor, uklonite komplet baterija i provjerite da su svi pokretni dijelovi u potpunosti zaustavljeni:

- Prije nego što podesite radni položaj reznog mehanizma.
- Prije nego što čistite uređaj ili uklanjate blokadu.
- Prije nego što uređaj ostavite bez nadzora.
- Prije provjere i održavanja uređaja ili rada na njemu.

**⚠ OPREZ.** Nosite punu zaštitu vida i sluha. ● Pri radovima u područjima gdje postoji opasnost od padajućih predmeta nosite zaštitu glave. ● Postoji opasnost od ozljeda u slučajevima kada pokretni dijelovi uređaja zahvate široku odjeću, kosu ili nakit. Odjeću i nakit držite podalje od pokretnih dijelova stroja. Svežite dugu kosu. ● Prije pokretanja uređaja provjerite da alati za rezanje ni sa čime ne mogu doći u dodir. ● Ne koristite uređaj na ljestvama ili nestabilnim podlogama. ● Zaštitna sluha može smanjiti vašu sposobnost da čujete signale upozorenja, stoga obratite pozornost na moguće opasnosti u blizini i u području rada. ● Buka uređaja može smanjiti vašu sposobnost sluha, stoga pazite na moguće opasnost u blizini i u području rada.

**PAŽNJA.** Nemojte uređajem uz primjenu sile rezati gusto grmlje. To može blokirati i usporiti alate za rezanje. Smanjite brzinu rada ako dolazi do blokade alata za rezanje. ● Ne režite grane i izdanke za koje je očigledno da su prevelike i da ne stanu između reznih listova. Upotrijebite ručnu pilu ili pilu za granje bez motora kako biste odrezali veće grane i grančice. ● Uređaj koristite samo na temperaturama između 0 °C i 40 °C. ● Uređaj čuvajte na mjestu između 0 °C i 40 °C.

#### Dodatni sigurnosni napuci za akumulator

Kako biste smanjili rizik od požara, ozljeda i oštećenja proizvoda uslijed kratkog spoja, nemojte uranjati niti dopustiti da tekućina uđe u uređaj, komplet baterija ili punjač. Korozivne ili vodljive tekućine poput morske vode, određenih industrijskih kemikalija, izbjeljivača ili proizvoda koji sadrže izbjeljivač, itd. mogu uzrokovati kratki spoj.

- Komplet baterije punite na mjestu gdje je temperatura okoline između 10 °C i 38 °C.
- Skladištite komplet baterije na mjestu gdje je temperatura okoline između 0 °C i 40 °C.
- Koristite komplet baterije na mjestu gdje je temperatura okoline između 0 °C i 40 °C.

#### Siguran transport i skladištenje

**⚠ UPOZORENJE.** Prije skladištenja ili transporta isključite uređaj, ostavite ga da se ohladi i uklonite komplet baterija.

**⚠ OPREZ.** Kako bi se spriječila nezgode ili ozljede, uređaj smijete transportirati i skladištiti samo s montiranom zaštitom noža i izvađenom punjivom baterijom. ● Opasnost od ozljeda i oštećenja na uređaju. Osigurajte uređaj prilikom transporta od pomicanja ili pada. ● Čuvajte komplet baterija odvojeno od uređaja radi sigurnosti.

**PAŽNJA.** Prije transporta ili skladištenja uređaja uklonite s njega sva eventualna strana tijela. ● Uređaj skladištite na suhom i dobro prozračenom djeci nedostupnom mjestu. Držite uređaj podalje od stvari koje uzrokuju koroziju kao što su kemikalije za vrt. ● Uređaj ne čuvajte na otvorenom prostoru.

#### Sigurno održavanje i njega

**⚠ UPOZORENJE.** Isključite motor, uklonite komplet baterija i osigurajte da su svi pokretni dijelovi potpuno zaustavljeni:

- Prije čišćenja ili održavanja uređaja.
- Prije nego što mijenjate dijelove pribora.
- Opasnost od ozljeda zbog oštrih alata za rezanje. Budite osobito oprezni prilikom skidanja ili stavljanja zaštitne noža, te čišćenja i uljenja uređaja. ● Osigurajte da je uređaj u sigurnom stanju tako u redovitim razmacima provjerite jesu li svornjaci, matice i vijci čvrsto pritegnuti. ● Nakon svake upotrebe uklonite prljavštinu s alata za rezanje pomoću grube četke i nanesite prikladno ulje za zaštitu od hrđe prije nego što ponovno postavite zaštitu noža. Proizvođač preporučuje da se za zaštitu od hrđe i za uljenje upotrebljava sprej. Obratite se vašoj servisnoj službi s pitanjem u vezi prikladnog spreja. Prije svakog korištenja alate za rezanje možete naučiti na opisan način.

**⚠ OPREZ.** Upotrebljavajte samo pribor i rezervne dijelove koji su odobreni od proizvođača. Originalan pribor i originalni zamjenski dijelovi jamče siguran i nesmetan rad uređaja.

**PAŽNJA.** Proizvod nakon svake upotrebe očistite mekom, suhom krpom.

**Napomena.** Servisne radove i radove održavanja smije provoditi samo odgovarajuće kvalificirano stručno osoblje koje je prošlo specijaliziranu obuku. Preporučamo da za popravak proizvoda isti pošaljete ovlaštenom servisnom centru. ● Smijete provoditi samo postavke i popravke opisane u ovim uputama za rad. Za ostale popravke kontaktirajte vašu ovlaštenu servisnu službu.

#### Preostali rizici

**⚠ UPOZORENJE**

- Čak i kada se uređaj koristi na prethodno opisan način uvijek postoje određeni preostali rizici. Prilikom uporabe uređaja mogu nastati sljedeće opasnosti:
- Ozljede zbog kontakta s alatima za rezanje. Držite alate za rezanje podalje od tijela. Ako ne režete, postavite zaštitu noža.
- vibracije mogu izazvati ozljede. Koristite odgovarajući alat za sve radove, koristite predviđene ručke i ograničite vrijeme rada i izloženost.
- Buka može izazvati oštećenja sluha. Nosite zaštitu za sluh i ograničite opterećenje.

#### Smanjenje rizika

**⚠ OPREZ**

- Dulja uporaba uređaja može uzrokovati poremećaje prokrvljenosti u šakama uslijed vibriranja. Ne može se odrediti opće trajanje uporabe jer ono ovisi o više čimbenika:
- Osobna sklonost lošoj prokrvljenosti (često hladni prsti, utrnulost prstiju).
- Niska temperatura okoline. Nosite tople rukavice za zaštitu šaka.
- Prokrvljenost spriječena čvrstim hvatom.

- Rad bez prekida štetniji je od rada prekinuta stankama.

U slučaju redovite, dugotrajne uporabe uređaja te ako se opetovano javljaju simptomi kao što su primjerice utrnulost prstiju, hladni prsti, obratite se liječniku.

## Namjenska uporaba

- Akumulatorske škare za živicu s produžetkom namijenjene su samo za osobnu uporabu.
- Uređaj je predviđen samo za upotrebu na otvorenom.
- Iz sigurnosnih se razloga uređaj uvijek mora sigurno držati s obje ruke.
- Uređaj je namijenjen za rezanje živica, grmlja i sličnih biljaka. Korisnik pritom čvrsto stoji na tlu.
- Uređaj se može produžiti do maksimalno 2,8 m.
- Uređaj se smije upotrebljavati samo u suhom, dobro osvijetljenom okruženju.

Bilo koja druga upotreba, npr. rezanje trave, drveća i grana je zabranjena.

## Zaštita okoliša



Ambalažni se materijali mogu reciklirati. Molimo odložite ambalažu na ekološki prihvatljiv način.



Električni i elektronički uređaji sadrže vrijedne reciklažne materijale, a često i sastavne dijelove poput baterija, punjivih baterija ili ulja koji kod nepropisnog rukovanja ili nepravilnog zbrinjavanja mogu predstavljati potencijalnu opasnost za ljudsko zdravlje i okoliš. Međutim, ti su sastavni dijelovi potrebni za pravilan rad uređaja. Uređaji koji su označeni ovim simbolom ne smiju se odlagati zajedno s kućnim otpadom.

### Napomene o sastojcima (REACH)

Aktualne informacije o sastojcima možete pronaći na: [www.kaercher.de/REACH](http://www.kaercher.de/REACH)

## Pribor i zamjenski dijelovi

Koristite samo originalan pribor i originalne zamjenske dijelove jer oni jamče siguran i nesmetan rad uređaja. Informacije o priboru i zamjenskim dijelovima pronađite na [www.kaercher.com](http://www.kaercher.com).

## Sadržaj isporuke

Sadržaj isporuke uređaja prikazan je na ambalaži. Kod raspakiravanja provjerite je li sadržaj potpun. U slučaju nedostatka pribora ili štete nastale prilikom transporta obavijestite svog prodavača.

## Sigurnosni uređaji

### ⚠ OPREZ

**Opasnost od ozljeda zbog nedostajućih ili izmijenjenih sigurnosnih uređaja!**

Sigurnosni uređaji služe vašoj zaštiti.

Nemojte zaobilaziti, uklanjati ili onesposobljavati sigurnosne uređaje.

### Tipka za deblokiranje

Sklopka uređaja može se koristiti samo ako se prethodno pritisne tipka za deblokiranje sklopke uređaja. To sprječava slučajno pokretanje.

### Zaštita noža

Zaštita noža je važan sastavni dio sigurnosnih uređaja škara za živicu. Oštećena zaštita noža ne smije se više upotrebljavati i mora se odmah zamijeniti.

## Simboli na uređaju

	Opći znak upozorenja
	Prije puštanja u pogon pročitajte upute rad i sve sigurnosne naputke.
	Prilikom radova s uređajem nosite prikladnu zaštitu za oči i sluh.
	Tijekom rada s uređajem nosite protuklizne zaštitne cipele.
	Prilikom rada s uređajem nosite protuklizne i otporne zaštitne rukavice.
	Ne izlažite uređaj kiši ili vlažnim uvjetima.
	Opasnost od ozljeda. Nemojte dodirivati oštre alate za rezanje.
	Opasnost uslijed struje. Pri radu s uređajem održavajte minimalni razmak od 10 m od nadzemnih vodova.
	Opasnost uslijed odbačenih predmeta. Držite promatrače, posebice djecu i kućne ljubimce, udaljene najmanje 15 m od područja rada.
	Zajamčena razina zvučnog tlaka navedena na etiketi iznosi 93 dB.

## Opis uređaja

U ovim uputama za rad opisuje se maksimalna oprema. Ovisno o modelu postoje razlike u sadržaju isporuke (vidi pakiranje).

**Slika vidi stranice sa grafičkim prikazima Slika A**

- ① Sklopka uređaja
- ② Tipka za deblokiranje sklopke uređaja
- ③ Pričvrtna matica teleskopskog drška
- ④ Pričvrtna matica
- ⑤ Gornje vratilo
- ⑥ Tipka za deblokiranje podešavanja kuta
- ⑦ Oštrica

- ⑧ Teleskopski držak
- ⑨ Površina ručki
- ⑩ Ušica za remen za nošenje
- ⑪ Donje vratilo
- ⑫ Ušica za remen za nošenje
- ⑬ Ručka
- ⑭ Tipka za deblokiranje kompleta baterija
- ⑮ Natpisna pločica
- ⑯ Prihvatnik kompleta baterija
- ⑰ Remen za nošenje
- ⑱ Zaštita noža
- ⑲ Pometač odrezanog materijala
- ⑳ \*Punjač za brzo punjenje Battery Power 18V
- ㉑ \*Komplet baterija Battery Power 18V

\* opcionalno

### Komplet baterija

Uređaj može raditi s kompletom baterija 18 V Kärcher Battery Power.

## Puštanje u pogon

### ⚠ UPOZORENJE

#### Nekontrolirano pokretanje

Opasnost po život od posjekotina

Prilikom svih mjera pripreme izvadite bateriju iz uređaja.

#### Montaža uređaja

1. Umetnite teleskopski držak u držak škara za živicu.
2. Za pričvršćivanje, okrenite pričvrtnu maticu uredno do graničnika.

Slika B

#### Montaža pometača odrezanog materijala

##### Napomena

Koristite pometač odrezanog materijala samo za horizontalno košenje.

1. Skinite pometač odrezanog materijala sa zaštite noža.

Slika C

2. Montirajte pometač odrezanog materijala na škare za živicu.

Slika D

#### Objesite remen za nošenje

Remen za nošenje pomaže pri kontroliranom spuštanju uređaja nakon rezanja i držanju težine uređaja tijekom upotrebe.

##### Slika E

1. Pričvrstite kuke remena za nošenje u ušice na ručki i na vratilo. Stavite remen za nošenje preko jednog ramena. Pazite da se remen za nošenje može brzo otpustiti u slučaju opasnosti.

##### Napomena

Za rad na vrhu živice, pričvrstite remen za nošenje samo na ušicu na ručki. Za bočni rad, pričvrstite remen za nošenje samo na ušicu na dršku.

## Umetanje baterije

### PAŽNJA

#### Onečišćeni kontakti

Oštećenja na uređaju i bateriji

Prije umetanja provjerite jesu li prihvat i kontakti baterije onečišćeni te ih po potrebi očistite.

#### Slika F

1. Gurnite bateriju u prihvatnik dok se čujno ne uglati.

## Rukovanje

Korisnicima koji prvi put koriste uređaj preporučamo da ih prije rada sa škarama za živicu uputi iskustvena osoba te da vježbaju rukovanje i tehnike.

### Podešavanje teleskopiranja

Po potrebi, duljina uređaja može se podesiti pomoću teleskopskog drška.

#### Slika G

### PAŽNJA

#### Zaprljanje teleskopskog drška

Oštećenje uređaja ako se prilikom podešavanja duljine na teleskopskom dršku nalazi prljavština.

Provjerite je li teleskopski držak zaprljan i uklonite prljavštinu prije podešavanja.

1. Za otpuštanje pričvrstne matice teleskopskog drška, okrenite ga ulijevo.
2. Podesite teleskopski držak na željenu duljinu.

#### Slika H

3. Za pričvršćivanje pričvrstne matice teleskopskog drška, okrenite ga udesno.

### Podešavanje gumba za zakretanje

Kut između drške i osovine teleskopa i škara za živicu može se prilagoditi radnim uvjetima.

#### Slika I

### ⚠ OPREZ

#### Oštar nož za rezanje

Opasnost od posjekotina

Nosite zaštitne rukavice prilikom svih radova s nožem za rezanje.

1. Montirajte zaštitu noža.

#### Slika J

2. Poravnajte dršku /teleskopski držak paralelno s tlom.

3. Jednom rukom pritisnite gumb za zakretanje.

#### Slika K

### ⚠ UPOZORENJE

Opasnost od posjekotina prilikom kontakta s oštrom oštricom

Nikada ne pomičite oštricu rukom.

4. Drugom rukom pomičite dršku / teleskopski držak dok ne podesite željeni kut.
5. Otpustite gumb za zakretanje.

### Uključivanje uređaja

1. Gurnite tipku za deblokiranje sklopke uređaja do kraja prema naprijed.

#### Slika L

2. Pritisnite sklopku uređaja. Uređaj se uključuje.

##### Napomena

Tipku za deblokiranje ne treba držati tijekom primjene.

3. Pustite sklopku uređaja. Uređaj prestaje raditi.

## Rukovanje

### ⚠ OPREZ

#### Opasnost od ozljeda zbog oštrih noževa

Pri svim radovima na uređaju nosite zaštitne naočale i zaštitne rukavice.

### ⚠ UPOZORENJE

#### Opasnost od ozljeda zbog nekontroliranog pomicanja uređaja

Uređaj uvijek držite s obje ruke.

Uvijek nosite remen za nošenje.

1. Provjerite postoje li u materijalu za rezanje strana tijela kao što je primjerice papir, folija ili žice te ih po potrebi uklonite.
2. Uklanjanje zaštite noža.
3. Uključite uređaj, vidi poglavlje *Uključivanje uređaja*.
4. Obrežite živicu.

Slika M

## Vađenje kompleta baterija

### Napomena

U slučaju duljih prekida rada izvadite komplet baterija iz uređaja i osigurajte ga protiv neovlaštenog korištenja.

1. Za deblokiranje kompleta baterija pritisnite tipku za deblokiranje kompleta baterija.
2. Izvadite komplet baterija iz uređaja.

Slika N

## Završetak rada

1. Izvadite komplet baterija iz uređaja (vidi poglavlje *Vađenje kompleta baterija*).
2. Čišćenje uređaja (vidi poglavlje *Čišćenje uređaja*).

## Transport

### ⚠ OPREZ

#### Nepridržavanje težine

Opasnost od ozljeda i oštećenja

Pri transportu uzmite u obzir težinu uređaja.

### ⚠ OPREZ

#### Nekontrolirano pokretanje

Opasnost od posjekotina

Prije transporta izvadite bateriju iz uređaja.

Transportirajte škare za žicu samo s postavljenom zaštitom noža.

1. Izvadite komplet baterija, vidi poglavlje *Vađenje kompleta baterija*.
  2. Montirajte zaštitu noža s pometačem odrezanog materijala.
- Slika J
3. Teleskopski podesite uređaj na najkraću duljinu.
- Slika G

## Skladištenje

### PAŽNJA

#### Vlažna okolina

Korozija

Uređaj čuvajte samo u zatvorenim prostorijama.

### ⚠ OPREZ

#### Nepridržavanje težine

Opasnost od ozljeda i oštećenja

Pri skladištenju uzmite u obzir težinu uređaja.

### ⚠ OPREZ

#### Nekontrolirano pokretanje

Opasnost od posjekotina

Prije transporta izvadite bateriju iz uređaja.

Skladištite škare za žicu samo s postavljenom zaštitom noža.

### Napomena

Uređaj čuvajte na suhom i dobro prozračenom mjestu. Držite ga podalje od stvari koje djeluju korozivno kao što su kemikalije za vrt i soli za odleđivanje.

Uređaj treba očistiti prije svakog skladištenja (vidi poglavlje *Čišćenje uređaja*).

1. Izvadite komplet baterija, vidi poglavlje *Vađenje kompleta baterija*.
  2. Montirajte zaštitu noža.
- Slika J
3. Teleskopski podesite uređaj na najkraću duljinu.
- Slika G

## Njega i održavanje

### ⚠ OPREZ

#### Nekontrolirano pokretanje

Opasnost od posjekotina

Prije svakog rada s uređajem izvadite bateriju iz uređaja.

### ⚠ OPREZ

#### Opasnost od ozljeda zbog oštrih noževa

Pri svim radovima na uređaju nosite zaštitne naočale i zaštitne rukavice.

## Čišćenje uređaja

### PAŽNJA

#### Neispravno čišćenje

Oštećenja uređaja

Čistite uređaj vlažnom krpom.

Nemojte koristiti sredstva za čišćenje koja sadrže otapala.

Uređaj ne uranjajte u vodu.

Uređaj ne čistite vodenim mlazom iz crijeva ili vodenim mlazom pod visokim tlakom.

### Slika O

1. Ostavite uređaj da se ohladi.
2. Nož i kućište motora četkom očistite od biljnih ostataka i prljavštine.
3. Ventilacijske otvore uređaja očistite četkom.

## Provjera vijčanog spoja noža

### ⚠ OPREZ

#### Olabavljeni vijčani spoj

Posjekotine uslijed nekontroliranih pokreta noža

Redovito provjeravajte čvrsti dosjed vijčanog spoja noža.

### Slika P

1. Provjerite čvrsti dosjed vijaka / matice.
2. Pritegnite vijke / matice.

## Uljenje oštrica noža

Kako biste održali kvalitetu noževa i optimalne rezultate rezanja, nakon svake uporabe nanesite malo ulja u spreju ili rijetkog strojnog ulja na noževe.

### Napomena

Smolu na noževima uklonite npr. s Kärcher univerzalnim sredstvom za uklanjanje mrlja RM 769.

### Slika Q

1. Očistite uređaj (vidi *Čišćenje uređaja*).
2. Postavite uređaj na vodoravnu, ravnu površinu otpornu na ulje.
3. Nanesite tanak sloj ulja na gornju stranu noževa.
4. Postavite zaštitu noža.
5. Očistite podlogu i zbrinite ostatke ulja na ekološki prihvatljiv način i u skladu s lokalnim propisima.

## Oštrenje oštrica noža

### Napomena

Uklonite prilikom oštrenja što je moguće manje materijala i zadržite izvorni kut zupca oštrice.

### ⚠ OPREZ

#### Oštri noževi

Opasnost od posjekotina

Nosite prikladne zaštitne rukavice prilikom oštrenja oštrica noža.

1. Zategnite nož u škrip.
2. Naoštrite slobodnu stranu zubaca oštrice pomoću turpije.

3. Nož rukom oprezno pogurnite dalje, sve dok vam ne budu dostupni nenaoštrjeni zupci oštrice.
4. Naoštrite slobodnu stranu svih zubaca oštrice pomoću turpije.

## Pomoć u slučaju smetnji

Smetnje često imaju jednostavne uzroke koje možete sami ukloniti uz pomoć pregleda u nastavku. Ako niste sigurni ili ako smetnje nisu ovdje navedene, obratite se ovlaštenoj servisnoj službi.

Sa starenjem se kapacitet kompleta baterija i pri dobrom održavanju smanjuje, tako da se ni u potpuno napunjenom stanju više ne postiže puno vrijeme rada. To se ne smatra nedostatkom.

Greška	Uzrok	Rješenje
Uređaj ne radi	Komplet baterija nije ispravno umetnut.	● Gurnite komplet baterija u prihvatnik uređaja dok se ne uglati.
	Komplet baterija je prazan.	● Napunite komplet baterija.
	Komplet baterija je neispravan.	● Zamijenite komplet baterija.
Uređaj se zaustavlja tijekom rada	Nož je blokiran materijalom za rezanje.	● Uklonite materijal za rezanje iz noža.
	Baterija je pregrijana	● Prekinite rad i pričekajte da temperatura baterije ponovno dođe u normalno područje.
	Motor je pregrijan	● Prekinite rad i ostavite motor da se ohladi.
Problemi pri montaži uređaja	Zaprijana spojna mjesta	● Provjerite je li teleskopski držak priljav i po potrebi ga očistite. ● Uređaj odložite samo na čiste površine.

## Jamstvo

U svakoj zemlji vrijede jamstveni uvjeti koje je izdala nadležna organizacija za distribuciju. Moguće kvarove na Vašem uređaju popravljamo besplatno unutar jamstvenog roka ako je uzrok materijalna pogreška ili pogreška u proizvodnji. U slučaju koji podliježe jamstvu obratite se s potvrdom o plaćanju Vašem prodavaču ili najbližoj ovlaštenoj servisnoj službi.

(vidi adresu na poleđini)

Daljnje informacije o jamstvu (ako postoje) možete pronaći u servisnom području vaše lokalne web stranice tvrtke Kärcher pod "Preuzimanja".

PHG  
2-18

### Razina zvučne snage prema EN 62841-1 i EN 62841-4-2

Razina zvučne snage  $L_{WA} +$  dB(A) 93  
Nesigurnost  $K_{WA}$

### Dimenzije i težine

Duljina x širina x visina mm 2090 x 89 x 200

Težina (bez kompleta baterija) kg 3,4

Pridržano pravo na tehničke izmjene.

### Vrijednosti vibracija i buke

Ukupne vrijednosti vibracija i navedene vrijednosti emisije buke izmjerene su standardiziranim ispitnom metodom i mogu se koristiti za usporedbu jednog alata s drugim.

Deklarirane ukupne vrijednosti vibracija i deklarirane vrijednosti emisije buke također se mogu koristiti za preliminarnu procjenu izloženosti.

### ⚠ UPOZORENJE

Emisija vibracija i buke tijekom stvarne uporabe električnog alata mogu odstupati od navedenih vrijednosti, ovisno o tome kako se alat koristi, a posebno o vrsti materijala koji se obrađuje.

Odredite zaštitne mjere za zaštitu rukovatelja na temelju procjene izloženosti u stvarnim uvjetima uporabe (uzimajući u obzir sve dijelove radnog ciklusa kao što su npr. vrijeme tijekom kojeg je alat isključeni vrijeme tijekom kojeg radi u praznom hodu, uz vrijeme aktiviranja).

## Tehnički podaci

PHG  
2-18

### Podaci o snazi uređaja

Nazivni napon	V	18
Broj okretaja u praznom hodu	/min	1150
Promjer materijala za rezanje (maks.)	mm	18
Duljina reza	cm	45
Radni raspon (maks.)	m	2,8
<b>Razina vibracije prema EN 62841-1 i EN 62841-4-2</b>		
Vrijednost vibracije šaka ruka prednje ručke	$m/s^2$	1,3
Vrijednost vibracije šaka ruka stražnje ručke	$m/s^2$	1,7
Nesigurnost	$m/s^2$	1,5

## EU izjava o sukladnosti

Ovime izjavljujemo da je dolje navedeni proizvod u skladu s relevantnim odredbama navedenih direktiva i uredbi. U slučaju izmjene proizvoda koja nije dogovorena s nama ova izjava gubi svoju valjanost. Ova izjava o sukladnosti izdana je pod isključivom odgovornošću proizvođača.

Proizvod: Akumulatorske škare za živicu s produžetkom  
Tip: 1.445-XXX.X

### Direktive i uredbe

2000/14/EZ (+2005/88/EZ)  
2014/30/EU  
2006/42/EZ (+2009/127/EZ)  
2011/65/EU

### Primijenjene usklađene norme

EN IEC 63000: 2018  
EN 55014-1: 2017 + A11: 2020  
EN 55014-2: 1997 + A1: 2001 + A2: 2008  
EN 62841-1:2015+A11:2022  
EN 62841-4-2:2019+A1:2022+A11:2022

### Primijenjeni postupak procjene sukladnosti

2000/14/EZ i izmijenjena direktivom 2005/88/EZ:  
Prilog V.

### Razina zvučne snage dB(A)

PHG 2-18:  
Izmjereno: 91  
Zajamčeno: 93

### Ime i adresa

Opunomoćenik za dokumentaciju:  
S. Reiser  
Alfred Kärcher SE & Co. KG  
Alfred-Kärcher-Str. 28 - 40  
71364 Winnenden (Germany)  
Tel.: +49 7195 14-0  
Faks: +49 7195 14-2212

H. Jenner  
Chairman of the Board of Management

S. Reiser  
Manager Regulatory Affairs & Certification

Winnenden, 01.11.2025.

Dolje potpisani djeluju u ime i po opunomoćenju uprave.

Alfred Kärcher SE & Co. KG  
Alfred-Kärcher-Str. 28 - 40  
71364 Winnenden (Njemačka)  
Tel.: +49 7195 14-0  
Telefaks: +49 7195 14-2212

## Sadržaj

Opšte napomene.....	186
Sigurnosne napomene .....	186
Namenska upotreba.....	190
Zaštita životne sredine .....	190
Pribor i rezervni delovi.....	190
Obim isporuke .....	190
Sigurnosni uređaji .....	190
Simboli na uređaju .....	190
Opis uređaja.....	191
Puštanje u pogon .....	191
Rukovanje .....	191
Transport .....	192
Skladištenje .....	192
Nega i održavanje .....	192
Pomoć u slučaju smetnje .....	193
Garancija.....	193
Tehnički podaci .....	193
EU izjava o usklađenosti.....	194

## Opšte napomene



Pre prve upotrebe uređaja, treba pročitati ove sigurnosne napomene, ovo originalno uputstvo za rad, sigurnosne napomene koje su priložene uz akumulatorsko pakovanje i priloženo originalno uputstvo za rad akumulatorskog pakovanja/standardnog uređaja. Postupajte u skladu sa tim. Sačuvajte knjižice za buduću upotrebu ili naredne vlasnike.

Pored napomena u uputstvu za rad, moraju da se uvažavaju i opšti sigurnosni propisi i propisi zakonodavca o sprečavanju nesreća.

## Sigurnosne napomene

### Stepeni opasnosti

#### ⚠ OPASNOST

- Napomena o neposrednoj opasnosti koja preti i koja može dovesti do teških telesnih povreda ili smrti.

#### ⚠ UPOZORENJE

- Napomena o mogućoj opasnoj situaciji, koja može dovesti do teških telesnih povreda ili smrti.

#### ⚠ OPREZ

- Napomena o mogućoj opasnoj situaciji, koja može dovesti do lakih telesnih povreda.

#### PAŽNJA

- Napomena o mogućoj opasnoj situaciji, koja može dovesti do materijalnih oštećenja.

### Opšta bezbednosna upozorenja za mašine

#### ⚠ UPOZORENJE

- Pročitajte sva bezbednosna upozorenja, uputstva, ilustracije i specifikacije priložene uz ovu mašinu.  
Nepoštovanje svih ispod navedenih smernica može dovesti do strujnog udara, požara i/ili ozbiljnih povreda. Sačuvajte sva upozorenja i smernice za buduću upotrebu.

Termin „mašina“ u upozorenjima se odnosi na vaš električni alat koji se napaja iz električne mreže (žični) ili električni alat na baterijski pogon (bežični).

1 Bezbednost radnog područja

- a **Održavajte radno područje čistim i dobro osvetljenim.** *Neuredna ili tamna područja dovode do nezgoda.*
- b **Nemojte koristiti mašine u eksplozivnoj atmosferi, npr. u prisustvu zapaljivih tečnosti, gasova ili prašine.** *Mašine stvaraju varnice koje mogu zapaliti prašinu ili isparenja.*
- c **Udaljite decu i posmatrač dok koristite mašinu.** *Odvraćanje pažnje može dovesti do gubitka kontrole.*
- 2 Električna bezbednost**
- a **Utičaći na mašini moraju odgovarati utičnici.** *Nikada ne menjajte utikač na bilo koji način. Nemojte koristiti utikače adaptera sa uzemljenim mašinama. Neizmenjeni utikači i odgovarajuće utičnice će smanjiti opasnost od strujnog udara.*
- b **Izbegavajte kontakt tela sa uzemljenim površinama kao što su cevi, radijatori, ringle i frižideri.** *Postoji povećana opasnost od strujnog udara ako je vaše telo uzemljeno.*
- c **Nemojte izlagati mašine kiši ili vlažnim uslovima.** *Voda koja ulazi u mašinu povećava opasnost od strujnog udara.*
- d **Nemojte nenamenski koristiti kabl.** *Nikada ne koristite kabl za nošenje, povlačenje ili isključivanje mašine. Držite kabl dalje od toplote, ulja, oštirih ivica ili pokretnih delova.* *Oštećeni ili zapetljani kablovi povećavaju opasnost od strujnog udara.*
- e **Kada koristite mašinu na otvorenom, koristite produžni kabl pogodan za upotrebu na otvorenom.** *Korišćenje kabla pogodnog za upotrebu na otvorenom smanjuje opasnost od strujnog udara.*
- f **Ako je rukovanje mašinom na vlažnom mestu neizbežno, koristite napajanje zaštićeno uređajem za diferencijalnu struju (RCD).** *Upotreba RCD smanjuje opasnost od električnog udara.*
- 3 Lična bezbednost**
- a **Budite na oprezu, pazite šta radite i koristite zdrav razum kada rukujete mašinom.** *Nemojte koristiti mašinu kada ste umorni ili pod uticajem droge, alkohola ili lekova. Trenutak nepažnje tokom rada sa mašinama može dovesti do ozbiljnih telesnih povreda.*
- b **Koristite ličnu zaštitnu opremu. Uvek nosite zaštitu za oči.** *Zaštitna premeta kao što su maska za zaštitu od prašine, zaštitna obruca koja se ne kliza, zaštitna kapa ili zaštitna sluha koja se koristi za odgovarajuće uslove će smanjiti lične povrede.*
- c **Sprečite nenamerno pokretanje.** *Uverite se da je prekidač u isključenom položaju pre povezivanja sa izvorom napajanja i/ili baterijom, podizanja ili nošenja mašine.* *Nošenje mašina sa prstom na prekidaču ili napajanje mašina čiji je prekidač uključen izaziva nezgode.*
- d **Pre uključivanja mašine uklonite ključ za podešavanje ili ključ za zavrtnje.** *Ključ za zavrtnje ili ključ koji je ostao pričvršćen za rotirajući deo mašine može dovesti do telesnih povreda.*
- e **Nemojte preterivati. Održavajte pravilan položaj i ravnotežu u svakom trenutku.** *Ovo omogućuje bolju kontrolu mašine u neočekivanim situacijama.*
- f **Obucite se propisno. Ne nosite široku odeću ili nakit.** *Držite kosu i odeću dalje od pokretnih delova.* *Labava odeća, nakit ili duga kosa mogu se uhvatiti u pokretne delove.*
- g **Ako su predviđeni uređaji za povezivanje na objekte za odvod i sakupljanje prašine, uverite se da su isti pravilno povezani i korišćeni.** *Upotreba sakupljanja prašine može smanjiti opasnosti izazvane prašinom.*
- h **Ne dozvolite da zbog iskustva stečenog čestom upotrebom mašina postanete samouvereni i ignorišete principe bezbednosti mašine.** *Nepažljiva radnja može izazvati ozbiljne povrede u deliću sekunde.*
- 4 Upotreba i održavanje mašine**
- a **Ne forsirajte mašinu.** *Koristite odgovarajuću mašinu za svoju primenu.* *Odgovarajuća mašina će obaviti posao bolje i bezbednije brzinom za koju je dizajnirana.*
- b **Nemojte koristiti mašinu ako je prekidač ne uključuje i isključuje.** *Svaka mašina koja se ne može kontrolisati prekidačem je opasna i mora se popraviti.*
- c **Isključite utikač iz izvora napajanja i/ili izvadite bateriju, ako je odvojiva, iz mašine pre bilo kakvih podešavanja, zamene pribora ili skladištenja mašine.** *Takve preventivne mere bezbednosti smanjuju rizik od slučajnog pokretanja mašine.*
- d **Čuvajte mašine koje se ne koriste van domašaja dece i ne dozvolite osobama koje nisu upoznate sa mašinom ili ovim uputstvima da upravljaju mašinom.** *Mašine su opasne u rukama neobučениh korisnika.*
- e **Održavajte mašine i dodatnu opremu.** *Proverite da li postoje nepopravljivosti ili povezivanje pokretnih delova, lomovi delova i bilo koje drugo stanje koje može uticati na rad mašine. Ako je oštećen, popravite mašinu pre upotrebe.* *Mnoge nezgode su uzrokovane loše održanim mašinama.*
- f **Održavajte mašine za sečenje oštirim i čistim.** *Pravilno održavane mašine za sečenje sa oštirim ivicama za rezanje se manje zaglavljaju i lakše se kontrolišu.*
- g **Mašinu, dodatnu opremu i sečiva mašine koristite u skladu sa ovim uputstvom, vodeći računa o radnim uslovima i radovima koje treba izvršiti.** *Upotreba mašine za radove koji se razlikuju od namenskih može dovesti do opasne situacije.*
- h **Ručke i površine za hvatanje treba održavati suvim, čistim i bez ulja i masti.** *Klizave ručke i površine za hvatanje ne omogućavaju bezbedno rukovanje i kontrolu mašine u neočekivanim situacijama.*
- 5 Upotreba i održavanje baterije**
- a **Punite samo preko punjača koji je naveo proizvođač.** *Punjač koji je pogodan za jednu vrstu baterijskog pakovanja može izazvati opasnost od požara kada se koristi sa drugim baterijskim pakovanjem.*
- b **Koristite mašine samo sa posebno namenjenim baterijskim pakovanjima.** *Upotreba bilo kojeg drugog baterijskog*

*pakovanja može dovesti do opasnosti od povreda i požara.*

- c **Kada se baterijsko pakovanje ne koristi, držite ga dalje od drugih metalnih predmeta, kao što su spjalice za papir, kovanice, ključevi, ekseri, zavrtnji ili drugi sitni metalni predmeti, koji mogu da naprave spoj sa jednog terminala na drugi. Skraćivanje kontakata za punjenje može izazvati opekotine ili požar.**
- d **U stanju pogrešne upotrebe, iz baterije može da bude izbačena tečnost; izbegavajte kontakt. Ako dođe do slučajnog kontakta, isperite vodom. Ako tečnost dođe u kontakt sa očima, dodatno potražite medicinsku pomoć. Tečnost izbačena iz baterije može izazvati iritaciju ili opekotine.**
- e **Nemojte koristiti baterijsko pakovanje ili mašinu koji su oštećeni ili modifikovani. Oštećene ili modifikovane baterije mogu imati nepredvidivo ponašanje koje za posledicu može imati požar, eksploziju ili rizik od povreda.**
- f **Ne izlažite baterijsko pakovanje ili mašinu vatri ili previsokoj temperaturi. Izloženost vatri ili temperaturi iznad 130 °C može izazvati eksploziju.**
- g **Uvažite sva uputstva za punjenje i ne punitite baterijsko pakovanje ili mašinu izvan temperaturnog opsega navedenog u uputstvima. Nepravilno punjenje ili punjenje na temperaturama izvan navedenog opsega može oštetiti bateriju i povećati opasnost od požara.**

## 6 Servis

- a **Neka vašu mašinu servisira kvalifikovano servisno lice koje koristi samo identične rezervne delove. Ovo će obezbediti održavanje bezbednosti mašine.**
- b **Nikada ne servisirajte oštećena baterijska pakovanja. Servisiranje baterijskih pakovanja treba da obavlja samo proizvođač ili ovlašćeni pružaoci usluga.**

## Bezbednosna upozorenja za trimer za živu ogradu

- **Nemojte koristiti trimer za živu ogradu pri lošim vremenskim uslovima, posebno kada postoji opasnost od groma. To smanjuje rizik od udara groma.**
- **Držite sve kablove za napajanje i druge kablove dalje od područja sečenja. Kablovi za napajanje ili drugi kablovi mogu biti skriveni u živoj ogradi ili zbuunju i mogu se slučajno zaseći oštricom.**
- **Nosite zaštitu za oči. Odgovarajuća zaštitna oprema će smanjiti opasnost od telesnih povreda.**
- **Držite trimer za živu ogradu samo na izolovanim površinama za hvatanje, jer sečivo može doći u kontakt sa skrivenim ožičenjem. Sečiva koja dodiruju "živu" žicu mogu izložene metalne delove trimera za živu ogradu "oživeti" i izazvati strujni udar kod rukovaoca.**
- **Držite sve delove tela dalje od sečiva. Nemojte uklanjati isečeni materijal niti držati materijal koji treba iseći kada se sečiva pomeraju. Sečiva se nastavljaju pomerati nakon što je prekidač isključen. Trenutak nepažnje tokom rada trimera za živu ogradu može dovesti do ozbiljnih telesnih povreda.**

- **Prilikom uklanjanja zaglavljenog materijala ili servisiranja trimera za živu ogradu, uverite se da su svi prekidači za napajanje isključeni i da je zaključavanje u blokiranom položaju. Neočekivano aktiviranje trimera za živu ogradu tokom uklanjanja zaglavljenog materijala ili servisiranja može dovesti do ozbiljnih telesnih povreda**
- **Nosite trimer za živu ogradu za ručku pri čemu je sečivo zaustavljeno i vodite računa da ne aktivirate prekidač za napajanje. Pravilno nošenje trimera za živu ogradu će smanjiti rizik od nenamernog pokretanja i posledičnih ličnih povreda od sečiva.**
- **Kada transportujete ili skladištite trimer za živu ogradu, uvek koristite poklopac sečiva. Pravilno rukovanje trimenom za živu ogradu će smanjiti rizik od telesnih povreda uzrokovanih sečivom.**

## Bezbednosna upozorenja za trimer za živu ogradu sa produženim dometom

- **Uvek koristite zaštitu za glavu kada iznad glave koristite trimer za živu ogradu sa produženim dometom. Odbačeni otpad može dovesti do ozbiljnih telesnih povreda.**
- **Uvek koristite dve ruke kada koristite trimer za živu ogradu sa produženim dometom. Držite trimer za živu ogradu sa produženim dometom obema rukama kako biste izbegli gubitak kontrole.**
- **Da biste smanjili opasnost od strujnog udara, nikada ne koristite trimer za živu ogradu sa produženim dometom u blizini električnih vodova. Kontakt ili upotreba u blizini električnih vodova može prouzrokovati ozbiljne povrede ili strujni udar koji može dovesti do smrti.**

## Dodatne bezbednosne napomene

**⚠ OPASNOST** • Opasne povrede ukoliko nož uređaja baca predmete po okolini ili ukoliko žica ili uzica budu zahvaćeni od mehanizma za rezanje. Pre upotrebe uređaja, detaljno pregledati da li u radnom području ima predmeta kao što su kamenje, štapovi, metal, žica, kosti ili igračke i ukloniti ih. • Uređaj nikada ne koristiti ako se u krugu od 15 m nalaze lica, posebno deca ili životinje, jer postoji opasnost da nož uređaja baca predmete po okolini. • Ne sme da vršite nikakve izmene na uređaju. • Teške povrede usled nekoncentrisanog rada. Nemojte koristiti uređaj ako se nalazite pod dejstvom narkotika, alkohola ili lekova ili ako ste umorni.

**⚠ UPOZORENJE** • Nije predviđeno da uređaj upotrebljavaju deca ili osobe sa ograničenim fizičkim, senzoričkim ili mentalnim sposobnostima ili osobe, koje nisu upoznate sa ovim uputstvima. • Potreban vam je nezaklonjen pogled na radno područje da biste uočili moguće opasnosti. Koristite uređaj samo pri dovoljnom osvetljenju. • Pre korišćenja proverite da li svi kontrolni elementi i sigurnosni uređaji pravilno funkcionišu. Proverite da li ima olabavljenih brava, uverite se da su sve zaštitne prekrivke pravilno i bezbedno pričvršćene. Nemojte da koristite uređaj ukoliko nije u besprekornom stanju. • Zamenite istrošene ili oštećene delove pre nego što uređaj pustite u pogon. • Prilikom rada sa uređajem treba nositi dugačke, debele pantalone, odeću dugih rukava i čizme otporne na klizanje. Nemojte raditi bos. Nemojte nositi sandale ili kratke pantalone. Izbegavajte široku odeću ili odeću sa uzicama i trakama. • Opasnost od povratnog udara

zbog gubitka ravnoteže. Izbegavajte neuobičajene položaje tela, obezbedite čvrst, bezbedan oslonac i u svakom trenutku održavajte ravnotežu. ● Uvek držite uređaj sa obe ruke. Prednju ručku čvrsto držite jednom rukom. Drugom rukom držite čvrsto zadnju ručku, koristite taster za deblokadu i prekidač uređaja. ● Za vreme korišćenja uređaja morate da nosite priloženi pojas za nošenje. Pojas za nošenje je opremljen kopčom za brzo otpuštanje. Pojas za nošenje vam pomaže da upravljate uređajem kada je spušten nakon sečenja i da držite težinu uređaja tokom sečenja. ● Upoznajte se pre korišćenja uređaja sa pojasom za nošenje i kopčom za brzo otpuštanje. Ne nosite odecu preko pojasa ili na bilo koji drugi način sprečite pristup kopči za brzo otpuštanje. ● Opasnost od strujnog udara. Ne radite sa uređajem na udaljenosti od 10 m od nadzemnih vodova. ● Nemojte koristiti uređaj u blizini stubova, ograda, zgrada ili drugih nepokretnih predmeta. ● Noževi uređaja su oštri. Nosite čvrste zaštitne rukavice i radite pažljivo kada obavljate montažu, zamenu, čišćenje ili vršite proveru položaja zavrtneva. ● Zamenite istrošene ili oštećene delove pre nego što uređaj pustite u pogon. ● Odmah zaustavite uređaj i proverite da li ima oštećenja odn. utvrdite uzrok vibracije ako je uređaj pao, udario ili neuobičajeno vibrirao. Preпустите овлашћеном корисничком сервису поправку или замену уређаја. ● Pre svake upotrebe proverite da li su spojevi poluge i alat za rezanje čvrsto pričvršćeni. ● Pre nego što posećete živu ogradu ili žbun, proverite da li su ljudi ili životinje iza ili u njoj. ● Isključite motor, uklonite akumulatorsko pakovanje i uverite se da su se svi pokreni delovi potpuno zaustavili:

- Pre nego što podesite radni položaj alata za sečenje.
- Pre nego što čistite uređaja ili uklanjate neku blokadu.
- Pre nego što uređaj ostavite bez nadzora.
- Pre provere i održavanja uređaja ili radova na uređaju.

**⚠ OPREZ.** ● Nosite kompletnu zaštitu za oči i sluh. ● Prilikom radova u područjima, u kojima postoji opasnost od padanja predmeta, nosite zaštitu za glavu. ● Opasnost od povredjenja zahvatanjem slobodnih delova odeće, kose ili nakita pokretnim delovima uređaja. Odeću i nakit držite na udaljenosti od pokretnih delova mašine. Vežite dugu kosu. ● Pre pokretanja uređaja, uverite se da alat za sečenje ne može da dođe ni sa čim u kontakt. ● Nemojte koristiti uređaj na merdevinama ili nestabilnim podlogama. ● Zaštita za sluh može da ograniči vašu sposobnost da čujete upozoravajuće tonove, pa zato obratite pažnju na moguće opasnosti u blizini i u radnom području. ● Buka uređaja može ograničiti vašu sposobnost da čujete, stoga budite svesni potencijalnih opasnosti u okolini i u području rada.

**PAŽNJA** ● Nemojte vodite uređaj silom kroz gustu šipražje. Na taj način alati za sečenje mogu da se blokiraju i da se uspore. Smanjite radnu brzinu ako se blokiraju alati za sečenje. ● Nemojte seći stabla i grane koje su očigledno suviše velike da bi mogle da uđu između listova za sečenje. Koristite ručnu testeru ili testeru bez motora za sečenje većih stabala i grada. ● Koristite uređaj na temperaturama od 0 °C do 40 °C. ● Skladištite uređaj samo na mestu sa temperaturom između 0 °C i 40 °C.

## Dodatne sigurnosne napomene za akumulator

Da biste smanjili rizik od požara, povreda i oštećenja proizvoda usled kratkog spoja, nikada ne uranjajte uređaj, akumulatorsko pakovanje ili punjač u tečnost ili ne dozvolite da tečnost proдре u njih. Korozivne ili provodljive tečnosti kao što su morska voda, određene industrijske hemikalije, izbeljivači ili proizvodi koji sadrže izbeljivače mogu uzrokovati kratak spoj.

- Punitere akumulatorsko pakovanje na mestu gde je temperatura okoline između 10 °C i 38 °C.
- Skladištite akumulatorsko pakovanje na mestu gde je temperatura okoline između 0 °C i 40 °C.
- Koristite akumulatorsko pakovanje na mestu gde je temperatura okoline između 0 °C i 40 °C.

## Bezbedan transport i skladištenje

**⚠ UPOZORENJE.** ● Pre skladištenja ili transportovanja, isključite uređaj, ostavite ga da se ohladi i uklonite akumulatorsko pakovanje.

**⚠ OPREZ.** ● Da bi se izbegle nesreće ili povrede uređaj smete transportovati i skladištiti samo sa postavljenom zaštitom za nož i sa izvađenom baterijom. ● Opasnost od povreda i oštećenja na uređaju. Tokom transporta osigurajte vozilo od pomeranja ili padanja. ● Radi bezbednosti skladištite akumulatorsko pakovanje odvojeno od uređaja.

**PAŽNJA** ● Uklonite sva strana tela sa uređaja, pre nego što ga transportujete ili skladištite. ● Uređaj skladištite na suvom i dobro provetrenom mestu, kao i van domašaja dece. Uređaj držite dalje od materijala koji podstiču koroziju, kao što su hemikalije za vrtove. ● Nemojte skladištiti uređaj na otvorenom prostoru.

## Bezbedno održavanje i nega

**⚠ UPOZORENJE.** ● Isključite motor, uklonite akumulatorsko pakovanje i uverite se da su se svi pokretni delovi potpuno zaustavili:

- Pre nego što očistite ili održavate uređaj.
- Pre nego što zamenite delove pribora.

● Opasnost od povreda oštrim alatima za sečenje. Obratite posebnu pažnju prilikom uklanjanja ili postavljanja zaštite za nož, čišćenja i podmazivanja uređaja. ● Pobrinite se da uređaj bude u bezbednom stanju tako što ćete redovno proveravati da li su spreznjaci, navrtke i zavrtjni čvrsto pritegnuti. ● Nakon svake upotrebe sa alata za sečenje čvrstom četkom uklonite prljavštinu i radi zaštite od korozije nanosite odgovarajuće ulje, pre nego što ponovo postavite zaštitu za nož. Proizvođač preporučuje da za zaštitu od korozije i podmazivanje koristite sprej. Raspitajte se o odgovarajućem spreju u korisničkom servisu. Pre svake upotrebe, alat za sečenje možete da podmazete uljem na opisani način.

**⚠ OPREZ.** ● Koristite samo pribor i rezervne delove koje je odobrio proizvođač. Originalni pribor i originalni rezervni delovi daju garanciju za bezbedan rad uređaja bez smetnji.

**PAŽNJA** ● Nakon svake upotrebe, proizvod očistite mekom, suvom krpom.

**Napomena** ● Radove na servisiranju i održavanju sme da vrši samo kvalifikovano i specijalno obučeno stručno osoblje. Preporučujemo da radi popravke proizvod pošaljete u ovlašćeni servisni centar. ● Smete da vršite same podešavanja i popravke koje su opisane

u ovom uputstvu za rad. Za sve ostale popravke stupite u kontakt sa ovlašćenim korisničkim servisom.

### Preostali rizici

#### ⚠ UPOZORENJE

- Čak i kada se uređaj koristi na propisani način, postoje određeni preostali rizici. Sledeće opasnosti mogu da se pojave prilikom korišćenja uređaja:
- Povrede zbog kontakta sa alatima za sečenje. Alate za sečenje držite na udaljenosti od tela. Koristite štitičnik za nož kada ne sečete.
- Vibracije mogu da izazovu povrede. Za svaki posao koristite odgovarajući alat, koristite predviđene ručke, te ograničite radno vreme i izloženost.
- Buka može dovesti do oštećenja sluha. Nosite zaštitu za sluh i ograničite opterećenje.

### Smanjenje rizika

#### ⚠ OPREZ

- Duže trajanje upotrebe uređaja može da dovede do smetnji u cirkulaciji u rukama uslovljenih vibracijama. Opšte važeće trajanje za upotrebu se ne može utvrditi, jer ono zavisi od više faktora uticaja:
- Lična sklonost ka lošoj cirkulaciji (često hladni prsti, utrnulost prstiju)
- Niske temperature okoline. Nositi tople rukavice za zaštitu ruku.
- Ometena cirkulacija usled suviše čvrstog zatezanja.
- Neprekidan rad je štetniji od rada koji se prekida pauzama.

Kod redovnog, dugotrajnog korišćenja uređaja i kod ponovljene pojave simptoma, kao što su npr. utrnulost prstiju, hladni prsti, trebate se obratiti lekaru.

### Namenska upotreba

- Akumulatorske makaze za živu ogradu sa produžetkom su samo za privatnu upotrebu.
- Uređaj je predviđen samo za upotrebu na otvorenom.
- Iz sigurnosnih razloga, uređaj uvek čvrsto držite obema rukama.
- Uređaj je predviđen za sečenje žive ograde, žbunja i sličnih biljaka. Korisnik pri tom mora stajati bezbedno na tlu.
- Uređaj sme da se produži maksimalno do 2,8 m.
- Uređaj sme da se koristi samo u suvom, dobro osvetljenom okruženju.

Bilo koja druga upotreba, npr. za sečenje trave, drveća i stabala nije dozvoljena.

### Zaštita životne sredine



Ambalaža može da se reciklira. Pakovanja odložite u otpad u skladu sa ekološkim propisima.



Električni i elektronski uređaji sadrže vredne materijale koji se mogu reciklirati, a često i sastavne delove kao što su baterije, akumulatori ili ulje, koji u slučaju pogrešnog tretiranja ili

pogrešnog odlaganje u otpad mogu predstavljati potencijalnu opasnost po zdravlje ljudi i životnu sredinu. Međutim, ovi sastavni delovi su neophodni za pravilan rad uređaja. Uređaji označeni ovim simbolom ne smeju da se odlažu u kućni otpad.

#### Napomene o sastojcima (REACH)

Aktuelne informacije o sastojcima možete pronaći na: [www.kaercher.de/REACH](http://www.kaercher.de/REACH)

### Pribrator i rezervni delovi

Koristite samo originalni pribor i originalne rezervne delove pošto oni garantuju bezbedan rad i rad bez smetnji na uređaju.

Informacije o priboru i rezervnim delovima možete pronaći na [www.kaercher.com](http://www.kaercher.com).

### Obim isporuke

Obim isporuke uređaja je prikazan na pakovanju. Prilikom otpakivanja proverite da li je sadržaj potpun. Ukoliko nedostaje pribor ili u slučaju štete nastale prilikom transporta obavestite vašeg distributera.

### Sigurnosni uređaji

#### ⚠ OPREZ

**Opasnost od povreda zbog nedostajućih ili izmenjenih sigurnosnih uređaja!**

Sigurnosni uređaji služe za vašu zaštitu.

Nemojte zaobilaziti, uklanjati ili deaktivirati sigurnosne uređaje.

#### Taster za deblokadu



Prekidačem uređaja može se upravljati samo ako se prethodno pritisne dugme za otpuštanje prekidača uređaja. Time se sprečava nenamerno pokretanje.

#### Zaštita noževa

Zaštita noževa je važan sastavni deo sigurnosne opreme makaza za živu ogradu. Oštećena zaštita noža ne sme više da se koristi i mora se odmah zameniti.

### Simboli na uređaju

	Opšti znak upozorenja
	Pre puštanja u pogon pročitajte uputstvo za rad i sve sigurnosne napomene.
	Prilikom radova sa uređajem nosite odgovarajuću zaštitu za glavu, oči i sluh.
	Prilikom radova sa uređajem nosite neklizave zaštitne cipele.
	Prilikom radova sa uređajem nosite rukavice koje nisu klizave i koje su otporan na kidanje.
	Uređaj nemojte izlagati kiši ili vlažnim uslovima.
	Opasnost od povreda. Ne dodirujte oštri alat za sečenje.

	Opasnosti od električne struje. Prilikom radova sa uređajem održavajte minimalni razmak od 10 m od slobodnih vodova.
	Opasnost usled razletanja predmeta. Svi posmatrači, posebno deca i kućni ljubimci, treba da budu udaljeni najmanje 15 m od radnog područja.
	Nivo zvučnog pritiska naveden na etiketi iznosi 93 dB.

## Opis uređaja

U ovom uputstvu za rad je opisana maksimalna opremljenost uređaja. U zavisnosti od modela, postoje razlike u obimu isporuke (pogledati pakovanje).

Vidi sliku na grafičkim stranama

Slika A

- ① Prekidač uređaja
- ② Taster za otključavanje prekidača uređaja
- ③ Navrtka za fiksiranje teleskopske šipke
- ④ Navrtka za fiksiranje
- ⑤ Gornja drška
- ⑥ Taster za deblokadu podešavanja ugla
- ⑦ List za sečenje
- ⑧ Teleskopska šipka
- ⑨ Površina za držanje
- ⑩ Ušica za pojas za nošenje
- ⑪ Donja drška
- ⑫ Ušica za pojas za nošenje
- ⑬ Ručka
- ⑭ Taster za deblokadu akumulatorskog pakovanja
- ⑮ Natpisna pločica
- ⑯ Prihvatnik akumulatorskog pakovanja
- ⑰ Pojas za nošenje
- ⑱ Zaštita noževa
- ⑲ Čistač posećenog materijala
- ⑳ \*Punjač za brzo punjenje Battery Power 18V
- ㉑ \*Akumulatorsko pakovanje Battery Power 18V

\* opciono

## Akumulatorsko pakovanje

Uređaj može da se koristi sa 18 V Kärcher Battery Power akumulatorskim pakovanjem.

## Puštanje u pogon

### ⚠ UPOZORENJE

**Nekontrolisano pokretanje**

Opasnost po život usled posekotina

Pre svih pripremnih radova, izvadite akumulator iz uređaja.

### Montaža uređaja

1. Gurnite teleskopsku osovinu u osovinu trimera za živu ogradu.
2. Okrećite navrtku za fiksiranje udesno dok se ne zaustavi.  
**Slika B**

### Montaža čistača posećenog materijala

**Napomena**

Koristite čistač posećenog materijala samo za horizontalne rezove.

1. Skinite čistač posećenog materijala sa zaštite za noževe.  
**Slika C**
2. Montirajte čistač posećenog materijala na makaze za živu ogradu.  
**Slika D**

### Kačenje pojasa za nošenje

Pojas za nošenje vam pomaže da nakon reza kontrolisano spustite uređaj i da prihvatite težinu uređaja tokom korišćenja.

**Slika E**

1. Kuke pojasa za nošenje zakačite o ušice na dršci. Pojas za nošenje okačite preko jednog ramena. Vodite računa o tome da pojas za nošenje može brzo da se otpusti u slučaju opasnosti.

**Napomena**

Za rad na vrhu žive ograde, okačite traku za nošenje samo na ušicu na ručki. Za bočni rad, okačite traku za nošenje samo na ušicu na osovini.

### Postavljanje akumulatora

### PAŽNJA

**Zaprljani kontakti**

Oštećenja na uređaju i akumulatoru

Pre postavljanja, proverite da li na prihvatniku akumulatora i na kontaktima ima prljavštine i po potrebi ih očistite.

**Slika F**

1. Akumulator gurajte u prihvatnik, sve dok se ne uklopi.

## Rukovanje

Osobama koje makaze koriste prvi put preporučujemo da ih pre rada u to uputi iskusna osoba i da provežbaju rukovanje i tehnike rada.

### Podešavanje teleskopiranja

Ako je potrebno, dužina uređaja se može podesiti kroz teleskopsku šipku.

**Slika G**

### PAŽNJA

**Zaprljanost teleskopske šipke**

Oštećenje uređaja ako postoji prljavština na teleskopskoj šipki prilikom podešavanja dužine.

Proverite da li na teleskopskoj šipki ima prljavštine i uklonite je pre podešavanja.

1. Okrenite navrtku za fiksiranje teleskopske šipke ulavo da biste je olabavili.

2. Podesite teleskopsku šipku na željenu dužinu.  
**Slika H**
3. Okrenite navrtku za fiksiranje teleskopske šipke udesno radi pričvršćivanja.

### Podešavanje zakretne glave

Ugao između drške/teleskopske šipke i makaza za živu ogradu može da se prilagodi radnim uslovima.

**Slika I**

#### **⚠ OPREZ**

**Oštro sečivo noža**

*Posekotine*

*Prilikom svih radova na nožu za sečenje nosite zaštitne rukavice.*

1. Montirajte štitnik za nož.  
**Slika J**
2. Usmerite dršku /teleskopsku šipku paralelno sa tlom.
3. Jednom rukom pritisnite zakretnu glavu.

**Slika K**

#### **⚠ UPOZORENJE**

**Posekotine prilikom kontakta sa oštrim sečivom**

*Nikada nemojte da pomerate list za sečenje rukom.*

4. Drugom rukom pomerajte dršku/teleskopsku šipku dok se ne podesi željeni ugao.
5. Pustite zakretnu glavu.

### Uključivanje uređaja

1. Pomerite dugme za otpuštanje prekidača uređaja napred do kraja.  
**Slika L**
2. Pritisnite prekidač uređaja.  
Uređaj se pokreće.

**Napomena**

*Taster za deblokadu ne mora da se trži tokom primene.*

3. Otpustite prekidač uređaja.  
Uređaj se zaustavlja.

### Rukovanje

#### **⚠ OPREZ**

**Opasnost od povreda oštrim noževima**

*Prilikom radova na uređaju nosite odgovarajuće zaštitne naočare i zaštitne rukavice.*

#### **⚠ UPOZORENJE**

**Opasnost od povreda kao posledica**

**nekontrolisanih pokreta uređaja**

*Uvek čvrsto držite uređaj sa obe ruke.*

*Uvek nosite pojas za nošenje.*

1. Proverite da li na materijalu koji treba da se seče ima stranih tela kao što su papir, folije ili žice i uklonite ih po potrebi.
2. Uklonite zaštitu za nož.
3. Uključivanje uređaja, pogledajte poglavlje *Uključivanje uređaja*.
4. Trimujte živu ogradu.  
**Slika M**

### Uklanjanje akumulatorskog pakovanja

**Napomena**

*Pri dužim prekidima u radu uklonite akumulatorski pakovanje iz uređaja i zaštitite ga od neovlašćenog korišćenja.*

1. Pritisnite taster za deblokadu akumulatorskog pakovanja da biste deblokirali akumulatorsko pakovanje.  
**Slika N**

2. Izvadite akumulatorsko pakovanje iz uređaja.

### Završetak rada

1. Uklonite akumulatorsko pakovanje iz uređaja (vidi poglavlje *Uklanjanje akumulatorskog pakovanja*).
2. Očistite uređaja (pogledajte poglavlje *Čišćenje uređaja*).

### Transport

#### **⚠ OPREZ**

**Zanemarivanje težine**

*Opasnost od povreda i oštećenja*

*Prilikom transporta obratite pažnju na težinu uređaja.*

#### **⚠ OPREZ**

**Nekontrolisano pokretanje**

*Posekotine*

*Pre transporta izvadite akumulator iz uređaja.*

*Makaze za živu ogradu transportujte samo sa postavljenom zaštitom za nož.*

1. Ukloniti akumulatorsko pakovanje, pogledajte poglavlje *Uklanjanje akumulatorskog pakovanja*.
2. Uklonite zaštitu za noževe pomoću čistača posebnog materijala.

**Slika J**

3. Teleskopirajte uređaj do najkraće dužine.

**Slika G**

### Skladištenje

#### **PAŽNJA**

**Vlažno okruženje**

*Korozija*

*Uređaj skladištite samo u unutrašnjem prostoru.*

#### **⚠ OPREZ**

**Zanemarivanje težine**

*Opasnost od povreda i oštećenja*

*Prilikom skladištenja obratite pažnju natežinu uređaja.*

#### **⚠ OPREZ**

**Nekontrolisano pokretanje**

*Posekotine*

*Pre transporta izvadite akumulator iz uređaja.*

*Makaze za živu ogradu skladištite samo sa postavljenom zaštitom za nož.*

**Napomena**

*Uređaj skladištite na suvom i dobro provetrenom mestu.*

*Držati ga na udaljenosti od materija sa korozivnim dejstvom, kao što su baštenske hemikalije i soli za odleđivanje.*

*Očistite uređaj pre svakog skladištenja (pogledajte poglavlje *Čišćenje uređaja*).*

1. Uklonite akumulatorsko pakovanje, pogledajte poglavlje *Uklanjanje akumulatorskog pakovanja*.
2. Montirajte štitnik za nož.

**Slika J**

3. Teleskopirajte uređaj do najkraće dužine.

**Slika G**

### Nega i održavanje

#### **⚠ OPREZ**

**Nekontrolisano pokretanje**

*Posekotine*

*Pre svih radova na uređaju, izvadite akumulator iz uređaja.*

#### **⚠ OPREZ**

**Opasnost od povreda oštrim noževima**

*Prilikom radova na uređaju nosite odgovarajuće zaštitne naočare i zaštitne rukavice.*

## Čišćenje uređaja

### PAŽNJA

#### Pogrešno čišćenje

Oštećenja na uređaju

Uređaj očistite vlažnom krpom.

Nemojte koristiti sredstva za čišćenje koja sadrže rastvarače.

Nemojte uranjati uređaj u vodu.

Nemojte čistiti uređaj pod mlazom vode iz creva ili mlazom vode pod visokim pritiskom.

#### Slika O

1. Ostavite uređaj da se ohladi.
2. Noževe i kućište motora četkom oslobodite od ostataka biljaka i prljavštine.
3. Otvor za ventilaciju na uređaju očistite četkom.

### Proverite zavrtnje spojeve noževa

#### ⚠ OPREZ

##### Olabavljeni zavrtni spoj

Opasnost od posekotina zbog nekontrolisanih pokreta noža

Redovno proveravajte da li su zavrtni spojevi noža dovoljno čvrsti.

#### Slika P

1. Proverite pričvršćenost zavrtnja/navrtki.
2. Pritegnite olabavljene zavrtnje/navrtke.

### Podmazivanje sečiva noža uljem

Da biste održali kvalitet noža i optimalne rezultate sečenja, nanesite malo ulja za prskanje ili ređeg mašinskog ulja na noževe.

#### Napomena

Uklonite smolu sa noževa, npr. pomoću Kärcher univerzalnog sredstva za uklanjanje mrlja RM 769.

#### Slika Q

Greška	Uzrok	Otklanjanje
Uređaj se ne pokreće	Akumulatorsko pakovanje nije pravilno postavljeno.	● Akumulatorsko pakovanje gurati u prihvatnik sve dok se ne uklopi.
	Akumulatorsko pakovanje je prazno.	● Napunite akumulatorsko pakovanje.
	Akumulatorsko pakovanje je neispravno.	● Zamenite akumulatorsko pakovanje.
Uređaj se zaustavlja tokom rada	Materijal za sečenje je blokirao nož.	● Uklonite materijal za sečenje iz noža.
	Akumulator je pregrejan	● Prekinite rad i sačekajte da temperatura akumulatora ponovo bude u normalnom opsegu.
	Motor je pregrejan	● Prekinite rad i ostavite motor da se ohladi.
Problemi sa montažom uređaja	Zaprjlana mesta spojeva	● Proverite da li ima prljavštine na teleskopskoj šipci i očistite je ako je potrebno. ● Uređaj odložite isključivo na čistu podlogu.

## Garancija

U svakoj zemlji važe uslovi garancije koje je izdala naša nadležna distributivna organizacija. Sve smetnje na vašem uređaju ćemo otkloniti besplatno u okviru garantnog roka, ukoliko je uzrok smetnje greška u materijalu ili greška u proizvodnji. U slučaju koji podleže garanciji obratite se sa dokazom o kupovini vašem prodavcu ili najbližoj ovlašćenoj lokaciji servisne službe. (Adresu vidi na poledini)

Dodatne informacije o garanciji (ako postoje) možete pronaći u servisnom delu vaše lokalne Kärcher internet stranice pod opcijom „Preuzimanja“.

1. Očistite uređaj (pogledajte *Čišćenje uređaja*).
2. Postavite uređaj na horizontalnu, ravnu podlogu otpornu na ulje.
3. Nanesite tanak sloj ulja sa gornje strane noževa.
4. Postavite zaštitu za noževe.
5. Očistite podlogu i odložite ostatke ulja na ekološki prihvatljiv način i u skladu sa lokalnim propisima.

## Oštrenje sečiva noža

#### Napomena

Prilikom oštrenja uklonite što manje materijala i zadržite prvobitni ugao zubaca na sečivima.

#### ⚠ OPREZ

##### Oštri noževi

##### Posekotine

Prilikom oštrenja sečiva noža nosite odgovarajuće zaštitne rukavice.

1. Nož zategnite u stegama.
2. Slobodnu stranu zubaca sečiva naoštrite pomoću turpije.
3. Nož pažljivo pomerajte rukom, sve dok ne budu pristupačni nenaoštrjeni zupci sečiva.
4. Slobodnu stranu svih zubaca sečiva naoštrite pomoću turpije.

## Pomoć u slučaju smetnje

Smetnje obično imaju jednostavne uzroke koje možete samostalno da otklonite tokom sledećeg pregleda. U slučaju da imate nedoumice ili smetnje koje nisu ovde navedene, obratite se ovlašćenoj servisnoj službi. Sa povećanim starenjem kapacitet akumulatorskog pakovanja će se smanjiti čak i u slučaju dobre nege, tako da se ni u potpuno napunjenom stanju ne može postići puno vreme rada. To ne predstavlja nedostatak.

## Tehnički podaci

		PHG 2-18
<b>Podaci o snazi uređaja</b>		
Nominalni napon	V	18
Broj obrtaja pri praznom hodu	/min	1150
Prečnik materijala za sečenje (maks.)	mm	18
Dužina sečiva	cm	45
Radni domet (maks.)	m	2,8

		<b>PHG 2-18</b>
<b>Stepen vibracija u skladu sa EN 62841-1 i EN 62841-4-2</b>		
Vrednost vibracije na šaci-ruci, prednji rukohvat	m/s <sup>2</sup>	1,3
Vrednost vibracije na šaci-ruci, zadnji rukohvat	m/s <sup>2</sup>	1,7
Nepouzdanost	m/s <sup>2</sup>	1,5
<b>Stepen zvučne snage u skladu sa EN 62841-1 i EN 62841-4-2</b>		
Nivo zvučne snage L <sub>WA</sub> + nepouzdanost K <sub>WA</sub>	dB(A)	93
<b>Dimenzije i težine</b>		
Dužina x širina x visina	mm	2090 x 89 x 200
Težina (bez akumulatorskog pakovanja)	kg	3,4

Zadržano pravo na tehničke promene.

### Vrednost vibracija i buke

Navedene ukupne vrednosti vibracija i navedene vrednosti emisije buke merene su standardnom metodom ispitivanja i mogu da se koriste za poređenje nekog alata sa drugim alatima. Deklarisane ukupne vibracione vrednosti i deklarisanе vrednosti emisije buke takođe mogu da se koriste za preliminarnu procenu izloženosti buci.

### ⚠ UPOZORENJE

*Emisije vibracija i buke tokom stvarnog korišćenja električnog alata mogu se razlikovati od navedenih vrednosti u zavisnosti od toga kako se alat koristi, a posebno od toga koja vrsta materijala se obrađuje. Utvrdite bezbednosne mere za zaštitu rukovoca na osnovu procene izloženosti u stvarnim uslovima rada (uzimajući u obzir sve delove radnog ciklusa, kao što su vremena kada je alat isključen i kada je u praznom hodu, uz vreme aktiviranja).*

## EU izjava o usklađenosti

Ovim izjavljujemo da je proizvod naveden u nastavku u skladu sa relevantnim odredbama navedenih direktiva i uredbi. U slučaju izmene proizvoda bez naše saglasnosti, ova izjava gubi validnost. Isključivu odgovornost za izdavanje ove izjave o usaglašenosti snosi proizvođač.

Proizvod: Akumulatorske makaze za živu ogradu sa produžetkom

Tip: 1.445-XXX.X

### Direktive i uredbi

2000/14/EZ (+2005/88/EZ)

2014/30/EU

2006/42/EZ (+2009/127/EZ)

2011/65/EU

### Primenjene harmonizovane norme

EN IEC 63000: 2018

EN 55014-1: 2017 + A11: 2020

EN 55014-2: 1997 + A1: 2001 + A2: 2008

EN 62841-1:2015+A11:2022

EN 62841-4-2:2019+A1:2022+A11:2022

### Primenjeni postupak ocenjivanja usklađenosti

2000/14/EZ i izmenjeno kroz 2005/88/EZ: Prilog V

## Nivo zvučne snage dB(A)

PHG 2-18:

Izmereno: 91

Garantovano: 93

### Naziv i adresa

Lice ovlašćeno za dokumentaciju:

S. Reiser

Alfred Kärcher SE & Co. KG

Alfred-Kärcher-Str. 28 - 40

71364 Winnenden (Nemačka)

Tel.: +49 7195 14-0

Faks: +49 7195 14-2212

H. Jenner

Chairman of the Board of Management

S. Reiser

Manager Regulatory Affairs & Certification

Winnenden, 2025/11/01

Potpisnici deluju po nalogu i uz punomoć upravnog odbora.

Alfred Kärcher SE & Co. KG

Alfred-Kärcher-Str. 28 - 40

71364 Winnenden (Germany)

Tel.: +49 7195 14-0

Faks: +49 7195 14-2212

## Περιεχόμενα

Γενικές υποδείξεις .....	194
Υποδείξεις ασφαλείας .....	195
Προβλεπόμενη χρήση .....	198
Προστασία του περιβάλλοντος .....	199
Παρελκόμενα και ανταλλακτικά .....	199
Παραδοτές εξοπλισμός .....	199
Συστήματα ασφαλείας .....	199
Σύμβολα επάνω στη συσκευή .....	199
Περιγραφή συσκευής .....	199
Έναρξη χρήσης .....	200
Χειρισμός .....	200
Μεταφορά .....	201
Αποθήκευση .....	201
Φροντίδα και συντήρηση .....	201
Αντιμέτωπιση βλαβών .....	202
Εγγύηση .....	202
Τεχνικά στοιχεία .....	202
Δήλωση συμμόρφωσης ΕΕ .....	203

## Γενικές υποδείξεις



Πριν από την πρώτη χρήση της συσκευής διαβάστε αυτές τις υποδείξεις ασφαλείας, αυτό εδώ το εγχειρίδιο χρήσης, τις συνημμένες υποδείξεις ασφαλείας των μπαταριών καθώς και τα συνημμένα εγχειρίδια χρήσης για τις μπαταρίες και τον φορτιστή. Εφαρμόζετε αυτές τις οδηγίες. Φυλάξτε τα εγχειρίδια για μεταγενέστερη χρήση ή για τον επόμενο ιδιοκτήτη.

Εκτός από τις υποδείξεις στο εγχειρίδιο χρήσης πρέπει να τηρείτε και τους ισχύοντες γενικούς κανονισμούς ασφαλείας και πρόληψης ατυχημάτων.

# Υποδείξεις ασφαλείας

## Διαβαθμίσεις κινδύνων

### ⚠ ΚΙΝΔΥΝΟΣ

- Υπόδειξη άμεσου κινδύνου, ο οποίος οδηγεί σε σοβαρούς τραυματισμούς ή θάνατο.

### ⚠ ΠΡΟΕΙΔΟΠΟΙΗΣΗ

- Υπόδειξη πιθανώς επικίνδυνης κατάστασης, η οποία μπορεί να οδηγήσει σε σοβαρούς τραυματισμούς ή θάνατο.

### ⚠ ΠΡΟΣΟΧΗ

- Υπόδειξη πιθανώς επικίνδυνης κατάστασης, η οποία μπορεί να οδηγήσει σε ελαφρείς τραυματισμούς.

## ΠΡΟΣΟΧΗ

- Υπόδειξη πιθανώς επικίνδυνης κατάστασης, η οποία μπορεί να οδηγήσει σε υλικές ζημιές.

## Γενικές προειδοποιήσεις ασφάλειας μηχανών

### ⚠ ΠΡΟΕΙΔΟΠΟΙΗΣΗ

- **Μελετήστε όλες τις προειδοποιήσεις ασφαλείας, τις οδηγίες, τις απεικονίσεις και τις προδιαγραφές που παρέχονται με αυτό το εργαλείο.**

Η μη τήρηση όλων των οδηγιών που αναγράφονται παρακάτω μπορεί να προκαλέσει ηλεκτροπληξία, πυρκαγιά ή και σοβαρό τραυματισμό. **Φυλάξτε καλά όλες τις προειδοποιήσεις και τις οδηγίες για μελλοντική χρήση.**

Ο όρος "εργαλείο" στις προειδοποιήσεις αναφέρεται στο ηλεκτρικό σας εργαλείο που λειτουργεί συνδεδεμένο στην πρίζα (με καλώδιο) ή με μπαταρία (χωρίς καλώδιο).

#### 1 Ασφάλεια στον χώρο εργασίας

- a Διατηρείτε τον χώρο εργασίας καθαρό και καλά φωτισμένο. Οι ακατάστατοι ή σκοτεινοί χώροι ευνοούν τα ατυχήματα.
- b Μην χρησιμοποιείτε εργαλεία σε εκρηκτικές ατμόσφαιρες, όπως σε παρουσία εύφλεκτων υγρών, αερίων ή σκόνης. Τα μηχανήματα δημιουργούν σπινθήρες που μπορεί να προκαλέσουν ανάφλεξη της σκόνης ή των αναθυμιάσεων.
- c Όταν χειρίζεστε ηλεκτρικό εργαλείο, κρατήστε παιδιά και άλλα άτομα μακριά. Η απόσπαση της προσοχής μπορεί να οδηγήσει σε απώλεια ελέγχου.

#### 2 Ηλεκτρική ασφάλεια

- a Το ηλεκτρικό φως πρέπει να ταιριάζει στην πρίζα. Ποτέ μην τροποποιείτε το βύσμα με οποιοδήποτε τρόπο. Σε ηλεκτρικά εργαλεία (με γείωση) μην χρησιμοποιείτε προσαρμογέα βύσματος. Μη τροποποιημένα βύσματα και συμβατές πρίζες μειώνουν τον κίνδυνο ηλεκτροπληξίας.
- b Αποφύγετε τη σωματική επαφή με γειωμένες επιφάνειες, όπως σωλήνες, θερμαντικά σώματα, ηλεκτρικές κουζίνες και ψυγεία. Υπάρχει αυξημένος κίνδυνος ηλεκτροπληξίας εάν το σώμα σας είναι γειωμένο.
- c Μην αφήνετε εκτεθειμένα τα ηλεκτρικά εργαλεία σε βροχή ή σε συνθήκες υγρασίας. Η είσοδος νερού στο εργαλείο αυξάνει τον κίνδυνο ηλεκτροπληξίας.
- d Μην κάνετε κακή χρήση του καλωδίου. Ποτέ μην χρησιμοποιήσετε το καλώδιο για μεταφορά, έλξη ή αποσύνδεση του εργαλείου

από την πρίζα. Προφυλάξτε το καλώδιο από θερμότητα, λάδια, κοφτερές άκρες ή κινούμενα εξαρτήματα. Τα κατεστραμμένα ή μπλεγμένα καλώδια αυξάνουν τον κίνδυνο ηλεκτροπληξίας.

- e Όταν χρησιμοποιείτε το εργαλείο σε εξωτερικό χώρο, συνδέστε ένα καλώδιο προέκτασης κατάλληλο για χρήση σε εξωτερικούς χώρους. Η χρήση τέτοιου καλωδίου μειώνει τον κίνδυνο ηλεκτροπληξίας.
  - f Εάν η χρήση του εργαλείου σε περιοχή με υγρασία είναι αναπόφευκτη, η πρίζα να προστατεύεται με ρελέ ηλεκτροπληξίας (RCD). Η ύπαρξη RCD μειώνει τον κίνδυνο ηλεκτροπληξίας.
- #### 3 Προσωπική ασφάλεια
- a Όταν χειρίζεστε ένα εργαλείο, να είστε σε εγρήγορση, να προσέχετε τις κινήσεις σας και να λειτουργείτε με κοινή λογική. Μην χρησιμοποιείτε εργαλεία όταν είστε κουρασμένοι ή υπό την επήρεια ναρκωτικών, αλκοόλ ή φαρμάκων. Μια στιγμή απροσεξίας κατά τη λειτουργία του εργαλείου μπορεί να οδηγήσει σε σοβαρό τραυματισμό.
  - b Χρησιμοποιείτε ατομικό προστατευτικό εξοπλισμό. Φοράτε πάντα προστατευτικά γυαλιά. Ο προστατευτικός εξοπλισμός, όπως μάσκα σκόνης, αντολισθητικά υποδήματα ασφαλείας, σκληρό καπέλο ή ωτοασπίδες που χρησιμοποιούνται σε ανάλογες συνθήκες, μειώνουν τον κίνδυνο τραυματισμού.
  - c Αποτρέψτε τυχόν αθέλητη εκκίνηση. Πριν συνδέσετε το καλώδιο ρεύματος ή την μπαταρία, πριν σηκώσετε ή μεταφέρετε το εργαλείο βεβαιωθείτε ότι ο διακόπτης βρίσκεται στη θέση off. Η μεταφορά ηλεκτρικών εργαλείων με το δάχτυλο στον διακόπτη ή εργαλείων με τον διακόπτη ενεργοποιημένο ευνοεί τα ατυχήματα.
  - d Πριν ενεργοποιήσετε ένα εργαλείο αφαιρέστε κάθε ρυθμιστικό κλειδί. Ένα κλειδί που παραμένει επάνω σε περιστρεφόμενο μέρος του εργαλείου μπορεί να προκαλέσει τραυματισμό.
  - e Μην τεντώνετε υπέρμετρα. Διατηρείτε πάντα την ισορροπία σας. Αυτό επιτρέπει καλύτερο έλεγχο του μηχανήματος σε απρόβλεπτες καταστάσεις.
  - f Ντυθείτε σωστά. Μην φοράτε φαρδιά ρούχα ή κοσμήματα. Κρατάτε τα μαλλιά και τα ρούχα σας μακριά από κινούμενα μέρη. Χαλαρά ρούχα, κοσμήματα ή μακριά μαλλιά μπορεί να πιαστούν σε κινούμενα μέρη.
  - g Εάν υπάρχουν συσκευές που συνδέονται σε διατάξεις αναρρόφησης και συλλογής σκόνης, βεβαιωθείτε ότι αυτές είναι συνδεδεμένες και χρησιμοποιούνται σωστά. Η χρήση διατάξεων συλλογής σκόνης μπορεί να μειώσει τους σχετικούς με σκόνη κινδύνους.
  - h Μην παρασύρεστε από την εξοικείωση που αποκτάτε με τη συχνή χρήση του εργαλείου, ώστε να αδιαφορείτε για τα μέτρα ασφαλείας. Μια απρόσεκτη ενέργεια μπορεί να προκαλέσει σοβαρό τραυματισμό μέσα σε κλάματα στο δευτερολέπτο.
- #### 4 Χρήση και φροντίδα του μηχανήματος
- a Μην πιέζετε το μηχάνημα. Χρησιμοποιήστε το κατάλληλο εργαλείο για τη δουλειά σας. Το κατάλληλο ηλεκτρικό εργαλείο θα κάνει τη

δουλειά καλύτερα και ασφαλέστερα με τον ρυθμό για τον οποίο σχεδιάστηκε.

- b **Μην χρησιμοποιείτε το ηλεκτρικό εργαλείο εάν ο διακόπτης του δεν το ενεργοποιεί ή δεν το απενεργοποιεί.** Κάθε εργαλείο που δεν ελέγχεται από τον διακόπτη είναι επικίνδυνο και πρέπει να επισκευάζεται.
  - c **Πριν από οποιαδήποτε ρύθμιση, αλλαγή εξαρτημάτων ή αποθήκευση αποσυνδέετε το βύσμα από την πρίζα ή αφαιρείτε την μπαταρία, εάν αφαιρείται, από το εργαλείο.** Αυτά τα προληπτικά μέτρα ασφαλείας μειώνουν τον κίνδυνο εκκίνησης του ηλεκτρικού εργαλείου κατά λάθος.
  - d **Αποθηκεύετε τα εργαλεία μακριά από παιδιά και μην επιτρέπτε σε άτομα που δεν είναι εξοικειωμένα με το εργαλείο ή τις παρούσες οδηγίες να το χειρίζονται.** Τα μηχανήματα είναι επικίνδυνα στα χέρια ανεκπαίδευτων χρηστών.
  - e **Συντήρηση μηχανημάτων και εξαρτημάτων.** Ελέγχετε για κακή ευθυγράμμιση ή στερέωση των κινούμενων εξαρτημάτων, για θραυστή εξαρτημάτων και για κάθε άλλη κατάσταση που μπορεί να επηρεάσει τη λειτουργία του εργαλείου. Εάν έχει ζημιά, επισκευάστε το ηλεκτρικό εργαλείο πριν το χρησιμοποιήσετε. Πολλά ατυχήματα προκαλούνται από πλημμυλιές συντηρημένα εργαλεία.
  - f **Διατηρείτε τα εργαλεία κοπής κοφτερά και καθαρά.** Τα σωστά συντηρημένα κοπτικά εργαλεία με κοφτερές ακμές είναι λιγότερο πιθανό να κολλήσουν και τα χειρίζεστε ευκολότερα.
  - g **Χρησιμοποιείτε το εργαλείο και τα παρελκόμενα σύμφωνα με τις παρούσες οδηγίες, λαμβάνοντας υπόψη τις συνθήκες εργασίας και την εργασία που πρόκειται να εκτελεστεί.** Η χρήση του μηχανήματος για εργασίες διαφορετικές από τις προβλεπόμενες μπορεί να οδηγήσει σε επικίνδυνη κατάσταση.
  - h **Διατηρείτε τις λαβές και τις επιφάνειες πιασίματος στεγνές, καθαρές και απαλλαγμένες από λάδια και γράσα.** Σε απρόβλεπτες καταστάσεις οι ολισθηρές λαβές και επιφάνειες πιασίματος δεν επιτρέπουν τον ασφαλή χειρισμό και έλεγχο του εργαλείου.
- 5 **Χρήση και φροντίδα εργαλείου μπαταρίας**
- a **Φορτίζετε μόνο με τον φορτιστή που καθορίζεται από τον κατασκευαστή.** Ένας φορτιστής κατάλληλος για έναν τύπο μπαταριών μπορεί να δημιουργήσει κίνδυνο πυρκαγιάς όταν χρησιμοποιείται σε άλλη μπαταρία.
  - b **Χρησιμοποιείτε ηλεκτρικά εργαλεία μόνο με τις ειδικά καθορισμένες μπαταρίες.** Η χρήση οποιασδήποτε άλλης μπαταρίας μπορεί να προκαλέσει τραυματισμό και πυρκαγιά.
  - c **Όταν η μπαταρία δεν χρησιμοποιείται, να την έχετε μακριά από άλλα μεταλλικά αντικείμενα, όπως συνδετήρες, κέρματα, κλειδιά, καρφιά, βίδες ή άλλα μικρά μεταλλικά αντικείμενα, που μπορεί να γεφυρώσουν τους ακροδέκτες.** Το βραχυκύκλωμα των ακροδεκτών της μπαταρίας μπορεί να προκαλέσει εγκαύματα ή πυρκαγιά.
  - d **Σε κακές συνθήκες, μπορεί να εκτοξευτεί υγρό από τη μπαταρία, αποφύγετε την επαφή.** Εάν συμβεί να έρθετε σε επαφή, ξεπλύνετε με νερό. Εάν το υγρό εισέλθει σε μάτια, ζητήστε

επιπλέον ιατρική βοήθεια. Το υγρό που εκτοξεύεται από τη μπαταρία μπορεί να προκαλέσει ερεθισμό ή εγκαύματα.

- e **Μην χρησιμοποιείτε μπαταρία ή εργαλείο που έχει ζημιά ή έχει τροποποιηθεί.** Οι κατεστραμμένες ή τροποποιημένες μπαταρίες μπορεί να έχουν απρόβλεπτη συμπεριφορά με αποτέλεσμα πυρκαγιά, έκρηξη ή κίνδυνο τραυματισμού.
  - f **Προστατεύετε τη μπαταρία και το εργαλείο από φωτιά ή υπερβολική θερμοκρασία.** Η έκθεση σε φωτιά ή σε θερμοκρασία άνω των 130 °C μπορεί να προκαλέσει έκρηξη.
  - g **Ακολουθείτε τις οδηγίες φόρτισης, μην φορτίζετε τη μπαταρία ή το εργαλείο σε θερμοκρασίες εκτός του καθορισμένου εύρους.** Η φόρτιση με ακατάλληλο τρόπο ή σε θερμοκρασίες εκτός του καθορισμένου εύρους μπορεί να προκαλέσει ζημιά στη μπαταρία και να αυξήσει τον κίνδυνο πυρκαγιάς.
- 6 **Σέρβις**
- a **Αναθέστε τη συντήρηση του εργαλείου σε εξειδικευμένο τεχνικό, με χρήση μόνο γνήσιων ανταλλακτικών.** Αυτό θα διασφαλίσει τη διατήρηση της ασφάλειας του μηχανήματος.
  - b **Ποτέ μην επισκευάζετε κατεστραμμένες μπαταρίες.** Το σέρβις μπαταριών θα πρέπει να εκτελείται μόνο από τον κατασκευαστή ή από εξουσιοδοτημένες εταιρείες σέρβις.

### **Οδηγίες ασφαλείας για μπортουροψάλιδα**

- **Μη χρησιμοποιείτε το ψαλίδι με κακές καιρικές συνθήκες, ειδικά όταν υπάρχει κίνδυνος κεραυνού.** Έτσι μειώνετε τον κίνδυνο να χτυπηθεί από κεραυνό.
- **Απομακρύνετε όλα τα ηλεκτρικά καλώδια από την περιοχή κοπής.** Σε φράκτες και σε θάμνους μπορεί να είναι κρυμμένα ηλεκτρικά καλώδια και μπορεί να κοπούν κατά λάθος από τη λεπίδα.
- **Φορέστε προστατευτικές υψασπίδες.** Ο κατάλληλος προστατευτικός εξοπλισμός θα μειώσει τον κίνδυνο απώλειας της ακοής.
- **Κρατάτε το ψαλίδι μόνο από μονωμένες επιφάνειες λαβής, γιατί η λεπίδα μπορεί να έρθει σε επαφή με κρυμμένα καλώδια.** Οι λεπίδες που έρχονται σε επαφή με ένα ηλεκτροφόρο καλώδιο άγουν το ηλεκτρικό ρεύμα στα γυμνά μεταλλικά μέρη του ψαλιδιού προκαλώντας έτσι ηλεκτροπληξία στον χειριστή.
- **Όλα τα μέρη του σώματός σας πρέπει να παραμένουν μακριά από τη λεπίδα.** Μην αφαιρείτε τα κομμένα υλικά και μην κρατάτε το προς κοπή υλικό όταν οι λεπίδες κινούνται. Οι λεπίδες συνεχίζουν να κινούνται και μετά την απενεργοποίηση του διακόπτη. Μια στιγμή απροσεξίας κατά τη λειτουργία του ψαλιδιού μπορεί να οδηγήσει σε σοβαρό τραυματισμό.
- **Όταν καθαρίζετε σφηνωμένα υλικά ή κάνετε σέρβις στο ψαλίδι, βεβαιωθείτε ότι όλοι οι διακόπτες λειτουργίας είναι απενεργοποιημένοι και κλειδωμένοι.** Η απροσδόκητη ενεργοποίηση του εργαλείου κατά την αφαίρεση των σφηνωμένων υλικών ή κατά το σέρβις μπορεί να οδηγήσει σε σοβαρό τραυματισμό.
- **Μεταφέρετε το μπортουροψάλιδο από τη λαβή με τη λεπίδα σταματημένη και προσέχοντας να μην ενεργοποιήσετε κανένα διακόπτη λειτουργίας.** Η σωστή μεταφορά του ψαλιδιού θα

μειώσει τον κίνδυνο ακούσιας εκκίνησης και τον επακόλουθο τραυματισμό από τις λεπίδες.

- **Κατά τη μεταφορά ή την αποθήκευση του ψαλιδιού να τοποθετείτε πάντα το κάλυμμα της λεπίδας.** Ο σωστός χειρισμός του ψαλιδιού θα μειώσει τον κίνδυνο τραυματισμού από τις λεπίδες.

#### **Οδηγίες ασφαλείας για τη τηλεσκοπικά μπουρτουροψάλιδα:**

- **Κατά τη λειτουργία του τηλεσκοπικού ψαλιδιού πάνω από το κεφάλι να χρησιμοποιείτε πάντα προστατευτικό κράνος.** Από την πτώση κλαδιών μπορεί να προκληθεί σοβαρός τραυματισμός.
- **Όταν χειρίζεστε το τηλεσκοπικό μπουρτουροψάλιδο να χρησιμοποιείτε πάντα και τα δύο χέρια.** Κρατάτε το τηλεσκοπικό μπουρτουροψάλιδο και με τα δύο χέρια ώστε να αποτρέψετε τυχόν απώλεια ελέγχου.
- **Για να μειώσετε τον κίνδυνο ηλεκτροπληξίας, μην χρησιμοποιείτε ποτέ τηλεσκοπικό μπουρτουροψάλιδο κοντά σε γραμμές ηλεκτρικού ρεύματος.** Η επαφή με ή η χρήση κοντά σε ηλεκτρικά καλώδια μπορεί να προκαλέσει σοβαρό τραυματισμό ή ηλεκτροπληξία με αποτέλεσμα το θάνατο.

#### **Πρόσθετες οδηγίες ασφαλείας**

**⚠ ΚΙΝΔΥΝΟΣ** • Κίνδυνος σοβαρών τραυματισμών όταν εκτοξεύονται αντικείμενα από το μαχαίρι κοπής ή όταν πνίονται σύρμα ή σχοινί στο εργαλείο κοπής. Ελέγχετε προσεκτικά και καθαρίζετε την περιοχή πριν από την εργασία από αντικείμενα όπως πέτρες, ραβδιά, μέταλλα, σύρματα, κόκκαλα ή παιχνίδια. • Μην χρησιμοποιείτε ποτέ τη συσκευή όταν υπάρχουν άτομα, ιδιαίτερα παιδιά ή ζώα, σε ακτίνα 15 m, λόγω του κινδύνου εκτόξευσης αντικειμένων από το μαχαίρι κοπής. • Στη συσκευή δεν επιτρέπεται να γίνει καμία μετατροπή. • Σοβαροί τραυματισμοί λόγω ελλιπούς συγκέντρωσης κατά την εργασία. Μην χρησιμοποιείτε τη συσκευή εάν είστε υπό την επίρρηση ναρκωτικών ουσιών, αλκοόλ ή φαρμάκων ούτε αν είστε κουρασμένοι.

**⚠ ΠΡΟΕΙΔΟΠΟΙΗΣΗ** • Αυτή η συσκευή δεν επιτρέπεται να χρησιμοποιείται από παιδιά ή από ενήλικες με περιορισμένες σωματικές, αισθητηριακές ή νοητικές ικανότητες καθώς ούτε και από άτομα που δεν γνωρίζουν αυτές τις οδηγίες. • Χρειάζεται καλή θέαση της περιοχής εργασίας για να ανιχνεύετε πιθανούς κινδύνους. Χρησιμοποιείτε τη συσκευή μόνο με καλό φωτισμό. • Πριν τη λειτουργία, βεβαιωθείτε ότι η συσκευή, όλα τα στοιχεία χειρισμού και οι προστατευτικές διατάξεις λειτουργούν σωστά. Ελέγξτε για χαλαρά πώματα, βεβαιωθείτε ότι όλα τα προστατευτικά καλύμματα και οι λαβές είναι σωστά και σταθερά στερεωμένα. Μην χρησιμοποιείτε τη συσκευή, εάν δεν λειτουργεί άψογα. • Αντικαθίστε φθαρμένα ή κατεστραμμένα μέρη πριν από την έναρξη λειτουργία της συσκευής. • Κατά την εργασία με τη συσκευή φοράτε μακριά, χοντρά παντελόνια, ρούχα με μακριά μανίκια και αντιολισθητικές μπότες. Μην δουλίζετε ζυπόλητοι. Μην φοράτε πέδιλα ή κοντά παντελόνια. Αποφεύγετε να φοράτε ρούχα ή ρούχα με κορδόνια και κορδέλες. • Κίνδυνος ανάκρουσης λόγω απώλειας ισορροπίας. Αποφεύγετε αφύσικες στάσεις του σώματος, φροντίζετε να στριζέψετε στέρνα με ασφάλεια και να έχετε πάντα ισορροπία. • Κρατάτε πάντα τη συσκευή και με τα δύο χέρια. Κρατήστε γερά την μπροστινή λαβή με το ένα χέρι. Μη το άλλο χέρι

κρατήστε σταθερά την πίσω λαβή, πατήστε το πλήκτρο απασφάλισης και τον διακόπτη λειτουργίας. • Κατά τη χρήση της συσκευής, πρέπει να φοράτε τον παρεχόμενο ιμάντα μεταφοράς. Ο ιμάντας μεταφοράς διαθέτει ταχυσύνδεσμο. Ο ιμάντας σας βοηθά να ελέγχετε τη συσκευή όταν τη χαμηλώνετε μετά την κοπή και κρατά το βάρος της συσκευής κατά τη διάρκεια της κοπής. • Πριν χρησιμοποιήσετε τη συσκευή εξοικειωθείτε με τον ιμάντα μεταφοράς και τον ταχυσύνδεσμο. Μην φοράτε ρούχα επάνω από το εξάρτημα μεταφοράς και μην παρεμποδίζετε με άλλον τρόπο την πρόσβαση στον ταχυσύνδεσμο. • Κίνδυνος ηλεκτροπληξίας. Μην εργάζεστε με τη συσκευή σε απόσταση μικρότερη των 10 m από ελεύθερα καλώδια. • Μην χρησιμοποιείτε τη συσκευή κοντά σε στύλους, περιφράξεις, κτίρια ή άλλα ακίνητα αντικείμενα. • Τα μαχαίρια της συσκευής είναι κοφτερά. Φοράτε γερά προστατευτικά γάντια και εργάζεστε με προσοχή σε εργασίες τοποθέτησης, αντικατάστασης, καθαρισμού ή την εφαρμογή βιδιών. • Αντικαθίστε φθαρμένα ή κατεστραμμένα μέρη πριν από την έναρξη λειτουργία της συσκευής. • Αν η συσκευή πέσει κάτω, χτυπήσει ή δονηθεί ασυνήθιστα, σταματήστε την αμέσως και ελέγξτε για ζημιές ή εντοπίστε την αιτία των κραδασμών. Δώστε τη συσκευή για επισκευή σε εξουσιοδοτημένο κατάστημα ή αντικαταστήστε τη συσκευή. • Πριν από κάθε χρήση, βεβαιωθείτε ότι η σύνδεση αξόνων της ράβδου και το εργαλείο κοπής είναι καλά στερεωμένα. • Πριν κόψετε κλαδιά φράκτη ή θάμνους, ελέγξτε αν υπάρχουν άτομα ή ζώα πίσω ή μέσα σε αυτά. • Απενεργοποιήστε τον κινητήρα, αφαιρέστε τις μπαταρίες και βεβαιωθείτε ότι όλα τα κινούμενα μέρη είναι εντελώς ακίνητα:

- Πριν ρυθμίσετε τη θέση εργασίας του μηχανισμού κοπής.
- Πριν καθαρίσετε τη συσκευή ή την ξεμπλοκάρετε.
- Πριν αφήσετε τη συσκευή χωρίς επίτηρηση.
- Πριν ελέγξετε, συντηρήσετε ή κάνετε εργασίες επάνω στη συσκευή.

**⚠ ΠΡΟΣΟΧΗ** • Φοράτε προστατευτικά ματιών και υγροασπίδες. • Κατά την εργασία σε σημεία που μπορεί να πέσουν από ψηλά αντικείμενα φοράτε κατάλληλο προστατευτικό κράνος. • Κίνδυνος τραυματισμού αν πιστούν σε κινούμενα μέρη της συσκευής φαρδιά ρούχα, μακριά μαλλιά ή κοσμήματα. Μην πλησιάζετε στα κινούμενα μέρη της συσκευής φαρδιά ρούχα ή κοσμήματα. Έχετε δεμένα τα μακριά μαλλιά. • Πριν τη εκκίνηση της συσκευής, βεβαιωθείτε ότι τα εργαλεία κοπής δεν έρχονται σε επαφή με τίποτα. • Μην χρησιμοποιείτε το εργαλείο ανεβασμένο πάνω σε σκάλες ή σε ασταθή δάπεδα. • Οι υγροασπίδες μπορεί να περιορίσουν την ικανότητά σας να ακούτε προειδοποιητικούς ήχους, γι' αυτό προσέχετε για πιθανούς κινδύνους κοντά σας και στον χώρο εργασίας. • Ο θόρυβος της συσκευής μπορεί να περιορίσει την ικανότητά σας να ακούτε. Γι' αυτό προσέχετε για πιθανούς κινδύνους κοντά σας και στην περιοχή εργασίας.

**ΠΡΟΣΟΧΗ** • Μην εξαναγκάζετε τη συσκευή να περάσει μέσα από πυκνό θάμνο. Αυτό μπορεί να προκαλέσει το μπλοκάρισμα και την επιβράδυνση των εργαλείων κοπής. Όταν μπλοκάρουν τα εργαλεία κοπής μειώστε την ταχύτητα εργασίας. • Μην κόβετε κλαδιά που είναι εμφανώς πολύ μεγάλα για να χωρέσουν μεταξύ των λεπίδων. Για να κόψετε πιο χοντρά κλαδιά χρησιμοποιήστε πριόνι χειρός ή κλαδέματος χωρίς κινητήρα. • Λειτουργείτε τη συσκευή μόνο σε

θερμοκρασίες μεταξύ 0 °C και 40 °C. • Αποθηκεύετε τη συσκευή σε μέρος με θερμοκρασία μεταξύ 0 °C και 40 °C.

### Πρόσθετες υποδείξεις ασφαλείας για τη μπαταρία

Για να μειώσετε τον κίνδυνο πυρκαγιών, τραυματισμών και ζημιών λόγω βραχυκυκλώματος, μην βυθίζετε ποτέ τη συσκευή, την μπαταρία ή τον φορτιστή σε υγρό και μην αφήσετε υγρό να εισέλθει σε αυτά. Διαβρωτικά ή αγώγιμα υγρά όπως θαλασσινό νερό, ορισμένες βιομηχανικές χημικές ουσίες, λευκαντικά, προϊόντα που περιέχουν λευκαντικά κλπ. μπορούν να προκαλέσουν βραχυκύκλωμα.

- Φορτίζετε την μπαταρία σε ένα μέρος όπου η θερμοκρασία περιβάλλοντος είναι μεταξύ 10°C και 38°C.
- Φυλάσσετε την μπαταρία σε μέρος όπου η θερμοκρασία περιβάλλοντος είναι μεταξύ 0°C και 40°C.
- Χρησιμοποιείτε την μπαταρία σε μέρος όπου η θερμοκρασία περιβάλλοντος είναι μεταξύ 0°C και 40°C.

### Ασφαλής μεταφορά και αποθήκευση

**⚠ ΠΡΟΕΙΔΟΠΟΙΗΣΗ** • Απενεργοποιήστε τη συσκευή, αφήστε την να κρυώσει και αφαιρέστε τις μπαταρίες πριν την αποθηκεύσετε ή τη μεταφέρετε.

**⚠ ΠΡΟΣΟΧΗ** • Για να αποφύγετε ατυχήματα ή τραυματισμούς, επιτρέπεται να μεταφέρετε και να αποθηκεύετε το εργαλείο μόνο με τοποθετημένο το προστατευτικό του μαχαιριού και με βγαλμένη την μπαταρία. • Κίνδυνος τραυματισμού και ζημιάς στη συσκευή. Ασφαλίστε τη συσκευή κατά τη μεταφορά από μετακίνηση ή πτώση. • Για λόγους ασφαλείας αποθηκεύετε τη μπαταρία ξεχωριστά από τη συσκευή.

**ΠΡΟΣΟΧΗ** • Αφαιρέστε τυχόν ξένα σώματα από τη συσκευή πριν τη μεταφέρετε ή αποθηκεύσετε. • Αποθηκεύετε τη συσκευή σε στεγνό και καλά αεριζόμενο χώρο όπου δεν έχουν πρόσβαση παιδιά. Κρατήστε τη συσκευή μακριά από διαβρωτικές ουσίες, όπως χημικά προϊόντα κήπου. • Μην αποθηκεύετε τη συσκευή σε υπαίθριο χώρο.

### Ασφαλής συντήρηση και φροντίδα

**⚠ ΠΡΟΕΙΔΟΠΟΙΗΣΗ** • Απενεργοποιήστε τον κινητήρα, αφαιρέστε τις μπαταρίες και βεβαιωθείτε ότι όλα τα κινούμενα μέρη είναι εντελώς ακίνητα:

- Πριν καθαρίσετε ή συντηρήσετε τη συσκευή.
- Πριν αλλάξετε παρελκόμενα.
- Κίνδυνος τραυματισμού από κοφτερά εργαλεία κοπής. Προσέξτε ιδιαίτερα κατά την αφαίρεση ή την τοποθέτηση του προστατευτικού καλύμματος του μαχαιριού, τον καθαρισμό και τη λιπαση της συσκευής.
- Βεβαιωθείτε ότι η συσκευή βρίσκεται σε ασφαλή κατάσταση ελέγχοντας σε τακτά χρονικά διαστήματα ότι οι πείροι, τα παξιμάδια και οι βίδες είναι σφιγμένα.
- Μετά από κάθε χρήση, αφαιρέστε τις βρομιές από τα εργαλεία κοπής με σκληρή βούρτσα και εφαρμόστε κατάλληλο λάδι για αντισκωριακή προστασία πριν τοποθετήσετε ξανά το προστατευτικό μαχαιριού. Ο κατασκευαστής συστήνει να χρησιμοποιείται σπρέι ως αντισκωριακό και λιπαντικό μέσο. Για κατάλληλο σπρέι ρωτήστε στο τμήμα εξυπηρέτησης πελατών. Μπορείτε να λιπαίνετε τα εργαλεία κοπής πριν από κάθε χρήση με τον τρόπο που έχει περιγραφεί.

**⚠ ΠΡΟΣΟΧΗ** • Χρησιμοποιείτε μόνο εξαρτήματα και ανταλλακτικά, τα οποία έχουν την έγκρισή του κατασκευαστή. Τα γνήσια παρελκόμενα και τα γνήσια ανταλλακτικά εγγυούνται την ασφαλή και απρόσκοπτη λειτουργία του εργαλείου.

**ΠΡΟΣΟΧΗ** • Μετά από κάθε χρήση καθαρίστε το προϊόν με μαλακό, στεγνό πανί.

**Υπόδειξη** • Οι εργασίες σέρβις και συντήρησης επιτρέπεται να εκτελούνται μόνο από κατάλληλα εξειδικευμένο και καταρτισμένο προσωπικό. Σας συνιστούμε να στέλνετε το προϊόν σε εξουσιοδοτημένο κέντρο επισκευών. • Επιτρέπεται να εκτελείτε μόνο τις ρυθμίσεις και επισκευές που περιγράφονται σε αυτό το εγχειρίδιο λειτουργίας. Για πρόσθετες επισκευές επικοινωνήστε με τα εξουσιοδοτημένα καταστήματα.

### Λοιποί κίνδυνοι

#### ⚠ ΠΡΟΕΙΔΟΠΟΙΗΣΗ

- Ακόμη και αν η συσκευή χρησιμοποιείται όπως προβλέπεται, παραμένουν κάποιιοι μόνιμοι κίνδυνοι. Κατά τη χρήση της συσκευής ενδέχεται να προκληθούν οι ακόλουθοι κίνδυνοι:
- Τραυματισμοί από την επαφή με τα εξαρτήματα κοπής. Κρατάτε τα εργαλεία κοπής μακριά από το σώμα. Όταν δεν κόβετε να βάζετε το προστατευτικό κάλυμμα μαχαιριών.
- Οι κραδασμοί μπορεί να προξενήσουν τραυματισμούς. Χρησιμοποιήστε το σωστό εργαλείο για κάθε εργασία, χρησιμοποιήστε τις παρεχόμενες λαβές και περιορίστε τις ώρες εργασίας και την έκθεση.
- Ο θόρυβος μπορεί να προκαλέσει βλάβη στην ακοή. Φορέστε ωτοασπίδες και περιορίστε την καταπόνηση.

### Μείωση του κινδύνου

#### ⚠ ΠΡΟΣΟΧΗ

- Η χρήση του εργαλείου για μεγάλο χρονικό διάστημα ενδέχεται λόγω των κραδασμών να προκαλέσει στα χέρια διαταραχές κυκλοφορίας αίματος. Δεν μπορεί να καθοριστεί διάρκεια χρησιμοποίησης με γενική ισχύ, διότι αυτή εξαρτάται από πολλούς παράγοντες:
- Ατομική προδιάθεση για διαταραχή κυκλοφορίας αίματος (συχνά κρύα χέρια, μούδιασμα δακτύλων)
- Χαμηλή θερμοκρασία περιβάλλοντος. Για προστασία των χεριών φοράτε ζεστά γάντια.
- Το στίσιμο της λαβής εμποδίζει την καλή κυκλοφορία του αίματος.
- Η αδιάκοπη λειτουργία έχει πιο βλαβερές συνέπειες απ' ό,τι η λειτουργία με διαλείμματα. Κατά την τακτική, πολύωρη χρήση του εργαλείου και εφόσον εκδηλώνονται επανειλημμένα συμπτώματα όπως π.χ. μούδιασμα δακτύλων, κρύα χέρια, συνιστάται να συμβουλευτείτε έναν γιατρό.

### Προβλεπόμενη χρήση

- Το ψαλίδι μπροντούρας μπαταρίας με προέκταση προορίζεται μόνο για ιδιωτική χρήση.
- Η συσκευή προορίζεται για χρήση σε υπαίθριο χώρο.
- Για λόγους ασφαλείας να κρατάτε πάντα σταθερά τη συσκευή και με τα δύο χέρια.
- Η συσκευή προορίζεται για την κοπή φυτών φράχτη, θάμνων και παρόμοιων φυτών. Ταυτόχρονα ο χρήστης πρέπει να στέκεται με ασφάλεια στο έδαφος.

- Η συσκευή μπορεί να προεκταθεί το πολύ μέχρι 2,8 m.
- Η συσκευή επιτρέπεται να χρησιμοποιείται μόνο σε ξηρό, καλά φωτισμένο περιβάλλον.

Οποιαδήποτε άλλη χρήση, π.χ. η κοπή χόρτων, δένδρων και κλαδιών δεν επιτρέπεται.

## Προστασία του περιβάλλοντος



Τα υλικά συσκευασίας είναι ανακυκλώσιμα. Ανακυκλώνετε τις συσκευασίες με περιβαλλοντικά ορθό τρόπο.



Οι ηλεκτρικές και οι ηλεκτρονικές συσκευές περιέχουν πολύτιμα ανακυκλώσιμα υλικά και, συχνά, επίσης εξαρτήματα όπως απλές και επαναφορτιζόμενες μπαταρίες ή λάδια, που σε περίπτωση λανθασμένης χρήσης ή απόρριψης μπορούν να θέσουν σε κίνδυνο την ανθρώπινη υγεία και το περιβάλλον. Ωστόσο, αυτά τα συστατικά είναι απαραίτητα για τη σωστή λειτουργία της συσκευής. Οι συσκευές που φέρουν αυτό το σύμβολο δεν επιτρέπεται να απορρίπτονται μαζί με τα οικιακά απορρίμματα.

### Υποδείξεις σχετικά με συστατικά (REACH)

Ενημερωμένες πληροφορίες σχετικά με τα συστατικά θα βρείτε στη διεύθυνση: [www.kaercher.de/REACH](http://www.kaercher.de/REACH)

## Παρακόμενη και ανταλλακτικά

Χρησιμοποιείτε μόνο γνήσια παρελκόμενα και γνήσια ανταλλακτικά, καθώς αυτά εγγυώνται την ασφαλή και απρόσκοπτη λειτουργία της συσκευής. Πληροφορίες σχετικά με τα παρελκόμενα και τα ανταλλακτικά θα βρείτε στη διεύθυνση [www.kaercher.com](http://www.kaercher.com).

## Παραδοτέος εξοπλισμός

Ο παραδοτέος εξοπλισμός της συσκευής απεικονίζεται επάνω στη συσκευασία. Κατά την αφαίρεση από τη συσκευασία ελέγξτε την πληρότητα των περιεχομένων. Σε περίπτωση που λείπουν παρελκόμενα ή έχουν προκληθεί ζημιές κατά τη μεταφορά, ενημερώστε τον προμηθευτή σας.

## Συστήματα ασφαλείας

### ⚠ ΠΡΟΣΟΧΗ

**Κίνδυνος τραυματισμού από ελλιπή ή τροποποιημένα συστήματα ασφαλείας!**

Τα συστήματα ασφαλείας χρησιμεύουν για την προστασία σας.

Μην παρακάμπτετε, μην αφαιρείτε και μην νεκρώνετε τα συστήματα ασφαλείας.

### Πλήκτρο απασφάλισης

Ο διακόπτης της συσκευής μπορεί να πατηθεί μόνο αν πρώτα πατηθεί το πλήκτρο απασφάλισης του. Αυτό αποτρέπει την ακούσια εκκίνηση.

### Προστατευτικό μαχαίριού

Το προστατευτικό του μαχαίριού αποτελεί ένα σημαντικό συστατικό τμήμα των διατάξεων ασφαλείας του ψαλιδιού μπροντούρας. Αν το προστατευτικό μαχαίριού είναι χαλασμένο, δεν επιτρέπεται πλέον να χρησιμοποιείται και θα πρέπει να αντικαθίσταται αμέσως.

## Σύμβολα επάνω στη συσκευή

	Γενικό προειδοποιητικό σύμβολο
	Πριν από την έναρξη χρήσης διαβάστε τις οδηγίες χρήσης και όλες τις υποδείξεις ασφαλείας.
	Κατά την εργασία με τη συσκευή να φοράτε κατάλληλα προστατευτικά κεφαλιού, γυαλιά και ωτοασπίδες.
	Κατά την εργασία με τη συσκευή φοράτε αντιολισθητικά υποδήματα ασφαλείας.
	Κατά την εργασία με τη συσκευή να φοράτε αντιολισθητικά και ανθεκτικά γάντια.
	Μην εκθέτετε τη συσκευή σε βροχή ή υγρασία.
	Κίνδυνος τραυματισμού. Μην αγγίζετε τα κοφτερά εργαλεία κοπής.
	Κίνδυνος από ηλεκτρικό ρεύμα. Όταν εργάζεστε με τη συσκευή, διατηρήστε ελάχιστη απόσταση 10 m από ελεύθερα καλώδια.
	Κίνδυνος από εκσφενδονιζόμενα αντικείμενα. Κρατάτε τυχόν παρευρισκόμενους, ιδιαίτερα παιδιά και κατοικίδια ζώα, σε απόσταση τουλάχιστον 15 m από την περιοχή εργασίας.
	Η εγγυημένη στάθμη θορύβου που αναγράφεται στην ετικέτα είναι 93 dB.

## Περιγραφή συσκευής

Σε αυτές τις οδηγίες λειτουργίας περιγράφεται ο μέγιστος δυνατός εξοπλισμός. Στο παραδοτέο υλικό υπάρχουν διαφορές ανάλογα με το μοντέλο (ανατρέξτε στη συσκευασία).

**Εικόνα Β. τις σελίδες εικόνων**

**Εικόνα Α**

- 1 Διακόπτης συσκευής
- 2 Πλήκτρο απασφάλισης διακόπτη λειτουργίας
- 3 Παξιμάδι στερέωσης τηλεσκοπικού άξονα
- 4 Παξιμάδι στερέωσης
- 5 Πάνω άξονας
- 6 Πλήκτρο απασφάλισης ρύθμισης γωνίας
- 7 Λεπίδα κοπής

- ⑧ Τηλεσκοπικός άξονας
- ⑨ Επιφάνεια λαβής
- ⑩ Οπή για τον ιμάντα μεταφοράς
- ⑪ Κάτω άξονας
- ⑫ Οπή για τον ιμάντα μεταφοράς
- ⑬ Χειρολαβή
- ⑭ Πλήκτρο απασφάλισης μπαταριών
- ⑮ Πινακίδα τύπου
- ⑯ Θήκη μπαταριών
- ⑰ Ιμάντας μεταφοράς
- ⑱ Προστατευτικό κάλυμμα μαχαιριού
- ⑲ Συλλέκτης κομμένων υλικών
- ⑳ \*Ταχυφορπιστής Battery Power 18V
- ㉑ \*Μπαταρία Battery Power 18V

\* Προαιρετικά

### Συστοιχία μπαταριών

Η συσκευή μπορεί να λειτουργήσει με συστοιχία μπαταριών 18 V Kärcher Battery Power.

## Έναρξη χρήσης

### ⚠ ΠΡΟΕΙΔΟΠΟΙΗΣΗ

#### Ανεξέλεγκτη λειτουργία

Θανατηφόρος κίνδυνος λόγω κοψίματος  
Κατά τη διάρκεια όλων των προπαρασκευαστικών εργασιών αφαιρείτε την μπαταρία από τη συσκευή.

### Συναρμολόγηση συσκευής

1. Τοποθετήστε τον τηλεσκοπικό άξονα στον άξονα του ψαλιδιού.
2. Για στερέωση γυρίστε το παξιμάδι προς τα δεξιά μέχρι τέρμα.  
**Εικόνα Β**

### Τοποθέτηση του αναστροφέα υλικού κοπής

#### Υπόδειξη

Χρησιμοποιήστε το μάκτρο κομμένων υλικών μόνο για οριζόντιες κοπές.

1. Αφαιρέστε το μάκτρο κομμένων υλικών από το προστατευτικό κάλυμμα της λεπίδας.  
**Εικόνα C**
2. Τοποθετήστε το μάκτρο κομμένων υλικών στο ψαλίδι.  
**Εικόνα D**

### Ανάρτηση ιμάντα μεταφοράς

Ο ιμάντας σας βοηθά να χαμηλώσετε τη συσκευή με ελεγχόμενο τρόπο μετά την κοπή και κρατά το βάρος της συσκευής κατά τη χρήση.

#### Εικόνα E

1. Περάστε τους γάντζους του ιμάντα στους κρίκους της λαβής και του άξονα. Περάστε τον ιμάντα πάνω από τον ένα ώμο. Βεβαιωθείτε ότι ο ιμάντας μεταφοράς μπορεί να λυθεί γρήγορα σε περίπτωση κινδύνου.

#### Υπόδειξη

Για εργασίες στην πάνω πλευρά του φράχτη, συνδέστε τον ιμάντα μεταφοράς μόνο στην οπή της λαβής. Για εργασίες στο πλάι, συνδέστε τον ιμάντα μεταφοράς μόνο στην οπή του άξονα.

## Τοποθέτηση μπαταριών

### ΠΡΟΣΟΧΗ

#### Λερωμένες επαφές

Ζημιές στη συσκευή και την μπαταρία  
Πριν από τη χρήση ελέγξτε την υποδοχή της μπαταρίας και τις επαφές για ρύπους και, εάν είναι απαραίτητο, καθαρίστε τις.

#### Εικόνα F

1. Σπρώξτε την μπαταρία στην υποδοχή, ώσπου να κλειδώσει με έναν ήχο.

## Χειρισμός

Πριν την εργασία, συνιστάται στους αρχάριους χρήστες να ενημερωθούν για τον τρόπο χρήσης του ψαλιδιού μπροντούρας από έμπειρο άτομο και να εξασκηθούν στον χειρισμό και τις τεχνικές.

### Ρύθμιση τηλεσκοπικού άξονα

Εάν απαιτείται, το μήκος της συσκευής μπορεί να ρυθμιστεί με τη χρήση του τηλεσκοπικού άξονα.

#### Εικόνα G

### ΠΡΟΣΟΧΗ

#### Ρύπανση του τηλεσκοπικού άξονα

Ζημιά στη συσκευή εάν κατά τη ρύθμιση του μήκους υπάρχει βρομιά στον τηλεσκοπικό άξονα.

Ελέγξτε τον τηλεσκοπικό άξονα για βρομιές και αφαιρέστε τις πριν από τη ρύθμιση.

1. Για λύσιμο περιστρέψτε το παξιμάδι στερέωσης του τηλεσκοπικού άξονα αριστερόστροφα.
2. Ρυθμίστε τον τηλεσκοπικό άξονα στο επιθυμητό μήκος.

#### Εικόνα H

3. Για στερέωση περιστρέψτε το παξιμάδι στερέωσης του τηλεσκοπικού άξονα δεξιόστροφα.

### Ρύθμιση στρεφόμενης κεφαλής

Η γωνία ανάμεσα στο στέλεχος/στον τηλεσκοπικό άξονα και το ψαλίδι μπροντούρας μπορεί να προσαρμόζεται στις συνθήκες εργασίας.

#### Εικόνα I

### ⚠ ΠΡΟΣΟΧΗ

#### Κοφτερό μαχαίρι κοπής

Τραυματισμός από κόψιμο

Σε όλες τις εργασίες στη λεπίδα κοπής φοράτε προστατευτικά γάντια.

1. Τοποθετήστε το προστατευτικό κάλυμμα μαχαιριών.  
**Εικόνα J**
2. Ευθυγραμμίστε το στέλεχος / τον τηλεσκοπικό άξονα παράλληλα με το έδαφος.
3. Με το ένα χέρι πιέστε τη στρεφόμενη κεφαλή.  
**Εικόνα K**

### ⚠ ΠΡΟΕΙΔΟΠΟΙΗΣΗ

Τραυματισμός από κόψιμο κατά την επαφή με την κοφτερή λεπίδα

Ποτέ μην μετακινείτε τη λεπίδα κοπής με το χέρι.

4. Με το άλλο χέρι μετακινήστε το στέλεχος / τον τηλεσκοπικό άξονα μέχρι να ρυθμιστεί η επιθυμητή γωνία.
5. Αφήστε ελεύθερη τη στρεφόμενη κεφαλή.

### Ενεργοποίηση συσκευής

1. Σπρώξτε το πλήκτρο απασφάλισης του διακόπτη της συσκευής προς τα εμπρός μέχρι το τέλος.  
**Εικόνα L**
2. Πιέστε τον διακόπτη λειτουργίας.  
Η συσκευή αρχίζει να λειτουργεί.

## Υπόδειξη

Το πλήκτρο απασφάλισης δεν χρειάζεται να κρατιέται πατημένο κατά τη χρήση.

- Αφήστε ελεύθερο τον διακόπτη λειτουργίας.  
Η συσκευή σταματά.

## Χειρισμός

### ⚠ ΠΡΟΣΟΧΗ

**Κίνδυνος τραυματισμού από κοφτερά μαχαίρια**

Σε όλες τις εργασίες στη συσκευή φοράτε προστατευτικά γυαλιά και προστατευτικά γάντια.

### ⚠ ΠΡΟΕΙΔΟΠΟΙΗΣΗ

**Κίνδυνος τραυματισμού εξαιτίας μη ελεγχόμενων κινήσεων της συσκευής**

Κρατάτε πάντα τη συσκευή γερά και με τα δύο χέρια. Φοράτε πάντα τον ιμάντα μεταφοράς.

- Ελέγξτε το υλικό κοπής για ξένα σώματα, όπως χαρτί, μεμβράνες ή σύρματα και, κατά περίπτωση, απομακρύνετε τα.
- Αφαιρέστε το προστατευτικό κάλυμμα λάμας.
- Ενεργοποιήστε τη συσκευή, βλ. κεφάλαιο *Ενεργοποίηση συσκευής*.
- Κούρεμα φράκτη.

Εικόνα M

## Αφαίρεση μπαταρίας

### Υπόδειξη

Σε περίπτωση μη χρήσης για μεγάλα διαστήματα αφαιρέστε την μπαταρία από τη συσκευή και προστατέψτε την από αναρμόδια χρήση.

- Για να απασφαλίσετε την μπαταρία πιέστε το πλήκτρο απασφάλισης.  
Εικόνα N
- Αφαιρέστε την μπαταρία από τη συσκευή.

## Τερματισμός λειτουργίας

- Αφαιρέστε την μπαταρία από τη συσκευή (βλ. κεφάλαιο *Αφαίρεση μπαταρίας*).
- Καθαρίστε τη συσκευή (βλ. κεφάλαιο *Καθαρισμός της συσκευής*).

## Μεταφορά

### ⚠ ΠΡΟΣΟΧΗ

**Μη τήρηση των οδηγιών σχετικά με το βάρος**

**Κίνδυνος τραυματισμού και πρόκλησης ζημιών**  
Κατά τη μεταφορά προσέξτε το βάρος του μηχανήματος.

### ⚠ ΠΡΟΣΟΧΗ

**Ανεξέλεγκτη λειτουργία**

Τραυματισμός από κόψιμο  
Πριν τη μεταφορά αφαιρέστε τη μπαταρία από τη συσκευή.

Μεταφέρετε το ψαλίδι μπορντούρας μόνο με τοποθετημένο το προστατευτικό μαχαίριου.

- Αφαιρέστε την μπαταρία, βλ. κεφάλαιο *Αφαίρεση μπαταρίας*.
- Τοποθετήστε το προστατευτικό κάλυμμα της λεπίδας μαζί με τον συλλέκτη κομμένων υλικών.  
Εικόνα J
- Ρυθμίστε τη συσκευή στο μικρότερο μήκος του τηλεσκοπικού άξονα.  
Εικόνα G

## Αποθήκευση

### ΠΡΟΣΟΧΗ

**Υγρό περιβάλλον**  
**Διάβρωση**

Αποθηκεύετε τη συσκευή μόνο σε εσωτερικούς χώρους.

### ⚠ ΠΡΟΣΟΧΗ

**Μη τήρηση των οδηγιών σχετικά με το βάρος**

**Κίνδυνος τραυματισμού και πρόκλησης ζημιών**  
Κατά την αποθήκευση προσέξτε το βάρος της συσκευής.

### ⚠ ΠΡΟΣΟΧΗ

**Ανεξέλεγκτη λειτουργία**

Τραυματισμός από κόψιμο

Πριν τη μεταφορά αφαιρέστε τη μπαταρία από τη συσκευή.

Αποθηκεύστε το ψαλίδι μπορντούρας μόνο με τοποθετημένο το προστατευτικό μαχαίριου.

### Υπόδειξη

Φυλάσσετε τη συσκευή σε ξηρό και καλά αεριζόμενο χώρο. Κρατήστε μακριά από διαβρωτικές ουσίες όπως γεωργικά χημικά και αλάτια εκχιονισμού.

Πριν από την αποθήκευση καθαρίζετε τη συσκευή (βλ. κεφάλαιο *Καθαρισμός της συσκευής*).

- Αφαιρέστε την μπαταρία, βλ. κεφάλαιο *Αφαίρεση μπαταρίας*.
- Τοποθετήστε το προστατευτικό κάλυμμα μαχαίριων.
- Ρυθμίστε τη συσκευή στο μικρότερο μήκος του τηλεσκοπικού άξονα.  
Εικόνα G

## Φροντίδα και συντήρηση

### ⚠ ΠΡΟΣΟΧΗ

**Ανεξέλεγκτη λειτουργία**

Τραυματισμός από κόψιμο

Κατά τη διάρκεια όλων των εργασιών στη συσκευή να αφαιρείτε από τη συσκευή τη μπαταρία.

### ⚠ ΠΡΟΣΟΧΗ

**Κίνδυνος τραυματισμού από κοφτερά μαχαίρια**

Σε όλες τις εργασίες στη συσκευή φοράτε προστατευτικά γυαλιά και προστατευτικά γάντια.

## Καθαρισμός της συσκευής

### ΠΡΟΣΟΧΗ

**Λανθασμένος καθαρισμός**

Ζημιές στη συσκευή

Καθαρίζετε τη συσκευή με βρεγμένο πανί.

Μην χρησιμοποιείτε καθαριστικά που περιέχουν διαλυτικό.

Μη βυθίζετε τη συσκευή μέσα σε νερό.

Μην καθαρίζετε τη συσκευή με σωλήνα νερού ή με δέσμη νερού υψηλής πίεσης.

Εικόνα O

- Αφήστε τη συσκευή να κρυώσει.
- Καθαρίστε με μια βούρτσα το μαχαίρι και το περίβλημα κινητήρα από κατάλοιπα φυτών και ακαθαρσίες.
- Καθαρίστε τα ανοίγματα αερισμού της συσκευής με βούρτσα.

## Έλεγχος βιδοτής σύνδεσης μαχαίριου

### ⚠ ΠΡΟΣΟΧΗ

**Χαλαρωμένη βιδοπή σύνδεση**

Τραυματισμός από κόψιμο από ανεξέλεγκτη κίνηση του μαχαίριου

Ελέγχετε τακτικά τη σταθερή εφαρμογή της βιδοτής σύνδεσης μαχαίριου.

Εικόνα P

- Ελέγχετε τις βίδες / τα παξιμάδια για σταθερή εφαρμογή.
- Σφίξτε καλά τις χαλαρές βίδες και τα παξιμάδια.

## Λάδωμα των λαμών μαχαιριού

Για να διατηρήσετε την ποιότητα των λεπίδων και να έχετε τα βέλτιστα αποτελέσματα κοπής, λιπαίνετε μετά από κάθε χρήση με σπρέι λαδιού ή με λεπτό λάδι μηχανής τις λεπίδες του ψαλιδιού.

### Υπόδειξη

Αφαιρέστε τυχόν ρητίνη από τις λεπίδες, π.χ. με το Kärcher Universal Stain Remover RM 769.

### Εικόνα Q

- Καθαρίστε τη συσκευή (βλ. κεφάλαιο Καθαρισμός της συσκευής).
- Τοποθετήστε τη συσκευή σε οριζόντια, επίπεδη και ανθεκτική στο λάδι επιφάνεια.
- Απλώστε λεπτό στρώμα λαδιού στο επάνω μέρος των λεπίδων.
- Τοποθετήστε το προστατευτικό κάλυμμα.
- Καθαρίστε τη βάση και απορρίψτε τα υπολείμματα λαδιού με τρόπο φιλικό προς το περιβάλλον και σύμφωνα με τους τοπικούς κανονισμούς.

## Ακόνισμα των λαμών μαχαιριού

### Υπόδειξη

Αφαιρέστε όσον το δυνατόν λιγότερο υλικό και διατηρήστε την αρχική γωνία των δοντιών.

Σφάλμα	Αιτία	Αντιμετώπιση
Η συσκευή δεν τίθεται σε λειτουργία	Οι μπαταρίες δεν έχουν τοποθετηθεί σωστά.	● Σπρώξτε τις μπαταρίες στην υποδοχή, ώσπου να κουμπώσουν.
	Οι μπαταρίες είναι άδειες.	● Φορτίστε τις μπαταρίες.
	Οι μπαταρίες είναι χαλασμένες.	● Αντικαταστήστε τις μπαταρίες.
Η συσκευή σταματά κατά τη διάρκεια της λειτουργίας	Εμπλοκή μαχαιριού με υλικό κοπής.	● Απομακρύνετε το υλικό κοπής από το μαχαίρι.
	Η μπαταρία υπερθερμάνθηκε	● Περιμένετε, μέχρι η θερμοκρασία της μπαταρίας να πέσει σε επιτρεπτές τιμές.
	Ο κινητήρας υπερθερμάνθηκε	● Διακόψτε την εργασία και αφήστε το μοτέρ να κρυώσει.
Προβλήματα κατά τη συναρμολόγηση της συσκευής	Σημεία σύνδεσης με βρομιά	● Ελέγξτε τον τηλεσκοπικό άξονα για βρομιά και εάν χρειάζεται καθαρίστε τον. ● Τοποθετείτε τη συσκευή μόνο επάνω σε καθαρές επιφάνειες.

## Εγγύηση

Σε κάθε χώρα ισχύουν οι όροι εγγύησης οι οποίοι εκδίδονται από την αρμόδια εταιρεία διανομής μας. Τυχόν βλάβες στη συσκευή σας επιδιορθώνονται από εμάς χωρίς χρέωση εντός της προθεσμίας εγγύησης, εφόσον οφείλονται σε σφάλμα υλικού ή κατασκευής. Σε περίπτωση εγγύησης απευθυνθείτε στον προμηθευτή σας ή στο πλησιέστερο εξουσιοδοτημένο συνεργείο, προσκομίζοντας το παραστατικό της αγοράς. (για διευθύνσεις βλέπε την πίσω σελίδα) Περαιτέρω πληροφορίες για την εγγύηση (εάν υπάρχουν) θα βρείτε στην καρτέλα σέρβις της τοπικής ιστοσελίδας της Kärcher στην ενότητα "Downloads".

## Τεχνικά στοιχεία

	PHG 2-18	
Όνομαστική τάση	V	18
Στροφές στο ρελαντί	/min	1150

## ⚠ ΠΡΟΣΟΧΗ

### Κοφτερά μαχαιρία

Τραυματισμός από κούψιμο

Όταν ακονίζετε τις λάμες μαχαιριού φοράτε κατάλληλα προστατευτικά γάντια.

- Σφίξτε το μαχαίρι σε μέγγενη.
- Ακονίστε την εκτεθειμένη πλευρά των δοντιών στις λάμες με λίμα.
- Σπρώξτε προσεκτικά το μαχαίρι περισσότερο με το χέρι ώσπου να έχετε πρόσβαση στο δόντι που δεν έχουν ακονιστεί.
- Ακονίστε την εκτεθειμένη πλευρά όλων των δοντιών με λίμα.

## Αντιμετώπιση βλαβών

Οι βλάβες οφείλονται συχνά σε ασημένιες αιτίες, τις οποίες μπορείτε να αντιμετωπίσετε μόνοι σας με τη βοήθεια του ακόλουθου πίνακα. Σε περίπτωση αμφιβολίας ή σε περίπτωση βλάβης που δεν αναγράφεται εδώ μπορείτε να απευθύνεστε στο εξουσιοδοτημένο τμήμα εξυπηρέτησης πελατών. Με την αύξηση της παλαιότητας, η απόδοση της συστοιχίας μπαταριών θα μειώνεται ακόμη και με σωστή φροντίδα, και τελικά όταν φορτίζεται πλήρως, ο πλήρης χρόνος λειτουργίας δεν θα επιτυγχάνεται. Αυτό δεν αποτελεί ελάττωμα.

	PHG 2-18	
Διάμετρος υλικού κοπής (max)	mm	18
μήκος κοπής	cm	45
Εμβέλεια εργασίας (max.)	m	2,8
<b>Κραδασμοί σύμφωνα με τα πρότυπα EN 62841-1 και EN 62841-4-2</b>		
Τιμή κραδασμών χεριού-βραχίονα εμπρός χειρολαβής	m/s <sup>2</sup>	1,3
Τιμή κραδασμών χεριού-βραχίονα πίσω χειρολαβής	m/s <sup>2</sup>	1,7
Αβεβαιότητα	m/s <sup>2</sup>	1,5
<b>Όθρυσοι σύμφωνα με τα πρότυπα EN 62841-1 και EN 62841-4-2</b>		
Στάθμη ηχητικής ισχύος L <sub>WA</sub> + Αβεβαιότητα K <sub>WA</sub>	dB(A)	93
<b>Διαστάσεις και βάρη</b>		

		<b>PHG 2-18</b>
Μήκος x πλάτος x ύψος	mm	2090 x 89 x 200
Βάρος (χωρίς μπαταρίες)	kg	3,4

Με την επιφύλαξη τεχνικών αλλαγών.

### Τιμές κραδασμών και θορύβου

Οι αναγραφόμενες συνολικές τιμές κραδασμών και οι αναγραφόμενες τιμές εκπομπής θορύβου έχουν μετρηθεί σύμφωνα με τυποποιημένη μέθοδο δοκιμών και μπορούν να χρησιμοποιηθούν για τη σύγκριση ενός εργαλείου με ένα άλλο.

Οι αναγραφόμενες συνολικές τιμές κραδασμών και οι δηλωμένες τιμές εκπομπής θορύβου μπορούν επίσης να χρησιμοποιούνται για προσωρινή εκτίμηση της έκθεσης.

### ⚠ ΠΡΟΕΙΔΟΠΟΙΗΣΗ

Οι εκπομπές κραδασμών και θορύβου κατά την πραγματική χρήση του ηλεκτρικού εργαλείου ανάλογα με τις διαφέρει από τις αναγραφόμενες τιμές ενόσω με τον τρόπο χρήσης του εργαλείου και ιδίως τον τύπο του υλικού που υποβάλλεται σε επεξεργασία.

Καθορίστε τα μέτρα ασφαλείας για την προστασία του χειριστή με βάση την εκτίμηση της έκθεσης υπό πραγματικές συνθήκες λειτουργίας (λαμβάνοντας υπόψη όλα τα μέρη του κύκλου λειτουργίας, όπως π.χ. οι ώρες κατά τις οποίες το εργαλείο είναι απενεργοποιημένο και που λειτουργεί χωρίς φορτίο, πέρα από τον χρόνο λειτουργίας σε χρήση).

### Δήλωση συμμόρφωσης ΕΕ

Με την παρούσα δηλώνουμε ότι το προϊόν που αναφέρεται παρακάτω συμμορφώνεται με τις σχετικές διατάξεις των οδηγιών και κανονισμών που παρατίθενται. Σε περίπτωση τροποποίησης της μηχανής που δεν έχει συμφωνηθεί με εμάς, αυτή η δήλωση ακυρώνεται. Την ευθύνη για τη σύνταξη αυτής της δήλωσης συμμόρφωσης τη φέρει αποκλειστικά ο κατασκευαστής.

Προϊόν: Ψαλίδι μπροστούρας μπαταρίας με προέκταση  
Τύπος: 1.445-XXX.X

### Ευρωπαϊκές οδηγίες και κανονισμοί

2000/14/EK (+2005/88/EK)  
2014/30/EE  
2006/42/EK (+2009/127/EK)  
2011/65/EE

### Εναρμονισμένα εναρμονισμένα πρότυπα

EN IEC 63000: 2018  
EN 55014-1: 2017 + A11: 2020  
EN 55014-2: 1997 + A1: 2001 + A2: 2008  
EN 62841-1: 2015+A11: 2022  
EN 62841-4-2: 2019+A1: 2022+A11: 2022

### Εφαρμοζόμενη διαδικασία αξιολόγησης συμμόρφωσης

2000/14/EK και τροποποιημένη από 2005/88/EK:  
Παράρτημα V

### Στάθμη ηχητικής ισχύος dB(A)

PHG 2-18:  
Μετρημένη: 91  
Εγγυημένη: 93

### Όνομα και διεύθυνση

Υπεύθυνος τεχνικού φακέλου:  
S. Reiser  
Alfred Kärcher SE & Co. KG

Alfred-Kärcher-Str. 28 - 40  
71364 Winnenden (Germany)  
Τηλ.: +49 7195 14-0  
Φαξ: +49 7195 14-2212

  
H. Jenner

Chairman of the Board of Management

  
S. Reiser

Manager Regulatory Affairs & Certification

Winnenden, 2025/11/01

Οι υπογράφωντες ενεργούν κατ' εντολή και με εξουσιοδότηση από το διοικητικό συμβούλιο.

Alfred Kärcher SE & Co. KG  
Alfred-Kärcher-Str. 28 - 40  
71364 Winnenden (Germany)  
Τηλ.: +49 7195 14-0  
Φαξ: +49 7195 14-2212

### Содержание

Общие указания .....	203
Указания по технике безопасности .....	203
Использование по назначению .....	208
Защита окружающей среды .....	208
Принадлежности и запасные части .....	208
Комплект поставки .....	208
Предохранительные устройства .....	208
Символы на устройстве .....	209
Описание устройства .....	209
Ввод в эксплуатацию .....	209
Управление .....	210
Транспортировка .....	210
Хранение .....	211
Уход и техническое обслуживание .....	211
Помощь при неисправностях .....	211
Гарантия .....	212
Технические характеристики .....	212
Декларация о соответствии стандартам ЕС ...	213

### Общие указания



Перед первым применением устройства необходимо ознакомиться с указаниями по технике безопасности, оригинальной инструкции по эксплуатации, а также прилагаемыми указаниями по технике безопасности и оригинальной инструкцией по эксплуатации аккумулятора блока / стандартного зарядного устройства. Действовать в соответствии с ними. Следует сохранить документацию для дальнейшего пользования или для следующего владельца. Наряду с указаниями, содержащимися в инструкции по эксплуатации, соблюдать также общие законодательные положения по технике безопасности и предотвращению несчастных случаев.

### Указания по технике безопасности

#### Уровни опасности

### ⚠ ОПАСНОСТЬ

- Указание на непосредственно грозящую опасность, которая приводит к получению тяжелых или смертельных травм.

## **⚠ ПРЕДУПРЕЖДЕНИЕ**

- Указание на потенциально опасную ситуацию, которая может привести к получению тяжелых или смертельных травм.

## **⚠ ОСТОРОЖНО**

- Указание на потенциально опасную ситуацию, которая может привести к получению легких травм.

## **ВНИМАНИЕ**

- Указание на потенциально опасную ситуацию, которая может привести к нанесению материального ущерба.

### **Общие предупреждения по безопасности работы машины**

## **⚠ ПРЕДУПРЕЖДЕНИЕ**

- Для обеспечения безопасности ознакомиться со всеми предупреждениями, указаниями, иллюстрациями и спецификациями, поставляемыми с этой машиной.

Несоблюдение нижеперечисленных указаний может привести к поражению током, пожару и/или серьезным травмам. Сохранить все предупреждения и указания для обращения к ним в дальнейшем.

Термин «машина» в предупреждениях относится к машине с сетевым (проводным) питанием или машине с аккумуляторным (беспроводным) питанием.

### 1 Безопасность в рабочей зоне

- Содержать рабочую зону в чистоте и обеспечить в ней хорошее освещение.** Загромождение или плохое освещение рабочей зоны может привести к несчастным случаям.
- Не использовать машины во взрывоопасной среде, например, в присутствии легковоспламеняющихся жидкостей, газов или пыли.** Машины создают искры, которые могут воспламенить пыль или пары.
- Во время работы с машиной следить, чтобы посторонние лица, в том числе дети, находились на расстоянии.** Отвлекающие факторы могут привести к потере контроля.

### 2 Электробезопасность

- Штекер машины должен соответствовать розетке.** Ни в коем случае не изменять штекер. Не использовать адаптерные штекеры с заземленными машинами. Использование штекеров без изменений в сочетании с соответствующими розетками снижает опасность поражения током.
- Избегать контакта с заземленными поверхностями, такими как трубы, радиаторы, печи и холодильники.** В случае заземления вашего тела существует повышенная опасность поражения током.
- Не подвергать машины воздействию дождя или влаги.** В случае попадания воды в машину существует повышенная опасность поражения током.

- Не использовать шнур не по назначению.** Никогда не переносить, не тянуть и не отсоединять машину за шнур. Держать шнур на расстоянии от источников тепла, масла, острых кромок и подвижных частей. Поврежденные или запутанные шнуры повышают опасность поражения током.

- При работе с машиной вне помещения использовать удлинитель, подходящий для эксплуатации вне помещения.** Использование шнура, подходящего для эксплуатации вне помещения, снижает опасность поражения током.
- Если не удается избежать работы с машиной во влажной среде, использовать источник питания с защитой от остаточного тока (УЗО).** Использование УЗО снижает опасность поражения током.

### 3 Личная безопасность

- Сохранять бдительность, следить за своими действиями и проявлять здравый смысл при работе с машиной.** Не использовать машину в следующих случаях: в уставшем состоянии, под воздействием наркотиков, алкоголя или лекарств. Малейшая неосторожность во время работы с машиной может привести к серьезным травмам.
- Использовать средства индивидуальной защиты.** Всегда использовать средства защиты глаз. Подходящие средства защиты, такие как каска, респиратор, нескользящая защитная обувь или средства защиты органов слуха, снижают опасность получения травм.
- Не допускать непреднамеренного запуска.** Прежде чем поднять машину, перенести ее на другое место или подключить к источнику питания и/или аккумуляторной батарее, убедиться, что выключатель находится в выключенном положении. Если переносить машину, держа палец на выключателе, или подключать машину к источнику питания, когда выключатель находится во включенном положении, существует опасность несчастного случая.
- Перед включением машины удалить регулировочный или гаечный ключ.** Если на вращающейся части машины оставлен регулировочный или гаечный ключ, существует опасность получения травм.
- Не действовать сверх своих возможностей.** Устойчиво стоять на ногах и всегда сохранять равновесие. Это позволяет лучше контролировать машину в непредвиденных ситуациях.
- Надевать подходящую одежду.** Не надевать свободную одежду или украшения. Следить, чтобы волосы и детали одежды были на расстоянии от подвижных частей. Свободная одежда, украшения или длинные волосы могут быть затянуты подвижными частями.
- Если предусмотрено подключение пылеулавливающих систем, убедиться, что такие системы подключены и**

используются надлежащим образом.

*Использование пылеулавливающих систем может снизить опасность воздействия пыли.*

- h *Даже в случае большого опыта работы с машиной не терять бдительность и не игнорировать принципы обеспечения безопасности при использовании машины. Неосторожное действие может привести к серьезным травмам за доли секунды.*
- 4 **Использование и обслуживание машины**
- a **Не использовать машину с чрезмерным усилием. Использовать машину, подходящую для выполнения требуемой задачи. Подходящая машина позволит выполнить работу качественнее и безопаснее с той скоростью, для которой он разработан.**
- b **Не использовать машину, если ее невозможно включить или выключить с помощью выключателя. Любая машина, которой нельзя управлять с помощью выключателя, представляет собой опасность и должна быть отремонтирована.**
- c **Прежде чем выполнить регулировку, заменить принадлежности или поместить машину на хранение, отсоединить штекер от источника питания и/или извлечь аккумуляторную батарею из машины, если она съемная. Такие меры безопасности снижают риск непреднамеренного запуска машины.**
- d **Хранить неиспользуемую машину в недоступном для детей месте и не позволять лицам, незнакомым с машиной или настоящими указаниями, работать с машиной. В руках неподготовленных пользователей машина представляет собой опасность.**
- e **Обслуживайте машины и принадлежности. Проверять детали на предмет смещения, заедания или повреждения, а также любые другие нарушения, которые могут отрицательно повлиять на работу машины. В случае повреждения отремонтировать машину перед использованием. Многие несчастные случаи вызваны плохим техобслуживанием машины.**
- f **Следить, чтобы режущие детали машины были острыми и чистыми. При правильном техобслуживании машина с острыми режущими кромками режет заедает. Такой машину легче держать под контролем.**
- g **Использовать машину, принадлежности, вставные резцы и т. д., соблюдая настоящие указания, а также учитывая условия работы и выполняемые задачи. Использование машины не по назначению может привести к возникновению опасной ситуации.**
- h **Следить, чтобы рукоятки и поверхности захвата были сухими и чистыми (без загрязнения маслом и смазкой). Скользкие рукоятки и поверхности захвата не позволяют безопасно использовать машину**
- и контролировать ее в непредвиденных ситуациях.*
- 5 **Использование и обслуживание аккумуляторной машины**
- a **Выполнять зарядку только с помощью зарядного устройства, указанного производителем. Зарядное устройство, которое подходит для одного типа аккумуляторной батареи, может не подходить для другого типа и в результате создать опасность возгорания.**
- b **Использовать машину только с указанной аккумуляторной батареей. Использование других аккумуляторных батарей может привести к травмам и пожару.**
- c **Если аккумуляторная батарея не используется, положить ее на хранение вдали от металлических предметов, таких как скрепки, монеты, ключи, гвозди, винты или другое, чтобы предотвратить соединение контактов. Короткое замыкание зарядных контактов батареи может привести к ожогу или пожару.**
- d **При неблагоприятных условиях возможен выход жидкости из аккумуляторной батареи; избегать контакта с жидкостью. При случайном контакте с жидкостью промыть соответствующий участок тела водой. При попадании жидкости в глаза дополнительно обратиться за медицинской помощью. Жидкость из аккумуляторной батареи может вызвать раздражение или ожоги.**
- e **Не использовать аккумуляторную батарею или машину с повреждениями или изменениями. Поврежденные или измененные аккумуляторные батареи могут работать непредсказуемо, в результате чего существует опасность пожара, взрыва или травмы.**
- f **Не допускать чрезмерного нагрева аккумуляторной батареи или машины, а также воздействия огня. В результате воздействия огня или повышения температуры выше 130 °C может произойти взрыв.**
- g **Следовать всем указаниям по зарядке и не заряжать аккумуляторную батарею или машину, если температура выходит за пределы диапазона, отмеченного в указаниях. Неправильная зарядка, в том числе при температуре за пределами указанного диапазона, может привести к повреждению аккумуляторной батареи и повысить опасность пожара.**
- 6 **Сервисный техник**
- a **Поручать техобслуживание машины квалифицированному ремонтнику и обеспечить использование лишь оригинальных запасных частей. Это позволит сохранить безопасность работы машины.**
- b **Не выполнять техобслуживание поврежденной аккумуляторной батареи. Техобслуживание аккумуляторной батареи должно выполняться только производителем или уполномоченным поставщиком услуг.**

## Указания по технике безопасности при работе с кусторезом

- Не используйте кусторез в плохую погоду, особенно если существует опасность удара молнии. Это снижает риск поражения молнией.
- Держите все силовые кабели и провода на расстоянии от зоны резки. Силовые кабели или провода могут быть скрыты в живых изгородях или кустах и случайно перерезаны лезвием.
- Носите средства защиты слуха. Надлежащие средства защиты снижают риск потери слуха.
- Держите кусторез только за изолированные поверхности рукояток, так как лезвие может задеть скрытую проводку. Контакт лезвий с проводом под напряжением может привести к появлению напряжения в открытых металлических частях кустореза и, как следствие, поражению оператора электрическим током.
- Следите за достаточным расстоянием между частями тела и лезвием. При движении лезвий не удалять срезанный материал и не держать срезаемый материал. После отключения выключателя лезвия продолжают двигаться. Малейшая неосторожность во время работы с кусторезом может привести к серьезным травмам.
- При удалении застрявшего материала или проведении техобслуживания кустореза убедиться, что все выключатели устройства выключены, а фиксатор переведен в положение блокировки. Неожиданное включение кустореза во время удаления застрявшего материала или проведения техобслуживания может привести к серьезным травмам.
- Переносите кусторез за рукоятку при остановленном лезвии и следите за тем, чтобы не задействовать выключатели. Правильная переноска кустореза снижает риск случайного запуска и, как следствие, травмирования лезвиями.
- При транспортировке или хранении кустореза всегда устанавливайте кожух лезвия. Правильное обращение с кусторезом снижает риск травмирования лезвиями.

### Указания по технике безопасности при использовании кустореза с удлинителем:

- Всегда надевайте средство защиты головы при использовании кустореза с удлинителем на уровне выше головы. Падающий срезанный материал может стать причиной серьезных травм.
- При работе всегда держите кусторез с удлинителем обеими руками. Во избежание потери контроля держите кусторез с удлинителем обеими руками.
- Для снижения риска поражения электрическим током никогда не используйте кусторез с удлинителем вблизи линий электропередачи. Если кусторез соприкасается с линиями электропередачи или используется вблизи них, существует опасность получения серьезных травм или поражения электрическим током с летальным исходом.

## Дополнительные указания по технике безопасности

**⚠ ОПАСНОСТЬ** • Тяжелые травмы при вышвыривании предметов ножом или при попадании проволоки или проводов в режущий инструмент. Перед применением устройства необходимо тщательно обследовать рабочую зону на наличие камней, палок, металлических деталей, проволоки, костей или иерушек и удалить их. • Использовать устройство запрещено, если на расстоянии ближе 15 м присутствуют люди, особенно дети, и животные, так как существует риск вышвыривания предметов ножом. • Запрещается вносить какие-либо изменения в устройство. • Тяжелые травмы в результате невнимательной эксплуатации. Запрещается эксплуатировать устройство лицам, находящимся под воздействием наркотических веществ, алкоголя или медикаментов, а также лицам в утомленном состоянии.

**⚠ ПРЕДУПРЕЖДЕНИЕ** • Устройство не предназначено для использования детьми или лицами с ограниченными физическими, сенсорными или умственными способностями или лицами, не ознакомленными с этими инструкциями. • Для определения возможных опасностей необходим свободный обзор рабочей зоны. Используйте устройство только при хорошем освещении. • Перед началом работы проверьте надлежащее функционирование устройства, всех органов управления и защитных устройств. Проверьте отсутствие незакрепленных замков, а также правильное и надежное крепление всех защитных кожухов и ручек. Не использовать устройство, если их состояние не идеально. • Перед применением устройства заменить изношенные или поврежденные детали. • Во время работы с устройством следует надевать плотные брюки, одежду с длинными рукавами и обувь с нескользящей подошвой. Не работать с босыми ногами. Не надевать сандалии или короткие брюки. Избегать свободной сидящей одежды или одежды со шнурками и лентами. • Опасность отдачи из-за потери равновесия. Избегайте неестественного положения корпуса во время работы, следите за устойчивым положением и держите равновесие. • Всегда держите устройство обеими руками. Одной рукой держите устройство за переднюю ручку. Второй рукой держите устройство за заднюю ручку, управляйте кнопкой разблокировки и выключателем устройства. • При использовании устройства необходимо пользоваться ремнем, входящим в комплект поставки. Ремень оснащен быстродействующим замком. Ремень помогает контролировать устройство при опускании после среза и удерживать вес устройства во время срезания. • Перед использованием устройства ознакомьтесь с ремнем и быстродействующим замком. Не надевайте одежду поверх ремня и не перекрывайте доступ к быстродействующему замку. • Опасность поражения электрическим током. Не работайте с устройством в пределах 10 м от воздушных линий электропередач. • Не используйте устройство вблизи столбов,

заборов, зданий и других неподвижных предметов.

- Ножи устройства очень острые. Надевать прочные защитные перчатки и действовать осторожно при установке, замене, очистке ножей или проверке затяжки винтов.
- Перед применением устройства заменить изношенные или поврежденные детали.
- Немедленно остановите устройство и проверьте на наличие повреждений или определите причину вибрации, если устройство упало, получило удар или имеет нехарактерную вибрацию. Отдайте устройство на ремонт в авторизованную сервисную службу или замените его.
- Перед каждым использованием проверяйте надежность соединения штанги и режущего инструмента.
- Перед стрижкой живой изгороди или кустарника проверьте отсутствие людей или животных за ними или внутри них.
- Выключите двигатель, выньте аккумуляторный блок и убедитесь, что все движущиеся части полностью остановлены:
- Перед регулировкой рабочего положения режущего механизма.
- Перед очисткой устройства или устранением блокировки.
- Перед тем как оставить устройство без присмотра.
- Перед проверкой, техническим обслуживанием или проведением работ с устройством.

**⚠ ОСТОРОЖНО** • Используйте полную защиту для глаз и органов слуха. ● При работе в местах, где есть опасность падения предметов, надевайте каску. ● Существует опасность травмирования при захватывании свободной одежды, волос и украшений подвижными частями устройства. Держите одежду и украшения подальше от подвижных частей машины. Завяжите длинные волосы назад. ● Перед началом пользования устройством убедитесь, что режущие инструменты ни с чем не соприкасаются. ● Не используйте устройство на лестницах или неустойчивых основаниях. ● Защита органов слуха может ограничить вашу способность слышать предупреждающие сигналы, поэтому следите за возможными опасностями вблизи и в самой рабочей зоне. ● Шум устройства может ограничить способность слышать, поэтому обращать внимание на потенциальную опасность вокруг рабочей зоны и в самой рабочей зоне.

**ВНИМАНИЕ** • Не применяйте чрезмерную силу при стрижке густою кустарника. Вследствие этого режущие инструменты блокируются и двигаются медленнее. Снизьте скорость работы, если режущие инструменты блокируются. ● Не режьте слишком толстые ветки и сучья, которые могут застревать между режущими полотнами. Для резки больших веток и сучьев используйте ножовку или садовую пилу. ● Допустимая температура эксплуатации устройства от 0 °C до 40 °C. ● Храните устройство только при температуре от 0 °C до 40 °C.

### Дополнительные указания по технике безопасности при работе с аккумулятором

Для снижения риска возгорания, травм и повреждения изделия в результате короткого

замыкания никогда не погружайте устройство, аккумуляторный блок или зарядное устройство в жидкость и не допускайте попадания в них жидкости. Коррозионные или проводящие жидкости, такие как морская вода, определенные промышленные химикаты, отбеливатель или продукты, содержащие отбеливатель, и пр. могут вызвать короткое замыкание.

- Заряжайте аккумуляторный блок в месте, где температура окружающей среды составляет от 10 °C до 38 °C.
- Храните аккумуляторный блок в месте, где температура окружающей среды составляет от 0 °C до 40 °C.
- Используйте аккумуляторный блок в месте, где температура окружающей среды составляет от 0 °C до 40 °C.

### Безопасная транспортировка и хранение

**⚠ ПРЕДУПРЕЖДЕНИЕ** • Выключите устройство, дайте ему остыть и извлеките аккумулятор перед его хранением или транспортировкой.

**⚠ ОСТОРОЖНО** • Во избежание несчастных случаев или травмирования устройство разрешено транспортировать и хранить только с установленным защитным кожухом и снятым аккумулятором. ● Опасность повреждения устройства. Во время транспортировки обеспечьте защиту устройства от движения или падения. ● В целях безопасности храните аккумуляторный блок отдельно от устройства.

**ВНИМАНИЕ** • Перед транспортировкой и хранением устройства извлеките все посторонние предметы. ● Храните устройство в сухом, хорошо проветриваемом месте, недоступном для детей. Не допускайте попадания на устройство веществ, вызывающих коррозию, таких как садовые химикаты. ● Не храните устройство под открытым небом.

### Безопасное техническое обслуживание и уход

**⚠ ПРЕДУПРЕЖДЕНИЕ** • Выключите двигатель, извлеките аккумулятор и убедитесь, что все подвижные детали полностью остановлены:

- Перед очисткой или обслуживанием устройства.
- Перед заменой комплектующих частей.
- Опасность травмирования острыми режущими инструментами. При снятии или надевании защитного кожуха ножа, очистке или смазывании устройства соблюдайте особую осторожность.
- Обеспечить безопасное состояние устройства путем проверки надежности затяжки болтов, гаек и винтов через регулярные промежутки времени. ● После каждого применения удаляйте грязь жесткой щеткой с режущих инструментов и наносите масло для защиты от коррозии перед надеванием защитного кожуха ножа. Производитель рекомендует использовать спрей для защиты от коррозии и смазывания. Обратитесь в сервис за подходящим спреем. Перед каждым использованием вы можете

смазывать режущие инструменты описанным способом.

**⚠ ОСТОРОЖНО.** Используйте только те принадлежности и запасные детали, которые одобрены производителем. Используйте оригинальные принадлежности и запасные части. Только они гарантируют безопасную и бесперебойную работу устройства.

**ВНИМАНИЕ.** После каждого использования очищайте изделие мягкой сухой тканью.

**Примечание.** Сервисные работы и работы по техобслуживанию могут выполняться только соответствующими квалифицированными и специально обученными специалистами. Рекомендуем отправлять изделие в авторизованный сервисный центр для ремонта. Пользователь имеет право выполнять только настройки и ремонт, описанные в данной инструкции по эксплуатации. Обратитесь в ближайший авторизованный сервисный центр для выполнения прочих ремонтных услуг.

### Остаточные риски

#### ⚠ ПРЕДУПРЕЖДЕНИЕ

- Даже при соблюдении вышеописанных правил сохраняются неминуемые остаточные риски. Во время пользования устройством могут возникнуть следующие опасности:
- Травмы при контакте с режущими инструментами. Держите режущие инструменты подальше от тела. Если резка не выполняется, использовать защитный кожух ножа.
- Повреждения, вызываемые вибрацией. Для каждой работы использовать правильный инструмент, держаться за предусмотренные ручки, ограничить время работы и воздействие вибрации.
- Шум может вызывать повреждение органов слуха. Использовать средства защиты органов слуха и ограничить нагрузку.

### Уменьшение рисков

#### ⚠ ОСТОРОЖНО

- Продолжительное использование устройства может привести к нарушению кровообращения в руках, вызванному вибрацией. Общепринятую продолжительность использования установить невозможно, поскольку она зависит от многих факторов:
  - Индивидуальная склонность к плохому кровообращению (часто холодные пальцы, покалывание в пальцах).
  - Низкая температура окружающей среды. Для защиты рук необходимо надевать теплые перчатки.
  - Нарушение кровообращения из-за сильной хватки.
  - Непрерывная работа вреднее, чем работа с перерывами.
- При регулярном использовании устройства в течение длительного времени и при повторяющемся появлении симптомов (покалывание в пальцах, холодные пальцы) необходимо обратиться к врачам.

## Использование по назначению

- Аккумуляторный кусторез с удлинителем предназначен только для личного пользования.
- Эксплуатация устройства предусмотрена только на улице.
- В целях безопасности устройство всегда следует держать обеими руками.
- Устройство предназначено для подрезания живых изгородей, кустарников и аналогичных растений. Пользователь прочно стоит на земле.
- Длину устройства можно увеличить максимум до 2,8 м.
- Устройство можно использовать только в сухом, хорошо освещенном месте.

Любое другое использование, например стрижка травы, обрезание деревьев и веток, недопустимо.

## Защита окружающей среды



Упаковочные материалы поддаются вторичной переработке. Упаковку необходимо утилизировать без ущерба для окружающей среды.



Электрические и электронные устройства часто содержат ценные материалы, пригодные для вторичной переработки, и зачастую такие компоненты, как батареи,

аккумуляторы или масло, которые при неправильном обращении или ненадлежащей утилизации представляют потенциальную опасность для здоровья и окружающей среды. Тем не менее, данные компоненты необходимы для правильной работы устройства. Устройство, обозначенные этим символом, запрещено утилизировать вместе с бытовыми отходами.

### Указания по компонентам (REACH)

Для получения актуальной информации о компонентах см. [www.kaercher.de/REACH](http://www.kaercher.de/REACH)

## Принадлежности и запасные части

Использовать только оригинальные принадлежности и запасные части. Только они гарантируют безопасную и бесперебойную работу устройства.

Для получения информации о принадлежностях и запчастях см. [www.kaercher.com](http://www.kaercher.com).

## Комплект поставки

Комплектация устройства указана на упаковке. При распаковке устройства проверить комплектацию. При обнаружении недостающих принадлежностей или повреждений, полученных во время транспортировки, следует уведомить торговую организацию, продавшую устройство.

## Предохранительные устройства

### ⚠ ОСТОРОЖНО

**Опасность травмирования из-за отсутствия или изменения предохранительных устройств!**

Предохранительные устройства предназначены для вашей защиты.

Не шутитесь, не удаляйте и не выводите из строя предохранительные устройства.

## Кнопка разблокировки

Выключатель устройства можно нажимать только в том случае, если предварительно нажата кнопка разблокировки выключателя устройства. Это предотвращает случайный запуск.

## Защитный кожух ножа

Защитный кожух ножа – основная составляющая предохранительных устройств кустореза. Запрещено использовать поврежденный защитный кожух ножа, его необходимо немедленно заменить.

## Символы на устройстве

	Общий предупреждающий знак
	Перед вводом в эксплуатацию ознакомьтесь с инструкцией по эксплуатации и всеми указаниями по технике безопасности.
	Во время работы с устройством следует пользоваться подходящими средствами защиты головы, глаз и органов слуха.
	Во время работы с устройством используйте нескользящую защитную обувь.
	Во время работы с устройством надевайте нескользящие и прочные защитные перчатки.
	Не подвергайте устройство воздействию дождя или высокой влажности.
	Опасность травмирования. Не прикасайтесь к острым режущим инструментам.
	Опасность поражения электрическим током. При работе с устройством соблюдайте минимальное расстояние 10 м от воздушных линий электропередач.
	Опасность в результате отбрасывания предметов. Держите наблюдателей, особенно детей и домашних животных, на расстоянии не менее 15 м от рабочей зоны.
	Указанный на этикетке подтвержденный уровень шума составляет 93 dB.

## Описание устройства

В данной инструкции по эксплуатации приведено описание устройства с максимальной комплектацией. Комплектация отличается в зависимости от модели (см. упаковку).

## См. страницы с рисунками

### Рисунок А

- 1 Выключатель устройства
- 2 Кнопка разблокировки выключателя устройства
- 3 Крепежная гайка телескопического вала
- 4 Фиксирующая гайка
- 5 Верхняя часть штанги
- 6 Кнопка разблокировки для регулировки угла
- 7 Режущее лезвие
- 8 Телескопический вал
- 9 Поверхность захвата
- 10 Проушина для ремня
- 11 Нижняя часть штанги
- 12 Проушина для ремня
- 13 Рукоятка
- 14 Кнопка разблокировки аккумуляторного блока
- 15 Заводская табличка
- 16 Крепление аккумуляторного блока
- 17 Ремень
- 18 Защитный кожух ножа
- 19 Защитная насадка
- 20 \*Быстрозарядное устройство Battery Power 18V
- 21 \*Аккумуляторный блок Battery Power 18V

\* опция

## Аккумуляторный блок

Устройство разрешено эксплуатировать с аккумуляторным блоком 18 В Kärcher Battery Power.

## Ввод в эксплуатацию

### ⚠ ПРЕДУПРЕЖДЕНИЕ

#### Неконтролируемый запуск

Опасность получения порезов  
Перед подготовкой к проведению работ с устройством извлеките аккумулятор.

## Монтаж устройства

1. Вставить телескопический вал в вал кустореза.
2. Для закрепления повернуть фиксирующую гайку вправо до упора.

### Рисунок В

## Установка защитной насадки

### Примечание

Используйте защитную насадку только для горизонтальной резки.

1. Снять защитную насадку с защитного кожуха.

### Рисунок С

2. Установить защитную насадку на кусторез.

### Рисунок D

## Навешивание ремня

Ремень помогает контролировать опускание устройства после спиливания и удерживать вес устройства во время использования.

### Рисунок E

1. Зацепите крючки ремня за проушины на ручке и штанге. Наденьте ремень на одно плечо. Проверьте, чтобы ремень можно было быстро отстегнуть в случае опасности.

#### **Примечание**

Для работы на верхней части изгороди крепите ремень только к проушине на рукоятке. Для работы сбоку крепите ремень только к проушине на валу.

### **Установка аккумулятора**

#### **ВНИМАНИЕ**

##### **Загрязненные контакты**

Повреждения устройства и аккумулятора

Перед установкой аккумулятора проверить отсек и контакты на предмет загрязнения и при необходимости очистить.

##### **Рисунок F**

1. Вставьте аккумулятор в крепление до щелчка.

### **Управление**

Рекомендуем новичкам перед началом работы с кусторезом пройти инструктаж у опытного специалиста и поупражняться в управлении и методах использования устройства.

#### **Настройка телескопирования**

При необходимости длину устройства можно отрегулировать с помощью телескопического вала.

##### **Рисунок G**

#### **ВНИМАНИЕ**

##### **Загрязнение телескопического вала**

Попадание грязи на телескопический вал при регулировке длины может привести к повреждению устройства.

Проверьте телескопический вал на наличие грязи и удалите ее перед регулировкой.

1. Чтобы ослабить фиксирующую гайку телескопического вала, повернуть ее влево.
2. Отрегулировать телескопический вал на нужную длину.

##### **Рисунок H**

3. Для фиксации повернуть фиксирующую гайку телескопического вала вправо.

#### **Регулировка поворотной головки**

Угол между рукояткой/телескопическим валом и кусторезом можно адаптировать к рабочим условиям.

##### **Рисунок I**

#### **⚠ ОСТОРОЖНО**

##### **Острый нож**

##### **Порезы**

Используйте защитные перчатки при проведении любых работ с ножом.

1. Установите защитный кожух ножа.

##### **Рисунок J**

2. Выровнять рукоятку/телескопический вал параллельно земле.
3. Нажмите кнопку поворота одной рукой.

##### **Рисунок K**

#### **⚠ ПРЕДУПРЕЖДЕНИЕ**

Опасность порезов при контакте с острым лезвием

Никогда не перемещайте лезвие рукой.

4. Другой рукой перемещать рукоятку/телескопический вал до тех пор, пока не будет установлен нужный угол.
5. Отпустите кнопку поворота.

### **Включение устройства**

1. Перевинуть кнопку разблокировки выключателя устройства вперед до конца.

##### **Рисунок L**

2. Нажать выключатель устройства. Устройство запускается.

##### **Примечание**

Кнопку разблокировки не нужно удерживать во время работы.

3. Отпустить выключатель устройства. Устройство останавливается.

### **Управление**

#### **⚠ ОСТОРОЖНО**

##### **Опасность травмирования острым ножом**

Во время проведения работ с устройством надевайте защитные очки и перчатки.

#### **⚠ ПРЕДУПРЕЖДЕНИЕ**

##### **Опасность травмирования из-за неконтролируемых движений устройства**

Всегда держите устройство обеими руками.

Всегда используйте ремень.

1. Проверьте срезаемую растительность на отсутствие посторонних предметов, таких как бумага, пленка или проволока. При необходимости удалите их.
2. Снять защитный кожух ножа.
3. Включить устройство, см. главу *Включение устройства*.
4. Выполните обрезку живой изгороди.

##### **Рисунок M**

### **Удаление аккумуляторного блока**

##### **Примечание**

При длительных перерывах в работе извлечь аккумуляторный блок из устройства и предохранить его от несанкционированного использования.

1. Нажать кнопку разблокировки аккумуляторного блока, чтобы разблокировать аккумуляторный блок.

##### **Рисунок N**

2. Вынуть аккумуляторный блок из устройства.

### **Завершение работы**

1. Вынуть аккумуляторный блок из устройства (см. главу *Удаление аккумуляторного блока*).
2. Очистить устройство (см. главу *Очистка устройства*).

### **Транспортировка**

#### **⚠ ОСТОРОЖНО**

##### **Несоблюдение веса**

Опасность получения травм и повреждений

Во время транспортировки учитывать вес устройства.

#### **⚠ ОСТОРОЖНО**

##### **Неконтролируемый запуск**

Резаные травмы

Перед транспортировкой извлеките аккумулятор из устройства.

Транспортируйте кусторез только с надетым защитным кожухом ножа.

1. Вынуть аккумуляторный блок, см. главу Удаление аккумуляторного блока.
2. Установить защитный кожух ножа с защитной насадкой.
3. Разложить устройство на минимально короткую длину.

Рисунок G

## Хранение

### ВНИМАНИЕ

*Влажная среда*

*Коррозия*

*Хранить устройство только в помещениях.*

### ⚠ ОСТОРОЖНО

*Несоблюдение веса*

*Опасность получения травм и повреждений*

*Во время хранения учитывать вес устройства.*

### ⚠ ОСТОРОЖНО

*Неконтролируемый запуск*

*Порезы*

*Перед транспортировкой извлеките аккумулятор из устройства.*

*Храните кусторез только с надетым защитным кожухом ножа.*

**Примечание**

*Хранить устройство в сухом, хорошо проветриваемом месте. Хранить вдали от веществ, вызывающих коррозию, например садовых химикатов и противогололедной соли.*

*Перед хранением очистить устройство (см. главу Очистка устройства).*

1. Вынуть аккумуляторный блок, см. главу Удаление аккумуляторного блока.
2. Установить защитный кожух ножа.
3. Разложить устройство на минимально короткую длину.

Рисунок G

## Уход и техническое обслуживание

### ⚠ ОСТОРОЖНО

*Неконтролируемый запуск*

*Резаные травмы*

*Перед проведением любых работ с устройством извлеките аккумулятор.*

### ⚠ ОСТОРОЖНО

*Опасность травмирования острым ножом*

*Во время проведения работ с устройством надевайте защитные очки и перчатки.*

### Очистка устройства

### ВНИМАНИЕ

*Неправильная очистка*

*Повреждения устройства*

*Очистите устройство влажной тканью.*

*Не используйте средства для очистки, содержащие растворители.*

*Не погружайте устройство в воду.*

*Запрещается очищать устройство струей воды из шланга или струей высокого давления.*

Рисунок O

1. Дайте устройству остыть.
2. С помощью щетки очистите нож и корпус двигателя от остатков растений и мусора.
3. Очистите вентиляционные щели устройства с помощью щетки.

### Проверка резьбового соединения ножа

### ⚠ ОСТОРОЖНО

*Ослабленное резьбовое соединение*

*Резаные травмы из-за неконтролируемых движений ножа*

*Регулярно проверяйте прочность резьбовых соединений ножа.*

**Рисунок P**

1. Проверьте прочность затяжки винтов и гаек.
2. Затяните ослабленные винты и гайки.

### Смазывание лезвий ножа

*Чтобы сохранить качество ножей и оптимальные результаты работы, наносите небольшое количество аэрозольного или жидкого машинного масла на ножи после каждого использования.*

**Примечание**

*Удалить смолу на ножах, например, с помощью универсального пятновыводителя Kärcher RM 769.*

**Рисунок Q**

1. Очистить устройство (см. Очистка устройства).
2. Поместить устройство на горизонтальную, ровную и устойчивую к воздействию масла поверхность.
3. Нанести тонкий слой масла на верхнюю часть ножей.
4. Установить защитный кожух.
5. Очистить колодку и утилизировать остатки масла экологически безопасным способом и в соответствии с местным законодательством.

### Заточка лезвий ножа

**Примечание**

*Во время заточки снимайте как можно меньше материала и сохраняйте первоначальный угол зуба лезвия.*

### ⚠ ОСТОРОЖНО

*Острые ножи*

*Резаные травмы*

*Во время заточки лезвий ножа используйте соответствующие защитные перчатки.*

1. Зажмите нож в тисках.
2. Заточите напильником открытую сторону зубьев.
3. Осторожно смещайте рукой нож до тех пор, пока не дойдете до незаточенных зубьев.
4. Заточите напильником открытую сторону зубьев.

### Помощь при неисправностях

Зачастую неисправности имеют простые причины, поэтому с помощью следующего руководства их можно устранить самостоятельно. В случае сомнения или возникновения не описанных здесь неисправностей следует обращаться в авторизованную сервисную службу. При увеличении срока службы емкость аккумуляторного блока будет снижаться даже при хорошем обслуживании, вследствие чего даже при

полной зарядке полное время работы больше не будет обеспечиваться. Это не является дефектом.

Ошибка	Причина	Устранение
Прибор не включается	Аккумуляторный блок установлен неправильно.	● Вставьте аккумуляторный блок в крепление до фиксации.
	Аккумуляторный блок разряжен.	● Зарядите аккумуляторный блок.
	Аккумуляторный блок неисправен.	● Замените аккумуляторный блок.
Устройство останавливается во время работы	Нож заблокирован срезанной растительностью.	● Очистить нож от растительности.
	Перегрев аккумулятора	● Прервите работу и дайте аккумулятору остыть.
	Перегрев двигателя	● Прервите работу и дайте двигателю остыть.
Проблемы во время сборки устройства	Загрязненные места соединений	<ul style="list-style-type: none"> <li>● Проверить телескопический вал на наличие загрязнений и при необходимости очистить.</li> <li>● Класть устройство только на чистые поверхности.</li> </ul>

## Гарантия

В каждой стране действуют соответствующие условия гарантии, установленные нашей дочерней сбытовой компанией. Возможные неисправности устройства в течение гарантийного срока мы устраняем бесплатно, если причина заключается в дефектах материалов или производственном браке. В случае возникновения претензий в течение гарантийного срока просьба обращаться с чеком о покупке в торговую организацию, продавшую изделие, или в ближайшую уполномоченную службу сервисного обслуживания. (Адрес указан на обороте)

Дополнительную информацию о гарантии (при наличии) можно найти в области сервисного обслуживания на местном веб-сайте Kärcher в разделе «Загрузки».

Дата выпуска отображается на заводской табличке либо в формате MM/YYYY, где MM - месяц производства, YYYY - год производства, либо в закодированном виде.

При этом отдельные цифры имеют следующее значение:

Пример: 30290

3 год выпуска

0 столетие выпуска

2 десятилетие выпуска

9 вторая цифра месяца выпуска

0 первая цифра месяца выпуска

Таким образом, в данном примере код 30290

означает дату выпуска 09 / (2)023.

## Технические характеристики

		PHG 2-18
<b>Рабочие характеристики устройства</b>		
Номинальное напряжение	V	18
Частота вращения на холостом ходу	/min	1150
Диаметр срезаемого материала (макс.)	mm	18
длина реза	cm	45

## PHG 2-18

Рабочий радиус действия (макс.)	m	2,8
<b>Уровень вибрации в соответствии с EN 62841-1 и EN 62841-4-2</b>		
Вибрация руки/кисти на передней рукоятке	m/s <sup>2</sup>	1,3
Вибрация руки/кисти на задней рукоятке	m/s <sup>2</sup>	1,7
Погрешность	m/s <sup>2</sup>	1,5
<b>Уровень звуковой мощности в соответствии с EN 62841-1 и EN 62841-4-2</b>		
Уровень звуковой мощности L <sub>WA</sub> + Неопределенность K <sub>WA</sub>	dB(A)	93
<b>Размеры и вес</b>		
Длина x ширина x высота	mm	2090 x 89 x 200
Масса (без аккумуляторного блока)	kg	3,4

Сохраняется право на внесение технических изменений.

## Значение вибрации и шумовой эмиссии

Указанные значения общей вибрации и шумовой эмиссии были определены по стандартизированному методу испытаний и могут быть использованы для сравнения одного инструмента с другим.

Заявленные значения общей вибрации и шумовой эмиссии могут быть использованы также для предварительной оценки воздействия.

## ⚠ ПРЕДУПРЕЖДЕНИЕ

При фактическом использовании электроинструмента вибрация и шумовая эмиссия могут отличаться от указанных значений в зависимости от того, как используется инструмент и какой материал обрабатывается.

Определите меры обеспечения безопасности для защиты оператора на основе оценки воздействия в реальных условиях эксплуатации (с учетом всех

элементов рабочего цикла, например, времени, когда инструмент выключен и работает на холостом ходу, в дополнение ко времени работы).

## Декларация о соответствии стандартам ЕС

Настоящим заявляем, что упомянутое ниже изделие соответствует соответствующим положениям перечисленных директив и регламентов. При любых изменениях изделия, не согласованных с нашей компанией, данная декларация теряет свою силу. Производитель несет исключительную ответственность за выдачу этой декларации соответствия.

Изделие: Аккумуляторный кусторез с удлинителем  
Тип: 1.445-XXX.X

### Директивы и регламенты

2000/14/ЕС (+2005/88/ЕС)  
2014/30/ЕС  
2006/42/ЕС (+2009/127/ЕС)  
2011/65/ЕС

### Примененные гармонизированные стандарты

EN IEC 63000: 2018  
EN 55014-1: 2017 + A11: 2020  
EN 55014-2: 1997 + A1: 2001 + A2: 2008  
EN 62841-1:2015+A11:2022  
EN 62841-4-2:2019+A1:2022+A11:2022

### Примененный метод оценки соответствия

2000/14/ЕС с изменениями 2005/88/ЕС:  
Приложение V

### Уровень звуковой мощности дБ(А)

PHG 2-18:  
Измерено: 91  
Гарантировано: 93

### Имя и адрес

Лицо, ответственное за ведение документации:  
Ш. Райзер (S. Reiser)  
Alfred Kärcher SE & Co. KG  
Alfred-Kärcher-Str. 28 - 40  
71364 Winnenden (Germany)  
Тел.: +49 7195 14-0  
Факс: +49 7195 14-2212



H. Jenner  
Chairman of the Board of Management



S. Reiser  
Manager Regulatory Affairs & Certification

г. Винненден, 01.11.2025

Нижеподписавшиеся лица действуют от имени и по доверенности Правления.  
Alfred Kärcher SE & Co. KG  
Alfred-Kärcher-Str. 28–40  
71364 Winnenden (Germany)  
Тел.: +49 7195 14-0  
Факс: +49 7195 14-2212

## Зміст

Загальні вказівки .....	213
Вказівки з техніки безпеки.....	213
Використання за призначенням .....	217
Охорона довкілля .....	218
Приладдя та запасні деталі.....	218
Комплект поставки .....	218
Запобіжні пристрої.....	218
Символи на пристрої.....	218
Опис пристрою .....	218
Введення в експлуатацію .....	219
Керування .....	219
Транспортування .....	220
Зберігання .....	220
Догляд та технічне обслуговування .....	220
Допомога в разі несправностей.....	221
Гарантія .....	221
Технічні характеристики.....	221
Декларация про відповідність стандартам ЄС. ....	222

## Загальні вказівки



Перед першим використанням пристрою слід ознайомитися з цими вказівками з техніки безпеки, цією оригінальною інструкцією з експлуатації, вказівками з техніки безпеки, що додаються до аккумуляторного блока, а також із оригінальною інструкцією з експлуатації аккумуляторного блока / стандартного зарядного пристрою. Діяти відповідно до них. Документи зберігати для подальшого користування або для наступного власника. Разом із вказівками в цій інструкції з експлуатації слід враховувати загальні законодавчі положення щодо техніки безпеки та попередження нещасних випадків.

## Вказівки з техніки безпеки

### Ступінь небезпеки

#### ⚠ НЕБЕЗПЕКА

- Вказівка щодо небезпеки, яка безпосередньо загрожує та призводить до тяжких травм чи смерті.

#### ⚠ ПОПЕРЕДЖЕННЯ

- Вказівка щодо потенційно можливої небезпечної ситуації, що може призвести до тяжких травм чи смерті.

#### ⚠ ОБЕРЕЖНО

- Вказівка щодо потенційно небезпечної ситуації, яка може спричинити отримання легких травм.

#### УВАГА

- Вказівка щодо можливої потенційно небезпечної ситуації, що може спричинити матеріальні збитки.

### Загальні попередження щодо безпеки роботи машини

#### ⚠ ПОПЕРЕДЖЕННЯ

- Ознайомтеся зі всіма попередженнями з техніки безпеки, інструкціями, ілюстраціями й специфікаціями, що надаються з цією машиною.  
Недотримання всіх наведених нижче інструкцій може призвести до ураження електричним

*струмом, пожежі та/або серйозних травм. Збережіть всі попередження та інструкції для подальшого використання.*

*Термін «машина» у попередженнях відноситься до вашої машини, що живиться від мережі (дротова) або акумулятору (бездротова).*

**1 Безпека робочої зони**

- a Підтримуйте чистоту в робочій зоні, яка має бути добре освітленою. Захаращені або темні ділянки призводять до аварій.
- b Не користуйтеся машиною у вибухонебезпечному середовищі, наприклад у присутності легкозаймистих рідин, газів або пилу. Машини створюють іскри, які можуть запалювати пил або виларування.
- c Діти й сторонні особи мають знаходитися на відстані від ділянки роботи з машиною. Відволікання може призвести до втрати контролю.

**2 Електробезпека**

- a Вилки машин повинні відповідати розеткам. В жодному разі не змінюйте вилку. Не використовуйте вилки з адаптерами для заземлених машин. Немодифіковані вилки та відповідні розетки зменшують ризик ураження електричним струмом.
- b Уникайте контакту тіла з заземленими поверхнями, як-от трубами, радіаторами, кухонними плитами й холодильниками. Якщо ваше тіло заземлене, ризик ураження електричним струмом підвищується.
- c Не залишайте машини під дощем або у вологих місцях. Вода, що потрапляє в машину, підвищує ризик ураження електричним струмом.
- d Не користуйтеся шнуром не за призначенням. Ніколи не використовуйте шнур для перенесення, перетягування або вимкнення машин. Не піддавайте шнур впливу тепла, масла і тримайте далі від гострих країв або рухомих частин. Пошкоджені або заплутані шнури підвищують ризик ураження електричним струмом.
- e Працюючи з машиною на вулиці, користуйтеся подовжувальним шнуром, придатним для використання назовні. Використання відповідного шнура назовні знижує ризик ураження електричним струмом.
- f За необхідності роботи з машиною у вологому місці, використовуйте пристрій диференційного захисту (RCD). Використання RCD знижує ризик ураження електричним струмом.

**3 Особиста безпека**

- a Будьте пильні, стежте за тим, що ви робите, і спирайтеся на здоровий глузд під час користування машиною. Не використовуйте машину, якщо ви втомилися або перебуваєте під впливом наркотичних речовин, алкоголю або ліків. Найменша неухважність під час роботи з машинами може призвести до серйозних травм.

**b Використовуйте засоби індивідуального захисту.** Завжди користуйтеся захистом очей. Захисне обладнання, як-от маска від пилу, захисне взуття, що не ковзає, каска або засоби захисту органів слуху, що використовуються відповідно до наявних умов, зменшують ймовірність травм.

- c Заобігайте ненавмисному запуску. Перед приєднанням до джерела живлення та/або акумулятора, підняттям або перенесенням машини переконайтеся, що вимикач знаходиться у вимкненому положенні. Перенесення машини з пальцем на вимикачі або з вимикачем живлення в увімкненому положенні підвищує ризик нещасних випадків.
  - d Перш ніж вимкати машину, приберіть гайкові ключі, якими ви користувалися для налаштування. Якщо на частині машини, що обертається, залишено регулювальний або гайковий ключ, існує небезпека отримання травм.
  - e Не тягніться надто далеко. Постійно підтримуйте стійке положення ніг і рівновагу. Це дає змогу краще контролювати машину в непередбачуваних ситуаціях.
  - f Одягайтеся правильно. Не надягайте просторий одяг або ювелірні прикраси. Тримайте волосся та одяг подалі від рухомих частин. Просторий одяг, ювелірні прикраси або довге волосся можуть заплутатися в рухомих частинах.
  - g Якщо на пристроях передбачене приєднання до засобів для видалення та збору пилу, переконайтеся, що вони приєднані й належним чином використовуються. Уловлювач пилу сприяє зменшенню відповідної небезпеки.
  - h Навіть у разі великого досвіду роботи з машиною не втрачайте пильність і не ігноруйте принципи забезпечення безпеки під час використання машини. Достатньо секунди, щоб отримати серйозної травми через неухважне ставлення.
- 4 Використання та обслуговування машини**
- a Не прикладайте зусилля до машини. Користуйтеся машиною, що відповідає вашій задачі. Правильна машина краще, безпечніше й швидше виконає те завдання, для якого її було розроблено.
  - b Не використовуйте машину, якщо її вимикач несправний. Будь-яка машина, якою не можна керувати за допомогою вимикача, є небезпечною і потребує ремонту.
  - c Витягніть вилку з джерела живлення та/або вийміть акумулятор, якщо він знімається, перш ніж виконувати будь-які налаштування, змінювати насадки або розташовувати машину на зберігання. Такі запобіжні заходи безпеки зменшують ризик випадкового запуску машини.
  - d Зберігайте машини в недоступному для дітей місці та не дозволяйте особам, які не вміють поводитися з нею або не знають цих інструкцій, користуватися машиною. У руках не підготовлених користувачів машина являється собою небезпеку.

- e Обслуговуйте машини та приладдя. Перевірте відсутність неузгодження або блокування рухомих частин, поломок та будь-якого іншого стану, який може вплинути на роботу машини. В разі пошкодження відремонтуйте машину перед використанням. Багато аварій пов'язані з неналежним обслуговуванням машин.
- f Підтримуйте різальні машини в гострому та чистому стані. За правильного обслуговування різальна машина з гострими лезами рідше блокується, її нею легше керувати.
- g Використовуйте машину, аксесуари, насадки тощо відповідно до цієї інструкції з урахуванням умов та роботи, що виконується. Використання машини не за призначенням може призвести до виникнення небезпечної ситуації.
- h Ручки та поверхні, за які ви беретеся, мають бути сухими, чистими, без слівід масла й жиру. Слизькі ручки та поверхні не дозволяють безпечно поводитися з машиною та керувати нею у несподіваних ситуаціях.
- 5 Використання та обслуговування акумуляторної машини
- a Заряджайте тільки зарядним пристроєм, що вказаний виробником. Зарядний пристрій, який підходить для одного типу акумулятора, може створити ризик пожежі за використання з іншим акумулятором.
- b Використовуйте машини тільки зі вказаним акумулятором. Використання будь-якого іншого акумулятора може призвести до травми й пожежі.
- c Коли акумулятор не використовується, тримайте його далі від різних металевих предметів, як-от скріпок для паперу, монет, ключів, цвяхів, гвинтів або інших дрібних металевих предметів, які можуть утворювати з'єднання між клеммами. Коротке замикання на клеммах акумулятора може призвести до опіків або пожежі.
- d За невідповідних умов з акумулятора може виділятися рідина; уникайте контакту з нею. За випадкового контакту промийте водою. Якщо рідина потрапляє в очі, додатково зверніться по медичну допомогу. Рідина, що виділяється з акумулятора, може викликати подразнення або опіки.
- e Не користуйтеся пошкодженим або модифікованим акумулятором або машиною. Пошкоджені або модифіковані акумулятори можуть працювати непередбачувано, призводячи до пожежі, вибуху або ризику травмування.
- f Не піддавайте акумулятор або машину впливу вогню або надмірної температури. Вплив вогню або температури вище 130°C може спричинити вибух.
- g Дотримуйтесь всіх інструкцій із заряджання й не заряджайте акумулятор або машину за межами температурного діапазону, зазначеного в інструкціях. Заряджання неналежним чином або за

температури поза зазначеним діапазоном може призвести до пошкодження акумулятора й підвищує ризик пожежі.

## 6 Обслуговування

- a Обслуговувати машину можуть тільки кваліфіковані спеціалісти, використовуючи лише оригінальні запасні частини. Це дасть змогу зберегти безпеку роботи машини.
- b Ніколи не обслуговуйте пошкоджені акумулятори. Завжди передавайте їх виробнику або уповноваженим постачальникам послуг.

## Попередження щодо безпечного користування куцорізом

- Не користуйтеся куцорізом за поганої погоди, особливо за ймовірності грози із блискавкою. Це зменшує ризик ураження блискавкою.
- Тримайте всі шнури живлення та кабелі далі від зони різання. Куцї можуть закрити шнури живлення або кабелі, внаслідок чого їх можна випадково перерізати лезом.
- Носіть засоби захисту слуху. Належні засоби захисту знижують ризик втрати слуху.
- Тримайте куцоріз тільки за ізольовані поверхні, оскільки лезо може контактувати з прихованою проводкою. Лезо, що контактує з дротами «під напругою», може передавати електричний струм на відкриті металеві деталі куцоріза, торкаючись яких оператор може отримати електричний удар.
- Тримайте лезо далі від будь-яких частин тіла. Не намагайтеся прибрати зрізаний матеріал й не притримуйте матеріал, який ріжете, коли леза рухаються. Леза продовжують рухатися після натискання вимикача. Найменша неувважність під час роботи з куцорізом може призвести до серйозних травм.
- Прибираючи матеріал, що застряг, або під час обслуговування куцоріза переконайтеся, що всі вимикачі вимкнені й фіксатор задіяний. Несподіваний запуск куцоріза під час очищення матеріалу, що застряг, або обслуговування може призвести до серйозних травм.
- Переносіть куцоріз за ручку із зупиненим лезом і слідкуйте за тим, щоб випадково не ввімкнути живлення. Правильно тримаючи куцоріз, ви зменшуєте ризик ненавмисного запуску та отримання травм від лез.
- Транспортувати або зберігати куцоріз завжди слід із захисною кришкою на лезі. Правильно поводяться із куцорізом, ви зменшуєте ризик отримання травм від лез.

## Попередження щодо безпечного користування куцорізом з подовжувачем:

- Завжди користуйтеся засобом для захисту голови під час роботи з куцорізом з подовжувачем. Падіння сміття може призвести до серйозних травм.
- Завжди тримайте куцоріз з подовжувачем двома руками. Куцоріз з подовжувачем слід тримати обома руками, щоб запобігти втраті контролю.
- Для зменшення ризику ураження електричним струмом, ніколи не користуйтеся куцорізом з подовжувачем біля

ліній електропередачі. Контакт із лініями електропередачі або проведення робіт поряд з ними може стати причиною серйозних травм або призвести до ураження електричним струмом зі смертельними наслідками.

### Додаткові інструкції з техніки безпеки

**⚠ НЕБЕЗПЕКА** • Існує небезпека отримання тяжких травм, якщо від ножа розлітаються сторонні предмети або в ріжучому інструменті застрягає дріт або шнур. Перед використанням пристрою слід ретельно перевірити робочу зону на відсутність сторонніх предметів, таких як каміння, гілки, металеві предмети, дроти, кістки або іграшки. За наявності вищезазначених предметів їх слід видалити. • У жодному разі не використовувати пристрій, якщо в радіусі 15 м від нього перебувають люди (особливо діти) або тварини, оскільки існує небезпека розлітання сторонніх предметів від ножа. • Забороняється вносити будь-які зміни в пристрій. • Тяжкі травми внаслідок необережної роботи. Не допускається користування пристроєм під впливом наркотичних речовин, алкоголю чи медикаментів, а також у втомленому стані.

**⚠ ПОПЕРЕДЖЕННЯ** • Пристрій не призначений для використання дітьми та особами з обмеженими фізичними, сенсорними або розумовими здібностями, а також особами, не ознайомленими з цими інструкціями. • Для виявлення потенційних небезпек потрібен безперешкодний огляд робочої зони.

Використовувати пристрій тільки за гарного освітлення. • Перед початком роботи перевірте належне функціонування пристрою, всіх органів керування і захисних пристроїв. Перевірте відсутність незакріплених замків, а також правильне і надійне кріплення всіх захисних кожухів і ручок. Не використовувати пристрій, якщо стан не ідеальний. • Перед початком експлуатації пристрою замінити зношені або пошкоджені деталі. • Перед початком роботи з пристроєм втягнути довіг і щільні штани, одяг з довгим рукавом і взуття із захистом від ковзання. Не працювати босоніж. Не вдягати сандалі чи короткі штани. По можливості не вдягати дуже вільний одяг або одяг зі шнурками та стрічками.

• Небезпека віддачі через втрату рівноваги. Уникайте неприродного положення корпусу під час роботи, стежте за стійким положенням і тримайте рівновагу. • Завжди тримайте пристрій обома руками. Обією рукою тримайте пристрій за передню ручку. Другою рукою тримайте пристрій за задню ручку, керуйте кнопкою розблокування і вимикачем пристрою.

• Під час використання пристрою необхідно користуватися ремнем, що входить до комплекту поставки. Ремінь оснащений швидкодіючим замком. Ремінь допомагає контролювати пристрій під час опускання після зрізання і утримувати вагу пристрою під час зрізання. • Перед використанням пристрою ознайомтеся з ремнем і швидкодіючим замком. Не надягайте одяг поверх ремня і не перекривайте доступ до швидкодіючого замку. • Небезпека ураження струмом. Не користуйтеся пристроєм

в межах 10 м від повітряних ліній електропередач.

- Не використовувати пристрій біля стійок, огорож, будівель або інших нерухомих об'єктів.
- Ножі пристрою гострі. Використовувати щільні захисні рукавиці та обережно виконувати такі види робіт, як монтаж, заміна, очищення та перевірка посадки болтів. • Перед початком експлуатації пристрою замінити зношені або пошкоджені деталі. • Негайно зупиніть пристрій і перевірте на наявність пошкоджень або визначте причину вібрації, якщо пристрій упав, отримав удар або має нехарактерну вібрацію. Віддайте пристрій на ремонт до авторизованої сервісної служби або замінити його. • Перед кожним використанням перевіряйте надійність з'єднання штанги і ріжучого інструменту. • Перед підстриганням живоплуту або чагарнику перевірте відсутність людей або тварин за ними або всередині них.
- Вимкнуті двигун, вийняти акумуляторний блок та переконатися, що всі рухомі частини повністю зупинені:
- Перед регулюванням робочого положення ріжучого механізму.
- Перед очищенням або зняттям блокування.
- Перед тим як залишити пристрій без нагляду.
- Перед перевіркою, технічним обслуговуванням або проведенням робіт з пристроєм.

**⚠ ОБЕРЕЖНО** • Використовуйте повний комплект засобів захисту очей та органів слуху. • Під час роботи в місцях, де існує небезпека падіння предметів, використовуйте засоби захисту голови. • Небезпека травмування через захоплення вільного одягу, волосся або прикрас частинами пристрою. Тримати рухомі частини пристрою подали від одягу і прикрас. Зберіть довег волосся ззаду в пучок. • Перш ніж запустити пристрій, переконайтеся, що можливість контакту ріжучих інструментів з будь-чим відсутня. • Не використовуйте пристрій на драбинах чи нестійких основах. • Засоби захисту органів слуху можуть обмежити вашу здатність чути звукові сигнали попередження, тому звертайте увагу на потенційну небезпеку навколо робочої зони та в робочій зоні. • Шум пристрою може обмежити здатність чути, тому звертати увагу на потенційну небезпеку навколо робочої зони і в самій робочій зоні.

**УВАГА** • Не застосовуйте силу під час обрізання щільних кущів. Це може призвести до блокування та уповільнення ріжучих інструментів. Зменшуйте робочу швидкість, якщо ріжучі інструменти блокуються. • Не ріжте гілки та сучки, які помітно занадто великі, щоб поміститися між ножами. Для зрізання великих гілок і сучків використовуйте ручну пилу або пилу для обрізання гілок та сучків без двигуна. • Дopusима температура експлуатації пристрою від 0 °C до 40 °C. • Зберігайте пристрій за температури від 0 °C до 40 °C.

### Додаткові вказівки з техніки безпеки під час експлуатації акумулятора

Щоб зменшити небезпеку виникнення пожежі, травм та пошкодження виробу внаслідок короткого замикання, не занурюйте пристрій, акумуляторний блок або зарядний пристрій у рідину та не допускайте проникнення в нього

рідини. Корозійні або провідні рідини, як-от морська вода, певні промислові хімічні речовини, відбілювачі або вироби, що містять відбілювач, тощо можуть спричинити коротке замикання.

- Заряджайте акумуляторний блок у місці, де температура навколишнього середовища становить від 10 °C до 38 °C.
- Зберігайте акумуляторний блок у місці, де температура навколишнього середовища становить від 0 °C до 40 °C.
- Використовуйте акумуляторний блок у місці, де температура навколишнього середовища становить від 0 °C до 40 °C.

### Безпечне транспортування та зберігання

**⚠ ПОПЕРЕДЖЕННЯ** • Вимкніть пристрій, дайте йому охолонути та вийміть акумуляторний блок перед зберіганням або транспортуванням пристрою.

**⚠ ОБЕРЕЖНО** • Для запобігання нещасним випадкам або травмуванню пристрій дозволено транспортувати та зберігати лише із встановленим захисним кожухом та знятим акумулятором. • Небезпека травмування та пошкодження пристрою. Закріпіть пристрій від руху або падіння під час транспортування. • З метою безпеки зберігайте акумуляторний блок окремо від пристрою.

**УВАГА** • Приберіть усі сторонні предмети з пристрою перед транспортуванням або зберіганням. • Зберігайте пристрій у сухому і добре провітрюваному місці, не доступному для дітей. Тримайте пристрій подалі від речовин, що спричиняють корозію, таких як садові хімікати. • Не зберігайте пристрій просто неба.

### Безпечне технічне обслуговування та догляд

**⚠ ПОПЕРЕДЖЕННЯ** • Вимкнуті двигун, вийняти акумуляторний блок та переконатися, що всі рухомі частини повністю зупинені:

- Перед очищенням або технічним обслуговуванням пристрою.
- Перед зміною приладдя.
  - Небезпека травмування гострими ріжучими інструментами. Будьте особливо обережними під час зняття або встановлення захисного кожуха, очищення та змащування пристрою. • Щоб забезпечувати надійний стан пристрою, регулярно перевіряти щільність затягування болтів, гайок і гвинтів. • Після кожного використання видаляйте бруд з ріжучих інструментів жорсткою щіткою і нанесіть відповідне мастило для запобігання іржавінню перед встановленням захисного кожуха. Для захисту від іржі та змащування виробник рекомендує використовувати спрей. Дізнайтеся про відповідний спрей в сервісній службі. Ви можете змащувати ріжучі інструменти перед кожним використанням в описаний спосіб.

**⚠ ОБЕРЕЖНО** • Використовуйте лише те обладнання та запасні частини, що дозволені для використання виробником. Слід використовувати оригінальне приладдя та оригінальні запасні частини, тому що саме вони гарантують

безпечну та безперебійну експлуатацію пристрою.

**УВАГА** • Після кожного використання очистіть виріб м'якою сухою тканиною.

**Вказівка** • Роботи з сервісного та технічного обслуговування можуть виконувати лише кваліфіковані та спеціально навчені спеціалісти. Рекомендуємо відправляти виріб для ремонту в авторизований сервісний центр. • Ви можете виконувати лише налаштування та ремонтні роботи, описані в цій інструкції з експлуатації. З питань додаткового ремонту звертайтеся до авторизованої сервісної служби у вашому регіоні.

### Залишкові ризики

#### ⚠ ПОПЕРЕДЖЕННЯ

- Навіть якщо пристрій експлуатується за правилами, зберігаються деякі залишкові ризики. Під час використання пристрою можуть виникати такі ризики:
  - Травми внаслідок контакту з ріжучими інструментами. Тримайте ріжучі інструменти подалі від корпусу. Якщо різання не виконується, використовувати захисний кожух ножа.
  - Вібрація може спричинити травми. Слід використовувати належний інструмент для кожного виду робіт, використовувати відповідні ручки й обмежувати час роботи та впливу вібрації.
  - Шум може спричинити пошкодження органів слуху. Слід використовувати засоби для захисту органів слуху й обмежувати тривалість впливу шуму.

### Зменшення ризику

#### ⚠ ОБЕРЕЖНО

- Тривале використання пристрою може призвести до порушення кровообігу в руках, спричинене вібрацією. Загальноприйняте значення тривалості використання становити неможливо, тому що воно залежить від багатьох факторів:
  - Індивідуальна схильність до позаного кровообігу (часто холодні пальці, поколювання у пальцях).
  - Низька температура навколишнього середовища. Для захисту рук слід надягати теплі рукавиці.
  - Порушення кровообігу через міцну хватку.
  - Безперервна робота більш шкідлива за роботу з перервами.

У разі регулярного використання пристрою протягом тривалого часу та повторювання симптомів (поколювання у пальцях, холодні пальці) слід звернутися до лікаря.

### Використання за призначенням

- Акумуляторний кушоріз з подовжувачем призначений тільки для використання у приватних цілях.
- Пристрій призначений для використання лише на вулиці.
- З міркувань безпеки пристрій завжди повинен надійно утримуватися обома руками.

- Пристрій призначений для підстригання живоплотів, чагарників та подібних рослин. Користувач міцно стоїть на землі.
- Довжина пристрою може бути збільшена максимум до 2,8 м.
- Застосовувати пристрій можна лише в сухому, добре освітленому середовищі.

Будь-яке інше використання, наприклад зрізання трави, дерев та гілок, неприпустиме.

## Охорона довкілля



Пакувальні матеріали придатні до вторинної переробки. Упаковку необхідно утилізувати без шкоди для довкілля.



Електричні та електронні пристрої містять цінні матеріали, які придатні до вторинної переробки, і часто компоненти, як-от батареї, акумулятори чи мастило, які у разі

неправильного поводження з ними або неправильної утилізації можуть створити потенційну небезпеку для здоров'я людини та довкілля. Однак ці компоненти необхідні для належної експлуатації пристрою. Пристрої, позначені цим символом, забороняється утилізувати разом із побутовим сміттям.

## Вказівки щодо компонентів (REACH)

Актуальні відомості про компоненти наведені на сайті: [www.kaercher.de/REACH](http://www.kaercher.de/REACH)

## Приладдя та запасні деталі

Слід використовувати лише оригінальне приладдя та оригінальні запасні частини, тому що саме вони гарантують безпечну та безперебійну експлуатацію пристрою.

Інформація щодо приладдя та запасних частин міститься на сайті [www.kaercher.com](http://www.kaercher.com).

## Комплект поставки

Комплектація пристрою зазначена на упаковці. Під час розпакування пристрою перевірити комплектацію. У разі нестачі приладдя або ушкоджень, отриманих під час транспортування, слід повідомити про це торговельній організації, яка продала пристрій.

## Запобіжні пристрої

### ⚠ ОБЕРЕЖНО

**Небезпека травмування через відсутність або зміну запобіжних пристроїв!**

Запобіжні пристрої призначені для вашого захисту. Не ігнорувати, не знімати та не деактивувати запобіжні пристрої.

### Кнопка розблокування

Вимикач пристрою можна натиснути лише тоді, коли попередньо натиснута кнопка розблокування вимикача пристрою. Це запобігає ненавмисному запуску.

### Захисний кожух ножа

Захисний кожух — основний елемент запобіжних пристроїв кушоріза. Пошкоджений захисний кожух не можна використовувати і слід негайно замінити.

## Символи на пристрої

	Загальний знак попередження
	Перед уведенням в експлуатацію ознайомитись з інструкцією з експлуатації та усіма вказівками з техніки безпеки.
	Під час роботи з пристроєм слід користуватися придатними засобами захисту голови, очей та органів слуху.
	Під час роботи з пристроєм використовуйте нековзне захисне взуття.
	Під час роботи з пристроєм використовуйте нековзні міцні захисні рукавиці.
	Захищати пристрій від впливу дощу та вологи.
	Небезпека травмування. Не торкатися гострих ріжучих інструментів.
	Небезпека ураження електричним струмом. Працюючи з пристроєм, дотримуйтесь мінімальної відстані 10 м від повітряних ліній електропередач.
	Небезпека внаслідок розлітання предметів. Не дозволяйте будь-яким стороннім особам (зокрема дітям) і домашнім тваринам наближатися до робочої зони ближче ніж на 15 м.
	Гарантований рівень звукового тиску, зазначений на етикетці, становить 93 dB.

## Опис пристрою

У цій інструкції з експлуатації описано максимальну комплектацію. Комплект поставки відрізняється залежно від моделі (див. упаковку).

**Рисунки див. на сторінках з рисунками Малюнок А**

- ① Вимикач пристрою
- ② Кнопка розблокування вимикача пристрою
- ③ Фіксувальна гайка телескопічного валу
- ④ Фіксувальна гайка
- ⑤ Верхня частина штанги
- ⑥ Деблокуюча кнопка регулювання кушта
- ⑦ Ріжуче лезо

- ⑧ Телескопічний вал
- ⑨ Поверхня захвату
- ⑩ Вушка для перенесення ремінця
- ⑪ Нижня частина штанги
- ⑫ Вушка для перенесення ремінця
- ⑬ Ручка
- ⑭ Кнопка розблокування акумуляторного блоку
- ⑮ Заводська табличка
- ⑯ Гніздо для акумуляторного блоку
- ⑰ ремінець
- ⑱ Захисний кожух ножа
- ⑲ Пристосування для відведення зрізаного матеріалу
- ⑳ \* Пристрій швидкого заряджання Battery Power 18V
- ㉑ \* Акумуляторний блок Battery Power 18V

\* опція

### Акумуляторний блок

Пристрій дозволено експлуатувати з акумуляторним блоком 18 В Kärcher Battery Power.

## Введення в експлуатацію

### ⚠ ПОПЕРЕДЖЕННЯ

#### Неконтрольований запуск

*Небезпека для життя внаслідок порізів*

*На час проведення будь-яких підготовчих робіт вийміть акумулятор із пристрою.*

### Монтаж пристрою

1. Вставити телескопічний вал у вал кущорізу.
2. Повернути фіксувальну гайку вправо до упору.  
**Малюнок В**

### Встановлення захисної насадки

#### Вказівка

*Використовуйте захисну насадку тільки для горизонтального різання.*

1. Зняти захисну насадку з захисного кожуха.

#### Малюнок С

2. Встановити захисну насадку на кущоріз.

#### Малюнок D

### Навішування ремня

Ремінь допомагає контролювати пристрій під час опускання після спилювання й утримувати вагу пристрою під час спилювання.

#### Малюнок E

1. Зачепіть гачки ремня за вушка на ручці і штанзі. Одягніть ремінь на одне плече. Перевірте, щоб ремінь можна було швидко відстебнути в разі небезпеки.

#### Вказівка

*Для роботи на верхівці огорожі кріпіть ремінь тільки до вушка на ручці. Для роботи збоку кріпіть ремінь тільки до вушка на валу.*

## Встановлення акумулятора

### УВАГА

#### Засмічені контакти

*Пошкодження пристрою та акумулятора*

*Перед встановленням акумулятора перевірте гніздо акумулятора та контакти на предмет забруднення та у разі необхідності очистіть їх.*

#### Малюнок F

1. Встановити акумулятор у гніздо та зафіксувати до характерного звуку.

## Керування

**Перед початком роботи з кущорізом новачкам рекомендується пройти інструктаж у досвідченого фахівця і випробувати на практиці керування і методи використання пристрою.**

### Налаштування телескопіювання

За потреби довжину пристрою можна регулювати за допомогою телескопічного валу.

#### Малюнок G

### УВАГА

#### Забруднення телескопічного валу

*Потрапляння бруду на телескопічний вал під час регулювання довжини може призвести до пошкодження пристрою.*

*Перевірте телескопічний вал на наявність бруду і видаліть його перед регулюванням.*

1. Повернути фіксувальну гайку телескопічного валу вліво, щоб послабити її.
2. Встановити потрібну довжину телескопічного валу.

#### Малюнок H

3. Повернути фіксувальну гайку телескопічного валу вправо, щоб зафіксувати її.

### Регулювання поворотної головки

Кут між держаком / телескопічним валом і кущорізом можна адаптувати до робочих умов.

#### Малюнок I

### ⚠ ОБЕРЕЖНО

#### Гострий ніж

#### Порізи

*Використовуйте захисні рукавиці під час виконання будь-яких робіт з ножем.*

1. Встановіть захисний кожух ножа.

#### Малюнок J

2. Вирівняти держак / телескопічний вал паралельно землі.
3. Натисніть кнопку повороту однією рукою.

#### Малюнок K

### ⚠ ПОПЕРЕДЖЕННЯ

*Небезпека порізів у разі контакту з гострим лезом*

*Ніколи не рухайте лезо рукою.*

4. Іншою рукою переміщати держак / телескопічний вал, доки не буде встановлено потрібний кут.
5. Відпустіть кнопку повороту.

### Увімкнення пристрою

1. Пересунути кнопку розблокування вимикача пристрою вперед до кінця.

#### Малюнок L

2. Натиснути вимикач пристрою. Пристрій запускається.

## Вказівка

Кнопку розблокування не потрібно утримувати під час використання.

3. Відпустіть вимикач пристрою.  
Пристрій зупиниться.

## Керування

### ⚠ **ОБЕРЕЖНО**

**Небезпека травмування гострими ножами**

Під час проведення будь-яких робіт на пристрої використовуйте захисні окуляри та рукавиці.

### ⚠ **ПОПЕРЕДЖЕННЯ**

**Небезпека травмування через неконтрольовані рухи пристрою**

Завжди тримайте пристрій обома руками.  
Завжди використовуйте ремінь.

1. Перевірити рослинність, яка зрізується, на відсутність сторонніх предметів, таких як папір, плівка чи дріт. У разі необхідності видалити їх.
2. Зняти захисний кожух.
3. Увімкнути пристрій, див. главу Увімкнення пристрою.
4. Обріжте живоплот.

#### Малюнок М

## Демонтаж акумуляторного блоку

### Вказівка

Під час тривалих перерв у роботі вийміть акумуляторну батарею з пристрою і захистить її від несанкціонованого використання.

1. Натиснути кнопку розблокування акумуляторного блоку, щоб розблокувати акумуляторний блок.

#### Малюнок N

2. Вийняти акумуляторний блок з пристрою.

## Завершення роботи

1. Вийняти акумуляторний блок з пристрою (див. главу Демонтаж акумуляторного блоку).
2. Очистити пристрій (див. главу Очищення пристрою).

## Транспортування

### ⚠ **ОБЕРЕЖНО**

**Недотримання ваги**

**Небезпека травмування та пошкоджень**

Під час транспортування враховувати вагу пристрою.

### ⚠ **ОБЕРЕЖНО**

**Неконтрольований запуск**

Порізи

Перед транспортуванням вийняти акумулятор з пристрою.

Транспортуйте кущоріз тільки із встановленим захисним кожухом.

1. Зняти акумуляторний блок, див. главу Демонтаж акумуляторного блоку.
2. Установити захисний кожух ножа із захисною насадкою.

#### Малюнок J

3. Телескопіювати пристрій до найкоротшої довжини.

#### Малюнок G

## Зберігання

### УВАГА

**Вологе середовище**

Корозія

Зберігати пристрій тільки у приміщеннях.

### ⚠ **ОБЕРЕЖНО**

**Недотримання ваги**

**Небезпека травмування та пошкоджень**

Під час зберігання враховувати вагу пристрою.

### ⚠ **ОБЕРЕЖНО**

**Неконтрольований запуск**

Порізи

Перед транспортуванням вийміть акумулятор з пристрою.

Зберігайте кущоріз тільки із встановленим захисним кожухом.

### Вказівка

Зберігайте пристрій у сухому й добре вентильованому місці. Не піддавати пристрій впливу корозійних речовин, наприклад садових хімікатів і протиобліднувальної солі.

Перед кожним зберіганням пристрій слід очищати (див. главу Очищення пристрою).

1. Зняти акумуляторний блок, див. главу Демонтаж акумуляторного блоку.

2. Встановити захисний кожух ножа.

#### Малюнок J

3. Телескопіювати пристрій до найкоротшої довжини.

#### Малюнок G

## Догляд та технічне обслуговування

### ⚠ **ОБЕРЕЖНО**

**Неконтрольований запуск**

Порізи

Перед проведенням будь-яких робіт вийміть акумулятор із пристрою.

### ⚠ **ОБЕРЕЖНО**

**Небезпека травмування гострими ножами**

Під час проведення будь-яких робіт на пристрої використовуйте захисні окуляри та рукавиці.

## Очищення пристрою

### УВАГА

**Неправильне очищення**

Пошкодження пристрою

Очищайте пристрій вологою тканиною.

Не використовуйте миючих засобів, що містять розчинники.

Не занурюйте пристрій у рідину.

Не мийте пристрій під струменем води зі шланга або під високим тиском.

#### Малюнок O

1. Дати пристрою охолонути.
2. За допомогою щітки очистити ніж і корпус двигуна від залишків рослин і сміття.
3. Очистити вентиляційні щілини пристрою за допомогою щітки.

## Перевірка нарізного з'єднання ножа

### ⚠ **ОБЕРЕЖНО**

**Послаблене нарізне з'єднання**

Порізи внаслідок неконтрольованих рухів ножа

Регулярно перевіряйте міцність нарізного з'єднання ножа.

#### Малюнок Р

1. Перевірити міцність посадки гвинтів/гайок.
2. Затягнути послаблені гвинти/гайки.

#### Змащування лез ножа

Щоб зберегти якість ножів і досягти оптимальних результатів різання, після кожного використання наносити на ножі невелику кількість аерозольного мастила або рідкої машинної оливи.

#### Вказівка

Видалити смолу з ножів, наприклад, за допомогою універсального засобу для виведення плям Kärcher RM 769.

#### Малюнок Q

1. Очистити пристрій (див. Очищення пристрою).
2. Покласти пристрій на горизонтальну, рівну і маслястку поверхню.
3. Нанести тонкий шар мастила на верхню частину ножів.
4. Встановлювати захисний кожух.
5. Очистити поверхню та утилізувати залишки мастила в екологічно безпечний спосіб відповідно до місцевих норм.

#### Загострення лез ножа

#### Вказівка

Під час загострення знімати якомога менше матеріалу та зберігати первинний кут зуба леза.

#### ⚠ ОБЕРЕЖНО

#### Гострі ножи

#### Порізи

Під час загострення лез ножа надягайте відповідні захисні рукавиці.

1. Затиснути ніж в лещатах.
2. Загострити напилком відкриту сторону зубів.
3. Обережно пересувати рукою ніж, вивільнюючи незагострені зуби.
4. Загострити напилком відкриту сторону всіх зубів.

#### Допомога в разі несправностей

Несправності часто мають просту причину, яку можна усунути самостійно за допомогою інструкцій, наведених нижче. За наявності сумнівів або в разі неназваних несправностей слід звертатися до авторизованої сервісної служби.

Під час збільшення строку служби ємність акумуляторного блока знижується навіть за доброго обслуговування, внаслідок чого навіть у разі повної зарядки повний час роботи більше не забезпечуватиметься. Це не є дефектом.

Помилка	Причина	Усунення
Пристрій не запускається	Акумуляторний блок встановлено неправильно.	● Встановити акумуляторний блок у гніздо до фіксації.
	Акумуляторний блок розряджений.	● Зарядити акумуляторний блок.
	Акумуляторний блок несправний.	● Замінити акумуляторний блок.
Пристрій зупиняється під час роботи	Ніж заблокований зрізаною рослинністю.	● Очистити ніж від рослинності.
	Акумулятор перегрітий	● Зупинити роботу і зачекати, доки температура акумулятора не знизиться до нормального значення.
	Двигун перегрітий	● Зупинити роботу і дати двигуну охолонути.
Проблеми під час збирання пристрою	Забруднені місця з'єднань	● Перевірити телескопічний вал на наявність бруду та за потреби очистити його. ● Укласти пристрій тільки на чисті поверхні.

#### Гарантія

У кожній країні діють відповідні гарантійні умови, встановлені уповноваженою організацією збуту нашої продукції в цій країні. Можливі несправності пристрою протягом гарантійного строку ми усуваємо безкоштовно, якщо причина несправності полягає в дефектах матеріалів або виробничому браку. У разі виникнення претензій протягом гарантійного строку прохання звертатися, маючи при собі чек про покупку, до торговельної організації, що продала продукт, або до найближчої уповноваженої служби сервісного обслуговування.

(Адреси див. на звороті)

Додаткову інформацію про гарантію (за наявності) можна знайти в області сервісного обслуговування місцевого вебсайту Kärcher у розділі «Завантаження».

#### Технічні характеристики

		PHG 2-18
<b>Робочі характеристики пристрою</b>		
Номінальна напруга	V	18
Число обертів холостого ходу	/min	1150
Діаметр рослинності, що зрізується (макс.)	mm	18
довжина зрізання	cm	45
Робочий радіус дії (макс.)	m	2,8
<b>Рівень вібрації за стандартами EN 62841-1 та EN 62841-4-2</b>		
Величина вібрацій на руці/кісті від передньої ручки	m/s <sup>2</sup>	1,3
Величина вібрацій на руці/кісті від задньої ручки	m/s <sup>2</sup>	1,7

		<b>PHG 2-18</b>
Похибка	m/s <sup>2</sup>	1,5
<b>Рівень звукової потужності за стандартами EN 62841-1 та EN 62841-4-2</b>		
Рівень звукової потужності L <sub>WA</sub> + похибка K <sub>WA</sub>	dB(A)	93
<b>Розміри та вага</b>		
Довжина x ширина x висота	mm	2090 x 89 x 200
Вага (без акумуляторного блока)	kg	3,4

Зберігається право на внесення технічних змін.

### Значення вібрації та шуму

Заявлені значення вібрації та рівня шуму виміряні відповідно до стандартизованого методу випробувань і можуть бути використані для порівняння одного інструменту з іншим. Заявлені загальні значення вібрації та рівня шуму також можуть бути використані для попередньої оцінки впливу.

### ⚠ ПОПЕРЕДЖЕННЯ

*Рівні вібрації та шуму під час фактичного використання електроінструменту можуть відхилитися від наведених значень, залежно від того, як використовується інструмент і, зокрема, який тип матеріалу обробляється. Визначте заходи безпеки для захисту оператора на основі оцінки впливу в фактичних умовах експлуатації (з урахуванням всіх частин робочого циклу, як-от час, коли інструмент вимкнений та перебуває на холостому ходу, на додаток до часу спрацювання).*

### Декларація про відповідність стандартам ЄС

Цим ми заявляємо, що названий нижче виріб відповідає відповідним положенням перелічених директив і регламентів. У разі внесення неузгоджених із нами змін до виробу ця заява втрачає свою чинність. Виробник несе повну відповідальність за видачу цієї декларації про відповідність.

Виріб: Акумуляторний куцоріз з подовжувачем  
Тип: 1.445-XXX.X

#### Директиви та регламенти

2000/14/ЄС (+2005/88/ЄС)  
2014/30/ЄС  
2006/42/EG (+2009/127/EG)  
2011/65/ЄС

#### Застосовувані гармонізовані стандарти

EN IEC 63000: 2018  
EN 55014-1: 2017 + A11: 2020  
EN 55014-2: 1997 + A1: 2001 + A2: 2008  
EN 62841-1: 2015+A11: 2022  
EN 62841-4-2: 2019+A1: 2022+A11: 2022

#### Застосовуваний метод оцінки відповідності

2000/14/ЄС зі змінами згідно з 2005/88/ЄС:  
Додаток V

#### Рівень звукової потужності, дБ(A)

PHG 2-18:  
Вимірний: 91

Гарантований: 93

#### Ім'я та адреса

Особа, відповідальна за ведення документації:  
Ш. Райзер (S. Reiser)  
Alfred Kärcher SE & Co. KG  
Alfred-Kärcher-Str. 28 - 40  
71364 Winnenden (Німеччина)  
Телефон: +49 7195 14-0  
Факс: +49 7195 14-2212



H. Jenner  
Chairman of the Board of Management



S. Reiser  
Manager Regulatory Affairs & Certification

м. Вінненден, 01.11.2025

Особи, що нижче підписалися, діють від імені та за довіреністю керівництва.  
Alfred Kärcher SE & Co. KG  
Alfred-Kärcher-Str. 28 - 40  
71364 Winnenden (Germany)  
Тел.: +49 7195 14-0  
Факс: +49 7195 14-2212

### Мазмұны

Жалпы нұсқаулар .....	222
Қауіпсіздік техникасы бойынша нұсқаулар .....	223
Мақсатына сәйкес қолдану .....	227
Қоршаған ортаны қорғау .....	227
Керек-жарақ және қосалқы бөлшектер .....	227
Жеткізілім жинағы .....	227
Қорғаныс құрал-жабдықтары .....	227
Құрылғыдағы таңбалар .....	227
Құрылғының сипаттамасы .....	228
Пайдалануға енгізу .....	228
Қолдану .....	228
Тасымалдау .....	229
Сақтау .....	229
Күтім және техникалық қызмет көрсету .....	230
Ақаулар кезіндегі көмек .....	230
Кепілдік .....	231
Техникалық мағлұматтар .....	231

### Жалпы нұсқаулар



Құрылғыны алғаш пайдаланар алдында аккумулятор жинағына қоса берілетін осы қауіпсіздік нұсқаулығымен, осы пайдалану жөніндегі түпнұсқалық нұсқаулығымен, қауіпсіздік техникасы жөніндегі нұсқаулығымен, және аккумулятор жинағын/стандартты зарядтау құрылғысын пайдалану бойынша қоса берілетін түпнұсқалық нұсқаулықпен танысыңыз. Кейіннен әрекет етіңіз. Буклеттерді кейінірек пайдалану үшін немесе кейінгі иелері үшін ұстаңыз. Пайдалану бойынша нұсқаулықтағы нұсқауларға қосымша құрылғы пайдаланылатын елдің қауіпсіздік техникасы мен қайғылы жағдайлардың алдын алудың жалпы нұсқауларын сақтау керек.

# Қауіпсіздік техникасы бойынша нұсқаулар

## Қауіп деңгейлері

### ⚠ **ҚАУІП**

- Ауыр жарақаттануға немесе өлімге апарып соғатын тікелей қауіп бойынша нұсқау.

### ⚠ **ЕСКЕРТУ**

- Ауыр жарақаттануға немесе өлімге апарып соғуы мүмкін қауіпті жағдай бойынша нұсқау.

### ⚠ **АБАЙЛАҢЫЗ**

- Жеңіл жарақаттануға апарып соғуы ықтимал қауіпті жағдай бойынша нұсқау.

## **НАЗАР АУДАРЫҢЫЗ**

- Материалдық зиянға апарып соғуы ықтимал қауіпті жағдай бойынша нұсқау.

## Аппараттың қауіпсіздігіне қатысты жалпы ескертулер

### ⚠ **ЕСКЕРТУ**

- **Осы аппаратпен бірге берілген қауіпсіздік ескертулері, нұсқаулар, иллюстрациялар мен техникалық сипаттамалардың барлығымен танысыңыз.**

Төмендегі барлық нұсқауларды орындамау электр тогының соғуына, өртке және/немесе ауыр жарақатқа әкелуі мүмкін. **Кейінірек пайдалану үшін барлық ескертулер мен нұсқауларды сақтаңыз.**

Ескертулердегі «аппарат» термині желіден қуат алып жұмыс істейтін аппаратты (сыммен) немесе батарея қуатымен жұмыс істейтін аппаратты (сымсыз) білдіреді.

#### 1 Жұмыс аймағының қауіпсіздігі

- а **Жұмыс аймағын таза және жақсы жарықтандырылған күйде ұстаңыз.** Жиналмаған немесе қараңғы жерлер жазатайым оқиғаларды тудырады.
- б **Аппараттарды жарылғыш орталарда, мысалы, жанғыш сұйықтықтар, газдар немесе шаң бар жерде қолдануға болмайды.** Аппараттар шаңды немесе түтіндерді тұтатуды мүмкін ұшқындар жасайды.
- с **Аппаратпен жұмыс істеген кезде балалар мен бөгде адамдарды жақын жолатпаңыз.** Алаңдату әрекеттері сіздің бақылауды жоғалтуыңызға әкелуі мүмкін.

#### 2 Электр қауіпсіздігі

- а **Аппараттың ашалары розеткаға сәйкес келуі керек.** Ашаларды ешбір жағдайда өзгертпеңіз. Жерге тұйықталған (жерсіндірілген) аппараттармен адаптер ашаларын қолданбаңыз. Өзгертілмеген ашалар мен сәйкес розеткалар электр тогының соғу қаупін азайтады.
- б **Құбырлар, радиаторлар, пештер мен тозаңытқыштар сияқты жерге тұйықталған немесе жерсіндірілген беттермен дененің жанасуына жол бермеңіз.** Егер дененің жерге тұйықталған немесе жерге қосылған бетпен жанасса, электр тогының соғу қаупі артады.
- с **Аппаратты жаңбыр мен ылғалдан сақтаңыз.** Аппаратқа судың түсуі электр тоғы соғу қаупін арттырады.

- д **Сымды теріс пайдаланбаңыз.** Аппаратты көтергенде, тартқанда немесе ажыратқанда сымды пайдаланбаңыз. Сымды жылу көздерінен, майдан, өткір жиектерден немесе қозғалатын бөліктерден алыс ұстаңыз. Зақымдалған немесе шаттасып қалған сымдар ток соғу қаупін арттырады.
- е **Аппаратты далада пайдаланған кезде, сыртқы қолданысқа жарамды ұзартқыш сымды қолданыңыз.** Сыртта пайдалануға жарамды сымды пайдалану электр тогының соғу қаупін азайтады.
- ф **Аппаратты ылғалды жерде пайдалану қажет болған жағдайда, қалдық тоқ құрылғысымен (RCD) қорғалған қуат көзін пайдаланыңыз.** RCD қолдану электр тогының соғу қаупін азайтады.

#### 3 Жеке қауіпсіздік

- а **Аппаратты пайдаланғанда сақ болыңыз, істеп отырған ісіңізге назар аударыңыз және қарапайым сақтық шараларын ұстаныңыз.** Шаршаған кезде немесе есірткі, алкоголь не дәрінің әсерінде кезде құрылғыны пайдаланбаңыз. Аппаратты басқару кезіндегі бір сәттік мұқиятсыздық елеулі дене жарақаттарына әкеліп соқтыруы мүмкін.
- б **Жеке қорғаныс құралдарын қолданыңыз.** Әрқашан көз қорғанысын киіңіз. Туісті жағдайларда қолданылатын шаң маскасы, сырғып кетпейтін қорғаныс аяқ киімі, дулыға немесе есту қорғанысы сияқты қорғаныс құралдары жарақаттануды азайтады.
- с **Кездейсоқ іске қосылуын болдырмаңыз.** Қуат көзіне және/немесе батареяға қоспастан бұрын, сондай-ақ аппаратты көтерерде немесе тасымалдағанда, қосқыштың өшірулі екеніне көз жеткізіңіз. Қосқышты басып тұрып аппаратты көтеру немесе қосқышы қосулы тұрған аппаратты қуат көзіне жалғау жазатайым оқиғаларға әкелуі мүмкін.
- д **Аппаратты қоспас бұрын барлық реттеу кілттерін немесе құрал-саймандарды алып тастаңыз.** Сомын кілті немесе аппараттың айналатын бөлшегіне бекітілген кілт жарақатқа себеп болуы мүмкін.
- е **Шамадан тыс тырыспаңыз.** Әрқашан дұрыс тірек пен тепе-теңдікті сақтаңыз. Бұл күтпеген жағдайларда аппаратты жақсырақ басқаруға мүмкіндік береді.
- ф **Дұрыс киініңіз.** Кең киім кюге немесе зергерлік бұйымдар тағуға болмайды. Шашыңыз беен киіміңізді қозғалмайтын бөліктерінен аулақ ұстаңыз. Кең киім, зергерлік бұйымдар немесе ұзын шаш қозғалатын бөліктерге ілініп қалуы мүмкін.
- ғ **Шаң сору және жинау құрылғыларын қосу үшін құрылғылар қарастырылған болса, олардың жалғанғанына және дұрыс пайдаланылғанына көз жеткізіңіз.** Шаң жинағышты пайдалану шаңға байланысты қауіпті азайтады.
- х **Аппараттарды жиі пайдаланудан тұған үйреншіктілік сізді салғырттыққа салынуға және қауіпсіздік қағидаларын елемегуге**

өкелмеуі керек. Бір сәттік ұқылсыз әрекет ауыр жарақатқа әкелуі мүмкін.

- 4 Аппаратты пайдалану және күту
- a Машинаны күштеп пайдаланбаңыз. Өзіңіздің жұмысыңызға сәйкес дұрыс аппаратты пайдаланыңыз. Дұрыс таңдалған аппарат өзіне арналған жұмысты өз қарқынында дұрыс әрі қауіпсіз орындайды.
- b Қосқыш құрылғыны қосып-өшіру функциясын атқармаса, аппаратты пайдаланбаңыз. Қосқышы істемейтін кез келген аппарат қауіпті және оны жөндеу қажет.
- c Кез келген реттеу жұмыстарын жүргізу, қосалқы бөлшектерді ауыстыру немесе аппаратты сақтау алдында ашаны қуат көзінен ажыратыңыз және/немесе егер алынбалы болса, батареяны аппараттан суырыңыз. Мұндай алдын алу қауіпсіздік шаралары аппараттың кездейсоқ қосылып кету қаупін азайтады.
- d Қолданылмай тұрған аппараттарды балалардың қолы жетпейтін жерде сақтаңыз және аппаратты немесе осы нұсқаулықтарды білмейтін адамдарға оны пайдалануға рұқсат бермеңіз. Аппараттар дәлрлықтан өтпеген пайдаланушылардың қолында қауіпті.
- e Аппараттар мен керек-жарақтарды күтіп ұстаңыз. Қозғалмалы бөлшектердің сәйкессіздігін немесе айқасып қалуын, бөлшектердің сынуын және аппараттың жұмысына әсер етуі мүмкін кез келген басқа ақауларды тексеріңіз. Аппарат зақымданған болса, оны пайдаланбас бұрын жөндетіңіз. Көптеген апараттар машинаға дұрыс күтім жасалмағандықтан болады.
- f Кесу аппаратын әрдайым өткір әрі таза ұстаңыз. Дұрыс күтім жасалған, кескіш жүздері өткір машиналар қысылып қалуға бейім емес әрі оларды қолдану жеңілдірек.
- g Аппаратты, керек-жарақтарды және басқа да бөлшектерді осы нұсқаулықтарға сәйкес, жұмыс жағдайын және атқарылатын істі ескере отырып пайдаланыңыз. Аппаратты арнаулы мақсатынан басқа жұмыстар үшін пайдалану салдарынан қауіпті жағдай орын алуы мүмкін.
- h Тұтқалар мен қармау беттерін құрғақ, таза және майсыз күйде ұстаңыз. Тұтқалар мен ұстау беттерінің тайғақтығы күтпеген жағдайларда аппаратты қауіпсіз ұстауға және пайдалануға кедергі жасайды.
- 5 Батареялы аппаратты пайдалану және күту
- a Өндіруші көрсеткен зарядтау құрылғысымен ғана зарядтаңыз. Батарея жинағының бір түріне сәйкес келетін зарядтау құрылғысы басқа батарея жинағымен пайдаланылған кезде өрт қаупін тудыруы мүмкін.
- b Аппараттарды тек арнайы белгіленген батарея жинақтарымен пайдаланыңыз. Кез келген басқа батарея жинақтарын пайдалану жарақатқа және өртке әкелуі мүмкін.

- c Батарея жинағы пайдаланылмаған жағдайда, оны қағаз қыстырғыш, тиын, кілт, шеге, бұранда және бір терминалды екіншісімен жалғауы мүмкін басқа да ұсақ металл заттардан алыс сақтау қажет. Батарея терминалдарының қысқа тұйықталуы күйікке немесе өртке әкелуі мүмкін.
- d Қолайсыз жағдайларда батареядан сұйықтық ағып кетуі мүмкін; жанасудан аулақ болыңыз. Байқаусызда жанасқан жағдайда сумен шайыңыз. Егер сұйықтық көзге тисе, қосымша медициналық көмекке жүгініңіз. Батареядан ағатын сұйықтық тітіркенуді немесе күйікті тудыруы мүмкін.
- e Зақымданған немесе өзгертілген батарея жинағын не аппаратты пайдаланбаңыз. Зақымдалған немесе өзгертілген батареялар күтпеген жерден әрекет етуі мүмкін және бұл өртке, жарылысқа немесе жарақатқа әкелуі мүмкін.
- f Батарея жинағын немесе аппаратты оттан немесе жоғары температурадан аулақ ұстаңыз. Отқа немесе 130°C-тан жоғары температураға жақындату жарылысқа әкелуі мүмкін.
- g Барлық зарядтау нұсқауларын сақтаңыз және батарея жинағын немесе құрылғыны нұсқаулықта көрсетілген температура диапазонынан тыс жерде зарядтамаңыз. Дұрыс зарядтамау немесе көрсетілген температура диапазонынан тыс зарядтау батареяны зақымдап, өрт шығу қаупін арттыруы мүмкін.
- 6 Қызмет
- a Құрылғыны тек білікті маманға жөндетіңіз және тек бірдей ауыстыру бөлшектерін қолданыңыз. Бұл аппараттың қауіпсіздігін қамтамасыз етеді.
- b Зақымдалған батарея жинақтарына ешқашан қызмет көрсетпеңіз. Батарея жинақтарына қызмет көрсетуді тек өндіруші немесе уәкілетті қызмет көрсетушілер орындауы керек.

### Бұтақ кескішпен жұмыс істеу кезіндегі қауіпсіздік туралы ескертулер

- Бұтақ кескішті қолайсыз ауа-райында, әсіресе найзағай соғу қаупі бар кезде қолданбаңыз. Бұл оның найзағаймен соғылу қаупін азайтады.
- Барлық қуат сымы мен кабельді кесу аймағынан алыс ұстаңыз. Қуат сымдары немесе кабельдер бұтақтарда немесе бұталарда жасырылған болуы мүмкін және пышақпен байқаусызда кесіліп кетуі мүмкін.
- Құлақ қорғанысын киіңіз. Тиісті қорғаныс құралдары есту қабілетінің жоғалу қаупін азайтады.
- Бұтақ кескішті тек оқшауланған тұтқыш беттерінен ұстаңыз, өйткені пышақ жасырын сымдарға тиіп кетуі мүмкін. Пышақтардың «кернеулі» сымға тиіп бұтақ кескіштің ашық металл бөлшектерін «кернеулі» етіп, пайдаланушыны электр тогының соғуына әкелуі мүмкін.
- Барлық дене мүшесін пышақтан алыс ұстаңыз. Пышақтар қозғалып тұрған кезде

кесілген материалды алып тастамаңыз немесе кесілген материалды ұстамаңыз. Ажыратқышты өшіргеннен кейін пышақтар қозғала береді. Бұтақ кескішпен жұмыс істеген кезде бір сәтке назардан тыс қалу ауыр жарақатқа себеп болуы мүмкін.

- Кептелті қалған материалды алып тастағанда немесе бұтақ кескішке қызмет көрсету кезінде, барлық қуат қосқыштары өшіріліп, құлыптың құлыптаулы күйде екеніне көз жеткізіңіз. Кептеліп қалған материалды тазалау немесе қызмет көрсету кезінде бұтақ кескіштің күтпеген жерден іске қосылуы ауыр жарақатқа әкелуі мүмкін.
- Бұтақ кескішті пышағы тоқтатылған күйде тұтқасынан ұстап тасыңыз және қандай да бір қуат ажыратқышының қосылып кетпеуін қадағалаңыз. Бұтақ кескішті дұрыс тасу байқаусызда іске қосылу және кейіннен пышақтардан жарақат алу қаупін азайтады.
- Бұтақ кескішті тасымалдау немесе сақтау кезінде ерқашан пышақтың қақпағын салыңыз. Бұтақ кескішті дұрыс пайдалану пышақтардан жарақат алу қаупін азайтады.

**Әрекет ету аумағы кеңейтілген бұтақ кескішін пайдалану кезіндегі қауіпсіздік туралы ескертулер:**

- Әрекет ету аумағы кеңейтілген бұтақ кескішпен басыңыздан жоғары деңгейде жұмыс істегенде ерқашан бас қорғанысын пайдаланыңыз. Құлайтын сынықтар ауыр жарақатқа әкелуі мүмкін.
- Әрекет ету аумағы кеңейтілген бұтақ кескішпен жұмыс істегенде ерқашан екі қолды пайдаланыңыз. Бақылауды жоғалтып алмас үшін әрекет ету аумағы кеңейтілген бұтақ кескішті екі қолмен ұстаңыз.
- Электр тогының соғу қаупін азайту үшін ешқашан электр желілерінің жанында әрекет ету аумағы кеңейтілген бұтақ кескішті пайдаланбаңыз. Электр желілерімен байланыс немесе олардың жанында пайдалану ауыр жарақатқа немесе электр тогының соғуына себеп болып, өлімге әкелуі мүмкін.

### **Қауіпсіздік бойынша қосымша нұсқаулар**

**△ ҚАУІП** ● Кескіш пышақтан заттар ұшқанда немесе кескіш құралға сым не баусым түссе, ауыр жарақат алу қаупі бар. Қолдану алдында жұмыс орнын мұқият зерттеп, тастар, таяқтар, металдар, сымдар, сүйек пен ойыншықтар сияқты заттарды алып тастаңыз. ● Егер 15 м радиусында адамдар, әсіресе балалар немесе жануарлар болса, кескіш пышақтан заттардың ұшу қаупі салдарынан құрылғыны ешқашан пайдаланбаңыз. ● Сіз құрылғыға өзгерістер енгізбеуіңіз керек. ● Мұқият емес жұмысқа байланысты ауыр жарақаттар. Егер сіз есірткінің, ішімдіктің немесе дәрілік заттардың әсерінде немесе шаршаған болсаңыз, құрылғыны пайдаланбаңыз.

**△ ЕСКЕРТУ** ● Құрылғы балалардың немесе физикалық, сенсорлық немесе ақыл-ой қабілеті шектеулі адамдардың немесе осы нұсқауларды білмейтін адамдардың қолдануы үшін арналмаған. ● Ықтимал қауіп-қатерлерді анықтау үшін жұмыс аймағын кедергісіз шолу қажет. Құрылғыны жақсы

жарықтандыруда ғана пайдаланыңыз. ● Жұмысты бастамас бұрын құрылғының, барлық басқару элементтерінің және қауіпсіздік қондырғыларының дұрыс жұмыс істейтініне көз жеткізіңіз. Бос қақпақтардың бар-жоқтығын тексеріп, барлық қорғаныш қақпақтар мен тұтқалардың дұрыс және мықтап бекітілгеніне көз жеткізіңіз.

- Құрылғының күйі қалыпты болмаса, оны қолданбаңыз. ● Құрылғыны пайдаланбас бұрын тозған немесе бүлінген бөліктерді ауыстырыңыз. ● Құрылғымен жұмыс істегенде ұзын ауыр шалбар, ұзын жеңді киім және сырғанақ емес аяқ киім кийіңіз. Жалаң аяқ жұмыс істемеңіз. Сандақтар немесе шолақ шалбар киюдің қажеті жоқ. Кең киімді немесе иілтерлері және ленталары бар киімді кимеңіз. ● Төпе-теңдіктің жоғалуына байланысты кері соққы қаупі. Дененің дұрыс емес қалпын болдырмаңыз, денеңізді тұрақты және төпе-тең ұстаңыз. ● Ерқашан құрылғыны екі қолыңызбен ұстаңыз. Алдыңғы тұтқаны бір қолыңызбен мықтап ұстаңыз. Артқы тұтқаны екінші қолыңызбен мықтап ұстап тұрып, құлыптан шығару түймесін және құрылғы ажыратқышын пайдаланыңыз. ● Құрылғыны пайдалану кезінде тасымалдауға арналған белдікті кюю қажет. Тасымалдауға арналған белдік жылдам жабумен жабдықталған. Тасымалдауға арналған белдік сізге құрылғыны кескеннен кейін түсірілген кезде басқаруға және кесу кезінде оның салмағын ұстап тұруға көмектеседі. ● Құрылғыны пайдаланбас бұрын, тасымалдауға арналған белдікпен және жылдам жабумен танысыңыз. Киімді тасымалдауға арналған жіптің үстінен кимеңіз және жылдам жабуға кедергі жасамаңыз. ● Электр тогының соғу қаупі. Құрылғымен әуе желілерінен 10 м қашықтықта жұмыс жасамаңыз. ● Құрылғыны бекеттердің, қоршаулардың, ғимараттардың немесе басқа да қозғалмайтын заттардың жанында пайдаланбаңыз. ● Құрылғының жүздері өткір. Күшті қорғаныс қолғабын кийіңіз және монтаждау, ауыстыру, тазалау немесе бұрандаларды орнату кезінде абайлап жұмыс істеңіз. ● Құрылғыны пайдаланбас бұрын тозған немесе бүлінген бөліктерді ауыстырыңыз. ● Құрылғыны дереу тоқтатып, зақымданғанын тексеріңіз немесе егер құрылғы құлап, қатты соғылған немесе әдеттегіден тыс дірілдеген болса, дірілдің себебін анықтаңыз. Құрылғыны жөндеу немесе ауыстыру үшін авторландырылған сервисіңіз орталыққа жүгініңіз. ● Өр қолданар алдында өзек білігі мен кесу құралы мықтап бекітілгенін тексеріңіз. ● Қоршауды немесе бұтаны кесер алдында адамдар мен жануарлардың артында немесе ішінде тұрған-тұрмағанын тексеріңіз. ● Қозғалтқышты өшіріңіз, аккумулятор жинағын алып тастаңыз және барлық қозғалатын бөлшектер толық тоқтағанына көз жеткізіңіз:
- Кесу құралының жұмыс орнын реттемес бұрын.
  - Құрылғыны тазаламас немесе бұғаттауды алып тастамас бұрын.
  - Құрылғыны қараусыз қалдырмас бұрын.
  - Құрылғыны тексермес, техникалық қызмет көрсетпес немесе онымен жұмыс істемес бұрын.

**△ АБАЙЛАҢЫЗ** • Көздер мен құлақтар үшін толық қорғаныс киімін киіңіз. • Объектілердің құлау қаупі бар жерлерде жұмыс істеген кезде бас қорғанышың киіңіз. • Кең киім, шаш немесе зергерлік бұйымдар құрылғының қозғалмалы бөліктеріне түскен жағдайда жарақат алу қаупі бар. Киім мен зергерлік бұйымдарды машинаның қозғалмалы бөліктерінен алыс ұстаңыз. Ұзын шашты быуып қойыңыз. • Құрылғыны іске қосар алдында, кесу құралдары ешбір затқа тимейтініне көз жеткізіңіз. • Құрылғыны баспалдақтарда немесе тұрақсыз беттерде қолданбаңыз. • Есту ораандарының қорғанысы сіздің ескерту дыбыстарын есту қабілетіңізді шектейді, сондықтан аймақта және жұмыс орнында ықтимал қауіптер туралы хабардар болыңыз. • Құрылғының шуы есту қабілетіңізді шектеуі мүмкін, сондықтан аймақтағы және жұмыс орнындағы әлеуетті қауіптіліктер туралы ескеріп жүру қажет.

**НАЗАР АУДАРЫҢЫ** • Құрылғыны тығыз бұталар арқылы күштемеңіз. Бұл кескіш құралдарды бұғаттап, баулауына әкелуі мүмкін. Кесу құралдары бұғатталған кезде жұмыс жылдамдығын азайтыңыз. • Пышақтардың арасында орналасу үшін тым үлкен болатын бұтақтар мен бұтақшаларды кеспеңіз. Үлкен бұтақтарды және бұтақшаларды кесу үшін қозғалтқышы жоқ қолмен басқарылатын немесе кескіш араларды қолданыңыз. • Құрылғыны тек 0 °C және 40 °C аралығындағы температурада пайдаланыңыз. • Құрылғыны температурасы 0 °C және 40 °C аралығындағы жерде сақтаңыз.

#### Аккумулятордың қауіпсіздігі туралы қосымша ақпарат

Қысқа тұйықталу нәтижесінде туындайтын өрт, жарақат алу және өнімнің зақымдалу қаупін азайту үшін құрылғыны, аккумуляторды немесе зарядтау құрылғысын сұйықтыққа батырмаңыз немесе сұйықтықтың енуіне жол бермеңіз. Теңіз суы, кейбір өнеркәсіптік химиялық заттар, ағартқыш немесе құрамында ағартқышы бар өнімдер және т.б. сияқты коррозиялық немесе өткізгіш сұйықтықтар қысқа тұйықталуға әкелуі мүмкін.

- Аккумулятор жинағын қоршаған орта температурасы 10 °C және 38 °C аралығында болатын жерде зарядтаңыз.
- Аккумулятор жинағын қоршаған орта температурасы 0 °C және 40 °C аралығында болатын жерде сақтаңыз.
- Аккумулятор жинағын қоршаған орта температурасы 0 °C және 40 °C аралығында болатын жерде қолданыңыз.

#### Қауіпсіз тасымалдау және сақтау

**△ ЕСКЕРТУ** • Құрылғыны сөндіріп, оны сақтауға немесе тасымалдауға дейін аккумулятор жинағын суытып алыңыз.

**△ АБАЙЛАҢЫЗ** • Жазатайым оқиғалардан немесе жарақаттанулардан құтылу үшін, пышағының қорғаныс қабы орнатылған және аккумуляторды алынып тасталған құрылғыны ғана тасымалдауға және сақтауға болады. • Жарақат алу және құрылғыны зақымдау қаупі бар. Құрылғыны тасымалдау кезінде немесе қозғалыс кезінде құлап кетуден қорғаныңыз. • Қауіпсіздік

мақсатында аккумулятор жинағын құрылғыдан бөлек сақтаңыз.

**НАЗАР АУДАРЫҢЫ** • Тасымалдаудан немесе сақтаудан бұрын құрылғыдан кез келген бөтен заттарды алыңыз. • Құрылғыны балаларға рұқсат бермейтін құрғақ және жақсы желдетілетін жерде сақтаңыз. Құрылғыны бау-бақша химикаты сияқты абразивті заттардан аулақ ұстаңыз. • Құрылғыны ашық ауада сақтамаңыз.

#### Қауіпсіз техникалық қызмет көрсету және күтім

**△ ЕСКЕРТУ** • Қозғалтқышты өшіріңіз, батарея жинағын алып тастағаны және барлық қозғалатын бөлшектер толық тоқтағанына көз жеткізіңіз:

- Құрылғыны тазалар немесе техникалық қызмет көрсетер алдында.
- Қосымша бөлшектерді ауыстырмас бұрын.
- Өткір кескіш құралдардың салдарынан жарақат алу қаупі бар. Пышақ қорғанысын алып тастағанда немесе орнатқанда, құрылғыны тазалау және майлау кезінде өте сақ болыңыз. • Бұрамалардың, сомындардың және бұрандалардың бекітілуін қатаң түрде тексеріліп, құрылғының қауіпсіз күйде екеніне көз жеткізіңіз. • Өрбір пайдаланғаннан кейін, пышақ қорғанышың қайта орнатпас бұрын тотықтанудың алдын алу үшін кескіш құралды қатты қылшақпен тазартып, қолайлы май қолданыңыз. Өндіруші тотықтанудан қорғау және бүріккішке май жағу үшін пайдалануға кеңес береді. Түісті бүріккішті тұтынушыларға қызмет көрсету бөлімінен сұраңыз. Сіз кескіш құралдарды әр қолданар алдында сипатталған тәсілмен майлай аласыз.

**△ АБАЙЛАҢЫЗ** • Тек әзірлеуші рұқсат еткен құрал-жабдықтар мен қосалқы бөлшектерді пайдаланыңыз. Түпнұсқа құрал-жабдықтар мен түпнұсқа қосалқы бөлшектер құрылғыны сенімді және үздіксіз пайдалануға кепілдік береді.

**НАЗАР АУДАРЫҢЫ** • Өрбір пайдаланудан кейін өнімді жұмсақ, құрғақ шүберекпен тазалаңыз.

**Нұсқау** • Жөндеу және техникалық қызмет көрсету бойынша жұмыстарды тек білікті мамандар және арнайы оқытылған персонал ғана жүзеге керек. Өнімді жөндеу үшін уәкілетті сервис орталығына жіберуге кеңес береміз. • Осы пайдалану нұсқаулығында сипатталған түзетулер мен жөндеуді ғана орындай аласыз. Қосымша жөндеу үшін уәкілетті қызмет өкіліне хабарласыңыз.

#### Қалдық тәуекелдер

#### △ ЕСКЕРТУ

- Құрылғы алдын ала белгіленгендей пайдаланылса да, кейбір қалдық тәуекелдер қадауы. Құрылғыны пайдаланған кезде келесі қауіптер туындауы мүмкін:
- Кескіш құралдармен байланыстың салдарынан жарақаттар. Кесу құралдарын денеден алшақ ұстаңыз. Кеспейтін кезде пышақ қорғанысын пайдаланыңыз.
- Діріл зақым келтіруі мүмкін. Өр жұмыс үшін дұрыс құралды пайдаланыңыз, берілген

тұтқаларды пайдаланыңыз және жұмыс уақытын және экспозициясын шектеңіз.

- Шу есту қабілетіне нұқсан келтіруі мүмкін. Құлақ қорғау құралын пайдаланыңыз және жүктемені шектеңіз.

### Тәуекелдерді азайту

#### △ АБАЙЛАҢЫЗ

- Құрылғыны ұзақ қолданған кезде қолдағы қан айналымы бұзылуы мүмкін. Щеткамен жұмыстың жалпы ұзақтығын орнатпау керек, себебі ол көптеген факторларға байланысты болады:
- Жеке нашар қан айналымға бейімділік (жиі саусақтарыңыз салқиндайды, саусақтарыңыз шаншиды).
- Қоршаған орта температурасы төмен. Қолды қорғау үшін жылы қолғаптарды қолданыңыз.
- Щетканы мықтап ұстау салдарынан қан айналымының нашарлауы.
- Үзіліспен жұмыс істеуге қарағанда, үздіксіз жұмыс істеу зиян.

Құрылғының тұрақты және ұзақ қолданған кезде және саусақтардың шаншуы, салқын саусақтар сияқты қан айналымының нашарлау белгілері бірнеше рет пайда болғанда, дәрігерге қаралу қажет.

### Мақсатына сәйкес қолдану

- Аккумуляторлы шөп және бұта кескіштер тек үйде пайдалануға арналған.
- Құрылғы тек сыртта жұмыс істеуге арналған.
- Қауіпсіздік мақсатында құрылғыны әрдайым екі қолмен мықтап ұстау керек.
- Құрылғы қоршауларды, бұталарды және соған ұқсас өсімдіктерді кесуге арналған. Пайдаланушы бұл ретте еденде нық тұрады.
- Құрылғы максимум 2,8 м дейін ұзартыла алады.
- Құрылғыны тек қана құрғақ, жарық жақсы түсетін ортада пайдалануға рұқсат етіледі.

Кез келген басқа мақсатта пайдалануға, мысалы, шөптерді, ағаштарды және бұталарды кесуге жол берілмейді.

### Қоршаған ортаны қорғау



Орауыш материалдарын утилизациялауға болады. Орауыштарды қоршаған ортаға қауіпсіз түрде утилизациялаңыз.



Электрлік және электрондық бұйымдардың құрамында қате қолдану немесе утилизациялау нәтижесінде адам денсаулығына және қоршаған ортаға қауіп

төндіруі ықтимал, құнды қайта өңделмелі материалдар және батареялар, аккумуляторлар немесе май сияқты бөлшектер жиі кездеседі. Алайда, аталмыш бөлшектер бұйымды тиісінше пайдалану үшін қажет болады. Осы таңбамен белгіленген құрылғыларды үй қоқыстарымен бірге тастауға болмайды.

#### Құрамдағы заттар бойынша нұсқаулар (REACH)

Бұйымның құрамындағы заттар туралы соңғы мәліметтерді мына мекенжай бойынша табуға болады: [www.kaercher.de/REACH](http://www.kaercher.de/REACH)

### Керек-жарақ және қосалқы бөлшектер

Тек түпнұсқалы керек-жарақ немесе қосалқы бөлшектерді пайдаланыңыз, себебі ол құралдың қауіпсіз және апатсыз жұмыс істеуіне кепілдік болады.

Керек-жарақтар мен қосалқы бөлшектер туралы ақпарат [www.kaercher.com](http://www.kaercher.com) веб-сайтында қолжетімді.

### Жеткізілім жинағы

Бұйымның жеткізілім жинағы орауыштың үстінде көрсетілген. Жұмыс істеу орауыштан шығарғанда жинақтың толықтығын тексеріп шығыңыз. Керек-жарақтар жетіспеген немесе тасымалдау кезінде зақымдар тиген жағдайда, дилеріңізге хабарласыңыз.

### Қорғаныс құрал-жабдықтары

#### △ АБАЙЛАҢЫЗ

Қорғаныс құрал-жабдықтарының болмауы немесе өзгертілуі салдарынан жарақат алу қаупі!

Қорғаныс құрал-жабдықтары сіздің қауіпсіздігіңізге арналған.

Қауіпсіздік құрылғыларын айналып өтпеңіз, алып тастамаңыз немесе өшірмеңіз.

### Құлыптан шығару түймесі

Құрылғының қосқышын тек оның босату түймесі алдын ала басылғанда ғана пайдалануға болады. Бұл кездейсоқ іске қосылуға жол бермейді.

### Пышақ қорғанысы

Пышақ қорғанысы бұтақ кескіштің қауіпсіздік техникасының маңызды бөлігі болып табылады. Зақымдалған пышақ қорғаушы енді қолданылмайы және дереу ауыстырылуы керек.

### Құрылғыдағы таңбалар

	Жалпы ескерту белгісі
	Пайдалану алдында нұсқаулықты және барлық қауіпсіздік нұсқауларын оқыңыз.
	Құрылғымен жұмыс істеу кезінде тиісті бас, көз және есту қорғауыштарын пайдаланыңыз.
	Құрылғымен жұмыс істеген кезде тайғанамайтын қорғаныс аяқ киімін пайдаланыңыз.
	Құрылғымен жұмыс істеу кезінде сырғымайтын және берік қолғап киіңіз.
	Құрылғыны жаңбыр немесе ылғал жағдайларға ұшыратпаңыз.

	Жарақат алу қаупі. Өткір кескіш құралдарды ұстамаңыз.
	Электрлік қауіптілік. Құрылғымен жұмыс істеген кезде, әуе желілерінен кем дегенде 10 м қашықтықты сақтаңыз.
	Тасталған заттар қауіп төндіреді. Көгермендерді, әсіресе балалар мен үй жануарларын, жұмыс аймағынан кем дегенде 15 метр жерде ұстаңыз.
	Жапсырмада көрсетілген дыбыс қысымының кепілді деңгейі 93 dB.

### Құрылғының сипаттамасы

Осы нұсқаулықта максималды комплектациядағы құрылғы сипатталған. Үлгіге қарай жеткізілім комплектациясында айырмашылықтар болады (Қаптаманы қараңыз).

**Сурет Графикалық беттерді қараңыз**

**Сурет А**

- ① Ажыратқыш
- ② Құрылғы қосқышты ажыратқыш түйме
- ③ Бекіткіш гайканың телескопиялық білігі
- ④ Бекіткіш гайка
- ⑤ Жоғарғы білік
- ⑥ Бұрышты реттеу құлпын ашу түймесі
- ⑦ Кесу пышағы
- ⑧ Телескопиялық білік
- ⑨ Тұтқа беті
- ⑩ Тасымалдауға арналған белдікке ілгек
- ⑪ Төменгі білік
- ⑫ Тасымалдауға арналған белдікке ілгек
- ⑬ Тұтқа
- ⑭ Аккумулятор жинағын ажыратқыш түйме
- ⑮ Зауыт тақтайшасы
- ⑯ Аккумулятор жинағын қосу
- ⑰ Тасымалдауға арналған белдік
- ⑱ Пышақ қорғанысы
- ⑲ Кесу транспортерін
- ⑳ \* Жылдам зарядтағыш батарея қуаты 18 В
- ㉑ \* Аккумулятор жинағының батарея қуаты 18 В

\* қосымша

### Аккумулятор жинағы

Құрылғыны 18 В Kärcher батарея қуаты аккумулятор жинағымен басқаруға болады.

### Пайдалануға енгізу

#### △ ЕСКЕРТУ

**Бақыланбайтын іске қосу**

*Кесіп кетуінің салдарынан өмірге қауіп*

*Барлық дайындық шаралары кезінде аккумуляторды құрылғыдан шығарыңыз.*

#### Құрылғыны орнатыңыз

1. Телескопиялық білікті бұтақ кескіштің білігіне сырғытыңыз.
2. Бекіту үшін бекіткіш гайканы тоқтап қалғанша оңға бұраңыз.

**Сурет В**

#### Кесу транспортерін орнату

**Нұсқау**

*Кесу транспортерін тек көлденең кесу үшін пайдаланыңыз.*

1. Кесу транспортерін пышақ қорғанысынан алыңыз.
2. Кесу транспортерін бұтақ кескішке орнатыңыз.

**Сурет D**

#### Тасымалдау бауын байлап қойыңыз

Тасымалдауға арналған белдік кескеннен кейін құрылғыны бақыланатын деңгейде төмен түсіруге және пайдалану кезінде оның салмағын ұстап тұруға көмектеседі.

**Сурет E**

1. Тасымалдауға арналған белдіктегі ілгіштерді тұтқадағы және біліктегі ілмектерге бекітіңіз. Тасымалдауға арналған белдікті бір иыққа тағыңыз. Қауіп туындаған кезде тасымалдауға арналған белдікті тез босатуға болатындығын тексеріңіз.

**Нұсқау**

*Қоршаудың үстіңгі жағында жұмыс істеу үшін тасымалдау белдігін тек тұтқадағы көзге бекітіңіз. Бүйірмен жұмыс істеу үшін тасымалдау белдігін тек біліктегі көзге бекітіңіз.*

#### Аккумуляторды салыңыз

### НАЗАР АУДАРЫҢЫ

**Кір байланыстар**

*Құрылғыдағы және аккумулятордағы зақымдар Батарея ұстағышын және контактілерін кірлегенге дейін тексеріп, қажет болса тазалаңыз.*

**Сурет F**

1. Батареяны ұстағышқа бекітілген дыбыс естілгенше итеріңіз.

### Қолдану

**Алғашқы пайдаланушыларға бұтақ кескішті пайдаланбастан бұрын тәжірибелі адаммен таныстыруды және өңдеу мен техниканы қолдануды ұсынамыз.**

#### Телескоптауды орнату

Қажет болса, құрылғының ұзындығын телескопиялық білік арқылы реттеуге болады.

**Сурет G**

## НАЗАР АУДАРЫҢЫ

### Телескопиялық біліктің ластануы

Ұзындығын реттеу кезінде телескопиялық білікке кір болса, құрылғының зақымдалуы.

Телескопиялық білікте ластанудың бар-жоғын тексеріп, орнату алдында оны алып тастаңыз.

1. Телескопиялық білікті бекіткіш гайканы босату үшін солға бұраңыз.

2. Телескопиялық білікті қажетті ұзындыққа реттеңіз.

#### Сурет Н

3. Телескопиялық білікті бекіткіш гайканы бекіту үшін оңға бұраңыз.

### Айналмалы бастиекті реттеу

Ілгек/телескопиялық білік пен бұтақ кескіш арасындағы бұрышты жұмыс шарттарына сәйкес реттеуге болады.

#### Сурет I

### △ АБАЙЛАҢЫЗ

#### Өткір кесу пышағы

#### Кескітер

Кесу пышағымен жұмыс жасағанда қорғаныс аяқ киімін киіңіз.

1. Пышақ қорғанысын монтаждау.

#### Сурет J

2. Ілгекті / телескопиялық білікті жерге параллель туралаңыз.

3. Панорамалау батырмасын бір қолыңызбен басыңыз.

#### Сурет K

### △ ЕСКЕРТУ

#### Өткір жүзімен жанасқан кездегі кескітер

Кесу жүзін ешқашан қолмен жылжытпаңыз.

4. Екінші қолыңызбен ілгекті / телескопиялық білікті саптаманы қажетті бұрыш орнатылғанша жылжытыңыз.

5. Панорамалау батырмасын босатыңыз.

### Құрылғыны қосу

1. Құрылғы қосқышының босату түймесін алға қарай соңына дейін басыңыз.

#### Сурет L

2. Құрылғы ауыстырғышын басыңыз.

Құрылғы іске қосылады.

#### Нұсқау

Құлпын ашу түймесін қолдану кезінде ұстап тұрудың қажеті жоқ.

3. Құрылғы ауыстырып қосқышты босатыңыз.

Құрылғы тоқтайды.

### Қолдану

### △ АБАЙЛАҢЫЗ

#### Өткір пышақтардан жарақат алу қаупі бар

Құрылғыда жұмыс істеген кезде қорғаулы көзілдіріктер мен қорғаныс қолғаптарын киіңіз.

### △ ЕСКЕРТУ

#### Құрылғының бақылаусыз қозғалуы салдарынан

#### жарақат алу қаупі бар

Әрқашан құрылғыны екі қолыңызбен мықтап ұстаңыз.

Әрқашан тасымалдауға арналған белдікті тағыңыз.

1. Қағаз, фольга немесе сым сияқты бөтен заттарға арналған қималарды тексеріңіз және қажет болса оларды алып тастаңыз.

2. Пышақ қорғанысын алыңыз.

3. Құрылғыны қосыңыз, Құрылғыны қосу тарауын қараңыз.

4. Бұтақтарды кесу.

#### Сурет M

### Аккумулятор жинағын алып тастаңыз

#### Нұсқау

Ұзақ жұмыс үзілістері үшін аккумулятор жинағын құрылғыдан алып тастаңыз және оны рұқсатсыз пайдаланудан қорғаңыз.

1. Аккумулятор жинағын босату үшін аккумулятор жинағын ажыратқыш түймесін басыңыз.

#### Сурет N

2. Құрылғыдан аккумулятор жинағын алыңыз.

### Жұмыстың аяқталуы

1. Құрылғыдан батарея жинағын алып тастаңыз (бөлімін қараңыз *Аккумулятор жинағын алып тастаңыз*).

2. Құрылғыны тазалаңыз (бөлімін қараңыз *Құрылғыны тазалау*).

### Тасымалдау

### △ АБАЙЛАҢЫЗ

#### Салмақтың сақталмауы

Жарақат алу және құрылғыны зақымдау қаупі

Тасымалдау кезінде құрылғының салмағын ескеріңіз.

### △ АБАЙЛАҢЫЗ

#### Бақыланбайтын іске қосу

#### Кесілген жарақаттар

Тасымалдаудан бұрын аккумуляторды құрылғыдан шығарыңыз.

Бұтақ кескішті пышақ қорғанысын бекітіп қана тасымалдаңыз.

1. Аккумулятор жинағын алып тастаңыз, Аккумулятор жинағын алып тастаңыз тарауын қараңыз.

2. Кесу транспортерін пайдаланып, пышақтың қорғанысын орнатыңыз.

#### Сурет J

3. Құрылғыны ең қысқа ұзындыққа жайып қойыңыз.

#### Сурет G

### Сақтау

## НАЗАР АУДАРЫҢЫ

### Ылғалды орта

#### Коррозия

Құрылғыны тек үй ішінде сақтаңыз.

### △ АБАЙЛАҢЫЗ

#### Салмақтың сақталмауы

Жарақат алу және құрылғыны зақымдау қаупі

Тасымалдау кезінде құрылғының салмағын ескеріңіз.

### △ АБАЙЛАҢЫЗ

#### Бақыланбайтын іске қосу

#### Кескітер

Тасымалдаудан бұрын аккумуляторды құрылғыдан шығарыңыз.

Бұтақ кескішті бекітілген пышақ қорғанысымен ғана сақтаңыз.

#### Нұсқау

Құрылғыны құрғақ және жақсы желдетілетін жерде сақтаңыз. Бау-бақша химикаты және тұздар сияқты коррозиялық заттардан аулақ ұстаңыз.

Әрбір сақтау алдында құрылғыны тазалаңыз (Құрылғыны тазалау тарауын қараңыз).

1. Аккумулятор жинағын алып тастаңыз, Аккумулятор жинағын алып тастаңыз тарауын қараңыз.
2. Пышақ қорғанысын монтаждау.  
**Сурет J**
3. Құрылғыны ең қысқа ұзындыққа жайып қойыңыз.  
**Сурет G**

## Күтім және техникалық қызмет көрсету

### ⚠ АБАЙЛАҢЫЗ

**Бақыланбайтын іске қосу**

*Кесілген жарақаттар*

Құрылғыда жұмыс істемес бұрын аккумуляторды құрылғыдан шығарыңыз.

### ⚠ АБАЙЛАҢЫЗ

**Өткір пышақтардан жарақат алу қаупі бар**

Құрылғыда жұмыс істеген кезде қорғауыш көздірікітер мен қорғаныс қолғаптарын киіңіз.

## Құрылғыны тазалау

### НАЗАР АУДАРЫҢЫЗ

**Дұрыс емес тазалау**

*Құрылғыны зақымдау*

Құрылғыны дымқыл шүберекпен тазалаңыз.

Еріткіш негізіндегі тазалағыш құралдарды пайдаланбаңыз.

Құрылғыны суға салмаңыз.

Құрылғыларды түтік құбырдағы су ағынымен немесе жоғары қысым астында тазартуға тыйым салынады.

**Сурет O**

1. Құрылғыны суытыңыз.
2. Пышақтар мен қозғалтқыш корпусын өсімдік қалдықтары мен кірден тазалау үшін қылшақты пайдаланыңыз.
3. Құрылғының желдету тесіктерін қылшақпен тазалаңыз.

## Пышақтың бұрандалы қосылымын тексеріңіз

### ⚠ АБАЙЛАҢЫЗ

**Бос бұрандалы қосылым**

*Пышақтың бақылаусыз қозғалыстарына*

*байланысты жарақат алу*

Пышақтың бұрандалы қосылымының тұрақты орнығуын үнемі тексеріп отырыңыз.

**Сурет P**

Қате	Себебі	Жою
Құрылғы жұмыс істемейді	Аккумулятор жинағы дұрыс салынбаған.	● Аккумуляторды орнына түскенше ұстағышқа салыңыз.
	Аккумулятор жинағының заряды жоқ.	● Аккумулятор жинағын зарядтау.
	Аккумулятор жинағы ақаулы.	● Аккумулятор жинағын ауыстырыңыз.
Құрылғы пайдалану кезінде тоқтайды	Қималары бар пышақ бұғатталған.	● Қималарды пышақтан алып тастаңыз.
	Аккумулятор жинағы қызып кетті	● Жұмысты тоқтатып, аккумулятор температурасы қалыпты болғанша күтіңіз.
	Қозғалтқыш қызып кетті	● Жұмысты тоқтатып, қозғалтқышты суытыңыз.

1. Бұраналарды/сомындарды саңылаусыздыққа тексеріңіз.
2. Бос бұрандаларды/сомындарды бекітіңіз.

## Пышақ жүздерін майлау

Пышақ сапасы мен оңтайлы кесу нәтижелерін сақтау үшін, әр қолданғаннан кейін пышақтарға аздап бүріккіш май немесе жұқа машина майын жағыңыз.

**Нұсқау**

*Пышақтардан шайырды, мысалы, Kärcher RM 769 эмбебап дақ кетірішіспен кетіріңіз.*

**Сурет Q**

1. Құрылғыны тазалаңыз (Құрылғыны тазалау қараңыз).
2. Құрылғыны көлденең, тегіс және майға төзімді бетке қойыңыз.
3. Пышақтардың үстіңгі жағына майдың жұқа қабатын жағыңыз.
4. Пышақ қорғанысын орнатыңыз.
5. Негізін тазалаңыз және қалған майды экологиялық таза түрде және жергілікті заңға сәйкес тастаңыз.

## Пышақ жүздерін қайрату

**Нұсқау**

*Кесу кезінде, мүмкіндігінше аз материалды алып тастап, жүздегі тістің бастапқы бұрышын алыңыз.*

### ⚠ АБАЙЛАҢЫЗ

**Өткір пышақтар**

*Кесілген жарақаттар*

Пышақ жүздерін бұрау кезінде тиісті қолғап киіңіз.

1. Пышақты қысқышпен қысыңыз.
2. Пышақ тістерінің ашық жағын егеумен қайраңыз.
3. Қайралмаған пышақ тістері қол жетімді болғанша пышақты қолмен алға қарай мықтап итеріңіз.
4. Барлық пышақ тістерінің ашылған жағын егеумен қайраңыз.

## Ақаулар кезіндегі көмек

Ақаулардың себептері көп жағдайда келесі шолуды пайдалану арқылы өздігінен жоюға болатындай қарапайым болады. Күдіктер болса немесе осы жерде көрсетілмеген ақаулар болған кезде, ресми сервис орталығына хабарласыңыз.

Тозған сайын аккумулятор батареясының сыйымдылығы тіпті жақсы күтім көрсетілсе де азаяды, сондықтан толық зарядталған күйде де, толық пайдалану ұзақтығына бұдан былай жету мүмкін емес. Бұл ақау емес.

Қате	Себебі	Жою
<b>Құрылғыны орнатуға байланысты мәселелер</b>	Ластанған қосылыс орындары	<ul style="list-style-type: none"> <li>Телескопиялық білікке ластанудың бар-жоғын тексеріңіз және қажет болса тазалаңыз.</li> <li>Құрылғыны тек таза беттерге қойыңыз.</li> </ul>

## Кепілдік

Өр елде жергілікті дистрибьюторлар берген кепілдік шарттары қолданылады. Бұйымда материалдық немесе өндірістік ақаулар анықталған жағдайда, ықтимал ақауларды кепілдік мерзімі ішінде ақысыз жөндейміз. Кепілдік мерзіміне наразылықтарыңыз болса, бұйымды сатқан сауда мекемесіне немесе жақындағы өкілетті қызмет көрсету орнына түбіртеккі көрсетіп хабарласыңыз.

(Мекенжайымыз артқы бетте)  
Кепілдік туралы қосымша ақпаратты (бар болса) жергілікті Kärcher веб-сайтының «Жүктеулер» бөліміндегі қызмет көрсету бөлімінде табуға болады.

Шығару күні фирмалық тақтайшада MM/YYYY пішімінде көрсетіледі, мұнда MM - өндіріс айы, YYYY - шығарылған жылы немесе кодталған түрде. Жеке сандардың мағынасы келесідей болады: Мысалы: 30290

3 Өндірілген жылы  
0 Өндірілген ғасыры  
2 Өндірілген онжылдық  
9 Өндірілген айының екінші саны  
0 Өндірілген айының бірінші саны  
Сонымен бұл мысалда 30290 коды 09/(2)023 өндірілген күнін білдіреді.

## Техникалық мағлұматтар

		PNH 2-18
<b>Құрылғының техникалық сипаттамалары</b>		
Номиналды кернеу	V	18
Бос жүрістің айналу саны	/min	1150
Кесу диаметрі (макс.)	mm	18
Жүзінің кесу ұзындығы	cm	45
Жұмыс ауқымы (макс.)	m	2,8
<b>EN 62841-1 және EN 62841-4-2 сәйкес діріл деңгейі</b>		
Қолдың діріл мәні бар алдыңғы тұтқа	$m/s^2$	1,3
Қолдың діріл мәні бар артқы тұтқа	$m/s^2$	1,7
Белгісіздік	$m/s^2$	1,5
<b>EN 62841-1 және EN 62841-4-2 сәйкес дыбыс қуатының деңгейі</b>		
Шу деңгейі $L_{WA}$ + белгісіздік $K_{WA}$	dB(A)	93
<b>Өлшемдері мен өнімдер</b>		
Ұзындығы x ені x биіктігі	mm	2090 x 89 x 200
Салмағы (аккумулятор жинағынсыз)	kg	3,4

Техникалық өзгерістер рұқсат етілген.

## Діріл және шу мәні

Жалпы діріл мен шу деңгейінің берілген мәндері стандартталған тестілеу әдісін қолдана отырып өлшенді және оны бір құралды екіншісімен салыстыру үшін пайдалануға болады.

Мәлімделген жалпы діріл мәндері мен мәлімделген шу мәндерін әсерді алдын-ала бағалау үшін де қолдануға болады.

### ⚠ ЕСКЕРТУ

*Электр құралын нақты пайдалану кезінде діріл мен шу деңгейі құралдың қолданылуына, атап айтқанда өңделетін материалдың түріне байланысты көрсетілген мәндерден өзгеше болуы мүмкін.*

*Нақты пайдалану жағдайындағы әсерді бағалау негізінде пайдаланушының қорғаныс шараларын анықтаңыз (жұмыс циклінің барлық бөліктерін, мысалы, құралды өшіру уақытын және өшіру уақытына қосымша іркіліс уақытын ескере отырып).*

## Съдържание

Общи указания	231
Указания за безопасност	232
Употреба по предназначение	236
Защита на околната среда	236
Аксессуары и резервни части	236
Обхват на доставка	236
Предпазни устройства	236
Символи върху уреда	236
Описание на уреда	237
Пускане в експлоатация	237
Обслужване	237
Транспорт	238
Съхранение	238
Грижа и поддръжка	239
Помощ при повреди	239
Гарантия	240
Технически данни	240
Декларация за съответствие на ЕС	240

## Общи указания



Преци първото използване на уреда прочетете тези указания за безопасност, това оригинално ръководство за експлоатация, приложените към акумулиращата батерия указания за безопасност и приложеното оригинално ръководство за експлоатация Акумулираща батерия/Стандартно зарядно устройство. Процедурайте съответно.

Запазете книжките за последващо използване или за следващия собственик.

Освен указанията в ръководството за експлоатация, трябва да спазвате и общовалидните законови предписания за безопасност и избягване на злополуки.

# Указания за безопасност

## Степени на опасност

### ⚠ ОПАСНОСТ

- Указание за непосредствена опасност, която може да доведе до тежки телесни повреди или до смърт.

### ⚠ ПРЕДУПРЕЖДЕНИЕ

- Указание за възможна опасна ситуация, която може да доведе до тежки телесни повреди или до смърт.

### ⚠ ПРЕДПАЗЛИВОСТ

- Указание за възможна опасна ситуация, която може да доведе до леки телесни повреди.

## ВНИМАНИЕ

- Указание за възможна опасна ситуация, която може да доведе до материални щети.

## Общи предупреждения за безопасност на машините

### ⚠ ПРЕДУПРЕЖДЕНИЕ

- Прочетете всички предупреждения за безопасност, инструкции, бюлетини и спецификации, предоставени с тази машина. Неспазването на инструкциите, изброени по-долу, може да доведе до токов удар, пожар и/или сериозно нараняване. Запазете всички предупреждения и инструкции за бъдещи справки.

Терминът „машина“ в предупрежденията се отнася за вашата машина, захранвана от електрическата мрежа (с кабел) или захранвана с акумулатор (без кабел).

#### 1 Безопасност на работната зона

- а Поддържайте работното място чисто и добре осветено. Разхвърляните или тъмни зони предразполагат към инциденти.
- б Не работете с машините в експлозивна атмосфера, като например при наличието на запалими течности, газове или прах. Машините създават искри, които може да възпламят праха или изпаренията.
- в Спазвайте дистанция от деца и странични лица, докато работите с машината. Разсейването може да доведе до загуба на контрол.

#### 2 Електрическа безопасност

- а Щепселите за машината трябва да съответстват на контакта. Никога не променяйте щепсела по какъвто и да е начин. Не използвайте адаптерни щепсели със заземени машини. Непроменени щепсели и подходящи контакти ще намалят риска от токов удар.
- б Избягвайте контакт на тялото със заземени повърхности, като например тръби, радиатори, печки и хладилници. Съществува повишен риск от токов удар, ако тялото ви е заземено.
- в Не излагайте машините на дъжд или мокри условия. Попадането на вода в машината ще увеличи риска от токов удар.
- д Не претоварвайте кабела. Никога не използвайте кабела за носене, дърпане или изключване на машината. Дръжте кабела далеч от топлина, масло, остри

ръбове или движещи се части.

Повредените или заплетени кабели увеличават риска от токов удар.

- е Когато работите с машината на открито, използвайте удължителен кабел, подходящ за употреба на открито. Използването на кабел, подходящ за употреба на открито, намалява риска от токов удар.
- ф Ако работата с машината на влажно място е неизбежна, използвайте захранване с диференциалнотокова защита (RCD). Използването на RCD намалява риска от токов удар.

#### 3 Лична безопасност

- а Бъдете нащрек, внимавайте какво правите, и използвайте здрав разум, когато работите с дадена машина. Не използвайте машината, докато сте уморени или под въздействието на наркотици, алкохол или лекарства. Момент невнимание при използването на машината може да доведе до сериозни наранявания.
- б Използвайте лични предпазни средства. Винаги носете предпазни очила. Предпазните средства, като маска за прах, нехлъзгащи се предпазни обувки, каска или защита за слуха, използвани при подходящи условия, ще намалят нараняванията.
- в Предотвратявайте случайно стартиране. Уверете се, че превключвателят е в изключено положение, преди да свързвате машината към източник на захранване и/или батерия, да я вдигате или да я пренасяте. Носенето на машини, докато пръстът ви е на превключвателя, или подаването на енергия към машини, които са с включен превключвател, може да доведе до инциденти.
- д Преди да включите машината, отстранете всички регулиращи ключове или гаечни ключове. Гаечен ключ или ключ, прикрепен към въртяща се част на машината, може да доведе до нараняване.
- е Не се протягайте прекалено много с инструмента. Поддържайте добра опора и баланс през цялото време. Това позволява по-добро управление на машината в неочаквани ситуации.
- ф Облечете се подходящо. Не носете широки дрехи или бижута. Дръжте косата и дрехите си далеч от движещите се части. Широки дрехи, бижута или дълга коса може да бъдат захванати от движещи се части.
- г Ако са осигурени уреди за свързване на съоръжения за изсмукване и събиране на прах, се уверете, че те са свързани и се използват правилно. Използването на съоръжение за събиране на прах може да намали опасностите, свързани с праха.
- х Не позволявайте познанията, придобити от честата употреба на машини, да ви накарат да бъдете небрежни и да пренебрегвате принципите за безопасност на машината. Едно невнимателно действие може да причини тежки наранявания за части от секундата.

#### 4 Използване и грижа за машината

- a **Не насилвайте машината. Използвайте правилната машина за вашето приложение.** *Правилната машина ще свърши работата по-добре и по-безопасно при скоростта, за която е проектирана.*
- b **Не използвайте машината, ако превключвателят не я включва и изключва.** *Всяка машина, която не може да се управлява с превключвателя, е опасна и трябва да бъде ремонтирана.*
- c **Изключете щепсела от захранването и/или премахнете батерията, ако може да се откачи, от машината, преди да правите каквито и да било настройки, смяна на принадлежности или да съхранявате машините.** *Такава превантивни мерки за безопасност намаляват риска от случайно стартиране на машината.*
- d **Съхранявайте неизползваните машини далеч от обсега на деца и не позволявайте на хора, които не са запознати с машината или тези инструкции, да работят с машината.** *Машините са опасни, когато се използват от необучени потребители.*
- e **Поддържайте машини и аксесоари. Проверявайте за разместване или заяждащи движещи се части, счупване на части и всяко друго състояние, което може да повлияе на работата на машината. Ако машината е повредена, я поправете преди употреба.** *Много злополуки са причинени от лошо поддържани машини.*
- f **Поддържайте режещите машини остри и чисти.** *При правилно поддържаните режещи машини с остри режещи ръбове е по-малко вероятно да се появи заяждане и те са по-лесни за контрол.*
- g **Използвайте машината, аксесоарите и частите на машината в съответствие с тези инструкции, като се съобразявате с работните условия и извършваната работа.** *Използването на машината за дейности, различни от предвидените, може да доведе до опасна ситуация.*
- h **Поддържайте дръжките и повърхностите за хващане сухи, чисти и почистени от масло и смазка.** *Хлъзгавите дръжки и повърхности за хващане не позволяват безопасно боравене и управление на машината в неочаквани ситуации.*
- 5 **Използване и грижи за машината на батерии**
- a **Зареждайте само със зарядното устройство, посочено от производителя.** *Зарядно устройство, което е подходящо за един тип батерия, може да създаде риск от пожар, когато се използва с друга батерия.*
- b **Използвайте машините само със специално предназначени батерии.** *Използването на други батерии може да създаде риск от нараняване и пожар.*
- c **Когато батерията не се използва, я дръжте далеч от други метални предмети, като например кламери, монети, ключове, пирони, винтове или други малки метални предмети, които могат да направят връзка от един контакт към друг.** *Свързването на късо на контактите на батерията може да причини изгаряния или пожар.*
- d **При неблагоприятни условия от батерията може да изтече течност; избягвайте контакт. Ако случайно възникне контакт, изплакнете с вода. Ако течността попадне в очите, потърсете допълнително медицинска помощ. Течността, изтичаща от батерията, може да причини дразнене или изгаряне.**
- e **Не използвайте батерия или машина, която е повредена или модифицирана.** *Повредените или модифицирани батерии може да проявят непредсказуемо поведение, водещо до пожар, експлозия или риск от нараняване.*
- f **Не излагайте батерията или машината на огън или прекомерна температура.** *Излагането на огън или температура над 130 °C може да причини експлозия.*
- g **Следвайте всички инструкции за зареждане и не зареждайте батерията или машината извън температурния диапазон, посочен в инструкциите.** *Неправилното зареждане или зареждането при температури извън определения диапазон може да повреди батерията и да увеличи риска от пожар.*
- 6 **Обслужване**
- a **Обслужването на вашата машина трябва да се извършва от квалифицирано лице, като се използват само идентични резервни части.** *Това ще гарантира запазването на безопасността на машината.*
- b **Никога не обслужвайте повредени батерии.** *Обслужването на батерии трябва да се извършва само от производителя или оторизирани доставчици на услуги.*

#### Указания за безопасност на ножицата за плет

- **Не използвайте ножицата за жив плет при лоши метеорологични условия, особено когато съществува риск от мълнии.** *Това намалява риска от удар от мълния.*
- **Дръжте всички проводници и кабели далеч от зоната на рязане.** *Проводниците или кабелите може да са скрити в жив плет или храсти и да бъдат случайно отрязани от режещия нож.*
- **Носете предпазни средства за ушите.** *Подходящото защитно оборудване ще намали риска от зауба на слух.*
- **Дръжте ножицата за жив плет само за изолираните повърхности за захващане, тъй като режещият нож може да докосне скрити електрически проводници.** *Ножовете, влизащи в контакт с „жив“ проводник, могат да поставят откритите метални части на ножицата за жив плет „под напрежение“ и да предизвикат токов удар.*
- **Дръжте всички части на тялото далеч от режещия нож. Не отстранявайте отрязания материал и не дръжте материала за рязане, когато остриетата се движат.** *Остриетата продължават да се движат, след като превключвателят е изключен. Момент невнимание при използването на ножицата за*

жив плет може да доведе до сериозни наранявания.

- Когато почиствате заседнал материал или обслужвате ножицата за плет, се уверете, че всички превключватели на захранването са изключени и блокировката е в заключено положение. Неочакваното задействане на ножицата за жив плет по време на почистване на заседнал материал или обслужване може да доведе до сериозно нараняване.
- Носете ножицата за жив плет за дръжката с напълно спрян нож и внимавайте да не използвате превключвателя на захранването. Правилното носене на ножицата за жив плет ще намали риска от неволно стартиране и произтичащо от това нараняване от ножовете.
- Когато транспортирате или съхранявате ножицата за жив плет, винаги поставяйте капака на ножа. Правилното боравене с ножицата за жив плет ще намали риска от нараняване от ножовете.

**Предупреждения за безопасност на ножица за жив плет с удължен обхват:**

- Винаги използвайте защита за главата, когато работите с ножицата за жив плет с удължен обхват. Падащите остатъци могат да доведат до сериозни наранявания.
- Винаги използвайте двете ръце, когато работите с ножицата за жив плет с удължен обхват. Дръжте ножицата за жив плет с удължен обхват с двете ръце, за да избегнете загуба на контрол.
- За да намалите риска от токов удар, никога не използвайте ножицата за жив плет с удължен обхват в близост до електропроводи. Контактът или използването в близост до електропроводи може да причини сериозно нараняване или токов удар, водещ до смърт.

## **Допълнителни инструкции за безопасност**

**⚠ ОПАСНОСТ.** Тежки наранявания при отхвърляне на предмети с висока скорост от режещия нож или при оплитане на тел или шнур в режещия инструмент. Преди употреба проверете основно работната зона за наличие на предмети като камъни, пръчки, метал, тел, кости или играчки и ги премахнете. • Никога не използвайте уреда, ако в радиус от 15 m има хора, особено деца, или животни, тъй като има опасност режещият нож да отхвърли предмети с висока скорост. • Не трябва да предприемате промени по уреда. • Тежки наранявания вследствие на работа без концентрация. Не използвайте уреда, ако сте под влияние на наркотични вещества, алкохол или медикаменти, или ако сте уморени.

**⚠ ПРЕДУПРЕЖДЕНИЕ.** Уредът не е предназначен за употреба от деца или лица с ограничени физически, сензорни или умствени способности, или от лица, които не са запознати с настоящите инструкции. • Нуждаете се от неограничен поглед върху работната зона, за да разпознавате възможни опасности. Използвайте уреда само при добро осветление. • Преди работата се уверете, че уредът, всички обслужващи елементи и предпазни

приспособления функционират правилно.

Проверете за разхлабени затварящи приспособления, уверете се, че всички защитни капаци и ръкохватки са закрепени правилно и сигурно. Не използвайте уреда, ако състоянието му не е безупречно. • Преди да пуснете уреда в експлоатация, сменяйте износените или повредените части. • При работа с уреда носете дълги, здрави панталони, облекло с дълги ръкави и устойчиви на подхлъзване ботуши. Не работете боси. Не носете сандали или къси панталони. Избягвайте свободно облекло или облекло с шнурове и ленти. • Опасност от откат поради загуба на равновесие. Избягвайте необичайна позиция на тялото, осигурете си устойчиво, стабилно положение и пазете равновесие. • Винаги дръжте уреда с две ръце. Дръжте здраво предната ръкохватка с едната ръка. С другата ръка дръжте здраво задната ръкохватка, обслужвайте бутона за деблокиране и прекъсвача на уреда. • Когато използвате уреда, трябва да носите доставения с него носещ ремък.

Носещият ремък е оборудван с механизъм за бързо заключване. Носещият ремък Ви помага да контролирате уреда при спускането след рязане и да удържате телото на уреда по време на рязането. • Преди да използвате уреда, се запознайте с носещия ремък и механизма за бързо заключване. Не носете облекло над носещата сбруя и също така никога не възпрепятствайте по какъвто и да е друг начин достъпа до механизма за бързо заключване. • Опасност от токов удар. Не работете с уреда в радиус от 10 m около въздушни линии. • Не използвайте уреда в близост до стълбове, огради, сгради или други неподвижни обекти. • Ножовете на уреда са остри. Носете здрави защитни ръкавици и работете внимателно, когато монтирате, сменяте, почиствате или проверявате положението на винтовете. • Преди да пуснете уреда в експлоатация, сменяйте износените или повредените части. • Ако уредът е паднал, бил е ударен или вибрира необичайно, незабавно го спрете и проверете за повреди, респ. установете причината за вибрациите. Възложете ремонта на повредите на оторизирания сервиз или сменете уреда. • Преди всяка употреба проверявайте съединението на тялото на щангата и режещия инструмент. • Преди да режете жив плет или храст, проверете дали зад или в него има хора или животни. • Изключете двигателя, извадете акумулатора батерия и се уверете, че всички движещи се части са напълно спрени:

- Преди да настроите работната позиция на режещия инструмент.
- Преди да почистите уреда или да отстраните блокиращ предмет.
- Преди да оставите уреда без надзор.
- Преди да проверите, извършвате работи по поддръжка или да работите по уреда.

**⚠ ПРЕДПАЗЛИВОСТ.** Носете цялостна защита за очите и слуха. • При работи в зони, в които има опасност от падащи предмети, носете защита за главата. • Опасност от наранявания при захващане на свободно облекло, косите или накити от движещи се части на уреда. Дръжте облеклото и накитите

далеч от движещи се части на машината. Връзвайте дългите коси назад. ● Преди стартирането на уреда се уверете, че режещите инструменти не могат да влязат в контакт с нищо. ● Не използвайте уреда, качени на стълби или върху нестабилни основи. ● Защитата за слуха може да ограничи способността Ви да чувате предупредителни сигнали, затова внимавайте за възможни опасности в близост и в работната зона. ● Шумът на уреда може да ораничи способността Ви да чувате, затова внимавайте за възможни опасности в близост и в работната зона.

**ВНИМАНИЕ** ● Не прокаравайте уреда със сила през въсти хрсти. Така режещите инструменти могат да блокират и да работят по-бавно. Намалете работната скорост, ако режещите инструменти блокират. ● Не режете клони, които очевидно са твърде големи, за да влязат в пространството между режещите перки. Използвайте ръчен или ерадински трион без двигател, за да отрежете големи клони. ● Работете с уреда само при температури между 0 °C и 40 °C. ● Съхранявайте уреда на място с температури между 0 °C и 40 °C.

### Допълнителни указания за безопасност за акумулаторната батерия

За да намалите опасността от пожари, наранявания и повреди на продукта вследствие на късо съединение, никога не потапяйте уреда, акумулаторната батерия или зарядното устройство в течност и не допускате в тях да проникне течност. Корозивни или проводими течности като морска вода, определени промишлени химикали, избелващи препарати или съдържащи избелващи препарати продукти и др. могат да причинят късо съединение.

- Зареждайте акумулаторната батерия на място, където температурата на заобикалящата среда е между 10 °C и 38 °C.
- Съхранявайте акумулаторната батерия на място, на което температурата на заобикалящата среда е между 0 °C и 40 °C.
- Използвайте акумулаторната батерия на място, където температурата на заобикалящата среда е между 0 °C и 40 °C.

### Безопасно транспортиране и съхранение

**△ ПРЕДУПРЕЖДЕНИЕ** ● Изключете уреда, оставете го да се охлади и извадете акумулиращата батерия, преди да го приберете за съхранение или да го транспортирате.

**△ ПРЕДПАЗЛИВОСТ** ● За да предотвратите зполупуки или наранявания, трябва да транспортирате и съхранявате уреда само с монтирана защита на ножа и свалена акумулаторна батерия. ● Опасност от наранявания и повреди по уреда. При транспортирането осигурявайте уреда срещу движение или падане. ● За безопасност съхранявайте акумулиращата батерия отделно от уреда.

**ВНИМАНИЕ** ● Отстранявайте всички чужди тела от уреда, преди да го транспортирате или приберете за съхранение. ● Съхранявайте уреда на сухо и добре проветрявано място, недостъпно

за деца. Дръжте уреда далеч от вещества с корозивно действие, като химикали за градинска употреба. ● Не съхранявайте уреда на открито.

### Безопасна поддръжка и грижа

**△ ПРЕДУПРЕЖДЕНИЕ** ● Изключете двигателя, извадете акумулиращата батерия и се уверете, че всички движещи се части са напълно спрени:

- Преди да почистите или извършите поддръжка на уреда.
- Преди да сменят принадлежностите.
- Опасност от наранявания от остри режещи инструменти. Бъдете особено внимателни при свалянето или поставянето на защитата на ножа, почистването и смазването на уреда.
- Уверявайте се, че уредът е в безопасно състояние, като периодично проверявате дали болтовете, гайките и винтовете са здраво затегнати. ● След всяка употреба отстранявайте с твърда четка мръсотията от режещите инструменти и нанесайте подходящо масло за защита от ръжда, преди отново да поставите защитата на ножа. Производителят препоръчва като защита от ръжда и за смазване да се използва спрей. Попитайте Вашия сервиз за подходящ спрей. Можете да смазвате режещите инструменти преди всяко използване по описания начин.

**△ ПРЕДПАЗЛИВОСТ** ● Използвайте само аксесоари и резервни части, които са одобрени от производителя. Оригиначните аксесоари и оригиналните резервни части осигуряват безопасната и безпроблемна експлоатация на уреда.

**ВНИМАНИЕ** ● След всяка употреба почиствайте продукта с мека, суха кърпа.

**Указание** ● Сервизни работи и работи по поддръжка могат да се извършват само от квалифициран и специално обучен специализиран персонал. Препоръчваме продуктът да се изпраща за ремонт на оторизиран сервиз. ● Вие имате право да извършвате само описаните в настоящото ръководство за експлоатация настройки и ремонти. При ремонти извън описаните тук се свържете с Вашия оторизиран сервиз.

### Остатъчни рискове

#### △ ПРЕДУПРЕЖДЕНИЕ

- Дори козата уредът се използва, както е предписано, продължават да съществуват определени остатъчни рискове. При използването на уреда могат да възникнат следните опасности:
- Наранявания поради контакт с режещите инструменти. Дръжте режещите инструменти далеч от тялото. Използвайте защитата на ножа, когато не режете.
- Вибрацията може да причини наранявания. За всяка работа използвайте правилния инструмент, използвайте предвидените ръкохватки и ограничавайте работното време и излагането на вибрация.

- Шумът може да причини увреждания на слуха. Носете защита за слуха и ограничавайте натоварването.

### Намаляване на риска

#### ⚠ ПРЕДПАЗЛИВОСТ

- По-дългото време на използване на уреда може да доведе до нарушения в кръвообращението в областта на ръцете, причинени от вибрациите. Общовалидно време на използване не може да се установи, тъй като това зависи от множество фактори, които оказват влияние:

- Персоналните проблеми с кръвообращението (честа поява на усещане за студ и изтръпване на пръстите на ръцете)
  - Ниска температура на околната среда. Носете топли ръкавици за защита на ръцете.
  - Затруднено кръвообращение поради здраво хващане.
  - Непрекъснатата работа е по-вредна от работата, прекъсвана от почивки.
- При редовно, дълготрайно използване на уреда и при повторна поява на симптомите, като напр. изтръпване и усещане за студ в пръстите на ръцете, трябва да потърсите лекар.

### Употреба по предназначение

- Акумулаторната ножица за жив плет с удължение е предназначена само за употреба в частно домакинство.
- Уредът е предназначен само за употреба на открито.
- От съображения за безопасност уредът винаги трябва да се държи здраво с двете ръце.
- Уредът е предназначен за рязане на живи плетове, храсти и подобни растения. При това потребителят стои стабилно на земята.
- Уредът може да се удължава максимално до 2,8 m.
- Уредът трябва да се използва само в суха, добре осветена заобикаляща среда.

Всяка друга употреба, напр. рязането на трева, дървета или клони, е недопустима.

### Защита на околната среда



Опаковъчните материали подлежат на рециклиране. Моля, изхвърляйте опаковките по съобразен с околната среда начин.



Електрическите и електронните уреди съдържат ценни материали, подлежащи на рециклиране, а често и съставни части, напр. батерии, акумулаторни батерии или масло,

които при неправилно боравене или изхвърляне могат да представляват потенциална опасност за човешкото здраве и за околната среда. За правилното функциониране на уреда все пак тези съставни части са необходими. Обозначените с този символ уреди не трябва да бъдат изхвърляни заедно с битовите отпадъци.

#### Указания за съставни вещества (REACH)

Актуална информация за съставките ще намерите на интернет страница: [www.kaercher.de/REACH](http://www.kaercher.de/REACH)

### Акcesoари и резервни части

Използвайте само оригинални акcesoари и оригинални резервни части, по този начин осигурявате безопасната и безпроблемна експлоатация на уреда.

Информация относно акcesoари и резервни части ще намерите тук: [www.kaercher.com](http://www.kaercher.com).

### Обхват на доставка

Обхватът на доставката на уреда е изобразен върху опаковката. При разопаковане проверете съдържанието за цялост. При липсващи акcesoари или при транспортни щети, моля, обърнете се към Вашия дистрибутор.

### Предпазни устройства

#### ⚠ ПРЕДПАЗЛИВОСТ

**Опасност от нараняване поради липсващи или модифицирани защитни приспособления!**

Предпазните устройства служат за Вашата защита.

Не пренебрегвайте, отстранявайте и деактивирайте предпазните устройства.

#### Бутон за деблокиране

Превключвателят на уреда може да се задейства само ако първо се натисне бутонът му за освобождаване. Това предотвратява непреднамерено стартиране.

#### Защита на ножа

Защитата на ножа е важна част от предпазните устройства на ножицата за жив плет. Повредена защита на ножа не трябва да се използва повече и трябва да се смени незабавно.

### Символи върху уреда

	Общ предупредителен знак
	Преди пускане в експлоатация прочетете ръководството за експлоатация и всички указания за безопасност.
	При работата с уреда носете подходяща защита за главата, очите и слуха.
	При работата с уреда носете устойчиви на хлъзгане защитни обувки.
	При работата с уреда носете устойчиви на хлъзгане и издръжливи ръкавици.
	Не излагайте уреда на дъжд и влага.
	Опасност от нараняване. Не докосвайте острите режещи инструменти.

	Опасност от електричество. При работата с уреда спазвайте минимално разстояние от 10 m от въздушни линии.
	Опасност поради отхвърлени с висока скорост предмети. Дръжте всички наблюдатели, особено деца и домашни любимци, на минимално разстояние 15 m от работната зона.
	Посоченото на етикета гарантирано ниво на звука е 93 dB.

## Описание на уреда

В това упътване за работа е описано максималното оборудване. В комплекта на доставката има разлики в зависимост от модела (вижте опаковката).  
**Вижте изображението на страниците с графики Фигура А**

- ① Прекъсвач на уреда
- ② Бутон за деблокиране на прекъсвача на уреда
- ③ Фиксираща гайка, телескопичен вал
- ④ Фиксираща гайка
- ⑤ Горна част на тялото
- ⑥ Бутон за освобождаване Регулиране на ъгъла
- ⑦ Режеща перка
- ⑧ Телескопичен вал
- ⑨ Повърхност за захващане
- ⑩ Халка за носещ ремък
- ⑪ Долна част на тялото
- ⑫ Халка за носещ ремък
- ⑬ Ръкохватка
- ⑭ Бутон за деблокиране на акумулиращата батерия
- ⑮ Типова табелка
- ⑯ Гнездо за акумулираща батерия
- ⑰ Носещ ремък
- ⑱ Защита на ножа
- ⑲ Метачно устройство за материал от рязане
- ⑳ \*Зарядно устройство за бързо зареждане Battery Power 18V
- ㉑ \*Акумулираща батерия Battery Power 18V

\* опционално

## Акумулираща батерия

Уредът може да работи с една акумулираща батерия 18 V Kärcher Battery Power.

## Пускане в експлоатация

### ⚠ ПРЕДУПРЕЖДЕНИЕ

#### Неконтролирано задвижване

Опасност за живота поради порезни наранявания  
 При всички подготвителни мерки изваждайте акумулиращата батерия от уреда.

## Монтиране на уреда

1. Плъзнете телескопичния вал във вала на ножицата за жив плет.
2. За закрепване завъртете фиксиращата гайка надясно докрай.  
**Фигура В**

## Монтиране на метачното устройство за материала от рязане

### Указание

Използвайте метачното устройство за материала от рязане само за хоризонтални разрези.

1. Свалете метачното устройство за материала от рязане от защитата на ножа.  
**Фигура С**
2. Монтирайте метачното устройство за материала от рязане на ножицата за жив плет.  
**Фигура D**

## Закачване на носещия ремък

Носещият ремък помага за контролираното спускане на уреда след рязането и за удържане на телглото му по време на използването.

### Фигура Е

1. Закачете куките на носещия ремък в халките на ръкохватката и на тялото. Закачете носещия ремък през едното рамо. Уверете се, че в случай на опасност носещият ремък може да се освободи бързо.

### Указание

За работа в горната част на живия плет прикрепете работния ремък само към халката на ръчката; за работа отстрани прикрепете работния ремък само към халката на вала.

## Поставяне на акумулиращата батерия

### ВНИМАНИЕ

#### Замърсени контакти

Повреди по уреда и акумулиращата батерия  
 Преди поставянето проверете гнездото на акумулиращата батерия и контактите за замърсяване и при необходимост ги почистете.

### Фигура F

1. Плъзнете акумулиращата батерия в гнездото, докато се чуе фиксирането.

## Обслужване

На потребители, които ползват ножицата за жив плет за пръв път, препоръчваме да позволят да бъдат обучени от опитно лице и да упражняват боравенето и техниките.

## Регулиране на телескопирането

При необходимост, дължината на уреда може да се регулира с помощта на телескопичния вал.

### Фигура G

## ВНИМАНИЕ

**Замърсяване на телескопичния вал**  
Повередата на уреда, ако при регулиране на дължината върху телескопичния вал има замърсяване.

Проверете телескопичния вал за замърсяване и го отстранете, преди регулиране.

1. Завъртете фиксиращата гайка на телескопичния вал наляво, за да я разхлабите.
  2. Регулирайте телескопичния вал до желаната дължина.
- Фигура Н**
3. Завъртете фиксиращата гайка на телескопичния вал надясно, за да я затегнете.

### Настройка на копчето за завъртане

Ъгълът между дръжката/телескопичния вал и ножицата за жив плет може да се адаптира към работните условия.

**Фигура I**

### ⚠ ПРЕДПАЗЛИВОСТ

**Остър режещ нож**

**Порезни наранявания**

При всякакви работи по режещия нож носете защитни ръкавици.

1. Монтирайте защитата на ножа.
- Фигура J**
2. Подравнете дръжката/телескопичния вал паралелно на пода.
  3. С едната ръка натиснете копчето за завъртане.
- Фигура K**

### ⚠ ПРЕДУПРЕЖДЕНИЕ

**Порезни наранявания при контакт с остро острие**

Никога не задвижвайте режещата перка с ръка.

4. С другата ръка движете дръжката/телескопичния вал, докато се настрои желаният ъгъл.
5. Отпуснете копчето за завъртане.

### Включване на уреда

1. Плъзнете бутона за освобождаване на превключвателя на уреда напред докрай.
- Фигура L**
2. Натиснете прекъсвача на уреда.
- Уредът стартира.

**Указание**

Не е необходимо бутонът за освобождаване да се задържа по време на работа.

3. Отпуснете прекъсвача на уреда.
- Уредът спира.

### Работа с уреда

### ⚠ ПРЕДПАЗЛИВОСТ

**Опасност от наранявания от остри ножове**

При всякакви работи по уреда носете защитни очила и защитни ръкавици.

### ⚠ ПРЕДУПРЕЖДЕНИЕ

**Опасност от нараняване вследствие на неконтролирани движения на уреда**

Винаги дръжте уреда здраво с двете ръце.

Винаги носете носещия ремък.

1. Проверете материала за рязане за чужди тела като хартия, фолио или телове и при необходимост ги отстранете.
2. Свалете защитата на ножа.

3. Включете уреда, вижте глава *Включване на уреда*.

4. Подрязвайте живите плетове.

**Фигура M**

### Изваждане на акумулиращата батерия

**Указание**

При продължителни прекъсвания на работата изваждайте акумулиращата батерия от уреда и я осигурявайте срещу неоправомощено ползване.

1. Натиснете бутона за деблокиране на акумулиращата батерия, за да освободите акумулиращата батерия.

**Фигура N**

2. Извадете акумулиращата батерия от уреда.

### Приключване на работата

1. Извадете акумулиращата батерия от уреда (вж. глава *Изваждане на акумулиращата батерия*).
2. Почистете уреда (вж. глава *Почистване на уреда*).

## Транспорт

### ⚠ ПРЕДПАЗЛИВОСТ

**Несъблюдаване на теглото**

**Опасност от наранявания и повреди**

При транспортиране съблюдавайте теглото на уреда.

### ⚠ ПРЕДПАЗЛИВОСТ

**Неконтролирано задвижване**

**Порезни наранявания**

При транспортиране изваждайте

акумулиращата батерия от уреда.

Транспортирайте ножицата за жив плет само с поставена защита на ножа.

1. Отстранете акумулиращата батерия, вижте глава *Изваждане на акумулиращата батерия*.
2. Монтирайте защитата на ножа с метачно устройство за материала от рязане.

**Фигура J**

3. Телескопирайте уреда до най-малката му дължина.

**Фигура G**

## Съхранение

### ВНИМАНИЕ

**Влажна заобикаляща среда**

**Корозия**

Съхранявайте уреда само във вътрешни помещения.

### ⚠ ПРЕДПАЗЛИВОСТ

**Несъблюдаване на теглото**

**Опасност от наранявания и повреди**

При съхранението вземайте под внимание теглото на уреда.

### ⚠ ПРЕДПАЗЛИВОСТ

**Неконтролирано задвижване**

**Порезни наранявания**

При транспортиране изваждайте

акумулиращата батерия от уреда.

Съхранявайте ножицата за жив плет само с поставена защита на ножа.

**Указание**

Съхранявайте уреда на сухо и добре проветрявано място. Пазете от корозивни

вещества, като градински химикали и соли за размразяване.

Преди всяко съхранение почиствайте уреда (вж. глава *Почистване на уреда*).

1. Отстранете акумулиращата батерия, вижте глава *Изваждане на акумулиращата батерия*.
2. Монтирайте защитата на ножа.  
**Фигура J**
3. Телескопирайте уреда до най-малката му дължина.  
**Фигура G**

## Грижа и поддръжка

### ⚠ ПРЕДПАЗЛИВОСТ

**Неконтролирано задвижване**

**Порезни наранявания**

Преди всякакви работи изваждайте акумулиращата батерия от уреда.

### ⚠ ПРЕДПАЗЛИВОСТ

**Опасност от наранявания от остри ножове**

При всякакви работи по уреда носете защитни очила и защитни ръкавици.

## Почистване на уреда

### ВНИМАНИЕ

**Неправилно почистване**

**Повереди по уреда**

Почиствайте уреда с влажна кърпа.

Не използвайте съдържащи разтворители почистващи препарати.

Не потапяйте уреда във вода.

Не почиствайте уреда с водна струя от маркуч или под високо налягане.

**Фигура O**

1. Оставете уреда да се охлади.
2. Почистете ножа и корпуса на двигателя с четка от остатъци от растения и мръсотия.
3. Почистете вентилационните прорези на уреда с четка.

## Проверка на винтовото съединение на ножа

### ⚠ ПРЕДПАЗЛИВОСТ

**Разхлабено винтово съединение**

Порезни наранявания поради неконтролирани движения на ножа

Редовно проверявайте винтовото съединение на ножа за фиксирано положение.

**Фигура P**

1. Проверявайте винтовете/гайките за фиксирано положение.

2. Затягайте разхлабени винтове/гайки.

## Смазване на остриетата на ножа

За да поддържате качеството на ножовете и оптималните резултати от рязането, нанасяйте след всяка употреба малко спрей масло или машинно масло с нисък вискозитет върху ножовете.

**Указания**

Отстранете смолата от ножовете, напр. с универсалното средство за премахване на петна *Kärcher RM 769*.

**Фигура Q**

1. Почистете уреда (вижте глава *Почистване на уреда*).
2. Поставете уреда върху хоризонтална, равна и устойчива на масла повърхност.
3. Нанесете тънък слой масло върху горната страна на ножовете.
4. Поставете защитата на ножа.
5. Почистете работната повърхност и изхвърлете остатъците от маслото по начин, щадящ околната среда, и в съответствие с местните разпоредби.

## Заточване на остриетата на ножа

**Указание**

При заточването отстранявайте възможно най-малко материал и запазвайте първоначалния ъгъл на зъба на острието.

### ⚠ ПРЕДПАЗЛИВОСТ

**Остри ножове**

**Порезни наранявания**

При заточване на остриетата на ножа носете подходящи защитни ръкавици.

1. Затегнете ножа в менгеме.
2. Заточете откритата страна на зъбите на острието с пила.
3. Внимателно избутвайте ножа с ръка, докато достигнете до незаточените зъби на острието.
4. Заточете откритата страна на всички зъби на острието с пила.

## Помощ при повреди

Много често причините за повреда са елементарни и с помощта на следните указания може сами да ги отстраните. Ако не сте сигурни или повредите не са описани тук, обърнете се към оторизирания сервиз. С увеличаване на стареенето капацитетът на акумулаторната батерия намалява дори при добра грижа, така че и при напълно заредено състояние вече не се достига пълното време на работа. Това не е дефект.

Грешка	Причина	Отстраняване
Уредът не сработва	Акумулиращата батерия не е поставена правилно.	● Пъхнете акумулиращата батерия в гнездото, докато се фиксира.
	Акумулиращата батерия е празна.	● Заредете акумулиращата батерия.
	Акумулиращата батерия е дефектна.	● Сменете акумулиращата батерия.
Уредът спира по време на работа	Ножът е блокиран от материал от рязане.	● Отстранете материала от рязане от ножа.
	Акумулиращата батерия е прегряла	● Прекратете работата и изчакайте, докато температурата на акумулиращата батерия влезе отново в рамките на нормалния диапазон.
	Моторът е прегрял	● Прекратете работата и оставете мотора да се охлади.

Грешка	Причина	Отстраняване
Проблеми при монтажа на уреда	Замърсени места за свързване	<ul style="list-style-type: none"> <li>● Проверете телескопичния вал за замърсяване и го почистете, ако е необходимо.</li> <li>● Поставете уреда само върху чисти повърхности.</li> </ul>

## Гаранция

Във всяка държава са валидни издадените от нашия оторизиран дистрибутор гаранционни условия. Евентуални повреди на Вашия уред ще отстраним в рамките на гаранционния срок безплатно, ако се касае за дефект в материалите или производствен дефект. В случай на предявяване на право на гаранция, се обърнете към Вашия дистрибутор или към най-близкия оторизиран сервиз, като представите касовата бележка.

(Адрес, вж. задната страна)

Допълнителна гаранционна информация (ако има такава) можете да намерите в страницата „Сервиз“ на местния уебсайт на Kärcher в раздел „Изтегляне“.

## Технически данни

		PHG 2-18
<b>Данни за мощността на уреда</b>		
Номинално напрежение	V	18
Обороти на празен ход	/min	1150
Диаметър на материала за рязане (макс.)	mm	18
дължина на рязане	cm	45
Работен обхват (макс.)	m	2,8
<b>Ниво на вибрации съгласно EN 62841-1 и EN 62841-4-2</b>		
Стойност на вибрацията ръка-рамо, предна ръкохватка	m/s <sup>2</sup>	1,3
Стойност на вибрацията ръка-рамо, задна ръкохватка	m/s <sup>2</sup>	1,7
Неустойчивост	m/s <sup>2</sup>	1,5
<b>Ниво на звукова мощност съгласно EN 62841-1 и EN 62841-4-2</b>		
Ниво на звукова мощност L <sub>WA</sub> + dB(A)		93
Неустойчивост K <sub>WA</sub>		
<b>Размери и тегла</b>		
Дължина x ширина x височина	mm	2090 x 89 x 200
Тегло (без акумулираща батерия)	kg	3,4

Запазваме си правото на технически промени.

## Стойност на вибрации и шум

Посочените общи стойности за вибрации и посочените стойности за шумови емисии са измерени при прилагане на стандартизиран метод за изпитване и могат да се използват за сравнение на един инструмент с друг. Декларираните общи стойности за вибрации и декларираните стойности за шумови емисии могат

да се използват и за предварително оценяване на експозицията.

## ⚠ ПРЕДУПРЕЖДЕНИЕ

*Емисиите на вибрации и шум по време на действителната употреба на електроинструмента могат да се различават от посочените стойности в зависимост от това, как се използва инструментът и особено от това, какъв вид материал се обработва. Определете мерки за безопасност за защита на обслужващото лице, които да се основават на оценка на експозицията и на действителните условия на употреба (при вземане под внимание на всички етапи на цикъла на експлоатация като напр. периодите, в които инструментът е изключен, и тези, в които работи на празен ход, в допълнение към времето за задействане).*

## Декларация за съответствие на ЕС

С настоящото декларираме, че продуктът, посочен по-долу, отговаря на съответните разпоредби на изброените директиви и регламенти. При несъгласуване с нас промяна на продукта тази декларация губи своята валидност. Производителът носи изключителната отговорност за издаването на тази декларация за съответствие. Продукт: Акумулаторна ножица за жив плет с удължение  
Тип: 1.445-XXX.X

### Директиви и регламенти

2000/14/EO (+2005/88/EO)  
2014/30/EC  
2006/42/EO (+2009/127/EO)  
2011/65/EC

### Приложими хармонизирани стандарти

EN IEC 63000: 2018  
EN 55014-1: 2017 + A11: 2020  
EN 55014-2: 1997 + A1: 2001 + A2: 2008  
EN 62841-1:2015+A11:2022  
EN 62841-4-2:2019+A1:2022+A11:2022

### Приложима процедура за оценяване на съответствието

2000/14/EO и изменена с 2005/88/EO:  
Приложение V

### Ниво на звукова мощност dB(A)

PHG 2-18:  
Измерено: 91  
Гарантирано: 93

### Име и адрес

Пълномощник по документацията:  
S. Reiser  
Alfred Kärcher SE & Co. KG  
Alfred-Kärcher-Str. 28 - 40  
71364 Winnenden (Germany)  
Телефон: +49 7195 14-0  
Факс: +49 7195 14-2212

  
H. Jenner

Chairman of the Board of Management

  
S. Reiser

Manager Regulatory Affairs & Certification

Винненден, 2025/11/01

Подписващите лица действат от името и като пълномощници на управителния орган.

Alfred Kärcher SE & Co. KG

Alfred-Kärcher-Str. 28 - 40

71364 Winnenden (Germany)

Tel.: +49 7195 14-0

Факс: +49 7195 14-2212

## 目次

一般的な注意事項	241
安全注意事項	241
規定に沿った使用	244
環境保護	244
アクセサリとスペアパーツ	244
同梱品	244
安全機器	244
機器上のシンボル	245
機器に関する説明	245
セットアップ	245
操作	246
搬送	246
保管	246
手入れとメンテナンス	247
障害発生時のサポート	247
保証	248
テクニカルデータ	248

## 一般的な注意事項



機器の最初の使用前には、この純正取扱説明書の安全注意事項、充電式電池パックに同封の安全注意事項ならびに充電式電池パックと標準充電器の純正取扱説明書をお読みください。記載事項に従ってください。本取扱説明書を、後の使用あるいは次の所有者のために保存してください。取扱説明書内の備考の他に、使用国の一般的な安全/事故防止規定を順守してください。

## 安全注意事項

### セキュリティレベル

#### △ 危険

- この注記は死亡事故に至る直接的な危険を指します。

#### △ 警告

- この注記は身体の重傷または死亡に至る可能性が考えられる危険を指します。

#### △ 注意

- この注記は軽度から中程度の怪我を招く恐れのある危険状態を示唆します。

#### 注意

- この注記は器物破損を招く恐れのある危険状態を示唆します。

## 一般的な機械の安全に関する警告

### △ 警告

- 本機に付属の安全に関する警告、説明、図解、仕様書をお読みください。  
以下の指示に従わない場合、感電、火災、けがの原因となります。すべての警告と指示は、今後の参考のために保存してください。

警告にある「機械」とは、主動式（コード式）機械または電池式（コードレス）機械のことを指します。

#### 1 作業場の安全性

- a 作業場を清潔に保ち、照明を確保する。雑然とした場所や暗い場所は、事故を招きます。
- b 可燃性の液体、ガス、粉塵が存在するような爆発性環境では、機械を操作しないでください。機械は火花を発生させ、粉塵やヒュームに引火するおそれがあります。
- c 機器の操作中は、お子様や周辺の人を遠ざけてください。注意力が散漫になると、制御不能になることがあります。

#### 2 電気安全

- a 機械のプラグは、コンセントに合わせる必要があります。プラグの改造は絶対にしないでください。アース付き（接地済み）の機械には、アダプタープラグを使用しないでください。改造されていないプラグと適合するコンセントは、感電のリスクを低減します。
- b パイプ、ラジエーター、レンジ、冷蔵庫など、アースされた面や接地された面との身体接触を避けてください。体がアースされたり、接地されたりすると、感電のリスクが高まります。
- c 機械を雨や水にさらさないでください。機械に水が入ると、感電の危険性が高まります。
- d コードを乱暴に扱わないでください。コードは、機械の持ち運び、引っ張り、抜き差しには絶対に使用しないでください。コードは、熱、油、鋭利な刃物、可動部に近づけないでください。コードが損傷したり絡まったりすると、感電のリスクが高まります。
- e 屋外で機械を操作する場合は、屋外での使用に適した延長コードを使用してください。屋外での使用に適したコードを使用することで、感電のリスクを低減することができます。
- f 湿気の多い場所で機械を使用することが避けられない場合は、残留電流装置（RCD）で保護された電源を使用してください。残留電流装置を使用することで、感電のリスクを低減することができます。

#### 3 個人の安全

- a 機械を操作するときは、注意を怠らず、自分の行動をよく見て、常識を働かせましょう。疲れているときや、薬物、アルコール、薬剤の影響下にあるときは、機械を使用しないでください。機械の操作中に一瞬でも注意を怠ると、重大なけがをすることがあります。
- b 個人用保護具を使用してください。必ず保護メガネを着用してください。防塵マスク、滑りにくい安全靴、安全帽、聴覚保護具などの保護具を適切な条件で使用することで、けがを減らすことができます。
- c 不用意な始動を防止します。電源やバッテリーパックに接続する前、機械を手取る前、または持ち運ぶ前に、スイッチがオフの位置にあることを確認してください。スイッチに指をかけたまま機械を運んだり、スイッチを入れたまま機械に送電したりすると、事故が誘発されます。

- d 機械を起動する前に、調整用の鍵やレンチを外します。機械の回転部分にレンチや鍵がついたままだと、けがの原因になります。
- e 無理はしないでください。常に適切な足元とバランスを保ってください。これにより、不測の事態でも機械をより適切に制御することができます。
- f 適切な服装をする。ゆったりとした衣服やアクセサリを身につけないでください。髪、衣服を可動部に近づけないでください。ゆったりとした衣服やアクセサリ、長い髪が可動部に巻き込まれることがあります。
- g 除塵・集塵装置を接続するための機器がある場合、それらが接続され、適切に使用されていることを確認してください。集塵機の使用で粉塵による危険を軽減することができます。
- h 機械を頻繁に使用することで得られる慣れによって、機械の安全原則を無視した自己満足に陥らないようにしてください。不注意な行動で、わずかに一瞬で重大なけがをしてしまうこともあります。
- 4 機械の使用およびお手入れ
- a 機械を無理に動かさないでください。用途に合った機械を使用してください。適切な機械は、より良い仕事を、より安全に、その設計通りの速度で行うことができます。
- b スイッチがオン/オフしない場合は、機械を使用しないでください。スイッチで操作できない機械は危険ですので、修理が必要です。
- c 機械の調整、アクセサリの交換、保管を行う前に、電源からプラグ、または機械から取り外し可能なバッテリーパックを取り外してください。このような予防安全対策により、機械を誤って始動させるリスクを低減することができます。
- d 使用していない機械はお子様の手の届かない場所に保管し、また機械やこの説明書を知らない人に機械を操作させないようにしてください。機械は、訓練を受けていないユーザーの手に渡ると危険です。
- e 機械およびアクセサリのメンテナンス。可動部のズレや固着、部品の破損など、機械の操作に影響を与える可能性のある状態がないか確認します。損傷した場合は、機械の修理をしてから使用してください。機械の整備不良による事故が多発しています。
- f 切断機は常に鋭利で清潔に保ってください。刃先が鋭く、適切にメンテナンスされた切断機は、固着しにくく、コントロールしやすくなります。
- g 機械、アクセサリ、および機械ビットなどは、作業条件や作業内容を考慮し、この説明書に従って使用してください。機械を意図と異なる操作で使用すると、危険な状態になることがあります。
- h ハンドルや持ち手の表面は、油やグリースのない、乾燥した清潔な状態に保ってください。ハンドルや持ち手の表面が滑りやすいと、不測の事態が発生した際に、安全に機械を扱ったり操作したりすることができません。
- 5 バッテリー機械の使用およびお手入れ
- a 充電は、メーカー指定の充電器でのみ行ってください。特定の種類のバッテリーパックに適した充電器を、別のバッテリーパックに使用すると、発火のリスクがある場合があります。
- b 機械は、専用のバッテリーパックを使用してください。他のバッテリーパックを使用すると、けがや火災のリスクがあります。
- c バッテリーパックを使用しないときは、クリップ、コイン、鍵、釘、ネジなど、端子と端子を接続するような小さな金属物に近づけないようにしてください。バッテリーの端子同士をショートさせると、やけどや火災の原因になります。
- d 過酷な条件下では、バッテリーから液体が噴出することがありますので、接触しないようにしてください。誤って接触した場合は、水で洗い流してください。液体が目に入った場合は、直ちに医療機関を受診してください。バッテリーから噴出した液体は、刺激ややけどの原因になることがあります。
- e 損傷したり改造されたバッテリーパックや機械は使用しないでください。損傷または改造されたバッテリーは、予測不可能な動作をすることがあり、火災、爆発またはけがのリスクがあります。
- f バッテリーパックや機械を火や過度の温度にさらさないでください。火気または、130°Cを超える温度にさらされると、爆発する可能性があります。
- g すべての充電説明書に従い、説明書で指定された温度範囲外でバッテリーパックや機械を充電しないでください。不適切な充電や指定範囲外の温度での充電は、バッテリーを損傷させ、火災のリスクを高めることがあります。
- 6 サービス
- a 機械の修理は、資格を持った修理担当者が、同一の交換部品のみを使用して行ってください。これにより、機械の安全性を確保することができます。
- b 損傷したバッテリーパックは絶対に修理しないでください。バッテリーパックの修理は、メーカーまたは認定されたサービスプロバイダーによってのみ行われる必要があります。

### ヘッジトリマーの安全に関する警告

- 悪天候時、特に落雷のリスクがあるときは、ヘッジトリマーを使用しないでください。これにより、雷に打たれるリスクが低減されます。
- すべての電源コードやケーブルは、切断領域には近づけないでください。電源コードやケーブルは生け垣や敷の中に隠れていることがあり、誤って刃で切断してしまう可能性があります。
- イヤーマフを着用してください。適切な保護具を着用することで、聴覚障害の危険性を減らすことができます。
- 刃が隠れた配線に接触する可能性があるため、ヘッジトリマーを持つときは絶縁されたグリッド面のみを持つようにしてください。刃が「通電」中の電線に接触すると、ヘッジトリマーの露出した金属部分が「通電」状態になり、作業者が感電するおそれがあります。
- 体は（一部でも）刃に近づけないでください。刃が動いているときに、切断された材料を取り除いたり、持ったりしないでください。スイッチがオフになった後も刃は動き続けます。ヘッジトリマーの操作中に一瞬でも注意力が欠けると、重大な怪我の原因となることがあります。
- 詰まったものを取り除くときや、ヘッジトリマーの整備するときは、すべてのパワースイッチがオフで、ロックオフがロック位置にあることを確認してください。詰まったものを取り除くときや整備（サービス）を行っているときにヘッジトリマーが不意に稼働すると、重大な怪我の原因となることがあります。

- ヘッジトリマーを持ち運ぶときは、刃を止めた状態でハンドルを持ち、電源スイッチを操作しないように注意してください。ヘッジトリマーを適切に持ち運ぶことで、ヘッジトリマーをうっかり始動させてしまうことや、それによって生じる刃による怪我のリスクを低減することができます。
- ヘッジトリマーを運搬または保管するときは、必ず刃カバーを装着してください。ヘッジトリマーを適切に扱うことで、刃による怪我のリスクを低減することができます。

#### 伸縮式ヘッジトリマーの安全に関する警告：

- 伸縮式ヘッジトリマーを頭上で操作するときは、必ず頭部保護具を使用してください。破片が落下すると、重大な怪我の原因となる場合があります。
- 伸縮式ヘッジトリマーは必ず両手で操作してください。伸縮式ヘッジトリマーは、制御不能にならないように両手で持つてください。
- 感電のリスクを低減するために、伸縮式ヘッジトリマーは絶対に電線の近くでは使用しないでください。電線に接触したり、電線の近くで使用したりすると、重傷を負ったり、感電して死亡事故につながるおそれがあります。

### 安全に関する追加の注意事項

**△ 危険** ● カッターからの物体の飛散、あるいは切断ツールでのワイヤーあるいはロープの絡み付きによる重大な怪我。使用する前に作業範囲で位置、金属片、ワイヤー、骨片あるいは玩具等の物体の有無を目視チェックして、必要に応じてこれらを除去してください。● 人員、特に子供あるいは動物が周囲 15 m 以内にいる場合はカッターからの物体飛散の危険性のために、機器を絶対に使用しないこと。● 機器を改造しないでください。● 不注意による重大な怪我。覚醒剤/アルコール/薬剤の影響下で、あるいは疲労時に機器を取扱わないこと。

**△ 警告** ● この機器は、子供や身体的、感覚的、精神的な能力が制限された人、またはこれらの指示に不慣れた人が使用することを意図していません。● 潜在的な危険を回避するために、作業領域の視界を遮るものがないようにしてください。機器は、十分な照明のもとで使用してください。● 作業の前に、機器そのもの、すべてのスイッチ類、および安全装置が正しく機能していることを確認してください。ゆるんだ箇所がないかをチェックし、すべての保護カバーとグリップが適切かつしっかりと固定されていることを確認します。機器の状態が完璧でない場合は、使用しないでください。● 摩耗したあるいは損傷した部品は、機器を稼働させる前に交換すること。● 当機器での作業時には、頑丈な長ズボンと長袖の作業衣ならびにスリッパのない長靴を着用してください。裸足で作業しないこと。サンダルあるいは短パンの着用は禁止。緩い衣服あるいは紐/バンド付きの衣服を避ける。● バランスの喪失によるキックバックの危険。無理な体勢を避けて、しっかりと安定した状態でバランスを保ってください。● 機器は常に両手で持つようにしてください。片手で前方のグリップを持ってください。もう一方の手で後方のグリップをしっかりと持ち、ロック解除ボタンとトリガーを操作します。● この機器を使用する際は、付属のキャリングストラップを使用する必要があります。キャリングストラップにはクイックリリースファスナーが搭載されています。ストラップは、切断後に機器を降ろすときに機器の制御を助け、切断中には機器の重量を支えるのに役立ちます。● 機器を使用する前に、キャリングストラップとクイックリリースファスナーの使用法をよく理解してください。キャリングハーネスの上に衣服を着用したり、その他の方法でクイックリリースファスナーに届かない

ような使用はしないでください。● 感電の危険。架空送電線から10メートル内で機器を操作しないでください。● 柱、フェンス、建物、その他の動かないものの近くで機器を使用しないでください。● 機器のカッターはとてつもない鋭い。取付け、交換、洗浄あるいはボルトの座りを点検する場合には、確実な保護手袋を着用して、慎重に作業を行うこと。● 摩耗したあるいは損傷した部品は、機器を稼働させる前に交換すること。● 機器が落下した、衝撃を受けた、または異常に振動する場合は、すぐに機器を停止し、損傷の有無を確認して振動の原因を特定します。損傷箇所を修理する場合は認定カスタマーサービスに依頼するか、機器を交換してください。● 使用前には毎回、ロッドと切削工具のシャフト接続がしっかりと固定されていることを確認してください。● 生け垣や低木を刈り込む前には、その後ろや中に人や動物がいないことを確認してください。● モーターを停止し、充電式バッテリーを取り外し、すべての可動部品が完全に停止していることを確認してください。● 切断ツールの作業位置を調整する前。● 機器を清掃する前に、詰まったものを除去する前。● 機器を誰もいない状態で放置する前に。● 機器を点検、保守あるいは機器を使用して作業する前。

**△ 注意** ● 保護メガネおよび聴覚保護具を着用してください。● 物が落下する危険がある場所で作業を行う場合、ヘルメットを着用してください。● 作業したりした衣服、髪の毛または宝飾品が機器の可動部分に引っかかる場合の怪我の危険。衣服や宝飾品は機械の可動部分に近づけないでください。長い髪は1つに束ねます。● 機器を起動する際は、切断ツールが物と接触しないようにしてください。● はしごや不安定な場所では使用しないでください。● 聴覚保護具は警告音などを聞きとる能力を制限する可能性があるため、作業領域の近くで発生する可能性のある危険に注意してください。● 機器の騒音は聴覚能力を制限する可能性があるため、作業領域の近くで発生可能な危険に注意してください。

**注意** ● 密な低木に機器を無理に押し込まないでください。これにより、切断ツールがロックしたり遅くなったりする可能性があります。切断ツールがロックしたときは、作業速度を下げてください。● 明らかに大きすぎた枝を切断プレートに収まらないうええられる枝を切らないでください。大きな枝をカットするには、モーターを搭載しないハンドソーまたは剪定用のこぎりを使用してください。● 機器は 0 °C ~ 40 °C の温度範囲でのみ使用してください。● 機器は 0 °C ~ 40 °C の場所に保管してください。

### 電池に関する追加の安全注意事項

短絡による火災、怪我、製品損傷の危険を避けるため、機器本体、充電式バッテリー、充電器は絶対に液体に浸したり、液体をこれらに入れたりしないでください。海水、特定の工業化学薬品、漂白剤または漂白剤を含む製品など、腐食性または導電性の液体は短絡の原因となることがあります。

- 充電式バッテリーの充電は、周囲温度が 10 °C ~ 38 °C の場所で行ってください。
- 充電式バッテリーは、周囲温度が 0 °C ~ 40 °C の場所で保管してください。
- 充電式バッテリーは、周囲温度が 0 °C ~ 40 °C の場所で使用してください。

### 安全な搬送および保管

**△ 警告** ● 機器を保管または搬送する前には電源を切り、充電式バッテリーを冷ましてから取り外してください。

**△ 注意** ●事故や怪我を防止するため、カッターガードを取り付け、充電式電池を取り外した状態でのみ装置を運搬・保管してください。●怪我や機器が損傷する危険性があります。運搬中は機器が動いたり落下したりしないようしっかりと固定してください。●安全のため、充電式バッテリーは機器とは別に保管してください。

**注意** ●輸送や保管の前には、機器から異物を取り除いてください。●機器が、お子様の手の届かない、乾燥した換気の良い場所に保管してください。機器を園芸用薬品などの腐食性物質から遠ざけてください。●機器は戸外で保管しないでください。

### 安全なメンテナンスと手入れ

**△ 警告** ●モーターを停止し、充電式バッテリーを取り外し、すべての可動部品が完全に停止していることを確認してください。

- 機器の洗浄あるいはメンテナンスを行う前に。
- アクセサリの交換前。
- 鋭利な切断ツールによる負傷の危険。カッターガードの脱着時、機器の清掃および注油時は特に慎重に行ってください。●ピン、ナットおよびボルトが硬く絞められていることを一定の間隔でチェックして、機器が安全な状態であることを確認してください。●使用後は毎回、硬質のブラシで切断ツールの汚れを取り除き、適切なオイルを塗り錆びないようにした後、カッターガードを取り付けます。メーカーは、防錆剤および注油用スプレーの使用を推奨します。適合するスプレーについては、カスタマーサービスにお問い合わせください。使用前は毎回、記述された方法で切断ツールに注油できます。

**△ 注意** ●メーカーが承認したアクセサリおよびスペアパーツのみを使用してください。純正アクセサリおよびスペアパーツを使用することで、機器の安全でトラブルの無い動作が保証されます。

**注意** ●製品は、使用の後毎回、柔らかい乾いた布を使って清掃してください。

**注意事項** ●サービスおよびメンテナンス作業は、該当する資格を持ち、そのための訓練を受けた専門スタッフのみが行えます。製品の修理には、認定を受けたサービスセンターに製品を送付されることをお勧めします。●調整と修理は、本取扱説明書に記載されているもののみ行ってください。それ以外の修理については、認定を受けたカスタマーサービス窓口までご連絡ください。

### 残留リスク

#### △ 警告

- 機器を規定通りに使用しても、特定の残留リスクは残ります。以下の危険性が機器の使用時に発生します：
- 切断ツールとの接触による怪我。切断ツールは体から離れて作業してください。切断しない場合にはカッターガードを取り付けてください。
- 振動は怪我をもたらします。各作業に適したツール、規定のグリップを使用し、作業時間の短縮に努めること。
- 騒音は聴覚障害をもたらします。聴覚保護具を着用して負荷を抑制してください。

### リスク抑制

#### △ 注意

- 機器の長時間に渡る使用は、振動による血行障害を手にもたらすことがあります。使用する一般的な所要時間は、影響要素が多数に及ぶために特定できません：

- 個人差のある血行障害（頻繁に指の冷えあるいは疼き）
- 低い周辺温度。手の保護用に手袋を着用してください。
- 長時間の力んだ握りによる血行障害。
- 中断なし運転は、中断して一時休止するよりも有害。

機器の定期的な長時間使用で症状、例えば指の冷え/疼きの再発する場合には、医師に相談してください。

### 規定に沿った使用

- この延長可能な充電式ヘッジトリマーは個人使用専用です。
- 当機器は野外での使用専用です。
- 安全上のため、この機器は常に両手でしっかりと保持する必要があります。
- この機器は、生け垣、低木、および同様の植物の刈り込みを目的としています。使用者は地面にしっかりと立ちます。
- この機器は最大2.8 mまで延長できます。
- 本機器は、乾燥した明るい環境でのみ使用できます。

草刈りや木や枝の切断など、その他の用途には使用できません。

### 環境保護



梱包材はリサイクル可能です。梱包材は環境に適した方法で廃棄してください。

電気および電子機器には、誤って取り扱ったり廃棄したりすると人間と環境に危険を及ぼす可能性があります。● 能力があるバッテリーや充電式バッテリーあるいはオイルなどの構成要素が含まれています。

しかしながら、これらは機器が適切に機能するために必要な構成要素です。このシンボルが表記されている機器は、家庭ゴミと一緒に廃棄してはいけません。

#### 物質についての注意事項 (REACH)

内容物に関する最新情報は、[www.kaercher.de/REACH](http://www.kaercher.de/REACH)を参照してください。

### アクセサリとスペアパーツ

純正のアクセサリおよび純正のスペアパーツのみ使用してください。これにより装置の安全で、トラブルの無い動作の保証が約束されます。アクセサリやスペアパーツに関する詳細については、<https://www.kaercher.com/jp/professional.html>をご参照ください。

### 同梱品

本装置の同梱品は包装材の上に表示されています。開梱の際に内容物が揃っているか確認してください。付属品が欠けている場合や輸送による損傷があった場合は販売業者にご連絡ください。

### 安全機器

#### △ 注意

**安全装置の欠落または変更による怪我の危険！**

安全装置はユーザーを保護するためのものです。安全装置を回避したり、取り外したり、無効にしたりしないでください。

### ロック解除ボタン

メインスイッチは、先にトリガーのロック解除ボタンが押された場合のみ操作できます。これにより、意図しない始動を防ぐことができます。

## カッターガード

カッターガードは、ヘッジトリマーにおける安全機器の重要な構成部品です。損傷したカッターガードは使用せず、ただちに交換する必要があります。

### 機器上のシンボル

	一般的な警告標識
	使用を開始する前に取扱説明書とすべての安全に関する注意事項をお読みください。
	この機器での作業中には適切な頭部、視覚および聴覚保護具を着用すること。
	この機器を用いた作業では、滑り止めの付いた安全靴を着用してください。
	機器を用いて作業する際には、滑り止め機能があり、同時に耐久性のある手袋を着用してください。
	当機器を雨、湿気に晒さないでください。
	怪我をする危険があります。鋭利な切断ツールに触れないでください。
	電気関連の危険。この機器を使用する際は、架空送電線までの距離を10 m以上保ってください。
	飛散物体による危険。第三者、特に子供およびペットを作業範囲から少なくとも15 m以内に立ち入らせないでください。
	ラベルに記載された保証される音圧レベルは93 dBです。

### 機器に関する説明

取扱説明書にはすべての装備が記載されています。各機種に応じて納品範囲に差異があります（包装を参照）。

図はグラフィックページを参照  
イラスト A

- ① メインスイッチ
- ② トリガーのロック解除ボタン
- ③ 固定ナット 伸縮シャフト
- ④ 固定ナット

- ⑤ 上方シャフト
- ⑥ 角度調整のロック解除ボタン
- ⑦ 切断刃
- ⑧ 伸縮シャフト
- ⑨ ハンドル面
- ⑩ ストラップ用アイレット
- ⑪ 下方シャフト
- ⑫ ストラップ用アイレット
- ⑬ ハンドル
- ⑭ 充電式バッテリーのロック解除ボタン
- ⑮ 銘板
- ⑯ 充電式電池バックホルダー
- ⑰ キャリングストラップ
- ⑱ カッターガード
- ⑲ チップスイーパー
- ⑳ \*バッテリーパワー 18V用の迅速充電器
- ㉑ \*バッテリーパワー 18V用のバッテリー

\* オプション

### 充電式バッテリー

本機器は2つの18 V Kärcher バッテリーパワー充電式バッテリーで動作します。

### セットアップ

#### △ 警告

#### 無制御の入電

深い切り傷による生命の危険性  
準備作業はいかなるものであってもそれを行う際には、機器から充電式電池を取り外してください。

#### 機器の取り付け

1. 伸縮シャフトをヘッジトリマーのシャフトに取り付けます。
2. 固定ナットを右にいっぱいまで回して固定します。  
イラスト B

#### チップスイーパーを取り付ける

#### 注意事項

チップスイーパーは、水平切断の場合にのみ使用してください。

1. カッターガードからチップスイーパーを取り外します。  
イラスト C
2. チップスイーパーをヘッジトリマーに取り付けます。  
イラスト D

#### キャリングストラップを吊り下げます

ストラップは、作業後に機器を制御しながら降ろすときと、作業中に機器の重量を支えるのに役立ちます。

#### イラスト E

1. ストラップのフックをグリップとシャフトのアイレットに引っ掛けます。片方の肩にストラップをかけます。危険が生じた場合に備えて、キャリングストラップをすぐに外せることを確認してください。

## 注意事項

ヘッジの上部で作業する場合は、キャリングストラップをハンドルのアイレットに取り付け、側面で作業する場合は、キャリングストラップをシャフトのアイレットに取り付けます。

## 充電式バッテリーの投入

### 注意

#### 汚れたコンタクト

装置および充電式バッテリーの損傷  
ご使用前に充電式バッテリーホルダーとコンタクトに汚れがないか点検し、必要に応じてこれを清掃します。

#### イラスト F

1. 充電式バッテリーをホルダーにカチッと音がするまで押し込みます。

## 操作

初めてヘッジトリマーを使用される方は、使用する前に経験豊富な人から説明を受け、取り扱い方法と技術を練習されることをお勧めします。

## 伸縮の調整

必要に応じて、伸縮シャフトで機器の長さを調節することができます。

#### イラスト G

### 注意

#### 伸縮シャフトの汚れ

長さを調節する際、伸縮シャフトに汚れが付着していると、機器が損傷するおそれがあります。伸縮シャフトに汚れがないか確認し、調整を行う前に取り除いてください。

1. 伸縮シャフトの固定ナットを反時計回りに回して緩めます。
  2. 伸縮シャフトを希望の長さに調整します。
- #### イラスト H
3. 伸縮シャフトの固定ナットを右に回して固定します。

## 回転ボタンを調整する

ハンドル / 伸縮シャフトとヘッジトリマー間の角度は、作業条件に合わせて調整できます。

#### イラスト I

### △ 注意

#### 鋭利なカッター

#### 切り傷危険

カッターを使用した作業をする際には、保護手袋を着用してください。

1. カッターガードを取付けます。

#### イラスト J

2. ハンドル / 伸縮シャフトを地面と平行に合わせます。
3. 回転ボタンを片手で押します。

#### イラスト K

### △ 警告

#### 鋭利な刃との接触による切り傷を伴う怪我

カッターの刃は決して手で動かさないようにしてください。

4. 目的の角度に設定されるまで、もう一方の手でシャフト / 伸縮シャフトを動かします。
5. 回転ボタンを放します。

## 機器をオンにする

1. トリガーのロック解除ボタンをいっぱいまで押してください。

#### イラスト L

2. トリガーを押します。

機器は作動します。

### 注意事項

ロック解除ボタンを押したまま使用する必要はありません。

3. トリガーから手を離します。  
装置が停止します。

## 操作

### △ 注意

#### 鋭利なブレードによる負傷の危険

機器でいかなる作業でもそれを行う際には、保護メガネと保護手袋を着用してください。

### △ 警告

#### 機器の制御できない動きによる怪我の危険

機器は常に両手でしっかり持つようしてください。常にキャリングストラップを着用してください。

1. 作業対象物にクリップ、紙、ホイル、ワイヤーなどの異物がなく確認し、必要に応じてそれらを取り除きます。
2. カッターガードを取り外します。
3. 機器をオンにします（機器をオンにするの章を参照）。
4. 生け垣を刈り込みます。

#### イラスト M

## 充電式電池パックの取外し

### 注意事項

長時間作業を中断する場合は、機器から充電式バッテリーを取外し、不正使用から保護してください。

1. 充電式電池パックのロック解除ボタンを押して、充電式電池パックのロックを解除します。

#### イラスト N

2. 充電式電池パックを機器から取出します。

## 運転の終了

1. 充電式バッテリーを機器から取出します（参照：章 充電式電池パックの取外し）。
2. 機器を洗浄します（参照：章 機器の清掃）。

## 搬送

### △ 注意

#### 重量無視

#### 怪我ならびに損傷の危険

搬送の際には装置の重量に注意してください。

### △ 注意

#### 無制御の入電

#### 切り傷危険

充電式電池は運搬前に機器から取り外してください。ヘッジトリマーは、カッターガードを取り付けた状態でのみ運搬してください。

1. 充電式バッテリーの取外しには以下の章を参照：充電式電池パックの取外し。
2. カッターガードをチップスパーで取り付けます。

#### イラスト J

3. 機器を最短の長さに調整します。

#### イラスト G

## 保管

### 注意

#### 湿度の高い環境

#### 腐食

機器は室内でのみ保管してください。

### △ 注意

#### 重量無視

#### 怪我ならびに損傷の危険

保管の際には装置の重量に注意してください。

### △ 注意

#### 無制御の入電

##### 切り傷危険

充電式電池は運搬前に機器から取り外してください。  
ヘッジトリマーは、カッターガードを取り付けた状態でのみ保管してください。

#### 注意事項

機器は、乾燥して通気の良い個所に保管してください。錆びをもたらす物質、例えば植物用添加物および凍結防止剤等から遠ざけてください。

機器を保管する前には、必ず機器を洗浄してください（章 機器の清掃 参照）。

1. 充電式バッテリーの取外しには以下の章を参照：

充電式電池パックの取外し。

2. カッターガードを取付けます。

#### イラスト J

3. 機器を最短の長さに調整します。

#### イラスト G

## 手入れとメンテナンス

### △ 注意

#### 無制御の入電

##### 切り傷危険

機器でいかなる作業でもそれを行う前には、機器から充電式電池を取り外してください。

### △ 注意

#### 鋭利なブレードによる負傷の危険

機器でいかなる作業でもそれを行う際には、保護メガネと保護手袋を着用してください。

### 機器の清掃

#### 注意

##### 間違った清掃方法

##### 機器の損傷

機器を湿った布で清掃してください。

溶剤を含むクリーナーは使用しないでください。

機器を水に浸すのは絶対にやめてください。

機器の清掃にホースによる水噴射や高圧水噴射を使用しないでください。

#### イラスト O

1. 機器を冷ましてください。

2. ブラシを使って、ブレードやモーターハウジング

から植物の残渣や汚れから取り除きます。

3. 機器の通気スロットをブラシで清掃します。

### ブレードのネジ締め部を点検します

### △ 注意

#### 緩んだネジ締め部

制御不能なカッターの動作により切り傷

ブレードのネジ締め部がしっかりと締まっているか、点検してください。

#### イラスト P

1. ネジおよびナットがしっかりと締まっていることを確認します。

2. 緩んだネジ/ナットを締め付けます。

### カッターブレードの給油

カッターの品質と最適な切断結果を維持するために、ご使用毎に少量のスプレーオイルまたは薄いマシンオイルをカッターに塗布してください。

#### 注意事項

カッターについての樹脂などは、ケルヒヤー ユニバーサル スティンリムマー RM 769 で除去してください。

#### イラスト Q

1. 機器を清掃します（機器の清掃を参照）。

2. 機器を水平で平らな耐油性のある場所に置きます。

3. カッター上部にオイルを薄く塗布します。

4. カッターの保護カバーを取り付けます。

5. ベース部を清掃し、残留油を環境に配慮した方法で、地域の規制に従って廃棄してください。

### カッターブレード砥ぎ

#### 注意事項

ブレードを砥ぐ場合、材料の除去は必要最低限に抑え、ブレードの歯は元の角度を維持してください。

### △ 注意

#### 鋭利なブレード

##### 切り傷危険

カッターブレードを砥ぐ際には、適切な保護手袋を着用してください。

1. 万力にかッターを固定します。

2. ブレードの歯の露出面をやすりで砥ぎます。

3. 砥ぎ易くするために、ブレードの歯を手で慎重にずらします。

4. ブレードの歯の露出面をやすりで砥ぎます。

## 障害発生時のサポート

障害発生の原因は簡単なものであることがよくあり、以下の一覧表を参考にすればご自分で対処することができます。確信が持てない時や、該当する障害が記載されていない場合は認可カスタマーサービスまでご連絡ください。

よく手入れをしていても充電式電池パックの容量が使用年々とともに減少するため、完全充電の状態でも本来の最大稼働時間に達しなくなります。これは故障には当たりません。

エラー	原因	解決策
機器が始動しません	充電式バッテリーが正しく取り付けられていません。	● 充電式バッテリーをホルダーに嵌るまで押し込みます。
	充電式バッテリーが空です。	● 充電式バッテリーを充電してください。
	充電式バッテリーの故障。	● 充電式電池を交換します。
使用中に機器が停止します	カッターにチップが詰まっています。	● チップをカッターから取り除きます。
	充電式電池がオーバーヒートしています	● 作業を中止し、充電式電池の温度が正常に戻るまで待ちます。
	モーターが過熱状態です	● 作業を中止してモーターの温度が下がるのを待ちます。
機器組立時の問題	汚れた接続部分	● 伸縮シャフトに汚れがないか点検し、必要であれば掃除してください。 ● 機器は清潔な表面にのみ置いてください。

## 保証

国ごとに弊社の販売会社が発行する保証条件が有効です。保証期間中は、製品を構成する純正部品に材料または製造上の不具合が起きた場合は無料で修理いたします。保証請求の際は、保証書と、販売店からの納品書または領収書をご提示ください。

(住所は裏面をご覧ください)

その他の保証情報(ある場合)は、お近くのケルヒャーウェブサイトのサービスエリアの「ダウンロード」でご覧いただけます。

## テクニカルデータ

PHG 2-18

### 装置のデータ

公称電圧	V	18
アイドリング回転数	/min	1150
切断物直径(最大)	mm	18
	cm	45
作業可能範囲(最大)	m	2,8

### EN 62841-1 および EN 62841-4-2 に準拠した振動レベル

前側グリップの手/腕振動値	$m/s^2$	1,3
後ろ側グリップの手/腕振動値	$m/s^2$	1,7
不確実性	$m/s^2$	1,5

### EN 62841-1およびEN 62841-4-2に準拠した音響出力レベル

音響パワーレベル $L_{WA}$ + 不確定要素 $K_{WA}$	dB(A)	93
------------------------------------	-------	----

### 度量衡

長さ x 幅 x 高さ	mm	2090 x 89 x 200
重量(充電式バッテリーなし)	kg	3,4

技術的な変更が行われることがあります。

### 振動値および騒音値

表示されている全振動値および騒音放出値は、標準化された試験方法に従って測定されており、あるツールと他のツールを比較するために使用できます。

表記の全振動値および騒音放出値はまた、騒音暴露の暫定的評価にも使用できます。

### △ 警告

実際に電動ツールを使用する際の振動および騒音の放出は、ツールの使用方法や、特に処理される材料の種類によって、表示値と異なる場合があります。

実際の使用条件下での曝露の推定に基づいて、オペレーターを保護するための安全対策を決定します(起動時間に加えて、ツールがオフになっている時間やアイドル状態の時間など、運転サイクルのすべての部分を考慮します)。







## الضمان

يسري في كل دولة شروط الضمان التي تضعها شركة التسويق المتخصصة التابعة لنا. نحن نتولى إصلاح الأخطاء التي قد تطرأ على جهازك خلال فترة الضمان بدون مقابل، عندما يكون سبب هذه الأعطال ناجم عن عيب في المواد المستخدمة أو في عملية التصنيع. في حالة استحقاق الضمان، توجه من فضلك بقسيمة الشراء إلى أقرب موزع أو مركز خدمة عملاء معتمد. (العنوان على الصفحة الخلفية)

يمكن العثور على المزيد من المعلومات حول الضمان (إن وجدت) في قسم الخدمة على موقع Kärcher المحلي تحت عنوان "التنزيلات".

## البيانات الفنية

PHG  
2-18

أداء الجهاز		
18	V	جهد إسمي
1150	min/	سرعة دوران اللاحمل
18	mm	حجم القصاصات (حد أقصى)
45	cm	لطول القطع
2,8	m	مدى نطاق العمل (الحد الأقصى)
مستوى الاهتزاز وفقاً لـ EN 62841-1 و EN 62841-4-2		
1,3	m/s <sup>2</sup>	قيمة الاهتزاز على اليد - المساعد بالمقبض الأمامي
1,7	m/s <sup>2</sup>	قيمة الاهتزاز على اليد - المساعد بالمقبض الخلفي
1,5	m/s <sup>2</sup>	قيمة الخطر
مستوى طاقة الصوت وفقاً لـ EN 62841-1 و EN 62841-4-2		
93	dB(A)	مستوى قدرة الصوت L <sub>WA</sub> + قيمة الشك K <sub>WA</sub>
الأبعاد الوزن		
x 2090	mm	الطول x العرض x الارتفاع
x 200 89		
3,4	kg	الوزن (بدون علبة بطارية)

المواصفات الفنية خاضعة للتعديل.

## قيمة الاهتزاز والضوضاء

تم قياس إجمالي قيم الاهتزاز وقيم انبعاث الضوضاء المحددة وفقاً لطريقة اختبار معيارية ويمكن استخدامها لمقارنة أداة بأخرى. ويمكن أيضاً استخدام قيم الاهتزاز الإجمالية المعلنة وقيم انبعاث الضوضاء المعلنة لإجراء تقييم أولي للتعرض.

### ⚠ تحذير

قد تختلف انبعاثات الاهتزاز والضوضاء أثناء الاستخدام الفعلي للأداة الكهربائية عن القيم المذكورة اعتماداً على كيفية استخدام الأداة وعلى وجه الخصوص نوع المادة التي تتم معالجتها. احرص على تحديد تدابير السلامة لحماية المشغل بناء على تقدير التعرض في ظل ظروف التشغيل الفعلية (مع مراعاة جميع أجزاء دورة التشغيل، مثل الأوقات التي يتم فيها إيقاف تشغيل الأداة وعندما تكون خاملة، بالإضافة إلى وقت الإعتاق).

2. قم بتركيب واطي الشفرة مع مكينة المواد المقصوصة.
3. صورة إيضاحية ل  
ضم الجهاز تلسكوبياً إلى أقصر طول.
- صورة إيضاحية G

## التخزين

### تنبيه

#### محط رطب

تأكد  
خزن الجهاز في الأماكن الداخلية فقط

### ⚠ تنبيه

#### عدم مراعاة الوزن

خطر الإصابة وخطر التعرض لأضرار  
احرص عند التخزين على مراعاة وزن الجهاز

### ⚠ تنبيه

#### بدء التشغيل بدون تحكم

إصابات بجروح  
إخراج البطارية قبل نقل الجهاز.  
لا تخزن مقص تقليم الشجيرات إلا مع واطي الشفرة المركب فقط.

### إرشاد

تخزين الجهاز في مكان جاف وذا تهوية جيدة. ابعد الجهاز عن  
المواد المسببة للتآكل مثل المواد الكيميائية للحدائق.  
قم بتنظيف الجهاز قبل كل عملية تخزين (انظر الفصل تنظيف  
الجهاز).

1. إخراج البطارية، انظر فصل إزالة علبه البطارية.
2. تركيب واطي الشفرة.

### صورة إيضاحية ل

3. ضم الجهاز تلسكوبياً إلى أقصر طول.

### صورة إيضاحية G

## تزييت نصل الشفرة

للحفاظ على جودة السكين وتحقيق نتائج قص مثالية، ضع قليلاً من  
زيت الرش أو زيت الماكينة منخفض اللزوجة على السكاكين بعد كل  
استخدام.

### إرشاد

قم بإزالة المادة الصمغية من السكاكين، مثلاً باستخدام مزبل البقع  
العام RM 769 من Kärcher.

### صورة إيضاحية Q

1. قم بتنظيف الجهاز (انظر تنظيف الجهاز).
2. ضع الجهاز على سطح أفقي ومسطح ومقاوم للزيت.
3. ضع طبقة رقيقة من الزيت على الجزء العلوي من السكاكين.
4. قم بتركيب واطي الشفرة.
5. قم بتنظيف السطح والتخلص من بقايا الزيت بطريقة محافظة  
للبيئة ووفقاً للوائح المحلية.

## شحذ نصل الشفرة

### إرشاد

قم عند عملية الشحذ بإزالة أقل قدر ممكن من المادة وحافظ على  
الزاوية الأصلية لسن النصل.

### ⚠ تنبيه

#### شفرة حادة

- إصابات بجروح  
ارتد قفازات واقية مناسبة عند شحذ نصل الشفرة.
1. تثبيت الشفرة في ملزمة.
  2. شحذ الجانب المكشوف لأسنان النصل باستخدام مبرد.
  3. الاستمرار بدفع الشفرة بحذر باليد حتى تصبح أسنان النصل غير  
الحادة في المتناول.
  4. شحذ الجانب المكشوف لجميع أسنان النصل باستخدام مبرد.

## مساعدة في حالة حدوث أعطال

في الغالب تكون للاختلالات اسباب بسيطة يمكنك التغلب عليها  
ببساطة بالاستعانة بالعرض العام التالي. في حالات الشك أو عند  
حدوث اختلالات غير مذكورة هنا فيرجى التوجه إلى خدمة العملاء  
المعتمدة.  
مع مرور الزمن ستخف سعة البطارية حتى مع العناية الجيدة،  
بحيث لا يتم الوصول لزمان التشغيل الكامل حتى عندما تكون  
البطارية مشحونة بشكل كامل أيضاً. هذا لا يعد عيباً.

خطأ	السبب	حل المشكلة
الجهاز لا يعمل	علبة البطارية غير مركبة بشكل صحيح.	● دفع علبه البطارية حتى تثبت في مكانها.
	علبة البطارية فارغة.	● شحن علبه البطارية.
	علبة البطارية معطلة.	● استبدال علبه البطارية.
الجهاز يتوقف أثناء التشغيل	الشفرة مسدودة بالمواد المقطوعة.	● قم بإزالة المواد المقطوعة من الشفرة.
	البطارية ساخنة للغاية	● إيقاف العمل والانتظار حتى تصبح درجة حرارة علبه البطارية في النطاق الطبيعي.
	المحرك ساخن للغاية	● إيقاف العمل، وترك المحرك حتى يبرد.
مشاكل عند تركيب الجهاز	مواضع التوصيل المتسخة	● افحص العمود التلسكوبي بحثاً عن أي انساخت ونظفه إذا لزم الأمر.
		● وضع الجهاز على أسطح نظيفة فقط.

## علبة البطارية

يمكن أن يتم استخدام الجهاز بطارية Kärcher Battery Power بجهد 18 فولت مع علبة البطارية.

## بدء التشغيل

### ⚠ تحذير

#### بدء التشغيل بدون تحكم

خطر على الحياة بسبب الإصابة بجروح عند القيام بأي أعمال تحضيرية يجب إخراج البطارية من الجهاز.

## تركيب الجهاز

1. ادفع العمود التلسكوبي إلى عمود مقص تقليم الشجيرات.
2. أدر صامولة التثبيت إلى اليمين حتى تتوقف لكي تقوم بالتثبيت.

### صورة إيضاحية B

## تركيب مكنتسة المواد المقصوفة

### إرشاد

استخدم مكنتسة المواد المقصوفة فقط للقطع الأفقي.

1. أزلًا مكنتسة المواد المقصوفة من وافي الشفرة.

### صورة إيضاحية C

2. تركيب مكنتسة المواد المقصوفة في مقص تقليم الأشجار.

### صورة إيضاحية D

## تعليق حزام الحمل

يساعد حزام الحمل على خفض الجهاز بطريقة منضبطة بعد القطع، وعلى استيعاب وزن الجهاز أثناء الاستخدام.

### صورة إيضاحية E

1. تعليق خفاف حزام الحمل في حلقات التثبيت الموجودة بالمقبض وبالساق. ثم تعليق حزام الحمل على أحد الكتفين، والتأكد من أن حزام الحمل يمكن تحريره بسرعة في حالة الخطر.

### إرشاد

للعمل على الجزء العلوي من الشجيرات، قم بربط حزام الحمل فقط من العروة الموجودة في المقبض، للعمل على الجانب، اربط حزام الحمل فقط على العروة الموجودة على العمود.

## تركيب البطارية

### تنبيه

#### الملامس متسخة

أضرار بالجهاز والبطارية  
افحص موضع البطارية والملامسات قبل التركيب للتحقق من عدم وجود اتساخات وتنظيفها عند اللزوم.

### صورة إيضاحية F

1. دفع البطارية في موضعها حتى تثبت بصوت مسموع.

## الاستعمال

تنصح ان يحصل المستخدمون للمرة الأولى قبل العمل على إرشادات من قبل شخص خبير وان يتدربوا على التعامل واستعمال تقنيات الجهاز.

## الضبط التلسكوبي

إذا لزم الأمر، يمكن ضبط طول الجهاز باستخدام العمود التلسكوبي.

### صورة إيضاحية G

### تنبيه

#### اتساخ العمود التلسكوبي

تحدث أضرار بالجهاز في حالة وجود اتساخات في العمود التلسكوبي عند ضبط الطول.

افحص العمود التلسكوبي بحثًا عن أي اتساخات وقم بإزالتها قبل الضبط.

1. أدر صامولة تثبيت العمود التلسكوبي إلى اليسار للتركيب.
2. اضبط العمود التلسكوبي على الطول المطلوب.

### صورة إيضاحية H

3. أدر صامولة تثبيت العمود التلسكوبي إلى اليمين للتثبيت.

## ضبط الرأس المتحركة

يمكن موائمة الزاوية بين القضيبي /العمود التلسكوبي وبين مقص الشجيرات مع ظروف العمل.

### صورة إيضاحية I

## ⚠ تنويه

### شفرة القص حادة

إصابات بجروح  
ارتد قفازات واقية عند إجراء أعمال على شفرة القص.

1. تركيب وافي الشفرة.
2. اضبط محاذاة القضيبي / العمود التلسكوبي بالتوازي مع الارضية.
3. اضبط على الرأس المتحركة بيد واحدة.

## ⚠ تحذير

### حدوث إصابات قاطعة عند الاحتكاك بالشفرة الحادة

1. لا تحرك نصل القص باليد أبدًا.
2. حرك باليد الأخرى القضيبي / العمود التلسكوبي حتى يتم ضبط الزاوية المطلوبة.
3. حرر الرأس المتحركة.

## تشغيل الجهاز

1. حرك زر التحرير الخاص بفتح الجهاز للأمام حتى النهاية.

### صورة إيضاحية L

2. اضبط على مفتاح تشغيل الجهاز.

### إرشاد

1. لا تزم الضغط على زر التحرير أثناء الاستخدام.
3. تترك الضغط على مفتاح الجهاز.

### صورة إيضاحية M

## الاستعمال

## ⚠ تنويه

### خطر الإصابة نتيجة الشفرة الحادة

ارتد نظارات واقية وواقي السمع في جميع الأعمال على الجهاز.

## ⚠ تحذير

### خطر الإصابة نتيجة الحركات غير المتحكم بها للجهاز

امسك الجهاز دائما بكلتا اليدين بإحكام.

### صورة إيضاحية N

1. تحقق من عدم وجود أي أجسام غريبة مثل الأوراق أو شرائح بلاستيكية أو أسلاك في المواد المراد قطعها، ويجب إزالتها إذا لزم الأمر.
2. إزالة وافي الشفرة.
3. تشغيل الجهاز، انظر الفصل تشغيل الجهاز.
4. تقليم الحويطة.

### صورة إيضاحية M

## إزالة علبة البطارية

### إرشاد

عند إيقاف العمل لفترة طويلة، قم بإزالة علبة البطارية من الجهاز وتأمينها ضد الاستخدام غير المصرح به.

1. الضغط على زر التحرير لإلغاء تأمين علبة البطارية.
2. إخراج علبة البطارية من الجهاز.

### صورة إيضاحية N

## إيقاف التشغيل

1. إزالة علبة البطارية من الجهاز (انظر الفصل إزالة علبة البطارية).
2. تنظيف الجهاز (انظر الفصل تنظيف الجهاز).

## النقل

## ⚠ تنويه

### عدم مراعاة الوزن

خطر الإصابة وخطر التعرض لأضرار  
احرص عند النقل على مراعاة وزن الجهاز.

## ⚠ تنويه

### بدء التشغيل بدون تحكم

### إصابات بجروح

1. إخراج البطارية قبل نقل الجهاز.
2. لا تنقل مقص تقليم الشجيرات إلا مع وافي الشفرة المركب فقط.
3. إخراج البطارية، انظر فصل إزالة علبة البطارية.

● لا يسمح باستخدام الجهاز إلا في بيئة جافة جيدة الإضاءة. أي استخدام آخر، مثل قص الحشيش، والأشجار والأغصان غير مسموح به.

## حماية البيئة

المواد المستخدمة في التغليف قابلة لإعادة التدوير. يرجى التخلص من مواد التغليف بطريقة تحافظ على البيئة. تحتوي الأجهزة الكهربائية والإلكترونية على مواد قيمة قابلة لإعادة التدوير وغالباً ما تحتوي أيضاً على مكونات مثل البطاريات أو المراكمت أو الزيوت والتي قد تشكل خطورة على صحة الإنسان والبيئة في حالة التعامل معها بشكل غير صحيح أو إذا تم التخلص منها بصورة خاطئة. إلا أن هذه المكونات ضرورية لتشغيل الجهاز بصورة سليمة. لا يجوز التخلص من الأجهزة المميزة بهذا الرمز مع النفايات المنزلية.

## إرشادات حول مواد المحتويات (REACH)

تجد المعلومات الحالية حول المحتويات على الموقع: [www.kaercher.de/REACH](http://www.kaercher.de/REACH)

## الملحقات التكميلية وقطع الغيار

استخدام الملحقات التكميلية الأصلية وقطع الغيار الأصلية فقط، والتي تضمن تشغيل الجهاز بشكل آمن وخالي من الاختلالات. تجد المعلومات الخاصة بالملحقات التكميلية وقطع الغيار على الموقع [www.kaercher.com](http://www.kaercher.com).

## محتوى التسليم

محتوى تسليم الجهاز مصور على العبوة. تأكد من وجود جميع محتويات العبوة عند فتحها. وفي حالة نقص أية ملحقات تكميلية أو اكتشاف أي تلف بها ناتج عن عملية النقل، يرجى إخطار البائع.

## تجهيزات السلامة



**خطر الإصابة بسبب تجهيزات السلامة المفقودة أو المتغيرة!**

تجهيزات السلامة تستخدم حمايتك. لا تعبت بتجهيزات السلامة أو تزيلها أو تجعلها غير فعالة.

## زر التحرير

لا يمكن تشغيل مفتاح الجهاز إلا إذا تم الضغط على تحرير قفل مفتاح الجهاز مسبقاً. لذلك يمنع بدء التشغيل غير المقصود.

## واقى الشفرة

يعد واقى الشفرة مكون أساسي من تجهيزات السلامة لمقص تقليم الشجيرات. لا يجوز استخدام واقى الشفرة التالف ويجب استبداله على الفور.

## الرموز على الجهاز

علامات تحذير عامة	
اقرأ تعليمات التشغيل وكافة تعليمات السلامة قبل بدء التشغيل.	
ارتد حماية الرأس، ونظارات واقية، وحماية سمع مناسبة أثناء استخدام الجهاز.	
ارتد أحذية واقية مقاومة للانزلاق عند استخدام الجهاز.	
ارتد عند استخدام الجهاز قفازات ممتينة وضد الانزلاق.	

لا تعرض الجهاز للمطر أو الرطوبة.	
خطر الإصابة. عدم لمس أدوات القطع الحادة.	
الخطر الكهربائي. عند العمل باستخدام الجهاز، حافظ على مسافة لا تقل عن 10 أمتار بعيداً عن الخطوط الهوائية.	
الخطر بسبب الأشياء المتطايرة. ابعث المشاهدين وخاصة الأطفال والحيوانات 15 م على الأقل من نطاق مكان العمل.	
مستوى ضغط الصوت المضمن والمذكور على الملصق يبلغ 93 dB.	

## مواصفات الجهاز

يتم في دليل التشغيل هذا شرح التجهيزات الكاملة. وفقاً للموديل، ستكون هناك اختلافات في نطاق التوريد (انظر العبوة).

### صورة انظر صفحات الرسومات

### صورة إيضاحية A

- 1 مفتاح الجهاز
- 2 زر تحرير مفتاح الجهاز
- 3 صامولة تثبيت العمود التلسكوبي
- 4 صامولة التثبيت
- 5 ساق علوية
- 6 زر تحرير وسيلة تعديل الزاوية
- 7 شفرة القص
- 8 لعمود التلسكوبي
- 9 سطح المقبض
- 10 عروة لحزام الحمل
- 11 ساق سفلية
- 12 عروة لحزام الحمل
- 13 مقبض
- 14 زر تحرير علبه البطارية
- 15 لوحة الطراز
- 16 مكان لإدخال علبه البطارية
- 17 حزام الحمل
- 18 واقى الشفرة
- 19 مكنتسة المواد المقطوعة
- 20 \*جهاز شحن سريع لبطارية بقوة بـ 18 فولط
- 21 \*علبة بطارية، بطارية بقوة 18 فولط

\* اختياري

## صيانة وعناية آمنة

- ⚠ **تحذير** • قم بإيقاف المحرك ثم قم بإزالة علبة البطارية وتأكد من أن جميع الأجزاء المتحركة متوقفة بالكامل:
- قبل تنظيف الجهاز أو صيانته.
- قبل تغيير قطع الملحقات.
- خطر الإصابة عن طريق أداة القطع الحادة. عليك توخي الحذر عند إزالة أو تركيب وافي الشفرة، وعند تنظيف الجهاز وترتيبه. • تأكد من أن الجهاز في حالة سليمة عن طريق إجراء فحص على فترات منتظمة إذا كانت الخوابع والصواميل والبراغي مشدودة بشكل محكم. • قم بعد كل استخدام بإزالة الترسخات باستخدام فرشاة صلبة عن أدوات القطع واستخدام زيت مناسب للحماية من الصدأ قبل إعادة تركيب وافي الشفرة. • توصي الشركة الصانعة باستخدام بخاخ لحماية من الصدأ والتزيت. اسأل خدمة العملاء التي تتعامل معها عن البخاخ المناسب. يمكنك تزييت أداة القطع قبل كل استعمال بالطريقة الموضحة.

- ⚠ **تنويه** • لا تستخدم إلا الملحقات وقطع الغيار المصرح بها من الجهة الصانعة. الملحقات التكميلية الأصلية وقطع الغيار الأصلية تضمن تشغيل الجهاز بشكل آمن وخال من الاختلالات.

- **تنبيه** • نظّف المنتج بعد كل استعمال باستخدام فوطة ناعمة وجافة.

- ⚠ **إرشاد** • لا يُسمح بإجراء أعمال الخدمة والصيانة إلا من قبل عمال متخصصين ومؤهلين لذلك فقط. ننصح بأن يتم إرسال المنتج إلى مركز خدمات المعتمد لإصلاحه. • يُسمح لك بإجراء الإعدادات والإصلاحات الموضحة في دليل التشغيل هذا فقط. اتصل بمركز خدمة العملاء المعتمد الذي تتعامل معه بشأن الإصلاحات الإضافية.

## مخاطر متبقية

### ⚠ تحذير

- حتى وإن تم استخدام الجهاز كما هو منصوص عليه، إلا أن بعض المخاطر تبقى موجودة: من المحتمل أن تنشأ المخاطر التالية عند استخدام الجهاز:
- إصابات ناجمة عن الاحتكاك بأدوات القص. ابدأ أدوات القص بعيداً عن الجسم. استخدم وافي الشفرة عند عدم القص.
- يمكن أن يسبب الاهتزاز بإصابات. استخدم لكل عمل الأداة المناسبة. استخدم المقبض المخصص لذلك وحدد فترة العمل والتعرض.
- يمكن أن تؤدي الضوضاء إلى أضرار بالسمع. ارتد وافي للسمع وحدد قدرة التحمل.

## تقليل المخاطر

### ⚠ تنويه

- قد يؤدي استخدام الجهاز لفترة طويلة متواصلة إلى حدوث مشاكل بسرطان الجهاز الدموية في اليدين وذلك بسبب الاهتزازات. لا يمكن أن يتم تحديد فترة الاستخدام بشكل عام، لأن ذلك يتعلق بعدة عوامل مؤثرة:
- استعداد شخصي لضعف الدورة الدموية (غالبا أصابع باردة، وخز في الأصابع)
- درجة حرارة المحيط المنخفضة. استخدم قفازات داكنة لحماية اليدين.
- يتم عن طريق مسك الجهاز بشكل قوي منع دوران الدورة الدموية.
- تكون عملية الاستخدام المتواصلة أكثر ضرراً من الاستخدام المتقطع من خلال وقفات الاستراحة.
- عند استخدام الجهاز بشكل منتظم لفترات طويلة وحينها يتكرر ظهور عوارض مثل تميّل الأصابع، أصابع باردة، ينبغي عليك مراجعة الطبيب.

## الاستخدام المطابق للتعليمات

- مقص التحويطات الذي يعمل بالبطارية والمزود بالتמיד تم تصميمه خصيصاً للاستخدامات الخاصة فقط.
- الجهاز مخصص للاستخدام الخارجي فقط.
- لأسباب تتعلق بالسلامة، يجب أن يتم إمساك الجهاز دائماً بشكل آمن بكتنا اليدين.
- الجهاز مخصصاً لقص التحويطات والشجيرات والنباتات المشابهة. يقف المستخدم بشكل آمن على الأرض.
- يمكن تمديد الجهاز حتى 2,8 م كحد أقصى.

تستخدم الجهاز في محيط 10 أمتار من الخطوط الكهربائية المفتوحة. • لا تستخدم الجهاز بالقرب من الأعمدة، الأسوار أو المباني أو الأشياء الثابتة. • شفرات الجهاز حادة. ارتد قفازات واقية مثبته وأعمل بحذر إذا قمت بأعمال تركيب، تغيير، تنظيف أو فحص مكان البراعي. • يجب استبدال الأجزاء المتآكلة أو التالفة قبل تشغيل الجهاز. • أوقف الوحدة فوراً، وتحقق من التلف، أو حدد سبب الاهتزاز، إذا تم إسقاط الوحدة أو خطبها. أو اهتزت بشكل غير طبيعي. • قم بإصلاح الأضرار بواسطة خدمة معتمدة، أو استبدل الجهاز. • تحقق قبل كل استخدام من أن وصلة ساق القضب وأداة القص مثبته بشكل آمن. • تحقق قبل قص التحويطة أو الشجيرات من عدم وجود أشخاص أو حيوانات خلفها أو في داخلها. • قم بإيقاف المحرك، إزالة علبة البطارية وتأكد من أن جميع الأجزاء المتحركة متوقفة بالكامل:

- قبل إعداد موضع العمل لمكان القص.
- قبل تنظيف الجهاز أو إزالة إسداد.
- قبل فحص الجهاز بدون مراقبة.
- قبل فحص الجهاز، انتظر أو قم بإجراء أعمال عليه.

- ⚠ **تنويه** • استخدم تجهيزه حماية كاملة للنظر والسمع. • ارتد خوذة واقية للرأس أثناء العمل في الأماكن التي يوجد فيها خطر سقوط أشياء. • خطر الإصابة عند إنقاص أجزاء الجهاز المتحركة للملابس الضيقة أو الشعر أو الحلي. ابدأ الملابس والحلي عن الأجزاء المتحركة للماكينة. اربط الشعر الطويل إلى الخلف. • تأكد قبل بدء تشغيل الجهاز من عدم وجود إمكانية تلامس أدوات القطع مع أي شيء آخر. • لا تستخدم الجهاز على السالم أو على أماكن غير ثابتة. • من المحتمل أن تعيق حماية السمع القدرة على سماع أصوات التحذير، لذلك احرص على معرفة المخاطر المحتملة التي تتواجد بالقرب وفي مكان العمل. • قد تحد الضوضاء من قدرتك على السمع، وذلك احرص على معرفة المخاطر المحتملة التي تتواجد بالقرب وفي مكان العمل.

- **تنبيه** • لا تستخدم الجهاز بقوة في قص الشجيرات الكثيفة. فهذا يمكن أن يسبب بانسداد أدوات القطع وإبطاءها. قم بتفويض سرعة العمل إذا كانت أدوات القص معرّقة. • لا تقطع أي أغصان أو فروع التي من الواضح أنها كبيرة ولا تتناسب مع الشفرات.
- استخدم منشار بدوي أو منشار للأغصان بدون محرك لقطع الفروع والأغصان الكبيرة. • قم بتشغيل الجهاز فقط في درجات حرارة تتراوح ما بين 0° م و 40° م. • قم بتخزين الجهاز في مكان تبلغ درجة حرارته بين 0° م و 40° م.

## إرشادات سلامة إضافية للبطارية

لتقليل مخاطر نشوب حريق أو إصابة شخصية أو تلف المنتج الناتج عن قفلة كهربائية، لا تعمره أو تسمح بدخول السائل إلى الجهاز أو حرمة البطارية أو الشاحن. يمكن أن تسبب السوائل المسببة للتآكل أو الموصلة، مثل مياه البحر أو بعض المواد الكيميائية الصناعية أو مواد التبييض أو المنتجات التي تحتوي على مواد التبييض، وما إلى ذلك، قفلة كهربائية.

- اشحن حرمة البطارية في مكان تتراوح فيه درجة الحرارة المحيطة بين 10° م و 38° م.
- قم بتخزين حرمة البطارية في مكان تتراوح فيه درجة الحرارة المحيطة بين 0° م و 40° م.
- استخدم حرمة البطارية في مكان تتراوح فيه درجة الحرارة المحيطة بين 0° م و 40° م.

## النقل والتخزين الآمن

- ⚠ **تحذير** • قم بإيقاف الجهاز واركبه ببرد وقم بإزالة علبة البطارية قبل تخزينه أو نقله.

- ⚠ **تنويه** • لتجنب الحوادث أو الإصابات، يُسمح لك بنقل وتخزين الجهاز فقط إذا كان الجهاز مزود بواقي الشفرة وتمت إزالة البطارية منه. • خطر الإصابة وحدوث تلفيات بالجهاز. قم بتأمين الجهاز ضد الحركة أو السقوط عند إجراء عملية النقل. • قم بتخزين علبة البطارية بشكل منفصل عن الجهاز لأسباب السلامة.

- **تنبيه** • قم بإزالة جميع الأجسام الغريبة من الجهاز قبل نقله أو تخزينه. • قم بتخزين الجهاز في مكان جاف ذا تهوية جيدة ولا يمكن للظلال الوصول إليه. ابدأ الجهاز عن المواد المسببة للتآكل مثل المواد الكيميائية للحدائق. • لا تخزن الجهاز في مكان خارجي.

- d قم بتخزين الآلات غير المستخدمة بعيداً عن متناول الأطفال ولا تسمح للأشخاص الذين ليسوا على دراية بالآلة أو بهذه التعليمات بتشغيل الآلة. تعتبر الآلات خطيرة في أيدي المستخدمين غير المدربين.
- e صيانة الآلات والملحقات. تحقق من وجود أي انحراف أو تعارض في الأجزاء المتحركة، أو تلف في الأجزاء، أو أي حالة أخرى قد تؤثر على تشغيل الآلة. وفي حالة تلف أي جزء، قم بإصلاحه قبل الاستخدام. تحدث المستخدم عن الجواند بسبب الآلات التي لا تتم صيانتها بشكل جيد.
- f حافظ على آلت القطع حادة ونظيفة. إن آلت القطع التي تم صيانتها بشكل صحيح وتتضمن بحواف حادة تكون أقل عرضة للإحشار وأسهل في التحكم.
- g استخدم الآلات والملحقات وروؤس الآلات وما إلى ذلك، وفقاً لهذه التعليمات، مع مراعاة ظروف العمل ووسيلة المهام المطلوب تنفيذها. قد يؤدي استخدام الآلة في عمليات مختلفة عن تلك المخصصة لها إلى وقوع حوادث خطيرة.
- h حافظ على المقابض ومقابض الإمساك جافة ونظيفة وخالية من الزيوت والشحوم. لا تبتع المقابض والأسطح الزلقة إمكانية التعامل الآمن مع الآلة أو التحكم بها في الحالات الطارئة.
- 5 استخدام الآلات التي تعمل بالبطارية والعناية بها
- a أعد الشحن فقط بالشاحن المخصص من قبل الشركة المصنعة. قد يتسبب الشاحن المخصص لنوع محدد من حزم البطاريات في خطر نشوب حريق عند استخدامه مع بطارية أخرى.
- b استخدم الآلات التي تحتوي على حزم بطاريات مخصصة فقط. قد يؤدي استخدام أي مجموعات بطاريات أخرى إلى خطر التعرض للإصابة بنشوب الحريق.
- c عندما لا تكون حزمة البطاريات قيد الاستخدام، احتفظ بها بعيداً عن الأشياء المعدنية الأخرى، مثل المشابك الورقية، والعملات المعدنية، والمفاتيح، والمسامير، والبراغي، أو غيرها من الأجزاء المعدنية الصغيرة، التي يمكن أن تعمل كموصل من طرف إلى آخر. قد يؤدي تقصير أطراف البطارية معاً إلى الإصابة بحروق أو نشوب حرائق.
- d في ظل الظروف غير السليمة، قد يتم خروج سائل من البطارية، ويجب عليك تجنب التوصل. وفي حالة ملامستك للسائل بدون، اغسل جزء الجزء المتأثر بالماء. إذا لمس السائل العينين، فاطلب المساعدة الطبية أيضاً. قد يتسبب خروج السائل من البطارية بحدوث تهيج أو حروق.
- e لا تستخدم حزمة بطاريات أو آلة تالفة أو معقدة. قد تتسبب البطاريات التالفة أو المعقدة بأداء غير طبيعي، مما يؤدي إلى نشوب حريق أو انفجار أو خطر الإصابة.
- f لا تعرض حزمة البطاريات أو الآلة لل نار أو لدرجة حرارة مرتفعة. قد يؤدي تعريضها للحرارة أو درجة الحرارة فوق 130 درجة مئوية إلى حدوث انفجار.
- g اتبع جميع تعليمات الشحن ولا تحاول شحن البطارية أو الآلة خارج نطاق درجة الحرارة المحدد في التعليمات. قد يؤدي الشحن غير الصحيح أو في درجات حرارة خارج النطاق المحدد إلى تلف البطارية وزيادة خطر نشوب الحريق.
- 6 خدمة
- a اطلب صيانة الآلة من قبل فني إصلاح مؤهل باستخدام قطع غيار أصلية فقط. سيضمن ذلك الحفاظ على سلامة الآلة.
- b لا تقم أبداً بصيانة حزم البطاريات التالفة. لا ينبغي صيانة حزم البطاريات إلا من قبل الشركة المصنعة أو مزودي الخدمة المعتمدين.

#### تحذيرات السلامة المتعلقة بآلة تشذيب الشجيرات

- لا تستخدم أداة تشذيب الشجيرات في الظروف الجوية السيئة، خاصة عندما يكون هناك خطر البرق. هذا يقلل من خطر التعرض للصعق بالبرق.
- احتفظ بجميع أسلاك الكهرباء والكابلات بعيداً عن منطقة القطع. قد تكون أسلاك أو كبلات الطاقة مخفية في سياج أو شجيرات ويمكن قطعها بشكل غير مقصود باستخدام الشفرة.
- ارتدِ وافي الأذنين. تجهيزات الحماية المناسبة ستساعد في تقليل خطر فقدان السمع.
- أمسك آلة تشذيب الشجيرات بأسطح إمساك معزولة فقط، لأن الشفرة قد تلامس الأسلاك المخفية. قد تؤدي الشفرات التي

- تلامس السلك "الذي يسري به تيار كهربائي" إلى جعل الأجزاء المعدنية المكشوفة من آلة تشذيب الشجيرات "قيد التشغيل" ويمكن أن تصيب القائم بتشغيل بصدمة كهربائية.
- احتفظ بجميع أجزاء الجسم بعيداً عن الشفرة. لا تحاول إزالة المواد التي يتم قطعها أو إمساك المواد المطلوب قطعها بينما تتحرك الشفرات. تستمر الشفرات في التحرك بعد إيقاف تشغيل المفاتيح. قد تؤدي لحظة عدم الانتباه أثناء تشغيل آلة تشذيب الشجيرات إلى حدوث إصابة شخصية خطيرة.
  - عند إزالة المواد المشحونة أو صيانة آلة تشذيب الشجيرات، تأكد من إيقاف تشغيل جميع مفاتيح الطاقة وقفل التامير في الوضع المغلق. قد يؤدي التشغيل غير المتوقع لآلة تشذيب الشجيرات أثناء إزالة المواد المشحونة أو الخدمة إلى حدوث إصابات شخصية خطيرة.
  - احمل آلة تشذيب الشجيرات بواسطة المقبض مع توقف الشفرة والحرص على عدم تشغيل أي مفاتيح من مفاتيح طاقة. سيقال الحمل السليم لأداة تشذيب الشجيرات من مخاطر التشغيل غير المقصود والإصابة الشخصية الناجمة عن الشفرات.
  - عند نقل آلة تشذيب الشجيرات أو تخزينها، قم دائماً بتركيب غطاء الشفرة. سيقال التعامل الصحيح مع أداة تشذيب الشجيرات من مخاطر الإصابة الشخصية من الشفرات.
  - تحذيرات السلامة المتعلقة بآلة تشذيب الشجيرات طويلة المدى: استخدم دائماً وافي الرأس عند تشغيل آلة تشذيب الشجيرات طويلة المدى فوق مستوى الرأس. يمكن أن يؤدي سقوط الحطام إلى إصابات جسدية خطيرة.
  - استخدم إمساك دائماً عند تشغيل آلة تشذيب الشجيرات طويلة المدى. يجب أن تلتصق الشجيرات طويلة المدى بكتا بديك لتجنب فقدان السيطرة.
  - لتقليل مخاطر الصعق بالكهرباء، لا تستخدم مطلقاً آلة تشذيب الشجيرات طويلة المدى بالقرب من أي خطوط طاقة كهربائية. قد يتسبب الاتصال بخطوط الطاقة أو الاستخدام بالقرب منها في حدوث إصابة خطيرة أو حدوث صدمة كهربائية تؤدي إلى الوفاة.
- ### تعليمات أمان إضافية
- ⚠️ خطر** • حدوث إصابات خطيرة عند تصابيح أشياء من شفرة القطع أو عند إنفاف سلك أو حبل على أداة القطع. تحقق بدقة من مكان العمل قبل الاستخدام وعدم وجود أي أشياء مثل الخجارة، المعادن، أسلاك، عظام أو العلب ويجب إزالة هذه إذا وجدت. • لا تستخدم الجهاز أبداً عند وجود أطفال أو حيوانات في محيط 15 متر. نظرا لوجود خطر تصابيح أشياء من شفرة القطع. • يجب عدم إجراء أي تغييرات على الجهاز. • إصابات خطيرة بسبب العمل بدون تركيز. لا تستخدم الجهاز إذا كنت تحت تأثير المخدرات أو الكحول أو الأدوية أو عندما تكون مجهداً.
- ⚠️ تحذير** • يُمنع استخدام هذا الجهاز من قبل الأطفال أو الأشخاص الذين يعانون من أية إعاقة بدنية أو حسية أو عقلية أو من ليس لديهم الخبرة والمعرفة. • أنت بحاجة إلى النظر إلى منطقة العمل بدون عائق للكشف عن المخاطر المحتملة. استخدم الجهاز عند وجود إضاءة جيدة فقط. • تأكد قبل التشغيل من أن الجهاز وجميع أدوات التحكم وأجهزة السلامة تعمل بشكل صحيح. افحص الأقفال المرئية، وتأكد من أن جميع الأغصنة الواقية والمقابض مثبتة بشكل صحيح وآمن. لا تسعمل الجهاز إذا لم يكن في حالة سليمة. • يجب استبدال الأجزاء المتآكلة أو التالفة قبل تشغيل الجهاز. • ارتدِ عند استخدام الجهاز سراول طويل وثقل، ملابس ذات أكمام طويلة وحزمة ضد الانزلاق. لا تعمل حافي القدمين. لا ترتدي الصنادل أو السراويل القصيرة. تجنب ارتداء ملابس فضفاضة أو ملابس مزودة بربطة وأشرطة. • خطر الارتداد بسبب فقدان التوازن. تجنب وضع الجسم غير الطبيعي وقم بتأمين مكان وقوفك بشكل آمن وحافظ على التوازن. • امسك الجهاز دائماً بكتا البدين. امسك المقبض الأمامي بإحدى اليدين بإحكام. وامسك باليد الأخرى المقبض الخلفي بإحكام. ثم قم بتشغيل زر التحرير ومفتاح الجهاز. • يجب عليك ارتداء حزام الحمل المرفق عند استخدام الجهاز. تم تجهيز حزام الحمل بقفل سريع. يساعد حزام الحمل على التحكم في الجهاز عند إنزاله بعد التسرع وتحمل وزن الجهاز أثناء القصر. • تعود على حزام الحمل والقفل السريع قبل استخدام الجهاز. لا ترتدي الملابس فوق الحزام وكذلك عدم إعاقه الوصول إلى القفل السريع أبداً. • خطر الصعق الكهربائي. لا

## المحتويات

- a يجب أن تتوافق مقاييس الآلة مع المآخذ. لا يجب تغير  
المقيس تحت أي ظرف. لا تستخدم أي مقاييس محولات مع  
الآلات المتصلة أرضياً (المؤرضة). ستقل المقاييس غير  
المعدلة والمآخذ المطابقة من خطر التعرض لصدمة  
كهربائية.
- b تجنب ملامسة الجسم للأسطح المؤرضة أو المتصلة أرضياً،  
مثل الأنابيب والمشعات والموافد والفناجات. هناك خطر  
متزايد من التعرض لصدمة كهربائية إذا تم تأريض الجهاز أو  
توصيله أرضياً.
- c لا تعرض الآلة للمطر أو الظروف الجوية الرطبة. قد يؤدي  
تسرب الماء إلى الآلة إلى زيادة خطر التعرض لصدمة  
كهربائية.
- d لا تسبب استخدام السلك. لا تستخدم أبداً السلك لحمل الآلة  
أو سحبا أو فصلها. احتفظ بالسلك بعيداً عن الحرارة أو  
الزيت أو الحواف الحادة أو الأجزاء المتحركة. الأسلاك النالفة  
أو المشابكة تزيد من خطر التعرض لصدمة كهربائية.
- e عند تشغيل الآلة في الخارج، استخدم سلك تمديد مناسب  
للاستخدام في الخارج. يقلل استخدام سلك مناسب  
للاستخدام الخارجي من خطر التعرض لصدمة كهربائية.
- f إذا كان لا بد من تشغيل الآلة في مكان رطب، فاستخدم  
مصدر طاقة مزوداً بحماية بواسطة جهاز التيار المتدفق  
(RCD). يقلل استخدام جهاز الدورة الكهربائية من خطر  
التعرض لصدمة كهربائية.

249	إرشادات عامة.....
249	إرشادات السلامة.....
251	الاستخدام المطابق للتعليمات.....
252	حماية البيئة.....
252	الملحقات التكميلية وقطع الغيار.....
252	محتوى التسليم.....
252	تجهيزات السلامة.....
252	الرموز على الجهاز.....
252	مواصفات الجهاز.....
253	بدء التشغيل.....
253	الاستعمال.....
253	النقل.....
254	التخزين.....
254	العناية والصيانة.....
254	مساعدة في حالة حدوث أعطال.....
255	الضمان.....
255	البيانات الفنية.....

## إرشادات عامة

- اقرأ قبل أول استخدام للجهاز إرشادات السلامة هذه،  
ودليل التشغيل الأصلي هذا، وإرشادات السلامة المرفقة  
بعلبة البطارية وكذلك دليل التشغيل الأصلي بعلبة البطارية  
وجهاز الشحن. تم تصريف طبقاً لذلك. حافظ على الكتيبات  
الخاصة للاستخدام لاحقاً أو تسليمهما للمالك اللاحق.  
عليك إلى جانب الإرشادات الواردة في دليل التشغيل مراعاة  
القواعد العامة للسلامة والوقاية من الحوادث والتي يحددها المشرع  
القانوني.



## إرشادات السلامة

### درجات الخطر

#### ⚠️ خطر

- إشارة إلى خطر مباشر وشيك الحدوث وقد يؤدي إلى إصابات  
جسدية بالغة أو إلى الوفاة.

#### ⚠️ تحذير

- إشارة إلى موقف قد تحفه المخاطر وقد يؤدي إلى إصابات  
جسدية بالغة أو إلى الوفاة.

#### ⚠️ تنبيه

- إشارة إلى موقف قد تحفه المخاطر وقد يؤدي إلى إصابات  
بسيطة.

#### ⚠️ تنبيه

- إشارة إلى موقف قد تحفه المخاطر وقد يؤدي إلى حدوث أضرار  
مادية.

### تحذيرات السلامة العامة للآلة

#### ⚠️ تحذير

- اقرأ جميع تحذيرات السلامة والتعليمات واطلع على الرسوم  
التوضيحية والمواصفات المتوفرة مع هذا المنتج.  
قد يؤدي عدم اتباع جميع الإرشادات المذكورة أدناه إلى حدوث  
صدمة كهربائية و/ أو وحرق و/ أو إصابة خطيرة. احتفظ بجميع  
التحذيرات والإرشادات للرجوع إليها مستقبلاً.

يشير مصطلح "الآلة" في التحذيرات إلى الآلة التي تعمل بالتيار  
الكهربائي (سلكياً) أو الآلة التي تعمل بالبطارية (لاسلكياً).

- 1 سلامة منطقة العمل
  - a حافظ على منطقة العمل نظيفة ومضاءة جيداً. يكثر وقوع  
الحوادث بالمناطق المزدحمة أو المظلمة.
  - b امتنع عن تشغيل الآلة في البيئات القابلة للانفجار، مثل وجود  
سوائل أو غازات أو غبار قابل للاشتعال. تجتنب الآلات  
شرارات قد تتسبب بإشعال الغبار أو الأبخرة.
  - c احرص على الابتعاد عن الأطفال والمارة أثناء تشغيل الآلة.  
قد يؤدي تشتيت انتباهه إلى فقدان السيطرة.

#### 2 السلامة الكهربائية

- 3 السلامة الشخصية
  - a توخ الحذر، واتبه لها فقلعه، واستخدم الحس السليم عند  
تشغيل الآلة. لا تستخدم الآلة وأنت متعب أو تحت تأثير  
المخدرات أو الكحول أو الأدوية. قد ينسب عدم انتباهك  
تشغيل الآلة إلى حدوث إصابات جسدية خطيرة.
  - b استخدم معدات الحماية الشخصية. احرص دائماً على  
ارتداء واقي للعينين. ستعمل معدات الحماية مثل قناع  
الغبار وأحذية الأمان غير الأتلاقية، والخوذات، أو أدوات  
حماية السمع المستخدمة في الظروف المناسبة على تقليل  
الإصابات الشخصية.
  - c منع بدء التشغيل غير المقصود. احرص على أن يكون  
المفتاح في وضع إيقاف التشغيل قبل توصيل الآلة بمصدر  
الطاقة وأو حزمة البطاريات، وعند رفع الآلة أو حملها. إن  
حمل الآلات بينما يكون إصبعك على زر التشغيل أو توصيل  
الآلات بالطاقة بينما يكون الزر في وضع التشغيل يمكن أن  
يؤدي إلى وقوع حوادث.
  - d قم بإزالة أي مفتاح ضبط أو أداة ربط قبل تشغيل الآلة. قد  
يؤدي وجود مفتاح ربط أو مفتاح متصل بالجزء الدوار من  
الآلة إلى وقوع إصابة شخصية.
  - e اعمل بتأنٍ وحذر. انتبه إلى مكان قدمك وتوازنيك في جميع  
الأوقات. يتبع ذلك التحكم بشكل أفضل في الآلة في  
المواقف المفاجئة.
  - f ارتد ملابس مناسبة. لا ترتدي ملابس واسعة أو مجوهرات.  
ابق شعرك وملابسك بعيداً عن الأجزاء المتحركة. يمكن أن  
تعلق الملابس الواسعة أو المجوهرات أو الشعر الطويل  
في الأجزاء المتحركة.
  - g إذا تم توفير أجهزة لتوصيل تجهيزات جمع الغبار  
استخرجها، فتأكد من توصيلها واستخدامها بشكل صحيح.  
يمكن أن يقلل جمع الغبار من المخاطر المتعلقة بالغبار.
  - h لا تدع الصدور الناتج عن الاستخدام المتكرر للآلات يجعلك  
منهائلاً وتجاهل مبادئ السلامة المرتبطة بالآلة. يمكن أن  
تتسبب التهاون في إصابة خطيرة في نوان.
- 4 استخدام الآلة والعناية بها
  - a لا تحاول تشغيل الآلة بالقوة أو الضغط عليها بما يتجاوز  
طاقتها. استخدم الآلة المناسبة لطبيعة المهمة المطلوبة.  
يساعد استخدام الآلة المناسبة في إنجاز المهمة بشكل  
أفضل وأكثر أماناً بالمعدل الذي تم تصميمها من أجله.
  - b لا تستخدم الآلة إذا كان مفتاح التشغيل وإيقاف التشغيل  
معدلاً. إن الآلة لا يمكن التحكم فيها بمفتاح تشغيل/إيقاف  
تشغيل غير خطير ويجب إصلاحها.
  - c أفضل القابض من مصدر الطاقة وأو قم بإزالة مجموعة  
البطارية، إذا كانت قابلة للفصل، من الآلة قبل إجراء أي  
تعديلات أو تغيير الملحقات أو تخزين الآلات. تعمل تغيير  
السلامة الوقائية هذه على الحد من مخاطر بدء تشغيل الآلة  
عن طريق الخطأ.

## Hinweise zur Entsorgung und Rückgabemöglichkeiten nach dem ElektroG

(Deutsche Umsetzung der WEEE Richtlinie - gültig in Deutschland)

Wir weisen Besitzer von Elektro- und Elektronikaltgeräten (EAG) daraufhin, dass EAG gemäß den geltenden gesetzlichen Vorschriften einer vom Siedlungsabfall getrennten Erfassung zuzuführen sind. In den Elektroaltgeräten enthaltene Batterien und Akkumulatoren, die nicht fest vom EAG umschlossen sind, sowie Lampen, die zerstörungsfrei aus dem EAG entnommen werden können, sind vor deren Abgabe an einer Erfassungsstelle zerstörungsfrei von diesem zu trennen und einer hierfür vorgesehenen Entsorgung zuzuführen.

Stationäre Fachhändler von Elektro- und Elektronikgeräten (EEE) mit einer Verkaufsfläche von mindestens 400 qm obliegen bestimmte Rücknahmepflichten von EAG. Gleiches gilt für Lebensmittelhändler mit einer Gesamtverkaufsfläche von mindestens 800 qm, sofern diese mehrmals pro Jahr oder dauerhaft EEE anbieten und auf dem Markt bereitstellen. Bei Verkauf eines neuen EEE müssen diese ein EAG der gleichen Geräteart kostenfrei am Ort der Abgabe oder in unmittelbarer Nähe zurücknehmen (1:1-Rücknahme); dies gilt auch bei Auslieferungen des EEE zum Kunden. Kostenfrei zurückzunehmen sind im Geschäft oder in unmittelbarer Nähe hierzu außerdem bis zu drei kleine EAG < 25cm, ohne dass dies an den Erwerb eines EEE geknüpft werden darf (0:1-Rücknahme). Vorstehende Rücknahmepflichten gelten auch für den Versandhandel, wobei die 1:1-Rücknahme nur für Wärmeüberträger, Bildschirmgeräte und Großgeräte gilt. Für 1:1-Rücknahme von Lampen, Kleingeräten und kleinen ITK-Geräten sowie für die 0:1-Rücknahme gilt, dass Versandhändler Rückgabemöglichkeiten in zumutbarer Entfernung zum Endnutzer bereitstellen müssen.

Als rücknahmepflichtiger Online-Vertreiber von EEE sind auch wir, Alfred Kärcher SE & Co. KG, entsprechend verpflichtet. Dieser Pflicht kommen wir nach. Die genauen Kontaktdaten und Abgabeorte finden Sie unter <https://www.kaercher.com/de/onlineshop/onlineshop-infos.html>. Für Fragen können Sie sich zusätzlich an unsere Service-Hotline wenden. Daneben ist die Rückgabe von EAG selbstverständlich auch bei jeder offiziellen Abgabestelle der öffentlich-rechtlichen Entsorgungsträger kostenlos möglich.

Für die Löschung von personenbezogenen Daten auf den zu entsorgenden EAG sind Sie als Endnutzer vor der Abgabe selbst verantwortlich.

Das nachfolgend dargestellte und auf EEE/EAG aufgebrachte Symbol einer durchkreuzten Abfalltonne weist zusätzlich auf die Pflicht zur getrennten Erfassung hin.



Zur Abfallvermeidung sollten Reparaturmöglichkeiten des EEE geprüft und möglichst langlebige EEE angeschafft werden. Weitere Informationen zur Abfallvermeidung für Verbraucher sind etwa dem Abfallvermeidungsprogramm des Bundes unter Beteiligung der Länder zu entnehmen, abrufbar unter <https://www.bmu.de/download/abfallvermeidungsprogramm-des-bundes-unter-beteiligung-der-laender-fortschreibung-wertschaetzen-statt-wegwerfen>.

# REGISTER TO BENEFIT.



Scan QR Code for download and easy product registration in Home & Garden App or website.

[karcher.com/register](https://karcher.com/register)

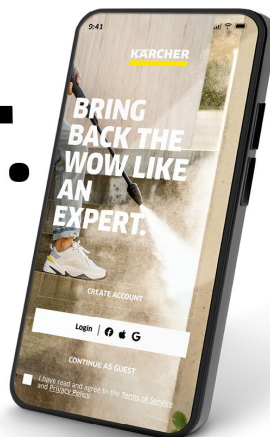

DE – Laden Sie die Home & Garden App herunter, um Ihr Gerät zu registrieren und volle Unterstützung bei der Reinigung zu erhalten.

- Steuerung von smarten Produkten
- Anwendungstipps & Expertenwissen
- Produktinformationen, Zubehör-Übersicht und Betriebsanleitungen
- Hilfestellungen und Service-Kontakt
- Onlineshop, exklusive Angebote und vieles mehr

EN – Download the Home & Garden App to register your device for full support in cleaning.

- Control of smart products
- Application tips & expert knowledge
- Product information, overview of accessories and operating instructions
- Support and service contact
- Online shop – exclusive offers and much more

FR – Téléchargez l'application Home & Garden pour enregistrer votre appareil et bénéficier d'une assistance complète en matière de nettoyage.

- Contrôle des produits intelligents
- Conseils d'utilisation & expertise
- Informations sur les produits, présentation des accessoires et manuels d'utilisation
- Aide et contact de service
- Boutique en ligne – offres exclusives et bien plus encore

ES – Descarga la aplicación Home & Garden para registrar tu equipo y disfrutar de todas las ventajas de la limpieza.

- Control de productos inteligentes
- Consejos de aplicación y conocimientos de expertos
- Información sobre el producto, resumen de accesorios y manual de instrucciones
- Asistencia y contacto para el servicio
- Tienda en línea: ofertas exclusivas y mucho más

[karcher.com/dealersearch](https://karcher.com/dealersearch)

Alfred Kärcher SE & Co. KG  
Alfred-Kärcher-Str. 28-40  
71364 Winnenden (Germany)