

Get it fixed, at your home or ours!

Your Home

For troubleshooting, product manuals and expert advice:



www.managemylife.com

For repair – **in your home** – of **all** major brand appliances, lawn and garden equipment, or heating and cooling systems, **no matter who made it, no matter who sold it!**

For the replacement parts, accessories and owner's manuals that you need to do-it-yourself.

For Sears professional installation of home appliances and items like garage door openers and water heaters.

1-800-4-MY-HOME® Call anytime, day or night
(1-800-469-4663) (U.S.A. and Canada)
www.sears.com www.sears.ca

Our Home

For repair of carry-in items like vacuums, lawn equipment, and electronics, call anytime for the location of the nearest **Sears Parts & Repair Service Center**

1-800-488-1222 (U.S.A.) **1-800-469-4663** (Canada)
www.sears.com www.sears.ca

To purchase a protection agreement on a product serviced by Sears:

1-800-827-6655 (U.S.A.) **1-800-361-6665** (Canada)

Para pedir servicio de reparación a domicilio, y para ordenar piezas: Au Canada pour service en français:

1-888-SU-HOGAR® (1-888-784-6427) www.sears.com
1-800-LE-FOYER^{MC} (1-800-533-6937) www.sears.ca

sears

® Registered Trademark / TM Trademark of KCD IP, LLC in the United States, or Sears Brands, LLC in other countries
® Marca Registrada / TM Marca de Fábrica de KCD IP, LLC en Estados Unidos, o Sears Brands, LLC in otros países
^{MC} Marque de commerce / ^{MD} Marque déposée de Sears Brands, LLC

Use & Care Guide
Manual de Uso y Cuidado
English / Español

Kenmore® Beverage Center 4.6 cu.ft. /138 Cans Centro de Bebidas 4.6 Pies cúbicos /138 Litros

Models / Modelos : 255.99283

P/N 134779000B (0807)
Sears Brands Management Corporation
Hoffman Estates, IL 60179 U.S.A.
www.kenmore.com
www.sears.com



KENMORE LIMITED WARRANTY

When installed, operated and maintained according to all supplied instructions, if this appliance fails due to a defect in material or workmanship within one year from the date of purchase, call 1-800-4-MY-HOME to arrange for free repair.

This warranty applies for only 90 days from the purchase date if this appliance is ever used for other than private household purposes.

This warranty covers only defects in material and workmanship. Sears will NOT pay for:

1. Expendable items that can wear out from normal use, including but not limited to filters, belts, light bulbs, and bags.
2. A service technician to instruct the user in correct product installation, operation or maintenance.
3. A service technician to clean or maintain this product.
4. Damage to or failure of this product if it is not installed, operated or maintained according to the all instructions supplied with the product.
5. Damage to or failure of this product resulting from accident, abuse, misuse or use for other than its intended purpose.
6. Damage to or failure of this product caused by the use of detergents, cleaners, chemicals or utensils other than those recommended in all instructions supplied with the product.
7. Damage to or failure of parts or systems resulting from unauthorized modifications made to this product.

Disclaimer of implied warranties; limitation of remedies

Customer's sole and exclusive remedy under this limited warranty shall be product repair as provided herein. Implied warranties, including warranties of merchantability or fitness for a particular purpose, are limited to one year or the shortest period allowed by law. Sears shall not be liable for incidental or consequential damages. Some states and provinces do not allow the exclusion or limitation of incidental or consequential damages, or limitation on the duration of implied warranties of merchantability or fitness, so these exclusions or limitations may not apply to you.

This warranty applies only while this appliance is used in the United States.

This warranty gives you specific legal rights, and you may also have other rights which vary from state to state.

Sears Brands Management Corporation, Hoffman Estates, IL 60179

MASTER PROTECTION AGREEMENTS

Congratulations on making a smart purchase. Your new Kenmore® product is designed and manufactured for years of dependable operation. But like all products, it may require preventive maintenance or repair from time to time. That's when having a Master Protection Agreement can save you money and aggravation. The Master Protection Agreement also helps extend the life of your new product.

Here's what the Agreement includes:

Parts and labor needed to help keep products operating properly **under normal use**, not just defects. Our coverage goes **well beyond the product warranty**. No deductibles, no functional failure excluded from coverage—**real protection**.

✔ **Expert service** by a force of more than **10,000 authorized Sears service technicians**, which means someone you can trust will be working on your product.

✔ **Unlimited service calls and nationwide service**, as often as you want us, whenever you want us.

✔ **"No-lemon" guarantee** – replacement of your covered product if four or more product failures occur within twelve months.

✔ **Product replacement** if your covered product can't be fixed.

✔ **Annual Preventive Maintenance Check** at your request – no extra charge.

✔ **Fast help by phone** – we call it **Rapid Resolution** – phone support from a Sears representative on all products. Think of us as a "talking owner's manual."

✔ **Power surge protection** against electrical damage due to power fluctuations.

✔ **\$250 Food Loss Protection** annually for any food spoilage that is the result of mechanical failure of any covered refrigerator or freezer.

✔ **Rental reimbursement** if repair of your covered product takes longer than promised.

✔ **25% discount** off the regular price of any non-covered repair service and related installed parts.

Once you purchase the Agreement, a simple phone call is all that it takes for you to schedule service. You can call anytime day or night, or schedule a service appointment online.

The Master Protection Agreement is a risk free purchase. If you cancel for any reason during the product warranty period, we will provide a full refund, or a prorated refund anytime after the product warranty period expires. Purchase your Master Protection Agreement today!

Some limitations and exclusions apply. For prices and additional information in the U.S.A. call 1-800-827-6655.

Sears Installation Service

For Sears professional installation of home appliances, garage door openers, water heaters, and other major home items, in the U.S.A. or Canada call **1-800-4-MY-HOME®**.

PARTS AND FEATURES

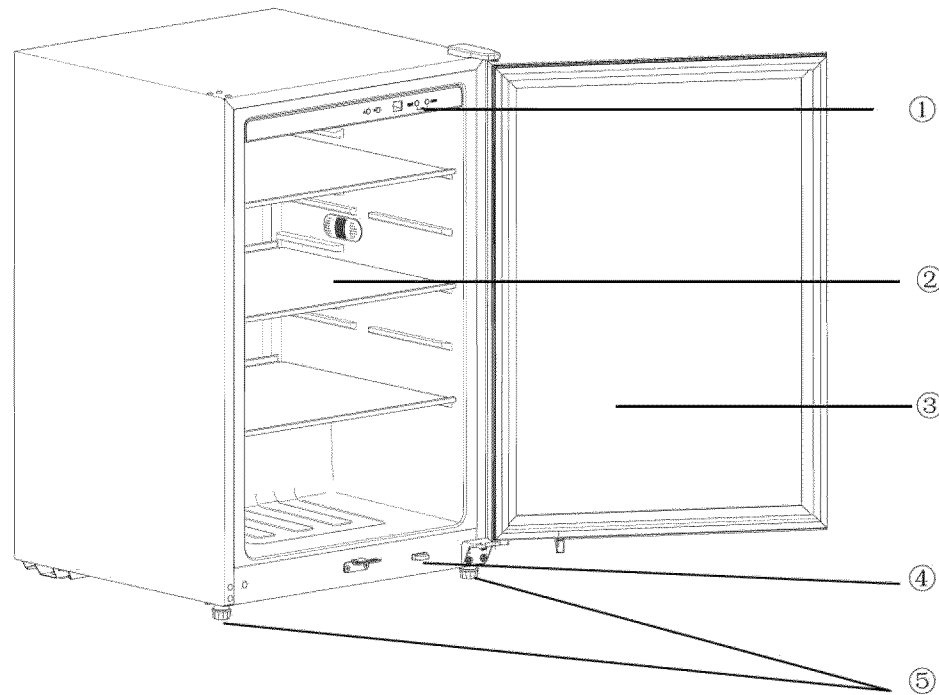

1 Control Panel

2. Glass shelves

3. Glass Door

4. Interior Light Control Switch

5. Adjustment Legs

(Turn to left to raise; turn to right to lower)

SAVE THESE INSTRUCTIONS

DANGER

Risk of child entrapment . Before you throw away your old beverage center, take off the doors. Leave the shelves in place so that children may not easily climb inside.

CFC/HCFC DISPOSAL

Your old beverage center may have a cooling system that used CFCs or HCFCs (chlorofluorocarbons or hydrochlorofluorocarbons). CFCs and HCFCs are believed to harm stratospheric ozone if released to the atmosphere. Other refrigerants may also cause harm to the environment if released to the atmosphere.

If you are throwing away your old beverage center, make sure the refrigerant is removed for proper disposal by a qualified technician. If you intentionally release refrigerant, you may be subject to fines and imprisonment under provisions of environmental legislation.

WARNING: NEVER store food items of any type in this beverage center. Because beverage center temperature settings are warmer than refrigerator settings, food items stored in beverage center are liable to spoilage, which can result in serious foodborne illness if consumed.

Thank you for using this Kenmore product . This easy-to-use manual will guide you in getting the best use of your beverage center.

PRODUCT RECORD

Staple your receipt to your manual.

Record the model and serial number of your unit in the spaces provided to the right.

Model number:

255.99283

Serial number:

PREPARING TO USE YOUR BEVERAGE CENTER

Unpacking Your Beverage Center

1. Remove all packaging material. This includes the foam and the adhesive tape from all outside and inside surfaces, as well as accessories and racks. Slide out and remove the plastic or foam guard used to protect the compressor from shipping damage caused by vibration and shock.
2. Inspect and remove any remaining packaging, tape or printed materials before powering on the beverage center.
3. Check to be sure you have all accessories and parts listed in the Parts and Features section.

Proper Air Circulation

To ensure that your beverage center works at the maximum efficiency it was designed for, you should install it in a location where there is proper air circulation, plumbing and electrical connections.

The following are recommended clearances around the beverage center:

Sides..... 3/4 inches (19 mm)

Top..... 2 inches (50 mm)

Back..... 2 inches (50 mm)

Electrical Requirements

Make sure there is a suitable power outlet (115 volts, 15 amps) with proper grounding to power the beverage center.

WARNING: NEVER cut off the third grounding prong from the power cord plug to accommodate a two prong outlet. Removal of the prong provides no effective grounding for the appliance, which can result in serious injury or death from electrical shock.

OPERATING YOUR BEVERAGE CENTER

Installation

Your beverage center is designed for freestanding installation only. It should not be recessed or built-in. Place the beverage center on a floor strong enough to support it fully loaded. When moving the beverage center, never tilt it by more than a 45 degrees angle. This could damage the compressor and the sealed system.

If the beverage center has been tilted more than 45 degrees, let it stand in an upright position for at least 1 hour prior to plugging it into the power source. This will allow the refrigerant to settle and reduce the possibility of a malfunction in the cooling system.

Plug the beverage center into an exclusive, properly installed grounded wall outlet. Do not under any circumstances cut or remove the third (grounding) prong from the power cord. See the **WARNING** in Electrical Requirements on the previous page. Any questions concerning power and/or grounding should be directed toward a certified electrician or a Sears or other qualified service dealer.

After plugging the appliance into a wall outlet, allow the unit to run for 2-3 hours so that the interior is sufficiently cool before opening the door to place bottles into the compartment.

Installation Limitations

Do not install your beverage center in any location not properly insulated or heated, such as in a garage. Your beverage center is not designed to operate in temperature settings below 55° Fahrenheit.

Select a suitable location for the beverage center on a hard even surface away from direct sunlight or heat sources such as radiators, baseboard heaters or cooking appliances.

Handle Installation

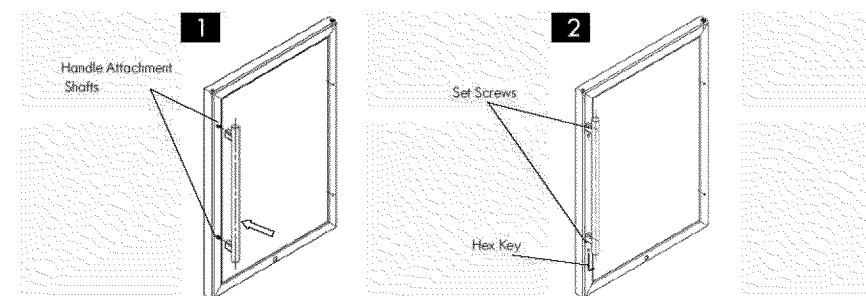

1. Set the attachment shafts of the handle over the attachment posts protruding from the door. To avoid turning unit over, attach handles with set screws facing up. If unit is turned over to facilitate attaching handle so that screws will not be seen, you must wait 1 hour before plugging unit into power source.
2. Use a 3 mm hex key to securely tighten the set screws in the handle attachment shafts to the attachment posts of the door.

FEATURES AND USE

Initial Use

To reach the set coldness level when operating the beverage center for the first time, run it without load until you hear the compressor stop. This usually takes 2 to 3 hours. Once the set temperature is reached, load beverages into the beverage center.

Note: If the beverage center has been placed in a horizontal or more than 45° tilted position for any period of time, wait 1 hour before plugging it in.

Temperature Control



Temperature Adjustment

▲ : Press this pad once and the temperature will increase 1° F/C.

▼ : Press this pad once and the temperature will decrease 1° F/C.

The beverage center can be operated by adjusting the temperature control buttons (up arrow and down arrow) to various settings.

The new desired temperature will flash on the display for a few seconds and then switch back to the actual temperature which will gradually change until setpoint is reached.

The temperature range MIN and MAX is 40° - 50°F (4° - 10°C), which is ideal for beverage storage.



LED light pad; press to turn light on or off.

POWER On/Off: Press this pad to power the unit on or off.

Press  and POWER together for 2 seconds to convert between Fahrenheit temperature and Celsius temperature.

Failure Codes

If "E" and "F" display, contact Sears or another qualified service center for unit repair.

If the temperature in the beverage center is too low, it will display "L". Adjust the temperature control to a warmer setting.

If the temperature in the beverage center is too high, the control will flash "H", and an alarm will sound for 30 seconds. One minute later, the alarm will continue to sound for another 30 seconds. After three times, the alarm will not sound any more. You can press any key to cancel the sound alarm.

Storing too many cans or bottles in the beverage center may cause the temperature in the chiller to rise temporarily.

Normal Operating Sounds You May Hear

At times you may hear boiling water, gurgling sounds, etc. that are the result of the refrigerant circulating through the cooling coils

CARE AND CLEANING

Cleaning and Maintenance

WARNING: To avoid electric shock, always unplug your beverage center before cleaning. Ignoring this warning may result in death or injury.

CAUTION: Before using cleaning products, always read and understand the cleaning processes explained in this manual. Follow cleaning product manufacturers's instructions and warnings to avoid personal injury or product damage.

General Cleaning

Prepare a cleaning solution of 1 to 2 tablespoons of baking soda mixed with warm water. Use a sponge or soft cloth, dampened with the cleaning solution, to wipe down your beverage center and Temperature Control panel.

Rinse with clean warm water and dry with a soft cloth.

Do not use harsh chemicals, abrasives, ammonia, chlorine bleach, concentrated detergents, solvents or metal scouring pads. Some of these chemicals may dissolve, damage and/or discolor your beverage center.

Door Gaskets

Clean door gaskets every three months according to the instructions described above in General Cleaning.

Apply a light coating of petroleum jelly to the hinge side of the door gaskets to keep the gaskets pliable and ensure a good seal.

Power Interruptions

Occasionally there may be power interruptions due to thunderstorms or other causes. Remove the power cord plug from the AC outlet when a power outage occurs. Keep the beverage center door closed to preserve compartment coolness for as long as possible. After a prolonged power outage, you should clean the inside of the beverage center compartment before reuse.

Vacation and Moving Care

For long vacations or absences, unplug the unit, remove beverages from beverage center, turn the temperature dial to the OFF position and clean the door gaskets according to the General Cleaning section. Prop door open, so air can circulate inside. If moving the beverage center, always keep it in a vertical position. Do not move unit when in a horizontal position, as possible damage to the sealed system could occur.

TROUBLESHOOTING

Beverage Center does not operate	Check if the temperature control is in the Off position. Check if beverage center is plugged in. Check if there is power at the AC outlet by checking the circuitbreaker.
Compartment temperature is noticeably warmer or colder than set temperature.	The problem can be resolved if you just turn off power of the beverage center for 5 minutes and then restart it. If the temperature is too warm, check it several hours later to see if it has cooled down to the set temperature. If the temperature is too cold, check the next day to see if it has warmed to the set temperature.
The inside of beverage center is not cold	The beverage center door is opened too often. Leave door shut for 4 - 5 hours to restore desired coolness level.
The beverage center doesn't cool down	Press POWER button; check if power supply is connected.
LED does not light	Take unit to a Sears or other qualified service dealer for LED lamp repair.
Glass door has water condensation droplets	Condensation on the door glass is normal when the weather is hot or humid. If the door is kept open too long or opened too frequently, condensation can occur. If the Center is not level, the door can become misaligned, allowing a small air gap which can cause condensation. Use the Adjustment Legs to level the unit. To remove condensation, wipe the door glass with a soft cloth, and leave the door closed for 4 -5 hours to reduce further condensation occurrence.

NOTES

NOTES

12

13

GARANTÍA LIMITADA KENMORE

Al ser instalado, operado y mantenido conforme a todas las instrucciones provistas, si este aparato falla debido a un defecto en material o mano de obra dentro de un año a partir de la fecha de compra, llame al 1-800-4-MY-HOME para coordinar la reparación gratuita.

Esta garantía es válida solamente por 90 días a partir de la fecha de compra si este aparato no se ha utilizado en los hogares privados.

Esta garantía cubre sólo defectos en material y mano de obra. Sears NO pagará:

1. Piezas fungibles que pueden desgastarse por el uso normal, inclusive pero no limitado a filtros, correas, bombillas y bolsas.
2. Un técnico de servicios quien instruye al usuario en la correcta instalación, operación o mantenimiento del producto.
3. Un técnico de servicios quien limpia o mantiene este producto.
4. Daños a o fallos de este producto si no se instala, maneja o mantiene conforme a todas las instrucciones provistas con el producto.
5. Daños a o fallos de este producto resultantes de accidente, abuso, mal uso o cualquier otro uso distinto a su propósito deseado.
6. Daños a o fallos de este producto causados por el uso de detergentes, limpiadores, sustancias químicas o utensilios distintos a los recomendados en todas las instrucciones provistas con el producto.
7. Daños a o fallos de piezas o sistemas resultantes de modificaciones no autorizadas hechas a este producto.

Renuncia de garantías implícitas; limitación de remedios

El remedio único y exclusivo del cliente bajo esta garantía limitada se limitará a la reparación del producto como lo proporcionado en este documento. Las garantías implícitas, incluyendo garantías de comercialización o salud para un propósito en particular, se limitan a un año o el período más corto permitido por la ley. Sears no será responsable de daños fortuitos ni consecuentes. Algunos estados y provincias no permiten la exclusión ni la limitación de daños fortuitos o consecuentes, o la limitación en la duración de garantías implícitas de comercialización o salud, por lo que estas exclusiones o limitaciones pueden no ser aplicables a usted. Esta garantía es aplicable sólo cuando este aparato se utiliza en Estados Unidos. Esta garantía le otorga derechos legales específicos, y puede también tener otros derechos que varían dependiendo del estado.

Sears Brands Management Corporation, Hoffman Estates, IL 60179

ACUERDOS DE PROTECCIÓN ESPECIALIZADA

Felicidades por hacer una compra inteligente. Su nuevo producto Kenmore® está diseñado y fabricado para años de funcionamiento fiable. Pero como todos los productos, puede requerir a veces mantenimiento o reparación preventiva. Es que cuando tiene un Acuerdo de Protección Especializada, puede ahorrar dinero y evitar irritación. El Acuerdo de Protección Especializada también le ayuda a prolongar la vida de su nuevo producto.

El Acuerdo incluye:

Piezas y mano de obra necesarios para ayudar a mantener los productos funcionando apropiadamente **bajo uso normal**, no sólo defectos. Nuestra cobertura va **más allá de la garantía del producto**. Sin franquicia, ni fallo funcional excluidos de la cobertura-**protección real**.

- ✓ **Servicio experto** por una fuerza de **10.000 técnicos de servicios autorizados de Sears**, lo cual significa que alguien en que confía estará trabajando en su producto.
- ✓ **Llamadas ilimitadas de servicio y servicio por todo el país**, tan a menudo como lo que desee y siempre que lo desee.
- ✓ **Garantía contra defectos de fabricación** - reemplazo de su producto cubierto si se producen cuatro o más fallos del producto dentro de doce meses.
- ✓ **Reemplazo del producto** si su producto cubierto no puede ser reparado.
- ✓ **Inspección Anual de Mantenimiento Preventivo** a su petición - sin recargo.
- ✓ **Ayuda rápida por teléfono** - la llamamos **Resolución Rápida** - soporte telefónico por parte de un representante de Sears en todos los productos. Considérenos como un "manual del propietario parlante".
- ✓ **Protección contra subida de tensión** contra daños eléctricos por fluctuaciones de energía.
- ✓ **Protección contra Pérdida de Alimentos de \$250** anualmente por cualquier deterioro de alimentos que sea el resultado de fallos mecánicos de cualquier refrigerador o congelador cubierto.
- ✓ **Reembolso de alquiler** si la reparación de su producto cubierto tarda más de lo prometido.
- ✓ **25% de descuento** del precio regular de cualquier servicio de reparación no cubierto y piezas instaladas relacionadas.

Una vez que compre el Acuerdo, una simple llamada telefónica es todo lo necesario para que planee el servicio. Puede llamar en cualquier momento, de día o de noche, o planear en línea una cita de servicio.

El Acuerdo de Protección Especializada es una compra sin riesgo. Si lo cancela por cualquier razón durante el período de garantía del producto, le proporcionaremos un reembolso total, o un reembolso prorrateado en cualquier momento después de que venza el período de garantía del producto. ¡Compre su Acuerdo de Protección Especializada hoy!

Algunas limitaciones y exclusiones son aplicables. Para precios e información adicional en los EE.UU., llame al 1-800-827-6655.

Servicio de Instalación de Sears

Para instalación profesional de Sears de aparatos domésticos, abridores de puerta de garaje, calentadores de agua y otro artículos domésticos principales, en los EE.UU. o Canadá, llame al 1-800-4-MY-HOME®.

PIEZAS Y CARACTERÍSTICAS

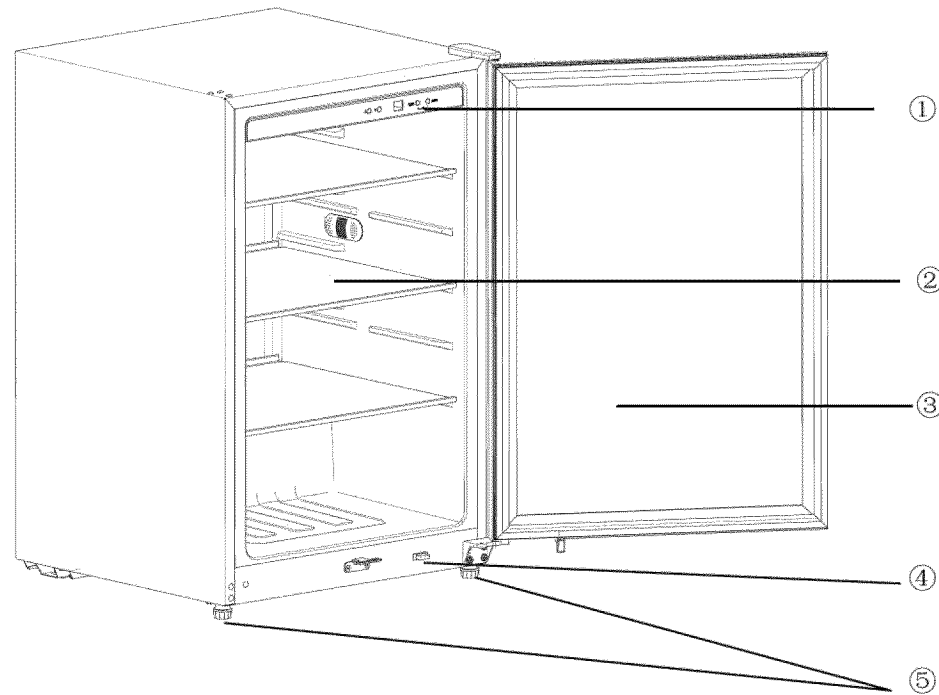

1. Panel de Control
2. Estantes de Vidrio
3. Puerta de Vidrio
4. Interruptor de Control de Luz Interior
5. Patas de Ajuste
(Gire a la izquierda para subir; Gire a la derecha para bajar)

4

GUARDE ESTAS INSTRUCCIONES

PELIGRO

Riesgo de atrapar niños. Antes de tirar su centro de bebidas viejo, quite las puertas. Deje las baldas en su sitio de manera que los niños no puedan subir fácilmente adentro.

ELIMINACIÓN DE CFC/HCFC

Su centro de bebidas viejo puede tener un sistema de refrigeración que utilizó CFCs o HCFCs (clorofluorocarbonos o hidroclorofluorocarbonos). Se cree que los CFCs y HCFCs dañan la capa de ozono estratosférico si se liberan a la atmósfera. Otros refrigerantes también pueden dañar el ambiente si se liberan a la atmósfera. Si está tirando su centro de bebidas viejo, asegúrese de que el refrigerante se quite para una disposición apropiada por parte de un técnico calificado. Si libera a propósito el refrigerante, puede estar sujeto a multas y encarcelamiento bajo estipulaciones de la legislación ambiental.

ADVERTENCIA: NO conserve NUNCA alimentos de cualquier tipo en este centro de bebidas. Es que las configuraciones de temperatura del centro de bebidas son más calientes que las del refrigerador, los alimentos conservados en el centro de bebidas pueden fácilmente deteriorarse, que puede tener como consultado graves enfermedades transmitidas por alimentos si se consumen.

Gracias por usar este producto Kenmore. Este manual fácil de usar le guiará en el mejor uso de su centro de bebidas.

REGISTRO DEL PRODUCTO

Gracias por utilizar nuestro producto de Kenmore. Este manual de fácil uso le indicará cómo conseguir el mejor uso de su frigorífico.

Número de Modelo:

Número de Serie:

5

PREPÁRESE PARA USAR SU CENTRO DE BEBIDAS

Desempaque de Su Centro de Bebidas

1. Quite todo el material de embalaje. Esto incluye la espuma y la cinta adhesiva en todas las superficies externas e internas, así como accesorios y estantes. Deslice hacia fuera y quite el protector de plástico o espuma utilizado para proteger el compresor de daños durante el transporte causados por vibración y choque.
2. Inspeccione y quite cualquier embalaje, cinta o materiales impresos que quedan antes de enchufar el centro de bebidas.
3. Asegúrese de que tenga todos los accesorios y piezas listados en la sección de Piezas y Características.

Circulación Apropriada del Aire

Para garantizar que su centro de bebidas trabaje con la máxima eficiencia para la que fue diseñado, tiene que instalarla en un lugar donde hay circulación apropiada del aire, conexiones de tuberías y eléctricas.

Los espacios libres recomendados alrededor de centro de bebidas son los siguientes:

Lados: 3/4 pulgadas (19 mm)

Parte superior: 2 pulgadas (50 mm)

Parte de atrás: 2 pulgadas (50 mm)

Requisitos Eléctricos

Asegúrese de que haya una toma de corriente adecuada (115 voltios, 15 amperios) con conexión a tierra apropiada para enchufar el centro de bebidas.

ADVERTENCIA: NO corte NUNCA la tercera punta con conexión a tierra del enchufe del cable de alimentación para adaptarse a una toma de corriente de dos puntas. La eliminación de la punta no proporciona una conexión a tierra efectiva para el aparato, que puede tener como resultado una herida grave o incluso la muerte por la descarga eléctrica.

MANEJO DE SU CENTRO DE BEBIDAS

Instalación

Su centro de bebidas está diseñada sólo para una instalación de tipo independiente. No debe ser empotrada. Coloque el centro de bebidas en un suelo suficientemente fuerte como para soportarlo completamente cargada. Al mover el centro de bebidas, no inclínelo nunca con un ángulo más de 45 grados. Esto podría dañar el compresor y el sistema de sellado. Si el centro de bebidas se ha inclinado más de 45 grados, déjela estar en una posición vertical por a lo menos 1 hora antes de enchufarlo en la fuente de alimentación. Esto permitirá al refrigerante asentarse y reducir la posibilidad de un fallo en el sistema de refrigeración.

Enchufe el centro de bebidas en una toma de corriente de pared exclusiva y apropiadamente instalada con conexión a tierra. No corte ni quite bajo ninguna circunstancia la tercera punta (con conexión a tierra) del cable de alimentación. Véase la **ADVERTENCIA** en Requisitos Eléctricos en la página anterior. Cualquier pregunta con respecto a la alimentación y/o la conexión a tierra debe ser dirigida a un electricista certificado o un Sears u otro proveedor calificado de servicios. Después de enchufar el aparato en una toma de corriente de pared, permita que la unidad funcione por 2-3 horas de manera que el interior sea suficientemente frío antes de abrir la puerta para poner botellas en el compartimento.

Limitaciones de la Instalación

No instale su nevera de vinos en cualquier lugar no apropiadamente aislado o climatizado, como en un garaje. Su nevera de vinos no está diseñada para funcionar a temperatura debajo de 55o Fahrenheit.

Seleccione un lugar adecuado para que la nevera de vinos se encuentre en una superficie dura y plana y esté lejos del sol directo o fuentes de calor tales como radiadores, calentadores de zócalo o aparatos de cocina.

Montaje de manija

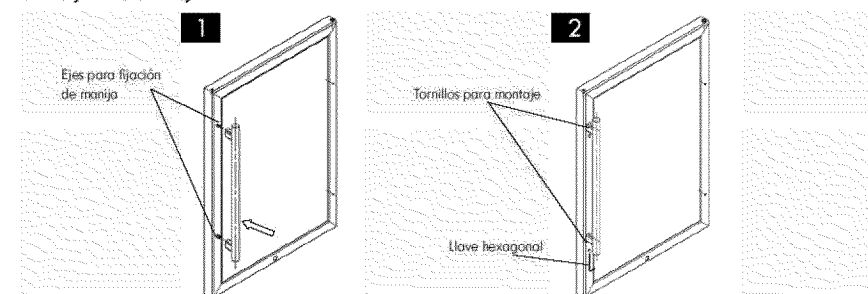

1. Ajuste los ejes para fijación de manija sobre los postes de fijación que sobresalen de la puerta. Para evitar que la unidad se vuelque, conecte las manijas con tornillos de fijación hacia arriba. Si la unidad se vuelca a facilitar la fijación de manija de modo que los tornillos no se pueden ver, hay que esperar 1 hora antes de conectar la unidad a la fuente de energía.
2. Utilice una llave hexagonal de 3 mm para apretar bien los tornillos de fijación en los ejes de fijación de manija a los postes de fijación de la puerta.

CARACTERÍSTICAS Y USO

Uso inicial

Para alcanzar el nivel de frío configurado al operar el centro de bebidas por primera vez, opérelolo sin carga hasta que oiga la parada del compresor. Esto, por lo general, tarda 2 a 3 horas. Una vez alcanzada la temperatura configurada, cargue bebidas en el centro de bebidas.

Nota: Si el centro de bebidas se ha colocado en una posición horizontal o inclinada con más de 45 grados por cualquier período de tiempo, espere 1 hora antes de enchufarlo.

Control de Temperatura



Ajuste de Temperatura

▲ : Pulse este botón una vez y la temperatura aumentará 1oF/C.

▼ : Pulse este botón una vez y la temperatura disminuirá 1oF/C.

El refrigerador de vino puede ser operado mediante el ajuste de los botones de control de temperatura (flecha arriba y flecha abajo) para diferentes configuraciones.

La nueva temperatura deseada parpadeará en la pantalla durante unos segundos y luego vuelve a la temperatura real que cambiará gradualmente hasta alcanzar el punto configurado.

El rango de temperatura MIN y MAX es 40 o -50 oF (4 o -10oC), que es ideal para la conservación de bebidas.

 Botón de luz del LED: Pulse para encender o apagar la luz.

Encendido / Apagado: Pulse este botón para encender o apagar la unidad.

Pulse  y ENERGÍA juntos durante 2 segundos para CAMBIAR entre Fahrenheit y Celsius.

Códigos de fallos

Si se muestra "E" y "F", contacte a Sears u otro centro de servicios calificado para la reparación de la unidad.

Si la temperatura en el centro de bebidas es demasiado baja, se mostrará "L". Ajuste el control de temperatura a una configuración más caliente.

Si la temperatura en el centro de bebidas es demasiado alta, el control brillará "H", y una alarma sonará por 30 segundos. Un minuto después, la alarma seguirá sonando por otros 30 segundos.

Después de tres veces, la alarma no sonará más. Puede pulsar cualquier tecla para cancelar la alarma sonora.

La conservación de demasiadas latas o botellas en el centro de bebidas puede hacer que la temperatura en el refrigerador aumente temporalmente.

Sonidos Normales de Funcionamiento Pueden Oírse

A veces es posible que oiga el agua hirviendo, gorgoteo, etc, que es el resultado de que el refrigerante circula a través de los serpentines de enfriamiento.

CUIDADO Y LIMPIEZA

Limpieza y Mantenimiento

ADVERTENCIA: Para evitar una descarga eléctrica, desenchufe siempre su centro de bebidas antes de limpiarlo. La ignorancia de esta advertencia puede tener como resultado la muerte o herida.

AVISO: Antes de utilizar productos de limpieza, lea siempre y entienda los procesos de limpieza explicados en este manual. Siga las instrucciones y advertencias del fabricante del producto de limpieza para evitar heridas personales o daños al producto.

Limpieza General

Prepare una solución de limpieza de 1 a 2 cucharones de bicarbonato de soda mezclado con agua tibia. Utilice una esponja o trapo suave, humedecido con la solución de limpieza, para limpiar su centro de bebidas y el panel de control de temperatura.

Aclare con agua tibia limpia y seque con un trapo suave.

No utilice sustancias químicas fuertes, abrasivos, amoníaco, lejía de cloro, detergentes concentrados, disolventes o estropajos metálicos. Algunas de estas sustancias químicas pueden disolver, dañar y/o decolorar su centro de bebidas.

Juntas de la Puerta

Limpie las juntas de la puerta cada tres meses conforme a las instrucciones descritas antes en Limpieza General.

Aplique una ligera capa de vaselina en el lado de bisagras de las juntas de la puerta para mantener las juntas flexibles y garantizar un buen sellado.

Interrupciones de Alimentación

Ocasionalmente puede haber interrupciones de alimentación debido a tormentas u otras causas. Quite el enchufe del cable de alimentación de la toma de corriente de CA cuando se produzca un apagón. Mantenga la puerta del centro de bebidas cerrada para conservar el frescor del compartimiento en la medida de lo posible. Después de un apagón prolongado, tiene que limpiar el interior del compartimiento del centro de bebidas antes de volver a usarlo.

Cuidado Durante Vacaciones y Movimiento

Para vacaciones o ausencias largas, desenchufe la unidad, quite las bebidas del centro de bebidas, gire el dial de temperatura a la posición APAGADO y limpie las juntas de la puerta según la sección de Limpieza General. Sostenga la puerta abierta, de modo que el aire pueda circular por el interior. Al mover el centro de bebidas, siempre manténgala en una posición vertical. No mueva la unidad cuando esté en una posición horizontal, ya que podrían producirse daños al sistema de sellado.

LOCALIZACIÓN Y RESOLUCIÓN DE PROBLEMAS

El Centro de Bebidas no funciona	Compruebe si el control de temperatura está en la posición APAGADO. Compruebe si el centro de bebidas está enchufado. Compruebe si hay corriente en la toma de corriente de CA inspeccionando el cortacircuitos.
Se nota que la temperatura del compartimiento es más caliente o más fría que la temperatura configurada.	El problema puede resolverse si sólo apaga el centro de bebidas por 5 minutos y después vuelve a encenderlo. Si la temperatura es demasiado caliente, inspecciónela unas horas después para ver si se ha enfriado hasta la temperatura configurada. Si la temperatura es demasiado fría, inspecciónela el día siguiente para ver si se ha calentado hasta la temperatura configurada.
El interior del centro de bebidas no está frío.	La puerta del centro de bebidas se abre con demasiada frecuencia. Deje la puerta cerrada por 4 - 5 horas para restaurar el nivel de frío deseado.
El centro de bebidas no se enfría	Pulse el botón ENCENDIDO; compruebe si la alimentación está conectada
El LED no se enciende	Lleve la unidad a un Sears u otro proveedor de servicios calificado para la reparación de la lámpara LED.
La puerta de vidrio tiene gotitas de agua por condensación	La condensación en el vidrio de la puerta es normal cuando el clima es cálido o húmedo. Si la puerta se mantiene abierta por demasiado tiempo o se abre con demasiada frecuencia, se puede producir condensación. Si el Centro no está nivelada, la puerta puede volverse desalineada, permitiendo un pequeño hueco de aire que puede causar condensación. Utilice las Patas de Ajuste para nivelar la unidad. Para eliminar la condensación, limpie el vidrio de la puerta con un trapo suave y deje la puerta cerrada por 4-5 horas para reducir la ulterior condensación.

Notas

Notas

12

13

6/8/10