

**READ BEFORE USE  
LIRE AVANT UTILISATION  
LEA ANTES DE USAR**

Visit [hamiltonbeach.com](http://hamiltonbeach.com) for our complete line of products and Use and Care Guides – as well as delicious recipes, tips, and to register your product online.

Rendez-vous sur [hamiltonbeach.ca](http://hamiltonbeach.ca) pour notre liste complète de produits et de nos manuels utilisateur – ainsi que nos délicieuses recettes et nos conseils.

Visite [hamiltonbeach.com](http://hamiltonbeach.com) (EE. UU.) o [hamiltonbeach.com.mx](http://hamiltonbeach.com.mx) (México) para ver otros productos de Hamilton Beach o para contactarnos.

**Questions**

Please call us – our friendly associates are ready to help.  
USA: 1.800.851.8900

**Questions**

N'hésitez pas à nous appeler – nos associés s'empresseront de vous aider.  
CAN : 1.800.267.2826

**Preguntas**

Por favor llámenos – nuestros amables representantes están listos para ayudar.  
EE. UU.: 1.800.851.8900  
MEX: 800 71 16 100

*Le invitamos a leer cuidadosamente este instructivo antes de usar su aparato.*

# Hamilton Beach®



## Coffee Maker Cafetière Cafetera

English .....	2
Français.....	9
Español .....	16

# IMPORTANT SAFEGUARDS

When using electrical appliances, basic safety precautions should always be followed to reduce the risk of fire, electric shock, and/or injury to persons, including the following:

1. Read all instructions.
2. This appliance is not intended for use by persons (including children) with reduced physical, sensory, or mental capabilities, or lack of experience and knowledge, unless they are closely supervised and instructed concerning use of the appliance by a person responsible for their safety.
3. Close supervision is necessary when any appliance is used by or near children. Children should be supervised to ensure that they do not play with the appliance.
4. Do not touch hot surfaces. Use handles or knobs. Care must be taken as burns can occur from touching hot parts or from spilled, hot liquid.
5. To protect against electric shock, do not place cord, plug or coffee maker in water or other liquid.
6. Unplug from outlet when either the coffee maker or clock is not in use and before cleaning. Allow to cool before putting on or taking off parts and before cleaning the appliance.
7. Coffee maker must be operated on a flat surface away from the edge of counter to prevent accidental tipping.
8. Do not operate any appliance with a damaged supply cord or plug, or after the appliance malfunctions or has been dropped or damaged in any manner. Supply cord replacement and repairs must be conducted by the manufacturer, its service agent, or similarly qualified persons in order to avoid a hazard. Call the provided customer service number for information on examination, repair, or adjustment.
9. The use of accessory attachments not recommended by the appliance manufacturer may result in fire, electrical shock, or personal injury.
10. Use only the carafe provided with the appliance.
11. Do not use outdoors.
12. Do not let cord hang over edge of table or counter or touch hot surfaces, including stove.
13. The carafe is designed for use with this coffee maker. It must never be used on a range top or in a microwave oven.
14. Do not set a hot carafe on a wet or cold surface.
15. Do not use a cracked carafe or one with a loose or weakened handle.
16. Do not clean carafe with cleansers, steel wool pads, or other abrasive materials.
17. Be certain carafe lid is securely in place during brew cycle and when pouring coffee. Do not use force when placing lid on carafe.
18. Do not place coffee maker on or near a hot gas or electric burner or in a heated oven.
19. To disconnect coffee maker, turn controls to OFF (  ) and then remove plug from wall outlet.
20. **WARNING!** To reduce the risk of fire or electric shock, do not remove the bottom cover. No user-serviceable parts are inside. Repair should be done by authorized service personnel only.
21. Do not use appliance for other than intended use.
22. Warming plate may remain hot after the coffee maker is turned off.
23. Cleaning and user maintenance shall not be made by children without supervision.
24. Do not place coffee maker in a cabinet when in use.

## SAVE THESE INSTRUCTIONS

### Other Consumer Safety Information

**This appliance is intended for household use only.**

**⚠ WARNING Electrical Shock Hazard:** This appliance is provided with a polarized plug (one wide blade) to reduce the risk of electric shock. The plug fits only one way into a polarized outlet. Do not defeat the safety purpose of the plug by modifying the plug in any way or by using an adapter. If the plug does not fit fully into the outlet, reverse the plug. If it still does not fit, have an electrician replace the outlet.

The length of the cord used on this appliance was selected to reduce the hazards of becoming tangled in or tripping over a longer cord. If a longer cord is necessary, an approved extension cord may be used. The electrical rating of the extension cord must be equal to or greater than the rating of the appliance. Care must be taken to arrange the extension cord so that it will not drape over the countertop or tabletop where it can be pulled on by children or accidentally tripped over.

To avoid an electrical circuit overload, do not use another high-wattage appliance on the same circuit with this appliance.

# Parts and Features

To order parts:

US: 1.800.851.8900

hamiltonbeach.com

Canada: 1.800.267.2826

Mexico: 800 71 16 100

## Optional Accessories



Water Filter



Permanent Filter

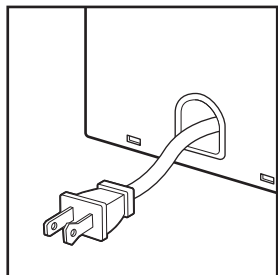

Cord Stuff Storage

**BEFORE FIRST USE:** Wash all removable parts in hot, soapy water. Rinse and dry. Brew one cycle with water and discard water.

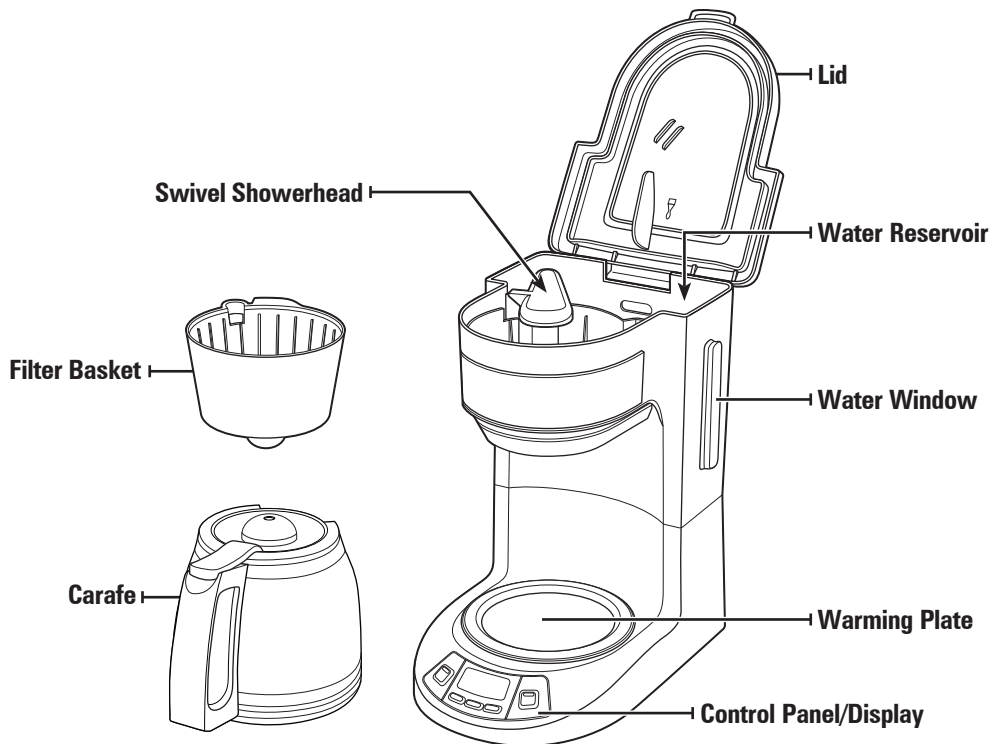

Hamilton Beach in no way guarantees the availability of replacement parts, repair services and information necessary to repair our products. For information on what parts and repair services may currently be available, please contact us using the methods provided in this manual.

# How to Make Coffee

## **⚠ WARNING** Burn Hazard.

To avoid hot coffee overflowing from the filter basket:

- When using decaffeinated coffee, do not exceed the coffee manufacturer's recommended serving amount.
- If filter basket overflow occurs, unplug coffee maker and allow coffee in filter basket to cool before removing filter basket.

**⚠ WARNING** Do not immerse cord, plug, or coffee maker in any liquid.

**⚠ WARNING** Burn Hazard. The carafe must be replaced within 20 seconds of being removed to prevent overflow.

1. Lift lid. Move swivel showerhead over the water reservoir and remove filter basket.
2. Place a cupcake-style paper filter in filter basket. A permanent filter may also be used.
3. For each cup of coffee being made, place one level tablespoon (15 ml) of coffee into filter.
4. Add filter basket and lower lid. The showerhead will go back into place when you lower the lid.
5. Fill carafe with desired amount of water. Add water to water reservoir.
6. Place carafe, with carafe lid attached, on warming plate.
7. Plug into outlet.
8. Press **BREW OPTIONS** button until desired option is selected: Regular, Bold, or 1-4 Cups, if brewing a smaller amount of coffee.
9. Press **I/O (ON/OFF)** button to start.

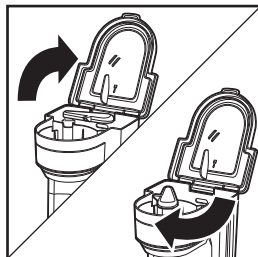

10. To serve coffee during the brewing cycle, remove carafe and pour a cup. Do not pause longer than 20 seconds. By removing the carafe, the flow of coffee from the bottom of the filter basket will stop.
11. Press **I/O (ON/OFF)** button when finished and unplug. NOTE: If the coffee maker is not turned off manually, it will automatically shut off in 2 hours.

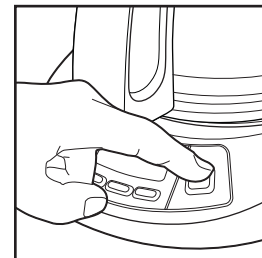

## Programming

1. Press **H** (hour) and then **M** (minute) to set clock.
2. While holding **PROG** (program) button, press **H** and **M** until the desired brewing start time is reached.
3. Press and release **PROG** button for less than 1 second to set coffee maker to come on automatically at the desired time. Press **PROG** again to cancel automatic brew.

## Best-Tasting Coffee Tips

- All coffees are made from either arabica beans or robusta beans, or some combination of both. Arabica beans are slightly more expensive, but tend to produce better-tasting coffee.
- Ground coffee will become stale much faster than whole beans. If buying preground coffee, choose a package with the latest expiration date or a smaller quantity.
- If grinding whole beans, set your coffee grinder on a fine/medium grind. This will yield the best-tasting grounds. Try to use freshly ground coffee within about a week of grinding.
- Using a water filter, filtered water, or bottled water will yield better-tasting coffee than tap water.
- Use approximately 1 tablespoon (15 ml) of grounds for each cup of coffee being made. To avoid overflow, use slightly less grounds (3/4 tablespoon [11 ml]) when brewing decaf or flavored coffees. Also, be aware that using coffee that is ground too finely may also cause the filter basket to overflow.
- Make sure your coffee maker is clean. See “Care and Cleaning” section.

## Care and Cleaning

### **⚠ WARNING Shock Hazard.**

Do not immerse cord, plug, or coffee maker in any liquid.

All coffee makers should be cleaned at least once a month (once a week for areas with hard water).

1. Remove optional water filter.
2. Pour 1 pint (2 cups/473 ml) vinegar into water reservoir.
3. Press **I/O** (ON) button. Press **I/O** (OFF) button again after 30 seconds and wait 30 minutes. Press **I/O** (ON) button. Press **I/O** (OFF) button again when finished.
4. Run 2–3 more brew cycles with CLEAN WATER only. Allow to cool between cycles.
5. Carafe and filter basket are top-rack dishwasher-safe. Wipe the outside of the coffee maker with a damp cloth and dry.
6. DO NOT use the “SANI” setting when washing in the dishwasher. “SANI” cycle temperatures could damage your product. If using a water filter, it should be replaced every 60 cycles for the best tasting coffee.

# Carafe Safety Precautions



This symbol alerts you to the potential danger for personal injury if you fail to read and follow these safety precautions.



This symbol reminds you that glass is fragile and can break which could result in personal injury.

- Do not use a cracked carafe or a carafe having a loose or weakened handle.
- This carafe is designed to be used only on the warming plate of your coffee maker. Do not use on a gas or electric rangetop, or in a microwave or conventional oven.
- To avoid breakage, handle carafe with care. Avoid impact. Glass will break as a result of impact. Use care when filling with water to avoid hitting faucet.
- Do not place hot carafe on cool or wet surface. Allow to cool before washing or adding liquids.
- Do not set empty carafe on a hot heating surface.
- Do not clean with steel wool pads, abrasive cleanser, or any other materials that may scratch.
- Do not place hands inside carafe. When handling, be careful if wearing any hand jewelry, especially diamond rings. Jewelry can scratch the glass, which increases possibility of breakage.
- Do not bump, scratch, or boil dry.
- Discard carafe if it is cracked, scratched, or heated while empty for an extended period of time.
- To avoid accidents, do not pour in the direction of people.
- If stirring in the carafe, use only wooden, plastic, or rubber utensils. Do not use metal utensils.
- Follow the above safety precautions carefully to avoid serious burn injuries which may result if breakage occurs while carafe holds heated liquids.

# Troubleshooting

## **Filter basket overflows or coffee brews slowly.**

- Excessive amounts of ground coffee.
  - Decaffeinated and/or coffee ground too finely can cause overflow. Use slightly less grounds when brewing decaffeinated, flavored, or finely ground coffee. Or use medium ground coffee.
  - Coffee maker needs cleaning.
- If using a paper filter:**
- Coffee grounds between paper filter and filter basket.
  - Paper filter not open and in proper position.
  - Rinse filter basket before inserting paper filter so the edges will remain pressed against the sides of the basket.
  - Poor-quality paper filter.

## **Coffee tastes bad.**

- Coffee maker needs cleaning.
- Coffee ground too coarsely or too finely. Use medium ground coffee.
- Coffee-to-water ratio unbalanced. Adjust for personal preference.
- Poor coffee quality and freshness.
- Poor water quality (use filtered or bottled water).

## **Coffee not brewing or unit will not turn on.**

- Water reservoir is empty.
- Unit is unplugged.
- Power outage.
- Power surge. Unplug; then plug the unit back in.
- Clock requires reset after power outage.

# Notes

# Limited Warranty

This warranty applies to products purchased and used in the U.S. and Canada. This is the only express warranty for this product and is in lieu of any other warranty or condition.

This product is warranted to be free from defects in material and workmanship for a period of five (5) years from the date of original delivery in Canada and one (1) year from the date of original delivery in the U.S. During this period, your exclusive remedy is repair or replacement of this product or any component found to be defective, at our option; however, you are responsible for all costs associated with returning the product to us and our returning a product or component under this warranty to you. If the product or component is no longer available, we will replace with a similar one of equal or greater value.

This warranty does not cover glass, filters, wear from normal use, use not in conformity with the printed directions, or damage to the product resulting from accident, alteration, abuse, or misuse. This warranty extends only to the original consumer purchaser or gift recipient. Keep the original sales receipt, as proof of purchase is required to make a warranty claim. This warranty is void if the product is used for other than single-family household use or subjected to any voltage and waveform other than as specified on the rating label (e.g., 120V ~ 60 Hz).

We exclude all claims for special, incidental, and consequential damages caused by breach of express or implied warranty. All liability is limited to the amount of the purchase price. This warranty gives you specific legal rights. You may have other legal rights that vary depending on where you live. Some states or provinces do not allow limitations on implied warranties or special, incidental, or consequential damages, so the foregoing limitations may not apply to you.

To make a warranty claim, do not return this appliance to the store. Please call 1.800.851.8900 in the U.S. or 1.800.267.2826 in Canada or visit [hamiltonbeach.com](http://hamiltonbeach.com) in the U.S. or [hamiltonbeach.ca](http://hamiltonbeach.ca) in Canada. For faster service, locate the model, type, and series numbers on your appliance.

# PRÉCAUTIONS IMPORTANTES

Pour utiliser un appareil électroménager, vous devez toujours prendre des mesures élémentaires de sécurité pour réduire le risque d'incendie, d'électrocution et/ou de blessure corporelle, en particulier les mesures suivantes :

1. Lire toutes les instructions.
2. Cet appareil n'est pas destiné à être utilisé par des personnes (y compris les enfants) dont les capacités physiques, sensorielles ou mentales sont réduites, ou manquant d'expérience et de connaissance, sauf si elles sont étroitement surveillées et instruites sur l'utilisation de l'appareil par une personne responsable de leur sécurité.
3. Une surveillance étroite est requise pour tout appareil utilisé par ou près des enfants. Surveiller que les enfants ne jouent pas avec l'appareil.
4. Ne pas toucher aux surfaces chaudes. Utiliser les poignées ou les boutons. Prendre toutes les précautions nécessaires pour éviter les risques de brûlures occasionnés par les surfaces chaudes, les déversements de liquides chauds.
5. Pour protéger contre le choc électrique, ne pas placer le cordon, la fiche ou la cafetière dans l'eau ou autre liquide.
6. Débrancher de la prise murale lorsque la cafetière ou l'horloge n'est pas utilisée et avant le nettoyage. Laisser refroidir la cafetière avant d'installer ou de retirer des pièces et avant de la nettoyer.
7. Toujours placer la cafetière sur une surface plane et loin des bords de comptoir pour éviter le basculement accidentel lors de son fonctionnement.
8. Ne pas faire fonctionner un appareil électroménager avec un cordon ou une fiche endommagée, ou lorsque l'appareil ne fonctionne pas bien ou a été échappé ou endommagé d'une manière quelconque. Le remplacement et la réparation du cordon d'alimentation doivent être faits par le fabricant, son agent de service ou toute personne qualifiée de façon à éviter tout danger. Appeler le numéro de service à la clientèle fourni pour des renseignements concernant l'examen, la réparation ou l'ajustement.
9. L'utilisation d'accessoires non recommandés par le fabricant d'électroménagers peut causer un incendie, un choc électrique ou des blessures.
10. Utiliser uniquement la verseuse à café fournie avec cet appareil.
11. Ne pas utiliser à l'extérieur.
12. Ne pas laisser pendre le cordon de la table ou du comptoir et éviter tout contact avec les surfaces chaudes incluant la cuisinière.
13. La verseuse à café est conçue exclusivement pour cette cafetière. Elle ne doit jamais être utilisée sur une table de cuisson ou dans un four à micro-ondes.
14. Ne pas placer la verseuse à café chaude sur une surface mouillée ou froide.
15. Ne pas utiliser une verseuse à café fissurée ou avec une poignée lâche ou usée.
16. Ne pas nettoyer la verseuse à café avec de la poudre à nettoyer, des tampons métalliques ou autres matériaux abrasifs.
17. S'assurer que le couvercle de la verseuse à café est bien fixé pendant le cycle d'infusion et au moment de verser le café. Ne pas utiliser la force pour fixer le couvercle de la verseuse à café.
18. Ne pas placer la cafetière sur ou près d'une cuisinière électrique ou à gaz chaud ou dans un four chaud.
19. Pour débrancher la cafetière, tourner les boutons de réglage à ARRÊT (○) puis débrancher la fiche de la prise murale.
20. **AVERTISSEMENT !** Pour éviter les risques d'incendie et d'électrocution, ne pas enlever le couvercle inférieur de la cafetière. Aucune pièce réparable à l'intérieur. Les réparations doivent être faites par un technicien agréé seulement.
21. La plaque chauffante peut être encore chaude même si la cafetière est éteinte.
22. N'utiliser cet appareil que pour les fonctions auxquelles il est destiné.
23. Le nettoyage et l'entretien de l'utilisateur ne doivent pas être effectués par des enfants sans supervision.
24. Ne pas mettre la cafetière dans une armoire lors de l'utilisation.

# CONSERVER CES INSTRUCTIONS

## Autres consignes de sécurité pour le consommateur

**Cet appareil est destiné à un usage domestique uniquement.**

**⚠ AVERTISSEMENT** **Risque de choc électrique** : Cet appareil est fourni avec une fiche polarisée (une broche large) pour réduire le risque d'électrocution. Cette fiche n'entre que dans un seul sens dans une prise polarisée. Ne contrecarrez pas l'objectif sécuritaire de cette fiche en la modifiant de quelque manière que ce soit ou en utilisant un adaptateur. Si vous ne pouvez pas insérer complètement la fiche dans la prise, inversez la fiche. Si elle refuse toujours de s'insérer, faire remplacer la prise par un électricien.

La longueur du cordon installé sur cet appareil a été sélectionnée afin de réduire les risques d'enchevêtrement ou de faux pas causés par un fil trop long. L'utilisation d'une rallonge approuvée est permise si le cordon est trop court. Les caractéristiques électriques de la rallonge doivent être équivalentes ou supérieures aux caractéristiques de l'appareil. Prendre toutes les précautions nécessaires pour installer la rallonge de manière à ne pas la faire courir sur le comptoir ou sur une table pour éviter qu'un enfant ne tire sur le cordon ou trébuche accidentellement.

Pour éviter la surcharge du circuit électrique, ne pas utiliser un autre appareil à haute puissance sur le même circuit que cet appareil.

# Pièces et caractéristiques

Pour commander des pièces :  
Canada : 1.800.267.2826

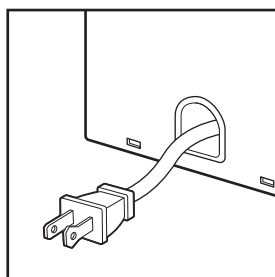

**Rangement interne  
du cordon**

**AVANT LA PREMIÈRE UTILISATION** : Laver toutes les pièces amovibles dans de l'eau chaude savonneuse. Rincer et sécher. Faire un cycle d'infusion avec de l'eau puis jeter l'eau.

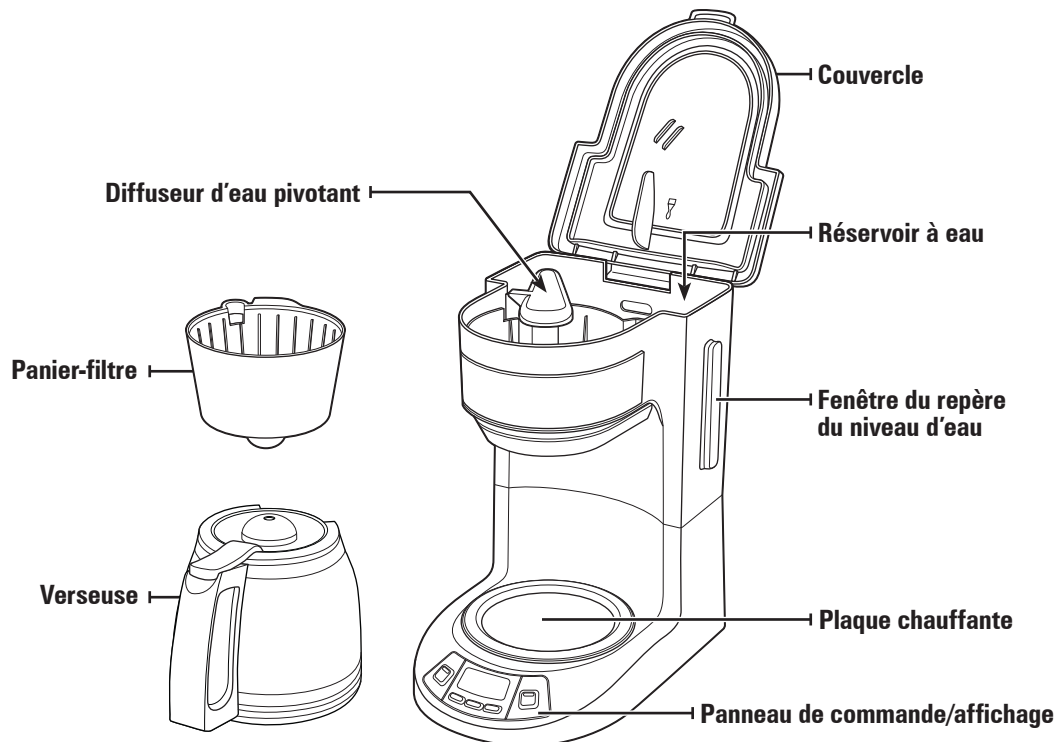

Hamilton Beach ne garantit en aucun cas la disponibilité des pièces de remplacement, des services de réparation, ni des renseignements nécessaires pour réparer ses produits. Pour obtenir de l'information sur les pièces et les services de réparation possiblement offerts à l'heure actuelle, veuillez communiquer avec nous à l'aide des moyens fournis dans le présent manuel.

# Préparation du café

## **⚠ AVERTISSEMENT** Risque de brûlures.

Pour éviter le débordement de café chaud du panier-filtre:

- Lors de l'utilisation d'un café décaféiné, ne dépasser pas les quantités recommandées par le fabricant de café.
- Si le panier-filtre déborde, débrancher la cafetière et laisser refroidir le contenu du panier-filtre avant de retirer le panier-filtre.

## **⚠ AVERTISSEMENT** Risque de choc électrique.

Ne pas immerger le cordon, la fiche ou la cafetière dans aucun liquide.

**⚠ AVERTISSEMENT** Risque de brûlures. Redéposer la verseuse en moins de 20 secondes pour éviter le débordement.

1. Soulever le couvercle. Déplacer le diffuseur d'eau pivotant au-dessus du réservoir d'eau et retirer le panier-filtre.
2. Placer un filtre à café de type « petit gâteau » dans le panier-filtre. Un filtre permanent peut aussi être utilisé.
3. Pour chaque tasse de café à préparer, mettre une cuiller à soupe (15 ml) rase de café dans le filtre.
4. Installer le panier-filtre et abaisser le couvercle. Le diffuseur retourne à sa place lorsque le couvercle est abaissé.
5. Remplir la verseuse avec la quantité d'eau désirée. Verser l'eau dans le réservoir d'eau.
6. Placer la verseuse munie de son couvercle sur la plaque chauffante.
7. Brancher dans la prise de courant.
8. Appuyer sur le bouton **BREW OPTIONS** (options d'infusion) pour obtenir l'option désirée : Regular (régulier), Bold (corsé) ou 1-4 Cups (1 à 4 tasses), pour infuser une plus petite quantité de café.

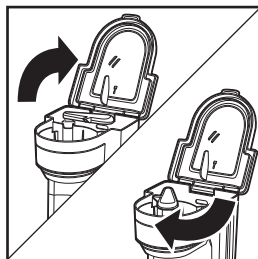

9. Appuyer sur le bouton **I/O** (MARCHE/ARRÊT) pour démarrer le cycle d'infusion.
10. **PAUSE ET SERVICE** : Pour servir le café pendant le cycle d'infusion, retirer la verseuse et verser le café dans une tasse. Éviter les pauses de plus de 20 secondes. Le retrait de la verseuse permet l'interruption du débit de café provenant du fond du panier-filtre.
11. Appuyer sur le bouton **I/O** (MARCHE/ARRÊT) dès la fin du cycle et débrancher. **REMARQUE** : Si la cafetière ne s'éteint pas manuellement, elle s'éteindra automatiquement dans 2 heures.

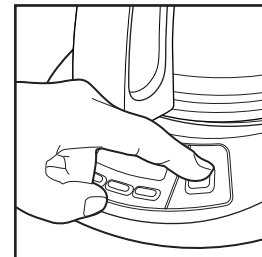

## Programmation

1. Appuyer sur **H** (heure) et ensuite sur **M** (minute) pour régler la minuterie.
2. Tenir le bouton **PROG** (programme) et appuyer sur les boutons **H** et **M** pour régler l'heure de mise en marche.
3. Appuyer et relâcher le bouton **PROG** en moins d'une seconde pour activer la mise en marche automatique à l'heure désirée. Appuyer de nouveau sur le bouton **PROG** pour annuler l'infusion automatique.

## Conseils pour obtenir un café plus savoureux

- Tous les cafés sont faits à partir de grains arabica ou robusta ou une combinaison des deux. Les grains Arabica sont légèrement plus coûteux, mais ont tendance à produire le meilleur café.
- Le café moulu s'évente beaucoup plus rapidement que les grains entiers. Si vous achetez du café moulu, choisir un paquet avec la date d'expiration la plus tardive ou une plus petite quantité.
- Pour moulin des grains entiers, régler votre moulin à café sur un réglage fine / moyen. Ceci donnera des moutures au meilleur arôme. Essayer d'utiliser du café fraîchement moulu dans la semaine qui suit.
- Utiliser un filtre à eau, de l'eau filtrée ou en bouteille donne un café de meilleur arôme que d'utiliser de l'eau du robinet.
- Utiliser environ 1 cuillère à soupe (15 ml) de café moulu pour chaque tasse de café à infuser. Pour le café décaféiné et les cafés aromatisés, utiliser un peu moins de café moulu (3/4 cuillère à soupe [11 ml]) pour éviter les débordements. D'autre part, utiliser du café moulu trop finement peut causer le débordement du panier-filtre.
- Assurez-vous que la cafetière est propre. Consulter le chapitre « Entretien et nettoyage ».

## Entretien et nettoyage

**⚠ AVERTISSEMENT** Ne pas immerger le cordon, la fiche ou la cafetière dans aucun liquide.

Toutes les cafetières doivent être nettoyées au moins une fois par mois (une fois par semaine pour les zones à eau calcaire).

1. Retirer le filtre à eau facultatif.
2. Verser 2 tasses (473 ml) de vinaigre dans le réservoir à eau.
3. Appuyer sur le bouton I/O (MARCHE). Appuyer sur le bouton I/O (ARRÊT) après 30 secondes et attendre 30 minutes. Appuyer sur le bouton I/O (MARCHE). Appuyer sur le bouton I/O (ARRÊT) dès la fin de l'utilisation.
4. Faites fonctionner 2–3 autres cycles d'infusion avec seulement DE L'EAU PROPRE. Laisser refroidir entre les cycles.
5. La verseuse et le panier-filtre sont lavables dans le panier supérieur du lave-vaisselle. Essuyer l'extérieur de la cafetière avec un linge humide et sécher.
6. NE PAS utiliser le réglage "SANI" du lave-vaisselle. Les températures du cycle "SANI" peuvent endommager le produit. Avec l'utilisation d'un filtre à eau, le filtre doit être changé à tous les 60 cycles afin d'obtenir un café plus savoureux.

# Précautions à prendre avec la verseuse



Ce symbole vous indique qu'il existe un danger potentiel de blessures corporelles si vous omettez de lire et de suivre ces précautions de sécurité.



Ce symbole vous rappelle que le verre est fragile et qu'une brisure peut entraîner des blessures corporelles.

- N'utiliser pas une verseuse fêlée ou dont la poignée est desserrée.
- Cette verseuse est conçue pour être utilisée uniquement sur la plaque chauffante de votre cafetière. Éviter de la faire fonctionner sur le dessus d'une cuisinière électrique ou à gaz, ou dans un four à micro-ondes ou conventionnel.
- Pour éviter de la briser, manipuler la verseuse avec soin. Éviter tout impact car le verre cassera. Lorsque vous la remplissez d'eau, agir avec précaution pour éviter de heurter un robinet.
- Ne placer pas la verseuse chaude sur une surface froide ou humide. Laisser-la refroidir avant de la nettoyer ou d'y verser un liquide.
- Ne laisser pas une verseuse vide sur une surface chauffante.
- Éviter de nettoyer la verseuse avec des produits qui égratignent comme les tampons en laine d'acier ou les produits nettoyants abrasifs.
- N'insérer pas les mains dans la verseuse. Manipuler celle-ci avec soin si vous portez des bijoux, particulièrement des bagues avec diamants. Les bijoux peuvent égratigner le verre, ce qui augmente la possibilité de casse.
- Éviter de heurter, d'égratigner la cafetière ou de laisser l'eau s'évaporer entièrement.
- Jeter immédiatement la verseuse lorsque celle-ci est craquelée, égratignée, ou chauffée à vide durant une longue période.
- Afin d'éviter les accidents, ne verser pas le liquide en faisant face aux gens.
- Pour remuer le liquide dans la verseuse, n'utiliser que des ustensiles en plastique, en bois ou en caoutchouc. N'utiliser pas d'ustensiles en métal.
- Veuillez suivre à la lettre ces précautions de sécurité pour éviter toute brûlure grave qui pourrait être causée par le bris d'une verseuse remplie de liquide chaud.

# Dépannage

## Le panier-filtre déborde ou le café infuse lentement.

- Quantités excessives de café.
- Le café décaféiné ou les grains de café moulu trop finement peut occasionner le débordement. Utiliser un peu moins de café moulu pour l'infusion de café décaféiné, aromatisé ou à mouture fine ou utiliser une mouture moyenne de café.

- La cafetière a besoin d'être nettoyée.

### Si vous utilisez un filtre conique en papier :

- De la mouture de café a pénétré entre le filtre en papier et le panier-filtre.
- Le filtre en papier n'est pas ouvert ou est mal positionné.
- Rincer le panier-filtre avant d'y placer le filtre en papier pour que les bords de celui-ci adhèrent aux parois humides du panier.
- Filtre en papier de mauvaise qualité.

## Le café a un mauvais goût.

- La cafetière a besoin d'être nettoyée.
- La mouture du café est trop grossière ou trop fine. Utiliser une mouture moyenne de café.
- Portions de café et d'eau incorrecte. Ajuster les choix personnels.
- La qualité et la fraîcheur du café laissent à désirer.
- L'eau est de piètre qualité. (Utiliser de l'eau filtrée ou en bouteille).

## La cafetière n'infuse pas de café/l'appareil ne se met pas en marche.

- Le réservoir d'eau est vide.
- L'appareil est débranché.
- Il y a eu une panne d'électricité.
- Il y a eu une surtension électrique. Débrancher l'appareil et brancher-le à nouveau.
- L'horloge doit être réglée de nouveau après la panne d'électricité.

# Garantie limitée

Cette garantie s'applique aux produits achetés et utilisés aux É.-U. et au Canada. C'est la seule garantie expresse pour ce produit et est en lieu et place de tout autre garantie ou condition.

Ce produit est garanti contre tout défaut de matériaux et de main-d'oeuvre pour une période des cinq (5) ans à compter de la date de livraison d'origine au Canada et un (1) an à compter de la date de livraison d'origine aux É.-U. Au cours de cette période, votre seul recours est la réparation ou le remplacement de ce produit ou tout composant s'avérant défectueux, à notre gré, mais vous êtes responsable de tous les coûts liés à l'expédition du produit et le retour d'un produit ou d'un composant dans le cadre de cette garantie. Si le produit ou un composant n'est plus offert, nous le remplacerons par un produit similaire de valeur égale ou supérieure.

Cette garantie ne couvre pas le verre, les filtres, l'usure d'un usage normal, l'utilisation non conforme aux directives imprimées, ou des dommages au produit résultant d'un accident, modification, utilisation abusive ou incorrecte. Cette garantie s'applique seulement à l'acheteur original ou à la personne l'ayant reçu en cadeau. La présentation du reçu de vente d'origine comme preuve d'achat est nécessaire pour faire une réclamation au titre de cette garantie. Cette garantie s'annule si le produit est utilisé autrement que par une famille ou si l'appareil est soumis à toute tension ou forme d'onde différente des caractéristiques nominales précisées sur l'étiquette (par ex. : 120 V ~ 60 Hz).

Nous excluons toutes les réclamations au titre de cette garantie pour les dommages spéciaux, consécutifs et indirects causés par la violation de garantie expresse ou implicite. Toute responsabilité est limitée au prix d'achat. **Chaque garantie implicite, y compris toute garantie ou condition de qualité marchande ou d'adéquation à un usage particulier, est exonérée, sauf dans la mesure interdite par la loi, auquel cas la garantie ou condition est limitée à la durée de cette garantie écrite.** Cette garantie vous donne des droits légaux précis. Vous pouvez avoir d'autres droits qui varient selon l'endroit où vous habitez. Certaines provinces ne permettent pas les limitations sur les garanties implicites ou les dommages spéciaux ou indirects de telle sorte que les limitations ci-dessus ne s'appliquent peut-être pas à votre cas.

Ne pas retourner cet appareil au magasin lors d'une réclamation au titre de cette garantie. Téléphoner au 1.800.851.8900 aux É.-U. ou au 1.800.267.2826 au Canada ou visiter le site internet [hamiltonbeach.com](http://hamiltonbeach.com) aux É.-U. ou [hamiltonbeach.ca](http://hamiltonbeach.ca) au Canada. Pour un service plus rapide, trouvez le numéro de modèle, le type d'appareil et les numéros de série sur votre appareil.

# SALVAGUARDIAS IMPORTANTES

Cuando utilice artefactos eléctricos, siempre deben seguirse precauciones de seguridad básicas a fin de reducir el riesgo de incendio, descarga eléctrica, y/o lesiones a personas, incluyendo las siguientes:

1. Lea todas las instrucciones.
2. Este aparato no se destina para utilizarse por personas (incluyendo niños) cuyas capacidades físicas, sensoriales o mentales sean diferentes o estén reducidas, o carezcan de experiencia o conocimiento, a menos que dichas personas reciban una supervisión o capacitación para el funcionamiento del aparato por una persona responsable de su seguridad.
3. Se requiere de una estrecha supervisión cuando el aparato se use por o cerca de niños. Los niños deben supervisarse para asegurar que ellos no empleen los aparatos como juguete.
4. Verifique que el voltaje de su instalación corresponda con el del producto.
5. No toque superficies calientes. Use las manijas o perillas. Se debe de tener cuidado, ya que pueden ocurrir quemaduras al tocar partes calientes o líquido caliente derramado.
6. Para protegerse contra choques eléctricos no sumerja el cordón, el enchufe o la cafetera en el agua o en otro líquido.
7. Desconecte de la toma cuando ya sea que la cafetera o reloj no estén en uso o antes de limpiar. Deje enfriar antes de poner o quitar partes y antes de limpiar el aparato.
8. La cafetera debe funcionar sobre una superficie plana lejos de borde de una cubierta para prevenir que se ladee.
9. No opere ningún aparato con cables o enchufe dañados o después de que el aparato funcione mal o se caiga o dañe de cualquier manera. El reemplazo del cable de suministro y las reparaciones deben ser efectuadas por el fabricante, su agente de servicio, o personas igualmente calificadas para poder evitar un peligro. Llame al número de servicio al cliente proporcionado para información sobre examinación, reparación o ajuste.
10. El uso de aditamentos de accesorio no recomendados por el fabricante del aparato puede causar incendio, descarga eléctrica o lesiones a personas.
11. Use solo la jarra provista con este aparato.
12. No use en exteriores.
13. No deje que el cable cuelgue del borde de la mesa o cubierta o toque superficies calientes, incluyendo el horno.
14. La jarra está diseñada para uso con esta cafetera. No debe usarse sobre una estufa o en un horno de microondas.
15. No ponga una jarra caliente sobre una superficie mojada o fría.
16. No use una jarra quebrada o una con manijas flojas o debilitadas.
17. No limpie la jarra con limpiadores, estropajos de acero u otros materiales abrasivos.
18. Asegúrese que la tapa de la jarra esté de manera segura en su lugar antes del ciclo de preparación y cuando vacíe café, no use fuerza cuando coloque la tapa en la jarra.
19. No coloque la cafetera sobre o cerca de un quemador de gas o eléctrico caliente o en un horno caliente.
20. Para desconectar la cafetera, ponga los controles en APAGADO (O), luego remueva el enchufe de la toma de pared.
21. **¡ADVERTENCIA!** Para reducir el riesgo de fuego o descarga eléctrica, no remueva la cubierta inferior. No hay partes servibles en el interior. La reparación debe hacerse por personal de servicio autorizado únicamente.
22. No use el aparato para otro uso más que para el que fue diseñado.
23. La placa calentadora puede permanecer caliente después de haber apagado la cafetera.
24. La limpieza y el mantenimiento del usuario no deben ser realizados por niños sin supervisión.
25. No coloque la cafetera en un gabinete cuando esté en uso.

# GUARDE ESTAS INSTRUCCIONES

## Otra Información de Seguridad para el Cliente

**Este aparato ha sido diseñado solamente para uso doméstico.**

**⚠ ADVERTENCIA Peligro de Descarga Eléctrica:** Este aparato es provisto con un enchufe polarizado (una pata más ancha) para reducir el riesgo de una descarga eléctrica. El enchufe embona únicamente en una dirección dentro de un tomacorriente polarizado. No trate de obviar el propósito de seguridad del enchufe modificándolo de alguna manera o utilizando un adaptador. Si el enchufe no entra completamente en la toma, invierta el enchufe. Si aún no entra, haga que un electricista reemplace la toma.

El largo del cable que se usa en este aparato fue seleccionado para reducir el peligro de que alguien se enganche o tropiece con un cable más largo. Si es necesario usar un cable más largo, se podrá usar un cable de extensión aprobado. La clasificación eléctrica nominal del cable de extensión debe ser igual o mayor que la clasificación nominal del aparato. Es importante tener cuidado de colocar el cable de extensión para que no se pliegue sobre el mostrador o la mesera en donde niños puedan tirar del mismo o tropezarse accidentalmente.

Para evitar una sobrecarga eléctrica del circuito, no use otro aparato de alto voltaje en el mismo circuito con este aparato.

# Piezas y Características

Para ordenar partes:

EE. UU.: 1.800.851.8900

hiltonbeach.com

México: 800 71 16 100

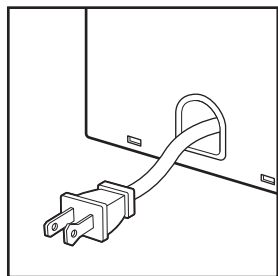

Almacenaje de Cable

**ANTES DEL PRIMER USO:** Lave todas las piezas desmontables en agua caliente jabonosa. Enjuague y seque. Prepare un ciclo con agua y descarte el agua.

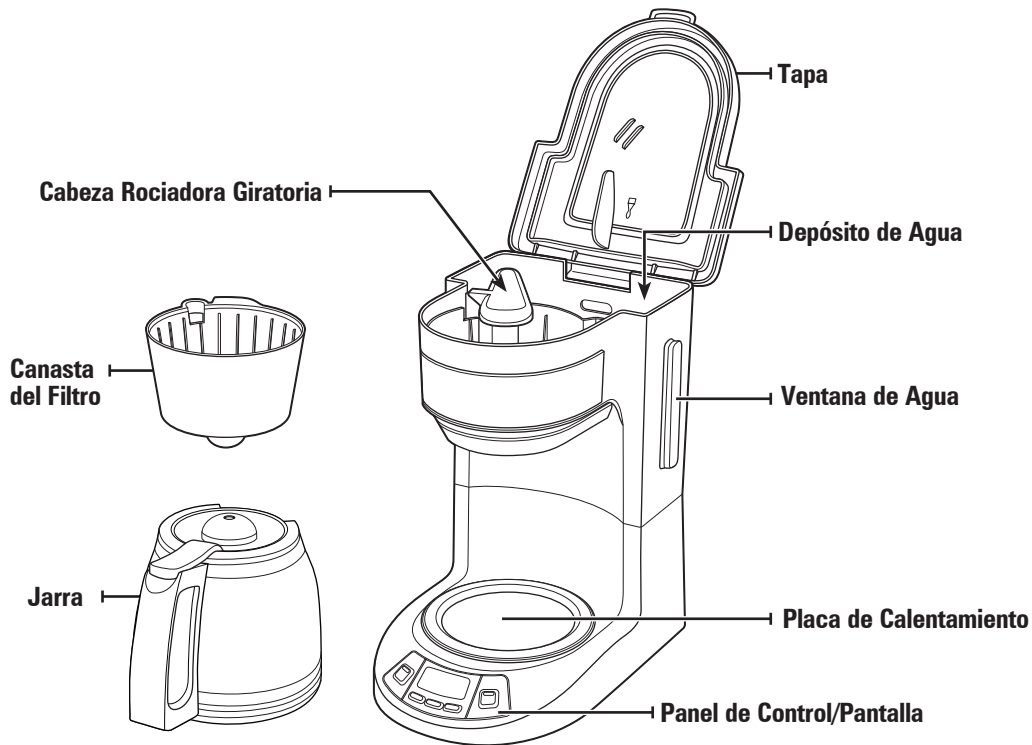

Hamilton Beach no garantiza en ningún caso la disponibilidad de repuestos, servicios de reparación ni la información necesaria para reparar nuestros productos. Para obtener información sobre las piezas y servicios de reparación que puedan estar disponibles actualmente, comuníquese con nosotros a través de los medios indicados en este manual.

# Como Preparar Café

## **⚠ ADVERTENCIA Peligro de Quemaduras.**

Para evitar que el café caliente se desborde de la canastilla de filtro:

- Cuando use café descafeinado, no exceda la cantidad de porción recomendada por el fabricante de café.
- Si ocurre un desborde de la canastilla de filtro, desconecte la cafetera y deje que el café en la canastilla de filtro se enfríe antes de remover la canastilla de filtro.

## **⚠ ADVERTENCIA Peligro de Descarga Eléctrica.**

No sumerja el cable, enchufe o cafetera en ningún líquido.

**⚠ ADVERTENCIA Peligro de Quemaduras.** La jarra debe volver a colocarse dentro de los 20 segundos después de quitarse para evitar desbordes.

1. Levante la tapa. Mueva la cabeza rociadora giratoria sobre el depósito de agua y quite la canasta del filtro.
2. Coloque el filtro de papel estilo moldecitos de magdalenas dentro de la canasta de preparación. También se puede utilizar un filtro permanente.
3. Por cada taza de café que desee preparar, coloque en el filtro una cucharada (15 ml) grande al ras de café.
4. Agregue la canasta del filtro y baje la tapa. La cabeza rociadora volverá a su lugar cuando usted baje la tapa.
5. Llene la jarra con la cantidad deseada de agua. Agregue agua al depósito de agua.
6. Coloque la jarra, con la tapa puesta, sobre la placa de calentamiento el café.
7. Enchufe en el tomacorriente.
8. Presione el botón **BREW OPTIONS** (opciones de preparación) hasta que haya seleccionado la opción deseada: Regular, Bold (fuerte), o 1-4 Cups (1 a 4 tazas), si va a preparar una cantidad más pequeña de café.

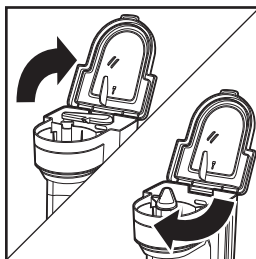

9. Presione el botón **I/O** (ENCENDIDO/APAGADO) para comenzar.
10. **PAUSA AL SERVIR:** Para servir café durante el ciclo de preparación, quite la jarra y sirva una taza. No deje la cafetera en pausa por más de 20 segundos. Al quitar la jarra, el flujo de café desde la parte inferior del portafiltros se detendrá.
11. Presione el botón **I/O** (ENCENDIDO/APAGADO) cuando haya finalizado y desenchufe. **NOTA:** Si la cafetera no se apaga en forma manual, ésta se apagará automáticamente en 2 horas.

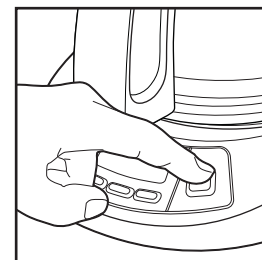

## Programación

1. Presione **H** (hora) y luego **M** (minuto) para configurar el reloj.
2. Mientras sostiene el botón **PROG** (programa), presione los botones **H** y **M** hasta llegar al tiempo de inicio deseado.
3. Presione y libere el botón **PROG** por menos de 1 segundo para establecer que la cafetera se encienda automáticamente a la hora deseada. Presione el botón **PROG** nuevamente si desea anular la preparación automática.

# Consejos para Lograr una Café más Rico

- Todos los cafés están hechos de granos de arábica o robusta, o de una combinación de ambos. Los granos de arábica son un poco más caros pero tienden a producir una café de mejor sabor.
- El café molido se pone rancio más rápido que los granos enteros. Si compra café premolido, elija un paquete con la fecha de vencimiento más alejada o de menor cantidad.
- Si va a moler granos enteros, configure su molino de café en un molido fino/mediano. Esto genera el café molido de mejor sabor. Trate de utilizar el café recién molido dentro de la semana de molido.
- Usar un filtro de agua, agua filtrada o agua mineral genera un café más rico que usar agua de grifo.
- Utilice aproximadamente 1 cucharada (15 ml) de café molido por cada taza de café a preparar. Para evitar desbordes, utilice un poco menos de café (3/4 cucharada [11 ml]) cuando prepare cafés descafeinados o saborizados. Además, tenga en cuenta que usar café molido muy fino también puede provocar desbordes en la canasta del filtro.
- Asegúrese de que su cafetera esté limpia. Ver la sección “Cuidado y Limpieza”.

# Cuidado y Limpieza

## **⚠ ADVERTENCIA Peligro de Descarga Eléctrica.**

No sumerja el cable, enchufe o cafetera en ningún líquido.

Todas las cafeteras deben limpiarse por lo menos una vez por mes (una vez por semana en áreas de agua dura).

1. Remueva el filtro de agua opcional.
2. Vacíe medio litro (2 tazas/473 ml) de vinagre en el depósito de agua.
3. Presione el botón **I/O** (ENCENDIDO). Presione el botón **I/O** (APAGADO) después de 30 segundos y espere 30 minutos. Presione el botón **I/O** (ENCENDIDO). Presione el botón **I/O** (APAGADO) cuando termine.
4. Haga 2–3 ciclos de preparación más con AGUA LIMPIA solamente. Deje enfriar entre ciclos.
5. La jarra y la canasta del filtro son aptos para lavarse en lavavajillas en el estante superior. Limpie la parte externa de la cafetera con un paño húmedo y luego seque.
6. No utilice la configuración “SANI” cuando la lave en el lavavajillas. Las temperaturas del ciclo “SANI” pueden dañar su producto. Si utiliza un filtro de agua, éste debe reemplazarse cada 60 ciclos para lograr un café del mejor sabor.

# Precauciones de Seguridad de la Jarra



Este símbolo le advierte de un riesgo potencial de lesiones personales si no se leen y siguen estas instrucciones de seguridad.



Este símbolo le recuerda que el vidrio es frágil y que puede romperse resultando en lesiones personales.

- Nunca use una jarra rajada o una cuya agarradera esté floja o débil.
- Esta jarra está diseñada para usarse solo sobre la placa de calentamiento el café de su cafetera. No la use encima de una estufa eléctrica o de gas o en el interior de un horno de microondas o un horno convencional.
- Para evitar rupturas, maneje la jarra cuidadosamente. Evite los impactos. El vidrio se romperá como resultado de un impacto. Tenga cuidado al llenar la jarra con agua para evitar golpearla con el grifo.
- Nunca deposite la jarra caliente sobre una superficie húmeda o fría. Permita que se enfríe antes de lavarla o de agregarle algún líquido.
- Nunca deposite la jarra vacía encima de una superficie de calentamiento que esté caliente.
- No la limpie con estropajos de fibra metálica, limpiadores abrasivos o cualquier otro material que pudiese rayarla.
- No coloque las manos dentro de la jarra. Cuando la esté manipulando, tenga cuidado si usa joyas en sus manos, particularmente anillos de diamantes. Las joyas pueden rayar el vidrio, lo que aumenta la posibilidad de que se rompa.
- No la golpee, raye ni permita que se sobrecaliente en seco.
- Si es que la jarra está rajada, rayada o se mantuvo caliente estando vacía por un período prolongado de tiempo, deshágase de ella.
- Para evitar accidentes no vierta líquidos en dirección a las personas.
- Si necesita revolver el contenido de la jarra, use utensilios de madera, plástico o hule solamente. Nunca use utensilios de metal.
- Siga cuidadosamente las instrucciones mencionadas anteriormente para evitar quemaduras serias que pudiesen resultar si es que alguna jarra se rompiese mientras contenga líquidos calientes.

# Resolviendo Problemas

## El portafiltros se desborda o la preparación del café es muy lenta.

- Cantidad de café molido en exceso.
- El café descafeinado y/o el café molido muy fino pueden provocar desbordes en la canasta de preparación. Utilice un poco menos de café cuando prepare café descafeinado, saborizado o molido fino. O utilice café molido mediano.
- La cafetera necesita limpiarse.

### Si utiliza un filtro de papel:

- Hay granos de café entre el filtro de papel y la canasta de preparación.
- El filtro de papel no está abierto ni en la posición apropiada.
- Enjuague la canasta de preparación antes de insertar el filtro de papel para que los bordes permanezcan presionados contra los lados de la canasta.
- El filtro de papel es de baja calidad.

## El café sabe mal.

- La cafetera necesita limpiarse.
- El café molido es muy grueso o muy fino. Utilice café molido mediano.
- La cantidad de café-agua no es la correcta. Ajuste según la preferencia personal.
- El café es de baja calidad y fresca.
- El agua es de baja calidad (use agua filtrada o embotellada).

## No está en marcha la preparación del café/ la unidad no enciende.

- El recipiente del agua está vacío.
- La unidad está desenchufada.
- Corte de corriente.
- Subida de voltaje. Desenchufe, luego enchufe la unidad de nuevo.
- El reloj necesita ser reajustado después de un corte de corriente.

## GARANTÍA PARA PRODUCTOS COMPRADOS EN MÉXICO

PRODUCTO:

MARCA:

MODELO:

Grupo HB/PS, S.A. de C.V. cuenta con una Red de Centros de Servicio Autorizada, por favor consulte en la lista anexa el nombre y dirección de los establecimientos en la República Mexicana en donde usted podrá hacer efectiva la garantía, obtener partes, componentes, consumibles y accesorios; así como también obtener servicio para productos fuera de garantía. Para mayor información llame al:

Grupo HB/PS, S.A. de C.V. le otorga a partir de la fecha de entrega original:

**GARANTÍA DE 1 AÑO.**

### COBERTURA

- Esta garantía ampara, todas las piezas y componentes del producto que resulten con defecto de fabricación incluyendo la mano de obra.
- Grupo HB/PS, S.A. de C.V. se obliga a reemplazar, reparar o reponer, cualquier pieza o componente defectuoso; proporcionar la mano de obra necesaria para su diagnóstico y reparación, todo lo anterior sin costo adicional para el consumidor.
- Esta garantía incluye los gastos de transportación del producto que deriven de su cumplimiento dentro de su red de servicio.

### LIMITACIONES

- Esta garantía no ampara el reemplazo de piezas deterioradas por uso o por desgaste normal, como son: cuchillas, vasos, jarras, filtros, etc.
- Grupo HB/PS, S.A. de C.V. no se hace responsable por los accidentes producidos a consecuencia de una instalación eléctrica defectuosa, ausencia de toma de tierra, clavija o enchufe en mal estado, etc.

### EXCEPCIONES

Esta garantía no será efectiva en los siguientes casos:

- a) Cuando el producto se hubiese utilizado en condiciones distintas a las normales. (Uso industrial, semi-industrial o comercial.)
- b) Cuando el producto no hubiese sido operado de acuerdo con el instructivo de uso.
- c) Cuando el producto hubiese sido alterado o reparado por personas no autorizadas por Grupo HB PS, S.A. de C.V. el fabricante nacional, importador o comercializador responsable respectivo.

El consumidor puede solicitar que se haga efectiva la garantía ante la propia casa comercial donde adquirió su producto, siempre y cuando Grupo HB/PS, S.A. de C.V. no cuente con talleres de servicio.

### PROCEDIMIENTO PARA HACER EFECTIVA LA GARANTÍA

- Para hacer efectiva la garantía, lleve su aparato al Centro de Servicio Autorizado más cercano a su domicilio (consulte la lista anexa).
- Si no existe Centro de Servicio Autorizado en su localidad llame a nuestro Centro de Atención al Consumidor para recibir instrucciones de como hacer efectiva su garantía.

FECHA DE ENTREGA	SELLO DEL VENDEDOR	QUEJAS Y SUGERENCIAS
DÍA__ MES__ AÑO__		Si desea hacer comentarios o sugerencias con respecto a nuestro servicio o tiene alguna queja derivada de la atención recibida en alguno de nuestros Centros de Servicio Autorizados, por favor dirigirse a:

## CENTROS DE SERVICIO AUTORIZADOS

### Ciudad de México

#### ELECTRODOMÉSTICOS

Av. Plutarco Elias Cailes No. 1499

Zacahuitzo, Benito Juárez, Ciudad de México, C.P. 09490

Tel: 55 5235 2323

#### CASA GARCÍA

Av. Patriotismo No. 875-B

Mixcoac, Benito Juárez, Ciudad de México, C.P. 03910

Tel: 55 5563 8723

### Nuevo León

#### FERNANDO SEPÚLVEDA REFACCIONES

Ruperto Martínez No. 238 Ote.

Col. Centro Monterrey, N.L., C.P. 64000

Tel: 81 8343 6700

### Jalisco

#### SERVICIOS DE MANTENIMIENTO CASTILLO

Garibaldi No. 1450

Ladrón de Guevara, Guadalajara, Jalisco, C.P. 44660

Tel: 33 3825 3480

**Modelo:**  
46290

**Tipos**  
A127

**Características Eléctricas:**  
120 V ~ 60 Hz 900 W

**Los modelos incluidos en el instructivo de Uso y Cuidado pueden ir seguidos o no por un sufijo correspondiente a una o varias letras del alfabeto y sus combinaciones, separadas o no por un espacio, coma, diagonal, o guión. Como ejemplos los sufijos pueden ser: "Y" y/o "MX" y/o "MXY" y/o "Z".**