

# **VEVOR<sup>®</sup>**

**TOUGH TOOLS, HALF PRICE**

Technical Support and E-Warranty Certificate

[www.vevor.com/support](http://www.vevor.com/support)

## **FIRE PIT BURNER/PAN**

**MODEL:1050265,1050268**

We continue to be committed to provide you tools with competitive price.

"Save Half", "Half Price" or any other similar expressions used by us only represents an estimate of savings you might benefit from buying certain tools with us compared to the major top brands and does not necessarily mean to cover all categories of tools offered by us. You are kindly reminded to verify carefully when you are placing an order with us if you are actually saving half in comparison with the top major brands.

# VEVOR<sup>®</sup>

TOUGH TOOLS, HALF PRICE

## FIRE PIT BURNER/PAN

MODEL:1050265,1050268

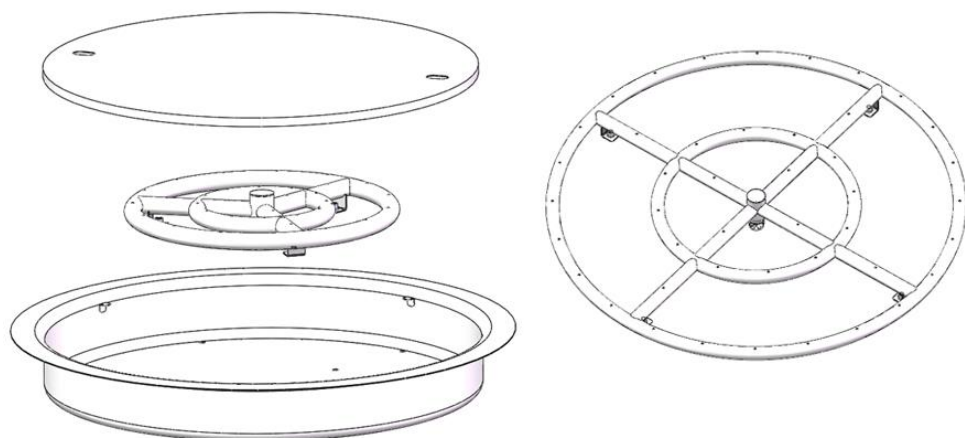

### NEED HELP? CONTACT US!



Have product questions? Need technical support? Please feel free to contact us:

 [CustomerService@vevor.com](mailto:CustomerService@vevor.com)

This is the original instruction, please read all manual instructions carefully before operating. VEVOR reserves a clear interpretation of our user manual. The appearance of the product shall be subject to the product you received. Please forgive us that we won't inform you again if there are any technology or software updates on our product.

# INSTALLATION PRECAUTION

PLEASE RETAIN THIS MANUAL FOR FUTURE REFERENCE

	<b>Warning: For Outdoor Use Only</b>	
	<b>DANGER</b>	<b>CARBON MONOXIDE HAZZARD</b>
	<p>This appliance can produce carbon monoxide which has no odor.</p> <p>Using it in an enclosed space can kill you.</p> <p>Never use this appliance in an enclosed space. such as a camper, tent, car or home.</p>	

	<b>DANGER</b>
<p>If you smell gas:</p> <ol style="list-style-type: none"><li>1. Shut off gas to the appliance.</li><li>2. Extinguish any open flame.</li><li>3. If odor continues, keep away from the appliance and immediately call your gas supplier or fire department.</li></ol>	

	<b>WARNING</b>
<p>Improper installation, adjustment, alteration, service or maintenance can cause injury or property damage. Read the installation, operating and maintenance instructions thoroughly before installing or servicing this equipment.</p>	

	<b>WARNING</b>
<p>Do not store or use gasoline or other flammable vapors and liquids in the vicinity of this or other appliance.</p> <p>An LP-cylinder not connected for use shall not be stored in the vicinity of this or any other appliance.</p>	

	<b>WARNING</b>
<p>Do not leave unattended during use. Do not use for cooking. Follow all gas leak procedures in this manual before operation.</p>	

**WARNING:** If the information in these instructions is not followed exactly, a fire or explosion may result causing property damage, personal injury or death.

## **INSTALLATION AND OPERATION SAFETY**

### **GUIDELINES**

**CAUTION:** It is NOT recommended outdoor fire features be operated when wind exceeds 25 mph Prior to turning appliance on visually inspect fire feature to ensure debris such as leaves or other combustible material has not inside the feature which could burn and emit embers once the fire feature is turned. Also ensure any person standing close to the fire feature is aware you will be turning the fire feature on prior to actually turning it on.

**Installation and repair should be done by a qualified service person. The appliance should be inspected before use and at least annually by a qualified service person. More frequent cleaning may be required as necessary. It is imperative that control compartment, burners and circulating air passageways of the appliance be kept clean.**

- Do NOT install damaged components.**
- Do NOT install incomplete components.**
- Do NOT install substitute components.**

Ensure the appliance is installed so the vent opening at the unit's base remains obstacle-free at all times and during all weather conditions.

Due to high temperatures, the unit must be located out of traffic areas and away from combustibles.

**Children and adults should be alerted to the hazard of high surface temperatures and should stay away to avoid burns or clothing ignition.**

Young children MUST be carefully supervised when they are in the area of this appliance.

Clothing or other flammable materials should not be hung from the appliance or placed on or near the appliance.

**WARNING:** HOT WHILE IN OPERATION AND FOLLOWING OPERATION. Serious injury can occur!

DO NOT leave in operation when unattended.

**WARNING:** DO NOT operate this appliance in the rain.

**SOLID FUEL MUST NOT BE BURNED** in the appliance.

DO NOT continue using if you smell unusual odors, or have headaches, nausea, or dizziness.

DO NOT store any combustible materials, gasoline, and any other flammable vapors/liquids in the vicinity of the unit. Provide adequate clearance for servicing and operation.

DO NOT throw matches, paper, garbage, or any other material onto the appliance or flame.

DO NOT use the appliance if any part has been underwater. Immediately call a qualified professional service technician to inspect the appliance and to replace any part of the control system and any gas control that has been underwater.

Inspect the fuel supply connection before each use of the appliance.

Temporary storage of this appliance indoors is permissible only if it has been disconnected from its fuel supply (Natural or L.P. gas line).

## **SPECIFICATIONS**

**Parameter table- Model#1050265 1050268**

Model#	Installation Size	R	R1	R2	H
1050265	19"	12"	19"	22"	2 3/4"
1050268	24"	24"	/	/	1 16/25"

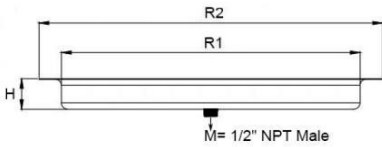
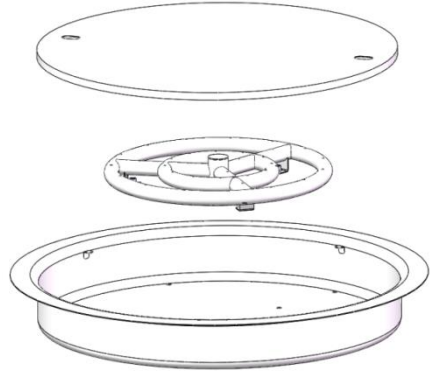
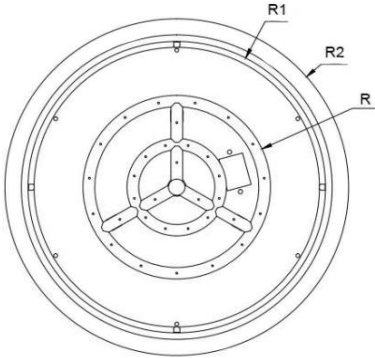

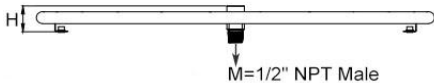
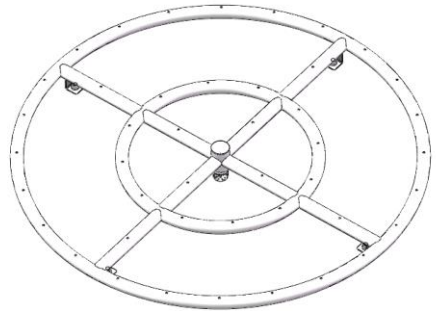
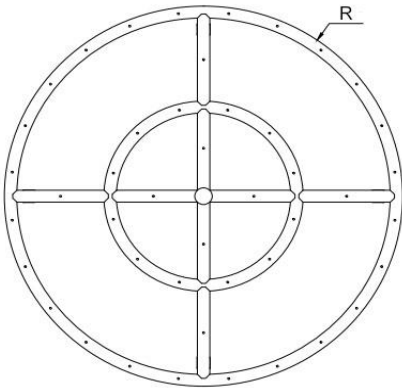

Model#: 1050265



Model#: 1050268

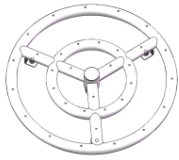
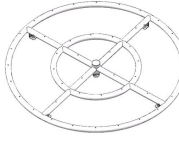
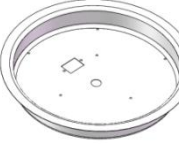

## PACKAGE INCLUDE

NO	COMPONENTS	Q'TY	PICTURE	FITS MODEL #	
				1050265	1050268
1	Fire pit burner	1		Y	/
		1		/	Y
2	Fire pit pan	1		Y	/
3	Pan cover	1		Y	/

Remark: "Y" =Yes

## DIY YOUR FIRE BURNER/PAN

This screw cap allows installing the Fire Pit Burner with the gas exit holes facing up or down depending on the fuel type, region, and fire feature the Fire Pit Burner uses. Install the screw cap into the center hub opposite the gas inlet. Before installing Fire Pit Burner to the gas fitting or screw cap, be sure gas tape or pipe dope is applied to assure of no gas leaks with the Fire Pit Burner installation.

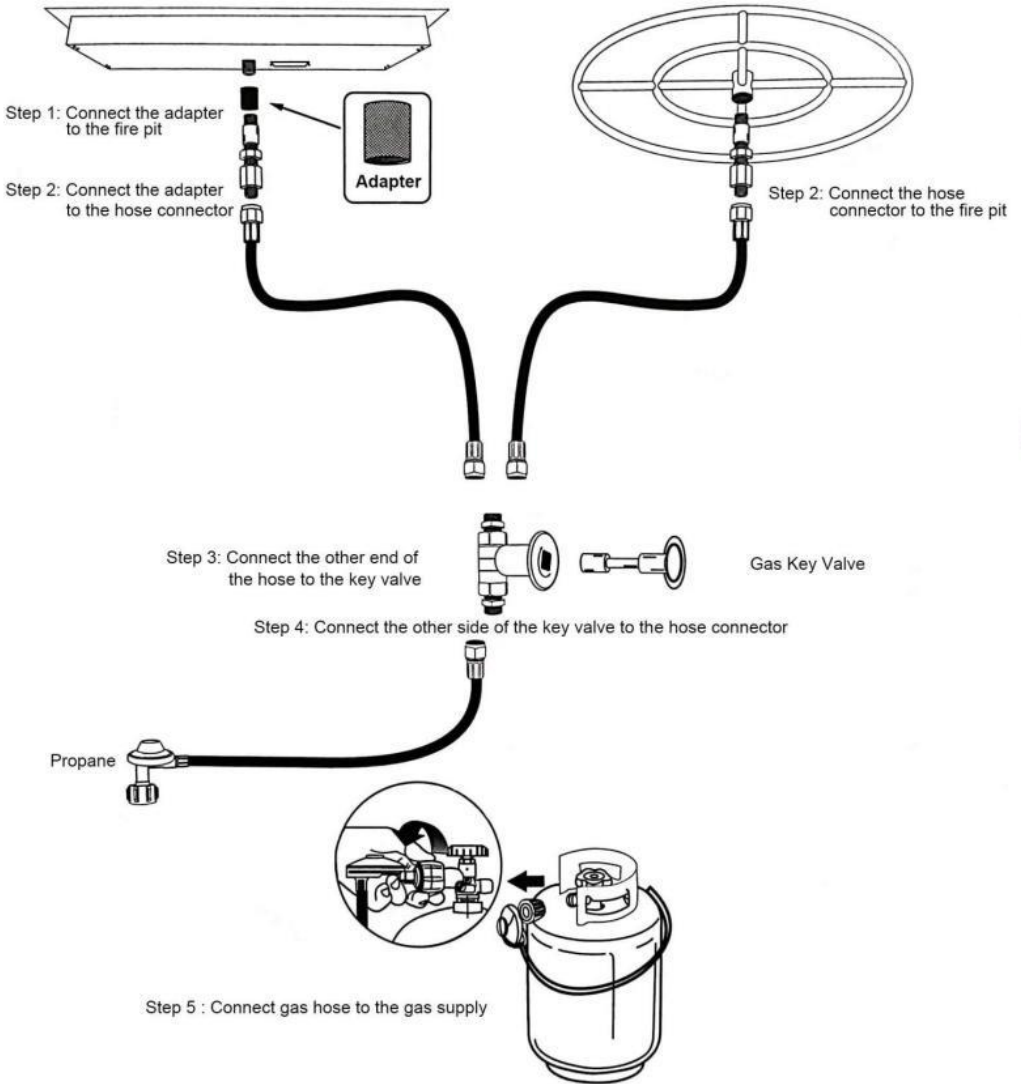

## Gas Information

**Fuel** - Before making gas connections ensure appliance being installed is compatible with the available gas type.

**Gas Pressure** - Proper Input Pressures are required for optimum appliance performance. Gas line sizing requirements need to be made following NFPA51.

Gas Connection -Have the gas supply line installed following local building codes, if any. If not, follow ANSI (Z)223.1. Installation should be done by a qualified installer approved and/or licensed as required by the locality.

**Note:** A listed manual gas shutoff device must be installed prior to the location of the appliance Startup - A small amount of air will be in the gas supply lines. When first lighting appliance it will take a short time for air to purge from lines. Subsequent lighting of the appliance will not require such purging.

## LP Gas Installation Considerations

Due to the fact LP (Propane) Gas is different from natural gas there are some slight differences in the installation procedures. These differences are listed here:

1. Installation of an Air Mixer. Propane is a much more volatile fuel when compared to natural gas. For this reason, an Air Mixer is installed in the inlet of the burner element to lean out the gas, which also minimizes propane soot.
2. Drainage/Venting of the bottom of the Fire Feature. Unlike natural gas, LP gas is heavier than air. Because it is heavier than air any "unburned" LP gas will likely go to the bottom of the fire feature. Without proper drainage/venting at the bottom of the fire feature LP gas will collect in the bottom of the fire feature and WILL cause a very hazardous situation. For this reason, venting at the bottom of the fire feature MUST be installed to allow any unburned LP gas to escape from the bottom, thereby eliminating the hazard. Be sure to install two vents on opposing sides, each with 18 Square inches of ventilation per side.
3. Fire glass media on top of the Fire Pit Ring. Using no more than a 2" thick layer of fire glass media ON TOP of the Burner Element in an LP gas fire feature is recommended. The less media there is on top of the burner element the less obstructions there are which could prevent LP gas from being ignited at the top of the fire feature. By reducing the depth of the media you have reduced the chance of unburned LP gas from going to the bottom of the fire feature.

# Typical Configuration for Propane (LP) Gas Fire Pit

## Installation

1. Seal Tape - Use Seal tape to seal all threaded pipe joints.
2. LP Air Mixer Required - Propane requires additional air mixed with the gas to burn cleanly. Install air mixer with holes facing away from burner. The propane air mixer should be equal or greater in BTU rating than the burner.
3. Proper Ventilation - Propane gas is heavier than air. Ensure ventilation holes in the lowest portion of your fire feature allow excess gas to drain.
4. Gas Pressure - Between 7"WC and 11" WC (0.25 psi to 0.4 psi). We recommend a 0-20 psi high pressure regulator when. Connecting to a propane tank.

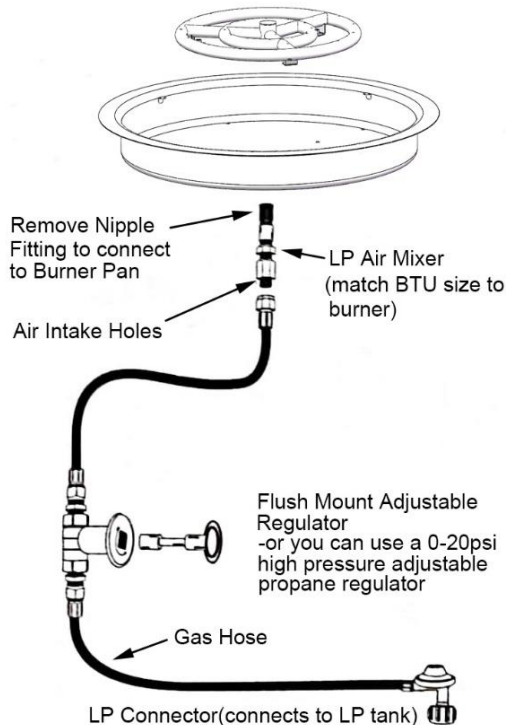

5. Clearances - Maintain a minimum of 36" clearance on all sides and 8' above your burner. Burners that are greater than 150k BTU should not be installed under any structure.

6. Fire Glass Depth-Fire glass should cover the top of the burner at a depth of 1" to 2".

### **CAUTION:**

Propane is heavier than air and will accumulate in not vented enclosures causing a combustion hazard. A minimum of 20 square inches of ventilation is required at the lowest point of an enclosed fire feature to ensure proper drainage of unburned propane gas.

## **SAFE USE OR MAINTANANCE OF GAS CYLINDERS**

This appliance shall be used with NATURAL or LP inlet gas supply only. The LP or CNG gas supply cylinder must be constructed and marked in accordance with the specifications for LP-gas cylinders or CNG-gas cylinders of the U.S. Department of Transportation (DOT).

The use or storage of the LP or CNG cylinder may not be used in a building, garage or any other enclosed area. Cylinders must be stored outdoors in a well-ventilated area out of the reach of children. Disconnected cylinders must have threaded valve plugs tightly installed.

The gas must be turned off at the supply cylinder if the appliance is not in use. Inspect the hose before each use of the appliance. The hose assembly must be replaced prior to the appliance being put into operation if there is evidence of excessive abrasion or wear, or if hose is damaged. The hose assembly must be replaced with a replacement hose assembly equivalent to, or greater than, rating specified on the original hose.

The gas hose shall be located out of pathways where people may trip over it or in areas where the hose may be subject to accidental damage.

Do not store or use a LP-gas supply cylinder around excessive heat; the cylinder may get too hot or cause the pressure to rise. Store the cylinder in a secure upright position.

Cylinders must be fully opened and the pressure controlled by a reducing pressure regulator to operate properly.

## Checking for Gas Leaks

- Check all fittings and connections.
- Do not use open flame to check for leaks.
- Never use matches or open flame to test for leaks. Use soapy water or a leak detector.
- Turn Valve turn cylinder valve anti-clockwise, Move lever move regulator lever to the on position
- To check for leaks, wet fittings with the soap-and-water solution, using a spray bottle, brush or rag. if bubbles form, or if the bubble grows, there is a leak. Apply the soap-and-water solution to the following connections:
  - a. Valve-to-regulator hose connection.
  - b. Regulator hose-to-regulator connection.
  - c. Regulator-to-cylinder connection.

When leak checking is complete, turn gas supply off at the source and rinse connections with water.

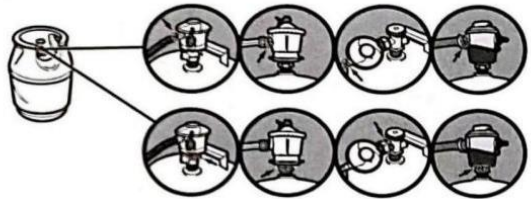
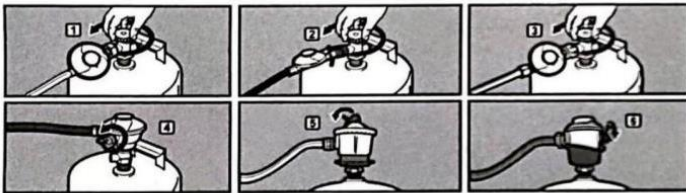

# LIGHTING INSTRUCTIONS

## PLEASE CHECK THE AIR TIGHTNESS OF THE ALVE BEFORE USE !

1. STOP! Before lighting this appliance, read the Gas Cylinder, Important Information, and Enclosures sections.
2. BEFORE LIGHTING: Smell all around the appliance area for gas. Be sure to smell next to the floor of the fire-pit because some gas is heavier than air and will settle in the base of the fire-pit.
3. Light a match and place it on the top and outside of the Top Burner Plate.
4. Slowly turn the manual gas valve to the "OPEN" position. The firepit burner should ignite between 0 to 3 seconds.

## COMMON TROUBLESHOOTING

No	Symptom	Corrective Action
1	Air in gas line	If new install, may take several attempts to purge air.
2	Debris in gas line	Confirm gas line is clear (insulation, dirt, plastic, excessive pipe sealer etc.)
3	Spark igniter needs adjusted	Spark igniter must be correctly aligned with burner holes.
4	Low flame height	Gas pressure is too low, have a gas specialist check for proper gas pressure.
5	Fire glass turning black	Propane isn't burning cleanly resulting in soot deposits. Add a propane air mixer then rinse the fire glass with a 50/50 water vinegar mixture.
6	Flame not evenly distributed	Check for even distribution and depth of fire glass. Reduce fire glass depth to 1" over the burner.

7	Whistling Noise	This is typically caused by high gas pressure. Installing a regulator to reduce the pressure to the recommended pressure will fix this problem. Sizing the proper regulator requires complex calculations based on source/line pressure, line size and length and turns/bends in gas line.
---	-----------------	--

**CAUTION:** Installing gas appliances can be dangerous. A professional gas installer must make installation to ensure the safe operation of your burner. We advise working with a certified NFI Gas Specialist.

## RECOMMENDED ACCESSORIES

Glass Flame Guard-Protects flame in breezy conditions for cleaner burning of the gas and better visual presentation of the flame.

Stainless Steel Fire Pit Cover-keeps leaves, bird droppings and other debris out of the fire pit.

**This product has passed strict factory testing. If any leakage is found, please stop using it immediately and contact us for a replacement.**

Sanven Technology Ltd.

Address: Suite 250, 9166 Anaheim Place, Rancho Cucamonga, CA 91730

**Made In China**





**VEVOR**<sup>®</sup>

**TOUGH TOOLS, HALF PRICE**

**Technical Support and E-Warranty Certificate**

**[www.vevor.com/support](http://www.vevor.com/support)**

# VEVOR®

## TOUGH TOOLS, HALF PRICE

Assistance technique et certificat de garantie  
électronique [www.vevor.com/support](http://www.vevor.com/support)

### BRÛLEUR/POÊLE POUR FOYER

MODÈLE : 1050265,1050268

Nous continuons à nous engager à vous fournir des outils à des prix compétitifs.

« Économisez la moitié », « Moitié prix » ou toute autre expression similaire utilisée par nous ne représente qu'une estimation des économies que vous pourriez réaliser en achetant certains outils chez nous par rapport aux grandes marques et ne couvre pas nécessairement toutes les catégories d'outils que nous proposons. Nous vous rappelons de bien vouloir vérifier soigneusement lorsque vous passez une commande chez nous si vous économisez réellement la moitié par rapport aux grandes marques.

**VEVOR**<sup>®</sup>  
TOUGH TOOLS, HALF PRICE

BRÛLEUR/POÊLE POUR FOYER

MODÈLE : 1050265,1050268

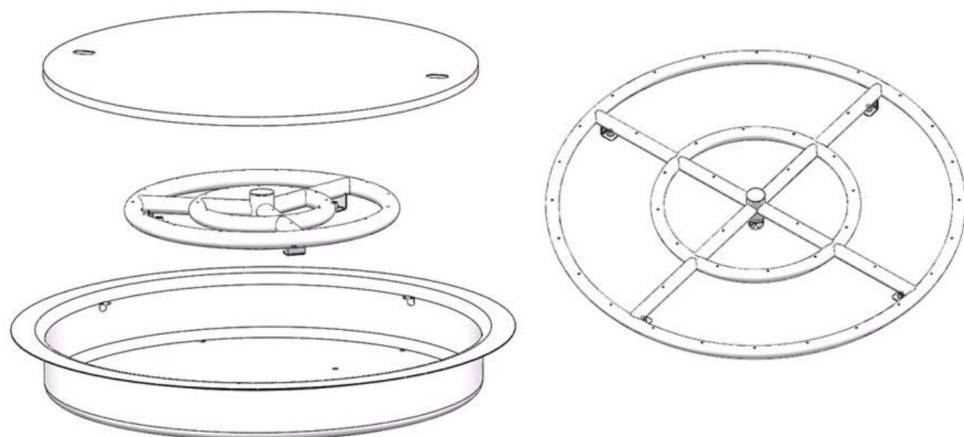

**BESOIN D'AIDE? CONTACTEZ-NOUS!**



Vous avez des questions sur les produits ? Vous avez besoin d'une assistance technique ? N'hésitez pas à nous contacter :



 [ServiceClient@vevor.com](mailto:ServiceClient@vevor.com)



Il s'agit de la notice d'utilisation d'origine. Veuillez lire attentivement toutes les instructions du manuel avant de l'utiliser. VEVOR se réserve le droit d'interpréter clairement notre manuel d'utilisation. L'apparence du produit dépend du produit que vous avez reçu. Veuillez nous excuser, nous ne vous informerons plus en cas de mise à jour technologique ou logicielle de notre produit.

## PRÉCAUTION D'INSTALLATION

VEUILLEZ CONSERVER CE MANUEL POUR RÉFÉRENCE ULTÉRIEURE

	Avertissement : pour une utilisation en extérieur uniquement
	<b>DANGER RISQUE DE MONOXYDE DE CARBONE</b>
	<p>Cet appareil peut produire du monoxyde de carbone qui n'a pas d'odeur.</p> <p>L'utiliser dans un espace clos peut vous tuer.</p> <p>N'utilisez jamais cet appareil dans un espace clos, comme un camping-car, une tente, une voiture ou une maison.</p>

	<b>DANGER</b>
<p>Si vous sentez une odeur de gaz :</p> <ol style="list-style-type: none"><li>1. Coupez l'arrivée de gaz à l'appareil.</li><li>2. Éteignez toute flamme nue.</li><li>3. Si l'odeur persiste, éloignez-vous de l'appareil et appelez immédiatement votre fournisseur de gaz ou les pompiers.</li></ol>	
	<b>AVERTISSEMENT</b>
<p>Une installation, un réglage, une modification, un entretien ou une maintenance incorrects peuvent entraîner blessures ou dommages matériels.</p> <p>Lisez les instructions d'installation, d'utilisation et d'entretien soigneusement avant d'installer ou d'entretenir cet équipement.</p>	

	<b>AVERTISSEMENT</b>
<p>Ne stockez pas et n'utilisez pas d'essence ou d'autres vapeurs et liquides inflammables à proximité de cet appareil ou d'un autre appareil.</p> <p>Une bouteille de GPL non raccordée pour utilisation ne doit pas être stockée dans le voisinage de cet appareil ou de tout autre appareil.</p>	
	<b>AVERTISSEMENT</b>
<p>Ne pas laisser sans surveillance pendant l'utilisation. Ne pas utiliser pour cuisiner.</p> <p>Suivez toutes les procédures de fuite de gaz décrites dans ce manuel avant opération.</p>	

**AVERTISSEMENT** : Si les informations contenues dans ces instructions ne sont pas suivies à la lettre, un incendie ou une explosion peut survenir, provoquant des dommages matériels, des blessures corporelles ou la mort.

## SÉCURITÉ D'INSTALLATION ET DE FONCTIONNEMENT

### DIRECTIVES

**ATTENTION** : Il n'est PAS recommandé d'utiliser les foyers extérieurs lorsque le vent dépasse 25 mph. Avant d'allumer l'appareil, inspectez visuellement le foyer pour vous assurer qu'il ne contient pas de débris tels que des feuilles ou d'autres matériaux combustibles.

n'a pas à l'intérieur la fonction qui pourrait brûler et émettre des braises

une fois que le feu est allumé. Assurez-vous également que toute personne se tenant à proximité du feu est consciente que vous allez l'allumer avant de l'allumer réellement.

L'installation et la réparation doivent être effectuées par un technicien qualifié.

L'appareil doit être inspecté avant utilisation et au moins une fois par an par un technicien qualifié. Un nettoyage plus fréquent peut être nécessaire.

requis si nécessaire. Il est impératif que le compartiment de commande, les brûleurs et les voies de circulation d'air de l'appareil soient maintenus propres.

·N'installez PAS de composants endommagés.

·N'installez PAS de composants incomplets.

·N'installez PAS de composants de substitution.

Assurez-vous que l'appareil est installé de manière à ce que l'ouverture d'aération à la base de l'appareil reste libre d'obstacles à tout moment et quelles que soient les conditions météorologiques.

En raison des températures élevées, l'appareil doit être situé hors des zones de circulation et loin des combustibles.

Les enfants et les adultes doivent être alertés du danger des températures de surface élevées et doivent rester à l'écart pour éviter les brûlures ou l'inflammation des vêtements.

Les jeunes enfants DOIVENT être surveillés attentivement lorsqu'ils se trouvent à proximité de cet appareil.

---

Les vêtements ou autres matériaux inflammables ne doivent pas être suspendus à l'appareil ni placés sur ou à proximité de l'appareil.

---

AVERTISSEMENT : CHAUD PENDANT LE FONCTIONNEMENT ET APRÈS L'UTILISATION. Des blessures graves peuvent survenir !

NE PAS laisser l'appareil en fonctionnement sans surveillance.

AVERTISSEMENT : NE PAS utiliser cet appareil sous la pluie.

AUCUN COMBUSTIBLE SOLIDE NE DOIT ÊTRE BRÛLÉ dans l'appareil.

NE PAS continuer à utiliser si vous sentez des odeurs inhabituelles ou si vous avez des maux de tête, des nausées ou des étourdissements.

NE stockez PAS de matériaux combustibles, d'essence ou d'autres vapeurs/liquides inflammables à proximité de l'appareil. Prévoyez un espace libre suffisant pour l'entretien et le fonctionnement.

NE jetez PAS d'allumettes, de papier, de déchets ou tout autre matériau sur l'appareil ou sur la flamme.

N'utilisez PAS l'appareil si une pièce a été immergée. Appelez immédiatement un technicien professionnel qualifié pour inspecter l'appareil et remplacer toute pièce du système de commande et toute commande de gaz qui a été immergée.

---

Inspectez le raccordement de l'alimentation en carburant avant chaque utilisation de l'appareil.

Le stockage temporaire de cet appareil à l'intérieur n'est autorisé que s'il a été débranché de son alimentation en combustible (conduite de gaz naturel ou de GPL).

## CARACTÉRISTIQUES

Tableau des paramètres - Modèle n° 1050265 1050268

Modèle#	Taille d'installation	R	R1	R2	H
1050265	19"	12"	19"	22"	2 3/4"
1050268	24"	24"	/	/	1 16/25"

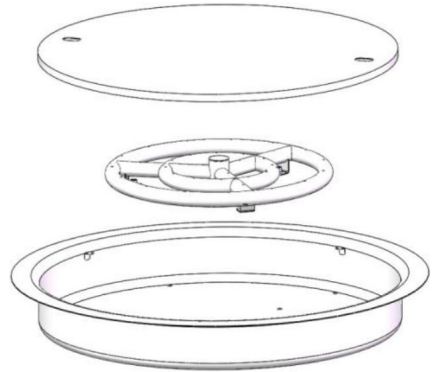
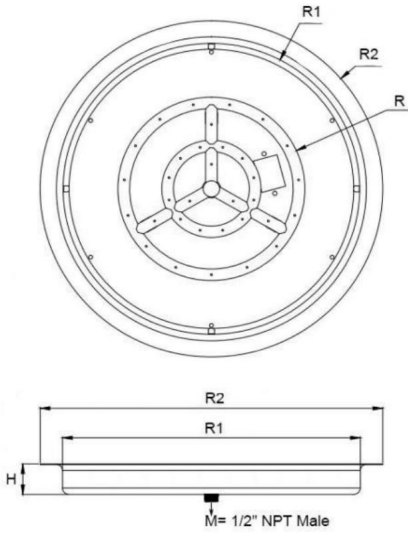

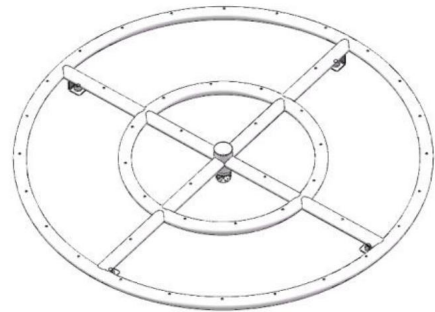
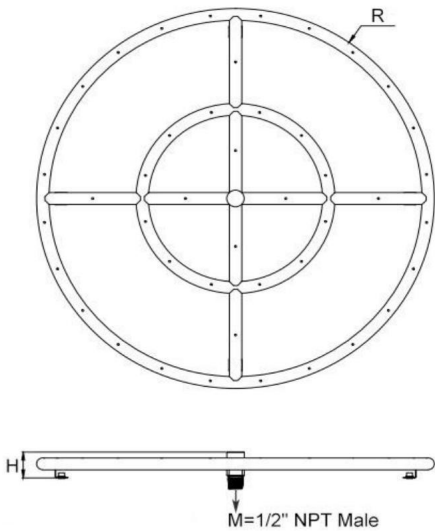

Modèle : 1050265

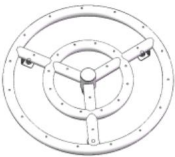
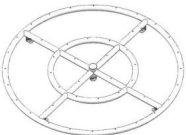
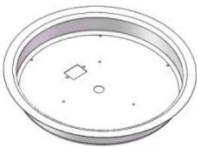

Modèle : 1050268

## LE FORFAIT COMPREND

AUCUN COMPOSANT	Q'TY	IMAGE	CONVIENT AU MODÈLE #		
			1050265	1050268	
1	Brûleur pour foyer	1		ET	/
		1		/	ET
2	Poêle à feu	1		ET	/
3	Couvercle de casserole	1		ET	/

Remarque : « Y » = Oui

### Fabriquez votre propre poêle à feu

Ce bouchon à vis permet d'installer le brûleur pour foyer avec les trous de sortie de gaz orientés vers le haut ou vers le bas, selon le type de combustible, la région et la fonction de feu utilisée par le brûleur pour foyer. Installez le bouchon à vis dans le moyeu central en face de l'entrée de gaz. Avant d'installer le brûleur pour foyer sur le raccord de gaz ou le bouchon à vis, assurez-vous que du ruban adhésif pour gaz ou de la pâte à joint est appliqué pour éviter toute fuite de gaz lors de l'installation du brûleur pour foyer.

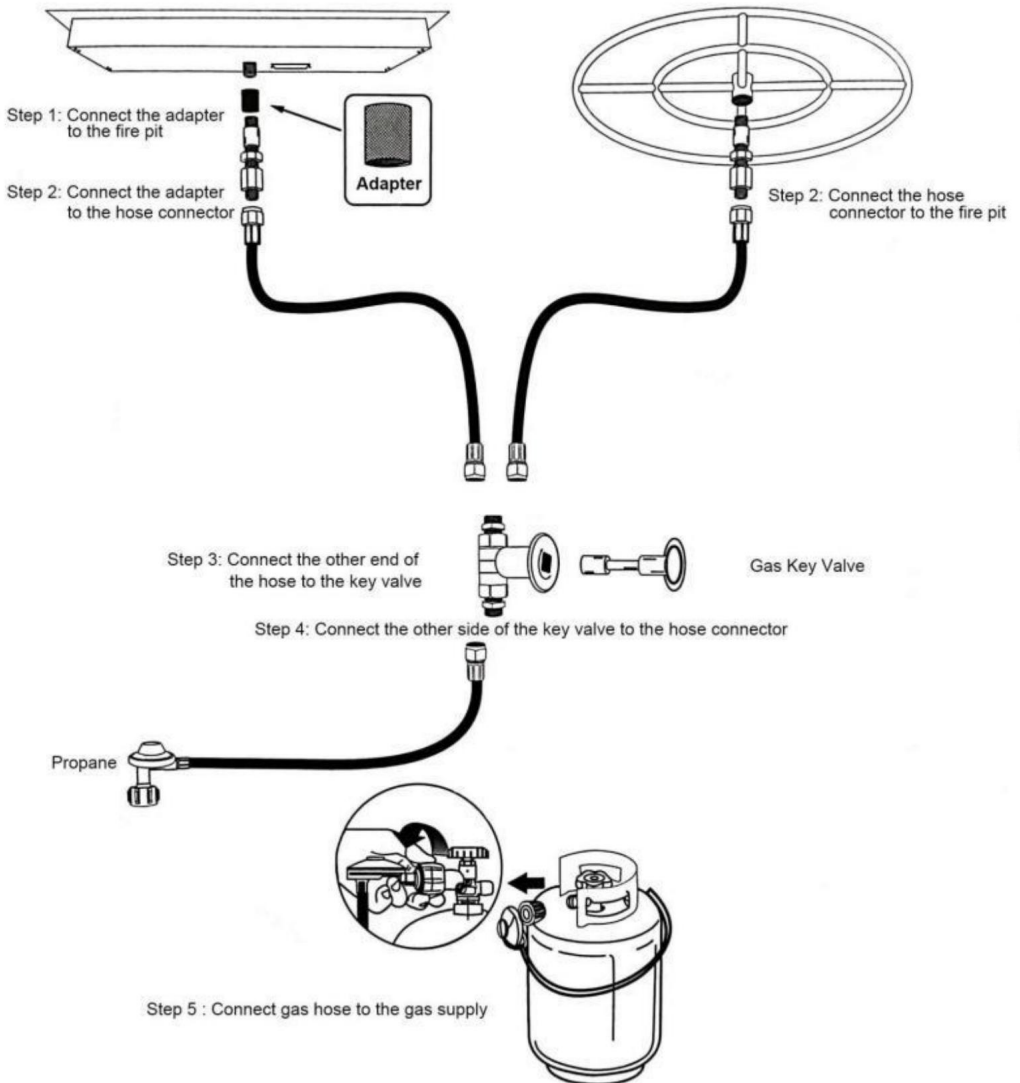

## Informations sur le gaz

Carburant - Avant d'effectuer les raccordements au gaz, assurez-vous que l'appareil installé est compatible avec le type de gaz disponible.

Pression du gaz - Des pressions d'entrée appropriées sont nécessaires pour une performance optimale de l'appareil. Les exigences de dimensionnement des conduites de gaz doivent être établies conformément à la norme NFPA51.

Raccordement au gaz - Faites installer la conduite d'alimentation en gaz conformément aux codes de construction locaux, le cas échéant. Dans le cas contraire, respectez la norme ANSI (Z) 223.1. L'installation doit être effectuée par un installateur qualifié, agréé et/ou agréé conformément aux exigences de la localité.

Remarque : Un dispositif d'arrêt manuel du gaz homologué doit être installé avant l'installation de l'appareil. Démarrage - Une petite quantité d'air se trouvera dans les conduites d'alimentation en gaz. Lors du premier allumage de l'appareil, il faudra un certain temps pour que l'air soit purgé des conduites. Les allumages ultérieurs de l'appareil ne nécessiteront pas une telle purge.

## Considérations relatives à l'installation de GPL

Étant donné que le gaz propane est différent du gaz naturel, il existe quelques légères différences dans les procédures d'installation. Ces différences sont répertoriées ici :

1. Installation d'un mélangeur d'air. Le propane est un carburant beaucoup plus volatil que le gaz naturel.

Pour cette raison, un mélangeur d'air est installé à l'entrée de l'élément du brûleur pour appauvrir le gaz, ce qui minimise également la suie du propane.

2. Drainage/ventilation du bas du foyer. Contrairement au gaz naturel, le GPL est plus lourd que l'air.

Comme il est plus lourd que l'air, tout GPL « non brûlé » ira probablement au bas du foyer. Sans drainage/ventilation adéquat au bas du foyer, le GPL s'accumulera au bas du foyer et provoquera une situation très dangereuse. Pour cette raison, une ventilation au bas du foyer DOIT être installée pour permettre à tout GPL non brûlé de s'échapper du bas, éliminant ainsi le danger. Assurez-vous d'installer deux événements sur les côtés opposés, chacun avec 18 pouces carrés de ventilation par côté.

3. Matériau en verre réfractaire sur le dessus de l'anneau du foyer. Il est recommandé d'utiliser une couche de matériau en verre réfractaire d'une épaisseur maximale de 2 pouces SUR le DESSUS de l'élément du brûleur dans un foyer au gaz de pétrole liquéfié. Moins il y a de matériau sur le dessus de l'élément du brûleur, moins il y a d'obstructions qui pourraient empêcher le gaz de pétrole liquéfié de s'allumer au sommet du foyer. En réduisant la profondeur du matériau, vous avez réduit le risque que du gaz de pétrole liquéfié non brûlé se retrouve au fond du foyer.

# Configuration typique pour foyer au gaz propane (LP)

## Installation

1. Ruban d'étanchéité - Utilisez du ruban d'étanchéité pour sceller tous les joints de tuyaux filetés.
2. Mélangeur d'air GPL requis - Le propane nécessite un mélange d'air supplémentaire avec le gaz pour brûler proprement. Installez le mélangeur d'air avec les trous orientés à l'opposé du brûleur.  
Le mélangeur d'air au propane doit avoir une puissance nominale en BTU égale ou supérieure à celle du brûleur.
3. Ventilation adéquate – Le gaz propane est plus lourd que l'air. Assurez-vous que les orifices de ventilation situés dans la partie la plus basse de votre foyer permettent à l'excès de gaz de s'écouler.
4. Pression du gaz - Entre 7"WC et 11"WC (0,25 psi à 0,4 psi). Nous recommandons un régulateur haute pression de 0 à 20 psi lors du raccordement à un réservoir de propane.

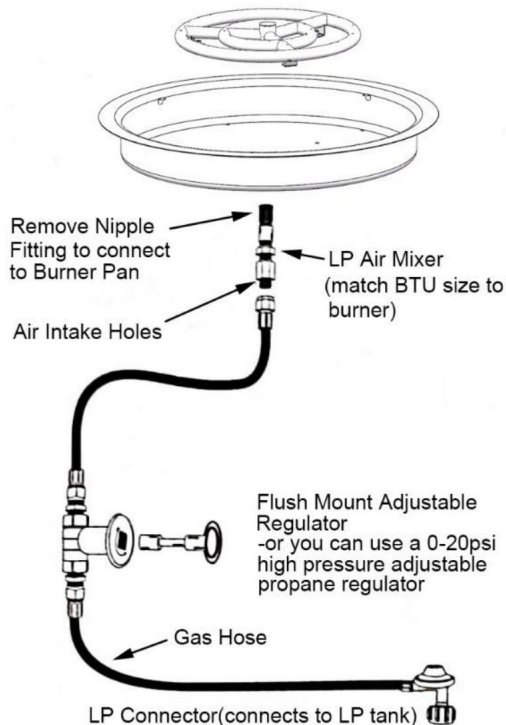

5. Dégagements - Maintenez un dégagement minimum de 36" sur tous les côtés et 8' au-dessus de votre brûleur. Les brûleurs de plus de 150 000 BTU ne doivent pas être installés sous une structure.

6. Profondeur du verre réfractaire - Le verre réfractaire doit couvrir le dessus du brûleur à une profondeur de 1" à 2".

## PRUDENCE:

Le propane est plus lourd que l'air et s'accumule dans les enceintes non ventilées, ce qui entraîne un risque de combustion. Une ventilation d'au moins 20 pouces carrés est requise au point le plus bas d'un foyer fermé pour assurer un drainage adéquat du gaz propane non brûlé.

## UTILISATION ET ENTRETIEN SÉCURISÉS DES BOUTEILLES DE GAZ

Cet appareil doit être utilisé uniquement avec une alimentation en gaz NATUREL ou GPL.

La bouteille d'alimentation en gaz GPL ou GNC doit être construite et marquée conformément aux spécifications des bouteilles de gaz GPL ou de gaz GNC du ministère américain des Transports (DOT).

L'utilisation ou le stockage de la bouteille de GPL ou de GNC ne doit pas être effectué dans un bâtiment, un garage ou tout autre espace clos. Les bouteilles doivent être stockées à l'extérieur dans un endroit bien ventilé, hors de portée des enfants. Les bouchons filetés des bouteilles déconnectées doivent être bien fixés.

Le gaz doit être coupé au niveau de la bouteille d'alimentation si l'appareil n'est pas utilisé. Inspectez le tuyau avant chaque utilisation de l'appareil. Le tuyau doit être remplacé avant la mise en service de l'appareil s'il présente des signes d'abrasion ou d'usure excessive, ou si le tuyau est endommagé.

L'ensemble de tuyaux doit être remplacé par un ensemble de tuyaux de remplacement équivalent ou supérieur à la valeur nominale spécifiée sur le tuyau d'origine.

Le tuyau de gaz doit être placé hors des chemins où les gens pourraient trébucher ou dans des zones où le tuyau pourrait être endommagé accidentellement.

Ne stockez pas et n'utilisez pas une bouteille de GPL à proximité d'une source de chaleur excessive ; la bouteille pourrait devenir trop chaude ou provoquer une augmentation de la pression. Stockez la bouteille en position verticale et sécurisée.

Les cylindres doivent être complètement ouverts et la pression contrôlée par un régulateur de pression réducteur pour fonctionner correctement.

## Vérification des fuites de gaz

·Vérifiez tous les raccords et connexions.

·N'utilisez pas de flamme nue pour vérifier les fuites.

·N'utilisez jamais d'allumettes ou de flamme nue pour vérifier les fuites. Utilisez de l'eau savonneuse ou un détecteur de fuite.

·Tournez la vanne, tournez la vanne du cylindre dans le sens inverse des aiguilles d'une montre, déplacez le levier du régulateur en position marche

·Pour vérifier les fuites, mouillez les raccords avec la solution d'eau et de savon, à l'aide d'un vaporisateur, d'une brosse ou d'un chiffon. Si des bulles se forment ou si la bulle grossit, il y a une fuite. Appliquez la solution d'eau et de savon sur les connexions suivantes :

- a. Raccordement du tuyau de la vanne au régulateur.
- b. Raccordement du tuyau du régulateur au régulateur.
- c. Connexion régulateur-bouteille.

Une fois la vérification des fuites terminée, coupez l'alimentation en gaz à la source et rincez les connexions avec de l'eau.

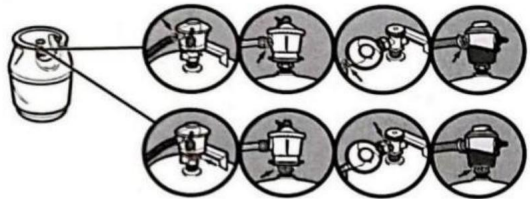
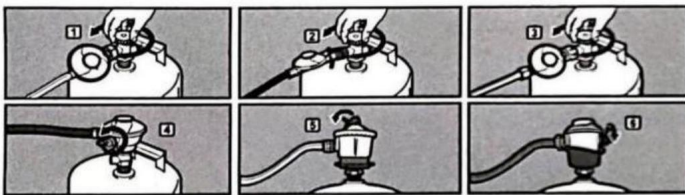

## INSTRUCTIONS D'ÉCLAIRAGE

VEUILLEZ VÉRIFIER L'ÉTANCHÉITÉ DE L'ALVE AVANT UTILISATION !

1. ARRÊT ! Avant d'allumer cet appareil, lisez les sections Bouteille de gaz, Informations importantes et Pièces jointes.
2. AVANT D'ALLUMER : sentez la présence de gaz tout autour de l'appareil. Assurez-vous de sentir le sol du foyer car certains gaz sont plus lourds que l'air et se déposent à la base du foyer.
3. Allumez une allumette et placez-la sur le dessus et à l'extérieur de la plaque du brûleur supérieur.
4. Tournez lentement la vanne de gaz manuelle sur la position « OUVERT ». Le brûleur du foyer doit s'allumer entre 0 et 3 secondes.

## DÉPANNAGE COURANT

Non	Symptôme	Mesures correctives
1	Air dans la conduite de gaz	S'il s'agit d'une nouvelle installation, plusieurs tentatives peuvent être nécessaires pour purger l'air.
2	Débris dans la conduite de gaz	Confirmez que la conduite de gaz est dégagée (isolation, saleté, plastique, excès de produit d'étanchéité pour tuyaux, etc.)
3	Allumeur à étincelle besoins ajustés	L'allumeur à étincelle doit être correctement aligné avec les trous du brûleur.
4	Faible hauteur de flamme	La pression du gaz est trop basse, demandez à un spécialiste du gaz de vérifier que la pression du gaz est correcte.
5	Tournage de verre réfractaire noir	Le propane ne brûle pas proprement, ce qui entraîne des dépôts de suie. Ajoutez un mélangeur d'air au propane, puis rincez le verre à feu avec un mélange eau-vinaigre 50/50.
6	Flamme non répartie uniformément	Vérifiez la répartition uniforme et la profondeur du verre réfractaire. Réduisez la profondeur du verre réfractaire à 1" au-dessus du brûleur.

7 Bruit de sifflement		Cela est généralement dû à une pression de gaz élevée. L'installation d'un régulateur pour réduire la pression à la pression recommandée résoudra ce problème. Le dimensionnement du régulateur approprié nécessite des calculs complexes basés sur la pression de la source/de la ligne, la taille et la longueur de la ligne et les virages/courbures de la conduite de gaz.
-----------------------	--	--

ATTENTION : L'installation d'appareils à gaz peut être dangereuse. Un installateur de gaz professionnel doit effectuer l'installation pour garantir le fonctionnement sûr de votre brûleur. Nous vous conseillons de travailler avec un spécialiste du gaz certifié NFI.

## ACCESSOIRES RECOMMANDÉS

Pare-flamme en verre - Protège la flamme dans des conditions venteuses pour une combustion plus propre du gaz et une meilleure présentation visuelle de la flamme.

Couvercle de foyer en acier inoxydable : empêche les feuilles, les fientes d'oiseaux et autres débris de pénétrer dans le foyer.

Ce produit a subi des tests d'usine rigoureux. Si une fuite est détectée, veuillez cesser de l'utiliser immédiatement et nous contacter pour un remplacement.

Sanven Technologie Ltée.

Adresse : Suite 250, 9166 Anaheim Place, Rancho Cucamonga, CA 91730

Fabriqué en Chine



**VEVOR**®

**TOUGH TOOLS, HALF PRICE**

Assistance technique et certificat de garantie  
électronique [www.vevor.com/support](http://www.vevor.com/support)

# **VEVOR<sup>®</sup>**

## **TOUGH TOOLS, HALF PRICE**

Technischer Support und E-Garantie-Zertifikat  
[www.vevor.com/support](http://www.vevor.com/support)

### **FEUERSCHALENBRENNER/PFANNE**

**MODELL:1050265,1050268**

Wir sind weiterhin bestrebt, Ihnen Werkzeuge zu wettbewerbsfähigen Preisen anzubieten.

„Sparen Sie die Hälfte“, „Halber Preis“ oder andere ähnliche Ausdrücke, die wir verwenden, stellen nur eine Schätzung der Ersparnis dar, die Sie beim Kauf bestimmter Werkzeuge bei uns im Vergleich zu den großen Topmarken erzielen können, und bedeuten nicht unbedingt, dass sie alle von uns angebotenen Werkzeugkategorien abdecken. Wir möchten Sie freundlich daran erinnern, bei Ihrer Bestellung bei uns sorgfältig zu prüfen, ob Sie im Vergleich zu den großen Topmarken tatsächlich die Hälfte sparen.

# VEVOR<sup>®</sup>

TOUGH TOOLS, HALF PRICE

FEUERSCHALENBRENNER/PFANNE

MODELL:1050265,1050268

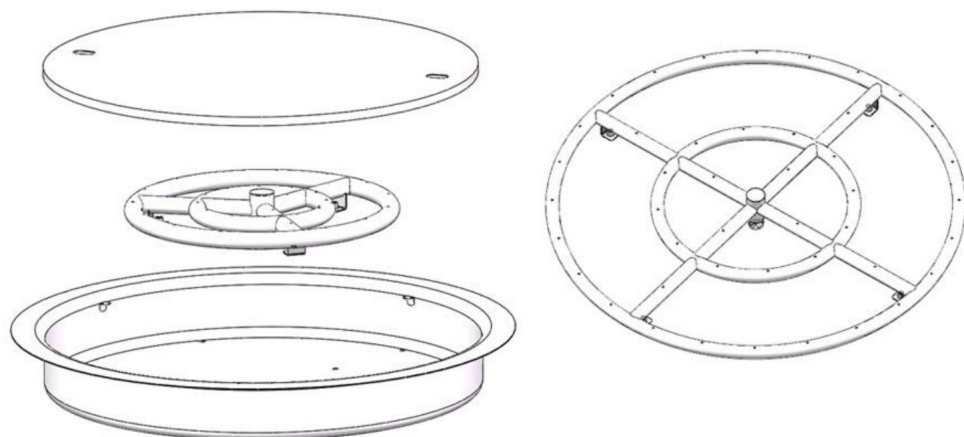

## Brauchen Sie Hilfe? Kontaktieren Sie uns!

Sie haben Fragen zu unseren Produkten? Sie benötigen technischen Support? Dann kontaktieren Sie uns gerne:







**Kundenservice@vevor.com**

Dies ist die Originalanleitung. Bitte lesen Sie alle Anweisungen sorgfältig durch, bevor Sie das Gerät in Betrieb nehmen. VEVOR behält sich eine klare Auslegung unserer Bedienungsanleitung vor. Das Erscheinungsbild des Produkts richtet sich nach dem Produkt, das Sie erhalten haben. Bitte verzeihen Sie uns, dass wir Sie nicht erneut informieren, wenn es Technologie- oder Software-Updates für unser Produkt gibt.

## VORSICHTSMASSNAHMEN BEI DER INSTALLATION

BITTE BEWAHREN SIE DIESES HANDBUCH ZUM SPÄTEREN NACHSCHLAGEN AUF

	<b>Achtung: Nur zur Verwendung im Freien</b>
	<b>GEFAHR KOHLENMONOXIDGEFAHR</b>
	<p>Dieses Gerät kann geruchloses Kohlenmonoxid produzieren.</p> <p>Die Verwendung in geschlossenen Räumen kann tödlich sein.</p> <p>Verwenden Sie dieses Gerät niemals in geschlossenen Räumen, wie beispielsweise einem Wohnmobil, Zelt, Auto oder Haus.</p>

	<b>GEFAHR</b>
<p>Bei Gasgeruch:</p> <ol style="list-style-type: none"><li>1. Gaszufuhr zum Gerät abstellen.</li><li>2. Löschen Sie alle offenen Flammen.</li><li>3. Wenn der Geruch weiterhin auftritt, halten Sie sich vom Gerät fern und rufen Sie sofort Ihren Gaslieferanten oder die Feuerwehr an.</li></ol>	

	<b>WARNUNG</b>
<p>Unsachgemäße Installation, Einstellung, Änderung, Wartung oder Instandhaltung können dazu führen, Verletzungen oder Sachschäden.</p> <p>Lesen Sie die Installations-, Betriebs- und Wartungsanleitung gründlich durch, bevor Sie dieses Gerät installieren oder warten.</p>	

	<b>WARNUNG</b>
<p>Lagern oder verwenden Sie kein Benzin oder andere brennbare Dämpfe und Flüssigkeiten in der Nähe dieses oder anderer Geräte.</p> <p>Eine nicht angeschlossene Flüssiggasflasche darf nicht in der Nähe dieses oder eines anderen Geräts.</p>	

	<b>WARNUNG</b>
<p>Während des Gebrauchs nicht unbeaufsichtigt lassen. Nicht zum Kochen verwenden.</p> <p>Befolgen Sie alle in diesem Handbuch beschriebenen Vorgehensweisen bei Gastecks, bevor Sie Betrieb.</p>	

**WARNUNG:** Wenn die Informationen in dieser Anleitung nicht genau befolgt werden, kann es zu einem Brand oder einer Explosion kommen, die Sachschäden, Verletzungen oder den Tod zur Folge haben kann.

## INSTALLATIONS- UND BETRIEBSSICHERHEIT

### RICHTLINIEN

**ACHTUNG:** Es wird NICHT empfohlen, Feuerstellen im Freien zu betreiben, wenn der Wind schneller als 25 mph ist. Vor dem Einschalten des Geräts eine Sichtprüfung der Feuerstelle durchführen, um sicherzustellen, dass sich keine Rückstände wie Blätter oder anderes brennbares Material im Feuer befinden. hat nicht im Inneren der Funktion, die brennen und Glut freisetzen könnte sobald die Feuerfunktion eingeschaltet ist. Stellen Sie außerdem sicher, dass jede Person, die in der Nähe der Feuerfunktion steht, weiß, dass Sie die Feuerfunktion einschalten werden, bevor Sie sie tatsächlich einschalten.

**Installation und Reparatur sollten von einem qualifizierten Servicetechniker durchgeführt werden.**

**Das Gerät sollte vor dem Gebrauch und mindestens einmal jährlich von einem qualifizierten Servicetechniker überprüft werden. Eine häufigere Reinigung kann**

**Bei Bedarf ist eine Reinigung erforderlich. Bedienraum, Brenner und Umluftkanäle des Gerätes müssen unbedingt sauber gehalten werden.**

**·Installieren Sie KEINE beschädigten Komponenten.**

**·Installieren Sie KEINE unvollständigen Komponenten.**

**·Installieren Sie KEINE Ersatzkomponenten.**

Stellen Sie sicher, dass das Gerät so installiert ist, dass die Entlüftungsöffnung an der Gerätebasis jederzeit und bei allen Wetterbedingungen frei von Hindernissen bleibt.

Aufgrund der hohen Temperaturen muss das Gerät außerhalb von Verkehrsbereichen und entfernt von brennbaren Stoffen aufgestellt werden.

**Kinder und Erwachsene sollten auf die Gefahr hoher Oberflächentemperaturen aufmerksam gemacht werden und sich fernhalten, um Verbrennungen oder eine Entzündung der Kleidung zu vermeiden.**

Kleine Kinder MÜSSEN sorgfältig beaufsichtigt werden, wenn sie sich in der Nähe dieses Geräts aufhalten.

Hängen Sie keine Kleidungsstücke oder andere brennbare Materialien an das Gerät und legen Sie sie nicht auf das Gerät oder in dessen Nähe.

**WARNUNG:** WÄHREND DES BETRIEBS UND NACH DEM BETRIEB HEISS. Es kann zu schweren Verletzungen kommen!

NICHT unbeaufsichtigt in Betrieb lassen.

**WARNUNG:** Betreiben Sie dieses Gerät NICHT im Regen.

Im Gerät **DARF KEIN FESTER BRENNSTOFF VERBRENNT WERDEN** .

Setzen Sie die Anwendung NICHT fort, wenn Sie ungewöhnliche Gerüche wahrnehmen oder Kopfschmerzen, Übelkeit oder Schwindelgefühle verspüren.

Lagern Sie KEINE brennbaren Materialien, Benzin oder andere entzündliche Dämpfe/ Flüssigkeiten in der Nähe des Geräts. Sorgen Sie für ausreichend Freiraum für Wartung und Betrieb.

Werfen Sie KEINE Streichhölzer, Papier, Abfälle oder andere Materialien auf das Gerät oder die Flamme.

Benutzen Sie das Gerät NICHT, wenn Teile davon unter Wasser waren. Rufen Sie sofort einen qualifizierten Servicetechniker, der das Gerät überprüft und alle Teile des Steuersystems und der Gassteuerung, die unter Wasser waren, ersetzt.

---

Überprüfen Sie vor jedem Gebrauch des Geräts den Kraftstoffversorgungsanschluss.

Die vorübergehende Lagerung dieses Gerätes in Innenräumen ist nur zulässig, wenn es von der Brennstoffversorgung (Erd- oder Flüssiggasleitung) getrennt wurde.

## Spezifikationen

### Parametertabelle - Modellnr. 1050265 1050268

Modell#	Installationsgröße	R	R1	R2	H
1050265	19"	12"	19"	22"	2 3/4 Zoll
1050268	24"	24"	/	/	1 16/25"

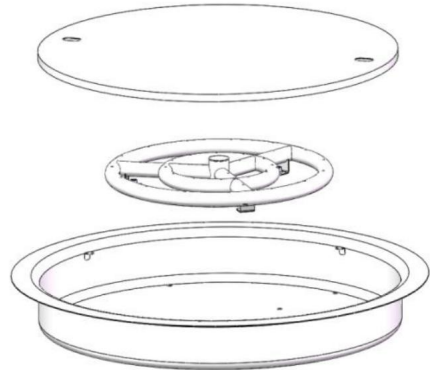
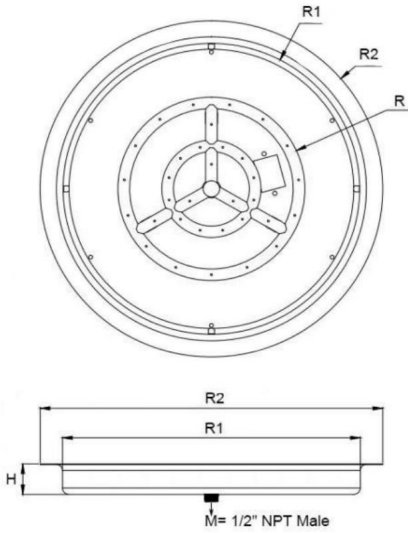

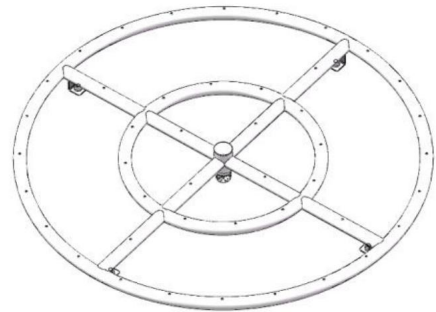
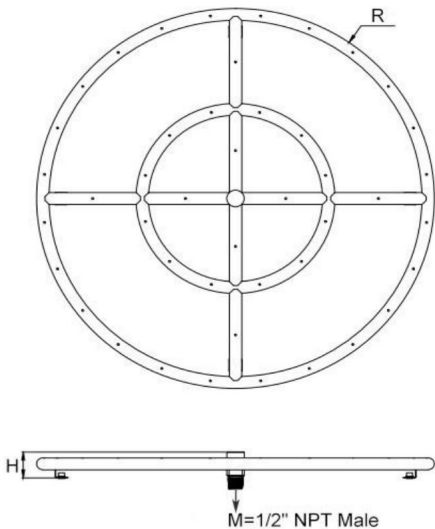

ModellNr.: 1050265

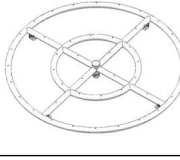
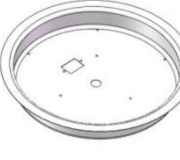

ModellNr.: 1050268

## PAKET BEINHALTET

NR.	KOMPONENTEN	ANZAHL	BILD	PASST ZU MODELL #	
				1050265	1050268
1	Feuerstellenbrenner	1		UND	/
		1		/	UND
2	Feuerschalenpfanne	1		UND	/
3	Topfdeckel	1		UND	/

Bemerkung: „Y“ =Ja

### Bauen Sie Ihren eigenen Feuerbrenner/Ihre eigene Pfanne

Mit dieser Schraubkappe können Sie den Fire Pit Burner mit den Gasaustrittslöchern nach oben oder unten installieren, je nach Brennstoffart, Region und Feuerfunktion, die der Fire Pit Burner verwendet. Installieren Sie die Schraubkappe in der Mittelnabe gegenüber dem Gaseinlass. Bevor Sie den Fire Pit Burner an der Gasarmatur oder der Schraubkappe installieren, stellen Sie sicher, dass Sie Gasband oder Rohrdichtungsmasse angebracht haben, um sicherzustellen, dass bei der Installation des Fire Pit Burners kein Gas austritt.

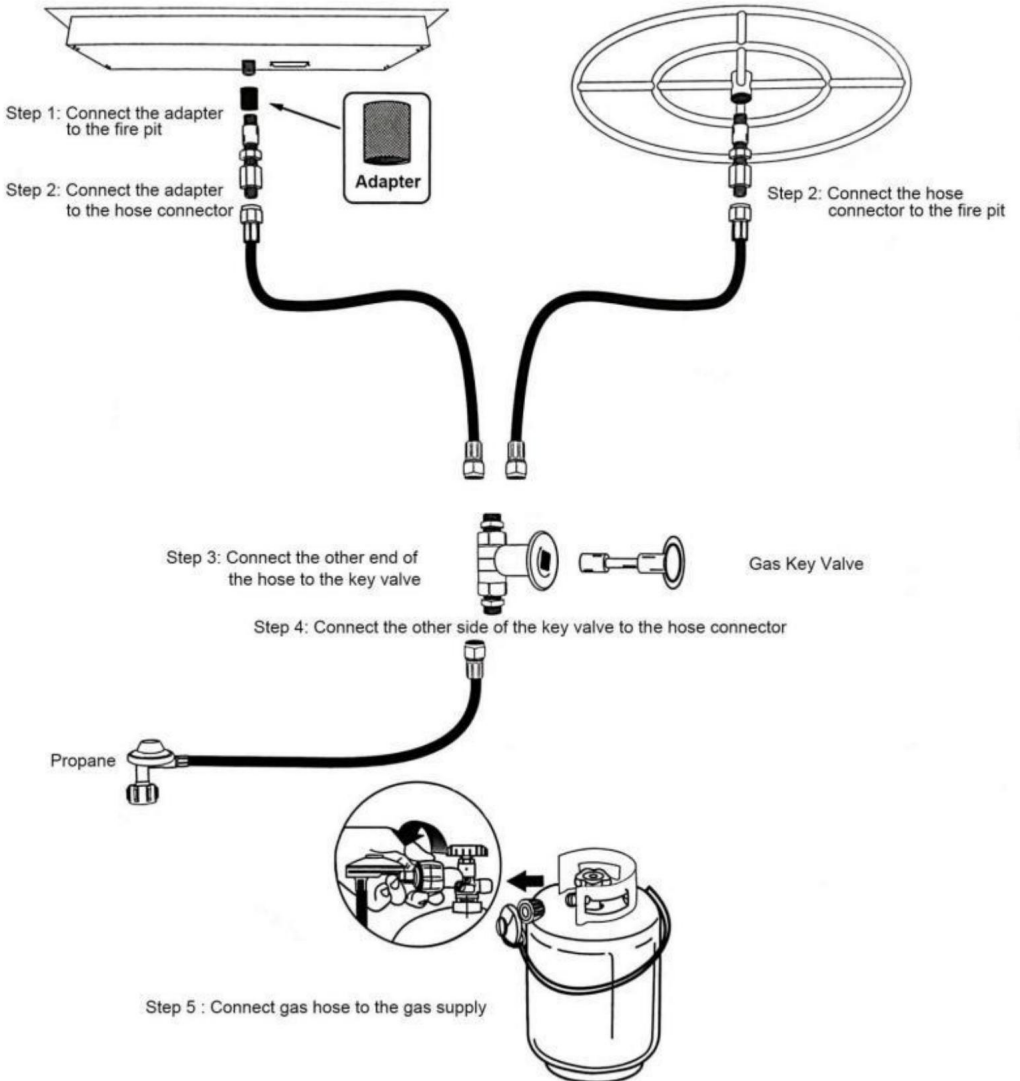

## Gasinformationen

**Brennstoff** – Stellen Sie vor dem Herstellen der Gasanschlüsse sicher, dass das zu installierende Gerät mit der verfügbaren Gasart kompatibel ist.

**Gasdruck** – Für eine optimale Geräteleistung sind die richtigen Eingangsdrücke erforderlich. Die Dimensionierung der Gasleitungen muss gemäß NFPA51 erfolgen.

Gasanschluss - Lassen Sie die Gasversorgungsleitung gemäß den örtlichen Bauvorschriften installieren, sofern vorhanden. Wenn nicht, befolgen Sie ANSI (Z)223.1. Die Installation sollte von einem qualifizierten Installateur durchgeführt werden, der gemäß den örtlichen Anforderungen zugelassen und/oder lizenziert ist.

**Hinweis:** Vor dem Aufstellen des Geräts muss ein aufgeführtes manuelles Gasabsperrrgerät installiert werden. Inbetriebnahme – In den Gasleitungen befindet sich eine kleine Menge Luft. Beim ersten Anzünden des Geräts dauert es eine kurze Zeit, bis die Luft aus den Leitungen entwichen ist. Beim nachfolgenden Anzünden des Geräts ist eine solche Entlüftung nicht mehr erforderlich.

## Überlegungen zur Installation von Flüssiggas

Da sich Flüssiggas (Propangas) von Erdgas unterscheidet, gibt es einige geringfügige Unterschiede bei der Installation. Diese Unterschiede sind hier aufgeführt:

1. Installation eines Luftmischers. Propan ist im Vergleich zu Erdgas ein viel flüchtigerer Brennstoff. Aus diesem Grund wird im Einlass des Brennelements ein Luftmischer installiert, um das Gas abzumagern, was auch den Propan-Ruß minimiert.
2. Entwässerung/Entlüftung des Bodens der Feuerstelle. Anders als Erdgas ist Flüssiggas schwerer als Luft. Da es schwerer als Luft ist, gelangt „unverbranntes“ Flüssiggas wahrscheinlich in den Boden der Feuerstelle. Ohne ordnungsgemäße Entwässerung/Entlüftung des Bodens der Feuerstelle sammelt sich Flüssiggas im Boden der Feuerstelle und verursacht eine sehr gefährliche Situation. Aus diesem Grund MUSS eine Entlüftung des Bodens der Feuerstelle installiert werden, damit unverbranntes Flüssiggas aus dem Boden entweichen kann und die Gefahr dadurch beseitigt wird. Achten Sie darauf, zwei Entlüftungen auf gegenüberliegenden Seiten zu installieren, jede mit 18 Quadratzoll Belüftung pro Seite.
3. Feuerglasmaterial auf dem Feuerstellenring. Es wird empfohlen, nicht mehr als eine 2 Zoll dicke Schicht Feuerglasmaterial auf dem Brennelement einer Flüssiggasfeuerstelle zu verwenden. Je weniger Material sich auf dem Brennelement befindet, desto weniger Hindernisse gibt es, die verhindern könnten, dass Flüssiggas oben auf der Feuerstelle entzündet wird. Indem Sie die Tiefe des Materials verringern, verringern Sie die Wahrscheinlichkeit, dass unverbranntes Flüssiggas auf den Boden der Feuerstelle gelangt.

# Typische Konfiguration für eine Propangas-Feuerstelle (LP)

## Installation

1. Dichtungsband – Verwenden Sie Dichtungsband, um alle Gewindeverbindungen von Rohren abzudichten.
2. LP-Luftmischer erforderlich – Propan benötigt zusätzliche Luft, die dem Gas beigemischt wird, um sauber zu verbrennen. Installieren Sie den Luftmischer mit den Löchern vom Brenner weg. Der Propan-Luftmischer sollte eine gleich große oder höhere BTU-Leistung als der Brenner haben.
3. Richtige Belüftung – Propangas ist schwerer als Luft. Sorgen Sie dafür, dass im untersten Teil Ihrer Feuerstelle Belüftungslöcher vorhanden sind, damit überschüssiges Gas abfließen kann.
4. Gasdruck – Zwischen 7"WC und 11"WC (0,25 psi bis 0,4 psi). Wir empfehlen einen Hochdruckregler von 0-20 psi beim Anschluss an einen Propangastank.

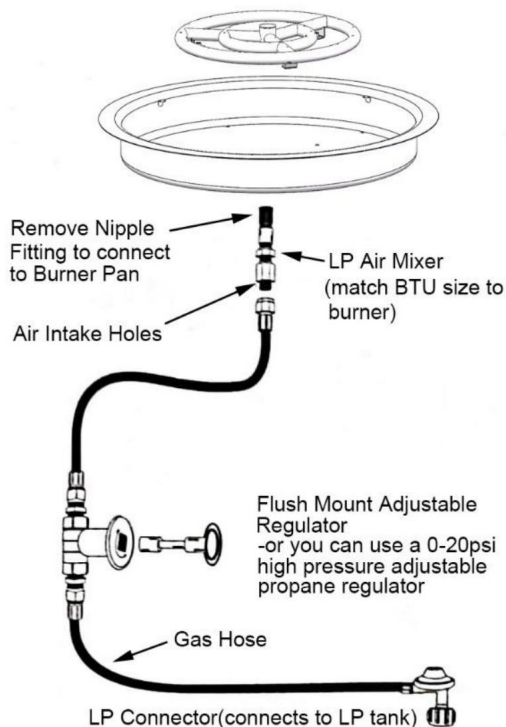

5. Abstände - Halten Sie auf allen Seiten und über Ihrem Brenner einen Abstand von mindestens 36 Zoll und 8 Fuß ein. Brenner mit mehr als 150.000 BTU sollten nicht unter einer Struktur installiert werden.

6. Tiefe des Feuerglases – Das Feuerglas sollte die Oberseite des Brenners in einer Tiefe von 1 bis 2 Zoll bedecken.

## **VORSICHT:**

Propan ist schwerer als Luft und sammelt sich in unbelüfteten Räumen an, was zu Verbrennungsgefahr führt. Am tiefsten Punkt einer geschlossenen Feuerstelle ist eine Belüftung von mindestens 20 Quadratzoll erforderlich, um eine ordnungsgemäße Ableitung von unverbranntem Propangas zu gewährleisten.

## **SICHERE VERWENDUNG ODER WARTUNG VON GASFLASCHEN**

Dieses Gerät darf nur mit einer Erdgas- oder Flüssiggaszufuhr verwendet werden.

Die LP- bzw. CNG-Gasflasche muss entsprechend den Spezifikationen für LP-Gasflaschen bzw. CNG-Gasflaschen des US-Verkehrsministeriums (DOT) konstruiert und gekennzeichnet sein.

Die Verwendung oder Lagerung der Flüssiggas- oder Erdgasflasche ist nicht in Gebäuden, Garagen oder anderen geschlossenen Räumen gestattet. Die Flaschen müssen im Freien in einem gut belüfteten Bereich außerhalb der Reichweite von Kindern gelagert werden. Abgetrennte Flaschen müssen mit fest angebrachten Gewindestopfen versehen sein.

Wenn das Gerät nicht in Gebrauch ist, muss das Gas an der Gasflasche abgestellt werden.

Überprüfen Sie den Schlauch vor jedem Gebrauch des Geräts. Die Schlauchbaugruppe muss vor der Inbetriebnahme des Geräts ausgetauscht werden, wenn Anzeichen von übermäßigem Abrieb oder Verschleiß vorliegen oder der Schlauch beschädigt ist.

Die Schlauchleitung muss durch eine Ersatzschlauchleitung ersetzt werden, die mindestens der auf dem Originalschlauch angegebenen Leistung entspricht.

Der Gasschlauch muss außerhalb der Reichweite von Personen verlegt werden, die darüber stolpern könnten, oder in Bereichen, in denen der Schlauch versehentlich beschädigt werden könnte.

Lagern oder verwenden Sie eine Flüssiggasflasche nicht in der Nähe übermäßiger Hitze. Die Flasche kann zu heiß werden oder den Druck erhöhen. Lagern Sie die Flasche in einer sicheren aufrechten Position.

Damit die Zylinder ordnungsgemäß funktionieren, müssen sie vollständig geöffnet und der Druck durch einen Reduzierdruckregler geregelt sein.

## Auf Gaslecks prüfen

- Überprüfen Sie alle Armaturen und Anschlüsse.
- Zum Prüfen auf Undichtigkeiten keine offene Flamme verwenden.
- Verwenden Sie zum Prüfen auf Undichtigkeiten niemals Streichhölzer oder offene Flammen. Verwenden Sie Seifenlauge oder einen Leckdetektor.
- Ventil drehen, Zylinderventil gegen den Uhrzeigersinn drehen, Hebel bewegen, Reglerhebel in die Ein-Position bringen
- Um nach Lecks zu suchen, befeuchten Sie die Armaturen mit der Seifenlösung. Verwenden Sie dazu eine Sprühflasche, eine Bürste oder einen Lappen. Wenn sich Blasen bilden oder die Blase größer wird, liegt ein Leck vor. Tragen Sie die Seifenlösung auf die folgenden Verbindungen auf:

- Schlauchverbindung zwischen Ventil und Regler.
- Verbindung zwischen Reglerschlauch und Regler.
- Verbindung zwischen Regler und Flasche.

Wenn die Leckprüfung abgeschlossen ist, schalten Sie die Gaszufuhr an der Quelle ab und spülen Sie die Anschlüsse mit Wasser.

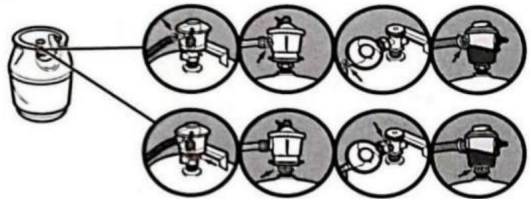
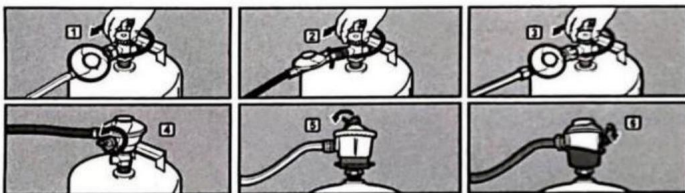

## BELEUCHTUNGSANLEITUNG

### BITTE PRÜFEN SIE VOR GEBRAUCH DIE LUFTDICHTIGKEIT DER ALVE!

1. STOP! Lesen Sie vor dem Anzünden des Geräts die Abschnitte „Gasflasche“, „Wichtige Informationen“ und „Anlagen“.
2. VOR DEM ANZÜNDEN: Riechen Sie rund um das Gerät nach Gas. Achten Sie darauf, auch in der Nähe des Bodens der Feuerstelle zu riechen, da manches Gas schwerer als Luft ist und sich am Boden der Feuerstelle absetzt.
3. Zünden Sie ein Streichholz an und platzieren Sie es oben außen auf der oberen Brennerplatte.
4. Drehen Sie das manuelle Gasventil langsam in die Position „OFFEN“. Der Brenner der Feuerstelle sollte innerhalb von 0 bis 3 Sekunden zünden.

### HÄUFIGE FEHLERSUCHE

NEIN	Symptom	Korrekturmaßnahme
1	Luft in der Gasleitung	Bei einer Neuinstallation sind möglicherweise mehrere Versuche zum Entlüften erforderlich.
2	Schmutz in der Gasleitung	Stellen Sie sicher, dass die Gasleitung frei ist (Isolierung, Schmutz, Kunststoff, überschüssiges Rohrdichtmittel usw.).
3	Funkenzünder muss angepasst werden	Der Funkenzünder muss richtig auf die Brennerlöcher ausgerichtet sein.
4	Niedrige Flammhöhe	Der Gasdruck ist zu niedrig. Den korrekten Gasdruck von einem Gasfachmann prüfen lassen.
5	Feuerglasdrehen Schwarz	Propan verbrennt nicht sauber, was zu Rußablagerungen führt. Fügen Sie einen Propan-Luftmischer hinzu und spülen Sie das Feuerglas mit einer 50/50-Wasser-Essig-Mischung aus.
6	Flamme nicht gleichmäßig verteilt	Überprüfen Sie die gleichmäßige Verteilung und Tiefe des Feuerglases. Reduzieren Sie die Tiefe des Feuerglases auf 1 Zoll über dem Brenner.

7 Pfeifgeräusch		Die Ursache hierfür ist typischerweise hoher Gasdruck. Dieses Problem lässt sich durch die Installation eines Reglers beheben, der den Druck auf den empfohlenen Druck reduziert. Die Dimensionierung des richtigen Reglers erfordert komplexe Berechnungen auf der Grundlage von Quellen-/ Leitungsdruck, Leitungsgröße und -länge sowie Windungen/ Bögen in der Gasleitung.
-----------------	--	---

**ACHTUNG:** Die Installation von Gasgeräten kann gefährlich sein. Um den sicheren Betrieb Ihres Brenners zu gewährleisten, muss die Installation von einem professionellen Gasinstallateur durchgeführt werden. Wir empfehlen die Zusammenarbeit mit einem zertifizierten NFI-Gasspezialisten.

## EMPFOHLENES ZUBEHÖR

Flammenschutz aus Glas – schützt die Flamme bei Wind, sodass das Gas sauberer verbrennt und die Flamme besser sichtbar ist.

Feuerstellenabdeckung aus Edelstahl – hält Blätter, Vogelkot und andere Abfälle von der Feuerstelle fern.

**Dieses Produkt hat strenge Werkstests bestanden. Wenn ein Leck gefunden wird, Bitte stellen Sie die Verwendung sofort ein und kontaktieren Sie uns für einen Ersatz.**

Sanven Technology Ltd.

Adresse: Suite 250, 9166 Anaheim Place, Rancho Cucamonga, CA 91730

**In China hergestellt**



**VEVOR**®

**TOUGH TOOLS, HALF PRICE**

**Technischer Support und E-Garantie-Zertifikat**

**[www.vevor.com/support](http://www.vevor.com/support)**

# **VEVOR<sup>®</sup>**

## **TOUGH TOOLS, HALF PRICE**

Supporto tecnico e certificato di garanzia  
elettronica [www.vevor.com/support](http://www.vevor.com/support)

### **BRUCIATORE/PADELLA PER FOCOLARE**

**MODELLO:1050265,1050268**

Continuiamo a impegnarci per fornirvi strumenti a prezzi competitivi.

"Risparmia la metà", "Metà prezzo" o qualsiasi altra espressione simile da noi utilizzata rappresenta solo una stima del risparmio che potresti ottenere acquistando determinati utensili con noi rispetto ai principali marchi principali e non necessariamente intende coprire tutte le categorie di utensili da noi offerti. Ti ricordiamo cortesemente di verificare attentamente quando effettui un ordine con noi se stai effettivamente risparmiando la metà rispetto ai principali marchi principali.

# VEVOR<sup>®</sup>

TOUGH TOOLS, HALF PRICE

BRUCIATORE/PADELLA PER FOCOLARE

MODELLO:1050265,1050268

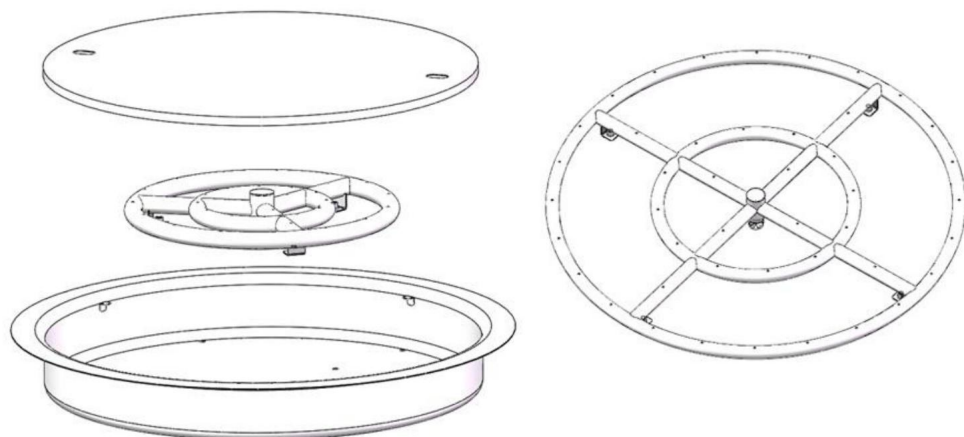

## HAI BISOGNO DI AIUTO? CONTATTACI!



Hai domande sui prodotti? Hai bisogno di supporto tecnico? Non esitare a contattarci:



 [Servizio Clienti@vevor.com](mailto:Servizio Clienti@vevor.com)



Questa è l'istruzione originale, si prega di leggere attentamente tutte le istruzioni del manuale prima di utilizzare. VEVOR si riserva una chiara interpretazione del nostro manuale utente. L'aspetto del prodotto sarà soggetto al prodotto ricevuto. Vi preghiamo di perdonarci se non vi informeremo di nuovo se ci sono aggiornamenti tecnologici o software sul nostro prodotto.

## PRECAUZIONI PER L'INSTALLAZIONE

### CONSERVARE QUESTO MANUALE PER RIFERIMENTI FUTURI

	<b>Attenzione: solo per uso esterno</b>
	<b>PERICOLO PERICOLO MONOSSIDO DI CARBONIO</b>
	<p>Questo apparecchio può produrre monossido di carbonio, che è inodore.</p> <p>Utilizzarlo in uno spazio chiuso può essere letale.</p> <p>Non utilizzare mai questo apparecchio in uno spazio chiuso, come un camper, una tenda, un'auto o una casa.</p>

	<b>PERICOLO</b>
<p>Se senti odore di gas:</p> <ol style="list-style-type: none"><li>1. Chiudere il gas all'apparecchio.</li><li>2. Spegnere ogni fiamma libera.</li><li>3. Se l'odore persiste, allontanarsi dall'apparecchio e chiamare immediatamente il fornitore del gas o i vigili del fuoco.</li></ol>	
	<b>AVVERTIMENTO</b>
<p>Un'installazione, una regolazione, una modifica, un servizio o una manutenzione impropri possono causare lesioni o danni alla proprietà.</p> <p>Leggere le istruzioni di installazione, funzionamento e manutenzione attentamente prima di installare o effettuare la manutenzione di questa apparecchiatura.</p>	

	<b>AVVERTIMENTO</b>
<p>Non conservare o utilizzare benzina o altri vapori e liquidi infiammabili nelle vicinanze di questo o di altri apparecchi.</p> <p>Una bombola di GPL non collegata per l'uso non deve essere conservata in nelle vicinanze di questo o di qualsiasi altro elettrodomestico.</p>	
	<b>AVVERTIMENTO</b>
<p>Non lasciare incustodito durante l'uso. Non usare per cucinare.</p> <p>Seguire tutte le procedure di perdita di gas descritte in questo manuale prima operazione.</p>	

**ATTENZIONE:** se le informazioni contenute in queste istruzioni non vengono seguite esattamente, potrebbe verificarsi un incendio o un'esplosione, con conseguenti danni alla proprietà, lesioni personali o morte.

## **SICUREZZA DI INSTALLAZIONE E FUNZIONAMENTO**

### **LINEE GUIDA**

**ATTENZIONE:** NON è consigliabile azionare i bracieri all'aperto quando il vento supera i 25 mph. Prima di accendere l'apparecchio, ispezionare visivamente il braciere per assicurarsi che non vi siano detriti come foglie o altro materiale combustibile.

non ha al suo interno la caratteristica che potrebbe bruciare ed emettere braci

una volta attivata la funzione fuoco. Assicurati inoltre che chiunque si trovi vicino alla funzione fuoco sappia che accenderai la funzione fuoco prima di accenderla effettivamente.

**L'installazione e la riparazione devono essere eseguite da personale qualificato.**

**L'apparecchio deve essere ispezionato prima dell'uso e almeno una volta all'anno da un tecnico qualificato. Una pulizia più frequente può essere**

**richiesto se necessario. È fondamentale che il vano di controllo, i bruciatori e i passaggi dell'aria di circolazione dell'apparecchio siano tenuti puliti.**

**·NON installare componenti danneggiati.**

**·NON installare componenti incompleti.**

**·NON installare componenti sostitutivi.**

Assicurarsi che l'apparecchio sia installato in modo che l'apertura di sfogo alla base dell'unità rimanga sempre libera da ostacoli e in qualsiasi condizione atmosferica.

A causa delle elevate temperature, l'unità deve essere posizionata lontano dalle zone trafficate e dai materiali combustibili.

**Bambini e adulti devono essere informati del pericolo rappresentato dalle elevate temperature superficiali e devono tenersi lontani per evitare ustioni o incendi di indumenti.**

I bambini piccoli DEVONO essere attentamente sorvegliati quando si trovano nelle vicinanze dell'apparecchio.

Non appendere indumenti o altri materiali infiammabili all'apparecchio né posizionarli sopra o nelle sue vicinanze.

**ATTENZIONE:** CALDO DURANTE IL FUNZIONAMENTO E DOPO IL FUNZIONAMENTO.

Possano verificarsi gravi lesioni!

NON lasciare in funzione l'apparecchio senza sorveglianza.

**ATTENZIONE:** NON utilizzare questo apparecchio sotto la pioggia.

**NON BRUCIARE COMBUSTIBILE SOLIDO** nell'apparecchio.

NON continuare a utilizzare il prodotto se si avvertono odori insoliti o si hanno mal di testa, nausea o vertigini.

NON conservare materiali combustibili, benzina e altri vapori/liquidi infiammabili nelle vicinanze dell'unità. Lasciare spazio libero adeguato per la manutenzione e il funzionamento.

NON gettare fiammiferi, carta, spazzatura o qualsiasi altro materiale sull'apparecchio o sulla fiamma.

NON utilizzare l'apparecchio se una qualsiasi parte è stata immersa nell'acqua. Chiamare immediatamente un tecnico qualificato per l'assistenza professionale per ispezionare l'apparecchio e sostituire qualsiasi parte del sistema di controllo e qualsiasi controllo del gas che sia stato immerso nell'acqua.

Controllare il collegamento di alimentazione del carburante prima di ogni utilizzo dell'apparecchio.

Lo stoccaggio temporaneo di questo apparecchio in ambienti chiusi è consentito solo se è stato scollegato dall'alimentazione del combustibile (gas naturale o GPL).

## SPECIFICHE

**Tabella dei parametri - Modello n. 1050265 1050268**

Modello#	Dimensioni di installazione	R	R1	R2	H
1050265	19"	12"	19"	22"	2 3/4"
1050268	24"	24"	/	/	1 16/25"

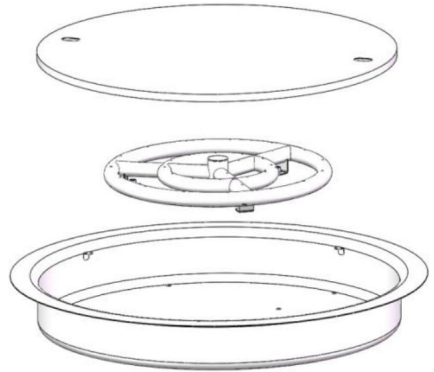
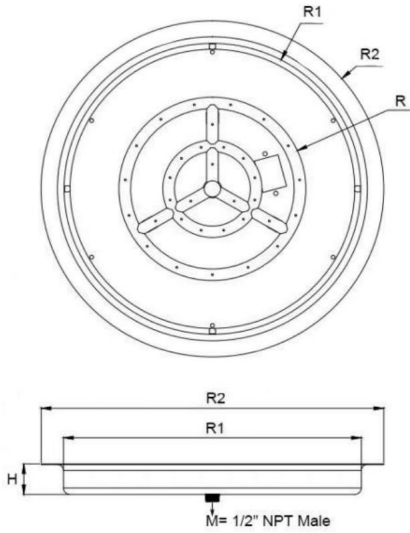

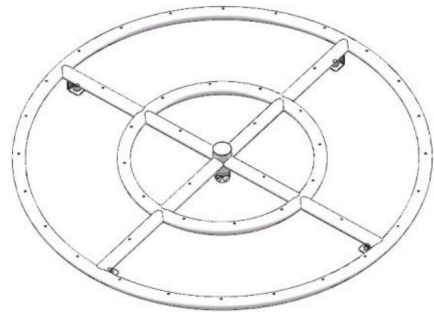
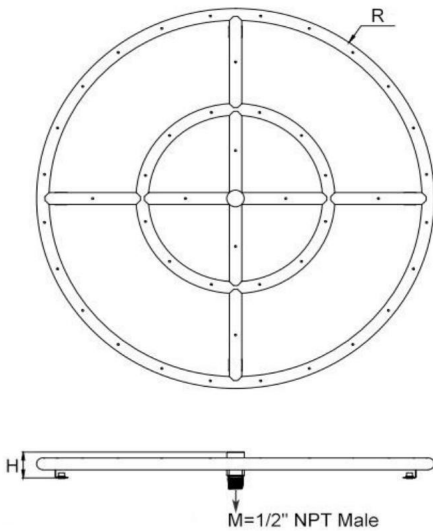

Modello n.: 1050265

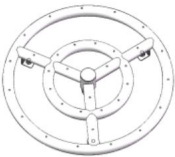
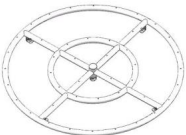
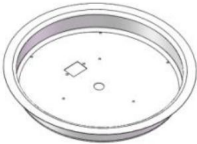

Modello n.: 1050268

## IL PACCHETTO INCLUDE

NESSUN COMPONENTE Q.TÀ			IMMAGINE	ADATTO AL MODELLO #	
				1050265	1050268
1	Bruciatore per braciere	1		E	/
		1		/	E
2	Padella per braciere	1		E	/
3	Coperchio della padella	1		E	/

Nota: "Y" = Sì

## FAI DA TE IL TUO BRUCIATORE/PADELLA

Questo tappo a vite consente di installare il bruciatore per braciere con i fori di uscita del gas rivolti verso l'alto o verso il basso, a seconda del tipo di combustibile, della regione e della funzione di fuoco utilizzata dal bruciatore per braciere. Installare il tappo a vite nel mozzo centrale opposto all'ingresso del gas. Prima di installare il bruciatore per braciere sul raccordo del gas o sul tappo a vite, assicurarsi di applicare nastro per gas o sigillante per tubi per garantire che non vi siano perdite di gas durante l'installazione del bruciatore per braciere.

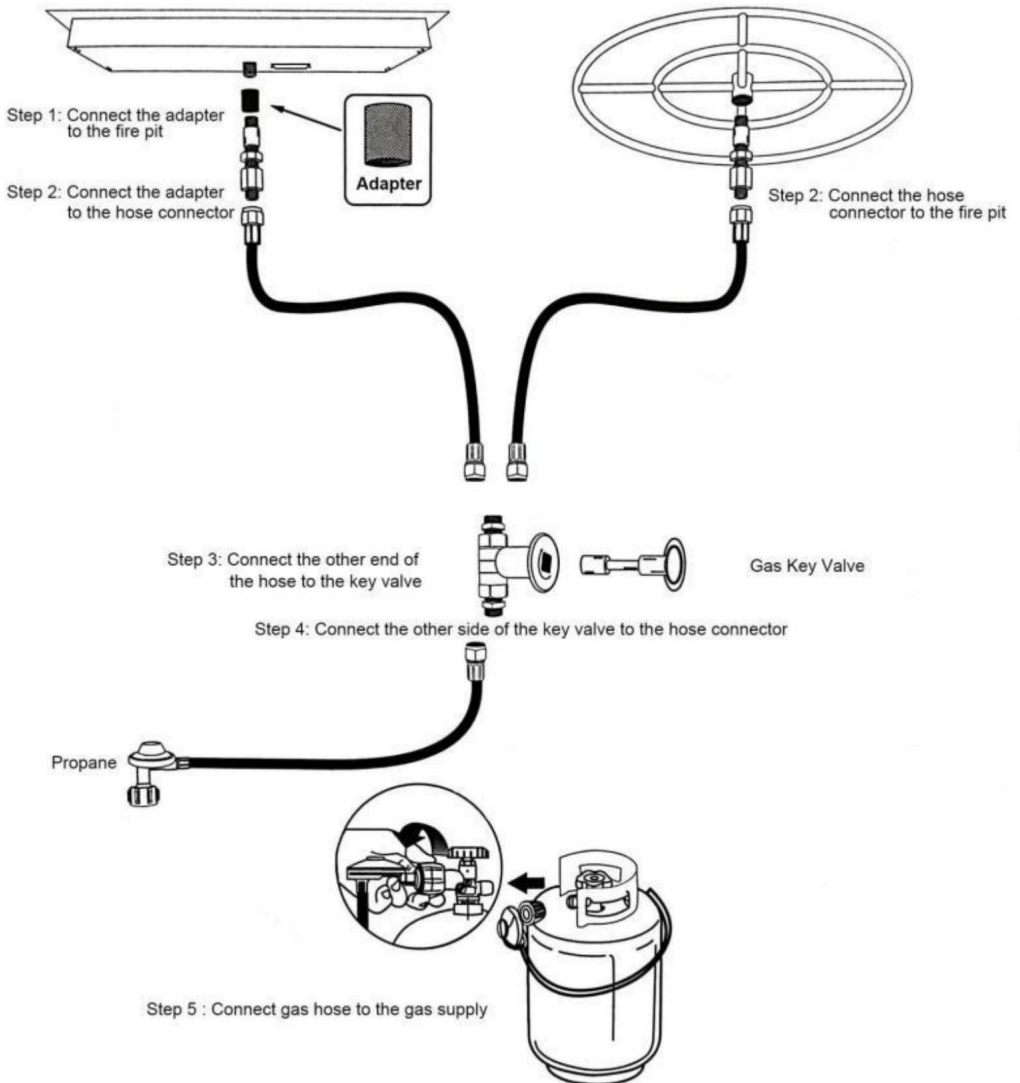

## Informazioni sul gas

Combustibile - Prima di effettuare i collegamenti del gas, assicurarsi che l'apparecchio da installare sia compatibile con il tipo di gas disponibile.

Pressione del gas - Per prestazioni ottimali dell'apparecchio sono necessarie pressioni di ingresso adeguate. I requisiti di dimensionamento della linea del gas devono essere realizzati secondo NFPA51.

Collegamento gas - Installare la linea di alimentazione del gas in base alle normative edilizie locali, se presenti. In caso contrario, attenersi alle norme ANSI (Z)223.1. L'installazione deve essere eseguita da un installatore qualificato, approvato e/o autorizzato come richiesto dalla località.

**Nota:** un dispositivo di intercettazione manuale del gas elencato deve essere installato prima del posizionamento dell'apparecchio Avvio: una piccola quantità di aria sarà presente nelle linee di alimentazione del gas. Quando si accende per la prima volta l'apparecchio, ci vorrà un po' di tempo prima che l'aria fuoriesca dalle linee. L'accensione successiva dell'apparecchio non richiederà tale spurgo.

## Considerazioni sull'installazione del gas GPL

Poiché il gas LP (propano) è diverso dal gas naturale, ci sono alcune piccole differenze nelle procedure di installazione. Queste differenze sono elencate qui:

1. Installazione di un Air Mixer. Il propano è un combustibile molto più volatile rispetto al gas naturale. Per questo motivo, un Air Mixer è installato nell'ingresso dell'elemento bruciatore per espellere il gas, il che riduce al minimo anche la fuliggine del propano.
2. Drenaggio/sfiato del fondo del focolare. A differenza del gas naturale, il gas GPL è più pesante dell'aria. Poiché è più pesante dell'aria, qualsiasi gas GPL "non bruciato" probabilmente finirà sul fondo del focolare. Senza un drenaggio/sfiato adeguato sul fondo del focolare, il gas GPL si raccoglierà sul fondo del focolare e CAUSERÀ una situazione molto pericolosa. Per questo motivo, lo sfiato sul fondo del focolare DEVE essere installato per consentire a qualsiasi gas GPL non bruciato di fuoriuscire dal fondo, eliminando così il pericolo. Assicurarsi di installare due sfiati su lati opposti, ciascuno con 18 pollici quadrati di ventilazione per lato.
3. Supporto in vetro refrattario sopra l'anello del braciere. Si consiglia di utilizzare non più di uno strato di supporto in vetro refrattario spesso 2" SOPRA l'elemento bruciatore in una caratteristica fuoco a gas GPL. Minore è il supporto sopra l'elemento bruciatore, minori sono le ostruzioni che potrebbero impedire al gas GPL di accendersi nella parte superiore della caratteristica fuoco. Riducendo la profondità del supporto, si è ridotta la possibilità che il gas GPL non bruciato vada sul fondo della caratteristica fuoco.

# Configurazione tipica per braciore a gas propano (LP)

## Installazione

1. Nastro sigillante: utilizzare il nastro sigillante per sigillare tutti i giunti filettati dei tubi.
2. Miscelatore d'aria LP richiesto - Il propano richiede aria aggiuntiva miscelata con il gas per bruciare in modo pulito. Installare il miscelatore d'aria con i fori rivolti lontano dal bruciatore.  
Il miscelatore di aria propano deve avere una potenza in BTU uguale o superiore a quella del bruciatore.
3. Ventilazione adeguata: il gas propano è più pesante dell'aria. Assicuratevi che i fori di ventilazione nella parte più bassa del tuo caminetto consentano al gas in eccesso di drenare.
4. Pressione del gas - Tra 7"WC e 11" WC (da 0,25 psi a 0,4 psi). Consigliamo un regolatore di alta pressione da 0-20 psi quando. Si collega a una bombola di propano.

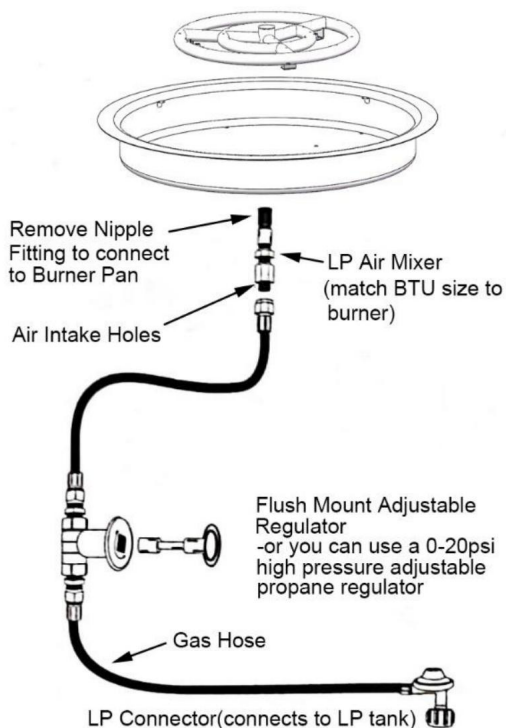

5. Distanze - Mantenere una distanza minima di 36" su tutti i lati e 8' sopra il bruciatore. I bruciatori superiori a 150k BTU non devono essere installati sotto alcuna struttura.

6. Profondità del vetro antincendio: il vetro antincendio deve coprire la parte superiore del bruciatore a una profondità compresa tra 1" e 2".

### **ATTENZIONE:**

Il propano è più pesante dell'aria e si accumula in involucri non ventilati, causando un rischio di combustione. Sono richiesti almeno 20 pollici quadrati di ventilazione nel punto più basso di un elemento di fuoco chiuso per garantire il corretto drenaggio del gas propano non bruciato.

## **USO SICURO O MANUTENZIONE DELLE BOMBOLE DI GAS**

Questo apparecchio deve essere utilizzato esclusivamente con alimentazione a gas NATURALE o GPL.

La bombola di alimentazione del gas GPL o CNG deve essere costruita e contrassegnata in conformità alle specifiche per le bombole di gas GPL o CNG del Dipartimento dei trasporti degli Stati Uniti (DOT).

L'uso o lo stoccaggio della bombola di GPL o CNG non può essere effettuato in un edificio, in un garage o in qualsiasi altra area chiusa. Le bombole devono essere conservate all'aperto in un'area ben ventilata e fuori dalla portata dei bambini. Le bombole scollegate devono avere i tappi delle valvole filettati ben installati.

Il gas deve essere spento dalla bombola di alimentazione se l'apparecchio non è in uso. Ispezionare il tubo prima di ogni utilizzo dell'apparecchio. Il gruppo tubo deve essere sostituito prima di mettere in funzione l'apparecchio se vi sono prove di eccessiva abrasione o usura, o se il tubo è danneggiato.

Il gruppo tubo flessibile deve essere sostituito con un gruppo tubo flessibile sostitutivo con una potenza nominale equivalente o superiore a quella specificata sul tubo flessibile originale.

Il tubo del gas deve essere posizionato lontano da percorsi in cui le persone potrebbero inciampare o in aree in cui potrebbe essere soggetto a danni accidentali.

Non conservare o utilizzare una bombola di fornitura di gas GPL in prossimità di calore eccessivo; la bombola potrebbe surriscaldarsi o causare un aumento della pressione. Conservare la bombola in una posizione verticale sicura.

Per funzionare correttamente, le bombole devono essere completamente aperte e la pressione deve essere controllata da un regolatore di pressione riduttore.

## Controllo perdite di gas

·Controllare tutti i raccordi e i collegamenti.

·Non utilizzare fiamme libere per verificare la presenza di perdite.

·Non usare mai fiammiferi o fiamme libere per verificare la presenza di perdite. Utilizzare acqua saponata o un rilevatore di perdite.

·Ruotare la valvola, girare la valvola del cilindro in senso antiorario, spostare la leva del regolatore in posizione di accensione

·Per verificare la presenza di perdite, bagnare i raccordi con la soluzione di acqua e sapone, utilizzando uno spruzzatore, una spazzola o uno straccio. Se si formano bolle, o se la bolla cresce, c'è una perdita. Applicare la soluzione di acqua e sapone ai seguenti collegamenti:

- Collegamento del tubo flessibile dalla valvola al regolatore.
- Collegamento tubo flessibile del regolatore al regolatore.
- Collegamento regolatore-bombola.

Una volta completato il controllo delle perdite, chiudere l'alimentazione del gas alla fonte e sciacquare i collegamenti con acqua.

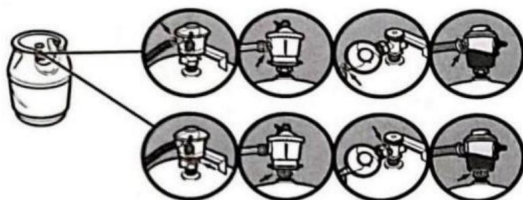
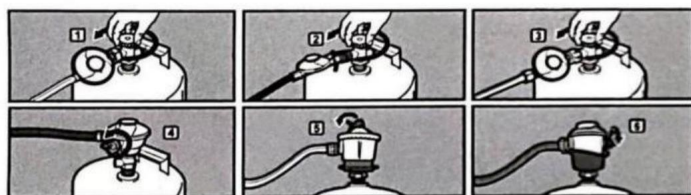

## ISTRUZIONI PER L'ILLUMINAZIONE

### VERIFICARE LA TENUTA DELL'ARIA DEL CONTENITORE PRIMA DELL'USO!

1. STOP! Prima di accendere questo apparecchio, leggere le sezioni Bombola del gas, Informazioni importanti e Allegati.
2. PRIMA DELL'ACCENSIONE: annusa tutto intorno all'area dell'apparecchio per individuare la presenza di gas. Assicurati di annusare vicino al pavimento del braciere perché parte del gas è più pesante dell'aria e si depositerà alla base del braciere.
3. Accendere un fiammifero e posizionarlo sulla parte superiore e esterna della piastra del bruciatore superiore.
4. Girare lentamente la valvola manuale del gas in posizione "OPEN". Il bruciatore del braciere dovrebbe accendersi tra 0 e 3 secondi.

## RISOLUZIONE DEI PROBLEMI COMUNI

NO	Sintomo	Azione correttiva
1	Aria nella linea del gas	In caso di nuova installazione, potrebbero essere necessari diversi tentativi per spurgare l'aria.
2	Detriti nella condotta del gas	Verificare che la condotta del gas sia pulita (isolamento, sporczia, plastica, sigillante per tubi in eccesso, ecc.)
3	Accenditore a scintilla ha bisogno di essere regolato	L'accenditore a scintilla deve essere allineato correttamente con i fori del bruciatore.
4	Bassa altezza della fiamma	La pressione del gas è troppo bassa, farla controllare da uno specialista del gas.
5	Tornitura del vetro tagliafuoco nero	Il propano non brucia in modo pulito, causando depositi di fuliggine. Aggiungere un miscelatore di aria propano, quindi sciacquare il vetro del fuoco con una miscela di acqua e aceto al 50/50.
6	Fiamma non distribuita uniformemente	Controllare la distribuzione uniforme e la profondità del vetro tagliafuoco. Ridurre la profondità del vetro tagliafuoco a 1" sopra il bruciatore.

7 Rumore di fischio		Ciò è solitamente causato dall'elevata pressione del gas. L'installazione di un regolatore per ridurre la pressione alla pressione consigliata risolverà questo problema. Il dimensionamento del regolatore appropriato richiede calcoli complessi basati sulla pressione della sorgente/linea, sulle dimensioni e sulla lunghezza della linea e sulle curve/curve nella linea del gas.
---------------------	--	---

**ATTENZIONE:** installare apparecchi a gas può essere pericoloso. Un installatore di gas professionista deve effettuare l'installazione per garantire il funzionamento sicuro del bruciatore. Consigliamo di lavorare con uno specialista del gas NFI certificato.

## ACCESSORI CONSIGLIATI

Protezione in vetro per la fiamma: protegge la fiamma in condizioni di vento, garantendo una combustione più pulita del gas e una migliore presentazione visiva della fiamma.

Copertura per braci in acciaio inossidabile: impedisce che foglie, escrementi di uccelli e altri detriti entrino nel braciere.

**Questo prodotto ha superato severi test di fabbrica. Se si riscontrano perdite si prega di interromperne immediatamente l'utilizzo e di contattarci per una sostituzione.**

Azienda

Indirizzo: Suite 250, 9166 Anaheim Place, Rancho Cucamonga, CA 91730

**Made in China**



**VEVOR**®

**TOUGH TOOLS, HALF PRICE**

**Supporto tecnico e certificato di garanzia  
elettronica [www.vevor.com/support](http://www.vevor.com/support)**

# VEVOR<sup>®</sup>

## TOUGH TOOLS, HALF PRICE

Soporte técnico y certificado de garantía  
electrónica [www.vevor.com/support](http://www.vevor.com/support)

### QUEMADOR/SARTEN PARA FUEGO

MODELO:1050265,1050268

Seguimos comprometidos a brindarle herramientas a precios competitivos.

"Ahorre la mitad", "mitad de precio" o cualquier otra expresión similar que utilicemos solo representa una estimación del ahorro que podría obtener al comprar ciertas herramientas con nosotros en comparación con las principales marcas y no necesariamente significa que cubra todas las categorías de herramientas que ofrecemos. Le recordamos que, al realizar un pedido con nosotros, verifique cuidadosamente si realmente está ahorrando la mitad en comparación con las principales marcas.

# VEVOR<sup>®</sup>

TOUGH TOOLS, HALF PRICE

QUEMADOR/SARTEN PARA FUEGO

MODELO:1050265,1050268

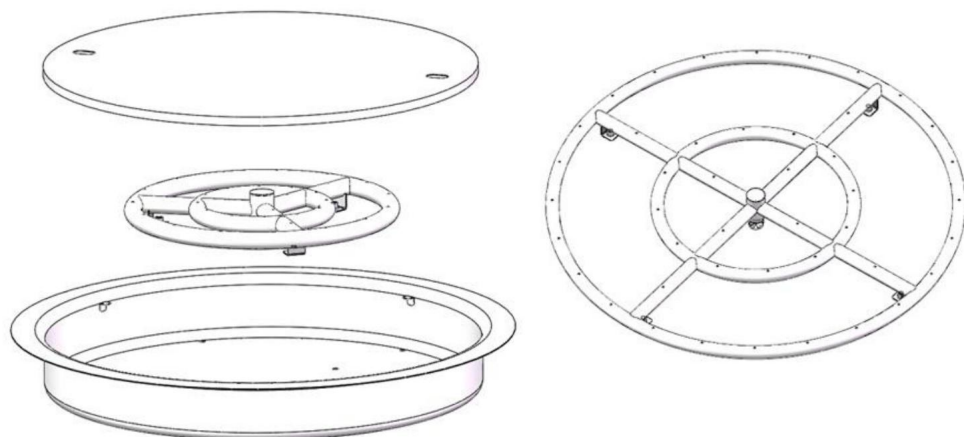

¿NECESITA AYUDA? ¡CONTÁCTENOS!

¿Tiene preguntas sobre el producto? ¿Necesita asistencia técnica? No dude en ponerse en contacto con nosotros:







Servicio de atención al cliente@vevor.com



Estas son las instrucciones originales, lea atentamente todas las instrucciones del manual antes de utilizar el producto. VEVOR se reserva una interpretación clara de nuestro manual de usuario. La apariencia del producto estará sujeta al producto que recibió. Perdónenos por no informarle nuevamente si hay actualizaciones de tecnología o software en nuestro producto.

## PRECAUCIONES DE INSTALACIÓN

CONSERVE ESTE MANUAL PARA FUTURAS CONSULTAS

	Advertencia: Sólo para uso en exteriores
	<b>PELIGRO PELIGRO DE MONÓXIDO DE CARBONO</b>
	<p>Este aparato puede producir monóxido de carbono que no tiene olor.</p> <p>Usarlo en un espacio cerrado puede matarte.</p> <p>Nunca utilice este aparato en un espacio cerrado, como una caravana, una tienda de campaña, un coche o una casa.</p>

	<b>PELIGRO</b>
<p>Si huele gas:</p> <ol style="list-style-type: none"><li>1. Cierre el suministro de gas al aparato.</li><li>2. Extinga cualquier llama abierta.</li><li>3. Si el olor persiste, aléjese del aparato y llame inmediatamente a su proveedor de gas o al departamento de bomberos.</li></ol>	
	<b>ADVERTENCIA</b>
<p>Una instalación, ajuste, alteración, servicio o mantenimiento inadecuados pueden causar lesiones o daños a la propiedad.</p> <p>Lea las instrucciones de instalación, funcionamiento y mantenimiento completamente antes de instalar o reparar este equipo.</p>	

	<b>ADVERTENCIA</b>
<p>No almacene ni utilice gasolina u otros vapores y líquidos inflamables cerca de este u otro aparato.</p> <p>Un cilindro de gas LP que no esté conectado para su uso no deberá almacenarse en la proximidad de este o cualquier otro aparato.</p>	
	<b>ADVERTENCIA</b>
<p>No lo deje sin supervisión durante su uso.</p> <p>No lo utilice para cocinar.</p> <p>Siga todos los procedimientos de detección de fugas de gas de este manual antes operación.</p>	

**ADVERTENCIA:** Si no se sigue exactamente la información de estas instrucciones, podría producirse un incendio o una explosión que ocasione daños a la propiedad, lesiones personales o la muerte.

## SEGURIDAD DE INSTALACIÓN Y OPERACIÓN

### PAUTAS

PRECAUCIÓN: NO se recomienda que las funciones de fuego al aire libre funcionen cuando el viento supere las 25 mph. Antes de encender el aparato, inspeccione visualmente la función de fuego para asegurarse de que no haya residuos como hojas u otro material combustible.

No tiene dentro la función que podría arder y emitir brasas.

Una vez que se activa la función de fuego, asegúrese también de que cualquier persona que se encuentre cerca de la función de fuego sepa que la va a activar antes de hacerlo.

La instalación y reparación deben ser realizadas por un técnico calificado.

El aparato debe ser inspeccionado antes de su uso y al menos una vez al año por un técnico de servicio calificado. Puede ser necesaria una limpieza más frecuente.

Es imprescindible que el compartimento de control, los quemadores y los conductos de aire circulante del aparato se mantengan limpios.

- NO instale componentes dañados.
- NO instale componentes incompletos.
- NO instale componentes sustitutos.

Asegúrese de que el aparato esté instalado de manera que la abertura de ventilación en la base de la unidad permanezca libre de obstáculos en todo momento y durante todas las condiciones climáticas.

Debido a las altas temperaturas, la unidad debe ubicarse fuera de áreas de tráfico y lejos de materiales combustibles.

Se debe advertir a los niños y adultos sobre el peligro de las altas temperaturas en las superficies y deben mantenerse alejados para evitar quemaduras o la ignición de la ropa.

Los niños pequeños DEBEN ser supervisados cuidadosamente cuando estén en el área de este aparato.

No se deben colgar prendas ni otros materiales inflamables del aparato ni colocarlos sobre él o cerca de él.

ADVERTENCIA: CALIENTE DURANTE EL FUNCIONAMIENTO Y DESPUÉS DEL FUNCIONAMIENTO. ¡Pueden producirse lesiones graves!

NO deje el dispositivo en funcionamiento sin supervisión.

ADVERTENCIA: NO opere este aparato bajo la lluvia.

NO SE DEBE QUEMAR COMBUSTIBLE SÓLIDO en el aparato.

NO continúe usándolo si percibe olores inusuales o tiene dolores de cabeza, náuseas o mareos.

NO almacene materiales combustibles, gasolina ni ningún otro vapor o líquido inflamable cerca de la unidad. Deje suficiente espacio libre para realizar tareas de mantenimiento y funcionamiento.

NO arroje fósforos, papel, basura ni ningún otro material sobre el aparato o la llama.

NO utilice el aparato si alguna de sus partes ha estado bajo el agua. Llame inmediatamente a un técnico de servicio profesional calificado para que inspeccione el aparato y reemplace cualquier parte del sistema de control y cualquier control de gas que haya estado bajo el agua.

Inspeccione la conexión de suministro de combustible antes de cada uso del aparato.

El almacenamiento temporal de este aparato en interiores solo está permitido si se ha desconectado de su suministro de combustible (línea de gas natural o LP).

## PRESUPUESTO

Tabla de parámetros - Modelo n.º 1050265 1050268

Modelo n.º	Tamaño de instalación	R	R1	R2	y <sub>o</sub>
1050265	19"	12"	19"	22"	2 3/4"
1050268	24"	24"	/	/	1 16/25"

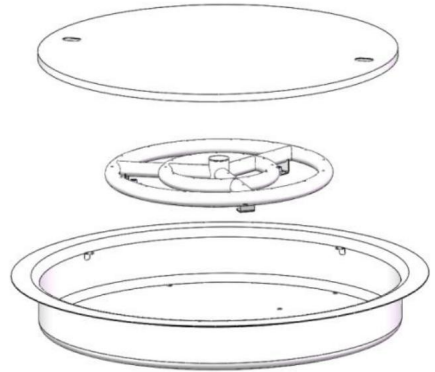
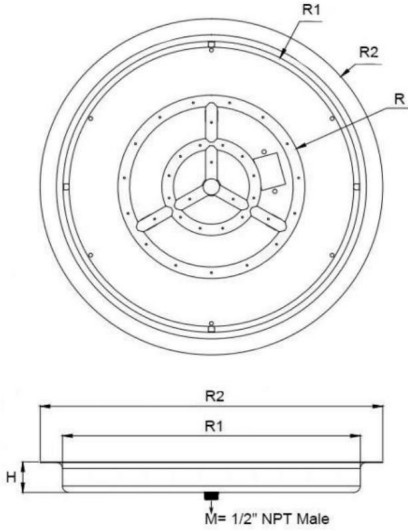

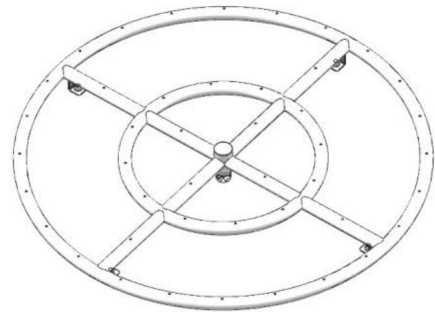
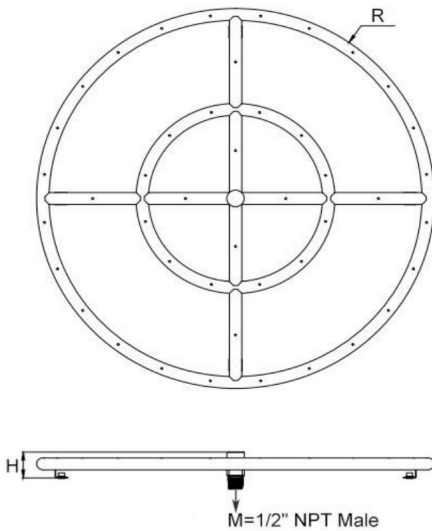

Modelo n.º: 1050265

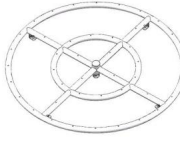
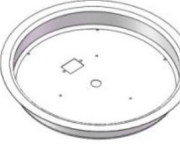

Modelo n.º: 1050268

## EL PAQUETE INCLUYE

SIN COMPONENTES	CANTIDAD	IMAGEN	SE ADAPTA AL MODELO N.º	
			1050265	1050268
1	Quemador de fogata		Y	/
			/	Y
2	Sartén para fogata		Y	/
3	Tapa de sartén		Y	/

Observación: "Y" =Si

### Haz tú mismo tu propio quemador o sartén

Este tapón de rosca permite instalar el quemador para fogatas con los orificios de salida de gas hacia arriba o hacia abajo, según el tipo de combustible, la región y la característica de fuego que utilice el quemador para fogatas. Instale el tapón de rosca en el eje central opuesto a la entrada de gas. Antes de instalar el quemador para fogatas en el accesorio de gas o el tapón de rosca, asegúrese de aplicar cinta adhesiva para gas o sellador de tuberías para garantizar que no haya fugas de gas durante la instalación del quemador para fogatas.

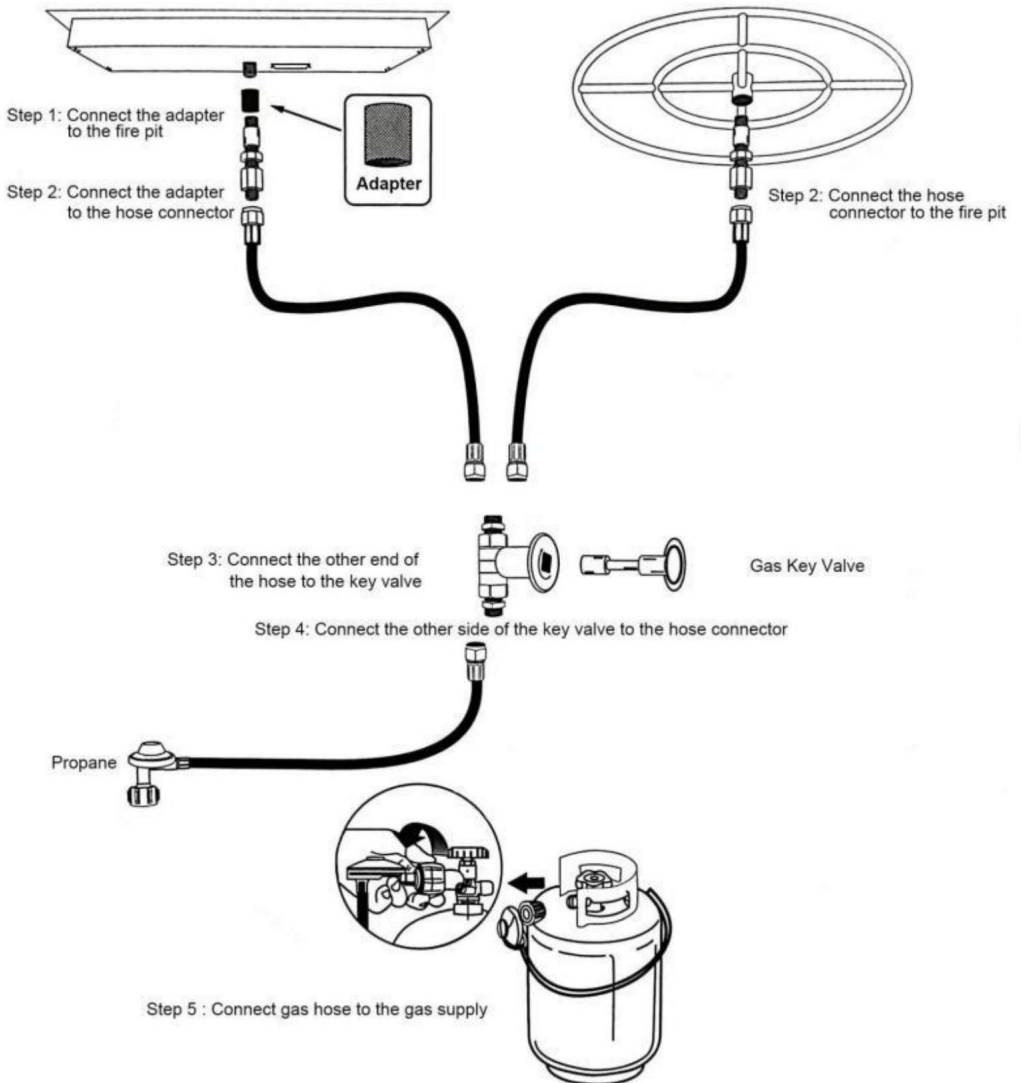

## Información sobre el gas

**Combustible:** antes de realizar las conexiones de gas, asegúrese de que el aparato que se va a instalar sea compatible con el tipo de gas disponible.

**Presión de gas:** se requieren presiones de entrada adecuadas para un rendimiento óptimo del aparato. Los requisitos de dimensionamiento de la línea de gas deben cumplir con la norma NFPA51.

Conexión de gas: instale la línea de suministro de gas de acuerdo con los códigos de construcción locales, si los hubiera. De lo contrario, siga la norma ANSI (Z)223.1. La instalación debe estar a cargo de un instalador calificado, aprobado y/o autorizado según lo exija la localidad.

Nota: Se debe instalar un dispositivo de cierre manual de gas aprobado antes de colocar el aparato. Puesta en marcha: habrá una pequeña cantidad de aire en las líneas de suministro de gas. Cuando se enciende el aparato por primera vez, el aire tardará un breve tiempo en purgarse de las líneas. Los encendidos posteriores del aparato no requerirán dicha purga.

## Consideraciones para la instalación de gas LP

Debido a que el gas LP (propano) es diferente del gas natural, existen algunas pequeñas diferencias en los procedimientos de instalación. Estas diferencias se enumeran a continuación:

1. Instalación de un mezclador de aire. El propano es un combustible mucho más volátil en comparación con el gas natural. Por este motivo, se instala un mezclador de aire en la entrada del elemento del quemador para desgasificar el gas, lo que también minimiza el hollín del propano.
2. Drenaje/ventilación de la parte inferior de la chimenea. A diferencia del gas natural, el gas LP es más pesado que el aire. Debido a que es más pesado que el aire, cualquier gas LP "sin quemar" probablemente se irá al fondo de la chimenea. Sin un drenaje/ventilación adecuados en la parte inferior de la chimenea, el gas LP se acumulará en el fondo de la chimenea y CAUSARÁ una situación muy peligrosa. Por este motivo, se DEBE instalar una ventilación en la parte inferior de la chimenea para permitir que cualquier gas LP sin quemar escape por la parte inferior, eliminando así el peligro. Asegúrese de instalar dos ventilaciones en lados opuestos, cada una con 18 pulgadas cuadradas de ventilación por lado.
3. Vidrio refractario sobre el anillo del brasero. Se recomienda utilizar una capa de vidrio refractario de no más de 2" de espesor SOBRE el elemento del quemador en una chimenea a gas LP. Cuanto menos vidrio refractario haya sobre el elemento del quemador, menos obstrucciones habrá que puedan impedir que el gas LP se encienda en la parte superior de la chimenea. Al reducir la profundidad del vidrio refractario, se reduce la posibilidad de que el gas LP sin quemar llegue al fondo de la chimenea.

# Configuración típica para fogatas a gas propano (LP)

## Instalación

1. Cinta selladora: use cinta selladora para sellar todas las uniones de tuberías roscadas.
2. Se requiere un mezclador de aire para gas propano: el propano requiere aire adicional mezclado con el gas para quemarse de manera limpia. Instale el mezclador de aire con los orificios orientados en dirección opuesta al quemador. El mezclador de aire de propano debe tener una clasificación de BTU igual o mayor que el quemador.
3. Ventilación adecuada: el gas propano es más pesado que el aire. Asegúrese de que los orificios de ventilación en la parte más baja de la chimenea permitan que se drene el exceso de gas.
4. Presión del gas: entre 7" y 11" de columna de agua (0,25 psi a 0,4 psi). Recomendamos un regulador de alta presión de 0 a 20 psi cuando se conecta a un tanque de propano.

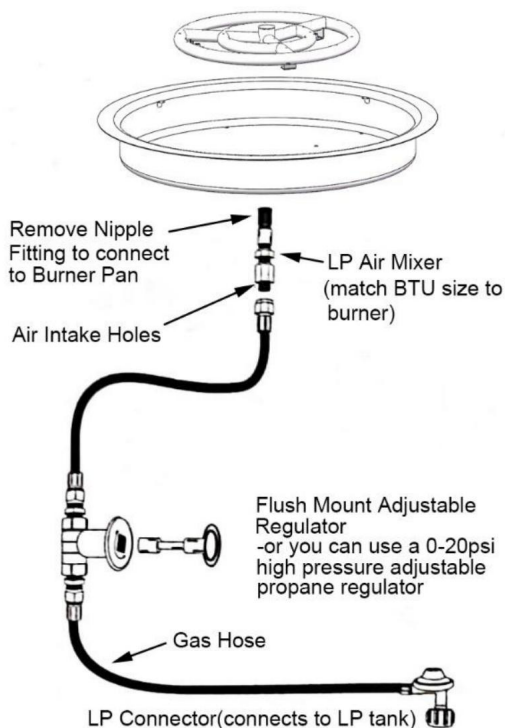

5. Espacio libre: mantenga un espacio libre mínimo de 36" en todos los lados y 8' por encima del quemador. Los quemadores de más de 150 000 BTU no deben instalarse debajo de ninguna estructura.

6. Profundidad del vidrio para fuego: el vidrio para fuego debe cubrir la parte superior del quemador a una profundidad de 1" a 2".

#### PRECAUCIÓN:

El propano es más pesado que el aire y se acumula en recintos sin ventilación, lo que provoca un riesgo de combustión. Se requiere un mínimo de 20 pulgadas cuadradas de ventilación en el punto más bajo de un elemento de fuego cerrado para garantizar un drenaje adecuado del gas propano no quemado.

## USO SEGURO O MANTENIMIENTO DE CILINDROS DE GAS

Este aparato debe utilizarse únicamente con suministro de entrada de gas NATURAL o LP. El cilindro de suministro de gas LP o CNG debe construirse y marcarse de acuerdo con las especificaciones para cilindros de gas LP o cilindros de gas CNG del Departamento de Transporte de los EE. UU. (DOT).

El uso o almacenamiento de cilindros de gas LP o GNC no se puede realizar en un edificio, garaje o cualquier otro espacio cerrado. Los cilindros deben almacenarse al aire libre en un área bien ventilada, fuera del alcance de los niños. Los cilindros desconectados deben tener tapones de válvula roscados bien instalados.

Se debe cerrar el suministro de gas en el cilindro si el aparato no está en uso. Inspeccione la manguera antes de cada uso del aparato. El conjunto de la manguera debe reemplazarse antes de poner en funcionamiento el aparato si hay evidencia de abrasión o desgaste excesivos, o si la manguera está dañada.

El conjunto de mangueras debe reemplazarse con un conjunto de mangueras de repuesto equivalente o mayor que la clasificación especificada en la manguera original.

La manguera de gas deberá ubicarse fuera de vías donde las personas puedan tropezar con ella o en áreas donde la manguera pueda estar sujeta a daños accidentales.

No almacene ni utilice un cilindro de suministro de gas LP cerca de fuentes de calor excesivas; el cilindro puede calentarse demasiado o hacer que aumente la presión. Guarde el cilindro en una posición vertical segura.

Los cilindros deben estar completamente abiertos y la presión debe controlarse mediante un regulador de presión reductor para funcionar correctamente.

## Comprobación de fugas de gas

·Verifique todos los accesorios y conexiones.

·No utilice llamas abiertas para comprobar si hay fugas.

·Nunca utilice cerillas ni llamas abiertas para comprobar si hay fugas. Utilice agua jabonosa o un detector de fugas.

·Gire la válvula y gire la válvula del cilindro en sentido antihorario. Mueva la palanca del regulador a la posición de encendido.

·Para comprobar si hay fugas, humedezca las conexiones con la solución de agua y jabón, utilizando un pulverizador, un cepillo o un trapo. Si se forman burbujas o si la burbuja aumenta de tamaño, hay una fuga. Aplique la solución de agua y jabón a las siguientes conexiones:

- a. Conexión de manguera de válvula a regulador.
- b. Conexión de la manguera del regulador al regulador.
- c. Conexión del regulador al cilindro.

Una vez finalizada la verificación de fugas, cierre el suministro de gas en la fuente y enjuague las conexiones con agua.

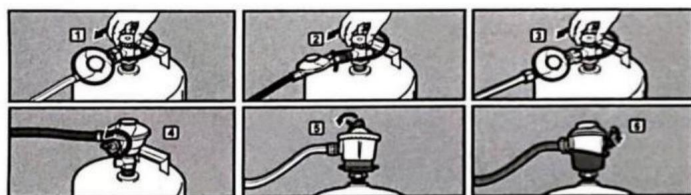

## INSTRUCCIONES DE ILUMINACIÓN

¡POR FAVOR, COMPRUEBE LA HERMETICIDAD DEL ALVE ANTES DE USARLO!

1. ¡ALTO! Antes de encender este aparato, lea las secciones Cilindro de gas, Información importante y Anexos.
2. ANTES DE ENCENDER: Huela todo el área alrededor del aparato para comprobar si hay gas. Asegúrese de oler cerca del piso del brasero porque algunos gases son más pesados que el aire y se asentarán en la base del brasero.
3. Encienda un fósforo y colóquelo en la parte superior y exterior de la placa del quemador superior.
4. Gire lentamente la válvula de gas manual a la posición "ABIERTA". El quemador de la chimenea debería encenderse entre 0 y 3 segundos.

## SOLUCIÓN DE PROBLEMAS COMUNES

No	Síntoma	Acción correctiva
1	Aire en la línea de gas	Si es una instalación nueva, pueden ser necesarios varios intentos para purgar el aire.
2	Escombros en la línea de gas	Confirme que la línea de gas esté limpia (aislamiento, suciedad, plástico, exceso de sellador de tuberías, etc.)
3	Encendedor de chispa necesidades ajustadas	El encendedor de chispa debe estar correctamente alineado con los orificios del quemador.
4.	Baja altura de llama	La presión del gas es demasiado baja; haga que un especialista en gas verifique que la presión del gas sea la adecuada.
5	Torneado de vidrio refractario negro	El propano no se quema de forma limpia, lo que provoca depósitos de hollín. Agregue un mezclador de aire a propano y luego enjuague el vidrio del fuego con una mezcla de agua y vinagre en partes iguales.
6	La llama no está distribuida uniformemente	Verifique que la distribución y la profundidad del vidrio para fuego sean uniformes. Reduzca la profundidad del vidrio para fuego a 1" sobre el quemador.

7 Ruido de silbido		Esto generalmente es causado por alta presión de gas. Instalar un regulador para reducir la presión a la presión recomendada solucionará este problema. Para determinar el tamaño adecuado del regulador se requieren cálculos complejos basados en la presión de la fuente/línea, el tamaño y la longitud de la línea y las curvas/espiras de la línea de gas.
--------------------	--	---

**PRECAUCIÓN:** La instalación de aparatos a gas puede ser peligrosa. Un instalador de gas profesional debe realizar la instalación para garantizar el funcionamiento seguro de su quemador. Le recomendamos que trabaje con un especialista en gas certificado por NFI.

## ACCESORIOS RECOMENDADOS

**Protector de llama de vidrio:** protege la llama en condiciones de viento para una combustión más limpia del gas y una mejor presentación visual de la llama.

**Cubierta de acero inoxidable para fogatas:** mantiene las hojas, los excrementos de pájaros y otros desechos fuera de la fogata.

Este producto ha pasado estrictas pruebas de fábrica. Si se encuentra alguna fuga,

Deje de usarlo inmediatamente y contáctenos para reemplazarlo.

Tecnología Sanven Ltd.

Dirección: Suite 250, 9166 Anaheim Place, Rancho Cucamonga, CA 91730

Hecho en china



**VEVOR**<sup>®</sup>

**TOUGH TOOLS, HALF PRICE**

Soporte técnico y certificado de garantía  
electrónica [www.vevor.com/support](http://www.vevor.com/support)

# VEVOR<sup>®</sup>

## TOUGH TOOLS, HALF PRICE

Wsparcie techniczne i certyfikat gwarancji

elektronicznej [www.vevor.com/support](http://www.vevor.com/support)

### PALNIK/PATELNIĄ DO OGNIĄ

MODEL:1050265,1050268

Nadal staramy się oferować Państwu narzędzia w konkurencyjnych cenach.

„Oszczędź połowę”, „Połowa ceny” lub inne podobne wyrażenia używane przez nas stanowią jedynie szacunkowe oszczędności, jakie możesz uzyskać kupując u nas określone narzędzia w porównaniu z głównymi markami i niekoniecznie oznaczają one objęcie cie wszystkich kategorii narzędzi oferowanych przez nas. Uprzejmie przypominamy, aby dokładnie sprawdzić, czy składając u nas zamówienie faktycznie oszczędzasz połowę w porównaniu z głównymi markami.

**VEVOR**<sup>®</sup>  
TOUGH TOOLS, HALF PRICE

PALNIK/PATELNIĄ DO OGNIA

MODEL:1050265,1050268

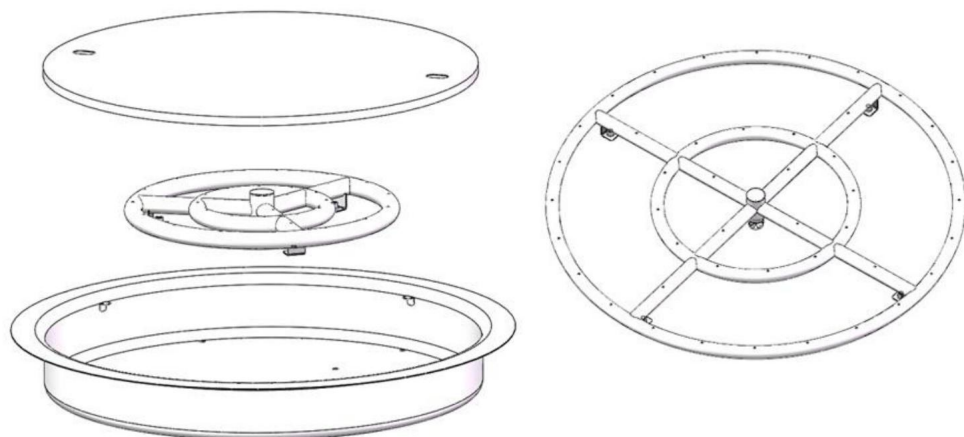

POTRZEBUJESZ POMOCY? SKONTAKTUJ SIĘ Z NAMI!



Masz pytania dotyczące produktu? Potrzebujesz wsparcia technicznego? Skontaktuj się z nami:

 [Obsługa Klienta@vevor.com](mailto:Obsługa Klienta@vevor.com)

To jest oryginalna instrukcja, przed użyciem należy uważnie przeczytać wszystkie instrukcje. VEVOR zastrzega sobie jasną interpretację naszej instrukcji obsługi. Wygląd produktu będzie zależał od produktu, który otrzymałeś. Prosimy o wybaczenie, że nie poinformujemy Cię ponownie, jeśli w naszym produkcie pojawią się jakiegokolwiek aktualizacje technologiczne lub oprogramowania.

## ŚRODKI OSTROŻNOŚCI PODCZAS INSTALACJI

PROSZĘ ZACHOWAĆ INstrukcję DO WGLĄDU W PRZYSZŁOŚCI

	Ostrzeżenie: Tylko do użytku na zewnątrz
	<b>NIEBEZPIECZEŃSTWO ZAGROŻENIE TLENKIEM WĘGLA</b>
	Urządzenie to może wytwarzać bezwonne tlenki węgla.  Używanie go w zamkniętej przestrzeni może spowodować śmierć.  Nigdy nie używaj tego urządzenia w przestrzeniach zamkniętych, takich jak kamper, namiot, samochód lub dom.

	<b>NIEBEZPIECZEŃSTWO</b>
Jeśli poczujesz zapach gazu:	
1. Wyłącz dopływ gazu do urządzenia.	
2. Zgasić otwarty ogień.	
3. Jeżeli zapach nadal jest wyczuwalny, należy odsunąć się od urządzenia i natychmiast skontaktować się z dostawcą gazu lub strażą pożarną.	

	<b>OSTRZEŻENIE</b>
Niewłaściwa instalacja, regulacja, zmiana, serwis lub konserwacja mogą spowodować obrażenia ciała lub uszkodzenie mienia.	
Przeczytaj instrukcję instalacji, obsługi i konserwacji	
Przed instalacją lub serwisowaniem tego sprzętu należy go dokładnie sprawdzić.	

	<b>OSTRZEŻENIE</b>
Nie przechowuj ani nie używaj benzyny ani innych łatwopalnych oparów i cieczy w pobliżu tego i innych urządzeń.	
Nie wolno przechowywać butli LP, która nie jest podłączona do użytku, w pobliżu tego lub innego urządzenia.	

	<b>OSTRZEŻENIE</b>
Nie pozostawiać bez nadzoru podczas użytkowania. Nie używać do gotowania.	
<small>Przed przystąpieniem do postępowania w przypadku wycieku gazu należy wykonać wszystkie procedury opisane w niniejszej instrukcji.</small>	
działanie.	

**OSTRZEŻENIE:** Nieprzestrzeganie zaleceń zawartych w niniejszej instrukcji może skutkować pożarem lub wybuchem, skutkującym uszkodzeniem mienia, obrażeniami ciała lub śmiercią.

## BEZPIECZEŃSTWO INSTALACJI I OBSŁUGI

### WYTYCZNE

**UWAGA:** NIE zaleca się używania zewnętrznych palenisk, gdy prędkość wiatru przekracza 25 mil na godzinę. Przed włączeniem urządzenia należy wizualnie sprawdzić palenisko, aby upewnić się, że nie ma w nim zanieczyszczeń, takich jak liście lub inne materiały łatwopalne. Nie ma wewnętrznej funkcji, która mogłaby się zapalić i emitować żar po włączeniu funkcji ognia. Upewnij się również, że każda osoba stojąca blisko funkcji ognia jest świadoma, że włączasz funkcję ognia, zanim ją faktycznie włączysz.

Instalację i naprawę powinien wykonywać wykwalifikowany personel serwisowy.

Urządzenie powinno być sprawdzane przed użyciem i co najmniej raz w roku przez wykwalifikowanego serwisanta. Częstsze czyszczenie może być

wymagane w razie potrzeby. Konieczne jest, aby komora sterownicza, palniki i kanały cyrkulacji powietrza urządzenia były utrzymywane w czystości.

- NIE instaluj uszkodzonych podzespołów.
- NIE instaluj niekompletnych komponentów.
- NIE instaluj podzespołów zastępczych.

Upewnij się, że urządzenie jest zainstalowane w taki sposób, aby otwór wentylacyjny u podstawy urządzenia pozostawał niezablockowany w każdej chwili i w każdych warunkach pogodowych.

Ze względu na wysokie temperatury urządzenie musi być umieszczone poza obszarami ruchu ulicznego i z dala od materiałów łatwopalnych.

Należy ostrzec dzieci i dorosłych o niebezpieczeństwie związanym z wysoką temperaturą powierzchni i powstrzymać się od zbliżania się do nich, aby uniknąć poparzeń lub zapalenia się odzieży.

Małe dzieci MUSZA znajdować się pod ścisłym nadzorem, gdy znajdują się w pobliżu tego urządzenia.

---

Nie wolno wieszać ubrań ani innych materiałów łatwopalnych na urządzeniu ani umieszczać ich na urządzeniu lub w jego pobliżu.

OSTRZEŻENIE: GORĄCE PODCZAS UŻYTKOWANIA I PO UŻYTKOWANIU. Może dojść do poważnych obrażeń!

NIE pozostawiać włączonego urządzenia bez nadzoru.

OSTRZEŻENIE: NIE używaj urządzenia podczas deszczu.

W URZĄDZENIU NIE WOLNO SPALAĆ PALIWA STAŁEGO .

NIE kontynuuj stosowania leku, jeśli wyczuwasz nietypowe zapachy lub masz bóle głowy, nudności lub zawroty głowy.

NIE przechowuj żadnych materiałów palnych, benzyny ani żadnych innych łatwopalnych oparów/płynów w pobliżu urządzenia. Zapewnij odpowiednią przestrzeń do serwisowania i obsługi.

NIE WOLNO rzucać zapalek, papieru, śmieci ani żadnych innych materiałów na urządzenie lub płomień.

NIE używaj urządzenia, jeśli jakkolwiek jego część znajdowała się pod wodą. Natychmiast wezwij wykwalifikowanego technika serwisowego, aby sprawdził urządzenie i wymienił każdą część układu sterowania i sterowania gazem, która znajdowała się pod wodą.

---

Przed każdym użyciem urządzenia należy sprawdzić podłączenie dopływu paliwa.

Tymczasowe przechowywanie tego urządzenia w pomieszczeniu jest dozwolone wyłącznie po odłączeniu go od zasilania paliwem (gazem ziemnym lub propan-butanem).

## SPECYFIKACJE

Tabela parametrów - Model#1050265 1050268

Model#	Rozmiar instalacji	R	R1	R2	H
1050265	19"	12"	19"	22"	2 3/4"
1050268	24"	24"	/	/	1 16/25"

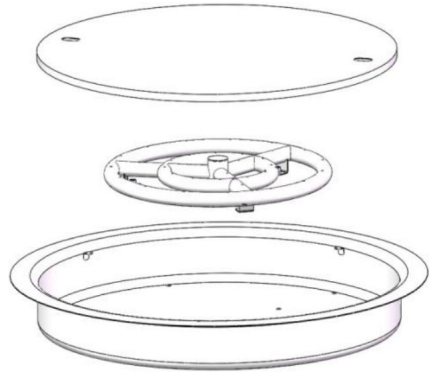
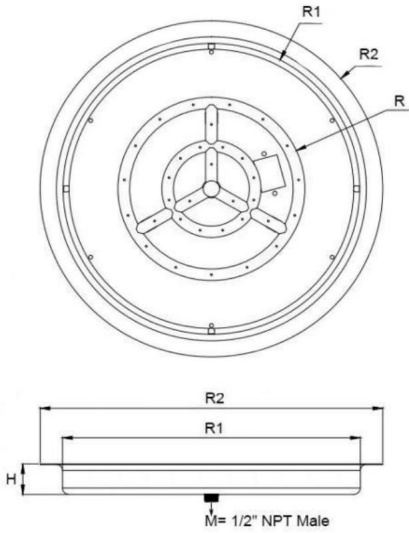

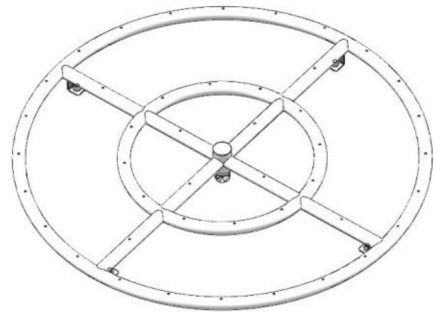
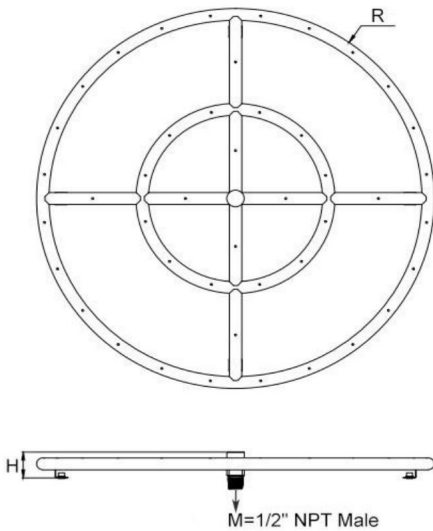

Numer modelu: 1050265

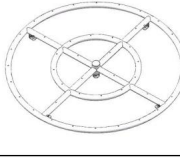
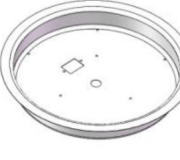

Numer modelu: 1050268

## ZAWARTOŚĆ PAKIETU

BRAK	SKŁADNIKÓW	ILOŚĆ	ZDJĘCIE	PASUJE DO MODELU #	
				1050265	1050268
1	Palnik paleniska	1		I	/
		1		/	I
2	Patelnia do paleniska	1		I	/
3	Pokrywa patelni	1		I	/

Uwaga: „Y” = Tak

## Zrób to sam: Twój palnik/patelnia

Ta nakrętka śrubowa umożliwia instalację palnika Fire Pit Burner z otworami wylotowymi gazu skierowanymi w górę lub w dół, w zależności od rodzaju paliwa, regionu i funkcji ognia, której używa palnik Fire Pit Burner. Zainstaluj nakrętkę śrubową w środkowym piąście naprzeciwko wlotu gazu. Przed zainstalowaniem palnika Fire Pit Burner do przyłącza gazowego lub nakrętki śrubowej upewnij się, że zastosowano taśmę gazową lub uszczelniacz rur, aby zapewnić brak wycieków gazu podczas instalacji palnika Fire Pit Burner.

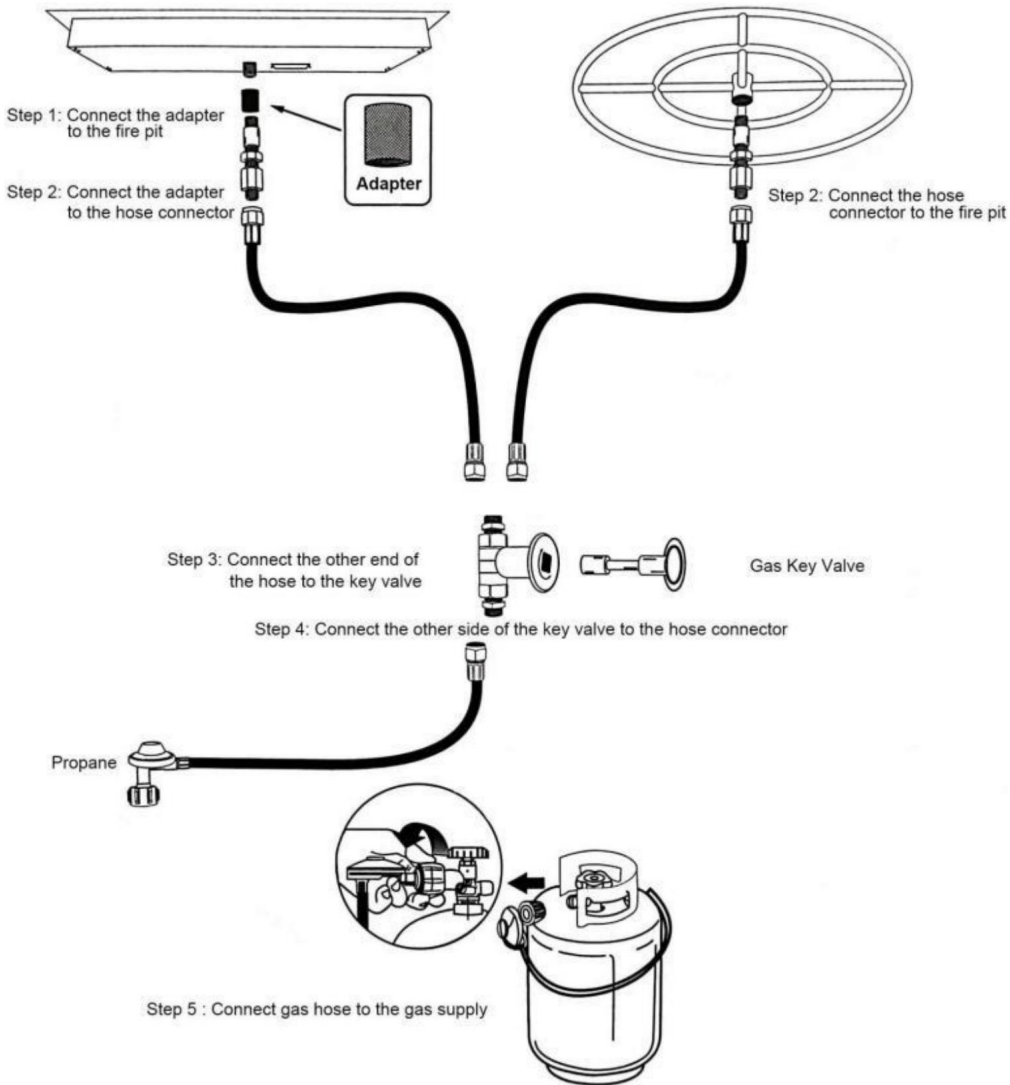

## Informacje o gazie

Paliwo - Przed wykonaniem podłączenia gazu należy upewnić się , czy instalowane urządzenie jest kompatybilne z dostępnym rodzajem gazu.

Ciśnienie gazu - Właściwe ciśnienie wejściowe jest wymagane do optymalnej pracy urządzenia. Wymagania dotyczące wielkości linii gazowych muszą być określone zgodnie z normą NFPA51.

Podłączenie gazu - Zamontuj linię doprowadzającą gaz zgodnie z lokalnymi przepisami budowlanymi, jeśli takie istnieją. Jeśli nie, postępuj zgodnie z normą ANSI (Z)223.1. Instalacja powinna zostać wykonana przez wykwalifikowanego instalatora zatwierzonego i/lub posiadającego licencję zgodnie z wymaganiami obowiązującymi w danej lokalizacji.

Uwaga: Przed zainstalowaniem urządzenia należy zainstalować wymienione ręczne urządzenie odcinające dopływ gazu. Uruchomienie - W przewodach doprowadzających gaz będzie znajdować się niewielka ilość powietrza. Podczas pierwszego zapalenia urządzenia upływie trochę czasu, zanim powietrze zostanie usunięte z przewodów. Kolejne zapalenie urządzenia nie będzie wymagało takiego odpowietrzania.

## Rozważania dotyczące instalacji gazu płynnego

Ze względu na fakt, że gaz LP (propan) różni się od gazu ziemnego, występują pewne drobne różnice w procedurach instalacji. Różnice te są wymienione tutaj:

1. Instalacja Air Mixer. Propan jest paliwem o wiele bardziej lotnym w porównaniu do gazu ziemnego.

Z tego powodu Air Mixer jest instalowany w wlocie elementu palnika, aby zużyć gaz, co również minimalizuje sadzę propanu.

2. Drenaż/odpowietrzanie dna paleniska. W przeciwieństwie do gazu ziemnego, gaz płynny jest cięższy od powietrza. Ponieważ jest cięższy od powietrza, każdy „niespalony” gaz płynny prawdopodobnie trafi na dno paleniska. Bez odpowiedniego drenażu/odpowietrzania na dnie paleniska gaz płynny będzie zbierał się na dnie paleniska i BĘDZIE przyczyną bardzo niebezpiecznej sytuacji. Z tego powodu MUSI być zainstalowany odpowietrznik na dnie paleniska, aby umożliwić wydostanie się niespalonego gazu płynnego z dna, eliminując w ten sposób zagrożenie. Upewnij się, że zainstalowano dwa odpowietrzniki po przeciwnych stronach, każdy z 18 calami kwadratowymi wentylacji na stronę.

3. Szkło ognioodporne na górze pierścienia paleniska. Zaleca się stosowanie nie grubszej niż 2-calowa warstwa szkła ognioodpornego NA GÓRZE elementu palnika w palenisku gazowym LP. Im mniej materiału na górze elementu palnika, tym mniej przeszkód, które mogłyby uniemożliwić zapalenie się gazu LP na górze paleniska. Zmniejszając grubość materiału, zmniejszasz ryzyko przedostania się niespalonego gazu LP na dno paleniska.

## Typowa konfiguracja paleniska gazowego na propan (LP)

### Instalacja

1. Taśma uszczelniająca - użyj taśmy uszczelniającej do uszczelnienia wszystkich gwintowanych połączeń rurowych.
2. Wymagany mikser LP Air - propan wymaga dodatkowego powietrza zmieszanego z gazem, aby spalać się czysto. Zainstaluj mikser powietrza z otworami skierowanymi na zewnątrz palnika. Mieszalnik powietrza z propanem powinien mieć taką samą lub większą moc BTU niż palnik.
3. Prawidłowa wentylacja - Gaz propanowy jest cięższy od powietrza. Upewnij się, że otwory wentylacyjne w najniższej części paleniska umożliwiają odpływ nadmiaru gazu.
4. Ciśnienie gazu - od 7"WC do 11"WC (0,25 psi do 0,4 psi). Zalecamy regulator wysokiego ciśnienia 0-20 psi, gdy. Podłączanie do zbiornika propanu.

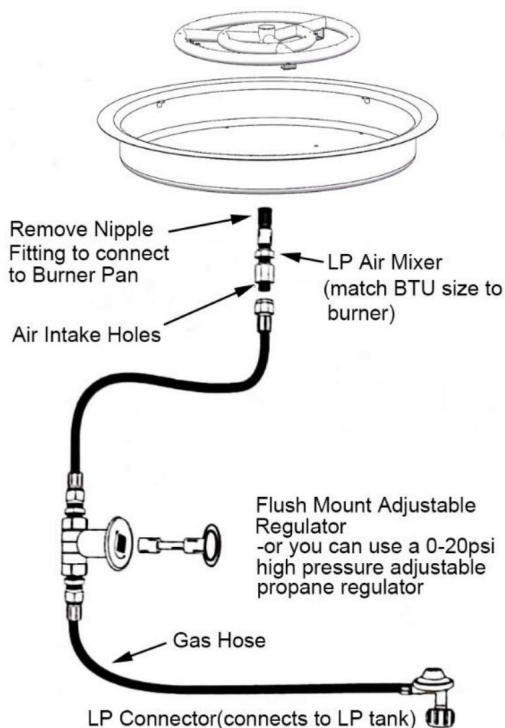

5. Odstę py - Zachowaj minimum 36" odstę pu ze wszystkich stron i 8' nad palnikiem. Palniki o mocy wię kszej niż 150k BTU nie powinny być instalowane pod żadną konstrukcją.

6. Głę bokość szkła ognioodpornego - szkło ognioodporne powinno zakrywać górną czę ść palnika na głę bokości 1" do 2".

## OSTROŻNOŚĆ

Propan jest cię ższy od powietrza i bę dzie się gromadził w obudowach bez otworów wentylacyjnych, powodując zagrożenie zapłonem. W najniższym punkcie zamknij tego paleniska wymagana jest wentylacja o powierzchni co najmniej 20 cali kwadratowych, aby zapewnić właściwe odprowadzanie niespalonego gazu propanu.

## BEZPIECZNE UŻYTKOWANIE LUB KONSERWACJA BUTLI GAZOWYCH

To urządzenie powinno być używane wyłącznie z zasilaniem gazem ziemnym lub gazem płynnym. Butla zasilana gazem LPG lub CNG musi być skonstruowana i oznaczona zgodnie ze specyfikacjami dotyczącymi butli zasilanych gazem LPG lub CNG obowiązującymi w Departamencie Transportu Stanów Zjednoczonych (DOT).

Nie wolno używać ani przechowywać butli LP lub CNG w budynku, garażu ani żadnym innym zamknię tym pomieszczeniu. Butle muszą być przechowywane na zewnątrz, w dobrze wentylowanym miejscu, poza zasię giem dzieci. Odłączone butle muszą mieć szczelnie zamontowane gwintowane korki zaworowe.

Jeśli urządzenie nie jest używane, należy wyłączyć dopływ gazu do butli zasilającej. Przed każdym użyciem urządzenia należy sprawdzić wąż. Zespół wę ża należy wymienić przed uruchomieniem urządzenia, jeśli wystę pują oznaki nadmiernego ścierania lub zużycia, lub jeśli wąż jest uszkodzony.

Zespół wę ża musi zostać wymieniony na zespół wę ża o parametrach równoważnych lub wię kszych od podanych na oryginalnym wę żu.

Wąż gazowy należy umieścić poza miejscami, w których istnieje ryzyko potknię cia się o niego, a także w miejscach, w których wąż może zostać przypadkowo uszkodzony.

Nie przechowuj ani nie używaj butli z gazem płynnym w pobliżu nadmiernego ciepła; butla może się przegrzać lub spowodować wzrost ciśnienia. Przechowuj butlę w bezpiecznej pozycji pionowej.

Aby urządzenie działało prawidłowo, butle muszą być całkowicie otwarte i ciśnienie musi być kontrolowane przez reduktor ciśnienia.

## Sprawdzanie wycieków gazu

·Sprawdź wszystkie przyłącza i elementy mocujące.

·Nie używaj otwartego ognia do sprawdzania szczelności.

·Nigdy nie używaj zapalek ani otwartego ognia do sprawdzania szczelności. Użyj wody z mydłem lub wykrywacza nieszczelności.

·Obróć zawór cylindra w kierunku przeciwnym do ruchu wskazówek zegara, przesunij dźwignię regulatora ruchu dźwigni do pozycji włączonej

·Aby sprawdzić, czy nie ma przecieków, zwilż złączki roztworem mydła i wody, używając butelki ze spryskiwaczem, szczotki lub szmatki. Jeśli tworzą się pęcherzyki lub jeśli pęcherzyki rosną, występuje przeciek. Nanieś roztwór mydła i wody na następujące połączenia:

- Połączenie wężyka za zaworu z regulatorem.
- Połączenie wężyka za regulatora z regulatorem.
- Połączenie regulatora z butlą.

Po zakończeniu kontroli szczelności należy zamknąć dopływ gazu u źródła i przepłukać przyłącza wodą.

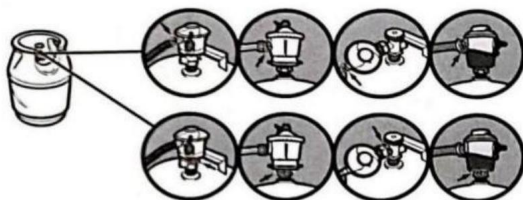
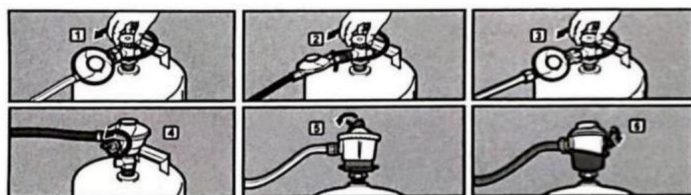

## INSTRUKCJA OŚWIETLENIA

### PRZED UŻYCIEM SPRAWDZIĆ SZCZELNOŚĆ ALWY!

1. STOP! Przed zapaleniem tego urządzenia przeczytaj sekcje Butla gazowa, Ważne informacje i Obudowy.
2. PRZED ROZPALENIEM: Poczuj zapach gazu wokół urządzenia. Upewnij się, że czujesz zapach przy dnie paleniska, ponieważ część gazu jest cięższa od powietrza i osadza się w podstawie paleniska.
3. Zapal zapałkę i połóż ją na górze i na zewnątrz górnej płyty palnika.
4. Powoli przekręć ręczny zawór gazowy do pozycji „OTWARTY”. Palnik paleniska powinien zapalić się w ciągu 0 do 3 sekund.

## ROZWIĄZYWANIE TYPOWYCH PROBLEMÓW

NIE	Objaw	Działanie naprawcze
1	Powietrze w przewodzie gazowym	W przypadku nowej instalacji, może być konieczne kilka prób odpowietrzenia.
2.	Zanieczyszczenia w przewodzie gazowym	Sprawdź, czy przewód gazowy jest czysty (izolacja, brud, plastik, nadmiar uszczelnacza rur itp.)
3	Zapłonnik iskrowy wymaga dostosowania	Zapłonnik musi być prawidłowo ustawiony względem otworów palnika.
4	Niska wysokość płomienia	Ciśnienie gazu jest zbyt niskie, należy skontaktować się ze specjalistą od gazu, aby sprawdzić, czy ciśnienie gazu jest prawidłowe.
5	Toczenie szkła ognioodpornego czarny	Propan nie spala się czysto, co powoduje osady sadzy. Dodaj mieszalnik powietrza propan-butan, a następnie oplucz szkło ognioodporne mieszanką wody i octu w proporcjach 50/50.
6	Płomień nie jest równomiernie rozłożony	Sprawdź równomierne rozłożenie i głębię bokość szkła ognioodpornego. Zmniejsz głębię bokość szkła ognioodpornego do 1" nad palnikiem.

7 Gwizd		Jest to zazwyczaj spowodowane wysokim ciśnieniem gazu. Zainstalowanie regulatora w celu zmniejszenia ciśnienia do zalecanego ciśnienia rozwiąże ten problem. Określenie właściwego regulatora wymaga skomplikowanych obliczeń opartych na ciśnieniu źródła/linii, rozmiarze i długości linii oraz zakrę tach/ zgię ciach w linii gazowej.
---------	--	---

UWAGA: Instalacja urządzeń gazowych może być niebezpieczna. Profesjonalny instalator gazu musi przeprowadzić instalację , aby zapewnić bezpieczną pracę palnika. Zalecamy współpracę z certyfikowanym specjalistą ds. gazu NFI.

## POLECANE AKCESORIA

Osłona płomienia Glass Flame Guard — chroni płomień w warunkach wietrznych, zapewniając czystsze spalanie gazu i lepszą widoczność płomienia.

Pokrywa paleniska ze stali nierdzewnej – chroni palenisko przed liśćmi, ptasimi odchodami i innymi zanieczyszczeniami.

Ten produkt przeszedł rygorystyczne testy fabryczne. Jeśli zostanie wykryty jakikolwiek wyciek, prosimy o natychmiastowe zaprzestanie korzystania z produktu i kontakt w celu wymiany.

Sanven Technology Ltd.

Adres: Suite 250, 9166 Anaheim Place, Rancho Cucamonga, CA 91730

Wyprodukowano w Chinach



# **VEVOR<sup>®</sup>**

**TOUGH TOOLS, HALF PRICE**

Wsparcie techniczne i certyfikat gwarancji  
elektronicznej [www.vevor.com/support](http://www.vevor.com/support)

# **VEVOR<sup>®</sup>**

## **TOUGH TOOLS, HALF PRICE**

Technische ondersteuning en e-garantiecertificaat

[www.vevor.com/support](http://www.vevor.com/support)

### **VUURPLAATS BRANDER/PAN**

**MODEL:1050265,1050268**

Wij streven er voortdurend naar om u gereedschappen tegen concurrerende prijzen te leveren.

"Bespaar de helft", "halve prijs" of andere soortgelijke uitdrukkingen die wij gebruiken, geven alleen een schatting van de besparingen die u kunt behalen door bepaalde gereedschappen bij ons te kopen in vergelijking met de grote topmerken en doseringen betekenen niet noodzakelijkerwijs dat ze alle categorieën gereedschappen dekken die wij aanbieden. Wij herinneren u eraan om zorgvuldig te controleren of u daadwerkelijk de helft bespaart in vergelijking met de grote topmerken wanneer u een bestelling bij ons plaatst.

# VEVOR<sup>®</sup>

TOUGH TOOLS, HALF PRICE

VUURPLAATS BRANDER/PAN

MODEL:1050265,1050268

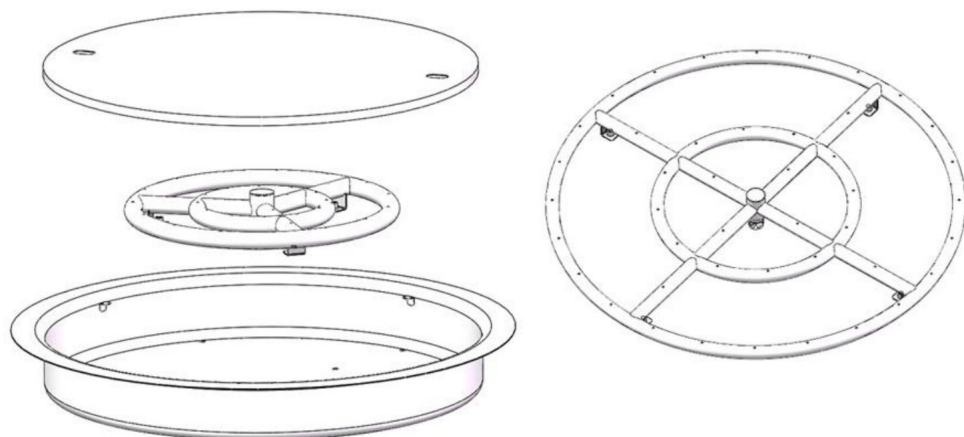

## HULP NODIG? NEEM CONTACT MET ONS OP!

Heeft u vragen over het product? Heeft u technische ondersteuning nodig? Neem dan gerust contact met ons op:





[Klantenservice@vevor.com](mailto:Klantenservice@vevor.com)

Dit is de originele instructie, lees alle handleidingen zorgvuldig door voordat u het product gebruikt. VEVOR behoudt zich een duidelijke interpretatie van onze gebruikershandleiding voor. Het uiterlijk van het product is afhankelijk van het product dat u hebt ontvangen. Vergeef ons dat we u niet opnieuw zullen informeren als er technologie- of software-updates voor ons product zijn.

## VOORZORGSMAATREGELEN BIJ INSTALLATIE

### BEWAAR DEZE HANDLEIDING VOOR TOEKOMSTIGE REFERENTIE

	<b>Waarschuwing: Alleen voor gebruik buitenshuis</b>
	<b>GEVAAR KOOLMONOXIDEGEVAAR</b>
	<p>Dit apparaat kan koolmonoxide produceren, wat geen geur heeft.</p> <p>Het gebruik ervan in een afgesloten ruimte kan dodelijk zijn.</p> <p>Gebruik dit apparaat nooit in een afgesloten ruimte, zoals een camper, tent, auto of huis.</p>

	<b>GEVAAR</b>
<p><b>Als u gas ruikt:</b></p> <ol style="list-style-type: none"><li>1. Draai de gastoevoer naar het apparaat dicht.</li><li>2. Doof eventuele open vlammen.</li><li>3. Als de geur aanhoudt, blijf dan uit de buurt van het apparaat en bel onmiddellijk uw gasleverancier of de brandweer.</li></ol>	

	<b>WAARSCHUWING</b>
<p>Onjuiste installatie, afstelling, wijziging, service of onderhoud kan leiden tot letsel of schade aan eigendommen.</p> <p>Lees de installatie-, bedienings- en onderhoudsinstructies grondig door voordat u deze apparatuur installeert of onderhoudt.</p>	

	<b>WAARSCHUWING</b>
<p>Bewaar of gebruik geen benzine of andere ontvlambare dampen en vloeistoffen in de buurt van dit of andere apparaten.</p> <p>Een niet voor gebruik aangesloten LP-fles mag niet in de opslag worden opgeslagen in de buurt van dit of enig ander apparaat.</p>	

	<b>WAARSCHUWING</b>
<p>Niet onbeheerd achterlaten tijdens gebruik. Niet gebruiken om te koken.</p> <p>Volg alle gaslekprocedures in deze handleiding voordat u operatie.</p>	

**WAARSCHUWING:** Als de informatie in deze instructies niet nauwkeurig wordt opgevolgd, kan er brand of een explosie ontstaan, met materiële schade, persoonlijk letsel of de dood tot gevolg.

## INSTALLATIE- EN BEDIENINGSVEILIGHEID

### RICHTLIJNEN

**LET OP:** Het wordt NIET aanbevolen om buitenhaarden te gebruiken bij een windsnelheid van meer dan 25 mph. Voordat u het apparaat inschakelt, moet u de haard visueel inspecteren om er zeker van te zijn dat er geen vuil, zoals bladeren of ander brandbaar materiaal, in het apparaat zit. heeft niet binnen de functie die kan branden en gloeiende kooltjes kan uitstoten zodra de vuurfunctie is ingeschakeld. Zorg er ook voor dat iedereen die dicht bij de vuurfunctie staat, weet dat u de vuurfunctie inschakelt voordat u deze daadwerkelijk inschakelt.

**Installatie en reparatie dienen te worden uitgevoerd door een gekwalificeerde servicetechnicus.**

**Het apparaat moet vóór gebruik en ten minste jaarlijks door een gekwalificeerde servicemedewerker worden geïnspecteerd. Vaker schoonmaken is mogelijk**

**indien nodig. Het is absoluut noodzakelijk dat het bedieningscompartiment, de branders en de circulerende luchtdoorgangen van het apparaat schoon worden gehouden.**

- Installeer GEEN beschadigde componenten.**
- Installeer GEEN onvolledige componenten.**
- Installeer GEEN vervangende componenten.**

Zorg ervoor dat het apparaat zo wordt geïnstalleerd dat de ventilatieopening aan de onderkant van het apparaat te allen tijde en onder alle weersomstandigheden vrij blijft van obstakels.

Vanwege de hoge temperaturen moet het apparaat op een plaats worden geplaatst waar niet veel wordt gelopen en waar geen brandbare stoffen in de buurt zijn.

**Kinderen en volwassenen moeten gewaarschuwd worden voor de gevaren van hoge oppervlaktetemperaturen en moeten uit de buurt blijven om brandwonden of ontbranding van kleding te voorkomen.**

Jonge kinderen MOETEN zorgvuldig in de gaten worden gehouden als zij zich in de buurt van dit apparaat bevinden.

Kleding of andere brandbare materialen mogen niet aan het apparaat worden gehangen of op of in de buurt van het apparaat worden geplaatst.

**WAARSCHUWING:** WARM TIJDENS EN NA GEBRUIK. Er kan ernstig letsel optreden!

Laat het apparaat NIET onbeheerd achter.

**WAARSCHUWING:** Gebruik dit apparaat NIET in de regen.

**VASTE BRANDSTOF MAG NIET** in het apparaat worden verbrand.

GEBRUIK HET PRODUCT NIET als u een vreemde geur ruikt, of last krijgt van hoofdpijn, misselijkheid of duizeligheid.

Bewaar GEEN brandbare materialen, benzine en andere ontvlambare dampen/vloeistoffen in de buurt van het apparaat. Zorg voor voldoende ruimte voor onderhoud en bediening.

Gooi GEEN lucifers, papier, afval of ander materiaal op het apparaat of de vlam.

GEBRUIK het apparaat NIET als een onderdeel onder water is geweest. Bel onmiddellijk een gekwalificeerde professionele servicetechnicus om het apparaat te inspecteren en om elk onderdeel van het controlesysteem en elke gasregeling die onder water is geweest te vervangen.

Controleer de brandstoftoevoeraansluiting vóór elk gebruik van het apparaat.

Tijdelijke opslag van dit apparaat binnenshuis is alleen toegestaan als het apparaat is losgekoppeld van de brandstoftoevoer (aardgas- of vloeibaar gasleiding).

## SPECIFICATIES

**Parametertabel - Modelnr. 1050265 1050268**

Model#	Installatiegrootte	R	R1	R2	H
1050265	19"	12"	19"	22"	2 3/4"
1050268	24"	24"	/	/	1 16/25"

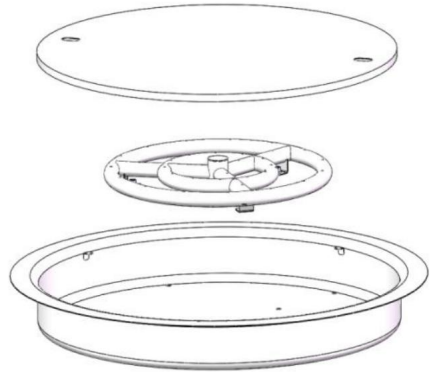
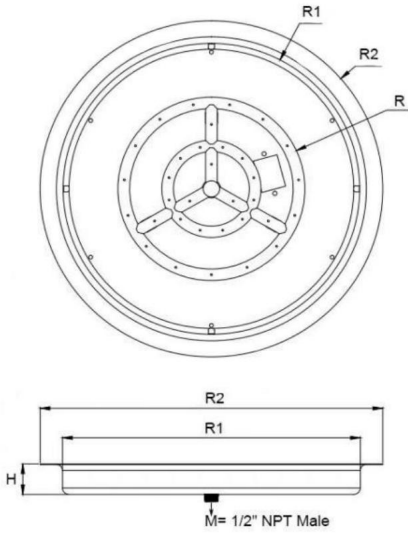

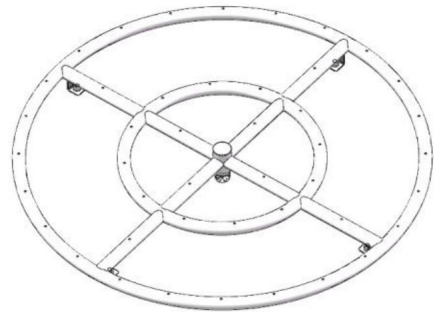
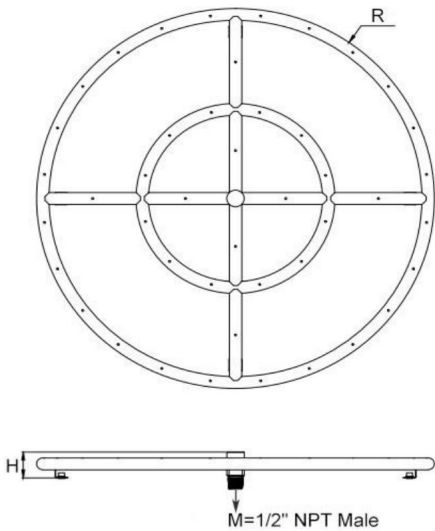

Modelnr.: 1050265

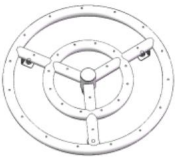
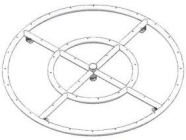
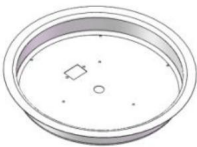

Modelnr.: 1050268

## PAKKET INBEGREPEN

GEEN COMPONENTEN HOEVEELHEID	AFBEELDING	PAST OP MODEL #			
		1050265	1050268		
1	Vuurkorfbrander	1		EN	/
		1		/	EN
2	Vuurkorf pan	1		EN	/
3	Pannendeksel	1		EN	/

Opmerking: "Y" = Ja

## DIY JE EIGEN VUURBRANDER/PAN

Met deze schroefdop kunt u de Fire Pit Burner installeren met de gasuitgangsgaten naar boven of beneden gericht, afhankelijk van het brandstoftype, de regio en de vuurfunctie die de Fire Pit Burner gebruikt. Installeer de schroefdop in de middelste naaf tegenover de gasinlaat. Voordat u de Fire Pit Burner op de gasfitting of schroefdop installeert, moet u ervoor zorgen dat er gastape of pijpdrop is aangebracht om te voorkomen dat er gaslekken ontstaan bij de installatie van de Fire Pit Burner.

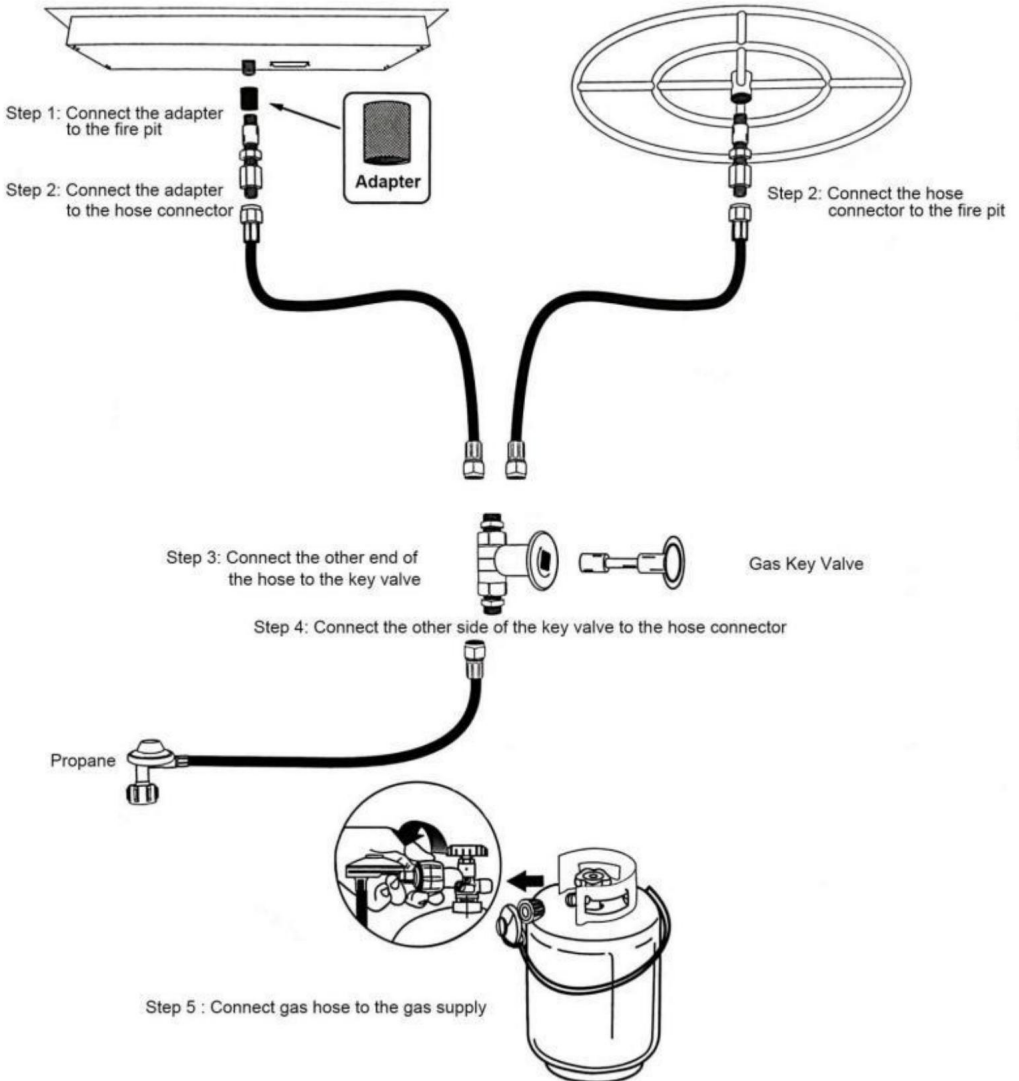

## Gasinformatie

Brandstof - Controleer voordat u de gasaansluitingen maakt of het apparaat dat u installeert geschikt is voor het beschikbare gastype.

Gasdruk - Juiste invoerdrukken zijn vereist voor optimale prestaties van het apparaat. De vereisten voor de gasleidingafmetingen moeten worden gemaakt volgens NFPA51.

Gasaansluiting - Laat de gastoevoerleiding installeren volgens de lokale bouwvoorschriften, indien van toepassing. Zo niet, volg dan ANSI (Z)223.1. De installatie moet worden uitgevoerd door een gekwalificeerde installateur die is goedgekeurd en/of gelicentieerd zoals vereist door de plaats.

**Let op:** Een vermeld handmatig gasafsluitapparaat moet worden geïnstalleerd vóór de locatie van het apparaat Opstarten - Er zal een kleine hoeveelheid lucht in de gastoevoerleidingen zitten. Wanneer het apparaat voor het eerst wordt aangestoken, duurt het even voordat de lucht uit de leidingen is verwijderd. Bij het aansluiten van het apparaat is een dergelijke verwijdering niet nodig.

## Overwegingen bij de installatie van vloeibaar petroleumgas

Omdat LP (Propane) Gas verschilt van aardgas, zijn er enkele kleine verschillen in de installatieprocedures. Deze verschillen worden hier vermeld:

1. Installatie van een luchtmenger. Propaan is een veel vluchtigere brandstof vergeleken met aardgas. Om deze reden is er een luchtmenger geïnstalleerd in de inlaat van het branderelement om het gas te verarmen, wat ook propaanroet minimaliseert.
2. Afvoer/ontluchting van de onderkant van de vuurhaard. In tegenstelling tot aardgas is vloeibaar petroleumgas zwaarder dan lucht. Omdat het zwaarder is dan lucht, zal al het "onverbrande" vloeibaar petroleumgas waarschijnlijk naar de onderkant van de vuurhaard gaan. Zonder goede afvoer/ontluchting aan de onderkant van de vuurhaard zal vloeibaar petroleumgas zich ophopen in de onderkant van de vuurhaard en ZAL dit een zeer gevaarlijke situatie veroorzaken. Om deze reden MOET er een ontluchting aan de onderkant van de vuurhaard worden geïnstalleerd, zodat al het onverbrande vloeibaar petroleumgas van de onderkant kan ontsnappen, waardoor het gevaar wordt geëlimineerd. Zorg ervoor dat er twee ontluchtingen aan tegenoverliggende zijden worden geïnstalleerd, elk met 18 vierkante inches ventilatie per zijde.
3. Brandglasmedia bovenop de Fire Pit Ring. Het wordt aanbevolen om niet meer dan een 2" dikke laag brandglasmedia BOVEN het branderelement in een LP-gasvuurfunctie te gebruiken. Hoe minder media er bovenop het branderelement ligt, hoe minder obstakels er zijn die kunnen voorkomen dat LP-gas aan de bovenkant van de vuurfunctie wordt ontstoken. Door de diepte van de media te verkleinen, hebt u de kans verkleind dat onverbrand LP-gas naar de onderkant van de vuurfunctie gaat.

# Typische configuratie voor propaangas (LP) vuurkorf

## Installatie

1. Afdichttape - Gebruik afdichttape om alle schroefdraadverbindingen van pijpen af te dichten.
2. LP-luchtmenger vereist - Propaan heeft extra lucht nodig die met het gas wordt gemengd om schoon te branden. Installeer de luchtmenger met gaten die van de brander af zijn gericht. De propaanluchtmenger moet een BTU-vermogen hebben dat gelijk is aan of hoger is dan dat van de brander.
3. Goede ventilatie - Propaangas is zwaarder dan lucht. Zorg ervoor dat ventilatiegaten in het laagste gedeelte van uw vuurhaard ervoor zorgen dat overtollig gas kan weglopen.
4. Gasdruk - Tussen 7"WC en 11" WC (0,25 psi tot 0,4 psi). Wij raden een hogedrukregelaar van 0-20 psi aan bij. Aansluiten op een propaantank.

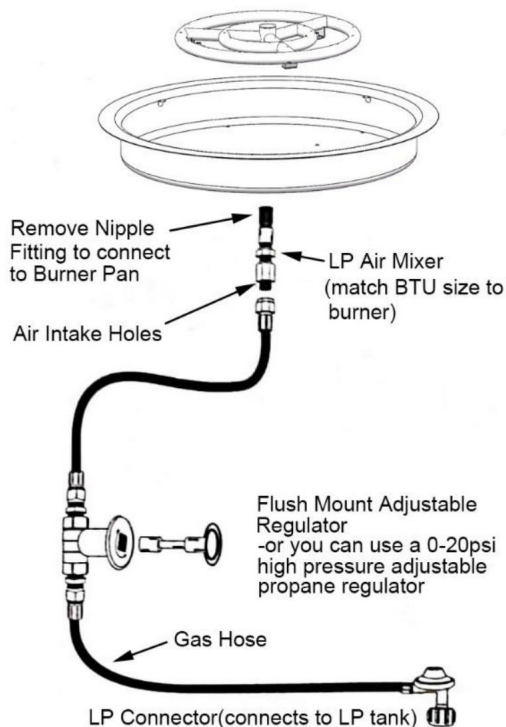

5. Vrije ruimte - Zorg voor minimaal 36" vrije ruimte aan alle kanten en 8' boven uw brander. Branders die groter zijn dan 150k BTU mogen niet onder een constructie worden geïnstalleerd.

6. Diepte van het brandglas: het brandglas moet de bovenkant van de brander bedekken op een diepte van 2,5 tot 5 cm.

**VOORZICHTIGHEID:**

Propaan is zwaarder dan lucht en zal zich ophopen in niet-geventileerde behuizingen, wat een verbrandingsgevaar oplevert. Er is minimaal 20 vierkante inches ventilatie vereist op het laagste punt van een afgesloten vuurplaats om een goede afvoer van onverbrand propaangas te garanderen.

## **VEILIG GEBRUIK OF ONDERHOUD VAN GASFLESSEN**

Dit apparaat mag uitsluitend worden gebruikt met een AARDGAS- of LPG-inlaat.

De LPG- of CNG-gasfles moet worden geconstrueerd en gemarkeerd in overeenstemming met de specificaties voor LPG- of CNG-gasflessen van het Amerikaanse ministerie van Transport (DOT).

Het gebruik of de opslag van de LP- of CNG-cilinder mag niet plaatsvinden in een gebouw, garage of een andere afgesloten ruimte. Cilinders moeten buiten worden opgeslagen in een goed geventileerde ruimte, buiten het bereik van kinderen. Afgekoppelde cilinders moeten voorzien zijn van schroefafsluiters die stevig zijn gemonteerd.

Het gas moet worden afgesloten bij de toevoercilinder als het apparaat niet in gebruik is. Controleer de slang voor elk gebruik van het apparaat. De slangassemblage moet worden vervangen voordat het apparaat in gebruik wordt genomen als er sprake is van overmatige slijtage of slijtage, of als de slang beschadigd is.

De slangconstructie moet worden vervangen door een vervangende slangconstructie die gelijkwaardig is aan of hoger is dan de op de originele slang aangegeven capaciteit.

De gasslang moet op een plek worden gelegd waar mensen niet over kunnen struikelen en waar de slang niet per ongeluk beschadigd kan raken.

Bewaar of gebruik een LPG-gasfles niet in de buurt van extreme hitte; de fles kan te heet worden of de druk kan stijgen. Bewaar de fles in een veilige rechtopstaande positie.

Om goed te kunnen functioneren, moeten de cilinders volledig geopend zijn en moet de druk geregeld worden door een reduceerventiel.

## Controleren op gaslekken

-Controleer alle fittingen en verbindingen.

-Gebruik geen open vuur om te controleren op lekkages.

-Gebruik nooit lucifers of open vuur om te testen op lekken. Gebruik zeepsop of een lekdetector.

-Draai de klep van de cilinder tegen de klok in, beweeg de hendel en beweeg de regelaarhendel naar de aanpositie

-Om te controleren op lekken, bevochtigt u de fittingen met de zeep-en-wateroplossing, met behulp van een spuitfles, borstel of doek. Als er bellen ontstaan, of als de bel groter wordt, is er een lek. Breng de zeep-en-wateroplossing aan op de volgende verbindingen:

- a. Aansluiting van de slang van de klep naar de regelaar.
- b. Aansluiting van de slang van de regelaar op de regelaar.
- c. Aansluiting van regelaar op cilinder.

Zodra de lekttest is voltooid, draait u de gastoevoer bij de bron dicht en spoelt u de verbindingen met water.

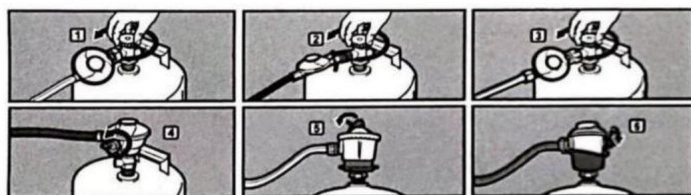

## VERLICHTINGSINSTRUCTIES

### CONTROLEER VOOR GEBRUIK DE LUCHTVASTE GARANTIE VAN DE ALVE!

1. STOP! Lees de secties Gasfles, Belangrijke informatie en Behuizingen voordat u dit apparaat aansteekt.
2. VOOR HET AANSTEKEN: Ruik rondom het apparaat naar gas. Zorg ervoor dat u naast de vloer van de vuurkorf ruikt, omdat sommige gassen zwaarder zijn dan lucht en zich in de bodem van de vuurkorf zullen nestelen.
3. Steek een lucifer aan en plaats deze bovenop en aan de buitenkant van de bovenste branderplaat.
4. Draai de handmatige gasklep langzaam naar de "OPEN"-positie. De vuurkorfbrander moet tussen 0 en 3 seconden ontsteken.

## ALGEMENE PROBLEEMOPLOSSING

Nee	Symptoom	Corrigerende maatregelen
1	Lucht in gasleiding	Bij een nieuwe installatie kan het meerdere pogingen kosten om de lucht te verwijderen.
2	Puin in gasleiding	Controleer of de gasleiding vrij is (isolatie, vuil, plastic, overtollige leidingafdichting, enz.)
3	Vonkontsteker moet worden aangepast	De vonkontsteker moet correct uitgelijnd zijn met de brandergaten.
4	Lage vlamhoogte	De gasdruk is te laag. Laat een gasspecialist de juiste gasdruk controleren.
5	Vuur glas draaien zwart	Propana brandt niet schoon, wat roetafzettingen tot gevolg heeft. Voeg een propaanluchtmenger toe en spoel het vuurglas met een 50/50 water-azijnmengsel.
6	Vlam niet gelijkmatig verdeeld	Controleer of het vuurglas gelijkmatig verdeeld en diep genoeg is. Verminder de diepte van het vuurglas tot 1" boven de brander.

7 Fluitend geluid		Dit wordt meestal veroorzaakt door een hoge gasdruk. Het installeren van een regelaar om de druk te verlagen tot de aanbevolen druk zal dit probleem oplossen. Het dimensioneren van de juiste regelaar vereist complexe berekeningen op basis van bron-/leidingdruk, leidinggrootte en -lengte en bochten/bochten in de gasleiding.
-------------------	--	--

**LET OP:** Het installeren van gasapparaten kan gevaarlijk zijn. Een professionele gasinstallateur moet de installatie uitvoeren om de veilige werking van uw brander te garanderen. Wij adviseren om samen te werken met een gecertificeerde NFI Gas Specialist.

## AANBEVOLEN ACCESSOIRES

Glazen vlambeschermer: beschermt de vlam bij winderige omstandigheden voor een schonere verbranding van het gas en een betere visuele presentatie van de vlam.

RVS vuurkorfbedekking: houdt bladeren, vogelpoep en ander vuil uit de vuurkorf.

**Dit product heeft strenge fabriekstesten doorstaan. Als er een lekkage wordt gevonden, Stop onmiddellijk met het gebruik ervan en neem contact met ons op voor een vervanging.**

Sanven Technologie Ltd.

Adres: Suite 250, 9166 Anaheim Place, Rancho Cucamonga, CA 91730

**Gemaakt in China**



**VEVOR**®

**TOUGH TOOLS, HALF PRICE**

Technische ondersteuning en e-  
garantiecertificaat [www.vevor.com/support](http://www.vevor.com/support)

# **VEVOR<sup>®</sup>**

## **TOUGH TOOLS, HALF PRICE**

Teknisk support och e-garanticertifikat

[www.vevor.com/support](http://www.vevor.com/support)

### **BRANDGRÅNSBRÄNNARE/PANOR**

**MODELL:1050265,1050268**

Vi fortsätter att vara engagerade i att ge dig verktyg till konkurrenskraftiga priser.

"Spara halva", "halva priset" eller andra liknande uttryck som används av oss representerar bara en uppskattning av besparingar du kan dra nytta av att köpa vissa verktyg hos oss jämfört med de stora toppmärkena och doser behöver inte nödvändigtvis täcka alla kategorier av verktyg som erbjuds av oss. Du påminns vänligen om att noggrant kontrollera när du gör en beställning hos oss om du faktiskt sparar hälften i jämförelse med de främsta stora varumärkena.

# VEVOR<sup>®</sup>

TOUGH TOOLS, HALF PRICE

BRANDGRÅNSBRÄNNARE/PANOR

MODELL:1050265,1050268

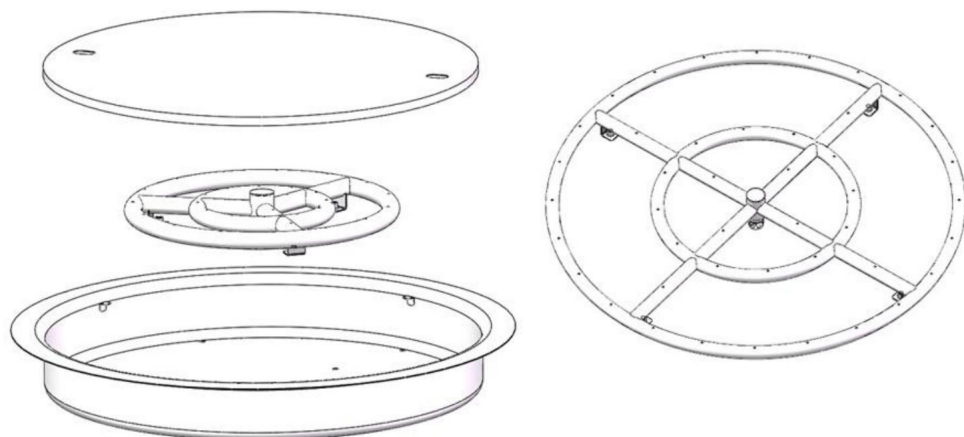

## BEHÖVER HJÄLP? KONTAKTA OSS!

Har du produktfrågor? Behöver du teknisk support? Kontakta oss gärna:







[CustomerService@vevor.com](mailto:CustomerService@vevor.com)

Detta är den ursprungliga instruktionen, läs alla instruktioner noggrant innan du använder den. VEVOR reserverar sig för en tydlig tolkning av vår användarmanual. Utseendet på produkten är beroende av den produkt du fått. Ursäkta oss att vi inte kommer att informera dig igen om det finns någon teknik eller mjukvaruuppdateringar på vår produkt.

## FÖRSIKTIGHETSÅTGÄRDER FÖR INSTALLATION

### BEHÅLL DENNA MANUAL FÖR FRAMTIDA REFERENS

	<b>Varning: Endast för utomhusbruk</b>
	<b>FARA FÖR KOLMONOXID</b>
	<p>Denna apparat kan producera kolmonoxid som inte har någon lukt.</p> <p>Att använda den i ett slutet utrymme kan döda dig.</p> <p>Använd aldrig denna apparat i ett slutet utrymme, som husbil, tält, bil eller hem.</p>

	<b>FARA</b>
<p>Om du luktar gas:</p> <ol style="list-style-type: none"><li>1. Stäng av gasen till apparaten.</li><li>2. Släck eventuell öppen låga.</li><li>3. Om lukten fortsätter, håll dig borta från apparaten och ring omedelbart din gasleverantör eller brandkår.</li></ol>	

	<b>VARNING</b>
<p>Felaktig installation, justering, ändring, service eller underhåll kan orsaka skada eller egendomsskada.</p> <p>Läs instruktionerna för installation, drift och underhåll noggrant innan du installerar eller servar denna utrustning.</p>	

	<b>VARNING</b>
<p>Förvara eller använd inte bensin eller andra brandfarliga ångor och vätskor i närheten av denna eller annan apparat.</p> <p>En LP-cylinder som inte är ansluten för användning får inte förvaras i närheten av denna eller någon annan apparat.</p>	

	<b>VARNING</b>
<p>Lämna inte utan uppsikt under användning. Använd inte för matlagning.</p> <p>Följ alla gasläckageprocedurer i denna manual innan drift.</p>	

**WARNING:** Om informationen i dessa instruktioner inte följs exakt, kan en brand eller explosion leda till skada på egendom, personskada eller dödsfall.

## INSTALLATION OCH DRIFTSSÄKERHET

### RIKTLINJER

**FÖRSIKTIGHET:** Det rekommenderas INTE att utomhusbrandfunktioner används när vinden överstiger 25 mph. Innan du slår på apparaten, inspektera visuellt brandfunktionen för att säkerställa skräp som löv eller annat brännbart material

har inte inne i funktionen som kan stöta och avge glöd

när brandfunktionen vrids. Se också till att alla personer som står nära brandfunktionen är medvetna om att du kommer att slå på brandfunktionen innan du faktiskt sätter på den.

**Installation och reparation bör utföras av en kvalificerad servicepersonal.**

**Apparaten bör inspekteras före användning och minst årligen av en kvalificerad servicepersonal. Mer frekvent rengöring kan vara**

**krävs vid behov. Det är absolut nödvändigt att apparatens kontrollfack, brännare och cirkulerande luftkanaler hålls rena.**

- **Installera INTE skadade komponenter.**
- **Installera INTE ofullständiga komponenter.**
- **Installera INTE ersättningskomponenter.**

Se till att apparaten är installerad så att ventilationsöppningen vid enhetens bas förblir fri från hinder hela tiden och under alla väderförhållanden.

På grund av höga temperaturer måste enheten placeras utanför trafikområden och borta från brännbart material.

**Barn och vuxna bör uppmärksammas på risken med höga yttemperaturer och bör hålla sig borta för att undvika brännskador eller antändning av kläder.**

Små barn MÅSTE övervakas noggrant när de befinner sig i området för denna apparat.

Kläder eller andra brandfarliga material får inte hängas från apparaten eller placeras på eller nära apparaten.

**VARNING:** HET UNDER DRIFT OCH EFTER DRIFT. Allvarliga skador kan uppstå!

Lämna INTE i drift utan uppsikt.

**VARNING:** Använd INTE denna apparat i regn.

**FAST BRÄNSLE FÅR INTE BRÄNAS** i apparaten.

Fortsätt INTE att använda om du luktar ovanliga lukter, eller har huvudvärk, illamående eller yrsel.

Förvara INTE brännbart material, bensin eller andra brandfarliga ångor/vätskor i närheten av enheten. Tillse tillräckligt utrymme för service och drift.

Kasta INTE tändstickor, papper, sopor eller annat material på apparaten eller lågan.

ANVÄND INTE apparaten om någon del har varit under vatten. Ring omedelbart en kvalificerad professionell servicetekniker för att inspektera apparaten och för att byta ut någon del av kontrollsystemet och eventuell gaskontroll som har varit under vatten.

Inspektera bränsletillförselanslutningen före varje användning av apparaten.

Tillfällig förvaring av denna apparat inomhus är endast tillåten om den har kopplats bort från bränsleförsörjningen (natur- eller gasledning).

## SPECIFIKATIONER

### Parametertabell – modell#1050265 1050268

Modell#	Installationsstorlek	R	R1	R2	H
1050265	19"	12"	19"	22"	2 3/4"
1050268	24"	24"	/	/	1 16/25"

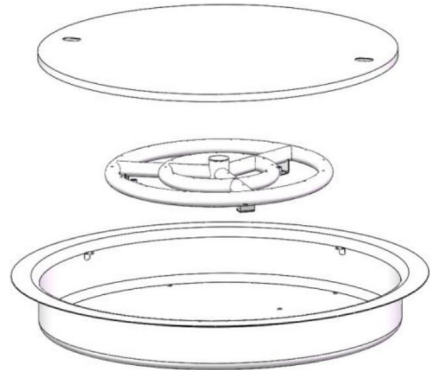
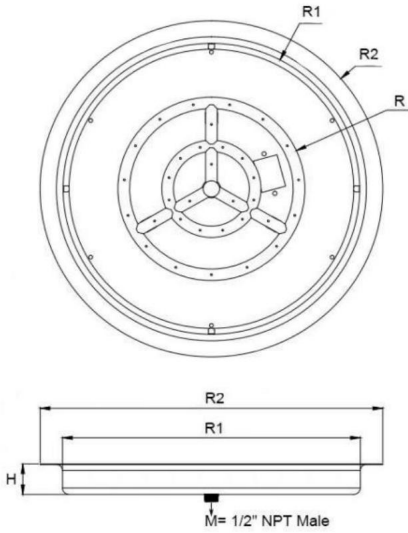

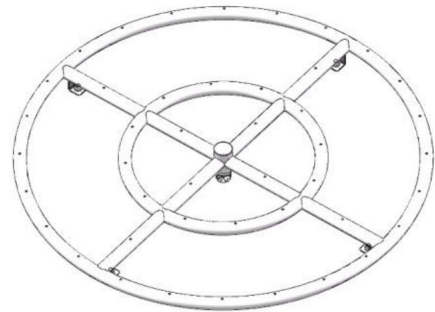
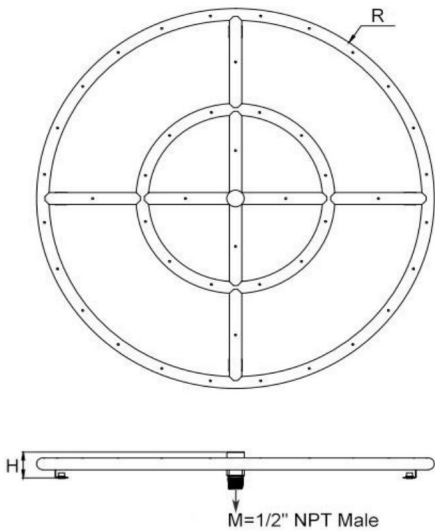

Modellnummer: 1050265

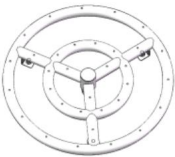
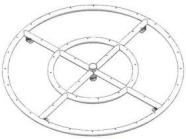
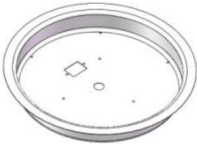

Modellnummer: 1050268

## PAKET INGÅR

INGÅ KOMPONENTER	ANTAL	BILD	PASSAR MODELL #		
			1050265	1050268	
1	Eldstadsbrännare	1		OCH	/
		1		/	OCH
2	Eldgropspanna	1		OCH	/
3	Pannlock	1		OCH	/

Anmärkning: "Y" =Ja

## GÖR DIN BRÄNNARE/PAN

Detta skruvlock gör det möjligt att installera Fire Pit-brännaren med gasutloppshålen vända uppåt eller nedåt beroende på bränsletyp, region och brandfunktion som Fire Pit-brännaren använder. Montera skruvlocket i centrumnavet mitt emot gasinloppet. Innan du installerar Fire Pit Burner på gaskopplingen eller skruvlocket, se till att gastejp eller rördope appliceras för att säkerställa att inga gasläckor med Fire Pit Burner-installationen.

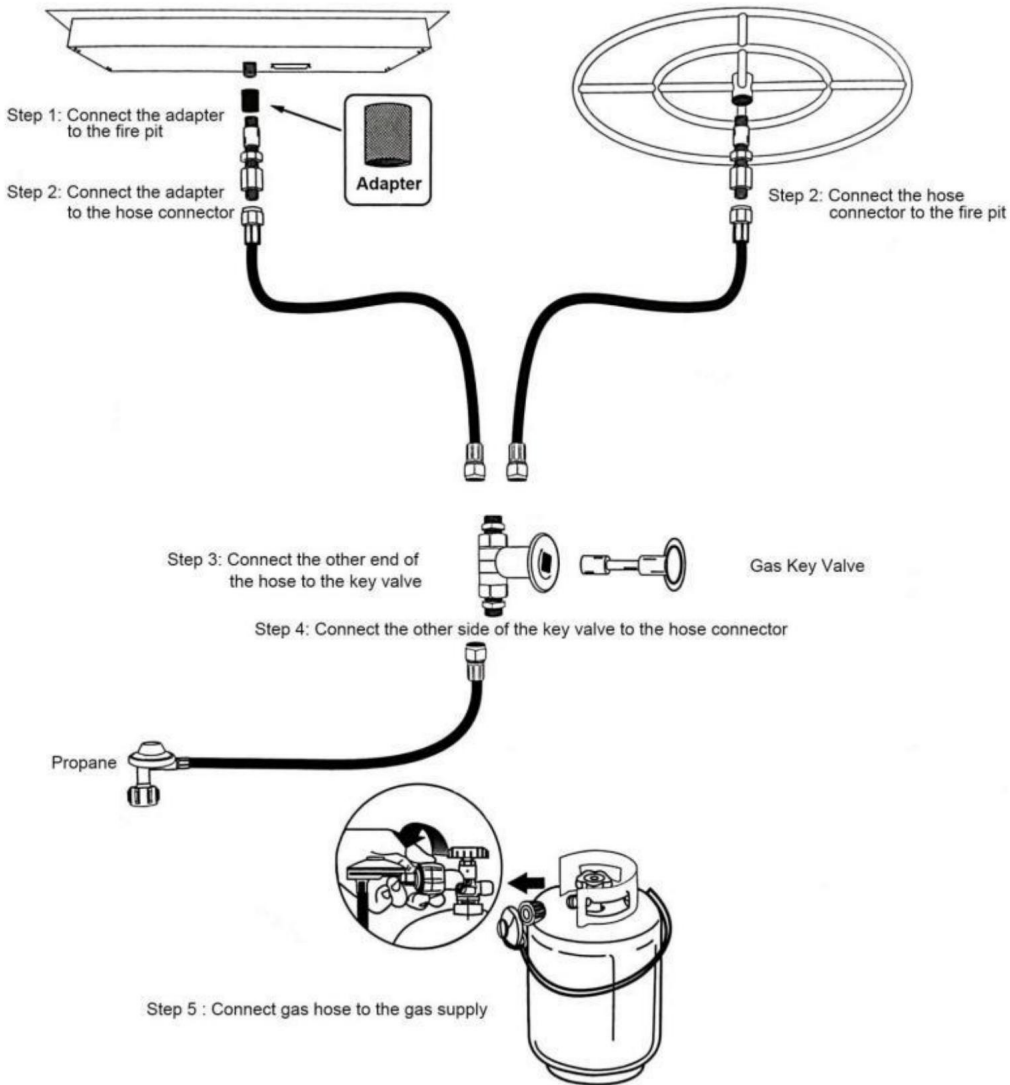

## Gasinformation

**Bränsle** - Innan du gör gasanslutningar kontrollera att apparaten som installeras är kompatibel med den tillgängliga gastypen.

**Gastruck** - Rätt ingångstryck krävs för optimal prestanda. Storlekskrav för gasledningar måste göras enligt NFPA51.

Gasanslutning - Ha gastillförselledningen installerad enligt lokala byggregler, om sådana finns. Om inte, följ ANSI (Z)223.1. Installationen bör göras av en kvalificerad installatör som är godkänd och/eller licensierad enligt krav på orten.

**Obs:** En listad manuell gasavstängningsanordning måste installeras innan apparaten startar  
- En liten mängd luft kommer att finnas i gastillförselledningarna. När du tänder apparaten för första gången tar det en kort tid för luft att tömma ur ledningarna. Efterföljande tändning av apparaten kräver inte sådan spolning.

## Överväganden vid installation av gasol

På grund av att LP (propan) gas skiljer sig från naturgas finns det några små skillnader i installationsprocedurerna. Dessa skillnader listas här:

1. Installation av en luftblandare. Propan är ett mycket mer flyktigt bränsle jämfört med naturgas.

Av denna anledning installeras en luftblandare i inloppet på brännarelementet för att luta ut gasen, vilket också minimerar propansot.

2. Dränering/ventilation av botten av brandfunktionen. Till skillnad från naturgas är gasol tyngre än luft. Eftersom den är tyngre än luft, kommer eventuell "obränd" gasol sannolikt att gå till botten av brandfunktionen. Utan ordentlig dränering/ventilation i botten av brandfunktionen kommer gasol att samlas i botten av branddelen och KOMMER att orsaka en mycket farlig situation. Av denna anledning MÅSTE ventilation i botten av brandfunktionen installeras för att tillåta eventuell oförbränd gasol att strömma ut från botten och därigenom eliminera faran. Se till att installera två ventiler på motsatta sidor, var och en med 18 kvadrattum av ventilation per sida.

3. Eldglasmedia ovanpå Fire Pit-ringen. Det rekommenderas att inte använda mer än ett 2" tjockt lager av brandglasmedia Ovanpå brännarelementet i en gaseldningsfunktion. Ju mindre media det finns ovanpå brännarelementet desto mindre hinder finns det som kan hindra gasol från att antändas i toppen av brandfunktionen Genom att minska djupet på mediet har du minskat risken för att oförbränd gasol kommer till botten av brandfunktionen.

# Typisk konfiguration för propan (LP) gaseldstad

## Installation

1. Tätningsstejp - Använd tätningsstejp för att tätta alla gängade rörskarvar.
2. LP-luftblandare krävs - Propan kräver extra luft blandad med gasen för att brinna rent. Installera luftblandaren med hålen vända bort från brännaren. Propanluftblandaren bör vara lika med eller högre i BTU-klassning än brännaren.
3. Korrekt ventilation - Propangas är tyngre än luft. Se till att ventilationshålen i den lägsta delen av din brandfunktion tillåter överflödigt gas att rinna av.
4. Gastryck - Mellan 7"WC och 11"WC (0,25 psi till 0,4 psi). Vi rekommenderar en 0-20 psi högtrycksregulator när. Anslutning till en propantank.

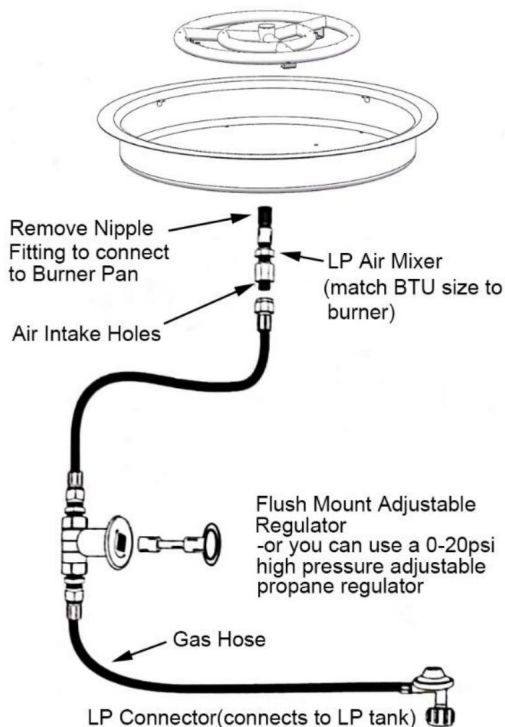

5. Spelrum - Håll ett minimum av 36" spelrum på alla sidor och 8' ovanför din brännare.

Brännare som är större än 150k BTU bör inte installeras under någon struktur.

6. Fire Glass Depth-Fire glas bör täcka toppen av brännaren på ett djup av 1" till 2".

#### **FÖRSIKTIGHET:**

Propan är tyngre än luft och kommer att ackumuleras i icke ventilerade höljen, vilket orsakar förbränningsrisk. Ett minimum av 20 kvadrattum av ventilation krävs vid den lägsta punkten av en sluten brandfunktion för att säkerställa korrekt dränering av oförbränd propangas.

## **SÄKER ANVÄNDNING ELLER UNDERHÅLL AV GASCYLINDRE**

Denna apparat ska endast användas med NATURAL eller LP inloppsgas.

LP- eller CNG-gasförsörjningsflaskan måste vara konstruerad och märkt i enlighet med specifikationerna för LP-gasflaskor eller CNG-gasflaskor från US Department of Transportation (DOT).

Användning eller förvaring av LP- eller CNG-cylindern får inte användas i en byggnad, garage eller något annat slutet område. Cylindrar måste förvaras utomhus i ett väl ventilerat utrymme utom räckhåll för barn. Frånkopplade cylindrar måste ha gängade ventilpluggar tätt installerade.

Gasen måste stängas av vid tillförselcylindern om apparaten inte används. Inspektera slangen före varje användning av apparaten. Slangenheten måste bytas ut innan apparaten tas i drift om det finns tecken på överdriven nötning eller slitage, eller om slangen är skadad.

Slangenheten måste bytas ut mot en ersättningsslangenhet som motsvarar eller är högre än den klassificering som anges på originalslangen.

Gasslangen ska placeras utanför vägar där människor kan snubbla över den eller i områden där slangen kan skadas av misstag.

Förvara eller använd inte en gasflaska i närheten av överdriven värme; cylindern kan bli för varm eller få trycket att stiga. Förvara cylindern i ett säkert upprätt läge.

Cylindrar måste vara helt öppna och trycket kontrolleras av en reducerande tryckregulator för att fungera korrekt.

## Kontrollerar om det finns gasläckor

·Kontrollera alla beslag och anslutningar.

·Använd inte öppen låga för att kontrollera läckor.

·Använd aldrig tändstickor eller öppen låga för att testa läckor. Använd tvålvatten eller läckagedetektor.

· Vrid ventilen vrid cylinderventilen moturs, flytta ventilen och flytta regulatorspaken till på-läget

·För att kontrollera om det finns läckor, våt beslag med tvål-och-vattenlösning, med en sprayflaska, borste eller trasa. om bubblor bildas, eller om bubblan växer, finns det en läcka.

Applicera tvål-och-vattenlösningen på följande anslutningar:

- a. Ventil-till-regulator slanganslutning.
- b. Anslutning av regulatorslang till regulator.
- c. Regulator-till-cylinder-anslutning.

När läckagekontrollen är klar, stäng av gastillförseln vid källan och skölj av anslutningarna med vatten.

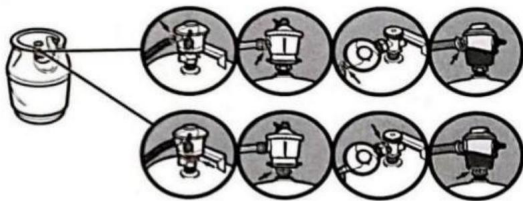
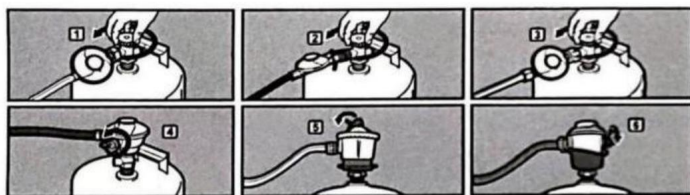

## BELYSNINGSSINSTRUKTIONER

### KONTROLLERA ALVENS LUFTTÄTHET INNAN ANVÄNDNING!

1. STOPP! Innan du tänder denna apparat, läs avsnitten Gascylinder, Viktig information och Höljen.
2. INNAN TÄNDNING: Lukta efter gas runt apparatområdet. Se till att lukta bredvid eldstadens golv eftersom en del gas är tyngre än luft och kommer att lägga sig i eldstadens bas.
3. Tänd en tändsticka och placera den på toppen och utsidan av den övre brännarplattan.
4. Vrid långsamt den manuella gasventilen till läget "ÖPPEN". Eldstadsbrännaren ska tändas mellan 0 och 3 sekunder.

### VANLIG FELSÖKNING

Inga	Symptom	Korrigerande åtgärd
1	Luft i gasledningen	Vid nyinstallation kan det ta flera försök att tömma luften.
2	Skrap i gasledningen	Kontrollera att gasledningen är ren (isolering, smuts, plast, överdriven tätning av rör etc.)
3	Gnisttändare behöver justeras	Gnisttändaren måste vara korrekt inriktad med brännarhålen.
4	Låg låghöjd	Gastrycket är för lågt, låt en gasspecialist kontrollera korrekt gastryck.
5	Eldglassvarning svart	Propan brinner inte rent vilket resulterar i sotavlagringar. Tillsätt en propanluftblandare och skölj sedan eldglasset med en 50/50 vattenvinägerblandning.
6	Flamman är inte jämnt fördelad	Kontrollera om det finns jämn fördelning och djup på brandglaset. Minska eldglassdjupet till 1" över brännaren.

7 Visslande ljud		Detta orsakas vanligtvis av högt gastryck. Att installera en regulator för att minska trycket till det rekommenderade trycket kommer att lösa detta problem. Att dimensionera rätt regulator kräver komplexa beräkningar baserade på källa/ledningstryck, ledningsstorlek och längd och vändningar/böjar i gasledningen.
------------------	--	--

**WARNING:** Det kan vara farligt att installera gasapparater. En professionell gasinstallatör måste utföra installationen för att säkerställa säker drift av din brännare. Vi rekommenderar att du arbetar med en certifierad NFI-gasspecialist.

## REKOMMENDERADE TILLBEHÖR

Glas Flame Guard - Skyddar lågan under blåsiga förhållanden för renare förbränning av gasen och bättre visuell presentation av lågan.

Eldstadsskydd i rostfritt stål håller löv, fågelspillning och annat skräp borta från eldstaden.

**Denna produkt har genomgått strikt fabrikstestning. Om något läckage upptäcks, vänligen sluta använda den omedelbart och kontakta oss för en ersättning.**

Sanven Technology Ltd.

Adress: Suite 250, 9166 Anaheim Place, Rancho Cucamonga, CA 91730

**Tillverkad i Kina**



**VEVOR**®

**TOUGH TOOLS, HALF PRICE**

**Teknisk support och e-garanticertifikat**

**[www.vevor.com/support](http://www.vevor.com/support)**