

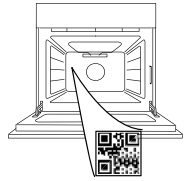

**THANK YOU FOR BUYING A HOTPOINT-ARISTON PRODUCT**

In order to receive a more complete assistance, please register your product on [www.register10.eu](http://www.register10.eu)

**PLEASE SCAN THE QR CODE ON YOUR APPLIANCE IN ORDER TO REACH MORE INFORMATION**



**Before using the appliance carefully read the Safety Instruction.**

**PRODUCT DESCRIPTION**

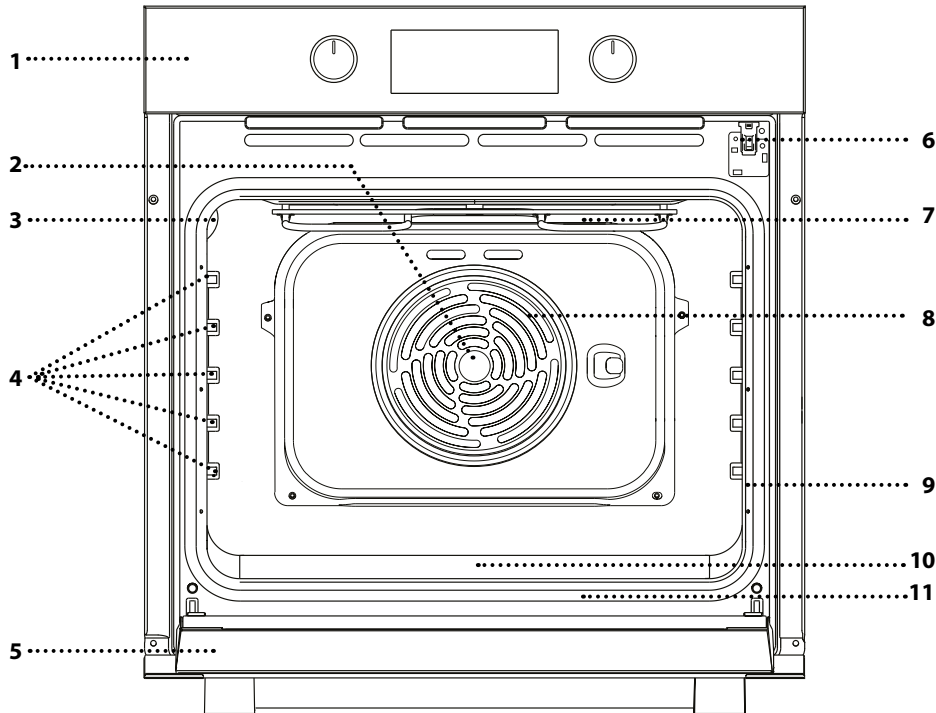

- 1. Control panel
- 2. Fan
- 3. Lamp
- 4. Shelf guides (the level is indicated on the wall of the cooking compartment)
- 5. Door
- 6. Door lock (locks the door while automatic cleaning is in progress and afterwards)
- 7. Upper heating element/grill
- 8. Circular heating element (not visible)
- 9. Identification plate (do not remove)
- 10. steam embossing for drinking water
- 11. Bottom heating element (not visible)

**CONTROL PANEL DESCRIPTION**

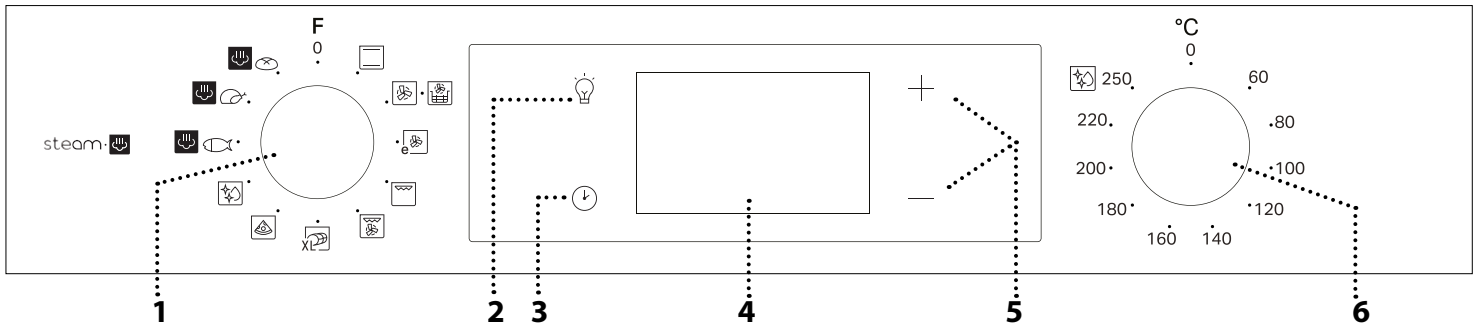

**1. SELECTION KNOB**

For switching the oven on by selecting a function. Turn to the 0 position to switch the oven off.

**2. LIGHT**

With the oven switched on, press to turn the oven compartment lamp on or off.

**3. SETTING THE TIME**

For accessing the cooking time settings, delayed start and timer. For displaying the time when the oven is off.

**4. DISPLAY**

**5. ADJUSTMENT BUTTONS**

For changing the cooking time settings.

**6. THERMOSTAT KNOB**

Turn to select the temperature you require when activating manual functions.

Please note: Type of knob may vary from model type. If the knobs are push-activated, push down on the center of the knob to release it from seating.



# ACCESSORIES

## WIRE SHELF

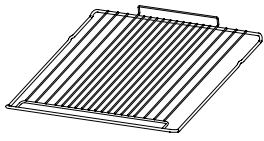

Use to cook food or as a support for pans, cake tins and other ovenproof items of cookware.

## AIR FRY TRAY\*

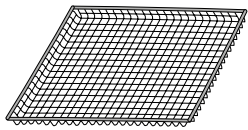

This accessory is designed to be used when cooking foods with Air Fry function, ensuring optimal crispness and crunchiness for your food. To use, place the tray on the wire shelf. It is dishwasher-safe for easy cleaning.

## DRIP TRAY \*

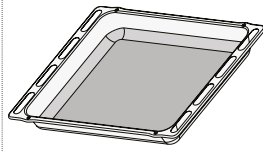

Use as an oven tray for cooking meat, fish, vegetables, focaccia, etc. or position underneath the wire shelf to collect cooking juices.

## BAKING TRAY \*

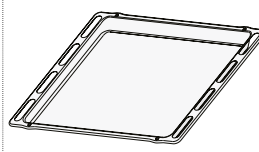

Use for cooking all bread and pastry products, but also for roasts, fish en papillote, etc.

## SLIDING RUNNERS \*

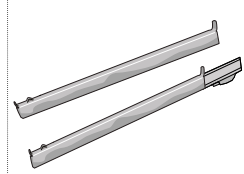

To facilitate inserting or removing accessories.

\* Available only on certain models

The number and the type of accessories may vary depending on which model is purchased.

Other accessories can be purchased separately from the After-sales Service.

## INSERTING THE WIRE SHELF AND OTHER ACCESSORIES

Insert the wire shelf onto the level you require by holding it tilted slightly upwards and resting the raised rear side (pointing upwards) down first. Then slide it horizontally along the runners as far as possible.

Other accessories, like the baking tray, are to be inserted horizontally, letting them slide on the runners.

## SLIDING SHELVES AND SHELF GUIDES

Before using the oven remove the protective tape [a] and then remove the protective foil [b] from the sliding runners.

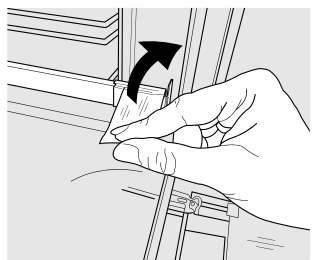

[a]

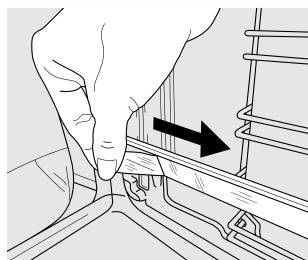

[b]

## REMOVING THE SLIDING RUNNERS [c]

Pull the lower part of the sliding runner to uncouple the lower hooks (1) and pull the the sliding runners upwards, removing them from the upper hooks (2).

## REFITTING THE SLIDING RUNNERS [d]

Hook the upper hooks on the shelf guides (1) then press the lower part of the sliding runners against the shelf guides, until the lower hooks are clicking (2).

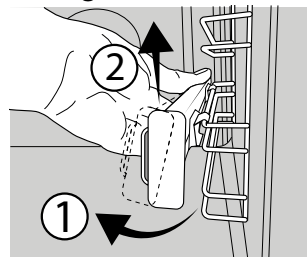

[c]

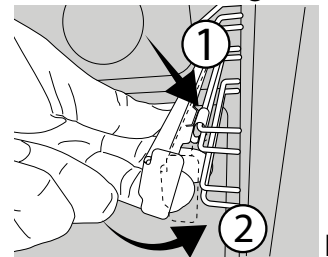





[d]

## REMOVING AND REFITTING THE SHELF GUIDES







1. To remove the shelf guides, firmly grip the external part of the guide, and pull it towards you to extract the support and the two internal pins from the lodging.
2. To reposition the shelf guides, position them near the cavity and initially insert the two pins into their lodgings. Next, position the external part near its lodging, insert the support, and firmly press towards the wall of the cavity to make sure the shelf guide is properly secured.

# FIRST TIME USE

## 1. SETTING THE TIME

You will need to set the time when you switch on the appliance for the first time: Press  until the  icon and the two digits for the hour  or  and clock  start flashing on the display.



Use  or  to set the hour and press  to confirm. The two digits for the minutes will start flashing. Use  or  to set the minutes and press  to confirm.

Please note: When the  icon is flashing, for example following lengthy power outages, you will need to reset the time.

## 2. HEAT THE OVEN

A new oven may release odours that have been left behind during manufacturing: this is completely normal.

Before starting to cook food, we therefore recommend heating the oven with it empty in order to remove any possible odours.

Remove any protective cardboard or transparent film from the oven and remove any accessories from inside it.

Heat the oven to 250 °C for about one hour. The oven must be empty during this time.

Please note: It is advisable to air the room after using the appliance for the first time.

# FUNCTIONS



### CONVENTIONAL

For cooking any kind of dish on one shelf only.



### FORCED AIR

For cooking different foods that require the same cooking temperature on several shelves (maximum three) at the same time. This function can be used to cook different foods without odours being transferred from one food to another.



### AIR FRY

The Air Fry function allows you to cook many types of food with less oil, resulting in pleasantly crispy and healthy dishes. The oven cavity heats up while the fan circulates hot air. For best results, use the Air Fry basket, provided with some models.

To use, place the food in a single layer on the Air Fry basket, avoiding any overlap, and follow the Air Fry Cooking Table instructions. Place the tray on the wire shelf and insert a baking tray at a lower level to collect any crumbs or drips.

Avoid using multiple trays to ensure even cooking.



### ECO FORCED AIR

For cooking roasts and stuffed roasting joints on a single shelf. Food is prevented from drying out excessively by gentle, intermittent air circulation.

When this ECO function is in use, the light will remain switched off during cooking but can be switched on again by pressing .



### GRILL

For grilling steaks, kebabs and sausages, cooking vegetables au gratin or toasting bread.

When grilling meat, we recommend using a dripping pan to collect the cooking juices: position the pan on any of the levels below the wire shelf and add 200 ml of drinking water.



### TURBO GRILL

For roasting large joints of meat (legs, roast beef, chicken). We recommend using a dripping pan to collect the cooking juices: position the pan on any of the levels below the wire shelf and add 200 ml of drinking water.



### MAXI COOKING

For cooking large joints of meat (above 2.5 kg). We recommend turning the meat over during cooking to ensure that both sides brown evenly. We also recommend basting the joint to prevent it from drying out excessively.



### PIZZA

For baking different types and sizes of pizza and bread. It is a good idea to swap the position of the baking trays halfway through cooking.



### DIAMOND CLEAN

The action of the steam released during this special low-temperature cleaning cycle allows dirt and food residues to be removed with ease. Pour 100-120 ml of drinking water on the bottom of the oven then turn the selection knob and the thermostat knob to the  icon. It is best to use the function for 35minutes.

Activate the function when the oven is cold and let it cool down for 15minutes once the cycle ends. The position of the icon does not correspond to the temperature reached during the cleaning cycle.

### STEAM

EASY STEAM FISH 

EASY STEAM MEAT 

EASY STEAM BREAD 

The Steam function allows to obtain excellent performances thanks to the presence of steam in the cooking cycle. This function automatically manages the ideal temperature for cooking a wide range of recipes; the cooking times of the main dishes are

shown in the relative cooking table. Always activate the steam function when the oven is cold, and after pouring 200 ml of drinking water into the bottom of the cavity. To activate Steam function, the thermostat knob needs to be turned in to position of  icon.

## DAILY USE

### 1. SELECT A FUNCTION

To select a function, turn the *selection knob* to the symbol for the function you require: the display will light up and an audible signal will sound.



### 2. ACTIVATE A FUNCTION

#### MANUAL

To start the function you have selected, turn the *thermostat knob* to set the temperature you require.

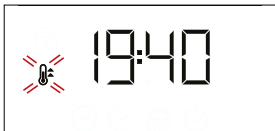

Please note: During cooking you can change the function by turning the *selection knob* or adjust the temperature by turning the *thermostat knob*. The function will not start if the *thermostat knob* will be on **0** you can set the cooking time, cooking end time (only if you set a cooking time) and a timer.

#### RISING

To start the "Rising" function, turn the *thermostat knob* to the relevant symbol; if the oven is set to a different temperature, the function will not start.

Please note: You can set the cooking time, cooking end time (only if you set a cooking time) and a timer.

steam: 

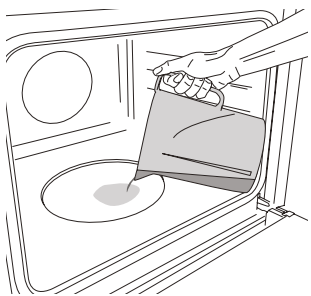

To start the Steam function, pour 200 ml of drinking water in the oven bottom.

Select the function turning clockwise the selection knob on the relevant icon, and the thermostat knob in any position between 160 and 180°C (as suggested by the icon). The function will start

and the display will show the current time of the day. No preheating is needed. To end the cooking, turn the selection knob on "0".

During Steam cooking do not open the door and never top up the water.

Please note: Opening the door and topping up the water during cooking may have an adverse effect on the final cooking result.

### 3. PREHEATING

Once the function starts, an audible signal and a flashing icon  on the display indicate that the

preheating phase has been activated.



At the end of this phase, an audible signal and the fixed icon  on the display will indicate that the oven has reached the set temperature: at this point, place the food inside and proceed with cooking.

Please note: Placing the food in the oven before preheating has finished may have an adverse effect on the final cooking result.

### 4. PROGRAMMING COOKING

You will need to select a function before you can start programming cooking.



#### DURATION

Keep pressing  until the  icon and "00:00" start flashing on the display.





Use **+** or **-** to set the cooking time you require, then press  to confirm.

Activate the function by turning the *thermostat knob* to the temperature you require: an audible signal will sound and the display will indicate that cooking is complete.

Please note: To cancel the cooking time you have set, keep pressing  until the  icon starts flashing on the display, then use **-** to reset the cooking time to "00:00". This cooking time includes a preheating phase.

#### PROGRAMMING THE END COOKING TIME/ DELAYED START

After a cooking time has been set, starting the function can be delayed by programming its end time: press  until the  icon and the current time start flashing on the display.



Use **+** or **-** to set the time you want cooking to end and press  to confirm.

Activate the function by turning the *thermostat knob* to the temperature you require: the function will remain paused until it starts automatically after the period of time that has been calculated in order for cooking to finish at the time you have set.

Please note: To cancel the setting, switch the oven off by turning the *selection knob* to the **0** position.

Delay to start functionality is not available for Grill and Turbo Grill functions.

## END OF COOKING

An audible signal will sound and the display will indicate that the function has finished.





Turn the *selection knob* to select a different function or to 0 to switch the oven off.

Please note: If the timer is active, the display will show "END" alternately with the remaining time.



## 5. SETTING THE TIMER

This option does not interrupt or program cooking but allows you to use the display as a timer, either during while a function is active or when the oven is off.

Keep pressing  until the  and "00:00" icon and "00:00" start flashing on the display.



Use + or — to set the time you require and press  to confirm. An audible signal will sound once the timer has finished counting down the selected time.

Notes: To cancel the timer, keep pressing  until the  icon starts flashing, then use — to reset the time to "00:00".

### NOTES

- Do not cover the inside of the oven with aluminium foil.
- Never drag pots or pans across the bottom of the oven as this could damage the enamel coating.
- Do not place heavy weights on the door and do not hold on to the door.

# COOKING TABLE

RECIPE	FUNCTION	PREHEAT	TEMPERATURE (°C)	DURATION (Min)	LEVEL AND ACCESSORIES
Leavened cakes		Yes	160-180	30 - 90	2/3 
		Yes	160-180	30 - 90	4 1 
Filled cake (cheese cake, strudel, fruit pie)		Yes	160 - 200	35 - 90	2 
		Yes	160 - 200	40 - 90	4 2 
Biscuits / tartlets		Yes	160-180	20 - 45	3 
		Yes	150-170	20 - 45	4 2 
		Yes	150-170	20 - 45	5 3 1 
Choux buns		Yes	180 - 210	30 - 40	3 
		Yes	180 - 200	35 - 45	4 2 
		Yes	180 - 200	35 - 45	5 3 1 
Meringues		Yes	90	150 - 200	3 
		Yes	90	140 - 200	4 2 
		Yes	90	140 - 200	5 3 1 
Pizza / Focaccia		Yes	190 - 250	15 - 50	1 / 2 
		Yes	190 - 250	20 - 50	4 2 
Bread		-	-	60	2 
Frozen pizza		Yes	250	10 - 20	3 
		Yes	230-250	10 - 25	3 2 
Salty cakes (vegetable pie, quiche)		Yes	180 - 200	40 - 55	3 
		Yes	180 - 200	45 - 60	4 2 
		Yes	180 - 200	45 - 60	5 3 1 
Vols-au-vents / puff pastry crackers		Yes	190 - 200	20 - 30	3 
		Yes	180 - 190	20 - 40	4 2 
		Yes	180 - 190	20 - 40	5 3 1 
Lasagne / baked pasta / cannelloni / flans		Yes	190 - 200	45 - 65	2 
Lamb / veal / beef / pork 1 kg		Yes	190 - 200	80 - 110	3 
Roast pork with crackling 2 kg		Yes	180 - 190	110 - 150	2 
Chicken / rabbit / duck 1 kg		Yes	200 - 230	50 - 100	2 
Turkey / goose 3 kg		-	190 - 200	100 - 160	2 
Stuffed vegetables (tomatoes, courgettes, aubergines)		Yes	180 - 200	50 - 70	2 
Toasted bread		-	250	2 - 6	5 

FUNCTIONS							
	Conventional	Forced Air	Pizza	Bread Auto	Grill	Turbo Grill	Eco Forced Air

ACCESSORIES					
	Wire shelf	Baking dish or cake tin on the wire shelf	Baking tray/Drip tray or Baking dish on the wire shelf	Drip tray / Baking tray	Drip tray / Baking tray with 200 ml of water

RECIPE	FUNCTION	PREHEAT	TEMPERATURE (°C)	DURATION (Min)	LEVEL AND ACCESSORIES
Fish fillets / slices		-	230 - 250	20 - 30 *	4 3 
Sausages / kebabs / spare ribs / hamburgers		-	250	15 - 30 *	5 4 
Roast chicken 1-1.3 kg		Yes	200 - 220	55 - 70 **	2 1 
Roast beef rare 1 kg		Yes	200 - 210	35 - 50 **	3 
Leg of lamb / knuckle		Yes	200 - 210	60 - 90 **	3 
Roast potatoes		Yes	200 - 210	35 - 55**	3 
Vegetable gratin		-	200 - 210	25 - 55	3 
Meat and potatoes		Yes	190 - 200	45 - 100 ***	4 1 
Fish and vegetables		Yes	180	30 - 50 ***	4 1 
Lasagne and meat		Yes	200	50 - 100 ***	4 1 
Complete meal: fruit tart (level 5) / lasagne (level 3) / meat (level 1)		Yes	180 - 190	40 - 120 ***	5 3 1 
Roast meat / stuffed roasting joints		-	170 - 180	100 - 150	3 

\* Turn food halfway through cooking













\*\* Turn food two thirds of the way through cooking (if necessary).

\*\*\* Estimated length of time: dishes can be removed from the oven at different times depending on personal preference.















FUNCTIONS						
	Conventional	Forced Air	Pizza	Grill	Turbo Grill	Eco Forced Air
ACCESSORIES						
	Wire shelf	Baking dish or cake tin on the wire shelf	Baking tray/Drip tray or Baking dish on the wire shelf	Drip tray / Baking tray	Drip tray / Baking tray with 200 ml of water	Drip tray / Baking tray with 200 ml of water

# Hotpoint











ARISTON

RECIPE	FUNCTION	WATER (ml)	PREHEAT	TEMPERATURE (°C)	DURATION (Min)	LEVEL AND ACCESSORIES
Fish fillets / cutlets 0.5 - 2 cm	steam 	200	-	190 - 210	15 - 25	3
Whole fish 300 - 600 g	steam 	200	-	190 - 210	15 - 30	3
Whole fish 600 g - 1.2 kg	steam 	200	-	180 - 200	25 - 45	3
Roast Beef rare 1 kg	steam 	200	-	190 - 210	40 - 55	3
Lamb shank 500 g - 1.5 kg	steam 	200	-	170 - 190	60 - 75	2
Chicken / guinea fowl / duck Whole 1 - 1.5 kg	steam 	200	-	200 - 220	55 - 75	2
Chicken / guinea fowl / duck Pieces 500 g - 1.5 kg	steam 	200	-	200 - 220	40 - 60	3
Chicken / turkey / duck Whole 3 kg	steam 	200	-	160 - 180	100 - 140	2
Lamb / Beef / Pork 1 kg	steam 	200	-	170 - 190	60 - 100	3
Small bread 80 - 100 g	steam 	200	-	200 - 220	30 - 45	3
Sandwich loaf in tin 300 - 500 g	steam 	200	-	170 - 190	45 - 60	3
Bread loaf 500 g - 2 kg	steam 	200	-	160 - 170	50 - 100	2
Baguettes 200 - 300 g	steam 	200	-	200 - 220	30 - 45	3

The time indicated includes the preheating phase: we recommend placing the food in the oven and setting the cooking time when starting the function.

FUNCTIONS							steam 	steam 	steam 
	Conventional	Forced Air	Pizza	Grill	Turbo Grill	Eco Forced Air	Fish	Meat	Bread
ACCESSORIES									
	Wire shelf	Baking dish or cake tin on the wire shelf	Baking tray/Drip tray or Baking dish on the wire shelf	Drip tray / Baking tray	Drip tray / Baking tray with 200 ml of water				

### AIR FRY COOKING TABLE

CATEGORY	RECIPE	FUNCTION	SUGGESTED QUANTITY	PREHEAT	TEMPERATURE (°C)	DURATION (MIN)	LEVEL AND ACCESSORIES
Frozen Food	Frozen French Fries		500 - 700	✓	200	20 - 30	3 1
	Frozen Chicken Nuggets		500 - 700	✓	200	15 - 20	4 1
	Fish Sticks		500 - 700	✓	220	15 - 20	4 1
Vegetables	Fresh Breaded Zucchini		400	✓	200	15 - 20	4 1
	Homemade Fries		300 - 800	✓	200	25 - 40	4 1
	Mixed Vegetables		300 - 800	✓	200	20 - 35	4 1
Meat and Fish	Chicken Breast		1 - 4 cm	✓	200	20 - 50	4 1
	Chicken Wings		2300 - 800	✓	220	20 - 40	4 1
	Breaded Cutlet		1 - 4 cm	✓	220	15 - 40	4 1
	Fish Fillet		1 - 4 cm	✓	200	15 - 25	4 1

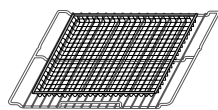

**To be used, the special Air Fry tray has always to be placed on the wire shelf.**

For cooking fresh or homemade foods, spread the oil evenly.

We suggest adding an empty tray on Level 1 in order to collect eventual grease residual coming from the Air Fry tray during the cooking.

In order to guarantee uniform cooking results, mix food halfway through the recommended cooking time.

# CLEANING AND MAINTENANCE

Make sure that the oven has cooled down before carrying out any maintenance or cleaning.

Do not use steam cleaners.

Do not use wire wool, abrasive scourers or abrasive/corrosive cleaning agents, as these could damage the surfaces of the appliance.

Wear protective gloves.

The oven must be disconnected from the mains before carrying out any kind of maintenance work.

## EXTERIOR SURFACES

Clean the surfaces with a damp microfibre cloth. If they are very dirty, add a few drops of pH-neutral detergent. Finish off with a dry cloth.

Do not use corrosive or abrasive detergents. If any of these products inadvertently comes into contact with the surfaces of the appliance, clean immediately with a damp microfibre cloth.

## INTERIOR SURFACES

- After every use, leave the oven to cool and then clean it, preferably while it is still warm, to remove any deposits or stains caused by food residues. To dry any condensation that has formed as a result of cooking foods with a high water content, leave the oven to cool completely and then wipe it with

a cloth or sponge.

- If there is stubborn dirt on the interior surfaces, we recommend running the automatic cleaning function for optimal cleaning results. Avoid activating the pyrolytic cycle cleaning in the presence of limescale residues. Before activating, perform limescale cleaning as described above.
- The door can be easily removed and refitted to facilitate cleaning of the glass.
- Clean the glass in the door with a suitable liquid detergent.

## ACCESSORIES

Soak the accessories in a washing-up liquid solution after use, handling them with oven gloves if they are still hot. Food residues can be removed using a washing-up brush or a sponge.

## REMOVING AND REFITTING THE DOOR

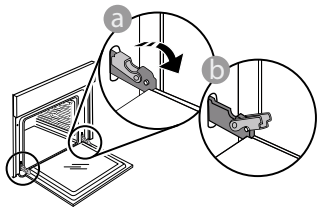

1. To remove the door, open it fully and lower the catches until they are in the unlock position.

3. Refit the door by moving it towards the oven, aligning the hooks of the hinges with their seating and securing the upper part onto its seating.

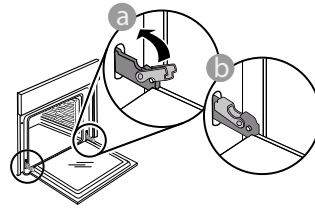

4. Lower the door and then open it fully. Lower the catches into their original position: Make sure that you lower them down completely.

Apply gentle pressure to check that the catches are in the correct position.

5. Try closing the door and check to make sure that it lines up with the control panel. If it does not, repeat the steps above: The door could become damaged if it does not work properly.

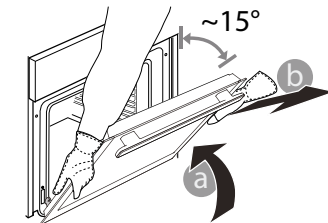

2. Close the door as much as you can. Take a firm hold of the door with both hands – do not hold it by the handle. Simply remove the door by continuing to close it while pulling it upwards at the same time until it is

released from its seating. Put the door to one side, resting it on a soft surface.

## LOWER THE UPPER HEATING ELEMENT

1. Extract the heating element from its seating, then lower it.

2. To return the heating element to its position, lift it up, pull it slightly towards you and make sure that the tab support is in its proper seating.

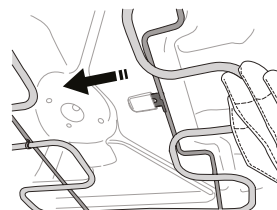
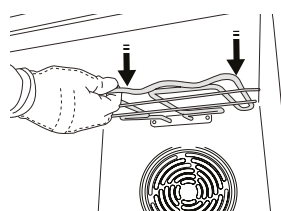
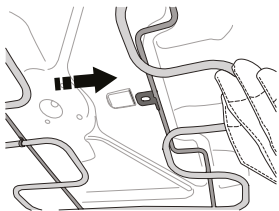

## REPLACING THE LAMP

1. Disconnect the oven from the power supply.
2. Unscrew the cover from the light, replace the bulb and screw the cover back on the light.
3. Reconnect the oven to the power supply.

Please note: Use 25 W/230 V type G9, T300 °C halogen lamps. The bulb used in the product is specifically designed for domestic appliances and is not suitable for general room lighting within the home (EC Regulation 244/2009). Light bulbs are available from our After-sales Service. - Do not handle bulbs with your bare hands as your fingerprints could damage them. Do not use the oven until the light cover has been refitted.

## CLEANING THE DOOR GLASSES

1. After removing the door and resting it on a soft surface with the handle downwards, simultaneously press the two retaining clips and remove the upper edge of the door by pulling it towards you.

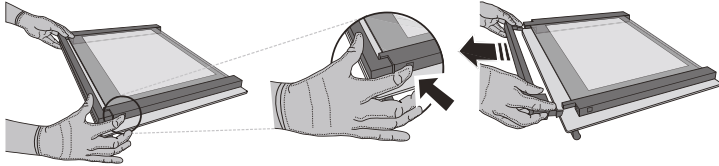

2. Lift and firmly hold the inner glass with both hands, remove it and place it on a soft surface before cleaning it.

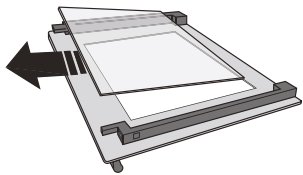

3. Refit the intermediate pane (marked with "1R") before refitting the inside pane: To position the panes of glass correctly, make sure that the "R" mark can be seen in the left-hand corner. First insert the long side of the glass marked "R" into the support seats, then lower it into position. Repeat this procedure for both panes of glass.

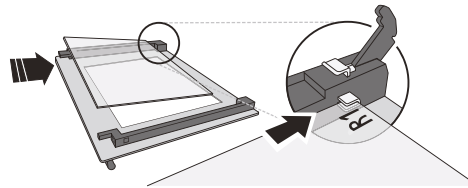

4. Refit the upper edge: A click will indicate correct positioning. Make sure the seal is secure before refitting the door.

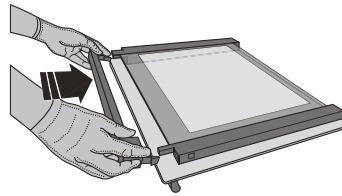

## TROUBLESHOOTING

PROBLEM	POSSIBLE CAUSE	SOLUTION
The oven is not working.	Power cut. Disconnection from the mains.	Check for the presence of mains electrical power and whether the oven is connected to the electricity supply. Turn off the oven and restart it to see if the fault persists.
The display shows the letter "F" followed by a number or letter.	Oven failure.	Contact your nearest Client After-sales Service Centre and state the number following the letter "F".
The display is showing the message "Hot" and the selected function will not start.	Temperature too high.	Allow the oven to cool down before activating the function. Select a different function.

Policies, standard documentation and additional product information can be found by:

- Using the QR code in your appliance
- Visiting our website [docs.hotpoint.eu](https://docs.hotpoint.eu)
- Alternatively, **contact our After-sales Service** (See phone number in the warranty booklet). When contacting our After-sales Service, please state the codes provided on your product's identification plate.

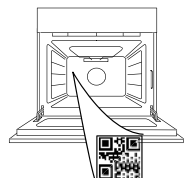



**GRAZIE PER AVERE ACQUISTATO UN PRODOTTO HOTPOINT-ARISTON**

Per ricevere un'assistenza più completa, registrare il prodotto su [www.register10.eu](http://www.register10.eu)

**SCANSIONARE IL CODICE QR SUL PROPRIO APPARECCHIO PER OTTENERE MAGGIORI INFORMAZIONI**

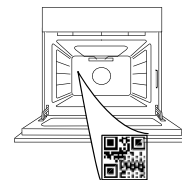

**Prima di utilizzare l'apparecchio leggere attentamente le istruzioni di sicurezza.**

## DESCRIZIONE DEL PRODOTTO

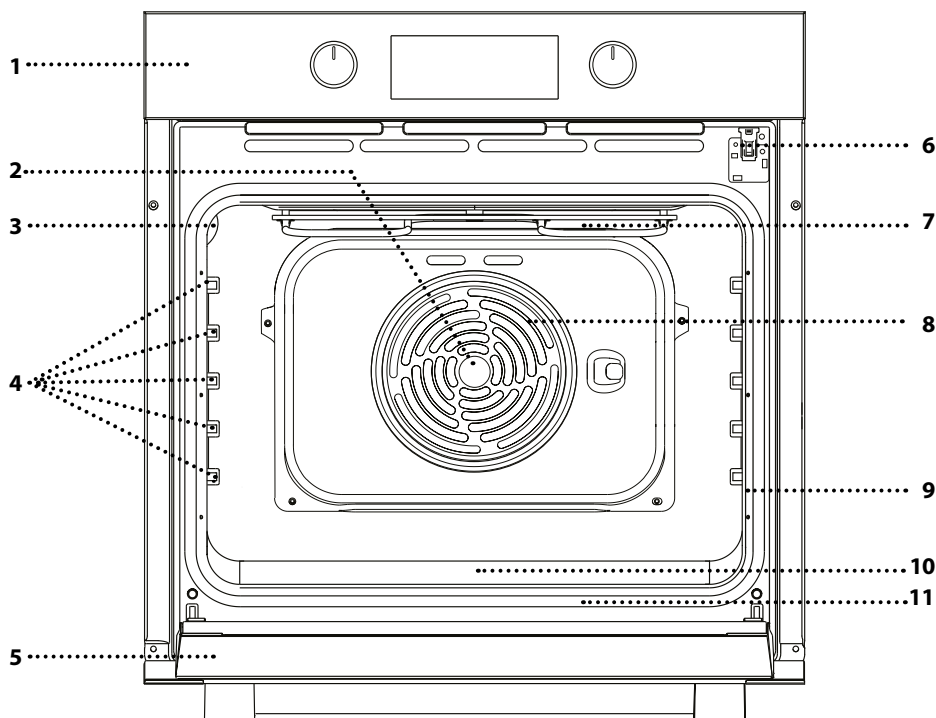

1. Pannello comandi
2. Ventola
3. Luce
4. Griglie laterali (il livello è indicato sulla parete della cavità)
5. Porta
6. Blocco serratura (blocca la porta durante e dopo la pulizia automatica)
7. Resistenza superiore / grill
8. Resistenza circolare (non visibile)
9. Targhetta matricola (da non rimuovere)
10. Cavità steam per l'acqua potabile
11. Resistenza inferiore (non visibile)

## DESCRIZIONE DEL PANNELLO COMANDI

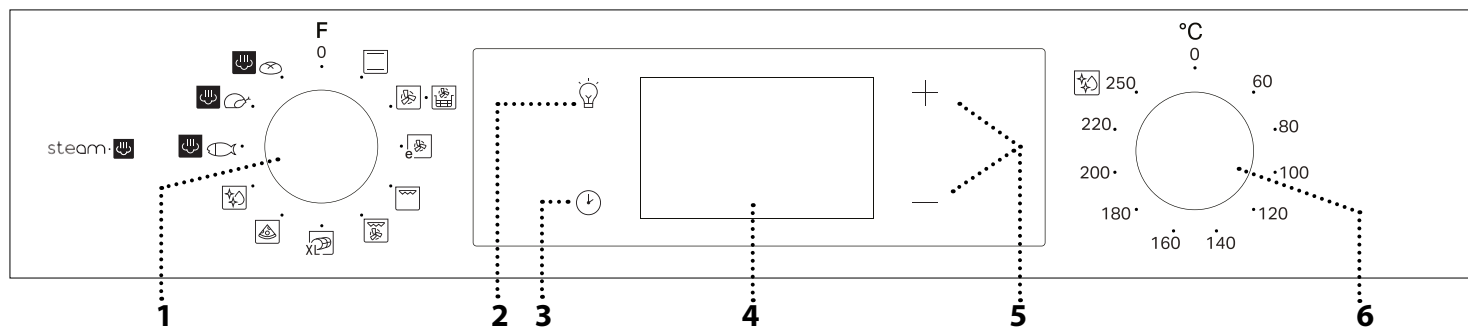

**1. MANOPOLA DI SELEZIONE**

Per accendere il forno selezionando una funzione. Ruotare in posizione 0 per spegnere il forno.

**2. LAMPADA**

A forno acceso, premere per accendere o spegnere la luce interna del forno.

**3. IMPOSTARE L'ORA**

Per accedere alle impostazioni della durata di cottura, dell'avvio ritardato e del timer.

A forno spento, per visualizzare l'ora.

**4. DISPLAY**

**5. TASTI DI REGOLAZIONE**

Per modificare le impostazioni di durata.

**6. MANOPOLA TERMOSTATO**

Ruotare per selezionare la temperatura desiderata attivando le funzioni manuali.

Note: Il tipo di manopola può variare a seconda del modello. Se le manopole sono attivate a pressione, spingere verso il basso il centro della manopola per sbloccarla dalla relativa sede.



# ACCESSORI

## GRIGLIA

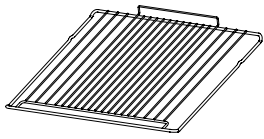

Utilizzare per cuocere gli alimenti o come supporto per teglie, tortiere e altre pentole da forno.

## LECCARDA\*

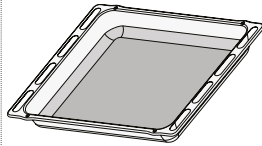

Utilizzare come teglia da forno per cucinare carne, pesce, verdure, focacce, ecc. o posizionare sotto la griglia per raccogliere i succhi di cottura.

## PIASTRA DOLCI \*

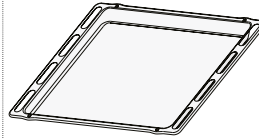

Utilizzare per la cottura di tutti i prodotti di panetteria e pasticceria, ma anche per arrostiti, pesce en papillote, ecc.

## GUIDE DI SCORRIMENTO \*

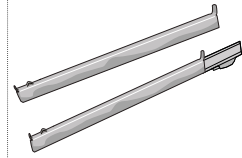

Per facilitare l'inserimento o la rimozione degli accessori.

## LECCARDA FRITTURA AD ARIA \*

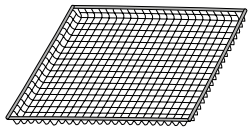

Questo accessorio è stato progettato per essere utilizzato quando si cucinano cibi con la funzione Air Fry, garantendo una croccantezza e una friabilità ottimali per i cibi. Per l'uso, posizionare la teglia sulla griglia. È lavabile in lavastoviglie per una facile pulizia.

\* Disponibile solo su alcuni modelli

Il numero e il tipo di accessori possono variare a seconda del modello acquistato.

È possibile acquistare separatamente altri accessori presso il Servizio Assistenza Tecnica.

## INSERIRE LA GRIGLIA E GLI ALTRI ACCESSORI

Inserire la griglia tenendola leggermente inclinata verso l'alto, appoggiando dapprima il lato posteriore rialzato - orientato verso l'alto - sul livello desiderato.

In seguito, farla scivolare orizzontalmente sulle guide fino a fine corsa.

. Gli altri accessori, per esempio la teglia, vanno inseriti orizzontalmente facendoli scivolare sulle guide.

## GRIGLIE SCORREVOLI E GUIDE LATERALI

Prima di utilizzare il forno rimuovere il nastro di protezione [a] e successivamente rimuovere la pellicola protettiva [b] dalle guide di scorrimento.

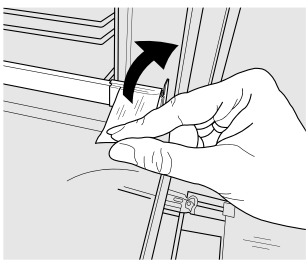

[a]

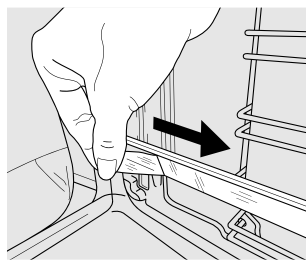

[b]

## RIMOZIONE DELLE GUIDE DI SCORRIMENTO [c]

Tirare la parte inferiore della guida di scorrimento per sganciare i ganci inferiori (1) e tirare le guide di scorrimento verso l'alto, rimuovendole dai ganci superiori (2).

## RIMONTAGGIO DELLE GUIDE DI SCORRIMENTO [d]

Agganciare i ganci superiori alle guide dei ripiani (1), quindi premere la parte inferiore delle guide di scorrimento contro le guide dei ripiani, fino a far scattare i ganci inferiori (2).

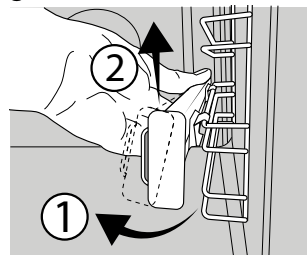

[c]

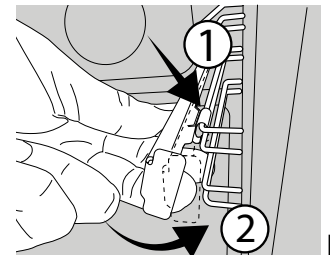



[d]

## RIMUOVERE E RIMONTARE LE GRIGLIE LATERALI



1. Per rimuovere le griglie laterali, impugnare la parte esterna della griglia e tirarla verso di sé per estrarre il supporto e i due perni interni dai rispettivi alloggiamenti.
2. Per riapplicare le griglie laterali, posizionarle vicino alla parete interna del forno e inserire dapprima i due perni nei rispettivi alloggiamenti. Posizionare quindi la parte esterna vicino alla sua sede, inserire il supporto e spingere con decisione verso la parete del forno per fissare saldamente la griglia.

# PRIMO UTILIZZO

## 1. IMPOSTARE L'ORA

Alla prima accensione, è necessario impostare l'ora: Premere  fino a quando l'icona  e le due cifre dell'ora + o — e dell'orologio  iniziano a lampeggiare sul display.



Utilizzare + o — per impostare l'ora e premere  per confermare. Le due cifre dei minuti iniziano a lampeggiare. Utilizzare + o — per impostare i minuti e premere  per confermare.

Note: quando l'icona  lampeggia, ad esempio dopo una prolungata interruzione di corrente, è necessario impostare l'ora.

## 2. RISCALDAMENTO DEL FORNO

Un nuovo forno può rilasciare degli odori dovuti alla lavorazione di fabbrica: questo è normale.

Prima di cucinare gli alimenti è dunque raccomandato di riscaldare a vuoto il forno per rimuovere ogni odore.

Rimuovere protezioni di cartone o pellicole trasparenti e togliere gli accessori dal forno.

Riscaldare il forno a 250 °C per circa un'ora. Durante questa procedura il forno deve essere vuoto.

Note: si consiglia di arieggiare il locale dopo il primo utilizzo dell'apparecchio.

# FUNZIONI



### STATICO

Per cuocere qualsiasi tipo di pietanza su un solo ripiano.



### TERMOVENTILATO

Per cuocere contemporaneamente su più ripiani (massimo tre) alimenti diversi che richiedono

la medesima temperatura di cottura. Questa funzione permette di eseguire la cottura senza trasmissione di odori da un alimento all'altro.



### FRITTURA AD ARIA

La funzione Air Fry consente di cucinare molti tipi di alimenti con meno olio, ottenendo piatti

piacevolmente croccanti e salutari. La cavità del forno si riscalda mentre la ventola fa circolare l'aria calda. Per ottenere risultati ottimali, utilizzare il cestello Air Fry, fornito con alcuni modelli.

Per l'utilizzo, posizionare gli alimenti in un unico strato sul cestello Air Fry, evitando di sovrapporli, e seguire le istruzioni della tabella di cottura Air Fry. Posizionare la teglia sulla griglia e inserire una teglia a un livello inferiore per raccogliere eventuali briciole o gocce.

Evitare di utilizzare più teglie per garantire una cottura uniforme.



### ECO TERMOVENTILATO

Per cuocere arrostiti e arrostiti ripieni su uno stesso ripiano. La circolazione intermittente dell'aria impedisce un'eccessiva asciugatura degli alimenti.

In questa funzione ECO la luce rimane spenta durante la cottura e può essere riaccesa premendo .



### GRILL

Per grigliare bistecche, spiedini e salsicce, cucinare verdure gratinate o tostare il pane.

Quando si griglia la carne, si consiglia di utilizzare una leccarda per raccogliere i succhi di cottura: posizionarla un livello sotto la griglia e aggiungere 200 ml di acqua potabile.



### TURBO GRILL

Per arrostiti grandi tagli di carne (cosce, roast beef, pollo). Si consiglia di utilizzare una leccarda per

raccogliere i succhi di cottura: posizionarla un livello sotto la griglia e aggiungere 200 ml di acqua potabile.



### MAXI COOKING

Per cuocere tagli di carne di grosse dimensioni (superiori ai 2,5 kg). Si raccomanda di girare la carne durante la cottura per farla rosolare su tutti i lati. Si consiglia inoltre di irrorare la carne di tanto in tanto per evitare che asciughi eccessivamente.



### PIZZA

Per cuocere diversi tipi e formati di pizza e focaccia. Si consiglia di invertire la posizione delle teglie a metà cottura.





### DIAMOND CLEAN

L'azione del vapore rilasciato durante questo speciale ciclo di pulizia a bassa temperatura permette di rimuovere facilmente sporco e residui di cibo. Versare 100 - 120 ml di acqua potabile sul fondo del forno, quindi ruotare la manopola di selezione e la manopola del termostato sull'icona . Si consiglia di utilizzare la funzione per 35 minuti.

Attivare la funzione a forno freddo e lasciarlo raffreddare per 15 minuti al termine del ciclo. la posizione dell'icona non corrisponde alla temperatura raggiunta durante il ciclo di pulizia.

### VAPORE

PESCE AL VAPORE FACILE  

CARNE AL VAPORE FACILE  

PANE AL VAPORE FACILE  

La funzione Steam permette di ottenere ottime prestazioni grazie alla presenza di vapore nel ciclo di cottura. Questa funzione gestisce automaticamente la temperatura ideale per la cottura di un'ampia gamma di ricette; i tempi di cottura dei piatti principali sono indicati nella relativa tabella di cottura. Attivare sempre la funzione vapore

quando il forno è freddo e dopo aver versato 200 ml di acqua potabile sul fondo della cavità. Per attivare la funzione Vapore, è necessario ruotare la manopola del termostato nella posizione dell'icona .

## USO QUOTIDIANO

### 1. SELEZIONARE UNA FUNZIONE

Per selezionare una funzione, ruotare la *manopola di selezione* in corrispondenza del simbolo per la funzione desiderata: il display si accende e il forno emette un segnale acustico.



### 2. AVVIARE UNA FUNZIONE

#### MANUALE

Per avviare la funzione selezionata, ruotare la *manopola termostato* per impostare la temperatura desiderata.

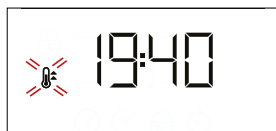

Nota: durante la cottura sarà possibile modificare la funzione ruotando la *manopola di selezione* o regolare la temperatura ruotando la *manopola termostato*. La funzione non si avvierà fino a quando la *manopola termostato* sarà su **0**. Sarà possibile impostare durata di cottura, ora di fine cottura (solo se è impostata una durata di cottura) e timer.

#### LIEVITAZIONE

Per avviare la funzione "Rising" (Lievitazione), ruotare la *manopola del termostato* sul simbolo corrispondente; se il forno è impostato su una temperatura diversa, la funzione non si avvia.

Note: Sarà possibile impostare la durata, l'ora di fine cottura (solo se è impostata una durata) e il timer.

steam 

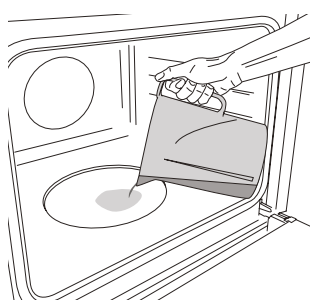

Per avviare la funzione Steam, versare 200 ml di acqua potabile sul fondo del forno.

Selezionare la funzione ruotando in senso orario la manopola di selezione sull'icona corrispondente e la manopola del termostato in qualsiasi posizione tra 160 e 180°C (come suggerito dall'icona). La funzione

si avvia e il display mostra l'ora corrente del giorno. Non è necessario alcun preriscaldamento. Per terminare la cottura, ruotare la manopola di selezione su "0".

Durante la cottura a vapore, non aprire mai la porta e non rabboccare l'acqua.

Note: L'apertura della porta e il rabbocco dell'acqua durante la cottura possono avere effetti negativi sul risultato finale della cottura.

### 3. PRERISCALDAMENTO

Una volta avviata la funzione, un segnale acustico e l'icona  lampeggiante sul display segnalano che si è attivata la fase di preriscaldamento.



Al termine di questa fase, un segnale acustico e l'icona  fissa sul display indicheranno che il forno ha raggiunto la temperatura impostata: a questo punto, posizionare gli alimenti all'interno e procedere con la cottura.

Note: inserire gli alimenti nel forno prima della fine del preriscaldamento può compromettere i risultati di cottura.

### 4. PROGRAMMAZIONE DELLA COTTURA

Per programmare la cottura è necessario aver selezionato precedentemente una funzione.



#### DURATA

Premere  tante volte fino a che sul display lampeggiano l'icona  e "00:00".





Utilizzare **+** **o** **-** per impostare la durata desiderata, quindi premere  per confermare.

Attivare la funzione ruotando la *manopola termostato* in corrispondenza della temperatura desiderata o necessaria: un segnale acustico e il display avviseranno del termine della cottura.

Note: per annullare la durata impostata, premere  tante volte fino a che sul display lampeggia l'icona , quindi utilizzare **-** per riportare la durata a "00:00". La durata impostata include la fase di preriscaldamento.

#### PROGRAMMARE L'ORA DI FINE COTTURA/AVVIO RITARDATO

Una volta impostata una durata sarà possibile posticipare l'avvio della funzione, programmandone l'ora di fine: premere  fino a che sul display non lampeggiano l'icona  e l'ora corrente.



Utilizzare **+** **o** **-** per impostare l'ora di fine cottura desiderata e premere  per confermare.

Attivare la funzione ruotando la *manopola termostato* in corrispondenza della temperatura desiderata o necessaria: la funzione resterà in pausa fino ad avviarsi automaticamente dopo un periodo di tempo calcolato per terminare la cottura all'orario impostato.

Note: per annullare l'impostazione, spegnere il forno ruotando la *manopola di selezione* sulla posizione **0**.

La funzionalità di ritardo di avvio non è disponibile per le funzioni Grill e Turbo Grill.

## FINE COTTURA

Un segnale acustico e il display avvisano del termine della funzione.





Ruotare la *manopola di selezione* per selezionare una funzione differente o portarla su 0 per spegnere il forno.

Note: se attivo il timer, il display mostrerà la scritta "END" in alternanza al tempo rimanente.



## 5. IMPOSTAZIONE DEL TIMER

Questa opzione non interrompe né programma la cottura ma permette di utilizzare il display come contaminuti, sia durante una funzione attiva che quando il forno è spento.

Premere ripetutamente  finché sul display lampeggiano l'icona  e "00:00".



Utilizzare + o — per impostare la durata desiderata e premere  per confermare. Un segnale acustico avviserà del termine del conto alla rovescia.

Note: per disattivare il timer, premere  tante volte fino a che l'icona  lampeggia, quindi utilizzare — per riportare la durata a "00:00".

### NOTE

- Non coprire l'interno del forno con pellicola di alluminio.
- Non trascinare pentole o tegami sul fondo del forno, perché così facendo si potrebbe rovinare lo smalto.
- Non posizionare oggetti pesanti sulla porta e non aggrapparsi alla porta.

# TABELLA DI COTTURA

RICETTA	FUNZIONE	PRERISC.	TEMPERATURA (°C)	DURATA (Min)	LIVELLO E ACCESSORI
Torte lievitate		Sì	160 - 180	30 - 90	2/3
		Sì	160 - 180	30 - 90	4 1
Torte ripiene (cheese cake, strudel, torte di frutta)		Sì	160 - 200	35 - 90	2
		Sì	160 - 200	40 - 90	4 2
Biscotti/Tortine		Sì	160 - 180	20 - 45	3
		Sì	150 - 170	20 - 45	4 2
		Sì	150 - 170	20 - 45	5 3 1
Bigné		Sì	180 - 210	30 - 40	3
		Sì	180 - 200	35 - 45	4 2
		Sì	180 - 200	35 - 45	5 3 1
Meringhe		Sì	90	150 - 200	3
		Sì	90	140 - 200	4 2
		Sì	90	140 - 200	5 3 1
Pizza/Focaccia		Sì	190 - 250	15 - 50	1/2
		Sì	190 - 250	20 - 50	4 2
Pane		-	-	60	2
Pizza surgelata		Sì	250	10 - 20	3
		Sì	230 - 250	10 - 25	3 2
Torte salate (torte di verdura, quiche)		Sì	180 - 200	40 - 55	3
		Sì	180 - 200	45 - 60	4 2
		Sì	180 - 200	45 - 60	5 3 1
Vol - au - vent / Salatini di pasta sfoglia		Sì	190 - 200	20 - 30	3
		Sì	180 - 190	20 - 40	4 2
		Sì	180 - 190	20 - 40	5 3 1
Lasagne / Pasta al forno / Cannelloni / Sformati		Sì	190 - 200	45 - 65	2
Agnello / Vitello / Manzo / Maiale 1 kg		Sì	190 - 200	80 - 110	3
Maiale arrosto con cotenna 2 kg		Sì	180 - 190	110 - 150	2
Pollo / Coniglio / Anatra 1 kg		Sì	200 - 230	50 - 100	2
Tacchino / Oca 3 kg		-	190 - 200	100 - 160	2
Verdure ripiene (pomodori, courgettes (zucchine), aubergines (melanzane))		Sì	180 - 200	50 - 70	2
Pane tostato		-	250	2 - 6	5

FUNZIONI							
	Statico	Termoventilato	Pizza	Pane Auto	Grill	Turbo Grill	Eco termoventilato

ACCESSORI					
	Griglia	Teglia o tortiera su griglia	Teglia / Leccarda o teglia su griglia	Leccarda / Teglia	Leccarda / teglia con 200 ml d'acqua

RICETTA	FUNZIONE	PRERISC.	TEMPERATURA (°C)	DURATA (Min)	LIVELLO E ACCESSORI
Filetti / tranci di pesce		-	230 - 250	20 - 30 *	4 3 
Salsicce / Spiedini / Costine / Hamburger		-	250	15 - 30 *	5 4 
Pollo arrosto 1 - 1,3 kg		Sì	200 - 220	55 - 70 **	2 1 
Roast beef al sangue 1 kg		Sì	200 - 210	35 - 50 **	3 
Cosciotto di agnello / Stinchi		Sì	200 - 210	60 - 90 **	3 
Patate arrosto		Sì	200 - 210	35 - 55**	3 
Verdure gratinate		-	200 - 210	25 - 55	3 
Carne & Patate		Sì	190 - 200	45 - 100 ***	4 1 
Pesce & Verdure		Sì	180	30 - 50 ***	4 1 
Lasagne e carne		Sì	200	50 - 100 ***	4 1 
Pasto completo: Crostata di frutta (Liv. 5) / Lasagne (Liv. 3) / Carne (Liv. 1)		Sì	180 - 190	40 - 120 ***	5 3 1 
Arrosti / Arrosti ripieni		-	170 - 180	100 - 150	3 

\* Ruotare il cibo a metà cottura













\*\* Girare gli alimenti a due terzi di cottura se necessario.

\*\*\* Tempo di cottura approssimativo: i piatti possono essere estratti dal forno in momenti diversi, a seconda delle preferenze personali.















FUNZIONI							
	Statico	Termoventilato	Pizza	Grill	Turbo Grill	Eco termoventilato	
ACCESSORI							
	Griglia	Teglia o tortiera su griglia	Teglia / Leccarda o teglia su griglia	Leccarda / Teglia	Leccarda / teglia con 200 ml d'acqua		

# Hotpoint



ARISTON

RICETTA	FUNZIONE	ACQUA (ml)	PRERISC.	TEMPERATURA (°C)	DURATA (Min)	LIVELLO E ACCESSORI
Filetti di pesce/cotolette 0,5 - 2 cm	steam 	200	-	190 - 210	15 - 25	3
Pesce intero 300 - 600 g	steam 	200	-	190 - 210	15 - 30	3
Pesce intero 600 g - 1,2 kg	steam 	200	-	180 - 200	25 - 45	3
Roast beef al sangue 1 kg	steam 	200	-	190 - 210	40 - 55	3
Stinco di agnello 500 g - 1,5 kg	steam 	200	-	170 - 190	60 - 75	2
Pollo / Faraona / Anatra Intero 1 - 1,5 kg	steam 	200	-	200 - 220	55 - 75	2
Pollo/faraona/anatra Pezzi 500 g - 1,5 kg	steam 	200	-	200 - 220	40 - 60	3
Pollo/tacchino/anatra Intero 3 kg	steam 	200	-	160 - 180	100 - 140	2
Agnello/Manzo/Maiale 1 kg	steam 	200	-	170 - 190	60 - 100	3
Pane piccolo 80 - 100 g	steam 	200	-	200 - 220	30 - 45	3
Panino per sandwich in teglia 300 - 500 g	steam 	200	-	170 - 190	45 - 60	3
Pagnotta di pane 500 g - 2 kg	steam 	200	-	160 - 170	50 - 100	2
Baguette 200 - 300 g	steam 	200	-	200 - 220	30 - 45	3

Il tempo indicato comprende la fase di preriscaldamento: si consiglia di introdurre gli alimenti nel forno e di impostare il tempo cottura all'avvio della funzione.

FUNZIONI							steam 	steam 	steam 
	Statico	Termoventilato	Pizza	Grill	Turbo Grill	Eco termoventilato	Pesce	Carne	Pane
ACCESSORI									
	Griglia		Teglia o tortiera su griglia		Teglia / Leccarda o teglia su griglia		Leccarda / Teglia		Leccarda / teglia con 200 ml d'acqua

### TABELLA DI COTTURA PER FRITTURA AD ARIA

CATEGORIA	RICETTA	FUNZIONE	QUANTITÀ CONSIGLIATA	PRERISC.	TEMPERATURA (°C)	DURATA (MIN)	LIVELLO E ACCESSORI
Alimenti surgelati	Patate fritte surgelate		500 - 700	✓	200	20 - 30	3, 1
	Nugget di pollo surgelati		500 - 700	✓	200	15 - 20	4, 1
	Bastoncini di pesce		500 - 700	✓	220	15 - 20	4, 1
Verdure	Zucchini freschi impanati		400	✓	200	15 - 20	4, 1
	Patatine fritte fatte in casa		300 - 800	✓	200	25 - 40	4, 1
	Verdure miste		300 - 800	✓	200	20 - 35	4, 1
Carne e pesce	Petto di pollo		1 - 4 cm	✓	200	20 - 50	4, 1
	Alette di pollo		2300 - 800	✓	220	20 - 40	4, 1
	Cotolette impanate		1 - 4 cm	✓	220	15 - 40	4, 1
	Filetto di pesce		1 - 4 cm	✓	200	15 - 25	4, 1

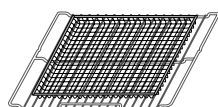

**Da utilizzare, la speciale teglia Air Fry deve essere sempre posizionata sulla griglia.**

Per cucinare cibi freschi o fatti in casa, distribuire l'olio in modo uniforme.

Si consiglia di aggiungere una teglia vuota sul Livello 1 per raccogliere eventuali residui di grasso provenienti dalla teglia per frittura ad aria durante la cottura.

Per garantire risultati di cottura uniformi, mescolare gli alimenti a metà del tempo di cottura consigliato.

# PULIZIA E MANUTENZIONE

Assicurarsi che il forno si sia raffreddato prima di effettuare qualsiasi intervento di manutenzione o pulizia.

Non utilizzare pulitori a vapore.

Non utilizzare lana metallica, pagliette abrasive o detergenti abrasivi/corrosivi, perché potrebbero danneggiare le superfici dell'apparecchio.

Indossare guanti protettivi.

Il forno deve essere scollegato dalla rete elettrica prima di effettuare qualsiasi tipo di manutenzione.

## SUPERFICI ESTERNE

Pulire le superfici con un panno in microfibra umido. Se molto sporche, aggiungere qualche goccia di detergente con pH neutro. Asciugare con un panno.

Non utilizzare detergenti corrosivi o abrasivi. Se inavvertitamente uno di questi prodotti dovesse venire a contatto con le superfici, pulire subito con un panno in microfibra umido.

## SUPERFICI INTERNE

- Dopo ogni uso, lasciare raffreddare il forno e pulirlo preferibilmente quando è ancora tiepido per rimuovere incrostazioni e macchie dovute a residui di cibo. Per asciugare la condensa dovuta alla cottura di alimenti ad alto contenuto di acqua, usare a forno freddo un panno

o una spugna.

- In caso di sporco tenace sulle superfici interne, si raccomanda di utilizzare la funzione di pulizia automatica. Non avviare il ciclo di pulizia pirolitica se il forno presenta residui di calcare. Pulire prima i residui di calcare come descritto in precedenza.
- Per facilitare la pulizia dei vetri è possibile rimuovere e smontare la porta.
- Pulire i vetri della porta con detergenti liquidi specifici.

## ACCESSORI

Mettere a bagno gli accessori con detersivo per piatti dopo l'uso, maneggiandoli con guanti da forno, se ancora caldi. I residui di cibo possono essere rimossi con una spazzola per piatti o con una spugna.

## RIMOZIONE E MONTAGGIO DELLA PORTA

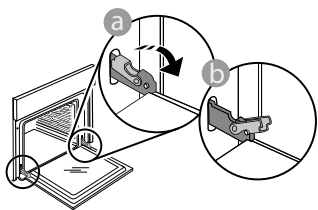

1. Per rimuovere la porta, aprirla completamente e abbassare i fermi fino alla posizione di sblocco.

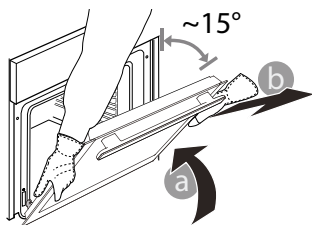

2. Chiudere la porta fino a quando è possibile. Prendere saldamente la porta con entrambe le mani, evitando di tenerla per la maniglia. È sufficiente rimuovere la porta continuando a chiuderla e tirandola

contemporaneamente verso l'alto, finché non si sgancia dalla propria sede. Togliere la porta e appoggiarla su un piano morbido.

3. Per rimontare la porta, avvicinarla al forno allineando i ganci delle cerniere alle proprie sedi e ancorare la parte superiore agli alloggiamenti.

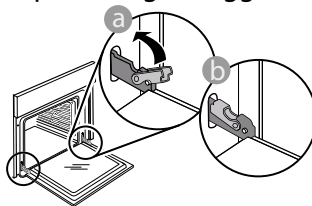

4. Abbassare la porta e poi aprirla completamente. Abbassare i fermi nella posizione originale: fare attenzione che siano completamente abbassati.

Applicare una leggera pressione per verificare che i fermi siano nella posizione corretta.

5. Provare a chiudere la porta, verificando che sia allineata al pannello di controllo. Nel caso non lo fosse, ripetere i passi sopra descritti: La porta potrebbe danneggiarsi se non funziona correttamente.

## ABBASSAMENTO DELLA RESISTENZA SUPERIORE

1. estrarre la resistenza dalla sede e abbassarla.

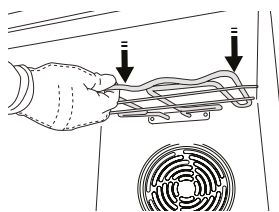
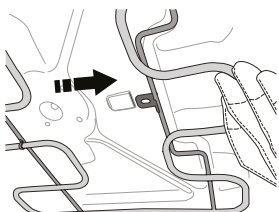

2. Per reinserire la resistenza in posizione, sollevarla, tirarla leggermente verso di sé e controllare che il supporto sia posizionato correttamente.

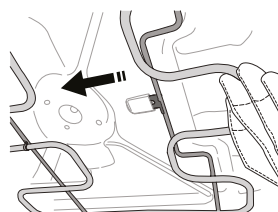

## SOSTITUZIONE DELLA LAMPADINA

1. Scollegare il forno dalla rete elettrica.
2. Svitare il coperchio dalla luce, sostituire la lampadina e riavvitare il coperchio sulla luce.
3. Ricollegare il forno alla rete elettrica.

Note: Utilizzare lampadine alogene da 25 W/230 V di tipo G9, T300 °C. La lampadina utilizzata nel prodotto è progettata specificamente per gli apparecchi domestici e non è adatta all'illuminazione generale degli ambienti domestici (Regolamento CE 244/2009).

Le lampade sono disponibili presso il Servizio Assistenza Tecnica. - Non maneggiare le lampadine a mani nude, perché le impronte digitali potrebbero danneggiarle. Non far funzionare il forno senza prima aver riposizionato il coperchio.

## PULIZIA DEI VETRI DELLA PORTA

1. Dopo aver smontato la porta e averla appoggiata su un ripiano morbido con la maniglia verso il basso, premere contemporaneamente le due clip di fissaggio ed estrarre il profilo superiore della porta tirandolo verso di sé.

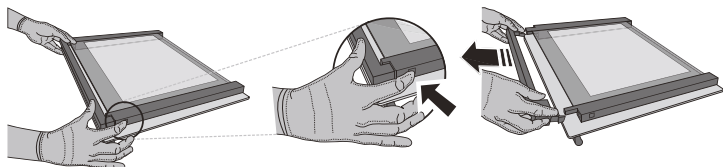

2. Sollevare e prendere saldamente il vetro interno con due mani, rimuoverlo e appoggiarlo su un piano morbido prima di eseguire la pulizia.

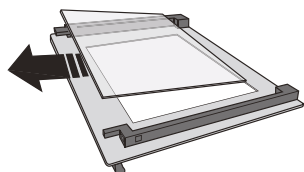

3. Prima di rimontare il vetro interno è necessario riapplicare il vetro intermedio (contrassegnato con "1R"): Per posizionare correttamente i vetri, verificare che la marcatura "R" sia visibile nell'angolo sinistro. Inserire dapprima il lato lungo del vetro contrassegnato con "R" nelle sedi di sostegno, quindi abbassarlo in posizione. Ripetere la procedura per entrambi i vetri.

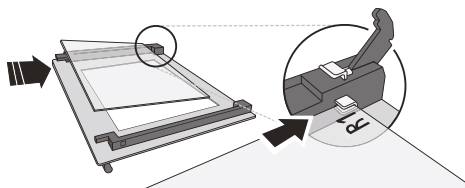

4. Rimontare il profilo superiore: Un clic indicherà il posizionamento corretto. Verificare che la tenuta sia salda prima di rimontare la porta.

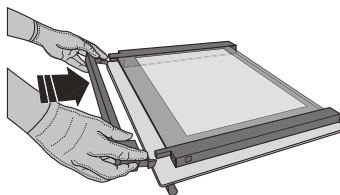

## RISOLUZIONE DEI PROBLEMI

PROBLEMA	POSSIBILE CAUSA	SOLUZIONE
Il forno non funziona.	Interruzione di corrente elettrica. Disconnessione dalla rete principale.	Verificare che ci sia tensione in rete e che il forno sia collegato all'alimentazione elettrica. Spegnere e riaccendere il forno e verificare se l'inconveniente persiste.
Il display visualizza la lettera "F" seguita da un numero o da una lettera.	Errore forno.	Contattare il Servizio Assistenza Tecnica Clienti più vicino e indicare il numero che segue la lettera "F".
Il display visualizza il messaggio "Hot" (Caldo) e la funzione selezionata non si avvia.	Temperatura troppo alta.	Lasciar raffreddare il forno prima di attivare la funzione. Selezionare una funzione diversa.

Per le linee guida, la documentazione standard e altre informazioni sui prodotti:

- Utilizzare il codice QR sul proprio apparecchio
- Visitare il sito web [docs.hotpoint.eu](http://docs.hotpoint.eu)
- Oppure, **contattare il Servizio Assistenza Tecnica** (al numero di telefono riportato sul libretto di garanzia). Prima di contattare il Servizio Assistenza Clienti, prepararsi a fornire i codici riportati sulla targhetta matricola del prodotto.

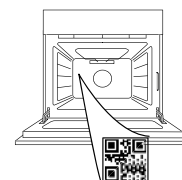

**БЛАГОДАРИМ ВИ, ЧЕ ЗАКУПИХТЕ ПРОДУКТ НА  
HOTPOINT-ARISTON**

За да получите по-пълно съдействие, регистрирайте  
Вашия уред на [www.register10.eu](http://www.register10.eu)

**МОЛЯ, СКАНИРАЙТЕ QR КОДА НА  
ВАШИЯ УРЕД, ЗА ДА ПОЛУЧИТЕ  
ПОВЕЧЕ ИНФОРМАЦИЯ**

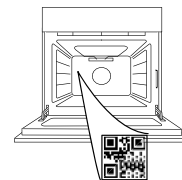

**Преди да използвате уреда, прочетете внимателно  
инструкциите за безопасност.**

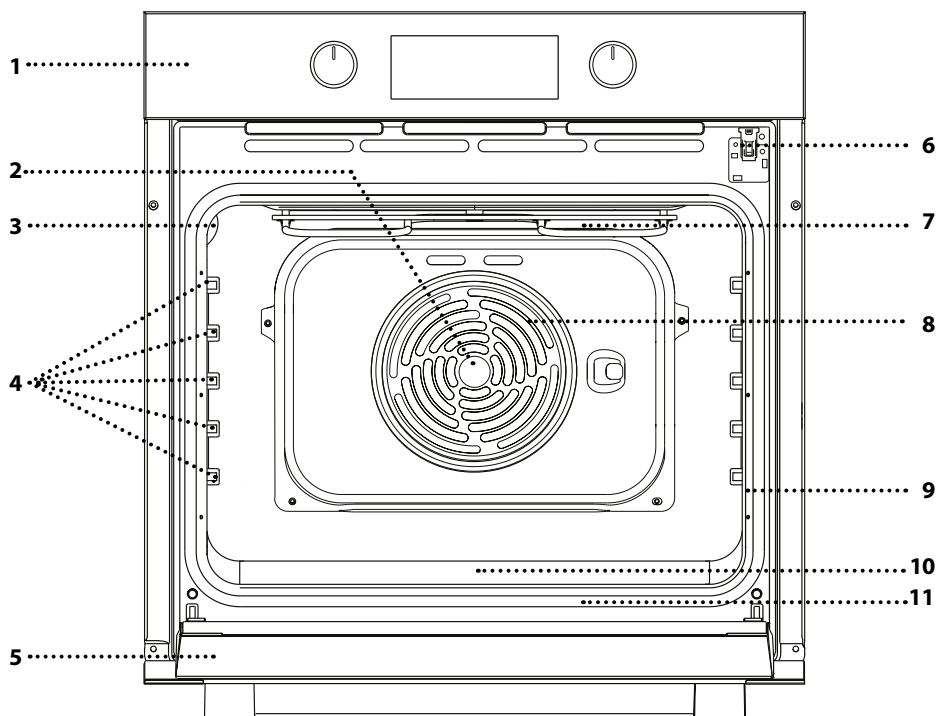
**ОПИСАНИЕ НА УРЕДА**

1. Табло за управление
2. Вентилатор
3. Лампа
4. Водачи на рафтовете(нивото е  
указано на стената на отделениято за  
готвене)
5. Вратичка
6. Заклучване на вратичката  
(заклучва вратичката, докато трае  
автоматичното почистване и след  
това)
7. Горен нагревателен елемент/грил
8. Кръгъл нагревател (не се вижда)
9. Идентификационна табелка(да не  
се сваля)
10. steam място за наливане на  
вода
11. Долен нагревател (не се вижда)

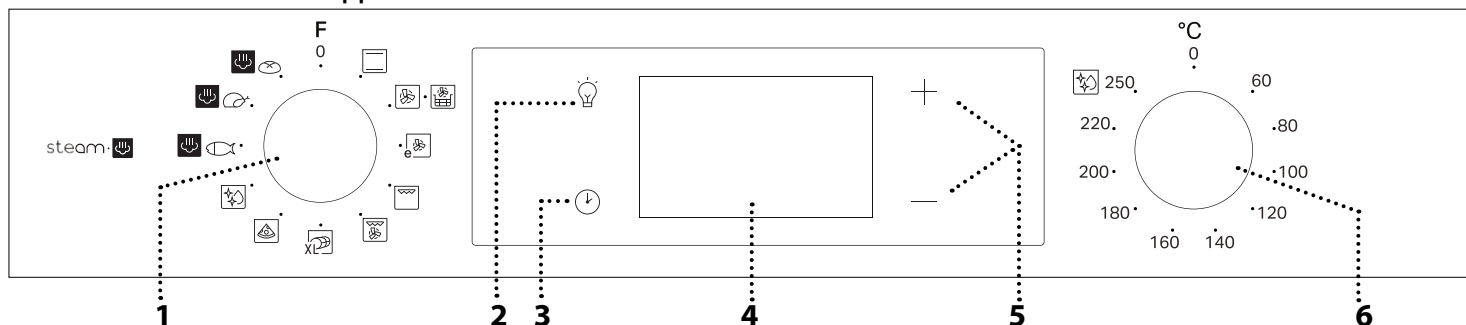
**ОПИСАНИЕ НА КОМАНДНОТО ТАБЛО****1. ВЪРТЯЩ СЕ БУТОН ЗА ИЗБИРАНЕ**

За включване на фурната с избиране  
на функция. Завъртете на позиция 0,  
за да изключите фурната.

**2. ОСВЕТЛЕНИЕ**

При включена фурна натиснете ,  
за да включите или изключите  
отделениято на фурната.

**3. НАСТРОЙКА НА ЧАСОВНИКА**

За достъп до настройките на време за  
готвене, отложен старт и таймер.  
За извеждане на часа, когато фурната  
е изключена.

**4. ДИСПЛЕЙ****5. БУТОНИ ЗА РЕГУЛИРАНЕ**

За промяна на настройките на време  
за готвене.

**6. ВЪРТЯЩ СЕ БУТОН НА  
ТЕРМОСТАТА**

Завъртете, за да изберете  
необходимата температура при  
активиране на ръчни функции.

Моля, имайте предвид: Типът копче може да варира в зависимост от модела. Ако копчетата се активират чрез натискане, натиснете надолу центъра на копчето, за да го освободите от място.

# ПРИНАДЛЕЖНОСТИ

## РЕШЕТЪЧЕН РАФТ

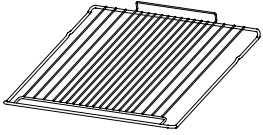

Използвайте за приготвяне на храна или като опора за тави, форми за кексове и други огнеупорни готварски съдове.

## ГОРЕЩ ВЪЗДУХ ТАВА \*

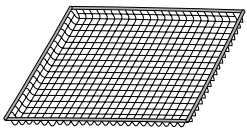

Този аксесоар е предназначен да се използва при готвене на храни с функцията Air Fry, като осигурява оптимална хрупкавост и крехкост на храната. За да я използвате, поставете тавата върху теления рафт. Тя е подходяща за миене в съдомиялна машина за лесно почистване.

\* Налично само при определени модели  
Броят и видът на принадлежностите може да е различен в зависимост от закупения модел.  
Други аксесоари могат да бъдат закупени отделно от следпродажбеното обслужване.

## ПОСТАВЯНЕ НА РЕШЕТЪЧНИЯ РАФТ И ДРУГИТЕ ПРИНАДЛЕЖНОСТИ

Поставете решетъчния рафт на необходимото ниво, като го хванете под лек наклон нагоре и първо подпрете повдигнатия заден край (насочен нагоре).

След това го плъзнете хоризонтално по водачите до възможно най-крайно положение.

Останалите принадлежности, като тавата за печене, трябва да се поставят хоризонтално, като се плъзнат по носачите.

## ПЛЪЗГАЩИ СЕ РАФТОВЕ И ВОДАЧИ

Преди да използвате фурната, отстранете предпазната лента [a] и след това предпазното фолио [b] от плъзгачите.

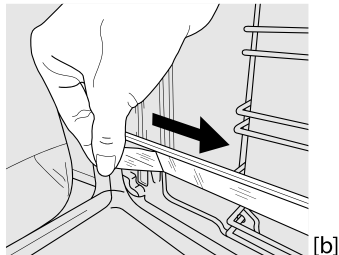
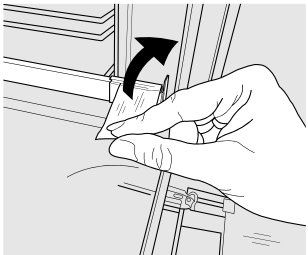

## СВАЛЯНЕ НА ПЛЪЗГАЧИТЕ [c]

Изтеглете долната част на плъзгача за разкачане на долните куки (1) и изтеглете плъзгачите нагоре, като ги свалите от горните куки (2).

## ТАВА ЗА ОТЦЕЖДАНЕ \*

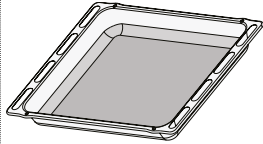

Използвайте като тава за фурна за приготвяне на месо, риба, зеленчуци, фокачи и др., или разположете под решетъчния рафт за отцеждане на сосовете при готвене.

## ТАВА ЗА ПЕЧЕНЕ \*

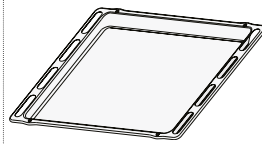

Използвайте за приготвяне на всички видове хляб и сладкиши, а също така и на печени меса, риба в пергамент и др.

## ПЛЪЗГАЩИ СЕ ВОДАЧИ \*

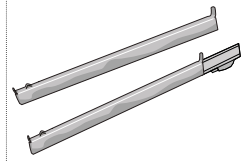

За улеснение на поставянето и изваждането на принадлежности.

## ПОВТОРЕН МОНТАЖ НА ПЛЪЗГАЧИТЕ [d]

Закачете горните куки върху водачите (1), след което натиснете долната част на плъзгачите към водачите, докато долните куки прищракат (2).

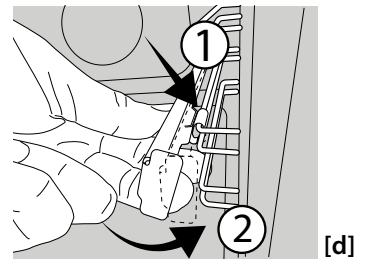
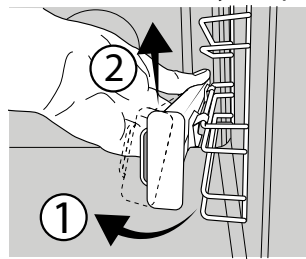





## ИЗВАЖДАНЕ И ПОСТАВЯНЕ НА ВОДАЧИТЕ







1. За да извадите водача, хванете здраво външната част на водача и го издърпайте към себе си, за да откачите опората и двата вътрешни щифта от гнездото им.
2. За да поставите отново водачите, разположете ги близо до вътрешната част на фурната и първо вкарайте двата щифта в гнездата им. След това разположете външната част близо до гнездото ѝ, поставете опората и я натиснете към вътрешната стена, за да сте сигурни, че водачите са добре закрепени.

# ИЗПОЛЗВАНЕ ЗА ПЪРВИ ПЪТ

## 1. НАСТРОЙКА НА ЧАСОВНИКА

Когато включите уреда за първи път, трябва да сверите часовника: Натискайте , докато иконата  и двете цифри за час  или  и часовника  започнат да мигат на дисплея.



Чрез  или  сверете часа и потвърдете с . Двете цифри за минутите ще започнат да мигат. Чрез  или  сверете минутите и потвърдете с .

Моля, имайте предвид: Когато иконата  мига, например след дълго прекъсване на захранването, ще трябва да нулирате времето.

## 2. ЗАГРЯВАНЕ НА ФУРНАТА

Новата фурна може да изпуска миризми, свързани с процеса на нейното производство: това е напълно нормално.

Преди да започнете да готвите храна във фурната, препоръчваме да я нагreete празна, за да премахнете остатъчните миризми.

Свалете предпазния картон или прозрачното фолио от фурната и извадете намиращите се в нея принадлежности. Загрейте фурната до 250°C за около час. В това време фурната трябва да е празна.

Моля, имайте предвид: След първото използване на уреда се препоръчва да проветрите помещението.

## ФУНКЦИИ

 **КОНВЕНЦИОНАЛНО ГОТВЕНЕ**  
За готвене на всякакви ястия само на едно ниво.

 **ФОРСИРАН ВЪЗДУХ**  
За готвене на различни храни, изискващи същата температура на готвене, на различни рафтове (максимум три) едновременно. Тази функция може да се използва за готвене на различни храни без преминаване на миризмите от едната храна към другата.

 **AIR FRY**  
Функцията Air Fry ви позволява да пригответе много видове храна с по-малко мазнина, което води до приятно хрупкави и здравословни ястия. Кухината на фурната се нагрява, докато вентилаторът циркулира горещ въздух. За най-добри резултати използвайте кошницата за Air Fry, която се предоставя с някои модели.

За да я използвате, поставете храната на един слой върху кошницата за Air Fry, като избягвате припокриване, и следвайте инструкциите от таблицата за готвене на Air Fry. Поставете тавата върху теления рафт и поставете тава за печене на по-ниско ниво, за да събирате трохите и капките.

Избягвайте да използвате няколко тави, за да осигурите равномерно готвене.

 **ЕКО ФОРСИРАН ВЪЗДУХ**  
За печене на едно ниво на парчета месо с плънка или без. Прекомерното изсъхване на храната се предотвратява поради слабата, прекъсваща от време на време циркулация на въздуха.



При използване на тази функция ЕКО лампичката не свети по време на готвенето, но може да се включи отново чрез натискане на бутона .

 **ГРИЛ**  
За печене на грил на стекове, кебап, наденици, приготвяне на зеленчуков огретен и препичане на хляб. Когато печете месо, препоръчваме да използвате тавата за печене, за да събирате отделяните сокове: поставете тавата на някое от нивата под решетъчния рафт и налейте в нея 200 ml питейна вода.

 **ТУРБО ГРИЛ**  
За печене на едри парчета месо (джолан, говеждо печено, пиле). Препоръчваме да използвате тава за събиране на отделяните при готвенето сокове: поставете тавата на някое от нивата под решетъчния рафт и налейте в нея 200 ml питейна вода.

 **MAXI COOKING**  
За печене на едри парчета месо (над 2,5 kg). Препоръчваме да обръщате месото по време на готвенето, за да се опече еднакво от двете страни. Препоръчваме също така да запечете фугата, за да предотвратите прекомерното ѝ изсъхване.

 **ПИЦА**  
За печене на пица и хляб с различни видове и размери. Добре е да се смени позицията на тавите за печене, след като половината от времето за готвене изтече.

 **DIAMOND CLEAN**  
Действието на парата, която се пуска по време на този специален цикъл на почистване, позволява лесното почистване на замърсявания и остатъци от храна. Изсипете 100-120 ml питейна вода на дъното на фурната, след което завъртете копчето за избор и копчето за термостат на иконата . Най-добре оставете функцията активирана за 35 минути.

Активирайте функцията, когато фурната е студена, и я оставете да се охлади за 15 минути след завършване на цикъла. Позицията на иконата не съответства на достигнатата температура по време на цикъла на почистване.

**ПАРА**   
**ЛЕСНА ПАРА РИБА**   
**ЛЕСНА ПАРА МЕСО**   
**ЛЕСНА ПАРА ХЛЯБ** 

Функцията Steam позволява да постигнете отлични резултати благодарение на пускането на пара по време на програмата за готвене. Тази функция намества автоматично идеалната температура за приготвяне на широк набор от рецепти; времената за приготвяне

на основните ястия са дадени в съответната готварска таблица. Винаги активирайте функцията пара, когато фурната е студена и след като сте налили 200 ml питейна вода в долната част на фурната. За да активирате функцията Steam, копчето на термостата трябва да се завърти в положение на иконата .

## ВСЕКИДНЕВНА УПОТРЕБА

### 1. ИЗБИРАНЕ НА ФУНКЦИЯ

За да изберете функцията, завъртете *бутона за избиране* до символа за необходимата функция: чува се звуков сигнал и дисплеят светва.



### 2. АКТИВИРАНЕ НА ФУНКЦИЯ

#### РЪЧЕН РЕЖИМ

За да стартирате избраната функция, завъртете *ключа на термостата* за задаване на необходимата температура.

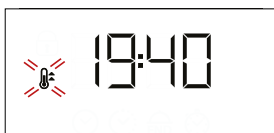

Моля, имайте предвид: По време на готвене можете да промените функцията, като завъртите *бутона за избиране*, или да регулирате температурата, като завъртите *бутона на термостата*. Функцията няма да се стартира, ако *копчето на термостата* ще бъде на **0**, можете да зададете времето за готвене, времето за приключване на готвенето (само ако сте задали време за готвене) и таймера.

#### ВТАСВАНЕ

За да стартирате функцията "Втасване", завъртете *бутона на термостата* на съответния символ; ако фурната е зададена на друга температура, функцията няма да стартира.

Моля, имайте предвид: Можете да зададете времето за готвене, крайния час за готвене (само ако зададете време за готвене) и таймер.

steam 

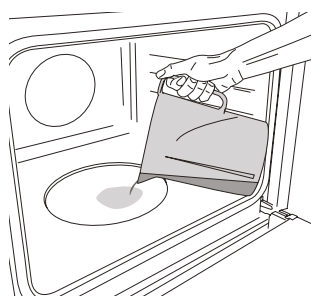

За да стартирате функцията Steam, налейте 200 ml питейна вода на дъното на фурната.

Изберете функцията, като завъртите бутона за избиране по посока на часовниковата стрелка до съответната икона и бутона на термостата до някоя позиция между 160 и 180°C (според предложеното

от иконата). Функцията ще стартира и на дисплея ще се покаже точният час. Не е необходимо предварително загряване. За край на готвенето завъртете бутона за избиране на "0".

По време на готвене на пара не отваряйте вратичката и никога не доливайте вода.

Моля, имайте предвид: Отварянето на вратичката и доливането на вода по време на готвене може да окаже неблагоприятен ефект върху крайния резултат от готвенето.

### 3. ЗАГРЯВАНЕ

След стартиране на функцията се чува звуков сигнал и на дисплея се показва мигаща икона , показваща, че фазата на предварително загряване е активирана.



Когато тази фаза приключи, се чува звуков сигнал и иконата  свети непрекъснато на дисплея, за да покаже, че фурната е достигнала зададената температура: на този етап поставете продуктите във фурната и продължете с готвенето.

Моля, имайте предвид: Ако поставите храната във фурната, преди предварителното загряване да завърши, резултатът от готвенето може да не е задоволителен.

### 4. ПРОГРАМИРАНЕ НА ГОТВЕНЕТО

Ще е необходимо да изберете функция, преди да стартирате програмирането на готвенето.



#### ПРОДЪЛЖИТЕЛНОСТ

Натискайте , докато иконата  и „00:00“ започнат да мигат на дисплея.





Използвайте **+** или **—**, изберете необходимото време за готвене и след това натиснете , за да потвърдите.

За да активирате функцията, завъртете *ключа на термостата* до необходимата температура: чува се звуков сигнал и на дисплея се извежда информация, че готвенето е завършено.

Моля, имайте предвид: За да отмените зададеното време за готвене, натискайте , докато иконата  започне да мига на дисплея, след което с помощта на **—** нулирайте времето за готвене до „00:00“. Времето за готвене не включва фаза на подгриване.

#### PROGRAMMING THE END COOKING TIME/ DELAYED START (ПРОГРАМИРАНЕ НА КРАЙНИЯ ЧАС НА ГОТВЕНЕ/ ОТЛОЖЕН СТАРТ)

След като зададете време за готвене можете да отложите старта на функцията, като програмирате крайния час: натискайте , докато иконата  и текущия час започнат да мигат на дисплея.



Чрез **+** или **—** задайте часа, в който искате да завърши готвенето, и потвърдете с .

За да активирате функцията, завъртете *ключа на термостата* до необходимата температура: функцията ще остане на пауза, докато стартира автоматично след периода от време, който е изчислен, за да завърши готвенето в зададения час.

Моля, имайте предвид: За да отмените настройката, изключете фурната, като завъртите *бутона за избиране* на позиция 0.

Функцията за забавяне на стартирането не е налична за функциите Грил и Турбо грил.

## КРАЙ НА ГОТВЕНЕТО

Чува се звуков сигнал и на дисплея се извежда информация, че функцията е завършена.





Завъртете *бутона за избиране*, за да изберете друга функция, или на позиция 0, за да изключите фурната.



Моля, имайте предвид: Ако таймерът работи, на дисплея ще се редува END и оставащото време.



## 5. НАСТРОЙКА НА ТАЙМЕРА

Тази опция не прекъсва или програмира готвенето, но ви позволява да използвате дисплея като таймер по време на работеща функция или при изключена фурна.

Натискайте , докато иконата  и „00:00“ започнат да мигат на дисплея.



Чрез  или  задайте необходимото време и потвърдете с . Когато зададеното време изтече, ще се чуе звуков сигнал.

Забележки: За да отмените таймера, натискайте , докато иконата  започне да мига, след което с помощта на  нулирайте времето до „00:00“.

### ЗАБЕЛЕЖКИ

- Не покривайте вътрешността на фурната с алуминиево фолио.
- Никога не плъзгайте тенджери или тигани по дъното на фурната, тъй като това може да повреди покритието от емайл.
- Не поставяйте тежки предмети върху вратата и не се дръжте за нея.

# ГОТВАРСКА ТАБЛИЦА

РЕЦЕПТА	ФУНКЦИЯ	ПРЕДВАРИТЕЛНО ЗАГРЯВАНЕ	ТЕМПЕРАТУРА (°C)	ПРОДЪЛЖИТЕЛНОСТ (мин)	НИВО И ПРИНАДЛЕЖНОСТИ
Кейкове с мая		Да	160 - 180	30 - 90	2/3
		Да	160 - 180	30 - 90	4 1
Сладкиш с пълнеж (чийзкейк, щрудел, плодов пай)		Да	160 - 200	35 - 90	2
		Да	160 - 200	40 - 90	4 2
Бисквити / тарталети		Да	160 - 180	20 - 45	3
		Да	150 - 170	20 - 45	4 2
		Да	150 - 170	20 - 45	5 3 1
Бухтички шу		Да	180 - 210	30 - 40	3
		Да	180 - 200	35 - 45	4 2
		Да	180 - 200	35 - 45	5 3 1
Целувки		Да	90	150 - 200	3
		Да	90	140 - 200	4 2
		Да	90	140 - 200	5 3 1
Пица / фокача		Да	190 - 250	15 - 50	1 / 2
		Да	190 - 250	20 - 50	4 2
Хляб		-	-	60	2
Замразена пица		Да	250	10 - 20	3
		Да	230 - 250	10 - 25	3 2
Солени пайове (зеленчуков пай, киш)		Да	180 - 200	40 - 55	3
		Да	180 - 200	45 - 60	4 2
		Да	180 - 200	45 - 60	5 3 1
Vols-au-vents / крекери от бутер тесто		Да	190 - 200	20 - 30	3
		Да	180 - 190	20 - 40	4 2
		Да	180 - 190	20 - 40	5 3 1
Лазаня / паста на фурна / канелони / плодови пити		Да	190 - 200	45 - 65	2
Агнешко / Телешко / Говеждо / Свинско 1 kg		Да	190 - 200	80 - 110	3
Печено свинско с коричка 2 kg		Да	180 - 190	110 - 150	2
Пилешко/заешко/патешко 1 kg		Да	200 - 230	50 - 100	2
Пуйка / гъска 3 kg		-	190 - 200	100 - 160	2
Пълнени зеленчуци (домати, тиквички, патладжани)		Да	180 - 200	50 - 70	2

ФУНКЦИИ							
	Традиционно	Форсиран въздух	Пица	Bread Auto	Грил	Турбо грил	Еко форсиран въздух

ПРИНАДЛЕЖНОСТИ						
	Решетъчен рафт	Тава за печене или форма за кейк на решетъчния рафт	Тава за печене / Тава за отцеждане или съд за печене на решетъчния рафт	Тава за отцеждане / Тава за печене	Тава за отцеждане / Тава за печене	Тава за отцеждане / Тава за печене с 200 ml вода

РЕЦЕПТА	ФУНКЦИЯ	ПРЕДВАРИТЕЛНО ЗАГРЯВАНЕ	ТЕМПЕРАТУРА (°C)	ПРОДЪЛЖИТЕЛНОСТ (мин)	НИВО И ПРИНАДЛЕЖНОСТИ
Препечен хляб		-	250	2 - 6	5
Рибни филета / парчета		-	230 - 250	20 - 30 *	4 3
Наденици / Кебап / Ребра / Хамбургери		-	250	15 - 30 *	5 4
Печено пиле 1-1,3 kg		Да	200 - 220	55 - 70 **	2 1
Говеждо печено алангле 1 kg		Да	200 - 210	35 - 50 **	3
Агнешко краче / бутче		Да	200 - 210	60 - 90 **	3
Печени картофи		Да	200 - 210	35 - 55**	3
Зеленчуков огретен		-	200 - 210	25 - 55	3
Месо и картофи		Да	190 - 200	45 - 100 ***	4 1
Риба и зеленчуци		Да	180	30 - 50 ***	4 1
Лазаня и месо		Да	200	50 - 100 ***	4 1
Пълно меню: плодов тарт (ниво 5) / лазаня (ниво 3) / месо (ниво 1)		Да	180 - 190	40 - 120 ***	5 3 1
Печено месо / пълнени плешки за печене		-	170 - 180	100 - 150	3

\* Обърнете храната по средата на готвенето

\*\* Обърнете храната при изтичане на две трети от времето за готвене(ако е необходимо).

\*\*\* Приблизителна продължителност на готвенето: ястията могат да се изваждат от фурната по различно време в зависимост от личните предпочитания.















ФУНКЦИИ						
	Традиционно	Форсиран въздух	Пица	Грил	Турбо грил	Еко форсиран въздух
ПРИНАДЛЕЖНОСТИ						
	Решетъчен рафт	Тава за печене или форма за кейк на решетъчния рафт	Тава за печене / Тава за отцеждане или съд за печене на решетъчния рафт	Тава за отцеждане / Тава за печене	Тава за отцеждане / Тава за печене с 200 ml вода	

# Hotpoint

ARISTON

РЕЦЕПТА	ФУНКЦИЯ	ВОДА (ml)	ПРЕДВАРИТЕЛНО ЗАГРЯВАНЕ	ТЕМПЕРАТУРА (°C)	ПРОДЪЛЖИТЕЛНОСТ (МИН)	НИВО И ПРИНАДЛЕЖНОСТИ
Рибни филета / стекове 0,5 - 2 cm	steam 	200	-	190 - 210	15 - 25	3
Цяла риба 300 - 600 g	steam 	200	-	190 - 210	15 - 30	3
Цяла риба 600 g - 1,2 kg	steam 	200	-	180 - 200	25 - 45	3
Говеждо печено алангле 1 kg	steam 	200	-	190 - 210	40 - 55	3
Агнешки крачета 500 g - 1,5 kg	steam 	200	-	170 - 190	60 - 75	2
Пиле / токачка / патица Цяла 1 - 1,5 kg	steam 	200	-	200 - 220	55 - 75	2
Пиле / токачка / патица Парчета 500 g - 1,5 kg	steam 	200	-	200 - 220	40 - 60	3
Пиле / пуйка / патица Цяла 3 kg	steam 	200	-	160 - 180	100 - 140	2
Агнешко / Говеждо / Свинско 1 kg	steam 	200	-	170 - 190	60 - 100	3
Хлебче 80 - 100 g	steam 	200	-	200 - 220	30 - 45	3
Сандвич руло в тава 300 - 500 g	steam 	200	-	170 - 190	45 - 60	3
Самун хляб 500 g - 2 kg	steam 	200	-	160 - 170	50 - 100	2
Багети 200 - 300 g	steam 	200	-	200 - 220	30 - 45	3

Посоченото време включва фазата на предварително загряване: препоръчително е да поставите храната във фурната и да зададете времето на готвене, когато стартирате функцията.

ФУНКЦИИ							steam 	steam 	steam 
	Традиционно	Форсиран въздух	Пица	Грил	Турбо грил	Еко форсиран въздух	Риба	Месо	Хляб
ПРИНАДЛЕЖНОСТИ									
	Решетъчен рафт	Тава за печене или форма за кейк на решетъчния рафт	Тава за печене / Тава за отцеждане или съд за печене на решетъчния рафт	Тава за отцеждане / Тава за печене	Тава за отцеждане / Тава за печене с 200 ml вода				

### ТАБЛИЦА ЗА ГОТВЕНЕ С ГОРЕЩ ВЪЗДУХ

КАТЕГОРИЯ	РЕЦЕПТА	ФУНКЦИЯ	ПРЕПОРЪЧАНО КОЛИЧЕСТВО	ПРЕДВАРИТЕЛНО ЗАГРЯВАНЕ	ТЕМПЕРАТУРА (°C)	ПРОДЪЛЖИТЕЛНОСТ (МИН)	НИВО И ПРИНАДЛЕЖНОСТИ
Замразена храна	Замразени пържени картофи		500 - 700	✓	200	20 - 30	3 1
	Замразени пилешки хапки		500 - 700	✓	200	15 - 20	4 1
	Рибни пръчици		500 - 700	✓	220	15 - 20	4 1
Зеленчуци	Пресни панирани тиквички		400	✓	200	15 - 20	4 1
	Домашно приготвени пържени картофи		300 - 800	✓	200	25 - 40	4 1
	Смесени зеленчуци		300 - 800	✓	200	20 - 35	4 1
Месо и риба	Пилешки гърди		1 - 4 cm	✓	200	20 - 50	4 1
	Пилешки крилца		2300 - 800	✓	220	20 - 40	4 1
	Паниран котлет		1 - 4 cm	✓	220	15 - 40	4 1
	Риба филе		1 - 4 cm	✓	200	15 - 25	4 1

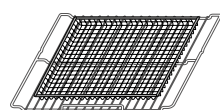

**За да се използва, специалната тава Air Fry винаги трябва да се поставя върху теления рафт.**

За приготвяне на пресни или домашно приготвени храни, разпределяйте олиото равномерно.

Препоръчваме да добавите празна тава на ниво 1, за да събира евентуалните остатъци от мазнина, които се отделят от тавата за готвене с горещ въздух по време на готвене.

За да се гарантират равномерни резултати от готвенето, разбърквайте храната по средата на препоръчаното време за готвене.

# ПОЧИСТВАНЕ И ПОДДРЪЖКА

Уверете се, че фурната е студена, преди да извършвате каквато и да е поддръжка или почистване.

Не използвайте парочистачки.

Не използвайте телена вата, абразивни почистващи препарати или абразивни/корозивни почистващи препарати, тъй като те могат да повредят повърхностите на уреда.

Носете ръкавици.

Фурната трябва да бъде изключена от електрическата мрежа, преди да се извършват каквито и да било дейности по поддръжка.

## ВЪНШНИ ПОВЪРХНОСТИ

Почистете повърхностите на фурната с влажна микрофибърна кърпа. Ако са много замърсени, добавете няколко капки почистващ препарат с неутрално pH. Накрая забършете със суха кърпа.

Да не се използват корозивни или абразивни почистващи препарати. Ако подобен продукт случайно попадне върху повърхността на уреда, почистете незабавно с влажна микрофибърна кърпа.

## ВЪТРЕШНИ ПОВЪРХНОСТИ

- След всяко използване изчакайте фурната да се охлади и я почистете, за предпочитане докато е още топла, за да отстраните отлаганията и петната, причинени от остатъците от храна. За да изсушите конденза, който се е образувал в резултат на готвене на храни с високо съдържание на вода, оставете фурната да изстине напълно и след това я избършете с кърпа или гъба.

- Ако по вътрешните стени на фурната има засъхнала мръсотия, препоръчваме Ви да включите функцията за автоматично почистване с цел оптимални резултати от почистването. При наличието на остатъци от котлен камък избягвайте да активирате почистващия цикъл с пиролиза. Преди да активирате самопочистването, отстранете котления камък по описания по-нагоре начин.
- Вратичката може с лекота да се свали и постави обратно за по-лесно почистване на стъклото.
- Почистете стъклото на вратичката с подходящ течен препарат.

## ПРИНАДЛЕЖНОСТИ

Веднага след употреба накиснете принадлежностите във вода с добавен течен миещ препарат, като използвате ръкавици за фурна, ако принадлежностите все още са горещи. Остатъци от храна могат да се премахнат с помощта на четка или гъба.

## СВАЛЯНЕ И ПОСТАВЯНЕ НА ВРАТИЧКАТА

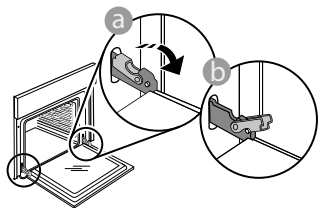

1. За да свалите вратичката, отворете я напълно и спуснете фиксаторите в отворено положение.

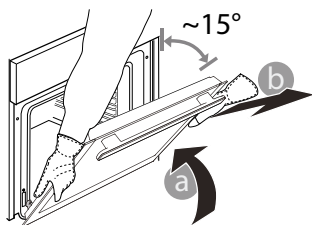

2. Затворете вратичката, доколкото е възможно. Хванете здраво вратичката с две ръце (не я хващайте за дръжката). Откачете вратичката, като я затворите още малко и същевременно я изтеглете нагоре, за да излезе

от гнездата. Оставете вратичката на подходящо място върху мека повърхност.

3. Поставете обратно вратичката, като я приближите към фурната, след което изравнете кукичките на пантите с гнездата им и фиксирайте горната част на вратичката.

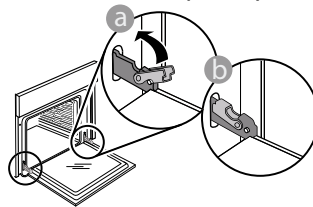

4. Спуснете вратата и след това я отворете напълно. Спуснете фиксаторите надолу до първоначалното им положение: Проверете дали фиксаторите са спуснати докрай.

Натиснете леко, за да проверите дали фиксаторите са разположени правилно.

5. Пробвайте да затворите вратичката и проверете дали тя застава успоредно на таблото за управление. Ако това не е така, повторете посочените по-горе стъпки: Вратичката може да се повреди, ако не функционира правилно.

## СМЪКНЕТЕ ГОРНИЯ НАГРЕВАТЕЛ

1. Извадете нагревателя от мястото му и го смъкнете надолу.

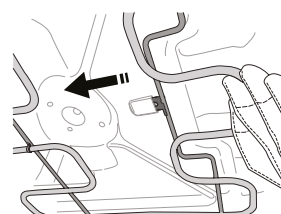
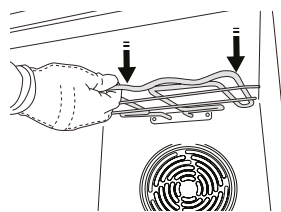
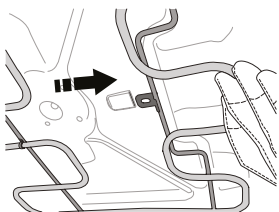

2. За да върнете нагревателя на мястото му, го повдигнете, дръпнете го леко към себе си, като се уверите, че стойката на клемата е на мястото си.

## СМЯНА НА ЛАМПАТА

1. Изключете уреда от електрозахранването.
2. Развийте капачката на осветителното тяло, сменете лампата и завийте отново капачката.
3. Включете отново фурната към електрическата мрежа.

Моля, имайте предвид: Използвайте халогенни лампи 25 W/230 V тип G9, T300 °C. Лампата, използвана в уреда, е специално предназначена за домакински уреди и не е подходяща за осветяване на помещения в дома (Регламент на ЕО 244/2009).

Крушките могат да се закупят от нашия отдел за следпродажбено обслужване. - Не боравете с крушките с голи ръце, тъй като отпечатъците от пръстите ви могат да ги повредят. Не използвайте фурната, преди да поставите на място капачката на лампата.

## ПОЧИСТВАНЕ НА СТЪКЛАТА НА ВРАТИЧКАТА

1. След като махнете вратата и я поставите върху мека повърхност с дръжката надолу, натиснете едновременно двете фиксиращи скоби и извадете горния край на вратата, като я издърпате към себе си.

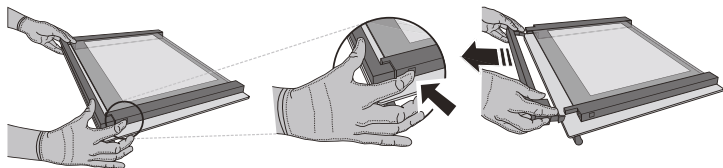

2. Повдигнете и хванете здраво вътрешното стъкло с две ръце, извадете го и го поставете върху мека повърхност, преди да го почиствате.

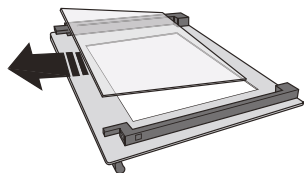

3. Поставете междинния панел (маркиран с "1R") преди да поставите вътрешния панел: За да сте сигурни, че сте поставили правилно стъклените панели, уверете се, че маркировката "R" се вижда в левия ъгъл. Първо поставете дългата страна на стъклото, обозначена с "R", в поддържащите гнезда, след това го спуснете на място. Повторете процедурата и за двата стъклени панела.

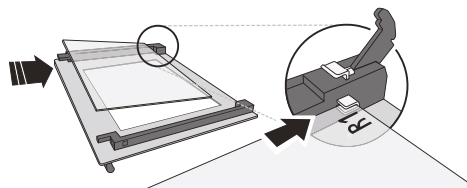

4. Монтирайте отново горния край: Щракване ще укаже правилно позициониране. Уверете се, че уплътнението е здраво, преди да монтирате отново вратата.

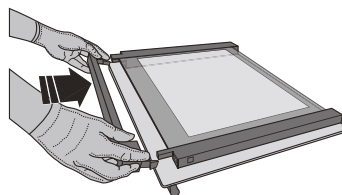

## ОТКРИВАНЕ И ОТСТРАНЯВАНЕ НА НЕИЗПРАВНОСТИ

ПРОБЛЕМ	ВЪЗМОЖНА ПРИЧИНА	РЕШЕНИЕ
Фурната не работи.	Няма захранване с електроенергия. Уредът е изключен от мрежата.	Проверете дали има напрежение в мрежата и дали фурната е включена към мрежата. Изключете и включете уреда отново, за да видите дали проблемът не е отстранен.
На дисплея се извежда "F", последвано от цифри или букви.	Неизправност на фурната.	Свържете се с най-близкия център за следпродажбено обслужване на клиенти и съобщете числото след буквата F.
На дисплея се появява съобщението "Hot" и избраната функция не стартира.	Твърде висока температура.	Оставете фурната да се охлади, преди да активирате функцията. Изберете различна функция.

Правилата, стандартната документация и допълнителна информация за продукта можете да намерите, като:

- Използване на QR кода на вашето устройство
- Посетите нашия уебсайт [docs.hotpoint.eu](http://docs.hotpoint.eu)
- Или като се свържете с отдела за следпродажбено обслужване (вижте телефонния номер в гаранционната книжка). При контакт с отдела за следпродажбено обслужване съобщавайте кодовете, посочени на идентификационната табелка на вашия уред.

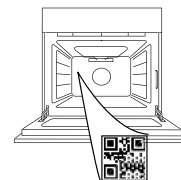

**VĂ MULȚUMIM CĂ AȚI ACHIZIȚIONAT UN PRODUS  
HOTPOINT-ARISTON**

Pentru a beneficia de servicii complete de asistență, vă rugăm să vă înregistrați produsul pe [www.register10.eu](http://www.register10.eu)

**SCANAȚI CODUL QR DE PE  
APARATUL DUMNEAVOASTRĂ  
PENTRU A OBȚINE MAI MULTE  
INFORMAȚII**

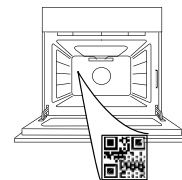

**Înainte de a utiliza aparatul, citiți cu atenție  
instrucțiunile privind siguranța.**

## DESCRIEREA PRODUSULUI

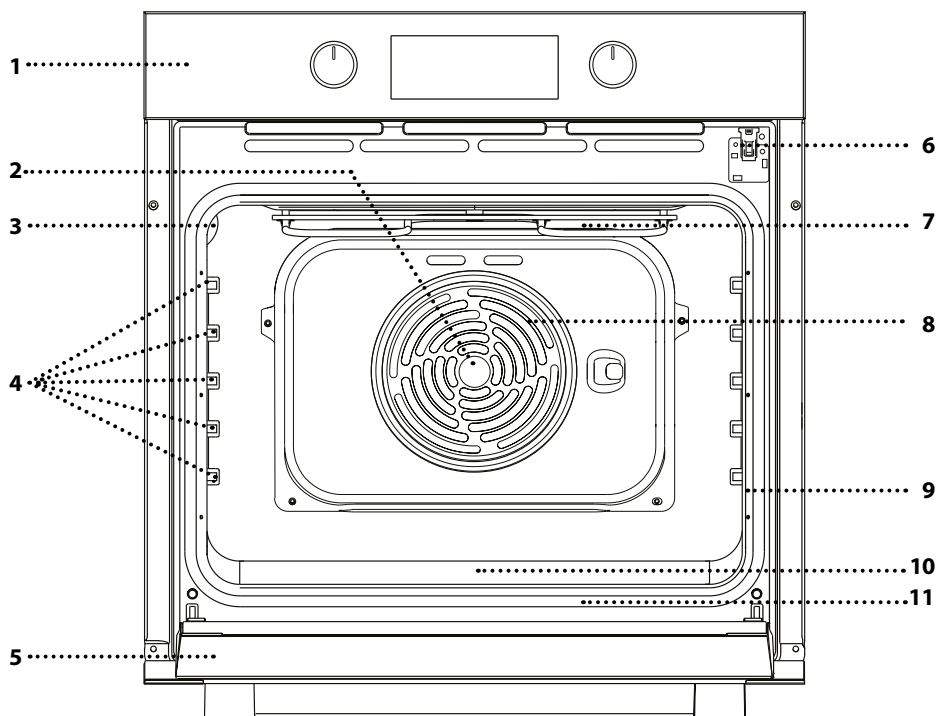

1. Panou de comandă
2. Ventilator
3. Bec
4. Ghidaje pentru grătar (nivelul este indicat pe peretele compartimentului pentru preparare)
5. Ușă
6. Încuietoare ușă (blochează ușa în timpul procesului de curățare automată și după acesta)
7. Rezistență superioară/grill
8. Rezistență circulară (nu este vizibilă)
9. Plăcuță cu date de identificare (a nu se demonta)
10. steam locaș pentru apă potabilă
11. Rezistență inferioară (nu este vizibilă)

## DESCRIEREA PANOULUI DE COMANDĂ

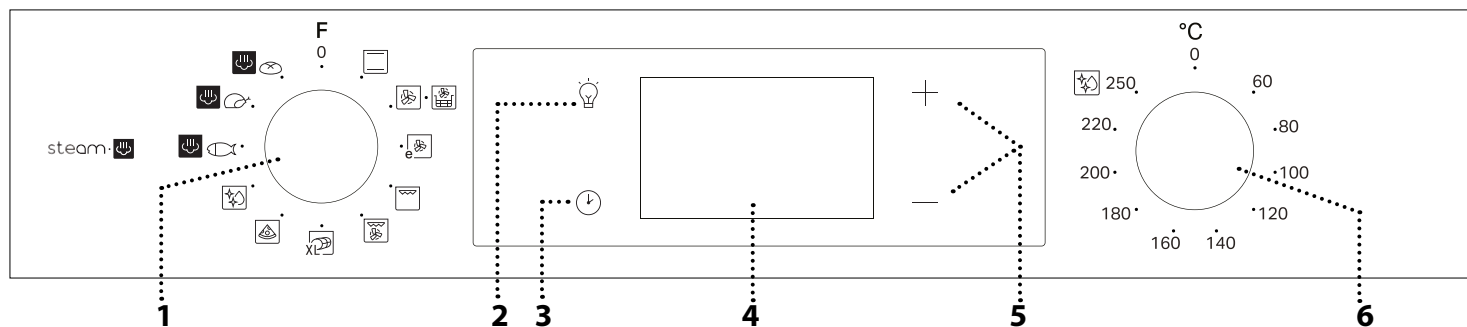

### 1. BUTONUL DE SELECTARE

Pentru pornirea cuptorului prin selectarea unei funcții. Rotiți în poziția 0 pentru a opri cuptorul.

### 2. LUMINĂ

Cu cuptorul pornit, apăsați pentru a aprinde sau stinge becul din interiorul compartimentului cuptorului.

### 3. SETAREA OREI

Pentru accesarea setărilor duratei de preparare, pornirii temporizate și a temporizatorului.

Pentru afișarea orei când cuptorul este oprit.

### 4. AFIȘAJ

### 5. BUTOANE DE REGLARE

Pentru modificarea setărilor duratei de preparare.

### 6. BUTONUL TERMOSTATULUI

Rotiți pentru a selecta temperatura dorită la activarea funcțiilor manuale.

Vă rugăm să rețineți următoarele: Tipul de selector poate varia în funcție de model. Dacă selectoarele trebuie apăsați pentru a fi activate, apăsați pe centrul selectorului pentru a-l elibera din locaș.

# ACCESORII

## GRĂTAR METALIC

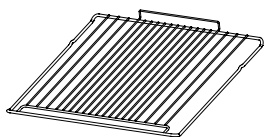

Utilizare pentru prepararea alimentelor sau ca suport pentru tigăi, forme pentru prăjituri și alte articole ale accesoriilor pentru gătit adecvate pentru cuptor.

## TAVĂ DE AER CALD\*

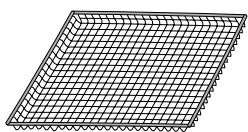

Acest accesoriu este conceput pentru a fi utilizat atunci când gătiți alimente cu funcția Air Fry, asigurând o textură crocantă optimă pentru mâncarea dumneavoastră. Pentru utilizare, așezați tava pe grătarul metalic. Pentru o curățare ușoară, se poate spăla în mașina de spălat vase.

\* Disponibil numai la anumite modele. Numărul și tipul de accesorii poate varia în funcție de modelul achiziționat.

Alte accesorii pot fi achiziționate separat de la serviciul de asistență tehnică post-vânzare.

## INTRODUCEREA GRĂTARULUI METALIC ȘI A ALTOR ACCESORII

Introduceți grătarul metalic pe nivelul dorit, menținându-l ușor orientat în sus, orientând în jos mai întâi partea din spate care este ridicată (orientată în sus).

Apoi culisați-l pe orizontală de-a lungul șinelor, cât mai în spate posibil.

Alte accesorii, cum ar fi tava de copt, trebuie introduse pe orizontală, lăsându-le să culiseze pe ghidaje.

## GRĂTARE CULISANTE ȘI GHIDAJE PENTRU GRĂTAR

Înainte de a utiliza cuptorul, îndepărtați banda de protecție a acestuia [a], apoi îndepărtați folia de protecție [b] de pe ghidajele culisante.

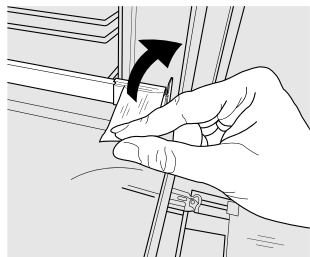

[a]

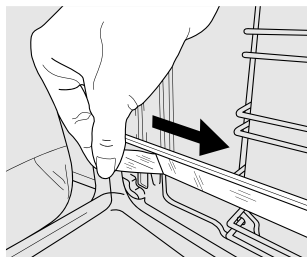

[b]

## DEMONTAREA GHIDAJELOR CULISANTE [c]

Trageți de partea inferioară a ghidajului culisant pentru a decupla cârligele inferioare (1) și trageți ghidajele culisante în sus, scoțându-le din cârligele superioare (2).

## TAVĂ DE COLECTARE A PICĂTURILOR\*

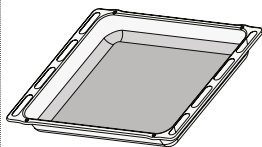

Pentru utilizare ca tavă de cuptor pentru a prepara carne, pește, legume, focaccia etc. sau poziționarea sub grătarul metalic pentru a colecta zeama rezultată în urma preparării.

## TAVĂ DE COPT\*



Utilizare pentru coacerea pâinii și produselor de patiserie, dar și pentru fripturi, pește în papiotă etc.

## GHIDAJE CULISANTE \*

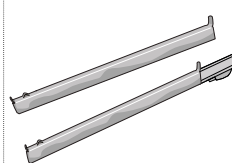

Pentru a facilita introducerea sau scoaterea accesoriilor.

## REMONTAREA GHIDAJELOR CULISANTE [d]

Prindeți cârligele superioare pe ghidajele pentru grătar (1), apoi apăsați partea inferioară a ghidajelor culisante pe ghidajele pentru grătar, până când cârligele inferioare se cuplează sonor (2).

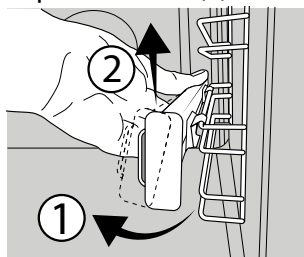

[c]

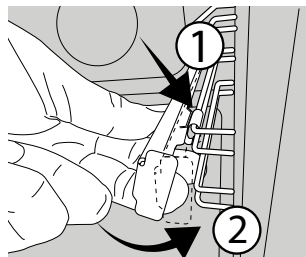





[d]

## DEMONTAREA ȘI REMONTAREA GHIDAJELOR PENTRU GRĂTAR







1. Pentru a scoate ghidajele pentru grătar, apucați ferm de partea exterioră a ghidajului și trageți-l spre dumneavoastră pentru a scoate suportul și cei doi pini interiori din locaș.
2. Pentru a re poziționa ghidajele pentru grătar, poziționați-le în apropierea cavitații și introduceți mai întâi cei doi pini în locașurile aferente. Apoi, poziționați partea exterioră lângă locașul său, introduceți suportul și apăsați ferm spre peretele cavitații pentru a vă asigura că ghidajul pentru grătar este fixat corespunzător.

# PRIMA UTILIZARE

## 1. SETAREA OREI

Va trebui să setați ora atunci când porniți aparatul pentru prima dată: Apăsați pe  până când pictograma  și cele două cifre aferente orei  sau  și ceasului  încep să clipească pe afișaj.



Utilizați  sau  pentru a seta ora și apăsați pe  pentru a confirma. Cele două cifre aferente minutelor vor începe să clipească. Utilizați  sau  pentru a seta minutele și apăsați  pentru a confirma.

Vă rugăm să rețineți următoarele: Când pictograma  clipește, de exemplu, după întreruperi îndelungate ale alimentării electrice, va fi necesar să resetați ora.

## 2. ÎNCĂLZIȚI CUPTORUL

Un cuptor nou poate emana mirosuri rămase din timpul procesului de fabricație: Acest lucru este absolut normal. Prin urmare, înainte de a începe să preparați alimentele, vă recomandăm să încălziți cuptorul gol pentru a îndepărta posibilele mirosuri neplăcute.

Îndepărtați elementele de protecție din carton sau foliile transparente ale cuptorului și scoateți accesoriile din interiorul acestuia.

Încălziți cuptorul la 250 °C timp de aproximativ o oră. Cuptorul trebuie să fie gol în acest interval de timp.

Vă rugăm să rețineți următoarele: Se recomandă să aerisiți încăperea după utilizarea aparatului pentru prima dată.

## FUNCȚII



### CONVENȚIONAL

Pentru a prepara orice fel de alimente, pe un singur nivel.



### AER FORȚAT

Pentru prepararea diferitor alimente care necesită aceeași temperatură de preparare, pe mai multe niveluri (maximum trei) în același timp. Această funcție poate fi folosită pentru a prepara diverse alimente fără ca mirosurile să treacă de la un aliment la altul.



### PRĂJIRE CU AER

Funcția Air Fry vă permite să gătiți multe tipuri de alimente cu mai puțin ulei, rezultând mâncăruri cu o textură crocantă plăcută și sănătoasă. Interiorul cuptorului se încălzește în timp ce ventilatorul circulă aerul cald. Pentru cele mai bune rezultate, utilizați coșul Air Fry, furnizat cu unele modele.

Pentru utilizare, așezați alimentele într-un singur strat pe coșul Air Fry, evitând suprapunerea, și urmați instrucțiunile din tabelul cu informații privind prepararea cu aer cald. Așezați tava pe grătarul metalic și introduceți o tavă de copt la un nivel inferior pentru a colecta eventualele firimituri sau picături.

Evitați utilizarea mai multor tăvi pentru a asigura prepararea uniformă.



### AER FORȚAT ECO

Pentru prepararea fripturilor simple și a fripturilor umplute, pe un singur nivel. Alimentele nu se usucă excesiv datorită circulației delicate și intermitente a aerului.

Atunci când se utilizează funcția ECO, lumina va rămâne stinsă pe parcursul procesului de preparare, dar poate fi aprinsă din nou prin apăsarea pe .



### GRILL

Pentru prepararea la grill a fripturilor, frigăruilor și cărnaților, pentru gratinarea legumelor sau prăjirea feliilor de pâine.

Atunci când frigeți carne, vă recomandăm să utilizați o tavă de colectare a grăsimii scurse pentru a colecta zeama rezultată în urma preparării: Poziționați tava pe oricare dintre nivelurile de sub grătarul metalic și adăugați 200 ml de apă potabilă.



### TURBO GRILL

Pentru a frige bucăți mari de carne (pulpe, friptură de vită, pui). Vă recomandăm să utilizați o tavă de colectare a grăsimii scurse pentru a colecta zeama rezultată în urma preparării: Poziționați tava pe oricare dintre nivelurile de sub grătarul metalic și adăugați 200 ml de apă potabilă.



### MAXI COOKING

Pentru prepararea bucăților mari de carne (peste 2,5 kg). Vă recomandăm să întoarceți carnea în timpul preparării pentru a vă asigura că se rumenește uniform pe ambele părți. De asemenea, vă recomandăm să stropiți carnea pentru a nu se usca excesiv.



### PIZZA

Pentru a prepara diferite tipuri și dimensiuni de pizza și pâine. Este recomandat să interschimbați poziția tăvilor de copt la jumătatea duratei de preparare.



### DIAMOND CLEAN

Acțiunea aburului eliberat pe parcursul acestui ciclu special de curățare la temperatură scăzută permite eliminarea cu ușurință a reziduurilor de murdărie și a resturilor de alimente. Turnați 100-120 ml de apă potabilă în partea inferioară a cuptorului, apoi rotiți butonul de selectare și butonul termostatului la pictograma . Se recomandă utilizarea funcției timp de 35 de minute. Activați funcția atunci când cuptorul este rece, iar după încheierea ciclului, lăsați-l să se răcească timp de 15 minute. Poziția pictogramei nu corespunde cu temperatura atinsă în timpul ciclului de curățare.

### ABURI

PREPARAREA UȘOARĂ LA ABURI A PEȘTELUI 

PREPARAREA UȘOARĂ LA ABURI A CĂRNII 

PREPARAREA UȘOARĂ LA ABURI A PÂINII 

Funcția Abur permite obținerea unor performanțe excelente datorită prezenței aburilor în ciclul de preparare. Această funcție gestionează automat temperatura ideală pentru prepararea unei game variate de rețete; duratele de preparare ale felurilor de mâncare principale sunt indicate în tabelul cu informații privind prepararea aferent. Activați întotdeauna funcția de preparare cu aburi atunci când cuptorul este rece și după ce ați turnat 200 ml de apă potabilă în partea inferioară a cavității. Pentru a activa funcția Abur, butonul termostatului trebuie rotit în poziția pictogramei .

## UTILIZAREA ZILNICĂ

### 1. SELECTAȚI O FUNCȚIE

Pentru a selecta o funcție, rotiți *butonul de selectare* către simbolul aferent funcției dorite: Afișajul se va ilumina și va fi emis un semnal sonor.



### 2. ACTIVAREA UNEI FUNCȚII

#### MANUAL

Pentru a porni o funcție pe care ați selectat-o, rotiți *butonul termostatului* pentru a seta temperatura dorită.

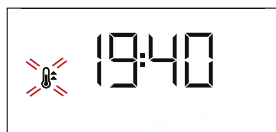

Vă rugăm să rețineți următoarele: În timpul procesului de preparare, puteți modifica funcția rotind *butonul de selectare* sau puteți regla temperatura rotind *butonul termostatului*.

Funcția nu va porni dacă *butonul termostatului* va fi în poziția **0**, puteți seta durata de preparare, ora de finalizare a preparării (numai dacă ați setat o durată de preparare) și un temporizator.

#### DOSPIRE

Pentru a porni funcția „Dospire”, rotiți *butonul termostatului* spre simbolul corespunzător; în cazul în care cuptorul este setat la altă temperatură, funcția nu va porni.

Vă rugăm să rețineți următoarele: Puteți seta durata de preparare, ora de finalizare a procesului de preparare (numai dacă setați o durată de preparare) și un temporizator.

steam 

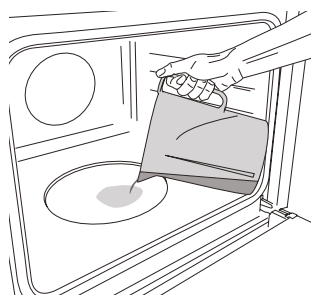

Pentru a porni funcția Preparare la aburi, turnați 200 ml de apă potabilă în partea inferioară a cuptorului.

Selectați funcția rotind butonul de selectare în sens orar la pictograma aferentă, și butonul termostatului în orice poziție între 160 și 180 °C (conform recomandării pictogramei).

Funcția va porni și pe afișaj va apărea ora actuală. Nu este necesară preîncălzirea. Pentru a finaliza prepararea, rotiți butonul de selectare pe „0”.

În timpul preparării cu aburi, nu deschideți ușa și nu completați niciodată cu apă.

Vă rugăm să rețineți următoarele: Deschiderea ușii și completarea cu apă în timpul preparării pot avea un efect negativ asupra rezultatului de preparare final.

### 3. PREÎNCĂLZIRE

Odată ce funcția pornește, activarea etapei de preîncălzire este anunțată prin emiterea unui semnal sonor și clipirea pictogramei  pe afișaj.



La finalul acestei etape, atingerea temperaturii setate în interiorul cuptorului este anunțată prin emiterea unui semnal sonor și prezentarea fixă a pictogramei  pe afișaj: În acest moment, introduceți alimentele și începeți procesul de preparare.

Vă rugăm să rețineți următoarele: Introducerea alimentelor în cuptor înainte de finalizarea preîncălzirii poate avea un efect negativ asupra rezultatului de preparare final.

### 4. PROGRAMAREA PREPARĂRII

Va trebui să selectați o funcție înainte de a putea să porniți programarea preparării.



#### DURATĂ

apăsați în mod repetat pe  până când pictograma  și cifrele „00:00” încep să clipească pe afișaj.





Utilizați **+** sau **—** pentru a seta durata de preparare dorită, apoi apăsați pe  pentru a confirma.

Activați funcția rotind *butonul termostatului* la temperatura dorită: se va emite un semnal sonor, iar pe afișaj va fi indicată finalizarea procesului de preparare.

Vă rugăm să rețineți următoarele: Pentru a anula durata de preparare setată, apăsați în mod repetat pe  până când pictograma  începe să clipească pe afișaj, apoi utilizați **—** pentru a reseta durata de preparare la „00:00”. Durata de preparare cuprinde o etapă de preîncălzire.

### PROGRAMAREA OREI DE FINALIZARE A PREPARĂRII/ PORNIRII TEMPORIZATE

După setarea unei durate de preparare, pornirea funcției poate fi temporizată prin programarea orei de finalizare a preparării: Apăsați pe  până când pictograma  și ora curentă încep să clipească pe afișaj.



Utilizați + sau — pentru a seta ora dorită pentru finalizarea duratei de preparare și apăsați pe ⏻ pentru a confirma.

Activați funcția rotind *butonul termostatului* la temperatura dorită: funcția va rămâne întreruptă până la pornirea automată după o perioadă de timp care a fost calculată astfel încât prepararea să fie finalizată la ora setată.

Vă rugăm să rețineți următoarele: Pentru a anula setarea, opriți cuptorul rotind *butonul de selectare* în poziția „0”.

Întârzierea de pornire a funcționalității nu este disponibilă pentru funcțiile Grill și Turbo Grill.

## FINALIZAREA PREPARĂRII

Se va emite un semnal sonor, iar pe afișaj va fi indicată finalizarea funcției.



Rotiți *butonul de selectare* pentru a selecta o funcție diferită sau 0 pentru a opri cuptorul.

Vă rugăm să rețineți următoarele: Dacă temporizatorul este activ, afișajul va prezenta mesajul „END” alternativ cu durata de timp rămasă.

## 5. SETAREA TEMPORIZATORULUI

Această opțiune nu întrerupe sau programează prepararea, dar vă permite să utilizați afișajul pe post de temporizator atât în timp ce o funcție este activă, cât și atunci când cuptorul este oprit.

Apăsați în mod repetat ⏻ până când pictograma ⌚ și „00:00” încep să clipească pe afișaj.



Utilizați + sau — pentru a seta ora dorită și apăsați pe ⏻ pentru a confirma. Se va emite un semnal sonor odată ce temporizatorul a finalizat numărătoarea inversă a duratei de timp selectate.

Note: Pentru a anula temporizatorul, apăsați în mod repetat pe ⏻ până când pictograma ⌚ începe să clipească, apoi utilizați — pentru a reseta ora la „00:00”.

### NOTE

- Nu acoperiți interiorul cuptorului cu folie de aluminiu.
- Nu târați niciodată oale sau tăvi pe partea inferioară a cuptorului, deoarece stratul de email ar putea suferi deteriorări.
- Nu puneți greutatea mari pe ușă și nu vă țineți de ușă.

# TABEL CU INFORMAȚII PRIVIND PREPARAREA

REȚETĂ	FUNCȚIE	PREÎNCĂLZIRE	TEMPERATURĂ (°C)	DURATĂ (Min)	NIVEL ȘI ACCESORII
Leavened cakes (Prăjituri cu aluat dospit)		Da	160 - 180	30 - 90	2/3
		Da	160 - 180	30 - 90	4 1
Prăjitură umplută (prăjitură cu brânză, ștrudel, plăcintă cu fructe)		Da	160 - 200	35 - 90	2
		Da	160 - 200	40 - 90	4 2
Biscuiți / mini tarte		Da	160 - 180	20 - 45	3
		Da	150 - 170	20 - 45	4 2
		Da	150 - 170	20 - 45	5 3 1
Choux à la crème		Da	180 - 210	30 - 40	3
		Da	180 - 200	35 - 45	4 2
		Da	180 - 200	35 - 45	5 3 1
Bezele		Da	90	150 - 200	3
		Da	90	140 - 200	4 2
		Da	90	140 - 200	5 3 1
Pizza/Focaccia		Da	190 - 250	15 - 50	1/2
		Da	190 - 250	20 - 50	4 2
Pâine		-	-	60	2
Pizza congelată		Da	250	10 - 20	3
		Da	230 - 250	10 - 25	3 2
Plăcinte (plăcintă cu legume, quiche)		Da	180 - 200	40 - 55	3
		Da	180 - 200	45 - 60	4 2
		Da	180 - 200	45 - 60	5 3 1
Vols-au-vents/pateuri din aluat de foietaj		Da	190 - 200	20 - 30	3
		Da	180 - 190	20 - 40	4 2
		Da	180 - 190	20 - 40	5 3 1
Lasagna/paste la cuptor/cannelloni/budinci		Da	190 - 200	45 - 65	2
Miel/vițel/ vită/porc 1 kg		Da	190 - 200	80 - 110	3
Friptură de porc cu șorici 2 kg		Da	180 - 190	110 - 150	2
Pui/iepure/rață 1 kg		Da	200 - 230	50 - 100	2
Curcan/gâscă 3 kg		-	190 - 200	100 - 160	2
Legume umplute (roșii, courgettes (dovlecei), aubergines (vinete))		Da	180 - 200	50 - 70	2

FUNCȚII							
	Convențional	Aer forțat	Pizza	Funcție automată pentru pâine	Grill	Turbo Grill	Eco aer forțat

ACCESORII					
	Grătar metalic	Vas de copt sau formă pentru prăjituri pe grătarul metalic	Tavă de copt/tavă de colectare a picăturilor sau vas de copt, pe grătarul metalic	Tavă de colectare a picăturilor/Tavă de copt	Tavă de colectare a picăturilor/Tavă de copt cu 200 ml de apă

REȚETĂ	FUNCȚIE	PREÎNCĂLZIRE	TEMPERATURĂ (°C)	DURATĂ (Min)	NIVEL ȘI ACCESORII
Pâine prăjită		-	250	2 - 6	5
Fileuri/medalioane de pește		-	230 - 250	20 - 30 *	4 3
Cârnați/frigărui/coaste/hamburgeri		-	250	15 - 30 *	5 4
Friptură de pui 1-1,3 kg		Da	200 - 220	55 - 70 **	2 1
Mușchi de vită, în sânge 1 kg		Da	200 - 210	35 - 50 **	3
Pulpă de miel/but		Da	200 - 210	60 - 90 **	3
Cartofi copti		Da	200 - 210	35 - 55**	3
Legume gratinate		-	200 - 210	25 - 55	3
Carne și cartofi		Da	190 - 200	45 - 100 ***	4 1
Pește și legume		Da	180	30 - 50 ***	4 1
Lasagna și carne		Da	200	50 - 100 ***	4 1
Masă completă: tartă cu fructe (nivelul 5)/lasagna (nivelul 3)/carne (nivelul 1)		Da	180 - 190	40 - 120 ***	5 3 1
Fripturi simple/fripturi umplute		-	170 - 180	100 - 150	3

\*Întoarceți alimentele la jumătatea duratei de preparare













\*\* Întoarceți alimentele după ce au trecut două treimi din durata de preparare (dacă este necesar).

\*\*\* Durata de timp estimată: Preparatele pot fi scoase din cuptor la intervale de timp diferite, în funcție de preferințele personale.















FUNCȚII						
	Convențional	Aer forțat	Pizza	Grill	Turbo Grill	Eco aer forțat
ACCESORII						
	Grătar metalic	Vas de copt sau formă pentru prăjituri pe grătarul metalic	Tavă de copt/tavă de colectare a picăturilor sau vas de copt, pe grătarul metalic	Tavă de colectare a picăturilor/Tavă de copt	Tavă de colectare a picăturilor/Tavă de copt cu 200 ml de apă	

# Hotpoint











ARISTON

REȚETĂ	FUNCȚIE	APĂ (ml)	PREÎNCĂLZIRE	TEMPERATURĂ (°C)	DURATĂ (Min)	NIVEL ȘI ACCESORII
Fileuri/medalioane de pește 0,5 - 2 cm	steam 	200	-	190 - 210	15 - 25	3
Pește întreg 300 - 600 g	steam 	200	-	190 - 210	15 - 30	3
Pește întreg 600 g - 1,2 kg	steam 	200	-	180 - 200	25 - 45	3
Mușchi de vită, în sânge 1 kg	steam 	200	-	190 - 210	40 - 55	3
Pulpă de miel 500 g - 1,5 kg	steam 	200	-	170 - 190	60 - 75	2
Pui/bibilică/rață Întreg 1 - 1,5 kg	steam 	200	-	200 - 220	55 - 75	2
Pui/bibilică/rață Bucăți de 500 g - 1,5 kg	steam 	200	-	200 - 220	40 - 60	3
Pui/curcan/rață Întreg 3 kg	steam 	200	-	160 - 180	100 - 140	2
Miel/vită/porc 1 kg	steam 	200	-	170 - 190	60 - 100	3
Pâine mică 80 - 100 g	steam 	200	-	200 - 220	30 - 45	3
Chiflă pentru sandwich la tavă 300 - 500 g	steam 	200	-	170 - 190	45 - 60	3
Franzelă 500 g - 2 kg	steam 	200	-	160 - 170	50 - 100	2
Baghetă franceză 200 - 300 g	steam 	200	-	200 - 220	30 - 45	3

Durata de timp indicată cuprinde etapa de preîncălzire: vă recomandăm să așezați alimentele în cuptor și să setați durata de preparare la pornirea funcției.

FUNCȚII							steam 	steam 	steam 
	Convențional	Aer forțat	Pizza	Grill	Turbo Grill	Eco aer forțat	Pește	Carne	Pâine
ACCESORII									
	Grătar metalic		Vas de copt sau formă pentru prăjituri pe grătarul metalic		Tavă de copt/tavă de colectare a picăturilor sau vas de copt, pe grătarul metalic		Tavă de colectare a picăturilor/Tavă de copt		Tavă de colectare a picăturilor/Tavă de copt cu 200 ml de apă

### TABEL CU INFORMAȚII PRIVIND PREPARAREA CU AIR FRY

CATEGORIE	REȚETĂ	FUNCȚIE	CANTITATE RECOMANDATĂ	PREÎNCĂLZIRE	TEMPERATURĂ (°C)	DURATĂ (MIN)	NIVEL ȘI ACCESORII
Alimente congelate	Cartofi prăjiți, congelați		500 - 700	✓	200	20 - 30	3 1
	Crochete de pui congelate		500 - 700	✓	200	15 - 20	4 1
	Crochete de pește		500 - 700	✓	220	15 - 20	4 1
Legume	Dovlecei proaspeți cu pesmet		400	✓	200	15 - 20	4 1
	Cartofi prăjiți		300 - 800	✓	200	25 - 40	4 1
	Legume mixte		300 - 800	✓	200	20 - 35	4 1
Carne și pește	Piept de pui		1 - 4 cm	✓	200	20 - 50	4 1
	Aripioare de pui		2300 - 800	✓	220	20 - 40	4 1
	Cotlet pane		1 - 4 cm	✓	220	15 - 40	4 1
	File de pește		1 - 4 cm	✓	200	15 - 25	4 1

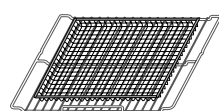

**Pentru utilizare, tava specială Air Fry trebuie așezată întotdeauna pe grătarul metalic.**

Pentru prepararea de alimente proaspete sau de casă, întindeți uniform uleiul.

Vă sugerăm să adăugați o tavă goală pe Nivelul 1 pentru a colecta eventualele reziduuri de grăsime provenite de la tava Air Fry în timpul preparării.

Pentru a garanta rezultate de preparare uniforme, amestecați alimentele la jumătatea timpului de preparare recomandat.

# CURĂȚAREA ȘI ÎNTREȚINEREA

Asigurați-vă că s-a răcit cuptorul înainte de efectuarea oricăror activități de întreținere sau curățare.

Nu utilizați aparate de curățare cu aburi.

Nu utilizați bureți de sârmă, bureți abrazivi sau produse de curățare abrazive/corozive, deoarece acestea ar putea deteriora suprafața aparatului.

Purtați mănuși de protecție.

Cuptorul trebuie să fie deconectat de la rețeaua electrică înainte de a efectua orice fel de operație de întreținere.

## SUPRAFEȚELE EXTERIOARE

Curățați suprafețele cu ajutorul unei lavete umede din microfibre. Dacă acestea sunt foarte murdare, adăugați câteva picături de detergent cu pH neutru. La final, ștergeți-le cu o lavetă uscată.

Nu folosiți detergenți corozivi sau abrazivi. Dacă un asemenea produs intră accidental în contact cu suprafețele aparatului, curățați-l imediat cu o lavetă din microfibre umedă.

## SUPRAFEȚELE INTERIOARE

- După fiecare utilizare, lăsați cuptorul să se răcească și apoi curățați-l, de preferat cât încă este cald, pentru a îndepărta depunerile sau petele cauzate de resturile de alimente. Pentru a îndepărta condensul care s-a format în urma preparării alimentelor cu un conținut de apă ridicat, lăsați cuptorul să se răcească complet și apoi ștergeți-l folosind o lavetă sau un burete.

- În cazul în care există depuneri persistente pe suprafețele interioare, vă recomandăm să rulați funcția de curățare automată pentru a obține rezultate optime de curățare. Evitați activarea ciclului de curățare Pyrolytic în prezența reziduurilor de calcar. Înainte de activare, realizați curățarea calcarului conform descrierii de mai sus.
- Ușa poate fi demontată și remontată cu ușurință pentru a se facilita curățarea geamului din sticlă.
- Utilizați un detergent lichid adecvat pentru a curăța geamul ușii.

## ACCESORII

După utilizare, puneți accesoriile la înmuiat în apă cu detergent lichid de spălare, manipulându-le cu mănuși pentru cuptor dacă sunt încă fierbinți. Resturile de mâncare pot fi îndepărtate cu o perie de curățare sau cu un burete.

## DEMONTAREA ȘI REMONTAREA UȘII

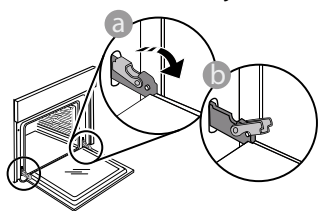

1. Pentru a demonta ușa, deschideți-o complet și coborâți dispozitivele de oprire până când se află în poziția de deblocare.

3. Remontați ușa deplasând-o spre cuptor, aliniind cuplajele balamalelor cu locașurile și fixând partea superioară în locaș.

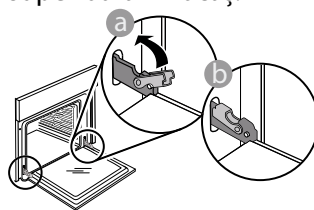

4. Coborâți ușa și apoi deschideți-o complet. Coborâți dispozitivele de oprire în poziția inițială: Asigurați-vă că le-ați coborât complet.

Aplicați o presiune ușoară pentru a verifica dacă dispozitivele de oprire se află în poziția corectă.

5. Încercați să închideți ușa și asigurați-vă că se aliniaza cu panoul de comandă. În caz contrar, repetați pașii de mai sus: Ușa s-ar putea deteriora dacă nu funcționează corespunzător.

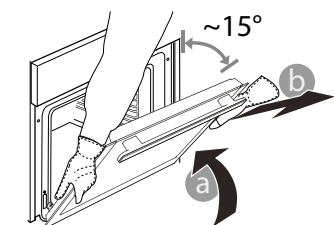

2. Închideți ușa cât de mult posibil. Apucați bine ușa cu ambele mâini - nu o țineți de mâner. Demontați pur și simplu ușa, continuând să o închideți și trăgând-o în sus în același timp, până când se eliberează din locaș. Lăsați ușa

deoparte, sprijinită pe o suprafață moale.

## COBORÂREA REZISTENȚEI SUPERIOARE

1. Trageți în afară rezistența din locașul său, apoi coborâți-o.

2. Pentru a readuce rezistența la poziția sa, ridicați-o, trageți-o puțin către dumneavoastră și asigurați-vă că suportul clapetei este în locașul corespunzător.

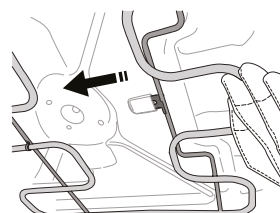
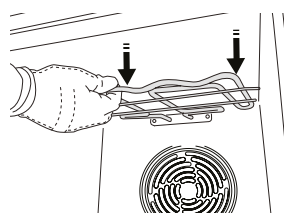
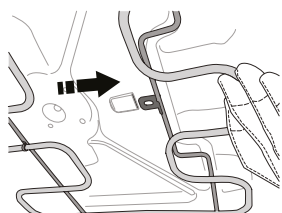

## ÎNLOCUIREA BECULUI

1. Deconectați cuptorul de la rețeaua de alimentare cu energie electrică.
2. Desfiletați capacul becului, înlocuiți becul și înfiletați la loc capacul becului.
3. Conectați din nou cuptorul la rețeaua de alimentare cu energie electrică.

Vă rugăm să rețineți următoarele: Utilizați becuri cu halogen de 25 W/230 V, de tip G9, T300 °C. Becul din interiorul produsului este proiectat special pentru aparate de uz casnic și nu este destinat iluminatului unei încăperi dintr-o locuință (Regulamentul CE nr. 244/2009).

Becurile sunt disponibile la serviciul nostru de asistență tehnică post-vânzare. - Nu manevrați becurile cu mâinile neprotejate deoarece vârfurile degetelor dumneavoastră le-ar putea deteriora. Nu folosiți cuptorul până ce capacul becului nu a fost montat la loc.

## CURĂȚAREA GEAMULUI UȘII

1. După demontarea ușii și sprijinirea acesteia, cu mânerul orientat în jos, pe o suprafață moale, apăsați simultan cele două cleme de fixare și demontați marginea superioară a ușii, trăgând-o spre dumneavoastră.

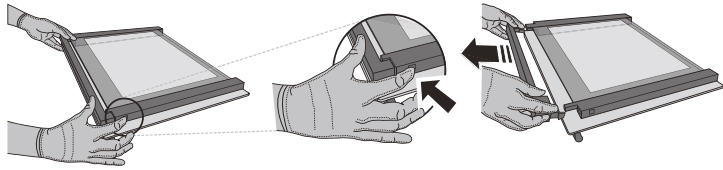

2. Ridicați și țineți ferm cu ambele mâini geamul interior, demontați-l și amplasați-l pe o suprafață moale înainte de a-l curăța.

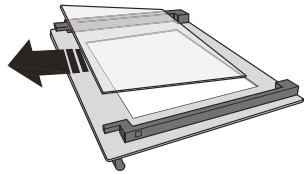

3. Montați la loc panoul intermediar (marcat cu „1R”) înainte de a remonta panoul interior: Pentru a poziționa corect panourile de sticlă, asigurați-vă că marcajul „R” poate fi observat în colțul din partea stângă. Mai întâi, introduceți latura lungă a geamului marcată cu litera „R” în locașurile de susținere, apoi coborâți-o în poziție. Repetați această procedură pentru ambele panouri de sticlă.

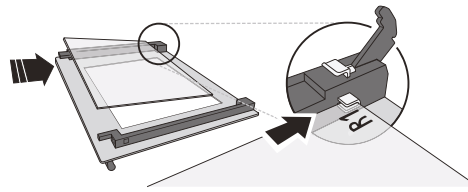

4. Montați la loc marginea superioară: Poziționarea corectă se realizează după ce se aude un clic. Asigurați-vă că garnitura este fixată sigur înainte de a remonta ușa.

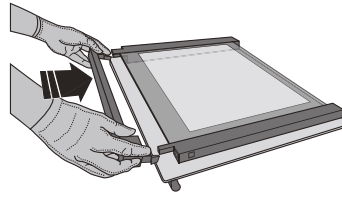

## REMEDIEREA DEFECȚIUNILOR

PROBLEMĂ	CAUZĂ POSIBILĂ	SOLUȚIE
Cuptorul nu funcționează.	Pană de curent. Deconectare de la rețeaua electrică.	Asigurați-vă că nu este întrerupt curentul electric, iar cuptorul este conectat la rețeaua electrică. Opriti și reporniți cuptorul, pentru a verifica dacă defecțiunea persistă.
Pe afișaj apare litera „F” urmată de un număr sau o literă.	Defect cuptor.	Contactați cel mai apropiat centru de servicii de asistență tehnică post-vânzare pentru clienți și precizați numărul care este prezentat după litera „F”.
Pe afișaj apare mesajul „Hot”, iar funcția selectată nu pornește.	Temperatură prea ridicată.	Lăsați cuptorul să se răcească înainte de a activa funcția. Selectați o funcție diferită.

### Politicele, documentația standard și informații suplimentare despre produs pot fi găsite:

- Utilizând codul QR de la aparat
- Vizitând site-ul nostru web [docs.hotpoint.eu](http://docs.hotpoint.eu)
- Ca alternativă, **contactați serviciul nostru de asistență tehnică post-vânzare** (Consultați numărul de telefon din certificatul de garanție). Când contactați serviciul nostru de asistență tehnică post-vânzare, precizați codurile specificate pe plăcuța cu date de identificare a produsului dumneavoastră.

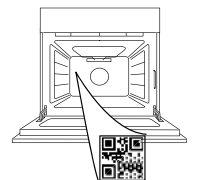



**ДЯКУЄМО, ЩО ПРИДБАЛИ ВИРІБ HOTPOINT-ARISTON**

Для отримання більш повної допомоги зареєструйте свій пристрій на сайті [www.register10.eu](http://www.register10.eu)

**ВІДСКАНУЙТЕ QR-КОД НА ПРИСТРОЇ, ЩОБ ОТРИМАТИ ДОДАТКОВУ ІНФОРМАЦІЮ**

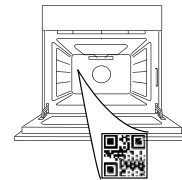

**Перед використанням пристрою уважно прочитайте інструкції з техніки безпеки.**

## ОПИС ВИРОБУ

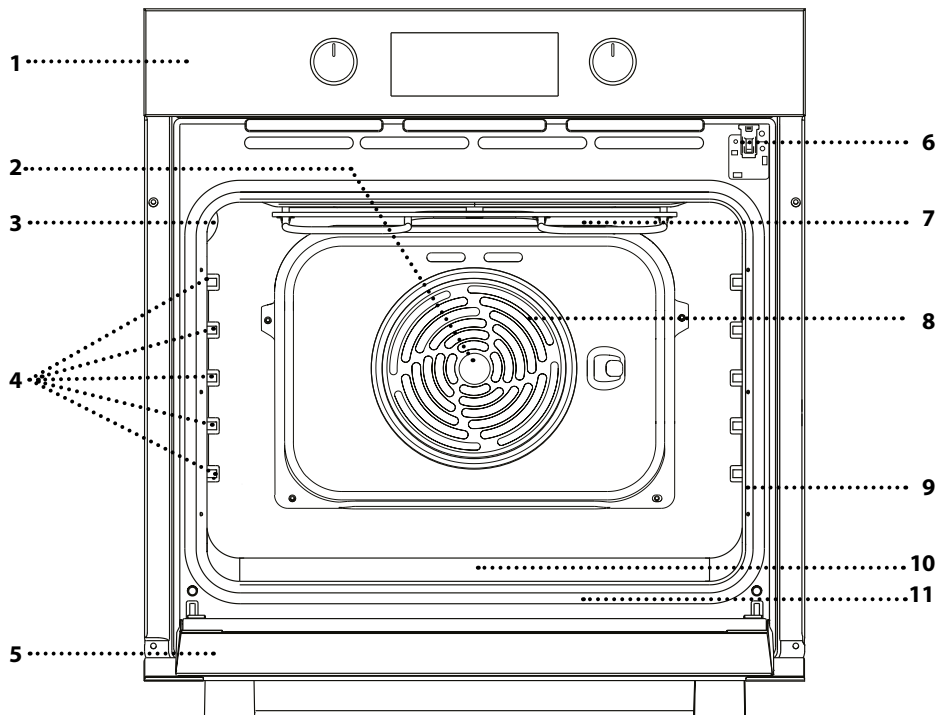

1. Панель керування
2. Вентилятор
3. Лампочка
4. Напрявні для решітки (рівень вказано на стінці робочої камери)
5. Дверцята
6. Замок дверцят (зачиняє дверцята під час автоматичного очищування та після нього)
7. Верхній нагрівальний елемент/гриль
8. Круговий нагрівальний елемент (не видно)
9. Паспортна табличка (не знімати)
10. steam-заглиблення для питної води
11. Нижній нагрівальний елемент (не видно)

## ОПИС ПАНЕЛІ КЕРУВАННЯ

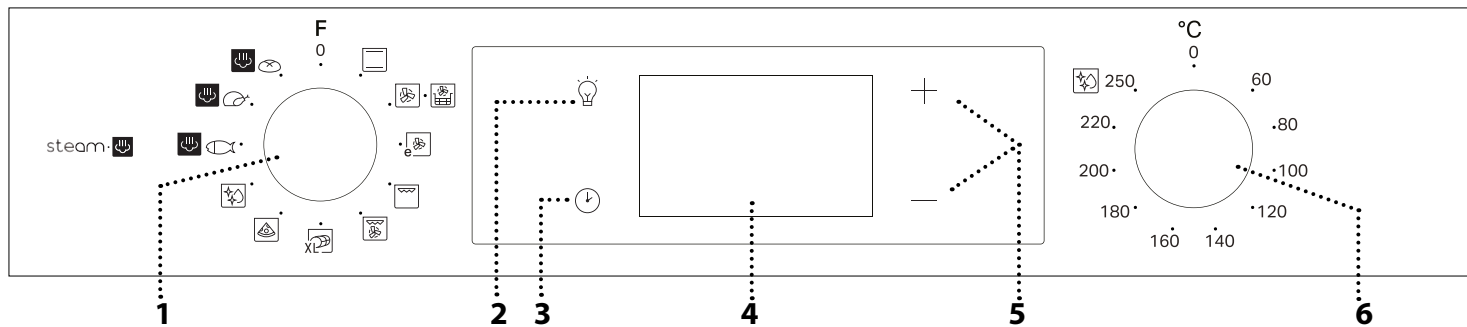

### 1. РУЧКА ВИБОРУ

Щоб увімкнути духову шафу, виберіть будь-яку функцію. Щоб вимкнути духову шафу, поверніть кнопку у положення 0.

### 2. СВІТЛО

Коли духову шафу ввімкнено, натисніть , щоб увімкнути або вимкнути лампу в духовій шафі.

### 3. НАЛАШТУВАННЯ ЧАСУ

Для доступу до налаштувань часу готування, затримки запуску та таймера.

Для відображення часу, коли духову шафу вимкнено.

### 4. ДИСПЛЕЙ

### 5. КНОПКИ РЕГУЛЮВАННЯ

Для зміни налаштувань часу готування.

### 6. РУЧКА ТЕРМОСТАТА

Поверніть, щоб вибрати бажану температуру, коли активовано функції ручного режиму.

Зверніть увагу: тип ручки може відрізнятися в залежності від моделі. Якщо ручки є ручками натискного типу, натисніть на центр ручки, щоб вивести її з гнізда.

# ПРИЛАДДЯ

## РЕШІТКА

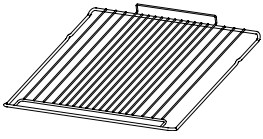

Використовується для готування страв або як підставка для каструль, форм для випікання тортів та іншого жаростійкого кухонного посуду.

## ЛИСТ ДЛЯ АЕРОГРИЛЯ\*

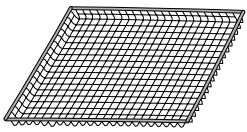

Це приладдя призначене для використання під час приготування страв з функцією «Аерогриль», що забезпечує оптимальну хрусткість та золотисту скоринку для вашої їжі. Для використання поставте лист на решітку. Він придатний для миття в посудомийній машині, що спрощує очищення.

\* Наявний лише в деяких моделях. Кількість та тип приладдя може відрізнятись залежно від придбаної моделі.

Інші аксесуари можна придбати окремо в центрі післяпродажного обслуговування.

## ВСТАНОВЛЕННЯ РЕШІТКИ ТА ІНШОГО ПРИЛАДДЯ

Спочатку вставте решітку на бажаному рівні, утримуючи її трохи нахиленою вгору, та натисніть на підняту задню сторону (спрямовану вгору) донизу.

Після цього посуňte її горизонтально вздовж напрямних якомога далі.

Інше приладдя, наприклад, лист для випікання, слід вставляти горизонтально, просуваючи його по напрямним.

## ВИСУВНІ ПОЛИЦІ ТА ТРИМАЧІ ПОЛИЦЬ

Перед використанням духовки зніміть захисну стрічку [a], а потім видаліть захисну фольгу [b] з телескопічних напрямних.

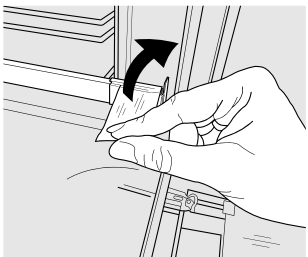

[a]

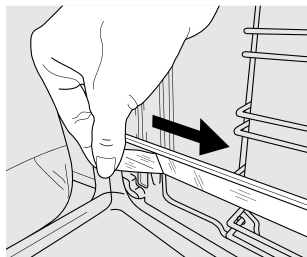

[b]

## ЗНЯТТЯ ТЕЛЕСКОПІЧНИХ НАПРЯМНИХ [c]

Потягніть нижню частину телескопічної напрямної, щоб відчепити нижні гачки (1), і потягніть телескопічні напрямні вгору, знявши їх із верхніх гачків (2).

## ПІДДОН\*

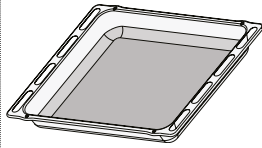

Використовується у якості дека для готування м'яса, риби, овочів, фокачі тощо або підставки під решітку для соку, що витікає під час готування.

## ЛИСТ ДЛЯ ВИПІКАННЯ\*

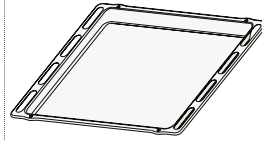

Використовується для готування хлібобулочних і кондитерських борошняних виробів, а також печені, запеченої в пергаменті риби тощо.

## ТЕЛЕСКОПІЧНІ НАПРЯМНІ\*

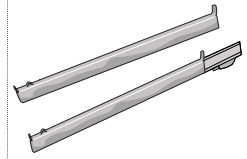

Для полегшення встановлення або витягування приладдя.

## ПОВТОРНЕ ВСТАНОВЛЕННЯ ТЕЛЕСКОПІЧНИХ НАПРЯМНИХ [d]

Зачепіть верхні гачки на напрямних для решітки (1), потім притисніть нижню частину телескопічних напрямних до напрямних для решітки, поки нижні гачки чутно не зафіксуються (2).

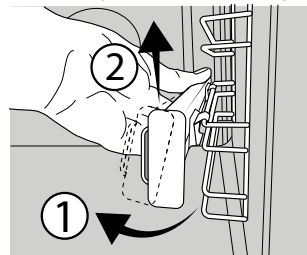

[c]

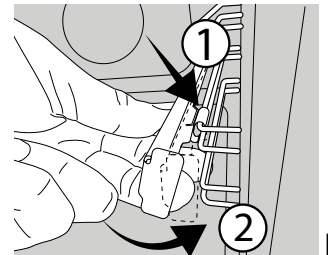



[d]

## ЗНЯТТЯ ТА ВСТАНОВЛЕННЯ НАПРЯМНИХ ДЛЯ РЕШІТКИ



1. Щоб зняти напрямні для решітки, міцно тримаючись за зовнішню частину напрямної, потягніть її на себе, щоб витягти опору і два внутрішні штифти зі своїх гнізд.
2. Щоб встановити на місце напрямні для решітки, розташуйте їх біля заглиблень, попередньо встановивши на місця два штифти. Після чого розмістіть зовнішню частину біля її гнізда, вставте опору і міцно притисніть її до стінки з заглибленнями, щоб впевнитися, що напрямна належним чином закріплена.

# ПЕРЕД ПОЧАТКОМ ВИКОРИСТАННЯ

## 1. НАЛАШТУВАННЯ ЧАСУ

При першому ввімкненні приладу потрібно встановити час: Натискайте , поки значок  та дві цифри годин + або — та годинник  не почнуть блимати на дисплеї.



За допомогою кнопки + або — встановіть значення годин і натисніть  для підтвердження. Почнуть блимати дві цифри хвилин. За допомоги кнопок + або — встановіть значення хвилини та натисніть кнопку  для підтвердження.

Зверніть увагу: Якщо значок  блимає, наприклад, після тривалих перебоїв у подачі електроенергії, потрібно встановити час.

## 2. ПРОГРІВАННЯ ДУХОВОЇ ШАФИ

Нова духова шафа може виділяти запахи, що залишилися після її виготовлення: це не є несправністю. Тому, перш ніж готувати їжу, рекомендуємо прогріти порожню духову шафу, щоб усунути будь-які можливі запахи.

Зніміть із духової шафи захисну картонну упаковку або прозору плівку та витягніть з неї все приладдя.

Нагрійте духову шафу до 250 °C протягом приблизно однієї години. При цьому духова шафа має бути порожньою.

Зверніть увагу: рекомендується провітрити приміщення після першого використання приладу.

## ФУНКЦІЇ



### СТАНДАРТНИЙ РЕЖИМ

Для готування будь-якої страви лише на одній полиці.



### КОНВЕКЦІЯ

Для готування різних продуктів з однаковою температурою готування на декількох полицях (максимум трьох) одночасно. Ця функція дає змогу одночасно готувати різні страви і при цьому уникати змішування ароматів.



### АЕРОГРИЛЬ

Функція «Аерогриль» дозволяє готувати багато видів їжі з меншою кількістю олії, в результаті чого страви матимуть приємну хрустку скоринку та будуть більш корисними. Камера духової шафи нагрівається, а вентилятор циркулює гаряче повітря. Для досягнення найкращих результатів використовуйте кошик «Аерогриль», що входить до комплекту деяких моделей.

Для використання розмістіть їжу одним шаром у кошику «Аерогриль», уникаючи накладання шматків один на одного, та дотримуйтесь інструкцій із таблиці приготування «Аерогриль». Встановіть деко на решітку та вставте деко для випікання на нижчий рівень для збору крихт або крапель жиру.

Уникайте використання кількох дек одночасно, щоб забезпечити рівномірне приготування.



### КОНВЕКЦІЯ ECO

Для готування печені та фаршированих шматків м'яса на одній полиці. Їжу захищає від надмірного пересихання періодична легка циркуляція повітря.

При використанні функції «ECO» індикатор залишається вимкненим протягом готування, але його можна знову увімкнути, натиснувши кнопку .



### ГРИЛЬ

Для смаження стейків, кебабів і ковбасок, запікання овочів і готування гринок.

Під час смаження м'яса на грилі рекомендуємо користуватися піддоном для збирання соку: поставте піддон на будь-якому рівні під решіткою та налейте в нього 200 мл питної води.



### ТУРБОГРИЛЬ

Для смаження великих шматків м'яса (ніжок, ростбіфів, курчат). Рекомендуємо використовувати піддон для збирання соку: поставте піддон на будь-якому рівні під решіткою та налейте у нього 200 мл питної води.



### ВЕЛИКІ ШМАТКИ

Для готування великих шматків м'яса (понад 2,5 кг). Рекомендуємо повертати м'ясо під час готування, щоб усі боки підсмажувалися рівномірно. Також рекомендуємо поливати шматок м'яса соусом, щоб він не був надто сухим.



### ПІЦА

Для випікання піци та хліба різних типів і розмірів. У середині процесу готування бажано поміняти місцями дека для випікання.



### DIAMOND CLEAN

Дія пари, що вивільняється під час цього спеціального низькотемпературного циклу очищення, дає змогу легко видаляти бруд та залишки їжі. Налийте на дно духової шафи 100-120 мл питної води, потім встановіть ручку вибору й ручку термостата у положення . Краще використовувати цю функцію протягом 35 хвилин.

Активуйте цю функцію, коли духова шафа охолоне та дайте їй охолонути протягом 15 хвилин після закінчення циклу. положення значка не відповідає температурі в духовій шафі під час циклу очищення.

### ПАРА

РИБА НА ПАРИ 

М'ЯСО НА ПАРИ 

ХЛІБ НА ПАРИ 

Функція «Пара» дає змогу досягти відмінних результатів завдяки використанню пари під час циклу готування. Ця функція автоматично підтримує ідеальну температуру для готування широкого спектру страв; час готування основних страв зазначено у відповідній таблиці готування. Завжди вмикайте функцію пари, коли духовка холодна, і після додавання 200 мл питної води на дно шафи. Щоб активувати функцію «Пара», поверніть ручку термостата в положення зі значком .

## ЩОДЕННЕ ВИКОРИСТАННЯ

### 1. ВИБІР ФУНКЦІЇ

Щоб обрати функцію, встановіть *ручку вибору* на символ, що відповідає бажаній функції: засвітиться дисплей і пролунає звуковий сигнал.



### 2. АКТИВУВАННЯ ФУНКЦІЇ

#### РУЧНИЙ РЕЖИМ

Для початку виконання обраної функції поверніть *ручку термостата*, щоб встановити бажану температуру.

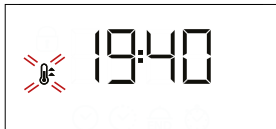

Зверніть увагу: під час готування можна змінити функцію, повертаючи *ручку вибору*, або відрегулювати температуру, повертаючи *ручку термостата*. Функція не запуститься, якщо *ручка термостата* буде на 0 можна вибрати час приготування, час закінчення приготування (тільки якщо встановлено час приготування) й таймер.

#### ПІДНІМАННЯ ТІСТА

Щоб розпочати виконання функції «Піднімання тіста», встановіть *ручку термостата* на відповідний символ; Якщо в духовій шафі встановлено іншу температуру, функцію не буде запущено.

Зверніть увагу: Можна налаштувати час готування, час завершення готування (тільки у разі встановлення часу готування) і таймер.

steam 

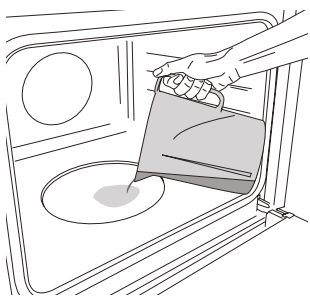

Для запуску функції парової обробки налейте 200 мл питної води на дно духової шафи.

Виберіть функцію, обертаючи за годинниковою стрілкою ручку вибору на відповідному значку і ручку термостата в будь-якому положенні в діапазоні від 160 до 180 °C (як показано на значку). Функція

запуститься, і на дисплеї відобразиться поточний час. Попереднє прогрівання не потрібне. Для завершення приготування поверніть регулятор вибору в положення "0".

Під час готування за допомогою пари не відчиняйте дверцята й ніколи не доливайте воду.

Зверніть увагу: Відкриття дверцят і доливання води під час готування може мати негативний вплив на остаточний результат приготування.

### 3. ПРОГРІВАННЯ

Коли почнеться виконання функції, звуковий сигнал і блимаючий значок  на дисплеї вкажуть на те, що активовано фазу попереднього підігріву.

У кінці цієї фази пролунає звуковий сигнал і значок  на дисплеї почне постійно світитися, це вказуватиме на те, що духовка досягла заданої температури: у цей момент покладіть їжу всередину і переходьте до готування.

Зверніть увагу: якщо поставити їжу в шафу до закінчення попереднього прогрівання, це може погіршити остаточний результат готування.

### 4. ПРОГРАМУВАННЯ ГОТУВАННЯ

Перед початком програмування готування потрібно вибрати функцію.



#### ТРИВАЛІСТЬ

Натисніть і утримуйте кнопку , поки на дисплеї не почне блимати значок  і "00:00".





За допомогою кнопок + та — встановіть бажаний час готування і натисніть  для підтвердження.

Активуйте функцію, встановивши *ручку термостата* на бажану температуру: пролунає звуковий сигнал і на дисплеї з'явиться повідомлення про те, що готування їжі завершено.

Зверніть увагу: Щоб скасувати встановлений час готування, натискайте кнопку , поки на дисплеї не почне блимати значок , потім за допомогою кнопки — скиньте час готування на значення "00:00". Цей час готування включає фазу попереднього нагрівання.

#### ПРОГРАМУВАННЯ ЧАСУ ЗАВЕРШЕННЯ ГОТУВАННЯ/ ЗАТРИМКИ ЗАПУСКУ

Після встановлення часу готування початок виконання функції може бути відкладено за рахунок програмування часу завершення її виконання: Натискайте кнопку , поки на дисплеї не почне блимати значок  і значення поточного часу запуску.



За допомоги кнопки + або — встановіть бажаний час завершення готування і натисніть ⏻ для підтвердження.

Активуйте функцію, встановивши *ручку термостата* на бажану температуру: Функцію буде призупинено до її автоматичного запуску після періоду часу, який розраховано так, щоб закінчити готування у встановлений час.

Зверніть увагу: для скасування цього налаштування вимкніть духову шафу, встановивши *ручку вибору* у положення 0.

Функція затримки запуску недоступна для функцій «Гриль» і «Турбогриль».

## ЗАВЕРШЕННЯ ГОТУВАННЯ

Пролунає звуковий сигнал і на дисплеї з'явиться повідомлення про те, що виконання функції завершено.



Поверніть *ручку вибору*, щоб обрати іншу функцію, або у положення 0, щоб вимкнути духову шафу.

Зверніть увагу: Якщо таймер увімкнено, на дисплеї поперемінно з'являтиметься напис «END» і час, що залишився.

## 5. НАЛАШТУВАННЯ ТАЙМЕРА

Ця опція не перериває та не програмує функції готування, але дає змогу використовувати дисплей для відображення таймера під час виконання функції або коли духову шафу вимкнено.

Натискайте ⏻, поки ⏰ і значок «00:00» не почнуть блимати на дисплеї.



За допомогою кнопки + або — встановіть бажаний час і натисніть ⏻ для підтвердження. Після того як таймер завершить зворотний відлік обраного часу, пролунає звуковий сигнал.

Примітки: Щоб вимкнути таймер, натискайте кнопку ⏻, поки значок ⏰ не почне блимати, потім за допомоги кнопки — скиньте час до значення «00:00».

### ПРИМІТКИ

- Не накривайте внутрішню поверхню приладу алюмінієвою фольгою.
- Ніколи не пересувайте каструлі або сковорідки по дну духової шафи, оскільки це може пошкодити емалеве покриття.
- Не ставте на двері важкі предмети і не тримайтеся за двері.

# ТАБЛИЦЯ ГОТУВАННЯ

РЕЦЕПТ	ФУНКЦІЯ	ПОПЕРЕДНЄ ПРОГРІВАННЯ	ТЕМПЕРАТУРА (°C)	ТРИВАЛІСТЬ (хв)	РІВЕНЬ І ПРИЛАДДЯ
Пироги з дріжджового тіста		Так	160 - 180	30 - 90	2/3
		Так	160 - 180	30 - 90	4 1
Пиріг із начинкою (чізкейк, штрудель, фруктовий пиріг)		Так	160 - 200	35 - 90	2
		Так	160 - 200	40 - 90	4 2
Печиво/тарталетки		Так	160 - 180	20 - 45	3
		Так	150 - 170	20 - 45	4 2
		Так	150 - 170	20 - 45	5 3 1
Заварні тістечка		Так	180 - 210	30 - 40	3
		Так	180 - 200	35 - 45	4 2
		Так	180 - 200	35 - 45	5 3 1
Безе		Так	90	150 - 200	3
		Так	90	140 - 200	4 2
		Так	90	140 - 200	5 3 1
Піца/фокача		Так	190 - 250	15 - 50	1/2
		Так	190 - 250	20 - 50	4 2
Хліб		-	-	60	2
Заморожена піца		Так	250	10 - 20	3
		Так	230 - 250	10 - 25	3 2
Солоні пироги (овочевий пиріг, пиріг кіш)		Так	180 - 200	40 - 55	3
		Так	180 - 200	45 - 60	4 2
		Так	180 - 200	45 - 60	5 3 1
Воловани/печиво з листкового тіста		Так	190 - 200	20 - 30	3
		Так	180 - 190	20 - 40	4 2
		Так	180 - 190	20 - 40	5 3 1
Лазанья/запіканки з макаронами/ канелоні/відкриті пироги		Так	190 - 200	45 - 65	2
Ягнятина/телятина/яловичина/ свинина 1 кг		Так	190 - 200	80 - 110	3
Смажена свинина зі скоринкою 2 кг		Так	180 - 190	110 - 150	2
Курятина/кролик/качка 1 кг		Так	200 - 230	50 - 100	2
Індичка/гуска 3 кг		-	190 - 200	100 - 160	2
Фаршировані овочі (помідори, кабачки, баклажани)		Так	180 - 200	50 - 70	2

ФУНКЦІЇ							
	Традиц. режим	Конвекція	Піца	Автоматичне випікання хлібу	Гриль	Турбо гриль	Конвекція Eco

ПРИЛАДДЯ					
	Решітка	Форма для випікання або форма для тортів на решітці	Деко для випікання / піддон або форма для випікання на решітці	Піддон/деко для випікання	Піддон / деко для випікання з 200 мл води

РЕЦЕПТ	ФУНКЦІЯ	ПОПЕРЕДНЄ ПРОГРІВАННЯ	ТЕМПЕРАТУРА (°C)	ТРИВАЛІСТЬ (хв)	РІВЕНЬ І ПРИЛАДДЯ
Підсмажений хліб		-	250	2 - 6	5
Рибне філе/скибки		-	230 - 250	20 - 30 *	4 3
Ковбаски/кебаби/ поребрина/гамбургери		-	250	15 - 30 *	5 4
Смажена курятина 1-1,3 кг		Так	200 - 220	55 - 70 **	2 1
Ростбїф з кров'ю 1 кг		Так	200 - 210	35 - 50 **	3
Нога ягняти/гомїлка		Так	200 - 210	60 - 90 **	3
Смажена картопля		Так	200 - 210	35 - 55**	3
Овочева запїканка		-	200 - 210	25 - 55	3
М'ясо та картопля		Так	190 - 200	45 - 100 ***	4 1
Риба й овочї		Так	180	30 - 50 ***	4 1
Лазанья та м'ясо		Так	200	50 - 100 ***	4 1
Комплексна страва: Фруктовий пирїг (рївень 5)/лазанья (рївень 3)/м'ясо (рївень 1)		Так	180 - 190	40 - 120 ***	5 3 1
Смажене м'ясо/фаршированї шматки м'яса		-	170 - 180	100 - 150	3

\* Перевернїть страву пїсля завершення половини часу готування

\*\* Перевернїть страву по завершеннї двох третин часу готування (якщо необхідно).

\*\*\* Передбачувана тривалїсть часу: страви можна виймати з духової шафи через рїзні промїжки часу, залежно вїд особистого смаку.













ФУНКЦІЇ						
	Традиц. режим	Конвекція	Пїца	Гриль	Турбо гриль	Конвекція Есо
ПРИЛАДДЯ						
	Решїтка	Форма для випїкання або форма для тортів на решїтцї	Деко для випїкання / пїддон або форма для випїкання на решїтцї	Пїддон/деко для випїкання	Пїддон / деко для випїкання з 200 мл води	

# Hotpoint

ARISTON

РЕЦЕПТ	ФУНКЦІЯ	ВОДА (мл)	ПОПЕРЕДНЄ ПРОГРІВАННЯ	ТЕМПЕРАТУРА (°C)	ТРИВАЛІСТЬ (хв)	РІВЕНЬ І ПРИЛАДДЯ
Рибне філе / котлети 0,5 - 2 см	steam 	200	-	190 - 210	15 - 25	3
Ціла риба 300 - 600 г	steam 	200	-	190 - 210	15 - 30	3
Ціла риба 600 г - 1,2 кг	steam 	200	-	180 - 200	25 - 45	3
Ростбїф з кров'ю 1 кг	steam 	200	-	190 - 210	40 - 55	3
Гомілка ягняти 500 г - 1,5 кг	steam 	200	-	170 - 190	60 - 75	2
Курка / цесарка / качка Ціла 1 - 1,5 кг	steam 	200	-	200 - 220	55 - 75	2
Курка / цесарка / качка Шматки 500 г - 1,5 кг	steam 	200	-	200 - 220	40 - 60	3
Курятина / кролятина / качатина Ціла, 3 кг	steam 	200	-	160 - 180	100 - 140	2
Ягнятина / яловичина / свинина 1 кг	steam 	200	-	170 - 190	60 - 100	3
Хлібна булочка 80 - 100 г	steam 	200	-	200 - 220	30 - 45	3
Бутербродний хліб у формі 300 - 500 г	steam 	200	-	170 - 190	45 - 60	3
Буханка хліба 500 г - 2 кг	steam 	200	-	160 - 170	50 - 100	2
Багети 200 - 300 г	steam 	200	-	200 - 220	30 - 45	3

Вказаний час включає етап попереднього нагрівання: рекомендуємо класти їжу до духової шафи і встановлювати час готування при запуску функції.

ФУНКЦІЇ							steam 	steam 	steam 
	Традиц. режим	Конвекція	Піца	Гриль	Турбо гриль	Конвекція Есо	Риба	М'ясо	Хліб
ПРИЛАДДЯ									
	Решітка	Форма для випікання або форма для тортів на решітці	Деко для випікання / піддон або форма для випікання на решітці	Деко для випікання / піддон або форма для випікання на решітці	Піддон/деко для випікання	Піддон / деко для випікання з 200 мл води			

### ГОТУВАННЯ В АЕРОГРИЛІ

КАТЕГОРІЯ	РЕЦЕПТ	ФУНКЦІЯ	РЕКОМЕНДОВАНА КІЛЬКІСТЬ	ПОПЕРЕДНЄ ПРОГРІВАННЯ	ТЕМПЕРАТУРА (°C)	ТРИВАЛІСТЬ (ХВ)	РІВЕНЬ І ПРИЛАДДЯ
Заморожені продукти	Заморожена картопля фрі		500 - 700	✓	200	20 - 30	3 1
	Заморожені курячі нагетси		500 - 700	✓	200	15 - 20	4 1
	Рибні палички		500 - 700	✓	220	15 - 20	4 1
Овочі	Паніровані цукіні		400	✓	200	15 - 20	4 1
	Домашня картопля фрі		300 - 800	✓	200	25 - 40	4 1
	Овоче асорті		300 - 800	✓	200	20 - 35	4 1
М'ясо і риба	Курячі грудки		1 - 4 см	✓	200	20 - 50	4 1
	Курячі крильця		2300 - 800	✓	220	20 - 40	4 1
	Котлета в паніровці		1 - 4 см	✓	220	15 - 40	4 1
	Рибне філе		1 - 4 см	✓	200	15 - 25	4 1

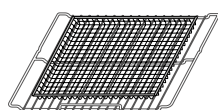

**Спеціальний лист для аерогриля завжди має бути розміщено на решітці.**

Для готування свіжих або домашніх страв розподіліть олію рівномірно.

Ми рекомендуємо встановити порожній лист в лоток рівня 1, щоб зібрати залишки жиру, які під час готування можуть потрапляти з листа для аерогриля.

Щоб гарантувати рівномірне приготування, перемішуйте їжу в середині рекомендованого інтервалу приготування.

# ЧИЩЕННЯ ТА ОБСЛУГОВУВАННЯ

Перш ніж виконувати обслуговування або очищення, переконайтеся, що духову шафу охолола.

Забороняється застосовувати пароочисники.

Забороняється використовувати дротяні мочалки або засоби для чищення з абразивною чи корозійною дією, оскільки вони можуть пошкодити поверхні виробу.

Надягайте захисні рукавички.

Перед виконанням будь-яких операцій обслуговування необхідно від'єднати духову шафу від електромережі.

## ЗОВНІШНІ ПОВЕРХНІ

Протирайте поверхні вологою тканиною з мікрофібри. Якщо вони дуже брудні, додайте кілька крапель рН-нейтрального мийного засобу. На завершення протріть сухою серветкою.

Не користуйтеся корозійними або абразивним засобами для чищення. Якщо будь-які з цих засобів випадково потраплять на поверхні приладу, негайно зтріть їх вологою тканиною з мікрофібри.

## ВНУТРІШНІ ПОВЕРХНІ

- Після кожного використання дайте духовій шафі охолонути, а потім очистіть її від будь-якого осаду чи плям від продуктів, це бажано зробити, поки вона ще тепла. Щоб висушити конденсат, який утворився внаслідок готування страв із високим вмістом води, дайте духовій шафі повністю охолонути, а потім витріть її тканиною або губкою.

- Якщо на внутрішніх поверхнях присутні стійкі забруднення, ми рекомендуємо увімкнути функцію автоматичного очищення для отримання оптимальних результатів після очищення. За наявності залишків вапняних відкладень, уникайте проведення очищення шляхом активації піроциклу. Перед активацією видаліть вапняний наліт, як це описано вище.
- Для полегшення очищення скла дверцят можна легко зняти і потім встановити на місце.
- Скло дверцят мийте відповідним рідким мийним засобом.

## ПРИЛАДДЯ

Замочуйте приладдя у водному розчині мийного засобу відразу після використання, тримаючи його за допомогою прихватки, якщо воно досі гаряче. Залишки їжі можна видалити щіткою або губкою.

## ЗНЯТТЯ ТА ВСТАНОВЛЕННЯ ДВЕРЦЯТ

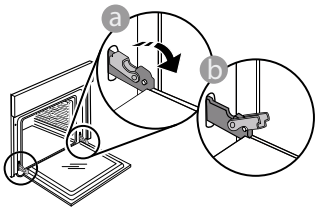

1. Щоб зняти дверцят, повністю відчиніть їх і опустіть засувки, поки вони не будуть у положенні розблокування.

3. Щоб встановити дверцят на місце, піднесіть їх до духової шафи, вирівняйте гачки петель з їхніми пазами та закріпіть верхню частину у пазі.

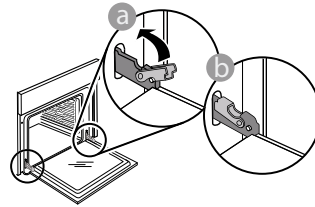

4. Опустіть дверцят, а потім повністю відчиніть їх. Опустіть засувки в початкове положення: Переконайтеся, що вони повністю опущені.

Легко натисніть, щоб переконаватися, що засувки перебувають у правильному положенні.

5. Спробуйте зачинити дверцят і перевірте, чи перебувають вони на одній лінії з панеллю керування. Якщо це не так, знову виконайте наведені вище кроки: Якщо дверцят не працюють правильно, вони можуть бути пошкоджені.

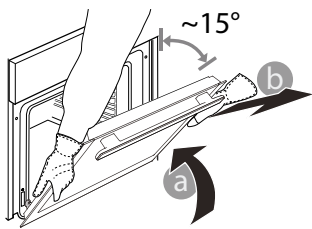

2. Зачиніть дверцят до упору. Міцно візьміться за дверцят обома руками, не тримайте їх за ручку. Щоб зняти дверцят, продовжуйте зачиняти їх і одночасно потягніть їх вгору, поки вони не звільняться зі

свого гнізда. Покладіть зняті дверцят на м'яку поверхню.

## ОПУЩЕННЯ ВЕРХНЬОГО НАГРІВАЛЬНОГО ЕЛЕМЕНТА

1. Витягніть нагрівальний елемент з його гнізда, а потім опустіть його.

2. Щоб встановити нагрівальний елемент на місце, підніміть його угору, трохи потягніть до себе і переконайтеся, що опорний виступ надійно зафіксовано.

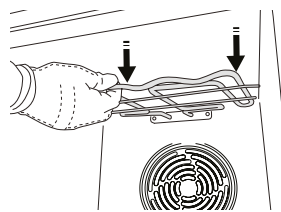
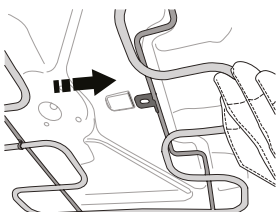

## ЗАМІНА ЛАМПИ

1. Відключіть духову шафу від електромережі.
2. Відкрутіть плафон індикатора, замініть лампу та прикрутіть плафон на місце.
3. Знову підключіть духову шафу до електромережі.

Зверніть увагу: використовуйте галогенові лампи типу G9, 25 Вт/230 В, Т300 °С. Лампа, що використовується у виробі, розроблена спеціально для побутових електричних приладів і не підходить для побутового освітлення приміщень (Регламент ЄС 244/2009).

Лампи можна придбати в центрі післяпродажного обслуговування. - Не торкайтеся лампи голими руками, оскільки відбитки пальців можуть пошкодити її. Не користуйтеся духовою шафою, доки не встановите плафон на місце.

## ОЧИЩЕННЯ СКЛА ДВЕРЦЯТ

1. Знявши дверцята і поклавши їх на м'яку поверхню ручкою донизу, одночасно натисніть на два фіксатори і зніміть верхній край дверця, потягнувши їх на себе.

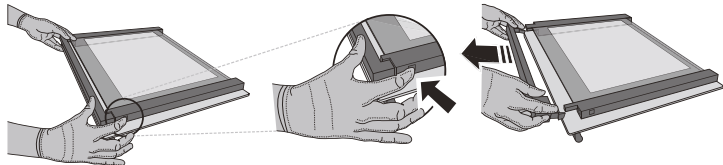

2. Підніміть і міцно утримуйте внутрішнє скло обома руками, для очищення зніміть і покладіть його на м'яку поверхню.

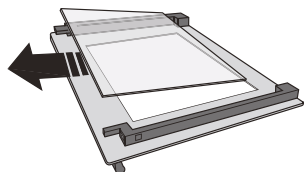

3. Встановіть проміжну панель (позначену «1R») перед встановленням внутрішньої панелі: Щоб правильно встановити скляні панелі, переконайтеся, що маркування «R» можна побачити у лівому куті. Спочатку вставте довгу сторону скла, позначену символом «R», в опорні гнізда, потім опустіть його у відповідне положення. Повторіть цю процедуру для обох скляних панелей.

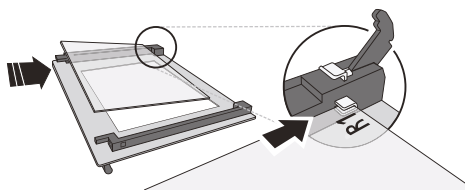

4. Встановіть на місце верхню кромку: Клацання свідчить про правильне встановлення. Перш ніж встановити дверцята, переконайтеся у надійності ущільнення.

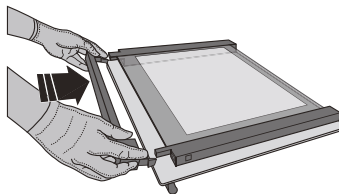

## ПОШУК І УСУНЕННЯ НЕСПРАВНОСТЕЙ

ПРОБЛЕМА	МОЖЛИВА ПРИЧИНА	РІШЕННЯ
Духова шафа не працює.	Відключення живлення. Від'єднання від електромережі.	Перевірте, чи є напруга в електромережі, а також чи підключено духову шафу до електромережі. Вимкніть духову шафу і знову увімкніть її, щоб перевірити, чи зникла несправність.
На дисплеї відображається літера «F» й число або інша літера після неї.	Несправність духової шафи.	Зверніться до найближчого центра післяпродажного обслуговування клієнтів і повідомте спеціалістам число, яке відображається після літери «F».
На дисплеї відображається повідомлення «Hot» (Гаряче), та обрана функція не запускається.	Зависока температура.	Залиште духову шафу охолонути, після чого активуйте функцію. Оберіть іншу функцію.

**З правилами, стандартною документацією та додатковою інформацією про виріб можна ознайомитися наступним чином:**

- За допомогою QR-коду на вашому виробі
- Відвідайте наш веб-сайт [docs.hotpoint.eu](https://docs.hotpoint.eu)
- Або зверніться до нашого центру післяпродажного обслуговування клієнтів (номер телефону зазначено у гарантійному талоні). Звертаючись до центру післяпродажного обслуговування, повідомте коди, зазначені на паспортній табличці виробу.

