

VINAMOUR 48 UNO

Weinkühlschrank
Wine Cooler
Vinoteca
Cave à vin
Frigorifero per vino

10045818



COOKINGCO
OKINGCOO
KINGCOOKIN
INGCOOKING
COOKINGCO
OOKINGCOO
KINGCOOKIN
INGCOOKING

KLARSTEIN

www.klarstein.com

Sehr geehrter Kunde,

wir gratulieren Ihnen zum Erwerb Ihres Gerätes. Lesen Sie die folgenden Hinweise sorgfältig durch und befolgen Sie diese, um möglichen Schäden vorzubeugen. Für Schäden, die durch Missachtung der Hinweise und unsachgemäßen Gebrauch entstehen, übernehmen wir keine Haftung. Scannen Sie den folgenden QR-Code, um Zugriff auf die aktuellste Bedienungsanleitung und weitere Informationen rund um das Produkt zu erhalten:



INHALTSVERZEICHNIS

Sicherheitshinweise 4
Installation 6
Geräteübersicht 7
Inbetriebnahme und Bedienung 7
Reinigung und Pflege 8
Fehlersuche und Fehlerbehebung 9
Produktdatenblatt 10
Spezielle Entsorgungshinweise für Verbraucher in Deutschland 12
Hinweise zur Entsorgung 14
Hersteller & Importeur (UK) 14

English 15
Español 25
Français 35
Italiano 45

TECHNISCHE DATEN

Artikelnummer	10045818
Stromversorgung	220-240 V ~ 50-60 Hz
Volumen	128 L
Temperaturbereich	4-18 °C

SICHERHEITSHINWEISE

- Prüfen Sie vor der Benutzung die angegebene Spannung auf dem Typenschild. Schließen Sie das Gerät nur an Steckdosen an, die der Spannung des Geräts entsprechen.
- Kinder ab 8 Jahren, physisch und körperlich eingeschränkte Menschen dürfen das Gerät nur benutzen, wenn sie vorher von einer für Sie verantwortlichen Aufsichtsperson ausführlich mit den Funktionen und den Sicherheitsvorkehrungen vertraut gemacht wurden. Achten Sie darauf, dass Kinder nicht mit dem Gerät spielen. Die Reinigung darf von Kindern nur unter Aufsicht durchgeführt werden.
- Achten Sie darauf, dass die Ventilationsöffnung frei sind und reinigen Sie sie regelmäßig.
- Benutzen Sie keine mechanischen Geräte, um den Abtau-Prozess zu beschleunigen.
- Stellen Sie keine elektrischen Geräte, z. B. Eismaschinen in den Kühlschrank.
- Achten Sie darauf, den Kühlmittel-Kreislauf nicht zu beschädigen.
- Falls das Netzkabel oder der Stecker beschädigt sind, müssen sie vom Hersteller, einem autorisierten Fachbetrieb oder einer ähnlich qualifizierten Person ersetzt werden.
- Überprüfen Sie das Netzkabel regelmäßig auf Schäden. Benutzen Sie das Gerät nicht mit beschädigtem Netzkabel.
- Fassen Sie das Gerät, den Stecker und das Netzkabel nicht mit nassen Händen an.
- Verwenden Sie nach Möglichkeit kein Verlängerungskabel. Falls Sie doch eines verwenden, achten Sie darauf, dass der Amperewerte des angeschlossenen Geräts den maximalen Amperewert des Netzkabels nicht überschreitet.
- Lassen Sie um das Gerät herum mindestens 5 cm Platz zu den Seiten und 10 cm Platz nach hinten, damit die Luft ausreichend zirkulieren kann.
- Stellen Sie keine heißen Lebensmittel in das Gerät. Lassen Sie sie erst auf Zimmertemperatur abkühlen.
- Schließen Sie die Tür möglichst schnell nachdem Sie Lebensmittel hinzugeben, damit die Kälte nicht entweicht.
- Stellen Sie das Gerät auf einen festen, ebenen Untergrund. Stellen Sie es nicht auf einen weichen Untergrund, z. B. einen Teppich.
- Stellen Sie keine Gegenstände auf das Gerät.
- Lagern sie keine entzündlichen oder explosiven Substanzen im Gerät.
- Benutzen Sie das Gerät nicht im Freien.
- Ziehen sie den Stecker nicht am Kabel aus der Steckdose, sondern halten Sie ihn beim Abziehen mit der Hand fest.
- Achten Sie darauf, dass das Netzkabel keine heißen Oberflächen berührt.
- Schließen Sie das Gerät nur an geerdete Steckdosen an.
- Schließen Sie das Gerät nicht an Steckdosen, an die bereits andere Küchengeräte angeschlossen sind.
- Tauen Sie das Gefrierfach regelmäßig ab.
- Wenn der Kühlschrank ausgeht, ausfällt oder ausgeschaltet wird, warten Sie 5 Minuten bevor Sie ihn wieder einschalten, andernfalls könnte der Kompressor Schaden nehmen.

Dieses Gerät enthält das Kältemittel Isobutan (R600a), ein Naturgas mit hoher Umweltverträglichkeit, aber brennbar. Obwohl es brennbar ist, schädigt es nicht die Ozonschicht und verstärkt nicht den Treibhauseffekt. Die Verwendung dieses Kältemittels führt zu einer etwas höheren Geräusentwicklung des Gerätes. Zusätzlich zum Kompressorgeräusch können Sie den Fluss des Kältemittels hören. Dies ist unvermeidlich und hat keine negative Wirkung auf die Leistung des Gerätes. Seien Sie während des Transports vorsichtig, so dass der Kältemittelkreislauf nicht beschädigt wird. Kältemittellecks können die Augen reizen.

Besondere Hinweise

- Kinder im Alter von 3 bis 8 Jahren dürfen das Gerät be- und entladen.
- Achten Sie bei der Positionierung des Gerätes darauf, dass das Netzkabel nicht eingeklemmt oder beschädigt wird.
- Achten Sie darauf, dass sich keine Mehrfachsteckdosen oder Netzteile auf der Rückseite des Gerätes befinden.

Um eine Kontamination von Lebensmitteln zu vermeiden, beachten Sie bitte die folgenden Anweisungen:

- Ein längeres Öffnen der Tür kann zu einem deutlichen Temperaturanstieg in den Fächern des Gerätes führen.



WARNUNG

Achten Sie bei Gebrauch, Wartung und Entsorgung des Gerätes auf das linke Symbol, das sich auf der Rückseite oder am Kompressor des Gerätes befindet. Dieses Symbol warnt vor möglichen Bränden. In den Kältemittelleitungen und im Kompressor befinden sich brennbare Stoffe. Halten Sie das Gerät bei Gebrauch, Wartung und Entsorgung von Feuerquellen fern.

Hinweise zum korrekten Gebrauch

- Dieses Gerät ist ausschließlich für die Lagerung von Wein bestimmt.
- Dieses Gerät ist nicht für die Verwendung als Einbaugerät vorgesehen, außer es wird explizit in der Anleitung erwähnt.
- Dieses Gerät ist nicht zum Einfrieren von Lebensmitteln geeignet.
- Die Regale wurden vorab so eingesetzt, dass sie die effizienteste Energienutzung ermöglichen.

Hinweis: Es wird empfohlen, die Temperatur auf 12 °C einzustellen. Wenn die Temperatur zu hoch eingestellt wird, kann der Wein verderben, wenn die Temperatur zu niedrig eingestellt wird, wird sehr viel Strom verbraucht.

INSTALLATION

- Dieses Gerät muss frei stehen und ist nicht zum Einbau in Wände geeignet.
- Stellen Sie das Gerät auf einen Untergrund, der das Gewicht bei voller Beladung aushält. Benutzen Sie die verstellbaren Füße an der Unterseite, um kleine Unebenheiten auszugleichen.
- Das Gerät darf nicht Schränke eingebaut werden, an deren Vorderseite sich Türen befinden.
- Oben, hinten und an den Seiten des Geräts müssen 10 cm Platz bleiben, damit die Luft ausreichend zirkulieren und den Kompressor kühlen kann.
- Halten Sie das Gerät fern von direkter Sonneneinstrahlung und Wärmequellen, wie Öfen, Heizungen und ähnlichem. Direkte Sonneneinstrahlung wirkt sich auf die Acrylbeschichtung aus, während Wärmequellen den Stromverbrauch erhöhen. Auch eine extrem kalte Umgebung könnte sich negativ auf den Betrieb des Geräts auswirken.
- Stellen Sie das Gerät nicht in feuchten Räumen auf.
- Die Stromversorgung des Gebäudes muss einen Hauptschalter mit einem Kontaktabstand von mindestens 3 mm zwischen den einzelnen Polen umfassen, um bei Störungen eine Unterbrechung des Stromkreises zu ermöglichen. Falls Sie sich nicht sicher sind, ob Ihre Steckdose den Anforderungen genügt, fragen Sie einen Elektriker.
- Nachdem Sie den Netzstecker eingesteckt haben, lassen Sie das Gerät 2-3 Stunden herunterkühlen bevor Sie die Fächer mit Lebensmitteln füllen.

GERÄTEÜBERSICHT

- 1 Bedienfeld
- 2 Griff
- 3 Einstellbare FüÙe
- 4 Abdeckung
- 5 Holzregal
- 6 Schutzgitter
- 7 Schloss

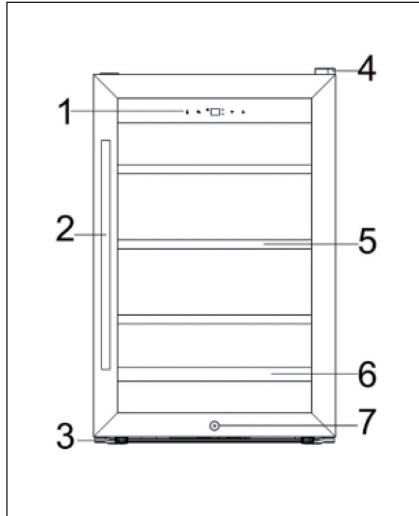

INBETRIEBNAHME UND BEDIENUNG

Vor dem Betrieb

Entfernen Sie die Außen- und Innenverpackung. Bevor Sie den Weinkühler anschließen, lassen Sie ihn ca. 4 Stunden aufrecht stehen. Dadurch wird die Möglichkeit einer Fehlfunktion im Kühlsystem durch unsachgemäÙe Handhabung beim Transport reduziert. Reinigen Sie die Innenflächen mit lauwarmem Wasser und einem weichen Tuch.

Aufstellung

Passen Sie die FüÙe an, damit das Gerät gerade steht. Halten Sie das Gerät fern vor direkter Sonneneinstrahlung und Wärmequellen (Herd, Heizung, Heizkörper). Direkte Sonneneinstrahlung kann die Acrylbeschichtung beschädigen und Wärmequellen erhöhen den elektrischen Verbrauch. Die Umgebungstemperatur sollte höher als 5 °C sein und niedriger als 32 °C.

Bedienfeld und Tastenfunktionen

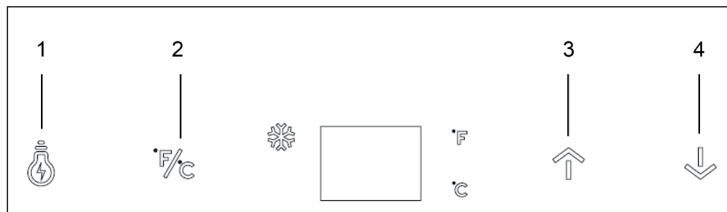

1	Licht-Taste: Drücken Sie die Taste, um das Licht ein- und auszuschalten.
2	Temperaturanzeige. Drücken Sie die Taste, um zwischen Celsius und Fahrenheit zu wechseln.
3	Temperatur erhöhen: Drücken Sie die Taste, um die Temperatur in 1 °C/1 °F-Schritten zu erhöhen.
4	Temperatur verringern: Drücken Sie die Taste, um die Temperatur in 1 °C/1 °F-Schritten zu verringern.

Türschloss

Das Gerät verfügt über ein Türschloss. Die Schlüssel befinden sich in der Plastiktüte, die die Bedienungsanleitung enthält. Setzen Sie den Schlüssel in das Schloss ein und drehen Sie ihn gegen den Uhrzeigersinn, um die Tür zu entriegeln. Um die Tür zu verriegeln, drehen Sie den Schlüssel im Uhrzeigersinn und versichern Sie sich, dass der Metallstift vollständig eingerastet ist. Entfernen Sie den Schlüssel und bewahren Sie ihn an einem sicheren Ort auf.

REINIGUNG UND PFLEGE

HINWEIS: Schalten Sie das Gerät aus und ziehen Sie vor der Wartung oder Reinigung den Stecker aus der Steckdose, um Stromschläge zu vermeiden.

Reinigung

- Entfernen Sie alle Inhalte.
- Wischen Sie das Innere mit einem Tuch aus, das vorher in lauwarmem Wasser getaucht wurde.
- Halten Sie die Türdichtung immer sauber.
- Reinigen Sie die Außenseite mit mildem Reinigungsmittel und warmem Wasser.
- Trocknen Sie die Innen- und Außenseite mit einem weichen Tuch ab.
- Achten Sie darauf, dass die Lüftungsöffnungen nicht durch Staub oder Schmutz blockiert werden, da sonst die Kühleffizienz des Gerätes verringert wird. Reinigen Sie die Öffnungen wenn sie verschmutzt sind.

In der Urlaubszeit

- Schalten Sie das Gerät zuerst aus und ziehen Sie den Netzstecker aus der Steckdose.
- Entfernen Sie alle Inhalte.
- Reinigen Sie das Gerät.
- Lassen Sie die Tür geöffnet, damit sich kein Kondenswasser, Schimmel oder Gerüchen bilden können.
- Kurzausflug: Wenn Sie nicht länger als 3 Wochen im Urlaub sind, lassen Sie das Gerät eingeschaltet.
- Lange Reisen: Wenn der Weinkühler für mehrere Monate nicht benutzt wird, entfernen Sie den gesamten Inhalt und ziehen Sie den Netzstecker. Reinigen und trocknen Sie den Innenraum gründlich. Um Geruchs- und Schimmelwachstum zu vermeiden, lassen Sie die Tür offen, blockieren Sie sie bei Bedarf.

Gerät bewegen

- Schalten Sie das Gerät zuerst aus und ziehen Sie den Stecker aus der Steckdose.
- Entfernen Sie alle Inhalte.
- Sichern Sie alle losen Gegenstände im Gerät.
- Kleben Sie die Türen mit Klebeband fest.

FEHLERSUCHE UND FEHLERBEHEBUNG

Problem	Mögliche Ursache
Das Gerät läuft nicht.	Gerät nicht eingesteckt, defekte oder umgelegte Sicherung.
Das Gerät ist nicht kalt genug.	Überprüfen Sie die Temperatureinstellungen.
	Die Umgebungstemperatur benötigt eine höhere Einstellung.
	Die Tür wurde zu oft geöffnet.
	Die Tür ist nicht richtig geschlossen.
	Die Türdichtung dichtet nicht richtig ab.
	Die Luft kann nicht richtig zirkulieren.
Das Licht funktioniert nicht.	Wenden Sie sich an den Kundendienst.
Vibrationen.	Das Gerät steht nicht gerade.
Laute Geräusche	Das Gerät steht nicht gerade.
	Überprüfen Sie den Lüfter.
Die Tür schließt nicht richtig.	Das Gerät steht nicht gerade.
	Die Tür wurde umgedreht und nicht richtig angebracht.
	Die Dichtung ist abgenutzt.

PRODUKTDATENBLATT

Angaben nach Verordnung (EU) Nr. 2019/2016

Name oder Handelsmarke des Herstellers: Klarstein				
Adresse des Herstellers: Wallstraße 16, 10179 Berlin, Deutschland.				
Artikelnummer: 10045818				
Art des Kühlgeräts:				
Geräuscharmes Gerät:	nein	Bauart:	freistehend	
Weinlagerschrank:	ja	Anderes Kühlgerät:	nein	
Allgemeine Produktparameter:				
Parameter		Wert	Parameter	Wert
Abmessungen (mm)	Höhe	830	Gesamtrauminhalt (in dm ³ oder L)	128
	Breite	540		
	Tiefe	540		
EEL	171	Energieeffizienzklasse	G	
Luftschallemissionen (in dB(A) re 1 pW)	41	Luftschallemissionsklasse	C	
Jährlicher Energieverbrauch (in kWh/a)	144	Klimaklasse:	erweitert gemäßigt, gemäßigt,	
Mindest-Umgebungstemperatur (in °C), für die das Kühlgerät geeignet ist	10	Höchstumgebungstemperatur (in °C), für die das Kühlgerät geeignet ist	32	
Winterschaltung	nein			

Fachparameter:					
Fachtyp		Fachparameter und -werte			
		Rauminhalt des Fachs (in dm ³ oder l)	Empfohlene Temperatureinstellung für eine optimierte Lebensmittellagerung (in °C) Diese Einstellungen dürfen nicht im Widerspruch zu den Lagerbedingungen gemäß Anhang IV Tabelle 3 stehen	Gefriervermögen (in kg/24h)	Entfrostungsart (automatische Entfrostung = A, manuelle Entfrostung = M)
Speisekammerfach	nein	-	-	-	-
Weinlagerfach	ja	128,0	12	-	A
Kellerfach	nein	-	-	-	-
Lagerfach für frische Lebensmittel	nein	-	-	-	-
Kaltlagerfach	nein	-	-	-	-
Null-Sterne- oder Eisbereiterfach	nein	-	-	-	-
Ein-Stern-Fach	nein	-	-	-	-
Zwei-Sterne-Fach	nein	-	-	-	-
Drei-Sterne-Fach	nein	-	-	-	-
Vier-Sterne-Fach	nein	-	-	-	-
Zwei-Sterne-Abteil	nein	-	-	-	-
Fach mit variabler Temperatur	-	-	-	-	-
Für Weinlagerschränke					
Anzahl der Standardweinflaschen			48		
Lichtquellenparameter:					
Art der Lichtquelle			-		
Energieeffizienzklasse			-		
Mindestlaufzeit der vom Hersteller angebotenen Garantie: 24 Monate					
Weitere Angaben:					
Weblink zur Website des Herstellers, auf der die Informationen gemäß Nummer 4 Buchstabe a des Anhangs der Verordnung (EU) 2019/2019 der Kommission zu finden sind: www.klarstein.de					

SPEZIELLE ENTSORGUNGSHINWEISE FÜR VERBRAUCHER IN DEUTSCHLAND

Entsorgen Sie Ihre Altgeräte fachgerecht. Dadurch wird gewährleistet, dass die Altgeräte umweltgerecht verwertet und negative Auswirkungen auf die Umwelt und menschliche Gesundheit vermieden werden. Bei der Entsorgung sind folgende Regeln zu beachten:

- Jeder Verbraucher ist gesetzlich verpflichtet, Elektro- und Elektronikaltgeräte (Altgeräte) sowie Batterien und Akkus getrennt vom Hausmüll zu entsorgen. Sie erkennen die entsprechenden Altgeräte durch folgendes Symbol der durchgestrichenen Mülltonne (WEEE-Symbol). 
- Sie haben Altbatterien und Altakkumulatoren, die nicht vom Altgerät umschlossen sind, sowie Lampen, die zerstörungsfrei aus dem Altgerät entnommen werden können, vor der Abgabe an einer Entsorgungsstelle vom Altgerät zerstörungsfrei zu trennen.
- Bestimmte Lampen und Leuchtmittel fallen ebenso unter das Elektro- und Elektronikgesetz und sind dementsprechend wie Altgeräte zu behandeln. Ausgenommen sind Glühlampen und Halogenlampen. Entsorgen Sie Glühlampen und Halogenlampen bitte über den Hausmüll, sofern sie nicht das WEEE-Symbol tragen.
- Jeder Verbraucher ist für das Löschen von personenbezogenen Daten auf dem Elektro- bzw. Elektronikgerät selbst verantwortlich.

Rücknahmepflicht der Vertreiber

Vertreiber mit einer Verkaufsfläche für Elektro- und Elektronikgeräte von mindestens 400 Quadratmetern sowie Vertreiber von Lebensmitteln mit einer Gesamtverkaufsfläche von mindestens 800 Quadratmetern, die mehrmals im Kalenderjahr oder dauerhaft Elektro- und Elektronikgeräte anbieten und auf dem Markt bereitstellen, sind verpflichtet,

- 1 bei der Abgabe eines neuen Elektro- oder Elektronikgerätes an einen Endnutzer ein Altgerät des Endnutzers der gleichen Geräteart, das im Wesentlichen die gleichen Funktionen wie das neue Gerät erfüllt, am Ort der Abgabe oder in unmittelbarer Nähe hierzu unentgeltlich zurückzunehmen und
- 2 auf Verlangen des Endnutzers Altgeräte, die in keiner äußeren Abmessung größer als 25 Zentimeter sind, im Einzelhandelsgeschäft oder in unmittelbarer Nähe hierzu unentgeltlich zurückzunehmen; die Rücknahme darf nicht an den Kauf eines Elektro- oder Elektronikgerätes geknüpft werden und ist auf drei Altgeräte pro Geräteart beschränkt.

- Bei einem Vertrieb unter Verwendung von Fernkommunikationsmitteln ist die unentgeltliche Abholung am Ort der Abgabe auf Elektro- und Elektronikgeräte der Kategorien 1, 2 und 4 gemäß § 2 Abs. 1 ElektroG, nämlich „Wärmeüberträger“, „Bildschirmgeräte“ (Oberfläche von mehr als 100 cm²) oder „Großgeräte“ (letztere mit mindestens einer äußeren Abmessung über 50 Zentimeter) beschränkt. Für andere Elektro- und Elektronikgeräte (Kategorien 3, 5 und 6) ist eine Rückgabemöglichkeit in zumutbarer Entfernung zum jeweiligen Endnutzer zu gewährleisten.
- Altgeräte dürfen kostenlos auf dem lokalen Wertstoffhof oder in folgenden Sammelstellen in Ihrer Nähe abgegeben werden: www.take-e-back.de
- Für Elektro- und Elektronikgeräte der Kategorien 1, 2 und 4 bieten wir auch die Möglichkeit einer unentgeltlichen Abholung am Ort der Abgabe an. Beim Kauf eines Neugeräts haben Sie die Möglichkeit, eine Altgerätabholung über die Webseite auszuwählen.
- Batterien können überall dort kostenfrei zurückgegeben werden, wo sie verkauft werden (z. B. Super-, Bau-, Drogeriemarkt). Auch Wertstoff- und Recyclinghöfe nehmen Batterien zurück. Sie können Batterien auch per Post an uns zurücksenden. Alt-Batterien in haushaltsüblichen Mengen können Sie direkt bei uns von Montag bis Freitag zwischen 08:00 und 16:00 Uhr unter der folgenden Adresse unentgeltlich zurückgeben:

Chal-Tec Fulfillment GmbH
Norddeutschlandstr. 3
47475 Kamp-Lintfort

- Wichtig zu beachten ist, dass Lithiumbatterien aus Sicherheitsgründen vor der Rückgabe gegen Kurzschluss gesichert werden müssen (z. B. durch Abkleben der Pole).
- Finden sich unter der durchgestrichenen Mülltonne auf der Batterie zusätzlich die Zeichen Cd, Hg oder Pb ist das ein Hinweis darauf, dass die Batterie gefährliche Schadstoffe enthält. (»Cd« steht für Cadmium, »Pb« für Blei und »Hg« für Quecksilber.)

Hinweis zur Abfallvermeidung

Indem Sie die Lebensdauer Ihrer Altgeräte verlängern, tragen Sie dazu bei, Ressourcen effizient zu nutzen und zusätzlichen Müll zu vermeiden. Die Lebensdauer Ihrer Altgeräte können Sie verlängern, indem Sie defekte Altgeräte reparieren lassen. Wenn sich Ihr Altgerät in gutem Zustand befindet, könnten Sie es spenden, verschenken oder verkaufen.

HINWEISE ZUR ENTSORGUNG



Wenn es in Ihrem Land eine gesetzliche Regelung zur Entsorgung von elektrischen und elektronischen Geräten gibt, weist dieses Symbol auf dem Produkt oder auf der Verpackung darauf hin, dass dieses Produkt nicht im Hausmüll entsorgt werden darf. Stattdessen muss es zu einer Sammelstelle für das Recycling von elektrischen und elektronischen Geräten gebracht werden. Durch regelkonforme Entsorgung schützen Sie die Umwelt und die Gesundheit Ihrer Mitmenschen vor negativen Konsequenzen. Informationen zum Recycling und zur Entsorgung dieses Produkts, erhalten Sie von Ihrer örtlichen Verwaltung oder Ihrem Hausmüllentsorgungsdienst.

HERSTELLER & IMPORTEUR (UK)

Hersteller:

Chal-Tec GmbH, Wallstraße 16, 10179 Berlin, Deutschland.

Importeur für Großbritannien:

Berlin Brands Group UK Limited
PO Box 42
272 Kensington High Street
London, W8 6ND
United Kingdom

Dear Customer,

Congratulations on purchasing this device. Please read the following instructions carefully and follow them to prevent possible damages. We assume no liability for damage caused by disregard of the instructions and improper use. Scan the QR code to get access to the latest user manual and more product information.



CONTENTS

Safety Instructions	16
Installation	18
Product Description	19
Use and Operation	19
Care and Cleaning	20
Troubleshooting	21
Product Data Sheet	22
Disposal Considerations	24
Manufacturer & Importer (UK)	24

TECHNICAL DATA

Item number	10045818
Power supply	220-240 V ~ 50-60 Hz
Volume	128 L
Temperature range	4-18 °C

SAFETY INSTRUCTIONS

- Check that the voltage of the power supply in your home is the same as the voltage shown on the rating label of this product.
- This appliance can be used by children aged from 8 years and above and persons with reduced physical, sensory or mental capabilities or lack of experience and knowledge if they have been given supervision or instruction concerning use of the appliance in a safe way and understand the hazards involved. Children shall not play with the appliance. Cleaning and user maintenance shall not be made by children without supervision.
- Keep ventilation opening, in the appliance enclosure or in the built-in structure, clear of obstruction.
- Do not use mechanical devices or other means to accelerate the defrosting process, other than those recommended by the manufacturer.
- Do not use electrical appliances inside the food storage compartments of the appliance, unless they are of the type recommended by the manufacturer.
- Do not damage the refrigerant circuit.
- If the supply cord is damaged, it must be replaced by the manufacturer or its service agent or a similarly qualified person in order to avoid a hazard.
- It is recommended to check regularly the supply cord for any sign of possible deterioration, and the appliance should not be used if the cable is damaged.
- To avoid injury or death from electrical shock, do not operate the appliance with wet hands, while standing on a wet surface.
- It is not recommended to use this refrigerator with an extension cord or power board. Please ensure that the appliance is plugged directly into the electrical outlet.
- When positioning the appliance, ensure that there is at least a 5 cm clearance at the sides and a 10 cm clearance at the back as this is the main outlet for heat. This will allow for adequate ventilation.
- Do not place hot food or drink into the refrigerator before it cools down to room temperature.
- Close the door immediately after putting in any items so the inside temperature will not rise dramatically.
- Keep appliance away from any heat source or direct sunlight.
- To fix stably, the appliance must be placed on a flat and solid surface. It should not be laid on any soft material.
- Do not place any other appliance on top of the refrigerator, and do not wet it.
- Do not store something like ether, methanol, gasoline, which is easy to evaporate burn or explode.
- Do not use outdoors or in wet conditions.
- Never pull the cord to disconnect it from the outlet. Grasp the plug and pull it from the outlet.
- Keep the cord away from heated surfaces.
- This appliance has been incorporated with a grounded plug. Please ensure the wall outlet in your house is well earthed.
- Connect your refrigerator to an independent electrical socket and use a safe ground wire.
- Defrost the freezer at least once a month because too much frost may affect refrigeration.
- Turn on electricity only 5 minutes later after electricity goes off. Otherwise, the compressor may be damaged.

This appliance contains the coolant isobutane (R600a), a natural gas which is environmentally friendly. Although it is flammable, it does not damage the ozone layer and does not increase the greenhouse effect. The use of this coolant has, however, led to a slight increase in the noise level of the appliance. In addition to the noise of the compressor, you might be able to hear the coolant flowing around the system. This is unavoidable, and does not have any adverse effect on the performance of the appliance. Care must be taken during the transportation and setting up of the appliance that no parts of the cooling system are damaged. Leaking coolant can damage the eyes.

Special notes

- Children between the ages of 3 and 8 are allowed to load and unload the appliance.
- When positioning the unit, make sure that the power cord is not pinched or damaged.
- Make sure that there are no multiple sockets or power supplies on the back of the unit.

To avoid contamination of food, please follow the instructions below:

- A prolonged opening of the door can lead to a significant rise in temperature in the compartments of the appliance.



WARNING

When using, servicing and disposing of the unit, pay attention to the left symbol on the rear of the unit or on the compressor. This symbol warns of possible fires. There are flammable substances in the refrigerant lines and in the compressor. Keep the appliance away from sources of fire during use, maintenance and disposal.

Notes on correct use

- This device is intended exclusively for the storage of wine.
- This appliance is not intended for use as a built-in appliance unless explicitly mentioned in the instructions.
- This appliance is not suitable for freezing food.
- The shelves have been installed in advance to allow the most efficient use of energy.

Note: It is recommended to set the temperature to 12 °C. If the temperature is set too high, the wine may spoil; if the temperature is set too low, a lot of electricity is consumed.

INSTALLATION

- This appliance is designed to be free standing only, and should not be recessed or built-in.
- Place your unit on a floor that is strong enough to support the unit when it is fully loaded.
- To level your unit, adjust the leveling legs at the bottom of the unit.
- This appliance is NOT designed to be installed inside of a cabinet where the front is covered by any type of door.
- Allow 10 cm of space between the top, back and sides of the unit, which allows the proper air circulation to cool the compressor and condenser.
- Locate the unit away from direct sunlight and sources of heat (stove, heater, radiator, etc.).
- Direct sunlight may affect the acrylic coating and heat sources may increase electrical consumption. Extreme cold ambient temperatures may also cause the unit not to perform properly.
- Avoid locating the unit in moist areas.
- Plug the unit into an exclusive, properly installed-grounded wall outlet. Do not under any circumstances cut or remove the third (ground) prong from the power cord. Any questions concerning power and/or grounding should be directed toward a certified electrician or an authorized Avanti Products service center.
- After plugging the appliance into a wall outlet, allow the unit to cool down for 2-3 hours before placing food in the APPLIANCE compartment.

PRODUCT DESCRIPTION

- 1 Control Panel
- 2 Handle
- 3 Adjustable Foot
- 4 Cover
- 5 Wooden shelf
- 6 Guard Bar
- 7 Lock

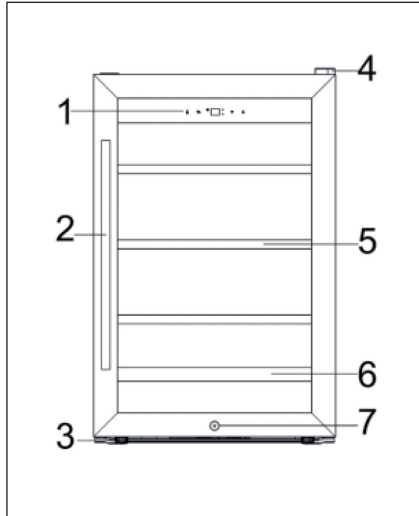

USE AND OPERATION

Before Using Your Beverage Cooler

Remove the exterior and interior packing. Before connecting the beverage cooler to the power source, let it stand upright for approximately 4 hours. This will reduce the possibility of a malfunction in the cooling system from improper handling during transportation. Clean the interior surface with lukewarm water using a soft cloth.

Installing Your Beverage Cooler

This beverage cooler is designed to be free standing only, and should not be recessed or built-in. Adjust the feet to keep the beverage cooler level. Locate the beverage cooler away from direct sunlight and sources of heat (stove, heater, radiator). Direct sunlight may affect the acrylic coating and heat sources may increase electrical consumption. Ambient temperature below 5 °C or above 32 °C will hinder the performance of this appliance.

Control Panel and Key Functions

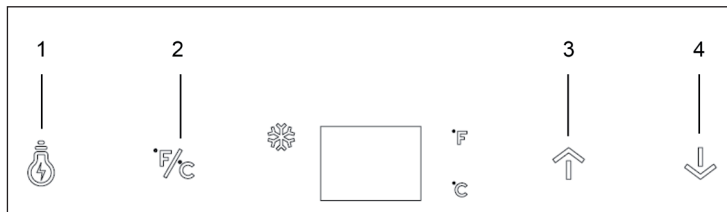

1	LIGHT BUTTON: To turn the inner light on or off.
2	SELECTOR DISPLAY: Choose to display temperatures in Celsius or Fahrenheit.
3	TEMPERATURE SET BUTTON (UP BUTTON) : Used to increase (warm) the set temperature by 1 °C or 1 °F.
4	TEMPERATURE SET BUTTON (DOWN BUTTON); Used to lower (cool) the set temperature by 1 °C or 1 °F.

Door lock

Your unit is provide with a lock and key combination. The keys are located inside the plastic bag that contains the owner's manual. Insert the key into the lock and turn it counterclockwise to unlock the door. To lock the door do the reverse operation making sure the metal pin is engaged completely. Remove the key and place it in a secure place for safekeeping.

CARE AND CLEANING

NOTE: Turn off the unit, and unplug it from the wall outlet before maintenance or cleaning to avoid electric shock.

Cleaning

- Remove all contents.
- Wash the inside with a damp warm cloth soaked in lukewarm water.
- Be sure to keep the door gasket (seal) clean to keep the unit running efficiently.
- The outside of the beverage cooler should be cleaned with mild detergent and warm water.
- Dry the interior and exterior with a soft cloth.
- Dust or anything else blocking the vent may hinder the cooling efficiency of the appliance. Vacuum the vent if necessary

Vacation Time

- Turn off the beverage cooler first and then unplug the unit from the wall outlet.
- Remove all the contents.
- Clean the appliance.
- Leave the lid open slightly to avoid possible formation of condensation, mold, or odors.
- Short vacations: Leave the beverage cooler operating during vacations of less than three weeks.
- Long vacations: If the beverage cooler will not be used for several months, remove all content and unplug the power cord. Clean and dry the interior thoroughly. To prevent odor and mold growth, leave the door open slightly; blocking it open if necessary.

Moving Your Appliance

- Turn off the beverage cooler first and then unplug the unit from the wall outlet.
- Remove all the contents.
- Securely tape down all loose items inside your appliance.
- Tape the doors shut.

TROUBLESHOOTING

Problem	Possible Cause
Wine cooler do not operate.	Not plugged in. The circuit breaker tripped or a blown fuse.
Wine cooler is not cold enough.	Check the temperature control setting.
	External environment may require a higher setting.
	The door is open too often.
	The door is not closed completely.
	The door seal does not seal properly.
	The beverage cooler does not have the correct clearance.
The light does not work.	Check the service center.
Vibrations.	Check to assure that the beverage cooler is level.
The beverage cooler seems to make too much noise	The beverage cooler is not level.
	Check the fan.
The door will not close properly.	Beverage cooler is not level.
	The doors were reversed and not properly installed.
	The seal is weak.

PRODUCT DATA SHEET

Information according to Regulation (EU) No. 2019/2016

Supplier's name or trademark: Klarstein				
Supplier's address: Wallstraße 16, 10179 Berlin, DE				
Model identifier: 10045818				
Type of refrigerating appliance:				
Low-noise appliance:	No	Design type:	freestanding	
Wine storage appliance:	Yes	Other refrigerating appliance:	No	
General product parameters:				
Parameter		Value	Parameter	Value
Overall dimensions (mm)	Height	830	Total volume (dm ³ or L)	128
	Width	540		
	Depth	540		
EEL		171	Energy efficiency class	G
Airborne acoustical noise emissions (dB(A) re 1 pW)		41	Airborne acoustical noise emission class	C
Annual energy consumption (kWh/a)		144	Climate class:	extended temperate, temperate,
Minimum ambient temperature (°C), for which the refrigerating appliance is suitable		10	Maximum ambient temperature (°C), for which the refrigerating appliance is suitable	32
Winter setting		No		

Compartment Parameters:					
Compartment type		Compartment parameters and values			
		Compartment volume (dm ³ or L)	Recommended temperature setting for optimised food storage (°C) These settings shall not contradict the storage conditions set out in Annex IV, Table 3	Freezing capacity (kg/24h)	Defrosting type (auto-defrost=A, manual defrost=M)
Pantry	No	-	-	-	-
Wine storage	Yes	128.0	12	-	A
Cellar	No	-	-	-	-
Fresh food	No	-	-	-	-
Chill	No	-	-	-	-
0-star or icemaking	No	-	-	-	-
1-star	No	-	-	-	-
2-star	No	-	-	-	-
3-star	No	-	-	-	-
4-star	No	-	-	-	-
2-star section	No	-	-	-	-
Variable temperature compartment	-	-	-	-	-
For wine storage appliances					
Number of standard wine bottles			48		
Light source parameters:					
Type of light source			-		
Energy efficiency class			-		
Minimum duration of the guarantee offered by the manufacturer: 24 months					
Additional information:					
Weblink to the manufacturer's website, where the information in point4(a) Annex of Commission Regulation (EU) 2019/2019 is found: www.klarstein.co.uk					

DISPOSAL CONSIDERATIONS



If there is a legal regulation for the disposal of electrical and electronic devices in your country, this symbol on the product or on the packaging indicates that this product must not be disposed of with household waste. Instead, it must be taken to a collection point for the recycling of electrical and electronic equipment. By disposing of it in accordance with the rules, you are protecting the environment and the health of your fellow human beings from negative consequences. For information about the recycling and disposal of this product, please contact your local authority or your household waste disposal service.

MANUFACTURER & IMPORTER (UK)

Manufacturer:

Chal-Tec GmbH, Wallstrasse 16, 10179 Berlin, Germany.

Importer for Great Britain:

Berlin Brands Group UK Limited

PO Box 42

272 Kensington High Street

London, W8 6ND

United Kingdom

Estimado cliente:

Le felicitamos por la adquisición de este producto. Lea atentamente las siguientes instrucciones y sígalas para evitar posibles daños. No asumimos ninguna responsabilidad por los daños causados por el incumplimiento de las instrucciones y el uso inadecuado. Escanee el siguiente código QR para obtener acceso a la última guía del usuario y más información sobre el producto:



ÍNDICE

Indicaciones de seguridad	26
Instalación	28
Descripción del aparato	29
Puesta en marcha y uso	29
Limpieza y cuidado	30
Detección y resolución de problemas	31
Ficha técnica del producto	32
Indicaciones sobre la retirada del aparato	34
Fabricante e importador (Reino Unido)	34

DATOS TÉCNICOS

Número de artículo	10045818
Suministro eléctrico	220-240 V - 50-60 Hz
Capacidad	128 L
Rango de temperatura	4-18 °C

INDICACIONES DE SEGURIDAD

- Antes de utilizar el aparato, compruebe la tensión en la placa técnica del mismo. Conecte el aparato solamente a tomas de corriente que se adecuen a la tensión del mismo.
- Los niños mayores de 8 años y las personas con discapacidades físicas o psíquicas solamente podrán utilizar el aparato si han sido previamente instruidas sobre su uso y conocen las indicaciones de seguridad. Asegúrese de que los niños no jueguen con el aparato. Los niños solo podrán limpiar el aparato bajo supervisión.
- Asegúrese de que todos los orificios de ventilación estén libres y límpielos regularmente.
- No utilice dispositivos mecánicos para acelerar el proceso de descongelación.
- No introduzca en la frigorífico dispositivos eléctricos, como máquinas de cubitos de hielo.
- Asegúrese de no dañar el sistema de refrigeración.
- Si el cable de alimentación o el enchufe están dañados, deberán ser sustituidos por el fabricante, un servicio técnico autorizado o una persona igualmente cualificada.
- Compruebe regularmente el cable de alimentación. No utilice el aparato con el cable de alimentación dañado.
- No toque el aparato, el enchufe ni el cable de alimentación con las manos mojadas.
- Si puede evitarlo, no utilice cables alargadores. Si a pesar de ello es necesaria su utilización, asegúrese de que el valor en amperios del aparato conectado no supere el valor máximo de amperios de cable de alimentación.
- Deje al menos una distancia de 5 cm hacia los lados y 10 cm hacia atrás para que el aire circule correctamente.
- No introduzca alimentos calientes dentro del aparato. Deje que se enfríen primero hasta la temperatura ambiente.
- Cierre la puerta lo más rápido posible después de añadir los alimentos para evitar que se escape el frío.
- Coloque el aparato en una superficie sólida, plana y estable. No coloque el aparato sobre una superficie blanda, como una alfombra.
- No coloque objetos sobre el aparato.
- No almacene sustancias altamente explosivas dentro del aparato.
- No utilice el aparato al aire libre.
- Para desconectar el aparato no tire del cable, sino del cuerpo del enchufe.
- Asegúrese de que el cable de alimentación no entre en contacto con superficies calientes.
- Conecte el aparato solamente a tomas de corriente con toma de tierra.
- No conecte el aparato a tomas de corriente en la que ya se encuentren conectados otros dispositivos.
- Descongele el aparato con frecuencia.
- Cuando el frigorífico se apague o se produzca un corte de luz, espere 5 minutos antes de volver a encenderlo; de lo contrario, el compresor podría sufrir daños.

Este aparato contiene refrigerante isobutano (R600a), un gas natural que no es nocivo para el medioambiente pero sí inflamable. Aunque sea inflamable, no es perjudicial para la capa de ozono ni aumenta el efecto invernadero. La utilización de este refrigerante provoca un aumento de ruido del aparato. Además del ruido del compresor, podrá escuchar también el flujo del refrigerante. Este hecho es inevitable y no produce ningún efecto negativo en el rendimiento del aparato. Durante el transporte, tenga cuidado para evitar dañar el circuito de refrigeración. Las fugas de líquido refrigerante pueden irritar los ojos.

Notas especiales

- Los niños de 3 a 8 años pueden cargar y descargar el aparato.
- Cuando coloque la unidad, asegúrese de que el cable de alimentación no esté pellizcado ni dañado.
- Asegúrese de que no haya varias tomas o fuentes de alimentación en la parte posterior de la unidad.

Para evitar la contaminación de los alimentos, siga las siguientes instrucciones:

- Una apertura prolongada de la puerta puede provocar un aumento significativo de la temperatura en los compartimentos del aparato.



ADVERTENCIA

Cuando utilice, repare y elimine la unidad, preste atención al símbolo izquierdo en la parte posterior de la unidad o en el compresor. Este símbolo advierte de posibles incendios. Hay sustancias inflamables en las líneas de refrigerante y en el compresor. Mantenga el aparato alejado de fuentes de fuego durante su uso, mantenimiento y eliminación.

Notas sobre el uso correcto

- Este aparato está diseñado exclusivamente para el almacenamiento de vino.
- Este aparato no está diseñado para ser utilizado como aparato empotrado, a menos que se mencione explícitamente en las instrucciones.
- Este aparato no es adecuado para congelar alimentos.
- Los estantes han sido preinstalados para un uso más eficiente de la energía.

Nota: Le recomendamos ajustar la temperatura a 12 °C. Si la temperatura es demasiado alta, el vino puede estropearse; si la temperatura es demasiado baja, el aparato consume mucha más electricidad.

INSTALACIÓN

- El aparato debe instalarse como un mueble independiente, nunca empotrado a otros muebles.
- Coloque el aparato sobre una superficie lo suficientemente estable como para soportar el peso del aparato lleno. Utilice las patas ajustables situadas en la parte inferior para salvar pequeñas irregularidades.
- El aparato no debe empotrarse en armarios con puertas en su parte delantera.
- En la parte superior, trasera y en los laterales deberá dejar una distancia de 10 cm para que el aire pueda circular correctamente y el compresor pueda ejercer la función de refrigeración.
- Mantenga el aparato lejos de la luz directa del sol y de fuentes de calor, como hornos, radiadores y similares. La luz directa del sol afecta al recubrimiento acrílico, mientras que las fuentes de calor aumentan el consumo eléctrico. Un entorno excesivamente frío también podría afectar negativamente al funcionamiento del aparato.
- No coloque el aparato en lugares húmedos.
- El suministro eléctrico del edificio debe contar con un interruptor principal con una distancia de contacto de al menos 3 mm entre cada uno de los polos para permitir una interrupción del circuito eléctrico en caso de avería. Si no está seguro de que la toma de corriente cumpla con estos requisitos, contacte con un electricista.
- Cuando haya conectado el enchufe a una toma de corriente, deje que el aparato se enfríe durante 2-3 horas antes de llenarlo.

DESCRIPCIÓN DEL APARATO

1 Panel de control

2 Asa

3 Patas ajustables

4 Cubierta

5 Balda de madera

6 Rejilla de protección

7 Candado

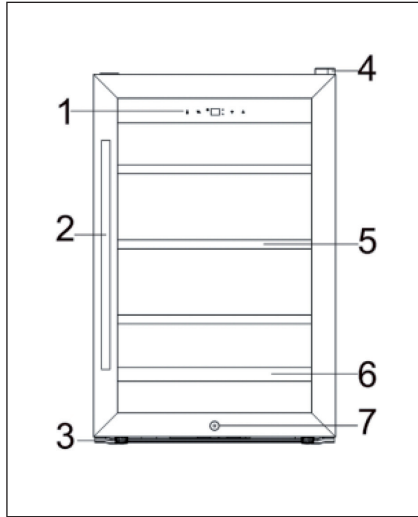

PUESTA EN MARCHA Y USO

Antes de su uso

Retire el embalaje exterior e interior. Coloque la vinoteca durante 4 horas en posición vertical antes de conectarla a la red eléctrica. Así se reduce la posibilidad de un fallo en el sistema de refrigeración por una manipulación errónea durante el transporte. Limpie el interior con agua tibia y un paño suave.

Colocación

Ajuste las patas para que el aparato se coloque en posición recta. Mantenga el aparato lejos de la luz directa del sol y de fuentes de calor, como hornos, radiadores y hornillos. La luz directa del sol puede dañar el recubrimiento acrílico y las fuentes de calor aumentarán el consumo eléctrico. La temperatura ambiente debe ser superior a 5 °C e inferior a 32 °C.

Panel de control y funciones de los botones

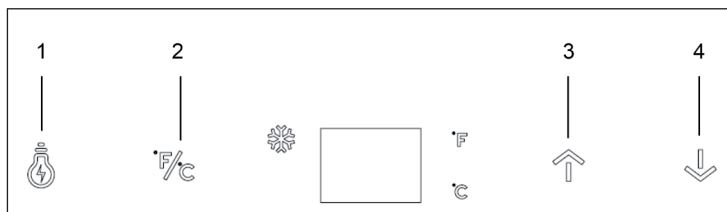

1	Botón de la luz: Pulse el botón para encender y apagar la luz.
2	Indicador de temperatura Pulse el botón para elegir entre °C y °F.
3	Aumentar temperatura: Pulse el botón para aumentar la temperatura en intervalos de 1 °C/1 °F.
4	Reducir temperatura: Pulse el botón para reducir la temperatura en intervalos de 1 °C/1 °F.

Candado de la puerta

El aparato cuenta con un candado para la puerta. La llave se encuentra en la bolsa de plástico que contiene el manual de instrucciones. Introduzca la llave en el candado y gírela en el sentido contrario de las agujas del reloj para bloquear la puerta. Para desbloquearla, gire la llave en el sentido de las agujas del reloj y asegúrese de que la barra metálica se encaja completamente. Retire la llave y guárdela en un lugar seguro.

LIMPIEZA Y CUIDADO

ADVERTENCIA: Apague el aparato y desconecte el enchufe de la toma de corriente antes del mantenimiento o limpieza para evitar descargas eléctricas.

Limpieza

- Retire todo el contenido.
- Limpie el interior con un paño mojado en agua tibia.
- Mantenga siempre limpia la junta de la puerta.
- Limpie el exterior del aparato con un producto de limpieza neutro y agua tibia.
- Seque el interior y el exterior con un paño suave.
- Asegúrese de que los orificios de ventilación del aparato no estén bloqueados por polvo o suciedad, pues podría reducir la eficiencia de refrigeración del aparato. Limpie los orificios si están sucios.

Durante una ausencia prolongada

- Apague el aparato y desconecte el enchufe de la toma de corriente.
- Retire todo el contenido.
- Limpie el aparato.
- Deje la puerta abierta para que no se pueda formar agua condensada, moho ni olores.
- Ausencia breve: Deje el aparato encendido si estará ausente por un tiempo inferior a 3 semanas.
- Ausencia prolongada: Si no utiliza la vinoteca durante varios meses, retire todo el contenido y desconecte el enchufe. Limpie y seque el interior completamente. Para evitar la formación de olores y moho, deje la puerta abierta y bloquéela si fuera necesario.

Mover el aparato

- Apague el aparato y desconecte el enchufe de la toma de corriente.
- Retire todo el contenido.
- Asegure las partes móviles en el interior.
- Asegure las puertas con cinta adhesiva.

DETECCIÓN Y RESOLUCIÓN DE PROBLEMAS

Problema	Posible causa
El aparato no funciona.	No está enchufado o el fusible se ha fundido o ha saltado.
El aparato no enfría lo suficiente.	Compruebe los ajustes de temperatura.
	La temperatura ambiente requiere un ajuste superior.
	La puerta se abre con demasiada frecuencia.
	La puerta no se ha cerrado correctamente.
	La junta de la puerta no sella correctamente.
El aire no puede circular correctamente.	
La luz no funciona.	Contacte con el servicio de atención al cliente.
Vibraciones.	El aparato no está recto.
Sonidos atípicos.	El aparato no está recto.
	Compruebe el ventilador.
La puerta no cierra correctamente.	El aparato no está recto.
	La puerta se ha revertido y no se ha montado correctamente.
	La junta está gastada.

FICHA TÉCNICA DEL PRODUCTO

Información según el Reglamento (UE) n° 2019/2016

Nombre o marca comercial del proveedor: Klarstein				
Dirección del proveedor: Wallstraße 16, 10179 Berlín, DE				
Identificador del modelo: 10045818				
Tipo de aparato de refrigeración:				
Aparato de bajo nivel de ruido:	no	ipo de diseño:	de libre instalación	
Armarios para la conservación de vinos:	sí	Otros aparatos de refrigeración:	no	
Parámetros generales del producto:				
Parámetro		Valor	Parámetro	Valor
Dimensiones totales (mm)	Altura	830	Volumen total (dm ³ o L)	128
	Anchura	540		
	Profundidad	540		
EEL	171	Clase de eficiencia energética	G	
Ruido acústico aéreo emitido (dB(A) re 1 pW)	41	Clases de ruido acústico aéreo emitido	C	
Consumo de energía anual (kWh/a)	144	Clase climática	templado extendido, templado	
Temperatura ambiente mínima (°C) en la que puede funcionar el aparato de refrigeración	10	Temperatura ambiente máxima (°C) en la que puede funcionar el aparato de refrigeración	32	
Ajuste de invierno	no			

Parámetros del compartimento:					
Tipos de compartimento		Parámetros del compartimento y valores			
		Volumen del compartimento (dm ³ o l)	Ajuste de temperatura recomendado para conservación optimizada de alimentos (°C). Estos ajustes no contradirán las condiciones de conservación contempladas en el anexo IV, cuadro 3	Capacidad de congelación (kg/24 h)	Tipo de desescarche (desescarche automático = A, desescarche manual = M)
Dispensa	no	-	-	-	-
Conservación de vinos	sí	128,0	12	-	A
Compartimento bodega	no	-	-	-	-
Alimentos frescos	no	-	-	-	-
Helador	no	-	-	-	-
0 estrellas/Fabricación de hielo	no	-	-	-	-
1 estrella	no	-	-	-	-
2 estrellas	no	-	-	-	-
3 estrellas	no	-	-	-	-
4 estrellas	no	-	-	-	-
Sección 2 estrellas	no	-	-	-	-
Compartimento temperatura variable	-	-	-	-	-
En el caso de los armarios para la conservación de vinos					
Número de botellas de vino estándar			48		
Parámetros de las fuentes luminosas:					
Tipo de fuente luminosa			-		
Clase de eficiencia energética			-		
Duración mínima de la garantía ofrecida por el fabricante: 24 meses					
Información adicional:					
Enlace del sitio web del fabricante, en el que se encuentra la información contemplada en el punto 4, letra a), del anexo del Reglamento (UE) 2019/2019: www.klarstein.es					

INDICACIONES SOBRE LA RETIRADA DEL APARATO



Si en su país existe una disposición legal relativa a la eliminación de aparatos eléctricos y electrónicos, este símbolo estampado en el producto o en el embalaje advierte que no debe eliminarse como residuo doméstico. En lugar de ello, debe depositarse en un punto de recogida de reciclaje de aparatos eléctricos y electrónicos. Una gestión adecuada de estos residuos previene consecuencias potencialmente negativas para el medio ambiente y la salud de las personas. Puede consultar más información sobre el reciclaje y la eliminación de este producto contactando con su administración local o con su servicio de recogida de residuos.

FABRICANTE E IMPORTADOR (REINO UNIDO)

Fabricante:

Chal-Tec GmbH, Wallstraße 16, 10179 Berlín, Alemania.

Importador para Gran Bretaña:

Berlin Brands Group UK Limited
PO Box 42
272 Kensington High Street
London, W8 6ND
United Kingdom

Chère cliente, cher client,

Toutes nos félicitations pour l'acquisition de ce nouvel appareil. Veuillez lire attentivement et respecter les instructions de ce mode d'emploi afin d'éviter d'éventuels dommages. Nous ne saurions être tenus pour responsables des dommages dus au non-respect des consignes et à la mauvaise utilisation de l'appareil. Scannez le QR-Code pour obtenir la dernière version du mode d'emploi et des informations supplémentaires concernant le produit :



SOMMAIRE

Consignes de sécurité	36
Installation	38
Aperçu de l'appareil	39
Mise en service et utilisation	39
Nettoyage et entretien	40
Identification et résolution des problèmes	41
Fiche de données produit	42
Informations sur le recyclage	44
Fabricant et importateur (UK)	44

FICHE TECHNIQUE

Numéro d'article	10045818
Alimentation	220-240 V ~ 50-60 Hz
Capacité	128 L
Plage de températures	4-18 °C

CONSIGNES DE SÉCURITÉ

- Avant d'utiliser l'appareil vérifiez la tension sur la plaque signalétique. Branchez l'appareil sur des prises de tension correspondante uniquement.
- Les enfants à partir de 8 ans ainsi que les personnes dont les capacités physiques, mentales ou sensorielles sont réduites peuvent utiliser l'appareil à condition d'avoir assimilé au préalable les consignes d'utilisation et de sécurité de l'appareil transmises par une personne responsable de leur sécurité. Surveillez les enfants, ne les laissez pas jouer avec l'appareil. Les enfants sont autorisés à nettoyer l'appareil uniquement sous la surveillance d'un adulte.
- Veiller à ce que les ouvertures de ventilation restent dégagées et nettoyez-les régulièrement.
- N'utilisez qu'aucun appareil mécanique pour accélérer le processus de dégivrage.
- Ne placez aucun appareil électrique dans le réfrigérateur comme par exemple une sorbetière.
- Faites attention à ne pas endommager le circuit réfrigérant.
- Si le câble secteur ou la fiche sont endommagés, faites-les remplacer par le fabricant un service professionnel agréé ou une personne de qualification équivalente.
- Contrôlez régulièrement le bon état du câble secteur. N'utilisez pas l'appareil avec un câble secteur endommagé.
- Ne touchez pas à l'appareil, à la fiche de secteur ou au câble avec les mains mouillées.
- Si possible n'utilisez aucune rallonge électrique. Si toutefois vous y êtes contraint, veillez à ce que la puissance de la rallonge soit au moins égale à celle de l'appareil.
- Laissez tout autour de l'appareil au moins 5 cm d'espace sur les côtés et 10 cm à l'arrière pour que l'air puisse circuler librement.
- Ne placez aucun aliment chaud dans l'appareil. Laissez-les d'abord refroidir à température ambiante.
- Refermez la porte dès que possible après avoir rangé des aliments pour que le froid ne s'échappe pas.
- Placez l'appareil sur un support solide et horizontal Ne le placez pas sur un support mou, comme un tapis par exemple.
- Ne posez aucun objet sur l'appareil.
- Ne rangez aucune substance inflammable ou explosive dans l'appareil.
- N'utilisez pas l'appareil à l'extérieur.
- Pour débrancher l'appareil, ne tirez pas sur le câble, mais saisissez toujours le corps de la fiche.
- Veillez à ce que le câble secteur ne touche aucune surface chaude.
- Branchez l'appareil sur une prise de terre uniquement.
- Ne branchez pas l'appareil sur une prise déjà occupée par d'autres appareils culinaires.
- Dégivrez régulièrement le compartiment congélateur.
- Lorsque le réfrigérateur s'arrête tombe en panne ou quand vous l'éteignez, patientez 5 minutes avant de le rallumer pour ne pas risquer d'endommager le compresseur.

Cet appareil contient du liquide réfrigérant Isobutane (R600a), un gaz naturel très respectueux de l'environnement mais inflammable. Bien qu'il soit inflammable, il ne détruit pas la couche d'ozone et ne renforce pas l'effet de serre. L'utilisation de ce liquide réfrigérant provoque toutefois un niveau sonore de l'appareil légèrement plus élevé. Outre les bruits du compresseur, vous pouvez percevoir le flux du liquide réfrigérant. Cela est inévitable et n'a aucune influence négative sur la puissance de l'appareil. Faites attention pendant le transport afin de ne pas endommager le circuit réfrigérant. Les fuites de liquide réfrigérant peuvent irriter les yeux.

Remarques particulières

- Les enfants âgés de 3 à 8 ans sont autorisés à charger et décharger l'appareil.
- Lors du positionnement de l'appareil, assurez-vous que le cordon d'alimentation n'est pas pincé ou endommagé.
- Assurez-vous qu'il n'y a pas de prises multiples ou d'alimentations multiples à l'arrière de l'appareil.

Pour éviter la contamination des aliments, veuillez suivre les instructions ci-dessous :

- Une ouverture prolongée de la porte peut entraîner une augmentation significative de la température dans les compartiments de l'appareil.



MISE EN GARDE

Lors de l'utilisation, de l'entretien et de la mise au rebut de l'appareil, faites attention au symbole de gauche à l'arrière de l'appareil ou sur le compresseur. Ce symbole avertit d'un éventuel incendie. Il y a des substances inflammables dans les conduites de fluide frigorigène et dans le compresseur. Tenez l'appareil à l'écart de toute source d'incendie pendant son utilisation, son entretien et son élimination.

Consignes pour une bonne utilisation

- Cet appareil est exclusivement destiné à la conservation du vin.
- Cet appareil n'est pas destiné à être encastré, sauf si cela est explicitement autorisé par la notice.
- Cet appareil ne convient pas pour la congélation d'aliments.
- Les clayettes ont été installées pour permettre l'utilisation la plus efficace de l'énergie.

Remarque : Il est recommandé de régler la température à 12 ° C. Une température trop élevée peut abîmer le vin, une température trop basse consomme beaucoup d'électricité.

INSTALLATION

- Cet appareil doit être installé en pose libre et ne peut être encastré.
- Installez l'appareil sur un support capable de résister à son poids en pleine charge. Utilisez les pieds réglables sous l'appareil pour compenser les petites inégalités.
- L'appareil ne doit pas être encastré dans un placard équipé de portes.
- Au-dessus, en dessous et sur les côtés, l'appareil doit disposer de 10 cm d'espace au minimum pour que l'air puisse circuler librement et que le compresseur puisse se refroidir.
- N'exposez pas cet appareil à l'ensoleillement direct ni aux sources de chaleur telles qu'un four, un chauffage ou équivalent. L'ensoleillement direct a un effet néfaste sur le revêtement, tandis que les sources de chaleur augmentent la consommation électrique de l'appareil. un environnement extrêmement froid peut également avoir un effet négatif sur les performances de l'appareil.
- N'installez pas l'appareil dans une pièce humide.
- L'alimentation du bâtiment doit inclure un disjoncteur principal avec un écart entre les pôles contacts d'au moins 3 mm, pour permettre une coupure de courant lors d'un dysfonctionnement. Si vous avez un doute sur les caractéristiques de votre prise de courant, demandez conseil à un électricien.
- Après avoir branché l'appareil, laissez-le refroidir 2-3 heures avant d'entreposer des aliments dans les compartiments.

APERÇU DE L'APPAREIL

- 1 Panneau de commande
- 2 Poignée
- 3 Pieds réglables
- 4 Cache
- 5 Etagère en bois
- 6 Grille de protection
- 7 Serrure

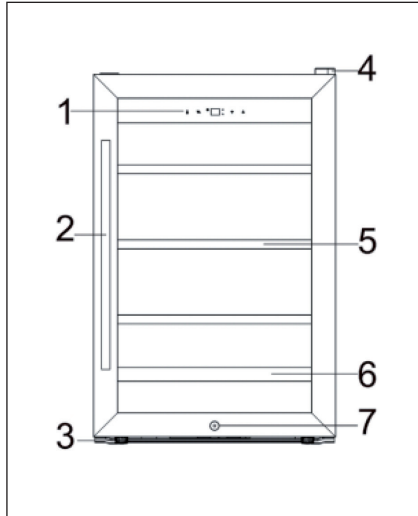

MISE EN SERVICE ET UTILISATION

Avant l'utilisation

Retirez les emballages extérieurs et intérieurs. Avant de brancher la cave à vin, laissez-la reposer en place environ 4 heures verticalement. Cela réduit les risques de dysfonctionnement du système réfrigérant au cas où le transport aurait manqué de précautions. Nettoyez les surfaces intérieures à l'eau tiède avec un chiffon doux.

Installation

Ajustez la hauteur des pieds pour que l'appareil se tienne bien droit. Tenez l'appareil à l'écart de l'ensoleillement direct et des sources de chaleur (cuisinière, chauffage, radiateurs). L'ensoleillement direct peut endommager le revêtement acrylique et les sources de chaleur augmentent la consommation électrique de l'appareil. La température ambiante doit être supérieure à 5 °C et inférieure à 32 °C.

Panneau de commande et fonctions des touches

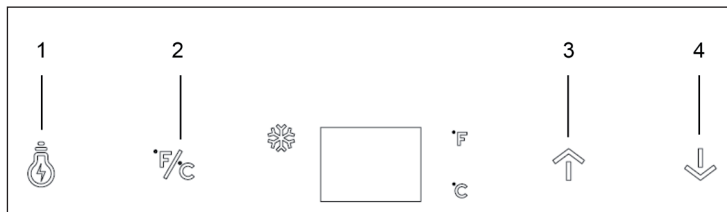

1	Touche éclairage : appuyez sur cette touche pour allumer ou éteindre l'éclairage.
2	Affichage de la température : appuyez sur cette touche pour passer des degrés Celsius aux degrés Fahrenheit.
3	Augmenter la température : appuyez sur cette touche pour augmenter la température par crans de 1 °C/1 °F.
4	Diminuer la température : appuyez sur cette touche pour réduire la température par crans de 1 °C/1 °F.

Serrure de porte

L'appareil est équipé d'une serrure de porte. La clé se trouve dans la pochette plastique que contient le mode d'emploi. Insérez la clé dans la serrure et tournez-la en sens antihoraire pour déverrouiller la porte. Pour verrouiller la porte, tournez la clé en sens horaire et assurez-vous que la partie métallique est bien enclenchée entièrement. Retirez la clé et conservez-la en lieu sûr.

NETTOYAGE ET ENTRETIEN

REMARQUE : éteignez l'appareil et débranchez la fiche avant toute opération de nettoyage ou d'entretien afin d'éviter les risques d'électrocution.

Nettoyage

- Retirez tout le contenu.
- Essuyez l'intérieur avec un chiffon préalablement plongé dans l'eau tiède.
- Gardez le joint de porte toujours propre.
- Nettoyez les parties extérieures à l'eau chaude avec un produit de nettoyage doux.
- Séchez les parties intérieures et extérieures avec un chiffon doux.
- Veillez à ce que les ouvertures d'aération ne soient pas bloquées par la poussière ou l'encrassement, car cela réduirait l'efficacité du refroidissement de l'appareil. nettoyez les ouvertures lorsqu'elles sont encrassées.

Pendant une absence pour congés

- Eteignez d'abord l'appareil puis débranchez la fiche de la prise.
- Retirez tout le contenu.
- Nettoyez l'appareil.
- Laissez la porte ouverte pour qu'il ne puisse se former ni eau de condensation, ni moisissures ni odeurs désagréables.
- Absence de courte durée : si vous ne vous absentez pas plus de 3 semaines, laissez l'appareil allumé.
- Longue absence : si la cave à vin n'est pas utilisé pendant plusieurs mois, retirez-en tout le contenu et débranchez la fiche. Nettoyez et séchez l'intérieur soigneusement. Pour éviter l'apparition de moisissures et d'odeurs désagréables, laissez la porte ouverte, bloquez-la au besoin.

Déplacer l'appareil

- Eteignez d'abord l'appareil puis débranchez la fiche de la prise.
- Retirez tout le contenu.
- Immobilisez tous les objets mobiles à l'intérieur de l'appareil.
- Bloquez les portes avec du scotch.

IDENTIFICATION ET RÉOLUTION DES PROBLÈMES

Problème	Cause possible
L'appareil ne fonctionne pas.	L'appareil n'est pas branché, ou le fusible est mal installé ou défectueux.
L'appareil n'est pas assez froid.	Vérifiez les réglages de température.
	La température ambiante réclame un réglage plus puissant.
	La porte a été trop souvent ouverte.
	La porte est mal fermée.
	Le joint de porte n'est pas étanche.
	L'air ne peut pas circuler librement.
L'éclairage ne fonctionne pas.	Adressez-vous au service client.
Vibrations.	L'appareil n'est pas posé bien droit.
Appareil très bruyant.	L'appareil n'est pas posé bien droit.
	Vérifiez le ventilateur.
La porte ne ferme pas bien.	L'appareil n'est pas posé bien droit.
	Le sens d'ouverture de la porte a été modifié et la porte a été mal réinstallée.
	Le joint de porte est usé.

FICHE DE DONNÉES PRODUIT

Informations selon le règlement (UE) n ° 2019/2016

Nom du fournisseur ou marque commerciale: Klarstein				
Adresse du fournisseur: Wallstraße 16, 10179 Berlin, DE				
Référence du modèle: 10045818				
Type d'appareil de réfrigération:				
Appareil à faible niveau de bruit:	non	Type de construction:	à pose libre	
Appareil de stockage du vin:	oui	Autre appareil de réfrigération:	non	
Paramètres généraux du produit				
Paramètre	Valeur	Paramètre	Valeur	
Dimensions hors tout (mm)	Hauteur	830	Volume total (dm ³ ou L)	128
	Largeur	540		
	Profondeur	540		
EEL	171	Classe d'efficacité énergétique	G	
Émissions de bruit acoustique dans l'air (dB(A) re 1 pW)	41	Classe d'émission de bruit acoustique dans l'air	C	
Consommation d'énergie annuelle (kWh/an)	144	Classe climatique:	tempéré étendu, tempéré	
Température ambiante minimale (°C) à laquelle l'appareil de réfrigération est adapté	10	Température ambiante maximale (°C) à laquelle l'appareil de réfrigération est adapté	32	
Réglage hiver	non			

Paramètres des compartiments					
Type de compartiment		Paramètres et valeurs de compartiment			
		Volume du compartiment (dm ³ ou l)	Réglage de température recommandé pour un stockage optimisé des denrées alimentaires (°C) Ces réglages ne doivent pas être en contradiction avec les conditions de stockage prévues à l'annexe IV, tableau 3	Pouvoir de congélation spécifique (kg/24 h)	Mode de dégivrage (dégivrage automatique = A, dégivrage manuel = M)
Garde-manger	non	-	-	-	-
Stockage du vin	oui	128,0	12	-	A
Cave	non	-	-	-	-
Alimentaires fraîches	non	-	-	-	-
Denrées hautement périssables	non	-	-	-	-
Sans étoile ou fabrication de glace	non	-	-	-	-
1 étoile	non	-	-	-	-
2 étoiles	non	-	-	-	-
3 étoiles	non	-	-	-	-
4 étoiles	non	-	-	-	-
Zone 2 étoiles	non	-	-	-	-
Compartiment à température variable	-	-	-	-	-
Pour appareils de stockage du vin					
Nombre de bouteilles de vin standard			48		
Paramètres de la source lumineuse:					
Type de source lumineuse			-		
Classe d'efficacité énergétique			-		
Durée minimale de la garantie offerte par le fabricant : 24 mois					
Informations supplémentaires:					
Lien internet vers le site web du fabricant où se trouvent les informations visées au point 4 a) de l'annexe du règlement (UE) 2019/2019 de la Commission: www.klarstein.fr					

INFORMATIONS SUR LE RECYCLAGE



S'il existe une réglementation pour l'élimination ou le recyclage des appareils électriques et électroniques dans votre pays, ce symbole sur le produit ou sur l'emballage indique que cet appareil ne doit pas être jeté avec les ordures ménagères. Vous devez le déposer dans un point de collecte pour le recyclage des équipements électriques et électroniques. La mise au rebut conforme aux règles protège l'environnement et la santé de vos semblables des conséquences négatives. Pour plus d'informations sur le recyclage et l'élimination de ce produit, veuillez contacter votre autorité locale ou votre service de recyclage des déchets ménagers.

FABRICANT ET IMPORTATEUR (UK)

Fabricant :

Chal-Tec GmbH, Wallstraße 16, 10179 Berlin, Allemagne.

Importateur pour la Grande Bretagne :

Berlin Brands Group UK Limited

PO Box 42

272 Kensington High Street

London, W8 6ND

United Kingdom

Gentile cliente,

La ringraziamo per aver acquistato il dispositivo. La preghiamo di leggere attentamente le seguenti istruzioni per l'uso e di seguirle per evitare possibili danni. Non ci assumiamo alcuna responsabilità per danni scaturiti da una mancata osservazione delle avvertenze di sicurezza e da un uso improprio del dispositivo. Scansionare il codice QR seguente, per accedere al manuale d'uso più attuale e per ricevere informazioni sul prodotto:



INDICE

Avvertenze di sicurezza	46
Installazione	48
Descrizione del prodotto	49
Messa in funzione e utilizzo	49
Pulizia e manutenzione	50
Ricerca e risoluzione dei problemi	51
Scheda dati del prodotto	52
Avviso di smaltimento	54
Produttore e importatore (UK)	54

DATI TECNICI

Articolo numero	10045818
Alimentazione	220-240 V ~ 50-60 Hz
Volume	128 L
Raggio temperatura	4-18 °C

AVVERTENZE DI SICUREZZA

- Prima dell'uso, controllare la tensione sulla targhetta del dispositivo. Collegare il dispositivo solo ad una presa che corrisponde alla tensione indicata.
- I bambini maggiori di 8 anni, le persone con capacità fisiche, sensoriali o mentali ridotte possono utilizzare il dispositivo solo se attentamente sorvegliate o ben istruite relativamente all'utilizzo del dispositivo stesso da parte di un supervisore responsabile della loro sicurezza.
- Assicurarsi che l'apertura di ventilazione non sia ostruita e pulirla regolarmente.
- Non utilizzare apparecchi meccanici per accelerare il processo di sbrinamento.
- Non introdurre nel frigorifero apparecchi elettrici, come ad esempio macchine per il ghiaccio.
- Fare attenzione a non danneggiare il circuito del liquido refrigerante.
- Se il cavo o la spina di alimentazione sono danneggiati, farli sostituire dal produttore, da un tecnico specializzato o da un soggetto qualificato.
- Controllare regolarmente che il cavo di alimentazione non sia danneggiato. Non utilizzare il dispositivo se il cavo di alimentazione è danneggiato.
- Non toccare il dispositivo, la spina e il cavo di alimentazione con le mani bagnate.
- Non utilizzare prolunghie. Tuttavia se l'utilizzo di una prolunga dovesse essere necessario, assicurarsi che i valori ampere del dispositivo collegato non superino i valori ampere massimi del cavo di alimentazione.
- Lasciare almeno 5 cm di spazio libero intorno al dispositivo e 10 cm sul retro affinché l'aria possa circolare liberamente.
- Non introdurre alimenti caldi nel dispositivo. Far raffreddare gli alimenti a temperatura ambiente.
- Chiudere lo sportello il prima possibile dopo aver introdotto gli alimenti.
- Posizionare il dispositivo su una superficie stabile. Non collocare il dispositivo su una superficie morbida, ad esempio su un tappeto.
- Non collocare oggetti sul dispositivo.
- Non conservare sostanze infiammabili o esplosive all'interno del dispositivo.
- Non utilizzare il dispositivo all'aperto.
- Non staccare la spina tirando il cavo di alimentazione, bensì afferrare la spina alla base.
- Assicurarsi che il cavo di alimentazione non tocchi superfici calde.
- Collegare il dispositivo solo a prese dotate di messa a terra.
- Non collegare il dispositivo ad una presa alla quale sono già collegati altri apparecchi.
- Sbrinare regolarmente il congelatore.
- In caso di spegnimento o di mancanza di corrente, attendere 5 minuti prima di riaccendere il dispositivo. In caso contrario il compressore potrebbe danneggiarsi.

Questo dispositivo contiene il refrigerante isobutano (R600a), un gas naturale ecocompatibile ma infiammabile. Anche se è infiammabile, non danneggia lo strato di ozono e non aumenta l'effetto serra. Tenere presente che l'utilizzo di questo refrigerante comporta rumori del dispositivo. Oltre al rumore del compressore si può sentire anche il flusso del liquido refrigerante. Ciò è inevitabile e non ha un effetto negativo sulle prestazioni del dispositivo. Trasportare il dispositivo con cautela per evitare di danneggiare il circuito di refrigerazione. Le perdite di liquido refrigerante possono causare irritazioni agli occhi.

Note speciali

- Bambini tra 3 e 8 anni possono caricare e scaricare l'apparecchio.
- Quando si posiziona l'unità, assicurarsi che il cavo di alimentazione non sia schiacciato o danneggiato.
- Assicurarsi che non vi siano prese multiple o alimentatori sul retro dell'unità.

Per evitare la contaminazione degli alimenti, seguire le seguenti istruzioni:

- Un'apertura prolungata dello sportello può portare ad un significativo aumento della temperatura nei vani dell'apparecchio.



AVVERTENZA

Durante l'uso, la manutenzione e lo smaltimento dell'unità, prestare attenzione al simbolo a sinistra sul retro dell'unità o sul compressore. Questo simbolo avverte di possibili incendi. Ci sono sostanze infiammabili nelle linee frigorifere e nel compressore. Tenere l'apparecchio lontano da fonti di incendio durante l'uso, la manutenzione e lo smaltimento.

Informazioni sul corretto utilizzo

- Questo dispositivo è progettato esclusivamente per la conservazione di vini.
- Questo dispositivo non è adatto all'installazione a incasso, a meno che specificamente indicato nel manuale.
- Questo dispositivo non è adatto al congelamento di alimenti.
- I ripiani sono stati posizionati in modo da permettere la massima efficienza energetica.

Nota: si consiglia di impostare la temperatura a 12 °C. Se la temperatura impostata è troppo alta, il vino può andare a male. Se, invece, la temperatura impostata è troppo bassa, si consuma molta corrente.

INSTALLAZIONE

- Questo dispositivo è a la libera installazione e non è idoneo ad essere incassato.
- Posizionare il dispositivo su una superficie in grado di reggerne il peso a pieno carico. Utilizzare i piedi regolabili per compensare eventuali dislivelli.
- Non incassare il dispositivo in armadi.
- Sulla parte superiore, sul retro e ai lati del dispositivo devono esserci 10 cm di spazio libero affinché l'aria possa circolare e il compressore possa raffreddare.
- Tenere il dispositivo lontano dalla luce diretta del sole e da fonti di calore come forni, stufe e simili. La luce diretta del sole può danneggiare il rivestimento acrilico e le fonti di calore aumentano il consumo energetico. Anche una temperatura ambiente troppo fredda può influenzare negativamente il funzionamento del dispositivo.
- Non posizionare il dispositivo in una stanza umida.
- L'alimentazione deve disporre di un interruttore principale con distanza di apertura dei contatti di almeno 3 mm tra i singoli poli per consentire l'interruzione del circuito in caso di guasti. In caso di dubbi consultare un elettricista.
- Dopo aver inserito la spina nella presa far raffreddare il dispositivo per 2-3 ore prima di introdurre gli alimenti.

DESCRIZIONE DEL PRODOTTO

- 1 Pannello dei comandi
- 2 Maniglia
- 3 Piedi regolabili
- 4 Coperchio
- 5 Ripiano in legno
- 6 Griglia di protezione
- 7 Lucchetto

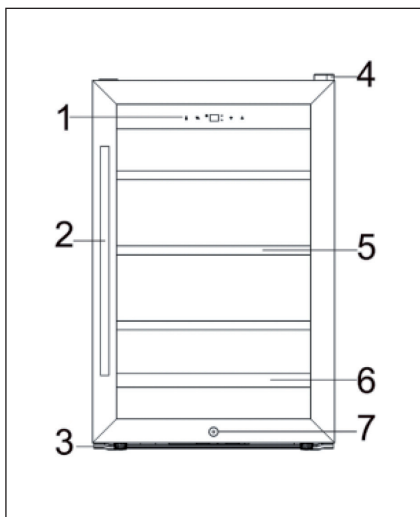

MESSA IN FUNZIONE E UTILIZZO

Avvertenze per il primo utilizzo

Rimuovere il materiale di imballaggio esterno e interno. Prima di collegare il dispositivo alla corrente, lasciarlo in posizione verticale per circa 4 ore. In questo modo si diminuisce la possibilità di malfunzionamento del sistema di raffreddamento se il dispositivo è stato maneggiato impropriamente durante il trasporto. Pulire le superfici interne con acqua tiepida e con un panno morbido.

Collocazione

Regolare i piedi in modo che il dispositivo sia stabile. Tenere il dispositivo lontano dalla luce diretta del sole e da fonti di calore (fornelli, termosifoni). La luce diretta del sole può danneggiare il rivestimento acrilico e le fonti di calore aumentano il consumo elettrico. La temperatura ambiente deve essere superiore a 5 °C e inferiore a 32 °C.

Pannello dei comandi e funzione dei tasti

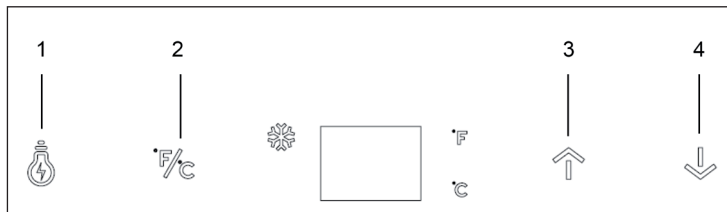

1	Tasto luce: premere questo tasto per accendere e spegnere la luce.
2	Spia temperatura: premere questo tasto per passare da gradi Celsius a Fahrenheit.
3	Aumentare la temperatura: premere questo tasto per aumentare la temperatura a incrementi di 1 °C/1 °F.
4	Diminuire la temperatura: premere questo tasto per diminuire la temperatura a incrementi di 1 °C/1 °F.

Lucchetto

Il dispositivo è dotato di un lucchetto. Le chiavi del lucchetto si trovano nel sacchetto nel quale è contenuto anche il manuale di istruzioni. Inserire la chiave nel lucchetto e girarla in senso antiorario per sbloccare lo sportello. Per bloccare lo sportello, girare la chiave in senso orario e assicurarsi che il perno metallico sia scattato. Rimuovere la chiave e conservarla in un luogo sicuro.

PULIZIA E MANUTENZIONE

NOTA: spegnere il dispositivo e staccare la spina dalla presa prima di eseguire la manutenzione per evitare il pericolo di scosse elettriche.

Pulizia

- Svuotare il dispositivo.
- Pulire la parte interna con un panno precedentemente immerso in acqua tiepida.
- Mantenere sempre pulita la guarnizione dello sportello.
- Pulire le superfici esterne con un detergente delicato e acqua calda.
- Asciugare la parte interna ed esterna con un panno morbido.
- Assicurarsi che le aperture di ventilazione non siano bloccate da polvere o da sporco, poiché ciò compromette l'efficacia di raffreddamento del dispositivo. Pulire le aperture di ventilazione se sono sporche.

In caso di assenza

- Per prima cosa spegnere il dispositivo e staccare la spina dalla presa.
- Svuotare il dispositivo.
- Pulire il dispositivo.
- Lasciare lo sportello aperto per evitare la formazione di condensa, muffa o odori.
- Breve assenza: lasciare il dispositivo acceso se l'assenza non supera le 3 settimane.
- Assenza prolungata: in caso di inutilizzo prolungato del dispositivo, svuotarlo e staccare la spina dalla presa. Pulire e asciugare con cura la parte interna. Per evitare la formazione di odori e muffe, lasciare lo sportello aperto.

Spostare il dispositivo

- Per prima cosa spegnere il dispositivo e poi staccare la spina dalla presa.
- Svuotare il dispositivo.
- Fissare con del nastro adesivo i componenti all'interno del dispositivo.
- Fissare lo sportello con del nastro adesivo.

RICERCA E RISOLUZIONE DEI PROBLEMI

Problema	Causa possibile
Il dispositivo non funziona.	La spina non è inserita nella presa oppure il fusibile è bruciato.
Il dispositivo non raffredda abbastanza.	Controllare le impostazioni della temperatura.
	E' necessario aumentare la temperatura ambiente.
	Lo sportello è stato aperto troppo spesso.
	Lo sportello non è chiuso correttamente.
	La guarnizione dello sportello non sigilla correttamente.
	Scarsa circolazione dell'aria.
La luce non funziona.	Rivolgersi al servizio clienti.
Vibrazioni.	Il dispositivo non è stabile.
Forti rumori.	Il dispositivo non è stabile.
	Controllare la ventola.
Lo sportello non chiude correttamente.	Il dispositivo non è stabile.
	Lo sportello è stato invertito e non è stato installato correttamente.
	La guarnizione è usurata.

SCHEDA DATI DEL PRODOTTO

Indicazioni conformi alla direttiva (UE) N° 2019/2016

Nome o marchio del fornitore: Klarstein				
Indirizzo del fornitore: Wallstraße 16, 10179 Berlino, DE				
Identificativo del modello: 10045818				
Tipo di apparecchio di refrigerazione:				
Apparecchio a bassa rumorosità	no	Tipo di apparecchio:	a libera installazione	
Frigoriferi cantina:	sì	Altro apparecchio di refrigerazione:	no	
Parametri di prodotto generali:				
Parametri	Valore	Parametri	Valore	
Dimensioni complessive (mm)	Altezza	830	Volume totale (dm ³ o L)	128
	Larghezza	540		
	Profondità	540		
EEL	171	Classe di efficienza energetica	G	
Emissioni di rumore aereo (dB(A) re 1pW).	41	Classi di emissione di rumore aereo	C	
Consumo annuo di energia (kWh/a)	144	Classe climatica:	temperato esteso, temperato	
Temperatura ambiente minima (°C) per la quale l'apparecchio di refrigerazione è adatto	10	Temperatura ambiente massima (°C) per la quale l'apparecchio di refrigerazione è adatto	32	
Configurazione invernale	no			

Parametri degli scomparti:					
Tipo di scomparto		Parametri e valori degli scomparti			
		Volume totale (dm ³ o l)	Impostazioni di temperatura raccomandate per una conservazione ottimale degli alimenti (°C) Tali impostazioni non sono in contrasto con le condizioni di conservazione di cui all'allegato IV, tabella 3	Capacità di congelamento (kg/24 h)	Modalità di sbrinamento (sbrinamento automatico = A, sbrinamento manuale = M)
Dispensa	no	-	-	-	-
Cantina	sì	128,0	12	-	A
Temperatura moderata	no	-	-	-	-
Alimenti freschi	no	-	-	-	-
Raffreddamento	no	-	-	-	-
0 stelle o produzione di ghiaccio	no	-	-	-	-
1 stella	no	-	-	-	-
2 stelle	no	-	-	-	-
3 stelle	no	-	-	-	-
4 stelle	no	-	-	-	-
Sezione a 2 stelle	no	-	-	-	-
Scomparto a temperatura variabile	-	-	-	-	-
Per i frigoriferi cantina					
Numero di bottiglie di vino standard			48		
Parametri della sorgente luminosa:					
Tipo di sorgente luminosa			-		
Classe di efficienza energetica			-		
Durata minima della garanzia offerta dal fabbricante : 24 mesi					
Informazioni supplementari:					
Link al sito web del fabbricante, dove si trovano le informazioni di cui all'allegato II, punto 4, lettera a), del regolamento (UE) 2019/2019 della Commissione: www.klarstein.it					

AVVISO DI SMALTIMENTO



Se nel proprio paese si applicano le regolamentazioni inerenti lo smaltimento di dispositivi elettrici ed elettronici, questo simbolo sul prodotto o sulla confezione segnala che questi prodotti non possono essere smaltiti con i rifiuti normali e devono essere portati a un punto di raccolta di dispositivi elettrici ed elettronici. Grazie al corretto smaltimento dei vecchi dispositivi si tutela il pianeta e la salute delle persone da possibili conseguenze negative. Informazioni riguardanti il riciclo e lo smaltimento di questi prodotti si ottengono presso l'amministrazione locale oppure il servizio di gestione dei rifiuti domestici.

PRODUTTORE E IMPORTATORE (UK)

Produttore:

Chal-Tec GmbH, Wallstraße 16, 10179 Berlino, Germania.

Importatore per la Gran Bretagna:

Berlin Brands Group UK Limited

PO Box 42

272 Kensington High Street

London, W8 6ND

United Kingdom



KLARSTEIN