

VEVOR[®]

TOUGH TOOLS, HALF PRICE

Technical Support and E-Warranty Certificate

www.vevor.com/support

TOW BAR

MODEL: RN-QYR-7500 / RN-QYR-10000

We continue to be committed to provide you tools with competitive price.

"Save Half", "Half Price" or any other similar expressions used by us only represents an estimate of savings you might benefit from buying certain tools with us compared to the major top brands and does not necessarily mean to cover all categories of tools offered by us. You are kindly reminded to verify carefully when you are placing an order with us if you are actually saving half in comparison with the top major brands.

VEVOR[®]

TOUGH TOOLS, HALF PRICE

TOW BAR

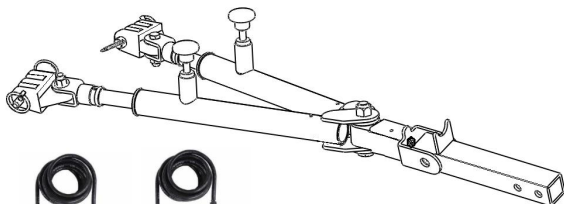

RN-QYR-7500

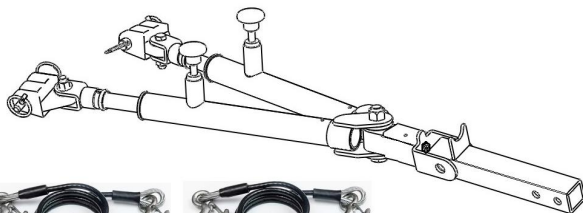

RN-QYR-10000



NEED HELP? CONTACT US!

Have product questions? Need technical support? Please feel free to contact us:

Technical Support and E-Warranty Certificate
www.vevor.com/support

This is the original instruction, please read all manual instructions carefully before operating. VEVOR reserves a clear interpretation of our user manual. The appearance of the product shall be subject to the product you received. Please forgive us that we won't inform you again if there are any technology or software updates on our product.

SAFETY INSTRUCTIONS

DO NOT INSTALL, OPERATE OR USE THIS EQUIPMENT UNTIL THE FOLLOWING

OPERATING AND SAFETY INSTRUCTIONS HAVE BEEN READ AND UNDERSTOOD.

1. The tow bars should only be used with vehicles that are towable or have been equipped to be towed.
2. Follow towing procedures in the vehicle owner's manual.
3. Tow with the steering wheel of the towed vehicle in the unlocked position.
4. Be sure the front end of the towed vehicle is properly aligned. Misaligned vehicles may cause poor tracking or abnormal wear on the tires.
5. The use of safety cables or chains is required by law in most states of the United States as well as Canadian territories and provinces. Follow state or territory recommendations. We strongly recommend the use of safety cables.
6. Check clearance between vehicles in all turning situations. Check the height difference in your towing setup and make appropriate adjustments by following the recommendations of the tow bar instruction manual.
7. Rear lighting is required on the towed car.
8. Prior to usage, inspect all towing equipment for cracked welds, missing or worn parts and loose bolts.
9. Disconnect the towed vehicle from the towing vehicle before backing up. Do Not Back Up while vehicles are connected! Damage to both vehicles and the towing system may occur. The towed vehicle may jackknife causing abnormal stress to the tow bar, car chassis, baseplate and/or pintle hitch of the towing vehicle. These abnormal stresses may cause damage that may go undetected.
10. Avoid sharp turns and rough terrain. Check towing set up after any emergency situation and/or periodically on a long trip.

11. Do not use the towed vehicle for storing luggage, etc., which may cause you to exceed the towing capacity of the tow bar, baseplate, and its accessories.

12. Ensure that your towing vehicle is of adequate size to properly control your towed vehicle. The weight and braking capacity should be large enough to handle both vehicles in an emergency situation. Check your towing vehicle manufacturer's recommendations for towing, hitch load, and braking capacities. The hitch, ball, motor home chassis, and safety cables (each individual cable) need to be rated at a minimum for the weight of the vehicle being towed.



CAUTION

As with any mechanical product, care should be taken during installation and operation to prevent your fingers from being pinched.

INSTALLATION

Slide the hitch connector into the receiver tube of your towing vehicle hitch. Install the receiver pin provided into one of the two holes of the hitch receiver. The inside hole of the receiver tube is most commonly used.

NOTE: The configuration of the rear of your towing vehicle will determine how far you can slide the hitch connector into the receiver tube. Later, when the tow bar is folded, you may need to change which set of holes are used in the hitch connector or order a longer hitch connector.



CAUTION

It is important that the attachment points at the center of the attachment tabs and the center of the coach's hitch receiver should be of equal distance. If a deviation must occur, then it is recommended that the hitch receiver be no more than 3" above or below the attachment tabs of the baseplate.



MODEL AND PARAMETERS

Model	RN-QYR-7500	RN-QYR-10000
Max. Towing	7500lbs	10000lbs
Opening and Closing Angle	0-180°	0-180°
Receiver	2"	2"
Material	Alloy Steel	Alloy Steel
Safety Cables		



STRUCTURE DIAGRAM AND COMPONENTS

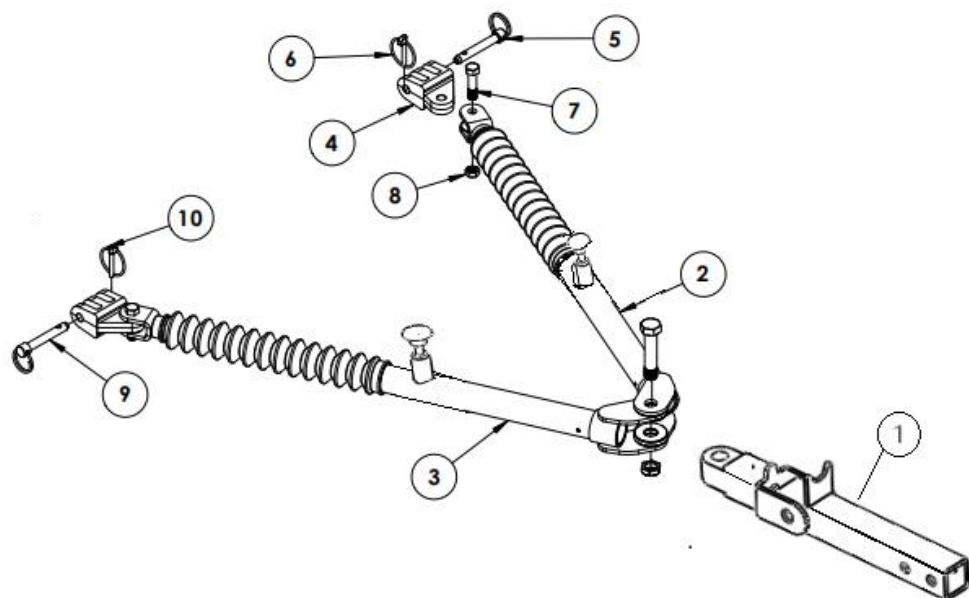

- 1.Hitch Connector 2.Leg Assembly, Driver Side
 3.Leg Assembly, Passenger Side 4.Offset Triple Lug
 5.Pin 6.Quick Pin 7. Bolt 8.Nut 9.Pin 10.Quick Pin

Packing list:

No.	Name	Qty
1	Tow Bar	1
2	Safety Cables	2
3	User Manual	1

HOOKING UP TO TOWED VEHICLE

1. Position the towing vehicle on a level surface with a straight driveway ahead and engage the parking brake. Position the towed vehicle behind the towing vehicle in the approximate towing position.
2. Partially extend one leg. The legs are held in with an internal “soft” latch. Pulling out on the leg will disengage this latch. Place the triple lug between the attachment tabs on the baseplate, and secure it with the pin and quick pin. Be sure the pin is installed correctly through the attachment tab with the nose towards middle of the baseplate. Repeat for both legs.
3. On the towed vehicle, disengage the parking brake, set up the transmission for towing and unlock the steering wheel. Pull forward with the towing vehicle until one or both of the locking handles are engaged and locked (When locked they will “pop” up). If only one locking handle is locked, turn the towed vehicle’s steering wheel towards the unlocked tow bar leg approximately 1/2 to 3/4 turn, before continuing forward. Drive the towing vehicle forward until the second leg locks into place.

IMPORTANT: Check to ensure both legs are latched properly and pins are secured properly before towing. When properly installed the quick pin ring will snap back onto itself, and the chamfered side will be facing outwards. The steering wheel on the towed vehicle must be unlocked at all times while being towed. Failure to do so will create hazardous driving conditions.



SAFETY CABLE INSTALLATION

1. Utilizing the hooks, attach the cables to a solid part of the chassis on the towed vehicle or the convenience links of the baseplate in a crossing pattern. Verify the safety snap clicks back against the hook in order to prevent disconnection.
2. Adjust slack if needed allowing enough room for turns. Cables should not come in contact with the ground, pintle coupler or the locking handles; damage could occur! **DO NOT USE DAMAGED CABLES!** Route cables away from the locking handles. Safety cable contact with a locking handle could cause the leg to become unlatched and collapse, leading to major damage to one or both vehicles and towing equipment. **DO NOT WRAP SAFETY CABLES AROUND THE LEGS!**
3. Verify the load capacity of cables or chains used meets the needs of the towing setup.

UNHOOKING FROM TOWED VEHICLE

1. Park the towing vehicle with vehicle in tow, in a straight line, on a level surface to ensure minimum pressure is exerted on the tow bar legs. This will aid in the removal of the pins. Engage the towing vehicle parking brake. Place the towed vehicle either in park for automatic transmissions or securely in first gear for manual transmissions and engage the parking brake. Unhook the lighting and safety cables.
 2. Disengage the leg latches by pushing down on the locking handles. Remove the quick pins and pins attaching the triple lugs to the attachment tabs. You may need to tap the pins out if there is still pressure on them. Compress both legs completely until they lock in place. Place the pins back into the triple lugs and secure them with the quick pins to avoid losing either of them.
- NOTE:** Each leg is equipped with a "soft" latch inside the end. Push in on each leg until they are held in detent by the soft latch.

TOW BAR STORAGE POSITION

1. Swing the legs inwards towards each other.

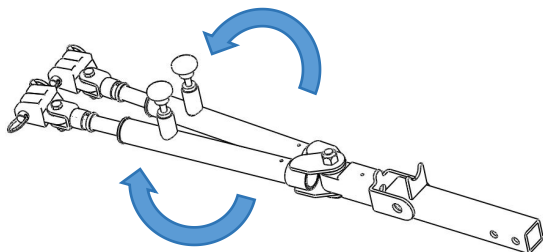

2. With legs together, swing them up towards the towing vehicle.

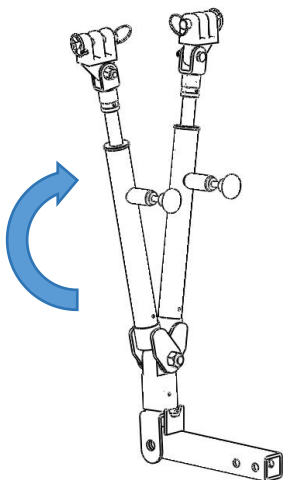

3. Rotate the legs down to either side until the ears of the leg capture the hold-up tab of the hitch connector.

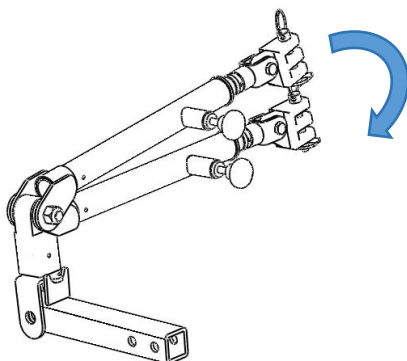

MAINTENANCE

This tow bar requires periodic maintenance. It will be subjected to road dirt and weather during use. We recommend a full tow bar service every two (2) years or 10,000 miles.

1. Keep the tow bar covered when not in use, on or off of the towing vehicle. This will cut down on the dirt build-up on the legs and joints of the tow bar. A BX88308 tow bar cover is recommended.
2. Periodically clean the entire surface of the tow bar with a mild soap and water solution. Wipe dry with a clean cloth.
3. Check for cracked welds and repair any loose, worn or damaged bolts, rubber boots or cap plugs.
4. Approximately once per year or if it is difficult to move the legs in and out, remove the elastic clamp holding the rubber boots to the legs and slide the boots back. Clean off the inner legs with a silicone spray or brake cleaner. Apply a light coat of multipurpose grease to each leg to ensure a smooth operation.
5. Check bolts and safety pins regularly .

Made In China

VEVOR[®]

TOUGH TOOLS, HALF PRICE

Technical Support and E-Warranty Certificate

www.vevor.com/support

VEVOR[®]

TOUGH TOOLS, HALF PRICE

Assistance technique et certificat de garantie
électronique www.vevor.com/support

BARRE DE REMORQUAGE

MODÈLE : RN-QYR-7500 / RN-QYR-10000

Nous continuons à nous engager à vous fournir des outils à des prix compétitifs.

« Économisez la moitié », « Moitié prix » ou toute autre expression similaire utilisée par nous ne représente qu'une estimation des économies que vous pourriez réaliser en achetant certains outils chez nous par rapport aux grandes marques et ne couvre pas nécessairement toutes les catégories d'outils que nous proposons.

Nous vous rappelons de bien vouloir vérifier soigneusement lorsque vous passez une commande chez nous si vous économisez réellement la moitié par rapport aux grandes marques.

VEVOR®

TOUGH TOOLS, HALF PRICE

BARRE DE REMORQUAGE

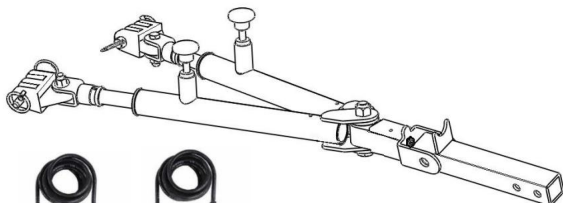

RN-QYR-7500

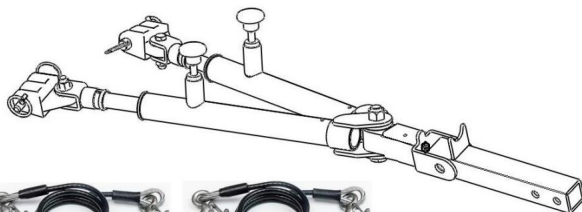

RN-QYR-10000



BESOIN D'AIDE? CONTACTEZ-NOUS!

Vous avez des questions sur les produits ? Vous avez besoin d'une assistance technique ?
N'hésitez pas à nous contacter :

Assistance technique et certificat de garantie électronique
www.vevor.com/support

Il s'agit de la notice d'utilisation d'origine. Veuillez lire attentivement toutes les instructions du manuel avant de l'utiliser. VEVOR se réserve le droit d'interpréter clairement notre manuel d'utilisation. L'apparence du produit dépend du produit que vous avez reçu. Veuillez nous excuser, nous ne vous informerons plus en cas de mise à jour technologique ou logicielle de notre produit.

CONSIGNES DE SÉCURITÉ

N'INSTALLEZ PAS, N'UTILISEZ PAS ET N'UTILISEZ PAS CET ÉQUIPEMENT AVANT QUE LE SUIVANT

LES INSTRUCTIONS D'UTILISATION ET DE SÉCURITÉ ONT ÉTÉ LUES ET COMPRIS.

1. Les barres de remorquage ne doivent être utilisées qu'avec des véhicules remorquables ou dotés été équipé pour être remorqué.
2. Suivez les procédures de remorquage décrites dans le manuel du propriétaire du véhicule.
3. Remorquer avec le volant du véhicule remorqué en position déverrouillée position.
4. Assurez-vous que l'avant du véhicule remorqué est correctement aligné. Mal aligné les véhicules peuvent provoquer un mauvais suivi ou une usure anormale des pneus.
5. L'utilisation de câbles ou de chaînes de sécurité est requise par la loi dans la plupart des États du les États-Unis ainsi que les territoires et provinces du Canada. recommandations de l'État ou du territoire. Nous recommandons fortement l'utilisation de câbles de sécurité.
6. Vérifiez l'espace libre entre les véhicules dans toutes les situations de virage. différence de hauteur dans votre configuration de remorquage et effectuez les réglages appropriés en suivant les recommandations du manuel d'instructions de la barre de remorquage.
7. Un éclairage arrière est obligatoire sur le véhicule remorqué.
8. Avant utilisation, inspectez tout l'équipement de remorquage pour déceler les soudures fissurées, les pièces manquantes ou des pièces usées et des boulons desserrés.
9. Déconnectez le véhicule remorqué du véhicule tracteur avant de reculer. Ne reculez pas lorsque les véhicules sont connectés ! Dommages aux deux véhicules et le système de remorquage peut se produire. Le véhicule remorqué peut se mettre en portefeuille provoquant une contrainte anormale sur la barre de remorquage, le châssis de la voiture, la plaque de base et/ou l'attelage du véhicule tracteur. Ces contraintes anormales peuvent provoquer des dommages qui pourraient passer inaperçus.
10. Évitez les virages serrés et les terrains accidentés. Vérifiez le dispositif de remorquage après chaque situation d'urgence et/ou périodiquement lors d'un long voyage.

11. N'utilisez pas le véhicule remorqué pour stocker des bagages, etc., qui pourraient vous faire dépasser la capacité de remorquage de la barre de remorquage, de la plaque de base et de ses accessoires.

12. Assurez-vous que votre véhicule de remorquage est de taille adéquate pour contrôler correctement votre véhicule remorqué. Le poids et la capacité de freinage doivent être importants suffisamment pour gérer les deux véhicules en cas d'urgence. Vérifiez votre recommandations du fabricant du véhicule tracteur pour le remorquage, la charge d'attelage et capacités de freinage. L'attelage, la boule, le châssis du camping-car et les câbles de sécurité (chaque câble individuel) doit être évalué au minimum pour le poids du véhicule remorqué.



PRUDENCE

Comme pour tout produit mécanique, des précautions doivent être prises lors de l'installation et un fonctionnement pour éviter que vos doigts ne soient pincés.

INSTALLATION

Faites glisser le connecteur d'attelage dans le tube récepteur de l'attelage de votre véhicule tracteur.

Installez la goupille réceptrice fournie dans l'un des deux trous de l'attelage récepteur. Le trou intérieur du tube récepteur est le plus couramment utilisé.

REMARQUE : La configuration de l'arrière de votre véhicule tracteur déterminera jusqu'où vous pouvez glisser le connecteur d'attelage dans le tube récepteur. Plus tard, lorsque la barre de remorquage est pliée, vous devrez peut-être changer l'ensemble des trous utilisé dans le connecteur d'attelage ou commandez un connecteur d'attelage plus long.



PRUDENCE

Il est important que les points de fixation soient au centre de la fixation les languettes et le centre du récepteur d'attelage de l'entraîneur doivent être d'égale distance. Si une déviation doit se produire, il est recommandé que l'attelage le récepteur ne doit pas être à plus de 3 pouces au-dessus ou au-dessous des languettes de fixation du plaque de base.



MODÈLE ET PARAMÈTRES

Modèle	RN-QYR-7500	RN-QYR-10000
Capacité de remorquage max.	7 500 livres	10 000 livres
Ouverture et Angle de fermeture	0-180°	0-180°
Récepteur	2"	2"
Matériel	Acier allié	Acier allié
Câbles de sécurité		

SCHÉMA DE STRUCTURE ET COMPOSANTS

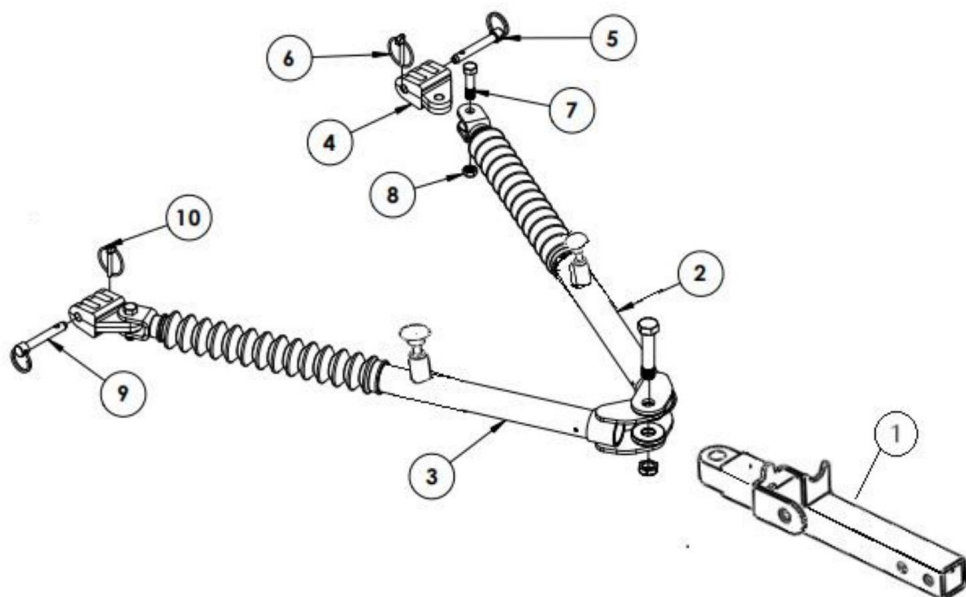

1. Connecteur d'attelage 2. Ensemble de pieds, côté conducteur
 3. Ensemble de pieds, côté passager 4. Triple patte décalée
 5. Pin 6. Goupille rapide 7. Boulon 8. Écrou 9. Goupille 10. Goupille rapide

Liste de colisage:

Non.	Nom	Quantité
1	Barre de remorquage	1
2	Câbles de sécurité	2
3	Manuel d'utilisation	1

RACCORDEMENT AU VÉHICULE REMORQUÉ

1. Placez le véhicule tracteur sur une surface plane avec une allée droite devant vous et serrez le frein de stationnement. Placez le véhicule remorqué derrière le véhicule tracteur dans la position de remorquage approximative.
2. Étendez partiellement une jambe. Les jambes sont maintenues en place par un loquet interne « souple ». Tirer sur la jambe pour désengager ce loquet. Placez la triple patte entre les languettes de fixation de la plaque de base et fixez-la avec la goupille et la goupille rapide. Assurez-vous que la goupille est correctement installée à travers la languette de fixation avec le nez vers le milieu de la plaque de base. Répétez l'opération pour les deux jambes.
3. Sur le véhicule remorqué, desserrez le frein de stationnement, préparez la transmission pour le remorquage et déverrouillez le volant. Avancez avec le véhicule tracteur jusqu'à ce qu'une ou les deux poignées de verrouillage soient engagées et verrouillées (une fois verrouillées, elles « ressortent »). Si une seule poignée de verrouillage est verrouillée, tournez le volant du véhicule remorqué vers le pied de barre de remorquage déverrouillé d'environ 1/2 à 3/4 de tour, avant de continuer vers l'avant. Conduisez le véhicule tracteur vers l'avant jusqu'à ce que le deuxième pied se verrouille en place.

IMPORTANT : vérifiez que les deux pieds sont correctement verrouillés et que les goupilles sont correctement fixées avant le remorquage. Une fois correctement installé, l'anneau de goupille rapide se remettra en place et le côté chanfreiné sera tourné vers l'extérieur.

Le volant du véhicule remorqué doit être déverrouillé en permanence pendant le remorquage. Le non-respect de cette consigne peut entraîner des conditions de conduite dangereuses.



INSTALLATION DE CÂBLE DE SÉCURITÉ

1. À l'aide des crochets, fixez les câbles à une partie solide du châssis sur le véhicule tracté ou les liens de commodité de la plaque de base dans un croisement modèle. Vérifiez que le bouton-pression de sécurité s'enclenche contre le crochet afin de empêcher la déconnexion.
2. Ajustez le jeu si nécessaire en laissant suffisamment de place pour les virages. Les câbles doivent ne pas entrer en contact avec le sol, l'attelage à rotule ou les poignées de verrouillage ; Des dommages pourraient survenir ! N'UTILISEZ PAS DE CÂBLES ENDOMMAGÉS ! Acheminez les câbles loin des poignées de verrouillage. Contact du câble de sécurité avec une poignée de verrouillage pourrait provoquer le déverrouillage et l'effondrement de la jambe, entraînant des blessures graves dommages à l'un ou aux deux véhicules et à l'équipement de remorquage. NE PAS ENVELOPPER CÂBLES DE SÉCURITÉ AUTOUR DES JAMBES !
3. Vérifiez que la capacité de charge des câbles ou des chaînes utilisés répond aux besoins de l' configuration de remorquage.

DÉCROCHAGE DU VÉHICULE REMORQUÉ

1. Garez le véhicule tracteur avec le véhicule remorqué, en ligne droite, sur un terrain plat surface pour assurer qu'une pression minimale est exercée sur les pieds de la barre de remorquage. aidera à retirer les goupilles. Engagez le frein de stationnement du véhicule tracteur. Placez le véhicule remorqué soit en stationnement pour les transmissions automatiques, soit en toute sécurité en première vitesse pour les transmissions manuelles et engagez le stationnement frein. Décrocher les câbles d'éclairage et de sécurité.
 2. Débloquez les loquets des pieds en appuyant sur les poignées de verrouillage. Retirer les goupilles rapides et les broches fixant les triples cosses à la fixation onglets. Vous devrez peut-être retirer les broches si elles subissent encore une pression. Comprimez complètement les deux jambes jusqu'à ce qu'elles se verrouillent en place. Remettez les broches en place dans les triples cosses et fixez-les avec les broches rapides pour éviter de les perdre l'un ou l'autre.
- REMARQUE : Chaque pied est équipé d'un loquet « souple » à l'intérieur de l'extrémité. Poussez dessus chaque jambe jusqu'à ce qu'elles soient maintenues en place par le loquet souple.

POSITION DE RANGEMENT DE LA BARRE DE REMORQUAGE

1. Faites pivoter les jambes vers l'intérieur l'une vers l'autre.

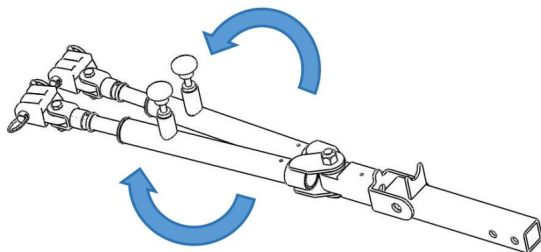

2. Avec les jambes jointes, faites-les pivoter vers le véhicule tracteur.

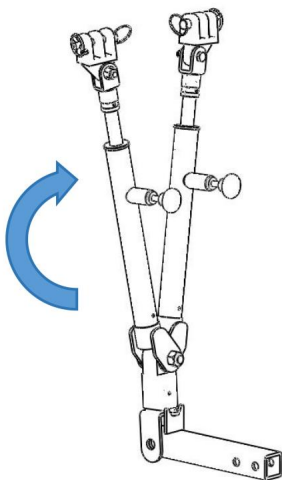

3. Faites pivoter les pieds vers le bas de chaque côté jusqu'à ce que les oreilles du pied capturent la languette de maintien du connecteur d'attelage.

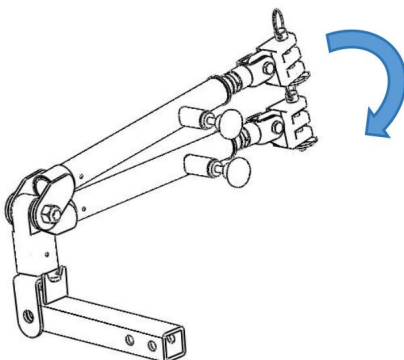

ENTRETIEN

Cette barre de remorquage nécessite un entretien périodique. Elle sera soumise à la saleté de la route et les intempéries pendant l'utilisation. Nous recommandons un entretien complet de la barre de remorquage tous les deux (2) années ou 10 000 milles.

1. Gardez la barre de remorquage couverte lorsqu'elle n'est pas utilisée, sur ou hors du véhicule tracteur.

Cela réduira l'accumulation de saleté sur les pieds et les articulations de la barre de remorquage.

Une housse de barre de remorquage BX88308 est recommandée.

2. Nettoyez périodiquement toute la surface de la barre de remorquage avec un savon doux et solution aqueuse. Essuyer avec un chiffon propre.

3. Vérifiez les soudures fissurées et réparez les boulons, les soufflets en caoutchouc ou les bouchons desserrés, usés ou endommagés.

4. Environ une fois par an ou s'il est difficile de déplacer les jambes vers l'intérieur et vers l'extérieur, retirez la pince élastique qui maintient les bottes en caoutchouc sur les jambes et faites glisser les

bottes arrière. Nettoyez l'intérieur des jambes avec un spray silicone ou un nettoyant pour freins.

Appliquez une légère couche de graisse multi-usages sur chaque pied pour assurer un fonctionnement en douceur. opération.

5. Vérifiez régulièrement les boulons et les goupilles de sécurité.

Fabriqué en Chine

VEVOR[®]
TOUGH TOOLS, HALF PRICE

Assistance technique et certificat de garantie
électronique www.vevor.com/support

VEVOR[®]

TOUGH TOOLS, HALF PRICE

Technischer Support und E-Garantie-Zertifikat
www.vevor.com/support

ANHÄNGERKUPPLUNG

MODELL: RN-QYR-7500 / RN-QYR-10000

Wir sind weiterhin bestrebt, Ihnen Werkzeuge zu wettbewerbsfähigen Preisen anzubieten. „Sparen Sie die Hälfte“, „Halber Preis“ oder andere ähnliche Ausdrücke, die wir verwenden, stellen nur eine Schätzung der Ersparnis dar, die Sie beim Kauf bestimmter Werkzeuge bei uns im Vergleich zu den großen Topmarken erzielen können, und decken nicht unbedingt alle von uns angebotenen Werkzeugkategorien ab. Wir möchten Sie freundlich daran erinnern, bei Ihrer Bestellung bei uns sorgfältig zu prüfen, ob Sie im Vergleich zu den großen Topmarken tatsächlich die Hälfte sparen.

VEVOR[®]

TOUGH TOOLS, HALF PRICE

ANHÄNGERKUPPLUNG

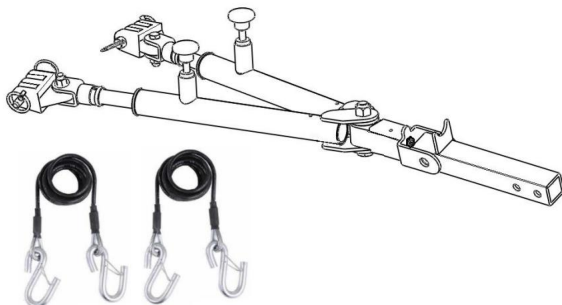

RN-QYR-7500

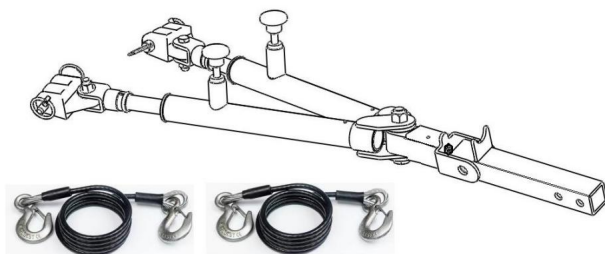

RN-QYR-10000

Brauchen Sie Hilfe? Kontaktieren Sie uns!

**Sie haben Fragen zu unseren Produkten? Sie benötigen technischen Support?
Dann kontaktieren Sie uns gerne:**

Technischer Support und E-Garantie-Zertifikat

www.vevor.com/support

Dies ist die Originalanleitung. Bitte lesen Sie alle Anweisungen sorgfältig durch, bevor Sie das Gerät in Betrieb nehmen. VEVOR behält sich eine klare Auslegung unserer Bedienungsanleitung vor. Das Erscheinungsbild des Produkts richtet sich nach dem Produkt, das Sie erhalten haben. Bitte verzeihen Sie uns, dass wir Sie nicht erneut informieren, wenn es Technologie- oder Software-Updates für unser Produkt gibt.

SICHERHEITSHINWEISE

DAS GERÄT NICHT INSTALLIEREN, BETREIBEN ODER VERWENDEN, BIS DAS FOLGEN

BEDIENUNGS- UND SICHERHEITSHINWEISE WURDEN GELESEN UND VERSTANDEN.

1. Die Anhängerkupplungen dürfen nur bei Fahrzeugen verwendet werden, die abschleppbar sind oder zum Abschleppen ausgerüstet sein.
2. Befolgen Sie die Abschleppverfahren im Benutzerhandbuch des Fahrzeugs.
3. Abschleppen mit dem Lenkrad des abgeschleppten Fahrzeugs in der entriegelten Position.
4. Stellen Sie sicher, dass die Vorderachse des abgeschleppten Fahrzeugs richtig ausgerichtet ist. Fahrzeuge können zu schlechter Spurführung oder abnormalem Reifenverschleiß führen.
5. Die Verwendung von Sicherheitskabeln oder -ketten ist in den meisten Staaten gesetzlich vorgeschrieben die Vereinigten Staaten sowie kanadische Territorien und Provinzen. Folgen Empfehlungen des Staates oder Territoriums. Wir empfehlen dringend die Verwendung von Sicherheitskabel.
6. Überprüfen Sie den Abstand zwischen den Fahrzeugen in allen Abbiegesituationen. Überprüfen Sie die Höhenunterschied in Ihrer Abschleppvorrichtung und nehmen Sie entsprechende Anpassungen vor indem Sie die Empfehlungen in der Bedienungsanleitung der Anhängerkupplung befolgen.
7. Am abgeschleppten Fahrzeug ist eine Heckbeleuchtung erforderlich.
8. Überprüfen Sie vor dem Einsatz alle Abschleppausrüstungen auf gerissene Schweißnähte, fehlende oder abgenutzte Teile und lose Schrauben.
9. Vor dem Rückwärtsfahren das abgeschleppte Fahrzeug vom Zugfahrzeug trennen. Fahren Sie nicht rückwärts, während die Fahrzeuge verbunden sind! Schäden an beiden Fahrzeugen und dem Abschleppsystem auftreten. Das abgeschleppte Fahrzeug kann ins Schleudern geraten verursacht eine anormale Belastung der Anhängerkupplung, des Fahrzeugchassis, der Grundplatte und/oder Bolzenkupplung des Zugfahrzeugs. Diese anormalen Belastungen können dazu führen, Schäden, die möglicherweise unentdeckt bleiben.
10. Vermeiden Sie scharfe Kurven und unwegsames Gelände. Überprüfen Sie die Abschleppvorrichtung nach in einer Notsituation und/oder regelmäßig auf einer längeren Reise.

11. Verwenden Sie das abgeschleppte Fahrzeug nicht zur Aufbewahrung von Gepäck usw., da dies die Anhängelast der Anhängerkupplung, der Grundplatte und deren Zubehör.

12. Stellen Sie sicher, dass Ihr Zugfahrzeug ausreichend groß ist, um Ihr gezogenes Fahrzeug. Das Gewicht und die Bremsleistung sollten groß genug sein, um beide Fahrzeuge in einer Notsituation zu handhaben. Überprüfen Sie Ihre Empfehlungen des Zugfahrzeugherstellers für Anhängelast, Stützlast und Bremsleistung. Die Anhängerkupplung, Kugel, das Fahrgestell des Wohnmobils und die Sicherheitskabel (jedes einzelne Kabel) muss mindestens für das Gewicht des Fahrzeug wird abgeschleppt.



VORSICHT

Wie bei jedem mechanischen Produkt ist bei der Installation Vorsicht geboten und Bedienung, um ein Einklemmen der Finger zu verhindern.

INSTALLATION

Schieben Sie den Anhängerkupplungsstecker in das Aufnahmerohr der Anhängerkupplung Ihres Zugfahrzeugs. Installieren Sie den mitgelieferten Empfängerstift in einem der beiden Löcher der Anhängerkupplung Empfänger. Am häufigsten wird das innere Loch des Empfängerrohrs verwendet.

HINWEIS: Die Konfiguration des Hecks Ihres Zugfahrzeugs bestimmt wie weit Sie den Anhängerkupplungsstecker in das Aufnahmerohr schieben können. Später, wenn die Anhängerkupplung eingeklappt ist, müssen Sie möglicherweise ändern, welche Löcher in der Anhängerkupplung verwendet werden oder eine längere Anhängerkupplung bestellen.



VORSICHT

Es ist wichtig, dass die Befestigungspunkte in der Mitte der Befestigung Laschen und die Mitte der Anhängerkupplung des Busses sollten gleich groß sein Abstand. Wenn eine Abweichung erfolgen muss, wird empfohlen, die Kupplung Empfänger darf nicht mehr als 3 Zoll über oder unter den Befestigungslaschen des Grundplatte.



MODELL UND PARAMETER

Modell	RN-QYR-7500	RN-QYR-10000
Max. Anhängelast	7500 Pfund	10.000 Pfund
Eröffnung und Schließwinkel	0-180°	0-180°
Empfänger	2 Zoll	2 Zoll
Material	Legierter Stahl	Legierter Stahl
Sicherheitskabel		

STRUKTURDIAGRAMM UND KOMPONENTEN

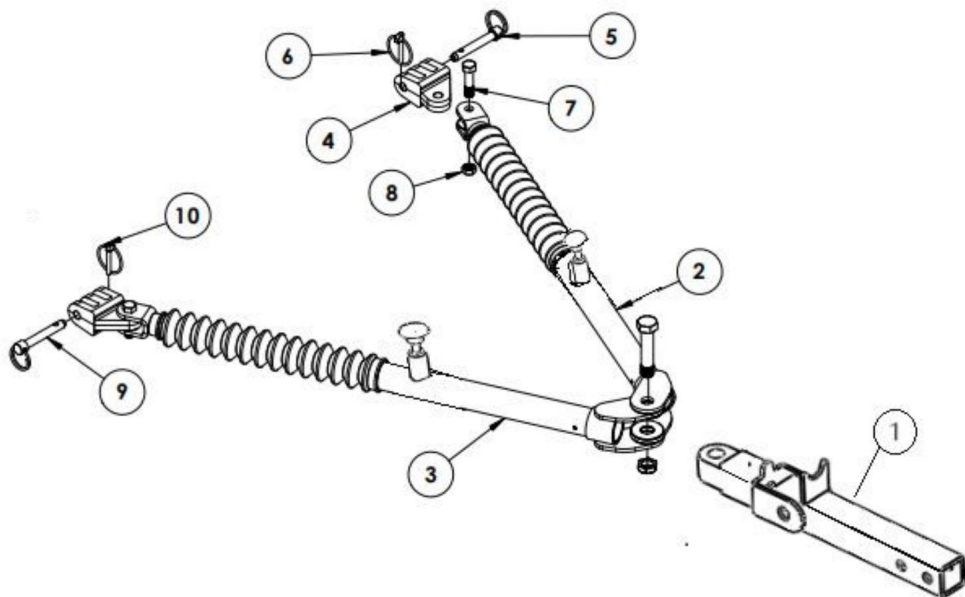

1. Anhängerkupplungsstecker 2. Beinbaugruppe, Fahrerseite
 3. Beinbaugruppe, Beifahrerseite 4. Versetzte Dreifachöse
 5. Stift 6. Schnellspannstift 7. Schraube 8. Mutter 9. Stift 10. Schnellspannstift

Packliste:

NEIN.	Name	Menge
1	Anhängerkupplung	1
2	Sicherheitskabel	2
3	Bedienungsanleitung	1

ANSCHLUSS AN DAS ABGEZUGTE FAHRZEUG

1. Stellen Sie das Zugfahrzeug auf eine ebene Fläche mit gerader Einfahrt vor sich und ziehen Sie die Feststellbremse an. Positionieren Sie das abgeschleppte Fahrzeug hinter dem Zugfahrzeug in ungefähre Abschleppposition.
2. Ein Bein teilweise ausstrecken. Die Beine werden mit einer inneren „weichen“ Verriegelung festgehalten. Durch Herausziehen des Beins wird dieser Riegel gelöst. Platzieren Sie die dreifache Lasche zwischen den Befestigungslaschen an der Grundplatte und sichern Sie sie mit dem Stift und dem Schnellstift. Stellen Sie sicher, dass der Stift richtig durch die Befestigungslasche mit der Nase zur Mitte der Grundplatte geführt wird. Wiederholen Sie dies für beide Beine.
3. Lösen Sie am abgeschleppten Fahrzeug die Feststellbremse, stellen Sie das Getriebe auf Abschleppen ein und entriegeln Sie das Lenkrad. Ziehen Sie mit dem Zugfahrzeug nach vorne, bis einer oder beide Verriegelungsgriffe eingerastet und verriegelt sind (wenn sie verriegelt sind, springen sie nach oben). Wenn nur ein Verriegelungsgriff verriegelt ist, drehen Sie das Lenkrad des abgeschleppten Fahrzeugs etwa eine halbe bis dreiviertel Umdrehung in Richtung des entriegelten Abschleppstangenbeins, bevor Sie weiter vorwärts fahren. Fahren Sie das Zugfahrzeug nach vorne, bis das zweite Bein einrastet.

WICHTIG: Überprüfen Sie vor dem Abschleppen, ob beide Beine richtig eingerastet und die Bolzen richtig gesichert sind. Bei richtiger Installation schnappt der Schnellbolzenring auf sich selbst zurück und die abgeschrägte Seite zeigt nach außen.

Das Lenkrad des abgeschleppten Fahrzeugs muss während des Abschleppens stets entriegelt sein. Andernfalls kann es zu gefährlichen Fahrbedingungen kommen.



INSTALLATION DES SICHERHEITSKABELS

1. Befestigen Sie die Kabel mit den Haken an einem festen Teil des Chassis am gezogenen Fahrzeug oder die Komfortverbindungen der Grundplatte in einer Kreuzung Muster. Überprüfen Sie, ob der Sicherheitsverschluss wieder gegen den Haken klickt, um Trennung zu verhindern.
2. Passen Sie den Durchhang bei Bedarf an, sodass genügend Platz für Kurven bleibt. darf nicht mit dem Boden, der Bolzenkupplung oder den Verriegelungsgriffen in Berührung kommen; Beschädigungen können auftreten! KEINE BESCHÄDIGTEN KABEL VERWENDEN! Kabel verlegen von den Verriegelungsgriffen weg. Sicherheitskabelkontakt mit Verriegelungsgriff könnte dazu führen, dass sich das Bein löst und einknickt, was zu schweren Schäden an einem oder beiden Fahrzeugen und der Abschleppausrüstung. NICHT VERPACKEN SICHERHEITSSSEILE UM DIE BEINE!
3. Überprüfen Sie, ob die Tragfähigkeit der verwendeten Kabel oder Ketten den Anforderungen der Abschleppvorrichtung.

Abkuppeln vom Schleppfahrzeug

1. Parken Sie das Zugfahrzeug mit dem abgeschleppten Fahrzeug in gerader Linie auf einer ebenen Oberfläche, um sicherzustellen, dass nur minimaler Druck auf die Deichselbeine ausgeübt wird. Dies erleichtert das Entfernen der Stifte. Ziehen Sie die Feststellbremse des Zugfahrzeugs an. Stellen Sie das abgeschleppte Fahrzeug entweder auf Parken (Automatik) oder bei Handschaltgetrieben sicher im ersten Gang und bei Parkbremse Bremse. Beleuchtungs- und Sicherungskabel aushängen.
 2. Lösen Sie die Beinverriegelungen, indem Sie die Verriegelungsgriffe nach unten drücken. Entfernen Sie die Schnellspannstifte und Stifte, die die drei Ösen mit dem Aufsatz verbinden Laschen. Möglicherweise müssen Sie die Stifte herausklopfen, wenn immer noch Druck auf ihnen lastet. Drücken Sie beide Beine vollständig zusammen, bis sie einrasten. Setzen Sie die Stifte wieder ein in die dreifachen Ösen und sichern Sie sie mit den Schnellspannstiften, um ein Verlieren zu vermeiden einer von beiden.
- HINWEIS:** Jedes Bein ist am Ende mit einem „weichen“ Riegel ausgestattet. Drücken Sie auf jedes Bein, bis sie durch die weiche Verriegelung arretiert werden.

LAGERPOSITION DER ANHÄNGERKUPPLUNG

1. Schwingen Sie die Beine nach innen zueinander.

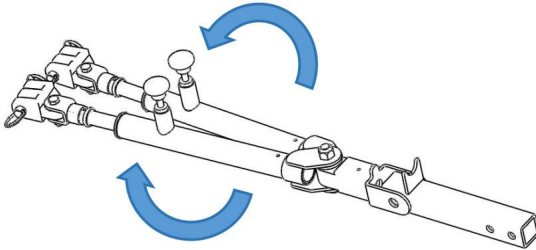

2. Schwingen Sie die Beine zusammen nach oben zum Zugfahrzeug.

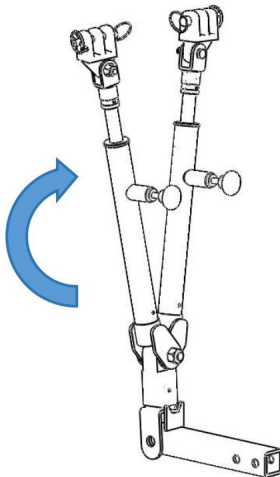

3. Drehen Sie die Beine nach unten zu beiden Seiten, bis die Laschen der Beine die Haltelasche des Anhängerkupplungsverbinders erfassen.

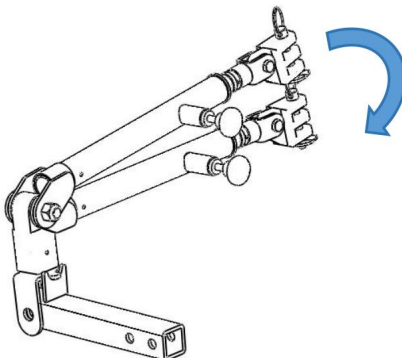

WARTUNG

Diese Anhängerkupplung erfordert regelmäßige Wartung. Sie ist Straßenschmutz ausgesetzt und Wetter während des Gebrauchs. Wir empfehlen eine vollständige Wartung der Anhängerkupplung alle zwei (2) Jahre oder 10.000 Meilen.

1. Lassen Sie die Anhängerkupplung bei Nichtgebrauch abgedeckt, egal ob am Zugfahrzeug oder nicht. Dadurch wird die Schmutzablagerung an den Schenkeln und Gelenken der Anhängerkupplung verringert. Eine Anhängerkupplungsabdeckung BX88308 wird empfohlen.
2. Reinigen Sie die gesamte Oberfläche der Anhängerkupplung regelmäßig mit einer milden Seife und Wasserlösung. Mit einem sauberen Tuch trockenwischen.
3. Suchen Sie nach gerissenen Schweißnähten und reparieren Sie alle losen, abgenutzten oder beschädigten Schrauben, Gummimanschetten oder Verschlussstopfen.
4. Etwa einmal im Jahr oder wenn sich die Beine nur schwer ein- und ausfahren lassen, entfernen Sie die elastische Klammer, die die Gummimanschetten an den Beinen hält, und schieben Sie die Stiefel zurück. Reinigen Sie die Innenseiten der Stiefel mit einem Silikonspray oder Bremsenreiniger. Tragen Sie eine dünne Schicht Mehrzweckfett auf jedes Bein auf, um eine glatte Betrieb.
5. Überprüfen Sie regelmäßig Bolzen und Sicherungsstifte.

In China hergestellt

VEVOR[®]

TOUGH TOOLS, HALF PRICE

Technischer Support und E-Garantie-Zertifikat

www.vevor.com/support

VEVOR[®]

TOUGH TOOLS, HALF PRICE

**Supporto tecnico e certificato di garanzia
elettronica www.vevor.com/support**

GANCIO DI TRAINO

MODELLO: RN-QYR-7500 / RN-QYR-10000

Continuiamo a impegnarci per fornirvi strumenti a prezzi competitivi.
"Risparmia la metà", "Metà prezzo" o qualsiasi altra espressione simile da noi utilizzata rappresenta solo una stima del risparmio che potresti ottenere acquistando determinati utensili con noi rispetto ai principali marchi principali e non significa necessariamente coprire tutte le categorie di utensili da noi offerti. Ti ricordiamo gentilmente di verificare attentamente quando effettui un ordine con noi se stai effettivamente risparmiando la metà rispetto ai principali marchi principali.

VEVOR[®]

TOUGH TOOLS, HALF PRICE

GANCIO DI TRAINO

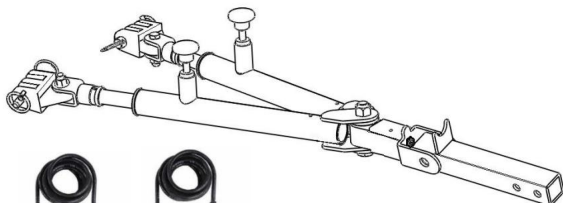

RN-QYR-7500

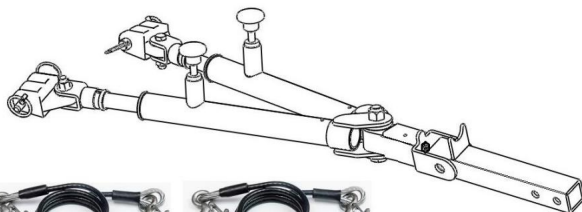

RN-QYR-10000



HAI BISOGNO DI AIUTO? CONTATTACI!

Hai domande sui prodotti? Hai bisogno di supporto tecnico? Non esitare a contattarci:

**Supporto tecnico e certificato di garanzia
elettronica www.vevor.com/support**

Questa è l'istruzione originale, si prega di leggere attentamente tutte le istruzioni del manuale prima di utilizzare. VEVOR si riserva una chiara interpretazione del nostro manuale utente. L'aspetto del prodotto sarà soggetto al prodotto ricevuto. Vi preghiamo di perdonarci se non vi informeremo di nuovo se ci sono aggiornamenti tecnologici o software sul nostro prodotto.

ISTRUZIONI DI SICUREZZA

NON INSTALLARE, UTILIZZARE O UTILIZZARE QUESTA APPARECCHIATURA FINO A QUANDO IL SEGUENTE

LE ISTRUZIONI PER L'USO E LA SICUREZZA SONO STATE LETTE E INTESO.

1. I ganci di traino devono essere utilizzati solo con veicoli trainabili o dotati di attrezzatura per essere trainati.
2. Seguire le procedure di traino riportate nel manuale del proprietario del veicolo.
3. Trainare con il volante del veicolo trainato nella posizione sbloccata posizione.
4. Assicurarsi che la parte anteriore del veicolo trainato sia correttamente allineata. Disallineato i veicoli potrebbero causare una scarsa aderenza o un'usura anomala degli pneumatici.
5. L'uso di cavi o catene di sicurezza è richiesto dalla legge nella maggior parte degli stati d' gli Stati Uniti così come i territori e le province canadesi. Segui raccomandazioni statali o territoriali. Raccomandiamo vivamente l'uso di cavi di sicurezza.
6. Controllare la distanza tra i veicoli in tutte le situazioni di svolta. Controllare il differenza di altezza nella configurazione di traino e apportare le opportune modifiche seguendo le raccomandazioni del manuale di istruzioni del gancio di traino.
7. È obbligatoria l'illuminazione posteriore dell'auto trainata.
8. Prima dell'uso, ispezionare tutte le attrezzature di traino per verificare la presenza di saldature incrinati, mancanti o parti usurate e bulloni allentati.
9. Scollegare il veicolo trainato dal veicolo trainante prima di procedere in retromarcia. Non fare retromarcia mentre i veicoli sono collegati! Danni a entrambi i veicoli e il sistema di traino potrebbe verificarsi. Il veicolo trainato potrebbe piegarsi a coltello causando sollecitazioni anomale al gancio di traino, al telaio dell'auto, alla piastra di base e/o gancio di traino del veicolo trainante. Queste sollecitazioni anomale possono causare danni che potrebbero passare inosservati.
10. Evitare curve strette e terreni accidentati. Controllare l'impostazione del traino dopo ogni situazioni di emergenza e/o periodicamente durante un lungo viaggio.

11. Non utilizzare il veicolo trainato per riporre bagagli, ecc., che potrebbero causare il superamento della capacità di traino del gancio di traino, della piastra di base e del suo accessori.

12. Assicurarsi che il veicolo di traino sia di dimensioni adeguate per controllare correttamente il veicolo trainato. Il peso e la capacità di frenata devono essere grandi abbastanza per gestire entrambi i veicoli in una situazione di emergenza. Controlla il tuo raccomandazioni del produttore del veicolo di traino per il traino, il carico di attacco e capacità di frenata. Il gancio, la sfera, il telaio del camper e i cavi di sicurezza (ogni singolo cavo) deve essere valutato almeno per il peso del veicolo trainato.



ATTENZIONE

Come per qualsiasi prodotto meccanico, è necessario prestare attenzione durante l'installazione e un funzionamento che impedisce che le dita restino schiacciate.

INSTALLAZIONE

Far scorrere il connettore del gancio nel tubo di ricezione del gancio del veicolo di traino.

Installare il perno del ricevitore fornito in uno dei due fori del gancio ricevitore. Il foro interno del tubo ricevitore è quello più comunemente utilizzato.

NOTA: la configurazione della parte posteriore del veicolo trainante determinerà quanto lontano puoi far scorrere il connettore del gancio nel tubo del ricevitore. In seguito, quando la barra di traino è piegata, potresti dover cambiare il set di fori utilizzato nel connettore del gancio oppure ordinare un connettore del gancio più lungo.



ATTENZIONE

È importante che i punti di attacco siano al centro dell'attacco le linguette e il centro del ricevitore del gancio di traino devono essere uguali distanza. Se si deve verificare una deviazione, allora si raccomanda che il gancio il ricevitore non deve trovarsi più di 3" sopra o sotto le linguette di fissaggio del piastra di base.



MODELLO E PARAMETRI

Modello	RN-QYR-7500	RN-QYR-10000
Traino massimo	7500 libbre	10000 libbre
Apertura e Angolo di chiusura	0-180°	0-180°
Ricevitore	2"	2"
Materiale	Acciaio legato	Acciaio legato
Cavi di sicurezza		

SCHEMA STRUTTURALE E COMPONENTI

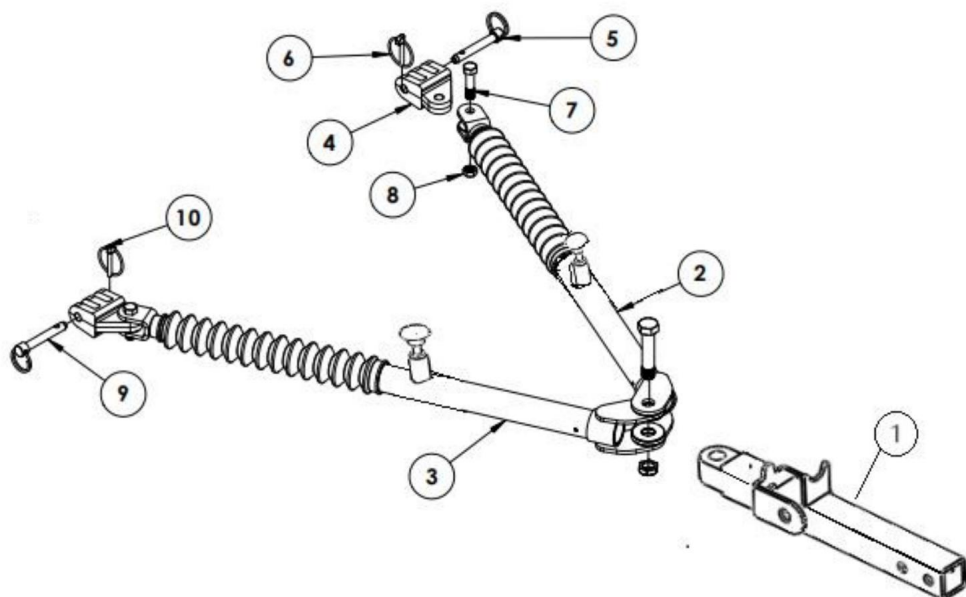

1. Connettore di attacco 2. Gruppo gamba, lato conducente
 3. Gruppo gamba, lato passeggero 4. Triplo perno sfalsato
 5. Perno 6. Perno rapido 7. Bullone 8. Dado 9. Perno 10. Perno rapido

Lista imballaggio:

NO.	Nome	Quantità
1	Barra di traino	1
2	Cavi di sicurezza	2
3	Manuale d'uso	1

AGGANCIO AL VEICOLO RIMORCHIATO

1. Posizionare il veicolo trainante su una superficie piana con un vialetto dritto davanti e inserire il freno di stazionamento. Posizionare il veicolo trainante dietro il veicolo trainante nella posizione di traino approssimativa.
2. Estendi parzialmente una gamba. Le gambe sono tenute dentro da un fermo interno "morbido". Tirando la gamba si disinnesterà questo fermo. Posizionare il triplo nasello tra le linguette di fissaggio sulla piastra di base e fissarlo con il perno e il perno rapido. Assicurarsi che il perno sia installato correttamente attraverso la linguetta di fissaggio con la punta rivolta verso il centro della piastra di base. Ripetere per entrambe le gambe.
3. Sul veicolo trainato, disinserire il freno di stazionamento, predisporre la trasmissione per il traino e sbloccare il volante. Tirare in avanti con il veicolo trainante finché una o entrambe le maniglie di bloccaggio non sono innestate e bloccate (quando sono bloccate, "salteranno" verso l'alto). Se è bloccata solo una maniglia di bloccaggio, girare il volante del veicolo trainato verso la gamba della barra di traino sbloccata di circa 1/2 - 3/4 di giro, prima di continuare in avanti. Guidare il veicolo trainante in avanti finché la seconda gamba non si blocca in posizione.

IMPORTANTE: prima di trainare, verificare che entrambe le gambe siano agganciate correttamente e che i perni siano fissati correttamente. Se installato correttamente, l'anello del perno rapido tornerà su se stesso e il lato smussato sarà rivolto verso l'esterno. Il volante del veicolo trainato deve essere sempre sbloccato durante il traino. In caso contrario, si creeranno condizioni di guida pericolose.



INSTALLAZIONE DEL CAVO DI SICUREZZA

1. Utilizzando i ganci, fissare i cavi a una parte solida del telaio sul veicolo trainato o i collegamenti di convenienza della piastra di base in un attraversamento modello. Verificare che il gancio di sicurezza scatti di nuovo contro il gancio per impedire la disconnessione.
2. Regolare il gioco se necessario lasciando abbastanza spazio per le curve. I cavi dovrebbero non entrare in contatto con il terreno, con il giunto a perno o con le maniglie di bloccaggio; potrebbero verificarsi danni! **NON UTILIZZARE CAVI DANNEGGIATI!** Instradare i cavi lontano dalle maniglie di bloccaggio. Contatto del cavo di sicurezza con una maniglia di bloccaggio potrebbe causare lo sganciamento e il collasso della gamba, con conseguenti gravi danni a uno o entrambi i veicoli e alle attrezzature di traino. **NON IMBALLARE CAVI DI SICUREZZA ATTORNO ALLE GAMBE!**
3. Verificare che la capacità di carico dei cavi o delle catene utilizzate soddisfi le esigenze dell' configurazione di traino.

SGANCIAMENTO DAL VEICOLO TRAINO

1. Parcheggiare il veicolo trainante con il veicolo al traino, in linea retta, su una superficie piana superficie per garantire che venga esercitata una pressione minima sulle gambe del gancio di traino. Questo aiuterà nella rimozione dei perni. Inserire il freno di stazionamento del veicolo trainante. Posizionare il veicolo trainato in modalità parcheggio per i cambi automatici o in modo sicuro in prima marcia per i cambi manuali e inserire il parcheggio freno. Sganciare i cavi di illuminazione e di sicurezza.
 2. Sbloccare i fermi delle gambe spingendo verso il basso le maniglie di bloccaggio. Rimuovere i perni rapidi e i perni che fissano i tripli alette all'attacco linguette. Potrebbe essere necessario picchiettare i perni se c'è ancora pressione su di essi. Comprimere completamente entrambe le gambe finché non si bloccano in posizione. Rimettere i perni nelle triple alette e fissarle con i perni rapidi per evitare di perderle uno dei due.
- NOTA:** Ogni gamba è dotata di un fermo "morbido" all'interno dell'estremità. Spingere su ciascuna gamba finché non vengono trattenute in posizione dal fermo morbido.

POSIZIONE DI STOCCAGGIO DEL GANCIO DI TRAINO

1. Ruotare le gambe verso l'interno, l'una verso l'altra.

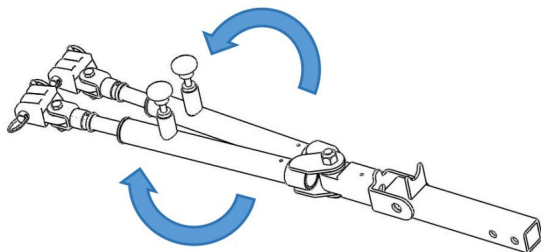

2. Con le gambe unite, inclinale verso l'alto, verso il veicolo trainante.

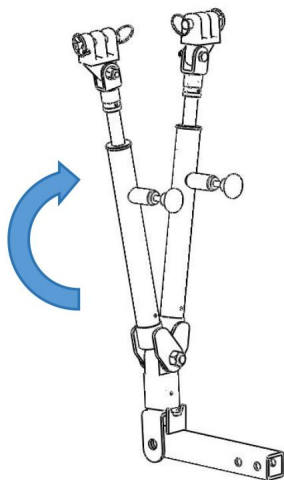

3. Ruotare le gambe verso il basso su entrambi i lati finché le orecchie della gamba non catturano la linguetta di fermo del connettore del gancio.

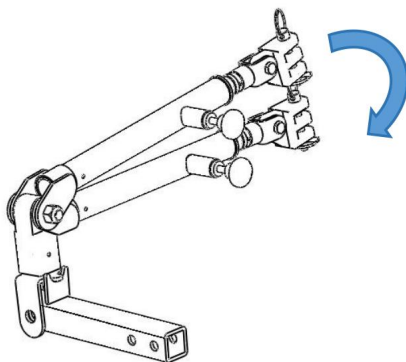

MANUTENZIONE

Questo gancio di traino richiede manutenzione periodica. Sarà esposto allo sporco della strada e le condizioni atmosferiche durante l'uso. Si consiglia un servizio completo del gancio di traino ogni due (2) anni o 10.000 miglia.

1. Tenere il gancio di traino coperto quando non è in uso, montato o smontato dal veicolo trainante. In questo modo si ridurrà l'accumulo di sporcizia sulle gambe e sui giunti del gancio di traino. Si consiglia l'uso della copertura per gancio di traino BX88308.
2. Pulire periodicamente l'intera superficie del gancio di traino con un sapone delicato e soluzione acquosa. Asciugare con un panno pulito.
3. Controllare eventuali saldature incrinatesi e riparare eventuali bulloni, soffietti in gomma o tappi allentati, usurati o danneggiati.
4. Circa una volta all'anno o se è difficile muovere le gambe dentro e fuori, rimuovere il morsetto elastico che tiene gli stivali di gomma alle gambe e far scorrere il stivali indietro. Pulisci le gambe interne con uno spray al silicone o un detergente per freni. Applicare uno strato leggero di grasso multiuso su ogni gamba per garantire una superficie liscia operazione.
5. Controllare regolarmente i bulloni e i perni di sicurezza.

Made in China

VEVOR[®]

TOUGH TOOLS, HALF PRICE

**Supporto tecnico e certificato di garanzia
elettronica www.vevor.com/support**

VEVOR[®]

TOUGH TOOLS, HALF PRICE

Soporte técnico y certificado de garantía
electrónica www.vevor.com/support

BARRA DE REMOLQUE

MODELO: RN-QYR-7500 / RN-QYR-10000

Seguimos comprometidos a brindarle herramientas a precios competitivos.

"Ahorre la mitad", "mitad de precio" o cualquier otra expresión similar que utilicemos solo representa una estimación del ahorro que podría obtener al comprar ciertas herramientas con nosotros en comparación con las principales marcas y no necesariamente significa que cubra todas las categorías de herramientas que ofrecemos. Le recordamos que, al realizar un pedido con nosotros, verifique cuidadosamente si realmente está ahorrando la mitad en comparación con las principales marcas.

VEVOR[®]

TOUGH TOOLS, HALF PRICE

BARRA DE REMOLQUE

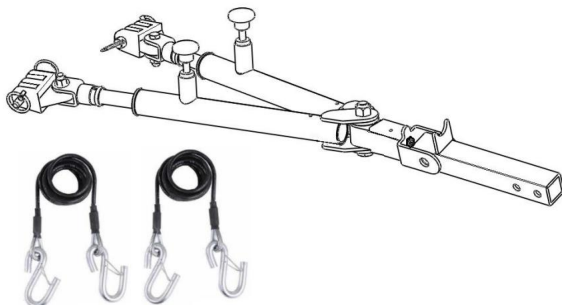

RN-QYR-7500

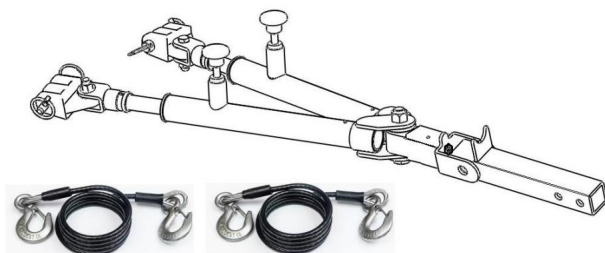

RN-QYR-10000

¿NECESITA AYUDA? ¡CONTÁCTENOS!

¿Tiene preguntas sobre el producto? ¿Necesita asistencia técnica? No dude en ponerse en contacto con nosotros:

Soporte técnico y certificado de garantía electrónica

www.vevor.com/support

Estas son las instrucciones originales, lea atentamente todas las instrucciones del manual antes de utilizar el producto. VEVOR se reserva una interpretación clara de nuestro manual de usuario. La apariencia del producto estará sujeta al producto que recibió. Perdónenos por no informarle nuevamente si hay actualizaciones de tecnología o software en nuestro producto.

INSTRUCCIONES DE SEGURIDAD

NO INSTALE, OPERE NI UTILICE ESTE EQUIPO HASTA QUE SIGUIENTE

SE HAN LEÍDO LAS INSTRUCCIONES DE FUNCIONAMIENTO Y SEGURIDAD Y COMPRENDIDO.

1. Las barras de remolque solo deben utilizarse con vehículos que sean remolcables o que tengan Esta equipado para ser remolcado.
2. Siga los procedimientos de remolque indicados en el manual del propietario del vehículo.
3. Remolque con el volante del vehículo remolcado en la posición desbloqueada. posición.
4. Asegúrese de que la parte delantera del vehículo remolcado esté correctamente alineada. Desalineado Los vehículos pueden provocar un mal seguimiento o un desgaste anormal de los neumáticos.
5. El uso de cables o cadenas de seguridad es requerido por ley en la mayoría de los estados de Estados Unidos, así como los territorios y provincias canadienses. Seguir Recomendaciones estatales o territoriales. Recomendamos encarecidamente el uso de cables de seguridad.
6. Compruebe la distancia entre vehículos en todas las situaciones de giro. Diferencia de altura en su configuración de remolque y realice los ajustes apropiados siguiendo las recomendaciones del manual de instrucciones de la barra de remolque.
7. Es necesaria iluminación trasera en el vehículo remolcado.
8. Antes de usarlo, inspeccione todo el equipo de remolque para detectar soldaduras agrietadas, o piezas desgastadas y tornillos sueltos.
9. Desconecte el vehículo remolcado del vehículo remolcador antes de dar marcha atrás. ¡No dé marcha atrás mientras los vehículos estén conectados! Daños a ambos vehículos y el sistema de remolque puede sufrir un vuelco. El vehículo remolcado puede hacer un efecto tijera. provocando una tensión anormal en la barra de remolque, el chasis del vehículo, la placa base y/o enganche de pivote del vehículo remolcador. Estas tensiones anormales pueden causar Daños que pueden pasar desapercibidos.
10. Evite las curvas cerradas y los terrenos accidentados. Compruebe el sistema de remolque después de cualquier situación de emergencia y/o periódicamente en un viaje largo.

11. No utilice el vehículo remolcado para guardar equipaje, etc., que pueda hacer que exceda la capacidad de remolque de la barra de remolque, la placa base y su accesorios.

12. Asegúrese de que su vehículo de remolque sea del tamaño adecuado para controlarlo correctamente. Su vehículo remolcado. El peso y la capacidad de frenado deben ser grandes. suficiente para manejar ambos vehículos en una situación de emergencia. Revise su Recomendaciones del fabricante del vehículo remolcador para remolque, carga del enganche y Capacidad de frenado. El enganche, la bola, el chasis de la autocaravana y los cables de seguridad. (cada cable individual) debe tener una clasificación mínima para el peso del vehículo siendo remolcado.



PRECAUCIÓN

Al igual que con cualquier producto mecánico, se debe tener cuidado durante la instalación. y funcionamiento para evitar que sus dedos queden atrapados.

INSTALACIÓN

Deslice el conector del enganche en el tubo receptor del enganche de su vehículo remolcador.

Instale el pasador receptor provisto en uno de los dos orificios del enganche. receptor. El orificio interior del tubo receptor es el más utilizado.

NOTA: La configuración de la parte trasera de su vehículo remolcador determinará hasta dónde puede deslizar el conector del enganche en el tubo receptor. Más tarde, cuando la barra de remolque esté plegada, es posible que deba cambiar el conjunto de orificios.

Úselo en el conector de enganche o solicite un conector de enganche más largo.



PRECAUCIÓN

Es importante que los puntos de fijación estén en el centro del accesorio.

Las pestañas y el centro del receptor de enganche del autocar deben tener la misma distancia. distancia. Si debe ocurrir una desviación, se recomienda que el enganche

El receptor no debe estar más de 3" por encima o por debajo de las pestañas de sujeción del placa base.



MODELO Y PARÁMETROS

Modelo	RN-QYR-7500	RN-QYR-10000
Máx. Remolque	7500 libras	10000 libras
Apertura y Angulo de cierre	0-180°	0-180°
Receptor	2"	2"
Material	Acero aleado	Acero aleado
Cables de seguridad		

DIAGRAMA DE ESTRUCTURA Y COMPONENTES

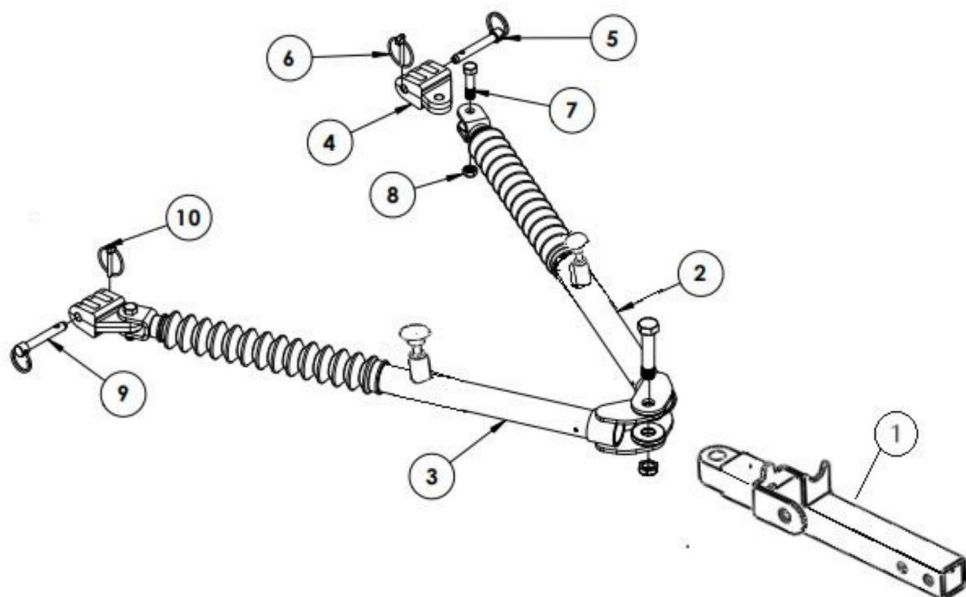

1. Conector de enganche 2. Conjunto de patas, lado del conductor
 3. Conjunto de patas, lado del pasajero 4. Triple lengüeta desplazada
 5. Pin 6. Pasador rápido 7. Perno 8. Tuerca 9. Pasador 10. Pasador rápido

Lista de embalaje:

No.	Nombre	Cantidad
1	Barra de remolque	1
2	Cables de seguridad	2
3	Manual de usuario	1

ENGANCHE AL VEHÍCULO REMOLCADO

1. Coloque el vehículo remolcador sobre una superficie nivelada con un camino de acceso recto y aplique el freno de estacionamiento. Coloque el vehículo remolcado detrás del vehículo remolcador en la posición aproximada de remolque.
2. Extiende parcialmente una pierna. Las piernas se mantienen en su lugar con un cierre interno "suave". Si tira de la pata, se desenganchará este pestillo. Coloque la lengüeta triple entre las pestañas de sujeción de la placa base y fíjela con el pasador y el pasador rápido. Asegúrese de que el pasador esté instalado correctamente a través de la pestaña de sujeción con la punta hacia el centro de la placa base. Repita el procedimiento para ambas patas.
3. En el vehículo remolcado, desactive el freno de estacionamiento, configure la transmisión para remolcar y desbloquee el volante. Avance con el vehículo remolcador hasta que una o ambas manijas de bloqueo estén enganchadas y bloqueadas (cuando estén bloqueadas, se "levantarán"). Si solo está bloqueada una manija de bloqueo, gire el volante del vehículo remolcado hacia la pata de la barra de remolque desbloqueada aproximadamente entre 1/2 y 3/4 de vuelta, antes de continuar hacia adelante. Conduzca el vehículo remolcador hacia adelante hasta que la segunda pata quede bloqueada en su lugar.

IMPORTANTE: Verifique que ambas patas estén correctamente enganchadas y que los pasadores estén bien asegurados antes de remolcar. Cuando esté correctamente instalado, el anillo del pasador rápido se ajustará a sí mismo y el lado biselado quedará hacia afuera.

El volante del vehículo remolcado debe estar desbloqueado en todo momento mientras se lo remolca. De lo contrario, se generarán condiciones de conducción peligrosas.



INSTALACIÓN DEL CABLE DE SEGURIDAD

1. Utilizando los ganchos, fije los cables a una parte sólida del chasis en el vehículo remolcado o los enlaces de conveniencia de la placa base en un cruce Patrón. Verifique que el broche de seguridad haga clic contra el gancho para evitar la desconexión.
2. Ajuste la holgura si es necesario, dejando suficiente espacio para los giros. Los cables deben no entre en contacto con el suelo, el acoplador de pivote o las manijas de bloqueo; ¡Podrían producirse daños! ¡NO UTILICE CABLES DAÑADOS! Coloque los cables Alejado de las manijas de bloqueo. Contacto del cable de seguridad con manija de bloqueo Podría provocar que la pierna se suelte y colapse, lo que provocaría una lesión grave. Daños a uno o ambos vehículos y al equipo de remolque. NO ENVOLVER ¡CABLES DE SEGURIDAD ALREDEDOR DE LAS PIERNAS!
3. Verificar que la capacidad de carga de los cables o cadenas utilizados cumpla con las necesidades del configuración de remolque.

DESENGANCHE DEL VEHÍCULO REMOLCADO

1. Estacione el vehículo remolcador con el vehículo remolcado, en línea recta, sobre una superficie nivelada. superficie para garantizar que se ejerza una presión mínima sobre las patas de la barra de remolque. ayudará a quitar los pasadores. Aplique el freno de estacionamiento del vehículo remolcador. Coloque el vehículo remolcado en estacionamiento para transmisiones automáticas o Coloque la primera marcha de forma segura en las transmisiones manuales y active el estacionamiento. Freno. Desenganchar los cables de iluminación y seguridad.
 2. Desenganche los pestillos de las patas empujando hacia abajo las manijas de bloqueo. Retire los pasadores rápidos y los pasadores que sujetan las orejetas triples al accesorio. Pestañas. Es posible que tengas que golpear los pasadores para sacarlos si aún hay presión sobre ellos. Comprima ambas piernas por completo hasta que queden bloqueadas en su lugar. Vuelva a colocar los pasadores. en las orejetas triples y asegúrelas con los pasadores rápidos para evitar perderlas cualquiera de ellos.
- NOTA: Cada pata está equipada con un pestillo "suave" en el interior del extremo. Empuje hacia adentro cada pata hasta que queden sujetadas en su lugar por el pestillo suave.

POSICIÓN DE ALMACENAMIENTO DE LA BARRA DE REMOLQUE

1. Balancee las piernas hacia adentro, una hacia la otra.

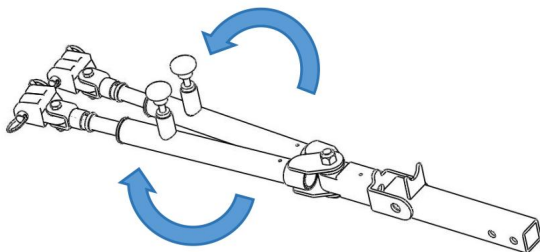

2. Con las piernas juntas, gírelas hacia el vehículo remolcador.

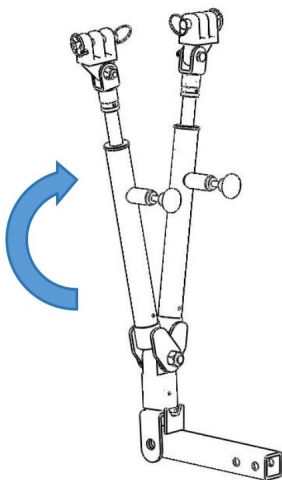

3. Gire las patas hacia abajo hacia ambos lados hasta que las orejas de la pata capturen la pestaña de sujeción del conector de enganche.

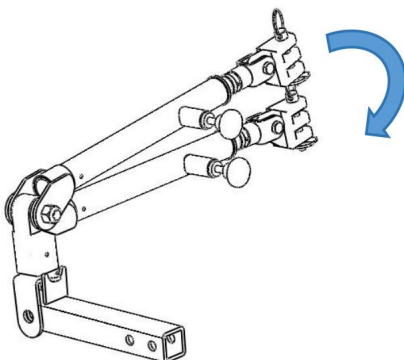

MANTENIMIENTO

Esta barra de remolque requiere un mantenimiento periódico. Estará expuesta a la suciedad de la carretera. y el clima durante el uso. Recomendamos un servicio completo de la barra de remolque cada dos (2) años o 10.000 millas.

1. Mantenga la barra de remolque cubierta cuando no esté en uso, dentro o fuera del vehículo remolcador. Esto reducirá la acumulación de suciedad en las patas y juntas de la barra de remolque. Se recomienda una cubierta de barra de remolque BX88308.
2. Limpie periódicamente toda la superficie de la barra de remolque con un jabón suave y Solución acuosa. Seque con un paño limpio.
3. Verifique que no haya soldaduras agrietadas y repare cualquier perno, funda de goma o tapón de tapa que esté flojo, desgastado o dañado.
4. Aproximadamente una vez al año o si es difícil mover las piernas hacia adentro y hacia afuera, retire la abrazadera elástica que sujeta las botas de goma a las piernas y deslice la botas hacia atrás. Limpie la parte interior de las piernas con un spray de silicona o un limpiador de frenos. Aplique una capa ligera de grasa multiusos en cada pata para asegurar una superficie lisa. operación.
5. Revise periódicamente los pernos y pasadores de seguridad.

Hecho en china

VEVOR[®]
TOUGH TOOLS, HALF PRICE

Soporte técnico y certificado de garantía
electrónica www.vevor.com/support

VEVOR®

TOUGH TOOLS, HALF PRICE

Wsparcie techniczne i certyfikat gwarancji
elektronicznej www.vevor.com/support

HAK HOLOWNICZY

MODEL: RN-QYR-7500 / RN-QYR-10000

Nadal staramy się oferować Państwu narzędzia w konkurencyjnych cenach. „Oszczędź połowę”, „Połowa ceny” lub inne podobne wyrażenia używane przez nas stanowią jedynie szacunkowe oszczędności, jakie możesz uzyskać, kupując u nas określone narzędzia w porównaniu z głównymi markami i niekoniecznie oznaczają one objęcie wszystkich kategorii narzędzi oferowanych przez nas. Uprzejmie przypominamy, aby dokładnie sprawdzić, czy składając u nas zamówienie faktycznie oszczędzasz połowę w porównaniu z głównymi markami.

VEVOR[®]

TOUGH TOOLS, HALF PRICE

HAK HOLOWNICZY

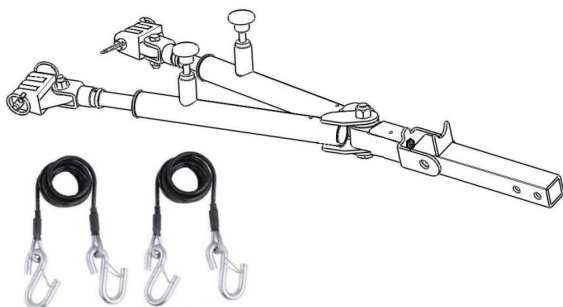

RN-QYR-7500

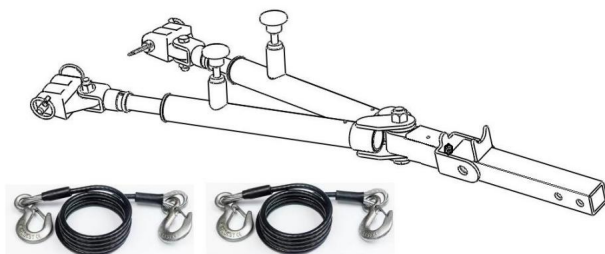

RN-QYR-10000

POTRZEBUJESZ POMOCY? SKONTAKTUJ SIĘ Z NAMI!

Masz pytania dotyczące produktu? Potrzebujesz wsparcia technicznego? Skontaktuj się z nami:

Wsparcie techniczne i certyfikat gwarancji
elektronicznej www.vevor.com/support

To jest oryginalna instrukcja, przed użyciem należy uważnie przeczytać wszystkie instrukcje. VEVOR zastrzega sobie jasną interpretację naszej instrukcji obsługi. Wygląd produktu będzie zależał od produktu, który otrzymałeś. Prosimy o wybaczenie, że nie poinformujemy Cię ponownie, jeśli w naszym produkcie pojawią się jakiegokolwiek aktualizacje technologiczne lub oprogramowania.

INSTRUKCJE BEZPIECZEŃSTWA

NIE INSTALUJ, NIE UŻYWAJ ANI NIE UŻYWAJ TEGO SPRZĘTU DOPÓKI NIE ZOSTANIE NASTĘPNY

INSTRUKCJA OBSŁUGI I BEZPIECZEŃSTWA ZOSTAŁA PRZECZYTANA I ZROZUMIANY.

1. Haki holownicze należy stosować wyłącznie w pojazdach, które nadają się do holowania lub mają przystosowany do holowania.
2. Postępuj zgodnie z procedurami holowania opisanymi w instrukcji obsługi pojazdu.
3. Holować za pomocą kierownicy holowanego pojazdu w pozycji odblokowanej. pozycja.
4. Upewnij się, że przód holowanego pojazdu jest prawidłowo wyrównany. Niewłaściwie wyrównany Pojazdy mogą mieć problemy z prowadzeniem lub nienormalne zużycie opon.
5. W większości stanów prawo wymaga stosowania lin lub łańcuchów zabezpieczających. Stany Zjednoczone, a także terytoria i prowincje Kanady. Obserwuj zalecenia stanowe lub terytorialne. Zdecydowanie zalecamy korzystanie z liny bezpieczeństwa.
6. Sprawdź odstęp między pojazdami we wszystkich sytuacjach skrętu. Sprawdź różnica wysokości w konfiguracji holowania i wprowadź odpowiednie zmiany stosując się do zaleceń zawartych w instrukcji obsługi haka holowniczego.
7. W holowanym pojeździe wymagane jest oświetlenie tylne.
8. Przed użyciem należy sprawdzić cały sprzęt holowniczy pod kątem pękniętych spoin, braków lub zużytych części i poluzowanych śrub.
9. Przed rozpoczęciem cofania odłącz pojazd holowany od pojazdu holującego. Nie cofaj, gdy pojazdy są podłączone! Uszkodzenie obu pojazdów i może wystąpić układ holowniczy. Holowany pojazd może się załamać powodując nienormalne naprężenia w drążku holowniczym, podwoziu samochodu, płycie bazowej i/lub zaczepu sworzniowego pojazdu holowniczego. Te nieprawidłowe naprężenia mogą powodować uszkodzenia, które mogą pozostać niezauważone.
10. Unikaj ostrych zakrętów i nierównego terenu. Sprawdź ustawienia holowania po każdym w sytuacjach awaryjnych i/lub okresowo w trakcie dłuższej podróży.

11. Nie używaj holowanego pojazdu do przechowywania bagażu itp., które mogą spowodować przekroczenie dopuszczalnego udźwigu haka holowniczego, płyty bazowej i jego akcesoria.

12. Upewnij się, że pojazd holowniczy ma odpowiednie rozmiary, aby móc nim prawidłowo sterować. Twój holowany pojazd. Masa i zdolność hamowania powinny być duże wystarczająco dużo, aby poradzić sobie z obydwojema pojazdami w sytuacji awaryjnej. Sprawdź swoje zalecenia producenta pojazdu holowniczego dotyczące holowania, obciążenia zaczepu i zdolności hamowania. Zaczep, kula, podwozie kampera i liny bezpieczeństwa (każdy indywidualny kabel) musi być oceniony na co najmniej wagę pojazd jest holowany.



OSTROŻNOŚĆ

Jak w przypadku każdego produktu mechanicznego, należy zachować ostrożność podczas instalacji i działanie zapobiegające przytrzaśnięciu palców.

INSTALACJA

Wsuń złącze zaczepu do rury odbiorczej zaczepu pojazdu holującego.

Zamontuj dostarczony kołek odbiorczy w jednym z dwóch otworów zaczepu odbiornik. Najczęściej używany jest wewnętrzny otwór rurki odbiornika.

UWAGA: Konfiguracja tylnej części pojazdu holowniczego będzie decydować o jak daleko można wsunąć złącze zaczepu do rury odbiornika. Później, gdy hak holowniczy zostanie złożony, może być konieczna zmiana zestawu otworów użyj w łączniku zaczepowym lub zamów dłuższy łącznik zaczepowy.



OSTROŻNOŚĆ

Ważne jest, aby punkty mocowania znajdowały się w środku mocowania zakładki i środek zaczepu przyczepy powinny być jednakowe odległość. Jeśli musi nastąpić odchylenie, zaleca się, aby zaczep odbiornik nie może znajdować się wyżej lub niżej niż 3" od zaczepów mocujących płyta bazowa.



MODEL I PARAMETRY

Model	RN-QYR-7500	RN-QYR-10000
Maksymalna siła holowania	7500 funtów	10000 funtów
Otwarcie i Kąt zamknięcia	0-180°	0-180°
Odbiornik	2"	2"
Tworzywo	Stal stopowa	Stal stopowa
Kable bezpieczeństwa		

SCHEMAT STRUKTURY I SKŁADNIKI

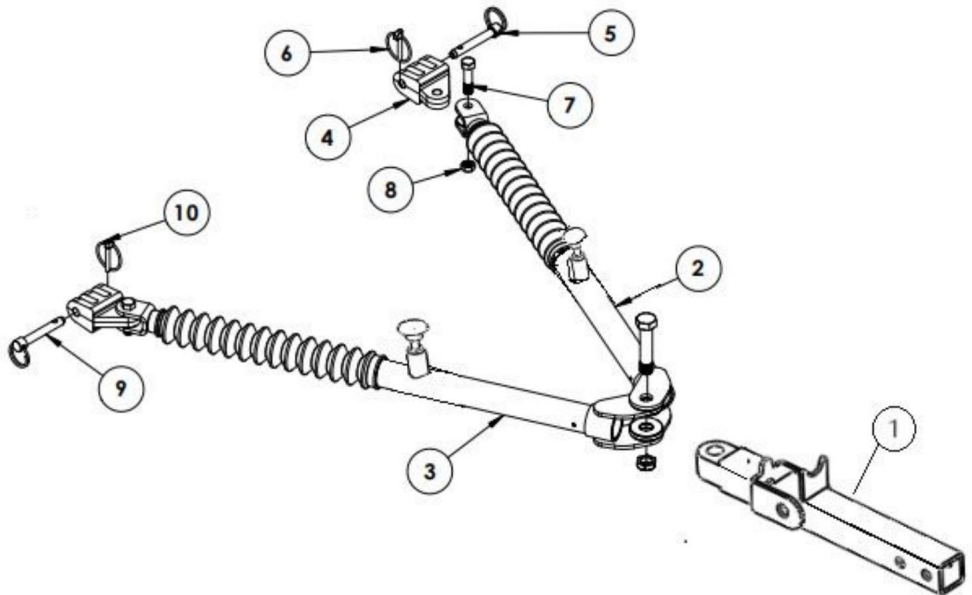

1. Złącze zaczepu 2. Zespół nóg, strona kierowcy
 3. Zespół nóg, strona pasażera 4. Przesunięty potrójny zaczep
 5. Przyponij 6. Sworzeń szybki 7. Śruba 8. Nakrętka 9. Sworzeń 10. Sworzeń szybki

Lista rzeczy do spakowania:

NIE.	Nazwa	Ilość
1	Hak holowniczy	1
2	Kable bezpieczeństwa	2
3	Instrukcja obsługi	1

PODŁĄCZANIE DO HOLOWANEGO POJAZDU

1. Ustaw pojazd holujący na równej powierzchni z prostym podjazdem przed sobą i zaciągnij hamulec postojowy. Ustaw pojazd holowany za pojazdem holującym w przybliżonej pozycji holowania.
2. Częściowo wyprostuj jedną nogę. Nogi są przytrzymywane wewnętrznym „miękkim” zatraskiem. Wyciągnięcie nogi spowoduje odłączenie tego zatrasku. Umieść potrójny zaczep między zaczepami mocującymi na płycie bazowej i zabezpiecz go za pomocą sworznia i szybkiego sworznia. Upewnij się, że sworzень jest prawidłowo zainstalowany przez zaczep mocujący z nosem w kierunku środka płyty bazowej. Powtórz dla obu nóg.
3. W holowanym pojeździe zwolnij hamulec postojowy, ustaw skrzynię biegów do holowania i odblokuj kierownicę. Pociągnij do przodu holowany pojazd, aż jedna lub obie klamki blokujące zostaną zatrzaśnięte i zablokowane (po zablokowaniu „wyskoczą”). Jeśli zablokowana jest tylko jedna klamka blokująca, obróć kierownicę holowanego pojazdu w kierunku odblokowanej nogi haka holowniczego o około 1/2 do 3/4 obrotu, zanim będziesz kontynuować jazdę do przodu. Jedź holowanym pojazdem do przodu, aż druga noga zablokuje się na swoim miejscu.

WAŻNE: Przed holowaniem sprawdź, czy obie nogi są prawidłowo zatrzaśnięte, a sworznie odpowiednio zabezpieczone. Po prawidłowym zamontowaniu pierścieni szybkiego sworznia zatrzaśnie się z powrotem, a ścięta strona będzie skierowana na zewnątrz.

Kierownica holowanego pojazdu musi być odblokowana przez cały czas holowania. Niedopełnienie tego obowiązku spowoduje niebezpieczne warunki jazdy.



INSTALACJA LINKI BEZPIECZEŃSTWA

1. Za pomocą haków przymocuj kable do solidnej części podwozia na pojazd holowany lub wygodne ogniwa płyty bazowej w przejeździe wzór. Sprawdź, czy zatrzask bezpieczeństwa zatrzaskuje się z powrotem na haczyku, aby zapobiec rozłączeniu.
2. W razie potrzeby dostosuj luz, pozostawiając wystarczająco dużo miejsca na skręty. Kable powinny nie może stykać się z podłożem, sprzęgiem czopowym ani uchwytami blokującymi; może dojść do uszkodzenia! **NIE UŻYWAJ USZKODZONYCH KABLI!** Przeprowadź kable z dala od uchwytów blokujących. Kontakt kabla bezpieczeństwa z uchwytem blokującym może spowodować odłączenie się nogi i jej zapadnięcie, co może prowadzić do poważnych obrażeń uszkodzenia jednego lub obu pojazdów i sprzętu holowniczego. **NIE OWIJAĆ LINKI BEZPIECZEŃSTWA WOKÓŁ NÓG!**
3. Sprawdź, czy nośność zastosowanych lin lub łańcuchów spełnia wymagania konfiguracja holowania.

ODCZEPIANIE OD HOLOWANEGO POJAZDU

1. Zaparkuj pojazd holujący z pojazdem holowanym w linii prostej na równym podłożu. powierzchnii, aby zapewnić minimalny nacisk na nogi belki holowniczej. To pomoże w usunięciu sworzni. Zaciągnij hamulec postojowy pojazdu holującego. Ustaw holowany pojazd w pozycji parkowania w przypadku skrzyni biegów automatycznej lub bezpiecznie włącz pierwszy bieg w przypadku skrzyni manualnej i włącz funkcję parkowania hamulec. Odłącz kable oświetlenia i bezpieczeństwa.
 2. Odłącz zatrzaski nóg, naciskając uchwyty blokujące. Wymij sworznie i sworznie mocujące potrójne zaczepy do nasadki. zakładki. Może być konieczne wybite kołków, jeśli nadal jest na nie nacisk. Ściśnij obie nogi całkowicie, aż zablokują się na miejscu. Umieść kołki z powrotem do potrójnych zaczepów i zabezpiecz je szybkimi kołkami, aby uniknąć zgubienia którykolwiek z nich.
- UWAGA: Każda noga jest wyposażona w „miękki” zatrzask na końcu. Wciśnij każdą nogę, aż zostaną zablokowane przez miękki zatrzask.

POZYCJA PRZECHOWYWANIA HAKA HOLOWNICZEGO

1. Skieruj nogi do środka, jedna w drugą.

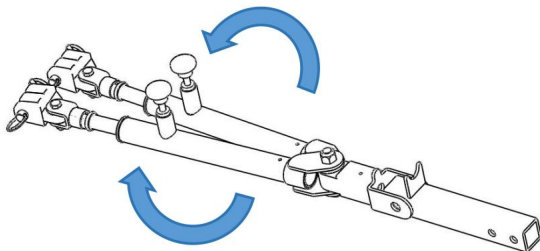

2. Złącz nogi i rozłóż je w kierunku pojazdu holującego.

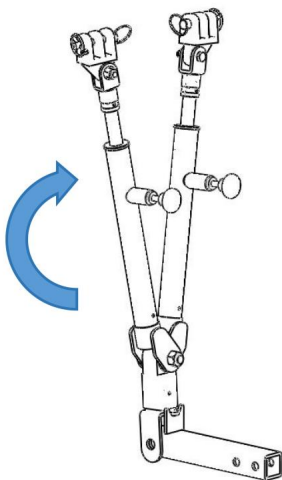

3. Obróć nogi w dół w dowolną stronę, aż uszy nóg złapią zaczep zaczepowy.

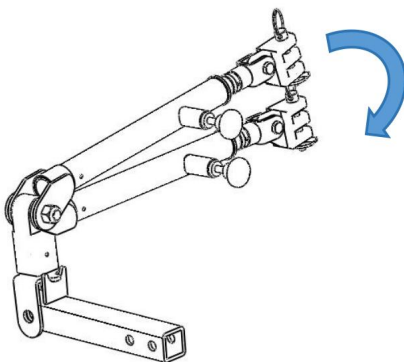

KONSERWACJA

Ten hak holowniczy wymaga okresowej konserwacji. Będzie narażony na brud drogowy i warunków atmosferycznych podczas użytkowania. Zalecamy pełny serwis haka holowniczego co dwa (2) lat lub 10 000 mil.

1. Trzymaj drążek holowniczy przykryty, gdy nie jest używany, niezależnie od tego, czy jest zamontowany na pojeździe holującym, czy nie.

Dzięki temu zmniejszy się gromadzenie brudu na nogach i łączeniach haka holowniczego.

Zalecane jest zastosowanie osłony na hak holowniczy BX88308.

2. Okresowo czyść całą powierzchnię haka holowniczego łagodnym mydłem i roztwór wodny. Wytrzeć do sucha czystą szmatką.

3. Sprawdź, czy nie ma pękniętych spoin i napraw wszelkie luźne, zużyte lub uszkodzone śruby, gumowe osłony lub zaślepki.

4. Raz na rok lub w przypadku trudności z wsuwaniem i wysuwaniem nóg należy zdjąć zacisk elastyczny mocujący gumowe ochroniacze do nóg i przesunąć je.

buty z tyłu. Oczyść wewnętrzne nogawki silikonowym sprayem lub środkiem do czyszczenia hamulców.

Nałóż cienką warstwę uniwersalnego smaru na każdą nogę, aby zapewnić gładkość działania.

5. Regularnie sprawdzaj śruby i sworznie zabezpieczające.

Wyprodukowano w Chinach

VEVOR[®]
TOUGH TOOLS, HALF PRICE

Wsparcie techniczne i certyfikat gwarancji
elektronicznej www.vevor.com/support

VEVOR[®]

TOUGH TOOLS, HALF PRICE

**Technische ondersteuning en e-
garantiecertificaat www.vevor.com/support**

TREKHAAK

MODEL: RN-QYR-7500 / RN-QYR-10000

Wij streven er voortdurend naar om u gereedschappen tegen concurrerende prijzen te leveren. "Save Half", "Half Price" of andere soortgelijke uitdrukkingen die wij gebruiken, geven alleen een schatting van de besparingen die u kunt behalen door bepaalde gereedschappen bij ons te kopen in vergelijking met de grote topmerken en betekent niet noodzakelijkerwijs dat alle categorieën gereedschappen die wij aanbieden, worden gedekt. Wij herinneren u eraan om zorgvuldig te controleren of u daadwerkelijk de helft bespaart in vergelijking met de grote topmerken wanneer u een bestelling bij ons plaatst.

VEVOR[®]

TOUGH TOOLS, HALF PRICE

TREKHAAK

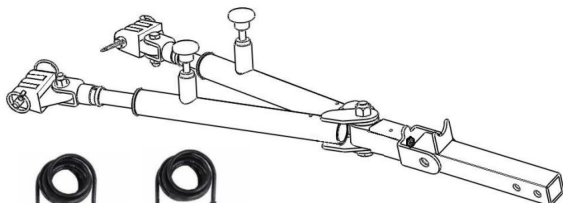

RN-QYR-7500

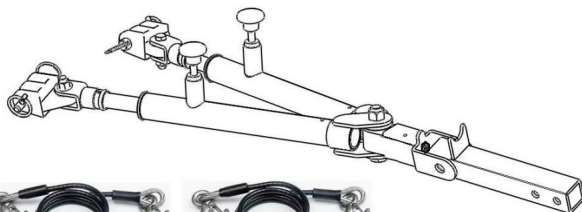

RN-QYR-10000

HULP NODIG? NEEM CONTACT MET ONS OP!

Heeft u vragen over het product? Heeft u technische ondersteuning nodig? Neem dan gerust contact met ons op:

Technische ondersteuning en e-garantiecertificaat

www.vevor.com/support

Dit is de originele instructie, lees alle handleidingen zorgvuldig door voordat u het product gebruikt. VEVOR behoudt zich een duidelijke interpretatie van onze gebruikershandleiding voor. Het uiterlijk van het product is afhankelijk van het product dat u hebt ontvangen. Vergeef ons dat we u niet opnieuw zullen informeren als er technologie- of software-updates voor ons product zijn.

VEILIGHEIDSINSTRUCTIES

INSTALLEER, BEDIEN OF GEBRUIK DEZE APPARATUUR NIET TOT DE VOLGENDE

GEBRUIKS- EN VEILIGHEIDSINSTRUCTIES ZIJN GELEZEN EN BEGREPEN.

1. De trekhaken mogen alleen worden gebruikt bij voertuigen die sleepbaar zijn of een trekhaak hebben. uitgerust om gesleept te worden.
2. Volg de sleepprocedures in de handleiding van het voertuig.
3. Slepen met het stuurwiel van het gesleepte voertuig in de ontgrendelde stand positie.
4. Zorg ervoor dat de voorkant van het gesleepte voertuig goed is uitgelijnd. Verkeerd uitgelijnd Voertuigen kunnen een slechte spoorvolgving of abnormale slijtage van de banden veroorzaken.
5. Het gebruik van veiligheidskabels of -kettingen is in de meeste staten wettelijk verplicht. de Verenigde Staten en Canadese territoria en provincies. Volg aanbevelingen van de staat of het territorium. Wij raden het gebruik van veiligheidskabels.
6. Controleer de speling tussen voertuigen in alle bochtsituaties. Controleer de hoogteverschil in uw trekhaakopstelling en voer de juiste aanpassingen uit door de aanbevelingen in de gebruiksaanwijzing van de trekhaak op te volgen.
7. Achterverlichting is verplicht op de getrokken auto.
8. Controleer vóór gebruik alle sleepuitrusting op gescheurde lussen, ontbrekende of versleten onderdelen en losse bouten.
9. Koppel het getrokken voertuig los van het trekkende voertuig voordat u achteruitrijdt. Rijd niet achteruit terwijl de voertuigen zijn aangesloten! Schade aan beide voertuigen en het sleepstelsel kan optreden. Het gesleepte voertuig kan schaaragevaar opleveren waardoor er een abnormale spanning ontstaat op de trekhaak, het chassis van de auto, de bodemplaat en/of penkoppeling van het trekkende voertuig. Deze abnormale spanningen kunnen schade die onopgemerkt kan blijven.
10. Vermijd scherpe bochten en ruw terrein. Controleer de sleepopstelling na elke noodsituatie en/of periodiek op een lange reis.

11. Gebruik het getrokken voertuig niet voor het opbergen van bagage, enz., die ervoor zorgen dat u het trekvermogen van de trekhaak, de bodemplaat en de bijbehorende onderdelen overschrijdt accessoires.

12. Zorg ervoor dat uw trekvoertuig groot genoeg is om de auto goed te kunnen besturen. uw getrokken voertuig. Het gewicht en de remcapaciteit moeten groot zijn genoeg om beide voertuigen in een noodsituatie te bedienen. Controleer uw aanbevelingen van de fabrikant van het sleepvoertuig voor het trekken, de trekkracht en remvermogens. De trekhaak, kogel, camperchassis en veiligheidskabels (elke afzonderlijke kabel) moet minimaal een capaciteit hebben voor het gewicht van de voertuig dat wordt geslept.



VOORZICHTIGHEID

Zoals bij elk mechanisch product moet er voorzichtigheid worden betracht tijdens de installatie en bediening om te voorkomen dat uw vingers bekneld raken.

INSTALLATIE

Schuif de trekhaakconnector in de bevestigingsbuis van de trekhaak van uw trekkend voertuig. Plaats de meegeleverde ontvangerpen in een van de twee gaten van de trekhaak ontvanger. Het binnenste gat van de ontvangerbuis wordt het meest gebruikt.

OPMERKING: De configuratie van de achterkant van uw trekvoertuig bepaalt hoe ver u de trekhaakconnector in de ontvangerbuis kunt schuiven. Later, wanneer de trekhaak is ingeklapt, moet u mogelijk de set gaten wijzigen gebruikt in de trekhaakconnector of bestel een langere trekhaakconnector.



VOORZICHTIGHEID

Het is belangrijk dat de bevestigingspunten in het midden van de bevestiging zitten. De lipjes en het midden van de trekhaakontvanger van de coach moeten gelijk zijn afstand. Mocht er toch een afwijking optreden, dan is het aan te raden de trekhaak ontvanger mag niet meer dan 3" boven of onder de bevestigingslipjes van de ontvanger zitten grondplaat.



MODEL EN PARAMETERS

Model	RN-QYR-7500	RN-QYR-10000
Max. Slepen	7500 pond	10000 pond
Openen en Sluithoek	0-180°	0-180°
Ontvanger	2"	2"
Materiaal	Gelegeerd staal	Gelegeerd staal
Veiligheidskabels		

STRUCTUURDIAGRAM EN COMPONENTEN

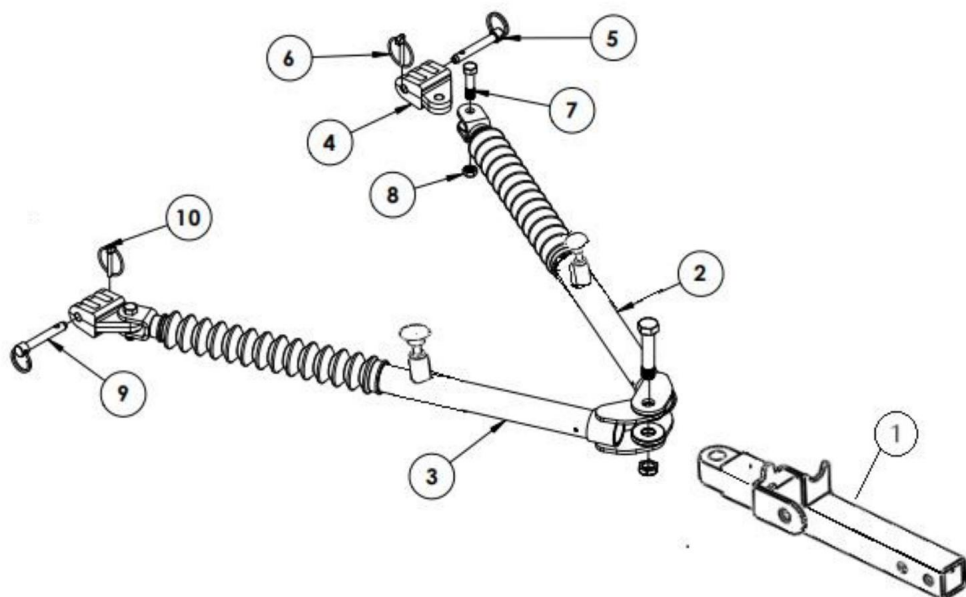

1. Trekhaakconnector 2. Beenmontage, bestuurderszijde
 3. Beenmontage, passagierszijde 4. Offset drievoudige nokken
 5. Pin 6. Snelpen 7. Bout 8. Moer 9. Pin 10. Snelpen

Paklijst:

Nee.	Naam	Hoeveelheid
1	Trekhaak	1
2	Veiligheidskabels	2
3	Gebruiksaanwijzing	1

AANSLUITEN OP GESLEEPT VOERTUIG

1. Plaats het trekkende voertuig op een vlakke ondergrond met een rechte oprit voor u en trek de parkeerrem aan. Plaats het getrokken voertuig achter het trekkende voertuig in de geschatte sleeppositie.
2. Strek één been gedeeltelijk uit. De benen worden vastgehouden met een interne "zachte" grendel. Door aan de poot te trekken, wordt deze grendel losgemaakt. Plaats de drievoudige lip tussen de bevestigingslipjes op de basisplaat en zet deze vast met de pen en de snelpen. Zorg ervoor dat de pen correct door het bevestigingslipje is geplaatst met de neus naar het midden van de basisplaat. Herhaal dit voor beide poten.
3. Ontkoppel de parkeerrem van het gesleepte voertuig, stel de transmissie in voor het slepen en ontgrendel het stuurwiel. Trek vooruit met het trekkende voertuig totdat een of beide vergrendelingshendels zijn ingeschakeld en vergrendeld (wanneer ze vergrendeld zijn, zullen ze omhoog "springen"). Als er maar één vergrendelingshendel vergrendeld is, draai het stuurwiel van het gesleepte voertuig dan ongeveer 1/2 tot 3/4 slag naar de ontgrendelde trekstangpoot, voordat u verder rijdt. Rijd het trekkende voertuig vooruit totdat de tweede poot op zijn plaats vergrendelt.

BELANGRIJK: Controleer of beide poten goed vastzitten en de pennen goed vastzitten voordat u gaat slepen. Wanneer de quick pin ring goed is geïnstalleerd, klikt deze weer op zichzelf vast en is de afgeschuinde kant naar buiten gericht.

Het stuurwiel van het gesleepte voertuig moet te allen tijde ontgrendeld zijn tijdens het slepen. Als u dit niet doet, ontstaan er gevaarlijke rijomstandigheden.



ÿ

ÿ

INSTALLATIE VAN VEILIGHEIDSKABEL

1. Bevestig de kabels met behulp van de haken aan een stevig onderdeel van het chassis op de getrokken voertuig of de comfortverbindingen van de grondplaat in een kruising patroon. Controleer of de veiligheidssluiting terugklikt tegen de haak om ontkoppeling voorkomen.
2. Pas indien nodig de speling aan en zorg dat er genoeg ruimte is voor bochten. Kabels moeten niet in contact komen met de grond, de scharnierpen of de vergrendelingshendels; schade kan optreden! **GEBRUIK GEEN BESCHADIGDE KABELS!** Leid kabels weg van de vergrendelingshendels. Veiligheidskabelcontact met een vergrendelingshendel kan ertoe leiden dat het been losraakt en instort, wat kan leiden tot ernstige schade aan een of beide voertuigen en sleepuitrusting. **NIET INPAKKEN VEILIGHEIDSKABELS ROND DE BENEN!**
3. Controleer of de draagkracht van de gebruikte kabels of kettingen voldoet aan de behoeften van de sleepopstelling.

LOSKOPPELEN VAN GESLEEPT VOERTUIG

1. Parkeer het trekkende voertuig met het voertuig erachter, in een rechte lijn, op een vlakke ondergrond. oppervlak om ervoor te zorgen dat er minimale druk op de poten van de trekhaak wordt uitgeoefend. Dit zal helpen bij het verwijderen van de pennen. Trek de parkeerrem van het trekkende voertuig aan. Plaats het gesleepte voertuig in de parkeerstand voor automatische transmissies of veilig in de eerste versnelling voor handgeschakelde transmissies en schakel de parkeerrem in Rem. Maak de verlichtings- en veiligheidskabels los.
 2. Ontgrendel de pootvergrendelingen door de vergrendelingshendels naar beneden te drukken. Verwijder de snelklemmen en pennen die de drievoudige nokken aan de bevestiging bevestigen tabs. Mogelijk moet u de pinnen eruit tikken als er nog steeds druk op staat. Druk beide benen volledig samen totdat ze vastklikken. Plaats de pinnen terug in de drievoudige nokken en bevestig ze met de snelklemmen om verlies te voorkomen geen van beiden.
- OPMERKING:** Elke poot is voorzien van een "zachte" grendel aan de binnenkant van het uiteinde. Duw op elke poot totdat ze vastzitten in de zachte vergrendeling.

OPBERGPOSITIE TREKHAAK

1. Zwaai de benen naar elkaar toe.

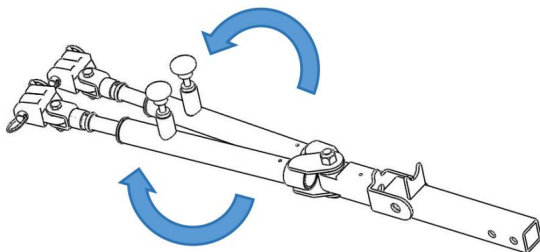

2. Zwaai uw benen met de poten bij elkaar omhoog richting het trekkende voertuig.

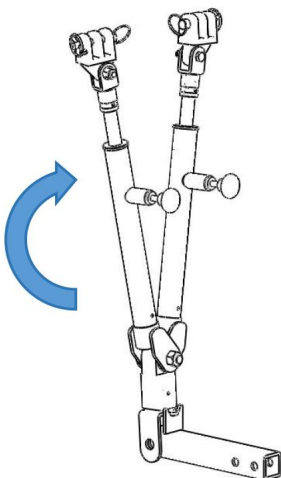

3. Draai de poten naar beide kanten totdat de oren van de poot de bevestigingslip van de trekhaakconnector vastgrijpen.

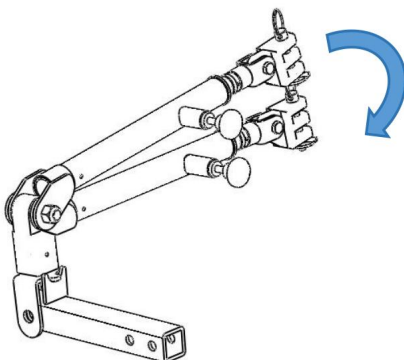

ONDERHOUD

Deze trekhaak heeft periodiek onderhoud nodig. Hij zal worden blootgesteld aan vuil op de weg en weer tijdens gebruik. Wij adviseren een volledige servicebeurt van de trekhaak om de twee (2) jaar of 10.000 mijl.

1. Dek de trekhaak af wanneer u deze niet gebruikt, ongeacht of deze zich op het trekkende voertuig bevindt of er niet op staat. Hierdoor hoopt er zich minder vuil op tussen de poten en de verbindingen van de trekhaak. Een BX88308 trekhaakafdekking wordt aanbevolen.
2. Reinig het gehele oppervlak van de trekhaak regelmatig met een milde zeep en wateroplossing. Droogvegen met een schone doek.
3. Controleer op gebarsten lasnaden en repareer losse, versleten of beschadigde bouten, rubberen hoezen of doppluggen.
4. Ongeveer eenmaal per jaar of als het moeilijk is om de benen in en uit te bewegen, verwijdert u de elastische klem die de rubberen laarzen aan de benen vasthoudt en schuift u de laarzen terug. Maak de binnenkant van de benen schoon met een siliconenspray of remmenreiniger. Breng een lichte laag universeel vet aan op elk been om een gladde ondergrond te garanderen operatie.
5. Controleer regelmatig de bouten en veiligheidsspennen.

Gemaakt in China

VEVOR[®]

TOUGH TOOLS, HALF PRICE

**Technische ondersteuning en e-
garantiecertificaat www.vevor.com/support**

VEVOR®

TOUGH TOOLS, HALF PRICE

Teknisk support och e-garanticertifikat

www.vevor.com/support

DRAGKRÄNG

MODELL: RN-QYR-7500 / RN-QYR-10000

Vi fortsätter att vara engagerade i att ge dig verktyg till konkurrenskraftiga priser. "Spara halva", "halva priset" eller andra liknande uttryck som används av oss representerar endast en uppskattning av besparingar du kan dra nytta av att köpa vissa verktyg hos oss jämfört med de stora toppmärkena och betyder inte nödvändigtvis att täcka alla kategorier av verktyg som erbjuds av oss. Du påminns vänligen om att noggrant kontrollera när du gör en beställning hos oss om du faktiskt sparar hälften i jämförelse med de främsta stora varumärkena.

VEVOR®

TOUGH TOOLS, HALF PRICE

DRAGKRÄNG

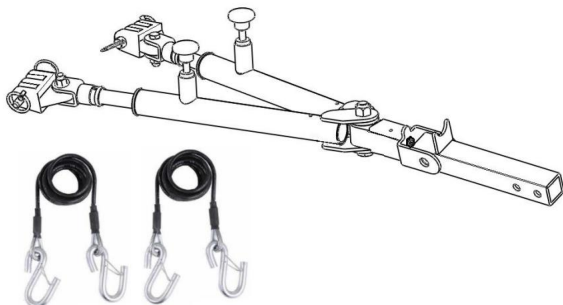

RN-QYR-7500

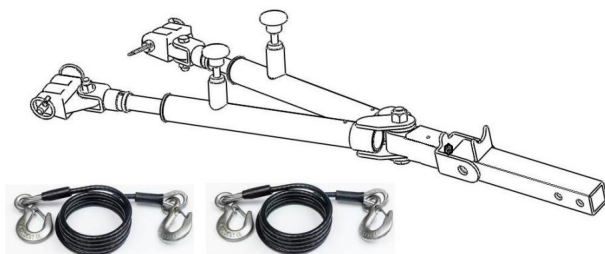

RN-QYR-10000

BEHÖVER HJÄLP? KONTAKTA OSS!

Har du produktfrågor? Behöver du teknisk support? Kontakta oss gärna:

Teknisk support och e-garanticertifikat

www.vevor.com/support

Detta är den ursprungliga instruktionen, läs alla instruktioner noggrant innan du använder den. VEVOR reserverar sig för en tydlig tolkning av vår användarmanual. Utseendet på produkten är beroende av den produkt du fått. Ursäkta oss att vi inte kommer att informera dig igen om det finns någon teknik eller mjukvaruuppdateringar på vår produkt.

SÄKERHETSINSTRUKTIONER

INSTALLERA, ANVÄNDA ELLER ANVÄND INTE DENNA UTRUSTNING FÖRRÄN FÖLJANDE

DRIFTS- OCH SÄKERHETSINSTRUKTIONER HAR LÄST OCH FÖRSTÅTT.

1. Dragkrokarna ska endast användas med fordon som är dragbara eller har utrustats för att bogseras.
2. Följ bogseringsprocedurerna i fordonets instruktionsbok.
3. Bogsera med ratten på det bogserade fordonet i olåst läge placera.
4. Se till att den främre delen av det bogserade fordonet är korrekt inriktad. Feljusterad fordon kan orsaka dålig spårning eller onormalt slitage på däck.
5. Användning av säkerhetskablar eller kedjor krävs enligt lag i de flesta delstater USA samt kanadensiska territorier och provinser. Följ delstats- eller territoriumrekommendationer. Vi rekommenderar starkt användningen av säkerhetskablar.
6. Kontrollera avståndet mellan fordon i alla svängsituationer. Kontrollera höjdskillnaden i din bogseringsuppställning och gör lämpliga justeringar genom att följa rekommendationerna i dragkrokens bruksanvisning.
7. Bakbelysning krävs på den bogserade bilen.
8. Inspektera all bogserutrustning för spruckna svetsar som saknas före användning eller slitna delar och lösa bultar.
9. Koppla loss dragfordonet från dragfordonet innan du backar. Säkerhetskopiera inte medan fordon är anslutna! Skador på båda fordonen och bogseringsystemet kan uppstå. Det bogserade fordonet kan fälla ut orsaka onormal belastning på dragkroken, bilchassit, bottenplattan och/eller dragfordonets tappkoppling. Dessa onormala påfrestningar kan orsaka skada som kan förbli oupptäckt.
10. Undvik skarpa svängar och ojämn terräng. Kontrollera bogserinställningen efter ev nödsituation och/eller periodvis på en lång resa.

11. Använd inte dragfordonet för att förvara bagage etc., vilket kan göra att du överskrider dragkapaciteten för dragkroken, bottenplattan och dess tillbehör.

12. Se till att ditt dragfordon är av tillräcklig storlek för korrekt kontroll ditt dragfordon. Vikten och bromskapaciteten bör vara stor tillräckligt för att hantera båda fordonen i en nödsituation. Kontrollera din dragfordonstillverkarens rekommendationer för bogsering, draglast och bromsförmåga. Drag, kula, husbilschassi och säkerhetskablar (varje enskild kabel) måste klassificeras som ett minimum för vikten av fordon som bogseras.



FÖRSIKTIGHET

Som med alla mekaniska produkter bör försiktighet iakttagas under installationen och operation för att förhindra att fingrarna kläms.

INSTALLATION

Skjut in dragkopplingen i mottagningsröret på din dragfordonskoppling.

Montera den medföljande mottagarens stift i ett av de två hålen i dragkroken mottagare. Det inre hålet på mottagarröret används oftast.

OBS: Konfigurationen av baksidan av ditt dragfordon avgör

hur långt du kan skjuta in dragkopplingen i mottagarröret. Senare, när dragkroken är ihopfälld, kan du behöva ändra vilken uppsättning hål som är används i dragkopplingen eller beställ en längre dragkoppling.



FÖRSIKTIGHET

Det är viktigt att fästet pekar i mitten av fästet

flikarna och mitten av bussens kopplingsmottagare ska vara lika avstånd. Om en avvikelse måste uppstå, så rekommenderas att dragkroken mottagaren inte vara mer än 3" över eller under fästflikarna på bottenplatta.



MODELL OCH PARAMETRAR

Modell	RN-QYR-7500	RN-QYR-10000
Max. Bogsering	7500 pund	10 000 pund
Öppning och Stängningsvinkel	0-180°	0-180°
Mottagare	2"	2"
Material	Legerat stål	Legerat stål
Säkerhetskablar		

STRUKTURDIAGRAM OCH KOMPONENTER

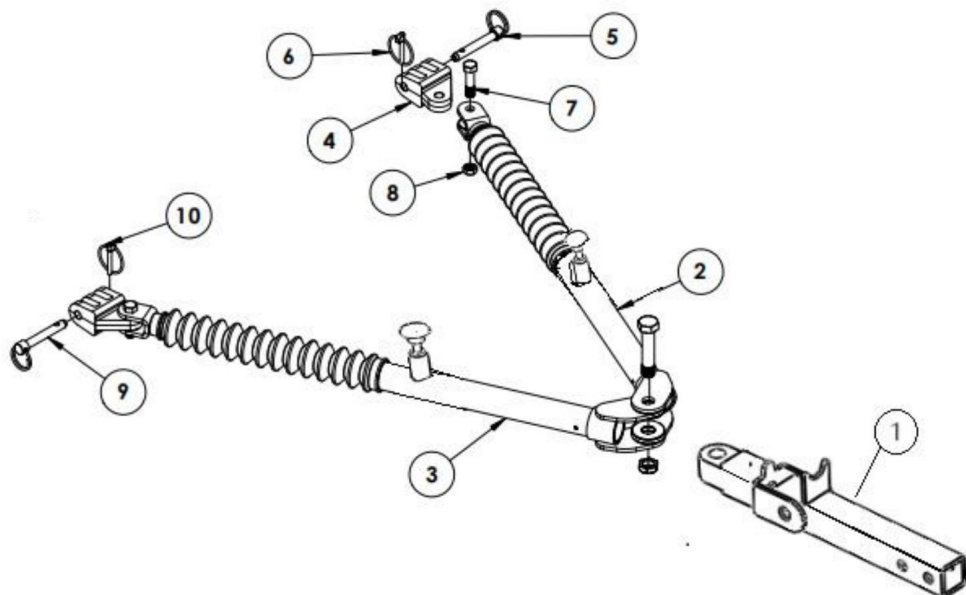

1. Hitch Connector 2. Benmontering, förarsidan
 3. Benmontering, passagerarsida 4. Offset trippelklack
 5. Pin 6. Snabbstift 7. Bult 8. Mutter 9. Stift 10. Snabbstift

Packlista:

Inga.	Namn	Antal
1	Dragstång	1
2	Säkerhetskablar	2
3	Användarmanual	1

KOPPLING TILL DRAGNINGSFORDON

1. Placera dragfordonet på ett plant underlag med en rak uppfart framåt och dra åt parkeringsbromsen. Placera det bogserade fordonet bakom bogserfordonet i ungefärligt bogserläge.
2. Dra ut ett ben delvis. Benen hålls in med en invändig "mjuk" spärr. Om du drar ut benet frigörs denna spärr. Placera den trippelklacken mellan fästflikarna på bottenplattan och fäst den med stiftet och snabbstiftet. Se till att stiftet är korrekt installerat genom fästfliken med nosen mot mitten av basplattan. Upprepa för båda benen.
3. På det bogserade fordonet, lossa parkeringsbromsen, ställ in transmissionen för bogsering och lås upp ratten. Dra framåt med dragfordonet tills det ena eller båda låshandtagen är inkopplade och låsta (när de är låst kommer de att "poppa" upp). Om endast ett låshandtag är låst, vrid det bogserade fordonets ratt mot det olåsta dragkrokens ben cirka 1/2 till 3/4 varv innan du fortsätter framåt. Kör dragfordonet framåt tills det andra benet låses på plats.

VIKTIGT: Kontrollera att båda benen är ordentligt låsta och stiften är ordentligt säkrade innan bogsering. När den är korrekt installerad kommer snabbstiftetsringen att snäppa tillbaka på sig själv och den avfasade sidan kommer att vara vänd utåt.

Ratten på det bogserade fordonet måste alltid vara upplåst under bogsering. Underlåtenhet att göra det kommer att skapa farliga körförhållanden.



ÿ

ÿ

INSTALLATION AV SÄKERHETSKABEL

1. Använd krokarna och fäst kablarna på en fast del av chassit på dragfordon eller bottenplattans bekvämlighetslänkar i en korsning mönster. Kontrollera att säkerhetsnäppen klickar tillbaka mot kroken för att förhindra fränkoppling.
2. Justera slack vid behov så att det finns tillräckligt med utrymme för svängar. Kablar bör inte komma i kontakt med marken, stiftkopplingen eller låshandtagen; skada kan uppstå! **ANVÄND INTE SKADADE KABLAR!** Dra kablar bort från låshandtagen. Säkerhetskabelkontakt med låshandtag kan orsaka att benet lossnar och kollapsar, vilket leder till större skada på ett eller båda fordon och dragutrustning. **SLÅ INTE IN SÄKERHETSKABLAR RUNT BENEN!**
3. Kontrollera att belastningskapaciteten för kablar eller kedjor som används uppfyller behoven hos bogseringsuppställning.

AVHOKNING FRÅN DRAGNINGSFORDON

1. Parkera dragfordonet med fordonet i släptåg, i rät linje, på en plan yta för att säkerställa att ett minimum tryck utövas på dragstångens ben. Detta hjälper till att ta bort stiften. Dra åt dragfordonets parkeringsbroms. Placera dragfordonet antingen i park för automatisk växellåda eller säkert i första växeln för manuell växellåda och koppla in parkeringen broms. Haka loss belysnings- och säkerhetskablarna.
 2. Lossa benspärren genom att trycka ner låshandtagen. Ta bort snabbstiften och stiften som fäster de tre dubbla klackarna på tillbehöret flikar. Du kan behöva knacka ut stiften om det fortfarande finns tryck på dem. Tryck ihop båda benen helt tills de låses på plats. Sätt tillbaka stiften in i de tre klackarna och säkra dem med snabbstiften för att undvika att tappa någon av dem.
- OBS:** Varje ben är utrustat med en "mjuk" spärr inuti änden. Tryck in på varje ben tills de hålls i spärr av den mjuka spärren.

DRAGKRÄKTS FÖRVARINGSLÄGE

1. Sväng benen inåt mot varandra.

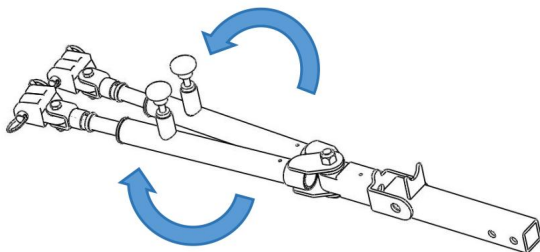

2. Sväng benen ihop mot dragfordonet.

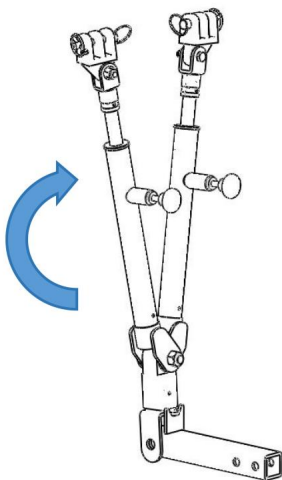

3. Vrid benen nedåt åt vardera sidan tills öronen på benet fångar fasthållningsfliken på kopplingsdonet.

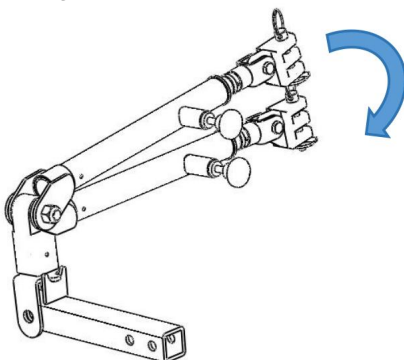

UNDERHÅLL

Denna dragkrok kräver periodiskt underhåll. Den kommer att utsättas för vägsmutts och väder under användning. Vi rekommenderar en fullständig dragkroksservice varannan (2) år eller 10 000 mil.

1. Håll dragkroken täckt när den inte används, på eller utanför dragfordonet. Detta kommer att minska smutsuppbyggnaden på dragkrokens ben och leder. En BX88308 dragkrokskåpa rekommenderas.
2. Rengör regelbundet hela dragkrokens yta med en mild tvål och vattenlösning. Torka av med en ren trasa.
3. Kontrollera om det finns spruckna svetsar och reparera eventuella lösa, slitna eller skadade bultar, gummistövlar eller lockpluggar.
4. Ungefär en gång per år eller om det är svårt att flytta in och ut benen, ta bort den elastiska klämman som håller gummistövlarna mot benen och skjut stövlar tillbaka. Rengör de inre benen med silikonspray eller bromsrengöringsmedel. Applicera ett lätt lager universalfett på varje ben för att säkerställa en jämn drift.
5. Kontrollera regelbundet bultar och säkerhetsnålar.

Tillverkad i Kina

VEVOR[®]

TOUGH TOOLS, HALF PRICE

Teknisk support och e-garanticertifikat

www.vevor.com/support