

# **SEARS OWNER'S MANUAL**

**Model No.  
385. 16644**

**Caution:**  
Read and Follow  
All Safety Rules and  
Operating Instructions  
Before First Use of  
This Overlock Machine

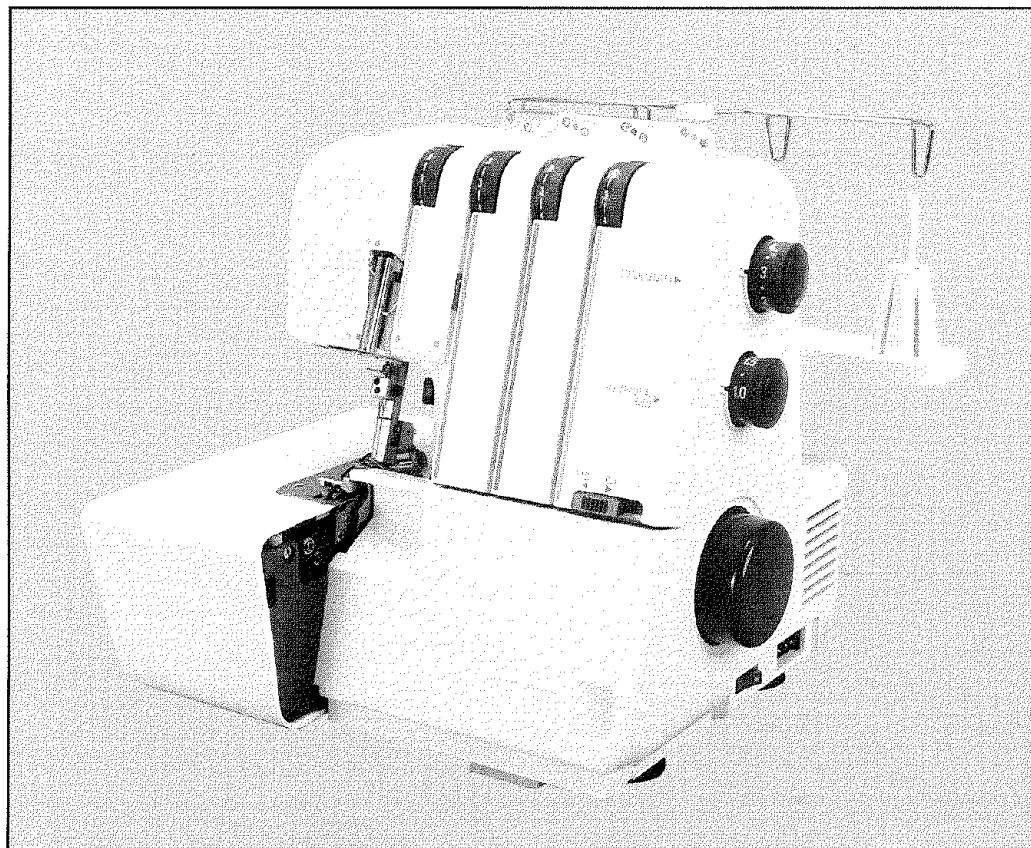

## **OVERLOCK 2/3/4D**

- ◆ Safety Instructions
- ◆ Warranty
- ◆ Specifications
- ◆ Accessories and Attachments
- ◆ Preparation
- ◆ Operation
- ◆ Care and Maintenance
- ◆ What to do when

---

**Sears, Roebuck and Co., Hoffman Estates, IL 60179 U.S.A.**

---

# IMPORTANT SAFETY INSTRUCTIONS

Your overlock machine is designed and constructed only for HOUSEHOLD use.  
Read all instructions before using this overlock machine.

## **DANGER** — To reduce the risk of electric shock:

1. An overlock machine should never be left unattended when plugged in.  
Always unplug from the electric outlet immediately after using and before cleaning.
2. Always unplug before replacing the bulb. Replace bulb with same type rated 15 Watts.
3. Do not reach for the machine if it falls into water. Unplug it immediately.
4. Do not place or store the overlock machine where it can fall or be pulled into a tub or sink. Do not place or drop into water or other liquid.

## **WARNING** — To reduce the risk of burns, fire, electric shock, or injury to persons:

1. Do not allow to be used as a toy. Close attention is necessary when this overlock machine is used by or near children.
2. Use this overlock machine only for its intended use as described in this manual.  
Use only attachments recommended by the manufacturer as contained in this manual.
3. Never operate this overlock machine if it has a damaged cord or plug, if it is not working properly, if it has been dropped or damaged, or dropped into water.  
Return the overlock machine to the nearest authorized dealer or service center for examination, repair, electrical or mechanical adjustment.
4. Never operate the overlock machine with any air opening blocked. Keep ventilation openings of the overlock machine and foot controller free from accumulation of lint, dust, and loose cloth.
5. Never drop or insert any object into any opening.
6. Do not use outdoors.
7. Do not operate where aerosol (spray) products are being used or where oxygen is being administered.
8. To disconnect, turn all controls to the off position, then remove plug from outlet.
9. Do not unplug by pulling on cord. To unplug, grasp the plug, not the cord.
10. Keep fingers away from all moving parts. Special care is required around the needle and knives.
11. Always use the proper needle plate. The wrong plate can cause the needle to break.
12. Do not use bent needles.
13. Do not pull or push fabric while stitching.  
It may deflect the needle causing it to break.
14. Switch the machine off when making any adjustment in the needle area, such as threading needle, changing needle, threading loopers, or changing presser foot, and the like.
15. Always unplug the overlock machine from the electrical outlet when removing covers, lubricating, or when making any other user servicing adjustments mentioned in the instruction manual.

## **SAVE THESE INSTRUCTIONS**

# INSTRUCCIONES DE SEGURIDAD IMPORTANTES

Esta overlock está diseñada y construida únicamente para uso doméstico. Lea todas las instrucciones antes de usar esta máquina de coser.

## **PELIGRO** — Para reducir el riesgo de sacudidas eléctricas:

1. Nunca se debe dejar desatendido un aparato electrodoméstico cuando éste se encuentre enchufado. Desenchufe siempre este aparato electrodoméstico del tomacorriente eléctrico inmediatamente después de usarlo y antes de limpiarlo.
2. Desenchufe siempre el aparato antes de cambiar la bombilla. Cambie la bombilla usando una del mismo tipo con una capacidad nominal de 15 vatios.
3. No recoja el aparato si éste se cae agua. Desenchúfelo inmediatamente.
4. No coloque ni guarde el aparato donde pueda caer en una bañera o lavabo. No lo ponga ni lo deje caer en agua o en otro líquido.

## **ADVERTENCIA** — Para reducir el riesgo de quemaduras, incendio, sacudidas eléctricas o lesiones a las personas:

1. No permita que el aparato se utilice como juguete. Es necesario prestar mucha atención cuando este aparato es utilizado por niños o cuando se utiliza cerca de éstos.
2. Utilice este aparato únicamente para el uso para el que fue diseñado, tal como se describe en este manual. Utilice únicamente accesorios recomendados por el fabricante según se indica en este manual.
3. Nunca haga funcionar el aparato si tiene un cable o un enchufe dañado si no funciona adecuadamente, si se ha caído o dañado, o si se ha caído al agua. Devuelva el aparato al distribuidor o centro de servicio autorizado más próximo para revisarlo, repararlo o realizar ajustes eléctricos o mecánicos.
4. Nunca haga funcionar el aparato con alguna abertura de ventilación bloqueada. Mantenga las aberturas de ventilación de la máquina de coser y el pedal libres de acumulación de pelusa, polvo y tela suelta.
5. Nunca deje caer ni introduzca ningún objeto en ninguna abertura.
6. No utilice el aparato al aire libre.
7. No haga funcionar el aparato donde se estén utilizando productos de aerosol (pulverizador) o donde se esté administrando oxígeno.
8. Para desconectar el aparato, ponga todos los controles en la posición de apagado y luego saque el enchufe del tomacorriente.
9. No desenchufe el aparato tirando del cable. Para desenchufarlo, agarre el enchufe y no el cable.
10. Mantenga los dedos alejados de las piezas móviles. Se requiere cuidado especial alrededor de la aguja de la overlock.
11. Utilice siempre la placa de agujas adecuada. Una placa incorrecta puede hacer que la aguja se rompa.
12. No utilice agujas dobladas.
13. No tire de la tela ni la empuje mientras cose. Esto podría desviar la aguja y hacer que ésta se rompa.
14. Apague la overlock al realizar cualquier ajuste en el área de la aguja, tal como enhebrar la aguja, cambiar la aguja, ensartar la ojo-guía o cambiar el prensatelas, y cosas similares.
15. Desenchufe siempre la overlock del tomacorriente eléctrico cuando quite las tapas, al engrasar o al realizar otros ajustes mencionados en el manual de instrucciones.

## **CONSERVE ESTAS INSTRUCCIONES**

# Consignes de Sécurité Importantes

Votre surjeteuse est conçue uniquement pour l usage ménager. Prière de lire toutes les consignes avant de l'utiliser.

## **DANGER** — Pour réduire le risque de la commotion électrique.

1. Ne jamais laisser la machine branchée. Débrancher la machine après chaque utilisation et avant chaque nettoyage.
2. Ne pas manquer à débrancher la machine avant le remplacement de lampes.  
Remplacer l'ampoule par une autre ampoule du même type à 15 Watts.
3. Ne pas tendre la main pour prendre la machine, lorsque celle-ci est tombée dans l'eau. La débrancher tout de suite. Si la machine est tombée dans l'eau, jamais la toucher par la main avant de la débrancher.
4. Ne pas placer ou déposer la machine dans un endroit où elle risque de tomber dans un tube ou un évier.  
Ne mettre ou faire tomber la machine ni dans l'eau ni dans d'autres liquides.

## **AVERTISSEMENT** — Pour réduire le risque de la brûlure, la mise en feu, la commotion électrique, ou la blessure au corps humain.

1. Ne pas utiliser la machine comme jouet d'enfant. Faire attention surtout lorsque la machine est utilisée à la portée des enfants.
2. Utiliser la machine uniquement pour l'usage prévu dans le ce manuel.  
N'utiliser que les accessoires recommandés par le fabricant dans ce manuel.
3. Ne jamais mettre la machine en marche, si son cordon ou sa prise de courant est en état endommagé, ou si elle ne fonctionne pas correctement, ou encore si elle est tombée par terre, endommagée, ou tombée dans l'eau.  
Renvoyer la machine au distributeur ou au centre de service autorisé le plus proche de votre maison pour faire effectuer éventuellement la vérification, la réparation, et le réglage électrique ou mécanique.
4. Ne jamais mettre la machine en marche avec ses ouvertures d'aération bloquées.  
Maintenir les ouvertures d'aéras de la machine et la pédale de commande en état exempt de la peluche, de la poussière et des pièces d'étoffe.
5. Ne jamais laisser tomber ou introduire un objet quelconque dans les ouvertures.
6. Ne pas utiliser la machine en plein air.
7. Ne pas mettre la machine en marche dans un endroit où des produits en aérosol (bombe aérosol) sont utilisés, ou l'oxygène est manipulé.
8. Pour déconnecter la machine, mettre tous les contrôleurs à la position "OFF", et puis la débrancher.
9. Ne pas débrancher la machine, en tirant le cordon. Pour la débrancher, tenir la prise de courant à la main, jamais le cordon.
10. Ecarter vos doigts de toutes les parties en mouvement. Il faut faire attention notamment autour de l'aiguille de la machine.
11. Utiliser toujours la propre plaque d'aiguille. L'utilisation d'une autre risque de casser l'aiguille.
12. Ne pas utiliser l'aiguille fléchie.
13. Ne pas tirer ou pousser l'étoffe pendant l'opération de piqûres. Cela risque de fléchir et casser l'aiguille.
14. Mettre le commutateur de la machine à la position "OFF", lorsque vous procédez, dans la zone d'aiguille, aux opérations telles que l'enfilage de l'aiguille, le remplacement des aiguilles, l'enfilage de la boucleur, remplacement des presseurs, etc..
15. Débrancher la machine sans faute, avant d'enlever les couvertures, de lubrifier la machine, ou de faire d'autres réglages mentionnés dans le manuel d'instruction.

## Garder Ces Consignes

## WARRANTY

### **FULL FIVE YEAR WARRANTY ON MECHANICAL COMPONENTS OF OVERLOCK MACHINE**

For five years from the date of purchase, Sears will, free of charge, repair defects in material and workmanship which appear in the mechanical components of overlock machine head.

### **FULL TWO YEAR WARRANTY ON ELECTRICAL EQUIPMENT OF OVERLOCK MACHINE**

For two years from the date of purchase, Sears will, free of charge, repair defects in material or workmanship which appear in the electrical equipment of the overlock machine, including electronic components, motor, wiring, switch and speed control.

### **FULL 90-DAY WARRANTY ON ALL PARTS AND MECHANICAL ADJUSTMENTS**

For 90 days from the date of purchase, Sears will, free of charge, replace any parts and provide mechanical service necessary for proper operation of the overlock machine, except for normal maintenance.

### **WARRANTY SERVICE IS AVAILABLE BY RETURNING THE OVERLOCK MACHINE TO THE NEAREST SEARS SERVICE CENTER/DEPARTMENT IN THE UNITED STATES.**

If this overlock machine is used for commercial or rental purposes, the above warranty coverage applies for only 90 days from the date of purchase.

This warranty gives you specific legal rights, and you may also have other rights which vary from state to state.

**Sears, Roebuck and Co., Dept. 817 WA, Hoffman Estates, IL 60179**

## GARANTIA

### **GARANTIA COMPLETA DE 5 AÑOS PARA LOS COMPONENTES MECANICOS DE LA MAQUINA DE "OVERLOCK"**

Durante cinco años a partir de la fecha de compra, Sears reparará, gratuitamente, los defectos de material y de fabricación que se puedan producir en los componentes mecánicos del cabezal de la máquina de "overlock".

### **GARANTIA COMPLETA DE 2 AÑOS EN EQUIPO ELECTRICO DE LA MAQUINA DE "OVERLOCK"**

Durante dos años a partir de la fecha de compra, Sears reparará, gratuitamente, los defectos de material o de fabricación que se puedan producir en el equipo eléctrico de la máquina de "overlock", incluyendo componentes electrónicos, motor, cableado, interruptor y control de velocidad

### **GARANTIA COMPLETA DE 90 DIAS PARA TODAS LAS PIEZAS Y AJUSTES MECANICOS**

Durante 90 días a partir de la fecha de compra, Sears reemplazará, gratuitamente, cualquier pieza y proveerá el servicio mecánico necesario para el funcionamiento adecuado de la máquina de "overlock", excepto para mantenimiento normal.

### **EL SERVICIO DE GARANTIA ESTA DISPONIBLE ENVIANDO LA MAQUINA DE "OVERLOCK" AL CENTRO/DEPARTAMENTO DE SERVICIO SEARS MAS CERCA EN LOS ESTADOS UNIDOS.**

Si esta máquina de "overlock" se utiliza para propósitos comerciales o de alquiler, la cobertura de garantía citada más arriba es válida únicamente durante 90 días a partir de la fecha de compra.

Esta garantía le confiere a usted derechos legales específicos y es posible que usted también tenga otros derechos que varían de estado a estado.

**Sears, Roebuck and Co., Dept. 817 WA, Hoffman Estates, IL 60179**

## GARANTIE

### **GARANTIE TOTALE DE 5 ANS SUR LE MÉCANISME DE LA MACHINE**

*Pendant 5 ans, à partir de la date d'achat, Sears réparera gratuitement tout défaut de matière ou de fabrication qui apparaîtra dans le mécanisme de votre machine.*

### **GARANTIE TOTALE DE DEUX ANS SUR L'ÉQUIPEMENT ÉLECTRIQUE**

*Pendant deux ans, à partir de la date d'achat, Sears réparera gratuitement tout défaut de matière ou de fabrication que apparaîtra dans le moteur, la filerie, l'interrupteur ou la commande de vitesse de marche, dans les circuits électroniques ou électriques.*

### **GARANTIE TOTALE DE 90 JOURS SUR TOUTES LES PIÈCES ET LA MISE AU POINT DU MÉCANISME**

*Pendant 90 jours, à partir de la date d'achat, Sears fera gratuitement tout remplacement de pièce et réglage nécessaire au bon fonctionnement de la machine; l'entretien ordinaire étant à la charge de l'utilisateur.*

*Pour bénéficier des avantages qu'offre la garantie ci-dessus, veuillez apporter votre surjeteuse au service après-vente Sears le plus proche au États-Unis.*

*Si cette surjeteuse sert à des fins commerciales ou de location, la garantie ci-dessus se limite à 90 jours à compter de la date d'achat.*

*Cette garantie vous donne des droits légaux précis, et éventuellement d'autres droits, ceux-ci pouvant varier d'une province à une autre.*

**Sears, Roebuck and Co., Dept. 817 WA, Hoffman Estates, IL 60179**

### Specifications of the machine

Item	Specification
Sewing speed	1,300 r.p.m. (maximum)
Stitch length (feed amount)	1 – 5 mm (Ordinary average 3)
Differential feed ratio	1: 0.5 – 1: 2.25
Overedge stitch width	3.5 mm or 5.7 mm (2 or 3 threads) 5.7 mm (4 threads)
Needle bar stroke	26 mm
Presser foot rise	5 mm
Needle	HA-1 SP #11 or #14
Number of threads	2, 3 or 4
Machine dimensions	width 287 mm X depth 268 mm X height 267 mm
Weight	16.6 LBS

### Especificaciones de la máquina

Artículo	Especificación
Velocidad de costura	1,300 r.p.m. (máxima)
Longitud de puntada (cantidad de avance)	1 – 5 mm (Promedio ordinario 3)
Relación de avance diferencial	1: 0.5 – 1: 2.25
Ancho de puntada de sobrehilado	3.5 mm o 5.7 mm (2 o 3 hilos) 5.7 mm (4 hilos)
Golpe de barra de agujas	26 mm
Subida del prensatelas	5 mm
Aguja	HA-1 SP #11 o #14
Numero de hilos	2, 3 o 4
Dimensión de la máquina	287 mm de ancho X 268 mm de profundidad X 267 mm de altura
Peso	16.6 LBS

### Caractéristiques de la machine

<i>Description</i>	<i>Caractéristique</i>
<i>Vitesse de couture</i>	<i>Maximum 1300 points-minute</i>
<i>Longueur du point (montant de l'entraînement)</i>	<i>1 à 5 mm (Surjet ordinaire 3)</i>
<i>Rapport d'entraînement différentiel</i>	<i>1: 0.5 à 1: 2.25</i>
<i>Largeur du point de surjet</i>	<i>3.5 mm ou 5.7 mm (2 ou 3 fils) 5.7 mm (4 fils)</i>
<i>Course de la barre à aiguille</i>	<i>26 mm</i>
<i>Levage du pied presseur</i>	<i>5 mm</i>
<i>Aiguilles</i>	<i>HA-1 SP n° 11 ou n° 14</i>
<i>Nombre de fils</i>	<i>2, 3 ou 4</i>
<i>Dimensions de la machine</i>	<i>largeur: 287 mm X profondeur: 268 mm X hauteur: 267 mm</i>
<i>Poids de la machine</i>	<i>16.6 lb</i>

## TABLE OF CONTENTS

### SECTION 1. KNOW YOUR MACHINE

Locate and identify the parts	8
Attaching the waste catcher	10
Storing the accessory holder	10
Standard accessories	10
Available accessories and attachments	12

### SECTION 2. PREPARE YOUR MACHINE FOR SEWING

Plug in the machine and switch on the power	14
Foot control use	14
How to turn handwheel	16
Opening and closing the side cover	16
Opening and closing the looper cover	16
The position of telescoping thread guide bar	18
Attaching the spool cap and net	18
Raising or lowering the presser foot	18
Threading the machine	20
• Threading the lower looper	22, 24, 26
• Threading the upper looper	28, 30
• Threading the needle on the right	32
• Threading the needle on the left	34
• Changing to two-thread serging	36

### SECTION 3. LEARN THE STITCHES

Starting to sew	38
Finishing to sew	38
Sewing continuously	38
How to use guide lines	38
Threading the machine (3-thread and 2-thread)	40
Thread and needle chart	42, 43
Adjustment of cutting width	44
Securing ends	46
Thread tension (4 threads)	48, 50
Thread tension (3 threads)	52
Thread tension (2 threads)	54
Adjustment of stitch length	56
Adjustment of differential feed ratio	56
Changing the needle	58
Adjustment of foot pressure	58
Removing the presser foot	60
Attaching the presser foot	60
To disengage the upper knife	60
To activate the upper knife	60
Adjustment of needle plate setting knob	62
Setting the lower looper pre-tension	
setting slider and changeable thread guide	64
Narrow hem	66
Rolled hem	68
Picot edge	70
Turning corners	72
• Outside corners	72
• Inside corners	74
Edging curves	74
Overedging	76
Overlocking	78
Elastic (for wide elastic band)	80
Elastic (for narrow elastic band)	82
Lace application	84
Decorative edge	86
Decorative flatlock	88
Blind hem	90
Pintuck	92
Attaching stretch waistband	94
Braiding	96
Attach sleeve	98
Flared skirt	100
Gathering	102

### SECTION 4. CARE FOR YOUR MACHINE

Replacing the upper knife	104
Cleaning upper knife area	104
Replacing the light bulb	106
Cleaning the feed dog	106
Oiling the machine	108

### SECTION 5. PERFORMANCE PROBLEMS CHART

What to do when	110
-----------------	-----

## CONTENIDO

### SECCION 1. CONOZCA LA MÁQUINA

Localice e identifique las piezas	9
Colocación del colector de recortes de desperdicio	11
Como guardar la caja de accesorios	11
Accesorios estándar	11
Accesorios y refacciones disponibles	13

### SECCION 2. PREPARE LA MÁQUINA PARA COSER

Enchufe la máquina y enciéndala	15
Utilización del pedal	15
Cómo girar el volante de mano	17
Apertura y cierre de la tapa lateral	17
Apertura y cierre de la tapa de los ojos-guía	17
Posición de la barra telescópica de los guía-hilos	19
Colocación de la tapa de carrete y la red	19
Subida o bajada del prensatelas	19
Enhebrado de la máquina	21
• Enhebrado del ojo-guía inferior	23, 25, 27
• Enhebrado del ojo-guía superior	29, 31
• Enhebrado de la aguja derecha	33
• Enhebrado de la aguja izquierda	35
• Cambio al surpunte de dos hilos	37

### SECCION 3. APRENDA LAS PUNTADAS

Para empezar a coser	39
Para terminar a coser	39
Costura continua	39
Cómo utilizar las líneas de guía	39
Enhebrado de la máquina (3 hilos y 2 hilos)	41
Cuadro de hilos y agujas	42, 43
Ajuste del ancho de corte	45
Cómo asegurar los extremos de la costura	47
Tensión del hilo (4 hilos)	49, 51
Tensión del hilo (3 hilos)	53
Tensión del hilo (2 hilos)	55
Ajuste de la longitud de puntada	57
Ajuste de la relación de avance diferencial	57
Cambio de la aguja	59
Ajuste de la presión del prensatelas	59
Extracción del prensatelas	61
Colocación del prensatelas	61
Para desactivar la cuchilla superior	61
Para activar la cuchilla superior	61
Ajuste del botón de posición de la placa de agujas	63
Ajuste de la corredera de ajuste de pretensión del ojo-guía y el guía-hilo cambiante	65
Doblado estrecho	67
Doblado enrollado	69
Borde de encaje	71
Doblado de esquinas	73
• Esquinas exteriores	73
• Esquinas interiores	75
Bordes en curvas	75
Sobrehilado	77
Remate en la parte de arriba de la costura	79
Elástico (para cinta elástica ancha)	81
Elástico (para cinta elástica estrecha)	83
Aplicación de encaje	85
Borde decorativo	87
Decoración plana	89
Doblado ciego	91
Pliegue pequeño	93
Colocación de una cinta elástica en la cintura	95
Trenzado	97
Colocación de mangas	99
Falda en campana	101
Fruncido	103

### SECCION 4. CUIDADO DE LA MÁQUINA

Cambio de la cuchilla superior	105
Limpieza del área de la cuchilla superior	105
Cambio de la bombilla	107
Limpieza del trinquete de avance	107
Engrase de la máquina	109

### SECCION 5. CUADRO DE PROBLEMAS DE FUNCIONAMIENTO

Qué hacer cuando	111
------------------	-----

## TABLE DES MATIÈRES

### **SECTION 1. CONNAISSEZ VOTRE MACHINE**

Identification des pièces .....	9
Installation du ramasse-chutes .....	11
Rangement du porte-accessoires .....	11
Présentation des accessoires .....	11
Accessoires disponibles .....	13

### **SECTION 2. PRÉPARATION DE LA MACHINE À COUDRE**

Branchement et mise sous tension de la machine .....	15
Pédale de vitesse .....	15
Comment tourner le volant .....	17
Ouverture ou fermeture du capot latéral .....	17
Ouverture ou fermeture du capot des boucleurs .....	17
Positionnement du support télescopique de guide-fils .....	19
Installation du capuchon et le filet .....	19
Levage et abaissement du pied-de-biche .....	19
Enfilage de la machine .....	21
• Enfilage du boucleur inférieur .....	23, 25, 27
• Enfilage du boucleur supérieur .....	29, 31
• Enfilage de l'aiguille, côté droit .....	33
• Enfilage de l'aiguille, côté gauche .....	35
• Changement du surjet à deux fils .....	37

### **SECTION 3. CONNAISSEZ LES POINTS**

Commencement d'une couture .....	39
Terminaison d'une couture .....	39
Couture continue .....	39
Utilisation des lignes-guides .....	39
Enfilage de la machine (3 fils et 2 fils) .....	41
Tableau des fils et des aiguilles .....	42, 43
Réglage de la largeur de coupe .....	45
Liaison des bouts de couture .....	47
Tension du fil (4 fils) .....	49, 51
Tension du fil (3 fils) .....	53
Tension du fil (2 fils) .....	55
Réglage de la longueur du point .....	57
Réglage de l'entraînement différentiel .....	57
Changement des aiguilles .....	59
Réglage de la pression du pied-de-biche .....	59
Réglage du pied-de-biche .....	61
Attachement du pied-de-biche .....	61
Immobilisation du couteau supérieur .....	61
Activation du couteau supérieur .....	61
Bouton de réglage de la plaque d'aiguille .....	63
Réglage du dispositif de glissement. Réglage du pre-tension du pied-de-biche inférieur et du guide-fil changeant .....	65
Ourllet étroit .....	67
Ourllet roulé .....	69
Bordure à picots .....	71
Les coins .....	73
• Coins extérieurs .....	73
• Coins intérieurs .....	75
Surjet des courbes .....	75
Surjeteuse .....	77
Point de surfil .....	79
Élastique (large bande élastique) .....	81
Élastique (étroite bande élastique) .....	83
Dentelle .....	85
Bordure décorative .....	87
Piqûre plate décorative .....	89
Ourllet invisible .....	91
Nervures .....	93
Pose d'une ceinture montée élastique .....	95
Soutache .....	97
Manche montée .....	99
Jupe évasée .....	101
Fronces .....	103

### **SECTION 4. ENTRETIEN DE LA MACHINE**

Changement du couteau supérieur .....	105
Nettoyage du couteau supérieur .....	105
Remplacement de l'ampoule .....	107
Nettoyage des griffes .....	107
Huilage de la machine .....	109

### **SECTION 5. CONSEILS EN CAS DE DIFFICULTÉS**

Quoi faire et quand .....	112
---------------------------	-----

# SECTION 1. KNOW YOUR MACHINE

## Locate and identify the parts

- ① Lower looper thread tension dial
- ② Upper looper thread tension dial
- ③ Right needle thread tension dial
- ④ Pressure adjusting screw
- ⑤ Left needle thread tension dial
- ⑥ Face plate
- ⑦ Presser foot
- ⑧ Needle plate
- ⑨ Side cover
- ⑩ Looper cover
- ⑪ Lower looper pre-tension setting slider
- ⑫ Stitch length dial
- ⑬ Differential feed dial
- ⑭ Plug connector
- ⑮ Power switch
- ⑯ Handwheel
- ⑰ Telescoping thread guide bar
- ⑱ Thread guide
- ⑲ Spool pin
- ⑳ Spool holder
- ㉑ Spool stand
- ㉒ Presser foot lifter
- ㉓ Nomenclature plate
- ㉔ Upper knife
- ㉕ Upper knife release knob
- ㉖ Cutting width adjusting dial
- ㉗ Needle plate setting knob
- ㉘ Lower knife
- ㉙ Upper looper
- ㉚ Lower looper
- ㉛ Foot control

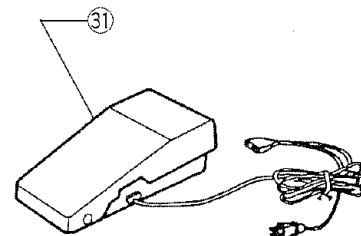
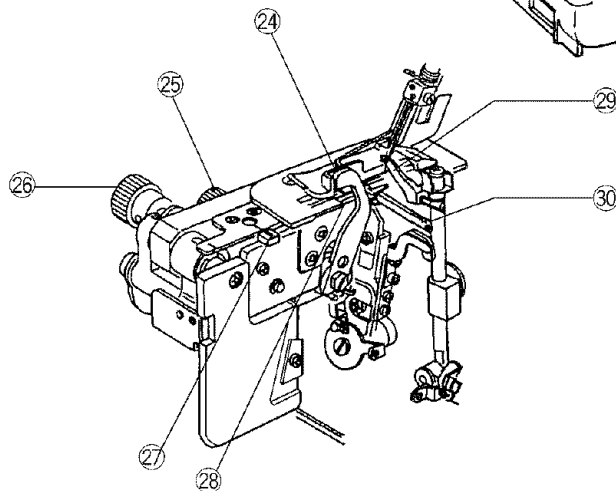
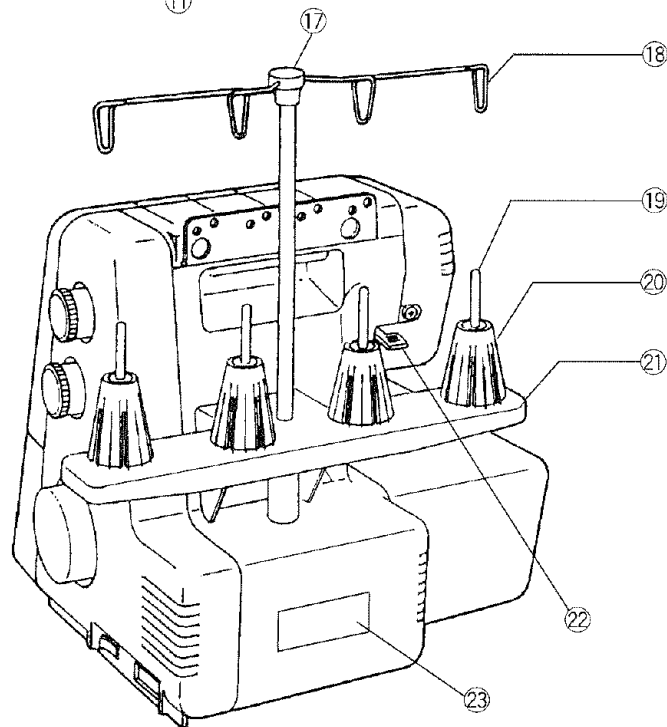
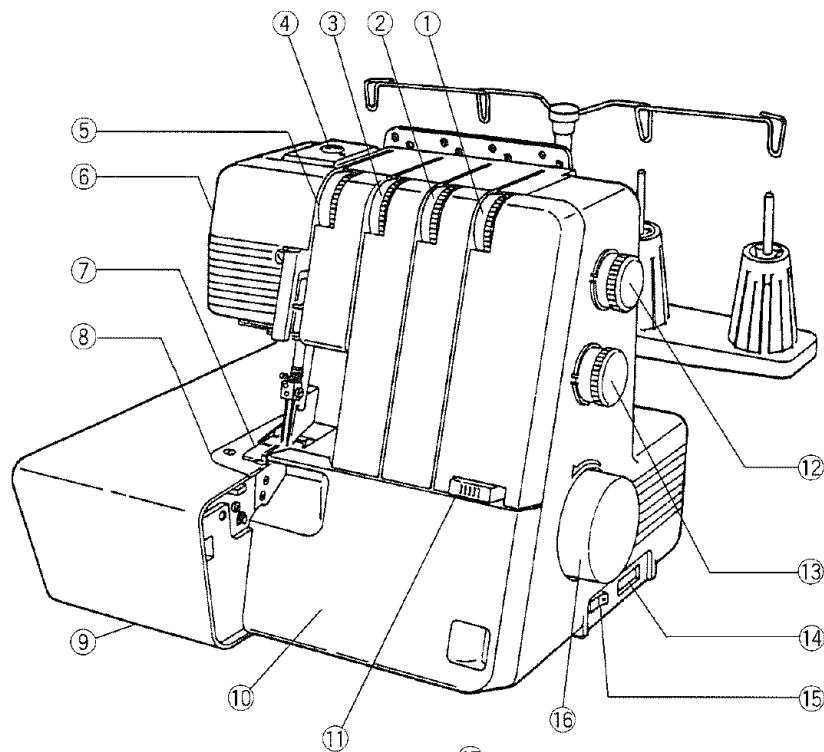

## SECCION 1. CONOZCA LA MÁQUINA

### Localice e identifique las piezas

- ① Selector de tensión del hilo del ojo-guía inferior
- ② Selector de tensión del hilo del ojo-guía superior
- ③ Selector de tensión del hilo de la aguja derecha
- ④ Tornillo de ajuste de presión
- ⑤ Selector de tensión del hilo de la aguja izquierda
- ⑥ Tapa frontal
- ⑦ Prensatelas
- ⑧ Placa de agujas
- ⑨ Tapa lateral
- ⑩ Tapa de los ojos-guía
- ⑪ Corredera de ajuste de pretensión del ojo-guía inferior
- ⑫ Selector de longitud de puntada
- ⑬ Selector de avance diferencial
- ⑭ Conector para el enchufe
- ⑮ Interruptor de encendido
- ⑯ Volante de mano
- ⑰ Barra telescópica de los guía-hilos
- ⑱ Guía-hilo
- ⑲ Portacarretes
- ⑳ Soporte de carrete
- ㉑ Base para carretes
- ㉒ Palanca elevadora del prensatelas
- ㉓ Placa de identificación
- ㉔ Cuchilla superior
- ㉕ Botón giratorio de liberación de la cuchilla superior
- ㉖ Selector de ajuste del ancho de corte
- ㉗ Botón de posición de la placa de agujas
- ㉘ Cuchilla inferior
- ㉙ Ojo-guía superior
- ㉚ Ojo-guía inferior
- ㉛ Pedal

## SECTION 1. CONNAISSEZ VOTRE MACHINE

### Identification des pièces

- ① *Cadran de tension du fil du boucleur inférieur*
- ② *Cadran de tension du fil du boucleur supérieur*
- ③ *Cadran de tension du fil de l'aiguille droite*
- ④ *Vis de réglage de pression du pied*
- ⑤ *Cadran de tension du fil de l'aiguille gauche*
- ⑥ *Capot frontal*
- ⑦ *Pied-de-biche*
- ⑧ *Plaque à aiguille*
- ⑨ *Capot latéral*
- ⑩ *Capot des boucleurs*
- ⑪ *Dispositif de glissement de pretension du boucleur inférieur*
- ⑫ *Cadran de longueur du point*
- ⑬ *Cadran d'entraînement différentiel*
- ⑭ *Logement de fiche*
- ⑮ *Interrupteur éclairage et moteur*
- ⑯ *Volant à main*
- ⑰ *Support télescopique de guide-fils*
- ⑱ *Guide-fil*
- ⑲ *Broche à bobine*
- ⑳ *Porte-bobine*
- ㉑ *Support des porte-bobines*
- ㉒ *Pressoir d'élévation du pied*
- ㉓ *Plaque signalétique*
- ㉔ *Couteau supérieur*
- ㉕ *Bouton déclencheur du couteau supérieur*
- ㉖ *Cadran de réglage de la largeur de coupe*
- ㉗ *Bouton de réglage de la plaque d'aiguille*
- ㉘ *Couteau inférieur*
- ㉙ *Boucleur supérieur*
- ㉚ *Boucleur inférieur*
- ㉛ *Pédale de vitesse*

## Attaching the waste catcher

- ① Waste catcher

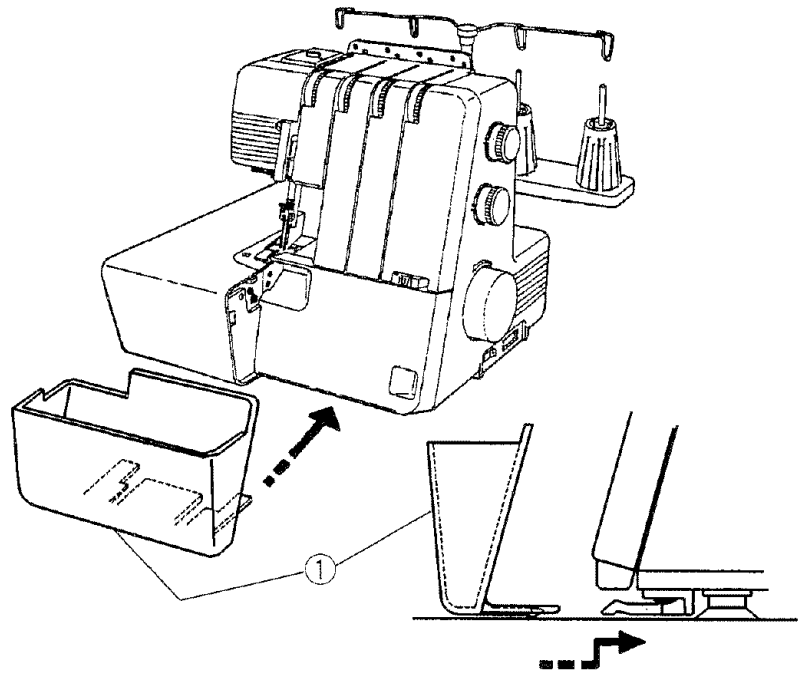

## Storing the accessory holder

Insert the accessory holder into the waste catcher.

- ② Waste catcher
- ③ Accessory holder

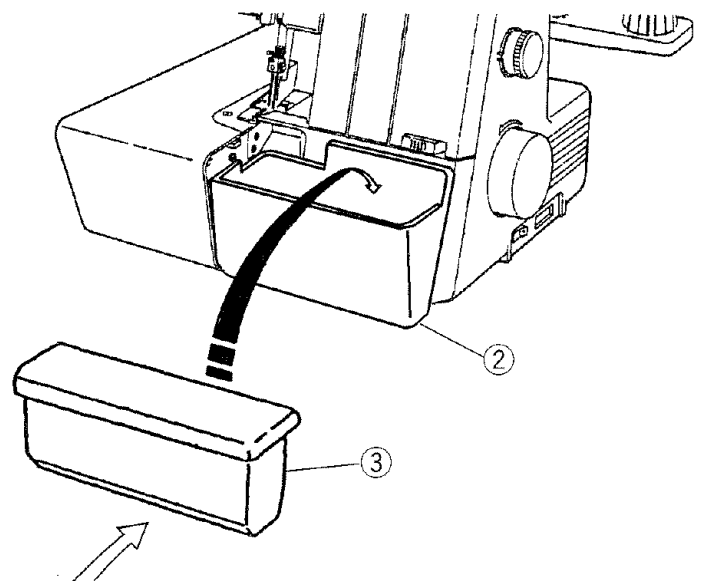

## Standard accessories

- ④ Screwdrivers
- ⑤ Tweezers
- ⑥ Nets
- ⑦ Set of needles
- ⑧ Spool caps
- ⑨ Lint brush
- ⑩ Needle threader
- ⑪ Spreader

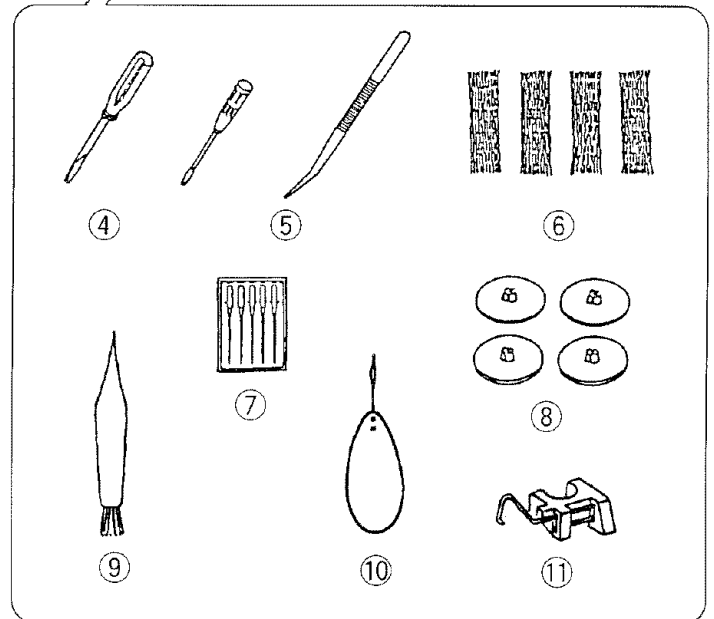

## Colocación del colector de recortes de desperdicio

- ① Colector de recortes

## *Installation du ramasse-chutes*

- ① *Ramasse-chutes*

## Cómo guardar la caja de accesorios

Introduzca la caja de accesorios en el colector de recortes.

- ② Colector de recortes
- ③ Caja de accesorios

## *Rangement du porte-accessoires*

*Insérez le porte-accessoires dans le ramasse-chutes.*

- ② *Ramasse-chutes*
- ③ *Porte-accessoires*

## Accesorios estándar

- ④ Destornilladores
- ⑤ Pinzas
- ⑥ Redes
- ⑦ Juego de agujas
- ⑧ Tapas de carrete
- ⑨ Cepillo para pelusa
- ⑩ Enhebrador de aguja
- ⑪ Máquina extendedora

## *Présentation des accessoires*

- ④ *Tourne-vis*
- ⑤ *Brucelles*
- ⑥ *Filets*
- ⑦ *Jeu d'aiguilles*
- ⑧ *Capuchons*
- ⑨ *Brosse à charpie*
- ⑩ *Enfile-aiguille*
- ⑪ *Épandeuse*

## Available accessories and attachments

All parts listed herein may be ordered from any Sears store or service center.

WHEN ORDERING REPAIR PARTS, ALWAYS GIVE THE FOLLOWING INFORMATION:

1. PART NUMBER
2. PART DESCRIPTION
3. MODEL NUMBER
4. NAME OF ITEM

If the parts you need are not stocked locally, your order will be electronically transmitted to a Sears Repair Parts Distribution Center for expedited handling.

Ref. No.	Part No.	Description
1	784810002	Screw driver (large)
2	647803004	Screw driver (small)
3	624801001	Tweezers
4	822020503	Spool cap
5	784805004	Needle threader
6	784860100	Needle set
7	624806006	Net
8	802424004	Lint brush
9	000009803	Light bulb
10	784045020	Upper knife
11	*784809008	Spanner
12	784223105	Spool holder
13	*741814003	Oil
14	788618000	Spreader
15	*200209100	Blind stitch foot
16	*200211105	Taping foot with tape reel
17	*200212106	Cording foot (1)
18	*200213107	Cording foot (2)
19	*200228105	Pearl sewing attachment
20	*200230100	Gathering attachment
21	*200231101	Elastic attachment
22	*200229106	Cloth guide
23	*200232102	1/8" piping foot
23	*200233103	3/16" piping foot

\* These items are not furnished with the machine, but may be ordered per instructions above.

For the repair or replacement parts you need delivered directly to your home.

Call 7 am - 7 pm, 7 days a week.

**1-800-366-PART**  
(1-800-366-7278)

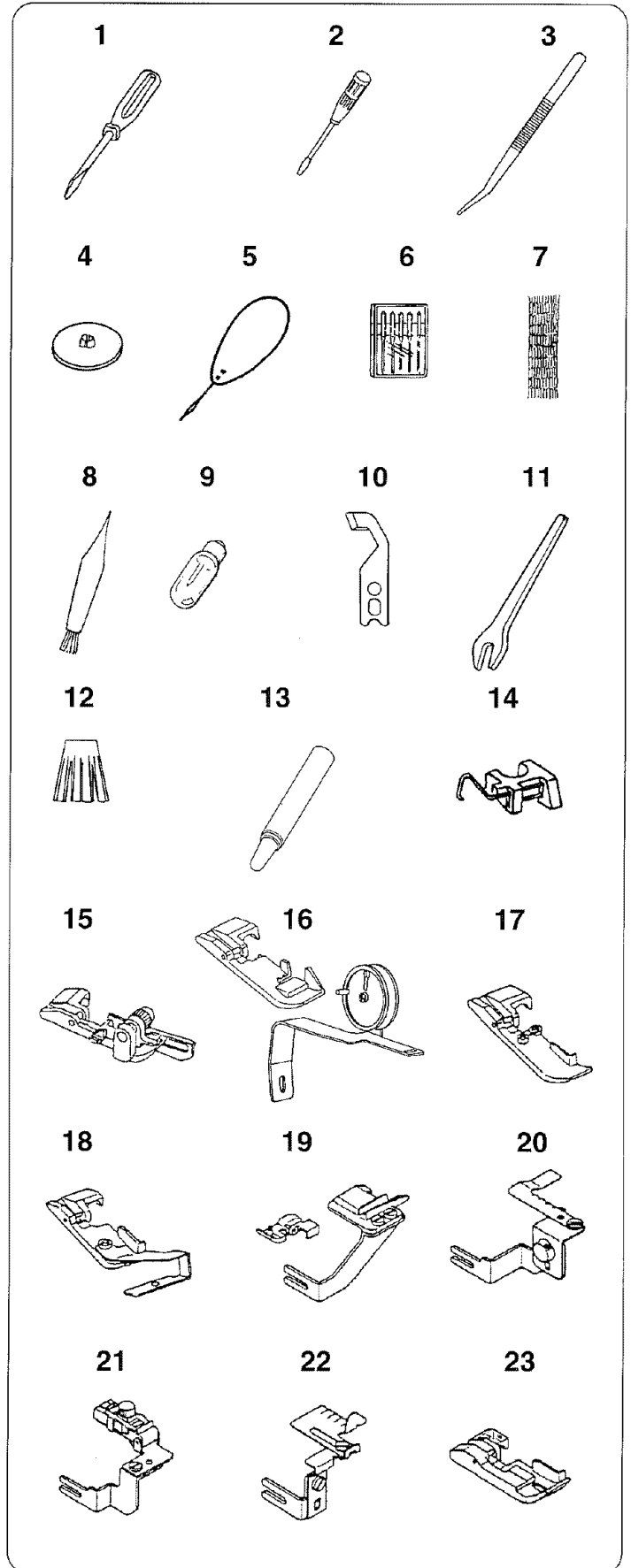

## Accesorios y refacciones disponibles

Todas las piezas que figuran aquí se pueden comprar pidiéndolas a cualquier tienda o centro de servicio Sears.

AL PEDIR REPUESTOS, DE SIEMPRE LA SIGUIENTE INFORMACIÓN:

1. NUMERO DE PIEZA
2. DESCRIPCIÓN DE LA PIEZA
3. NUMERO DE MODELO
4. NOMBRE DEL ARTICULO

Si las piezas que necesita no se encuentran en existencias localmente, su pedido se transmitirá electrónicamente a un Centro de Distribución de Repuestos Sears para ser procesado inmediatamente.

Referencia	No. de pieza	Descripción
1	784810002	Destornillador (grande)
2	647803004	Destornillador (pequeño)
3	624801001	Pinzas
4	822020503	Tapa de carrete
5	784805004	Enhebrador de aguja
6	784860100	Juego de agujas
7	624806006	Red
8	802424004	Cepillo para pelusa
9	000009803	Bombilla
10	784045020	Cuchilla superior
11	*784809008	Llave de tuerca
12	784223105	Soporte de carrete
13	*741814003	Aceite
14	788618000	Máquina extendedora
15	*200209100	Pie para puntadas invisibles
16	*200211105	Pie para cinta con carrete de cinta
17	*200212106	Pie del cordón (1)
18	*200213107	Pie del cordón (2)
19	*200228105	Accesorio de costura perla
20	*200230100	Accesorio de fruncido
21	*200231101	Accesorio elástico
22	*200229106	Guiatelas
23	*200232102	1/8" pie de ribete
23	*200233103	3/16" pie de ribete

\* Estos artículos no se suministran con la máquina, pero se pueden pedir siguiendo las instrucciones anteriores.

## Accessoires disponibles

Toutes ces pièces peuvent être commandées dans un magasin Sears.

JOIGNEZ TOUJOURS À VOTRE COMMANDE LES RENSEIGNEMENTS SUIVANTS:

1. LE NUMÉRO DE PIÈCE
2. LA DÉSIGNATION DE LA PIÈCE
3. LE NUMÉRO DE MODÈLE
4. LE NOM DE LA MACHINE

Si des pièces ne sont pas disponibles sur place, votre commande sera transmise électroniquement à notre dépôt central des pièces de rechange.

Repère	N° de pièce	Désignation
1	784810002	Gros tournevis
2	647803004	Petit tournevis
3	624801001	Brucelles
4	822020503	Capuchon
5	784805004	Enfile-aguille
6	784860100	Jeu d'aiguilles
7	624806006	Filets
8	802424004	Brosse à charpie
9	000009803	Ampoule électrique
10	784045020	Couteau supérieur
11	*784809008	Clef
12	784223105	Porte-bobine
13	*741814003	Huile
14	788618000	Épandeuse
15	*200209100	Pied ourlet invisible
16	*200211105	Access pied pr bade
17	*200212106	Pied-guide cordonnet (1)
18	*200213107	Pied-guide cordonnet (2)
19	*200228105	Accessoire de couture perle
20	*200230100	Accessoire de fronceur
21	*200231101	Accessoire pour élastique
22	*200229106	Guide-tissu
23	*200232102	1/8" pied ganseur
23	*200233103	3/16" pied ganseur

\* Ces articles ne sont pas fournis avec la machine, mais peuvent être commandés comme indiqué au haut de la page.

Para ordenar piezas con entrega a domicilio-1-800-659-7084

## SECTION 2. PREPARE YOUR MACHINE FOR SEWING

### Plug in the machine and switch on the power

NOTE: Before inserting the plug into your machine, be sure the power switch is OFF.

- ◆ Insert the machine plug into the three-prong plug connector, as shown. It will only fit one way.
- ◆ Insert the power supply plug into the wall outlet.

- ① Power supply plug
- ② Power supply
- ③ Plug connector
- ④ Power switch
- ⑤ Machine plug

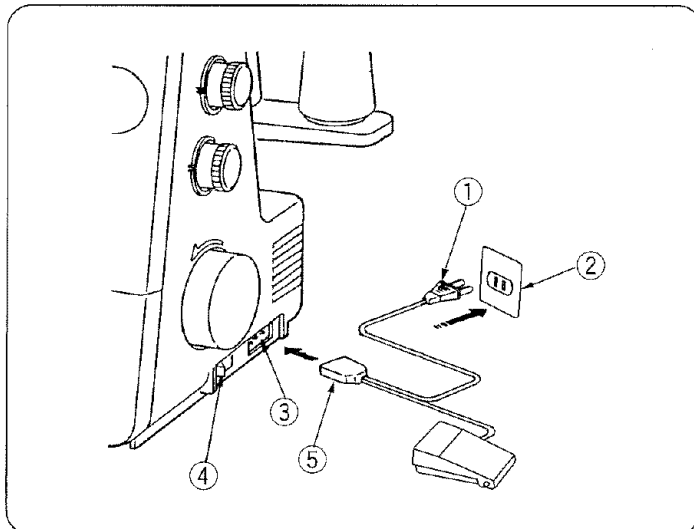

- ◆ Push the power switch to turn on the power and sewing light.

#### SAFETY FEATURE:

Your machine will not operate unless the power switch is turned on. If you are interrupted or stop sewing, turn off the power switch to prevent injury to children.

- ⑥ Power switch

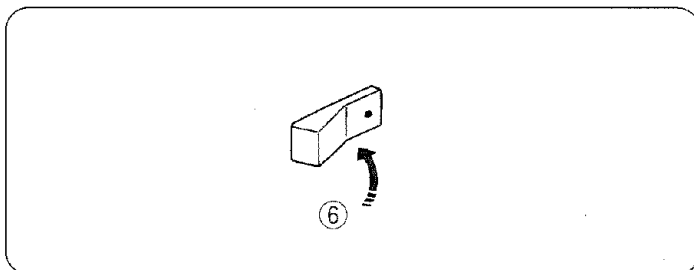

### Foot control use

The foot control regulates the speed at which you sew.

To increase speed, gently press down with the ball of your foot.

To decrease speed, release your foot pressure slightly.

NOTE: The foot control is sensitive and will increase or decrease your sewing speed immediately.

Practice on a scrap of fabric to regulate your sewing speed to your taste and needs.

- ⑦ Foot control

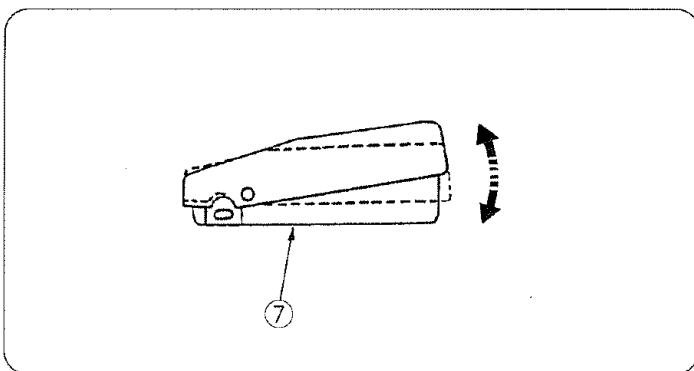

#### OPERATING INSTRUCTIONS:

“For appliances with a polarized plug (one blade wider than the other).

To reduce the risk of electric shock, this plug is intended to fit in a polarized outlet only one way. If the plug does not fit fully in the outlet, reverse the plug. If it still does not fit, contact a qualified electrician to install the proper outlet. Do not modify the plug in any way.”

“Foot Controller Model YC-482P for use with Sewing Machine Model 385. 16644xxx

xxx-represents numbers 000 through 999

## SECCION 2. PREPARE LA MÁQUINA PARA COSER

## SECTION 2. PRÉPARATION DE LA MACHINE À COUDRE

### Enchufe la máquina y enciéndala

NOTA: Antes de introducir el enchufe en la máquina, asegúrese de que el interruptor de encendido esté en la posición de apagado (“OFF”).

- ◆ Introduzca el enchufe de la máquina en el conector para el enchufe con tres terminales, tal como se muestra en la ilustración. Sólo entrará de una manera.
- ◆ Introduzca el enchufe para la fuente de energía en el tomacorriente de la pared.

- ① Enchufe para la fuente de energía
- ② Fuente de energía
- ③ Conector para el enchufe
- ④ Interruptor de encendido
- ⑤ Enchufe de la máquina

- ◆ Oprima el interruptor de encendido para encender la máquina y la luz de coser.

#### DISPOSITIVO DE SEGURIDAD:

La máquina no funcionará a menos que el interruptor de encendido esté en la posición de encendido. Si alguien le interrumpe o si usted deja de coser, apague el interruptor de encendido para evitar lesiones a los niños.

- ⑥ Interruptor de encendido

### Utilización del pedal

El pedal controla la velocidad a la que se cose. Para aumentar la velocidad, ejerza presión sobre el pedal suavemente con la parte delantera de la planta del pie. Para disminuir la velocidad, reduzca ligeramente la presión que ejerce con el pie.

NOTA: El pedal es muy sensible y aumentará o disminuirá la velocidad de costura inmediatamente. Practique en un retazo de tela para regular la velocidad de costura a su gusto y necesidades.

- ⑦ Pedal

### Branchement et mise sous tension de la machine

REMARQUE: Avant de brancher le cordon électrique à la prise de courant, assurez-vous que l'interrupteur est sur la position “OFF”.

- ◆ Introduisez la fiche de pédale dans la fiche à trois broches encastrée, en la tournant dans le bon sens.
- ◆ Branchez le cordon dans la prise de courant.

- ① Cordon électrique
- ② Prise de courant
- ③ Fiche encastrée
- ④ Interrupteur
- ⑤ Fiche de pédale

- ◆ Appuyez sur l'interrupteur d'alimentation pour mettre la machine sous tension et pour faire allumer l'ampoule.

#### MESURE DE SÉCURITÉ:

Votre machine ne peut pas marcher Si l'éclairage n'est pas allumé. Si vous devez interrompre votre couture, éteignez l'éclairage de la machine pour empêcher la mise en marche par les enfants.

- ⑥ Interrupteur

### Pédale de vitesse

La pédale de vitesse permet de piquer plus ou moins vite par une simple pression du pied.

Pour augmenter la vitesse, abaissez progressivement la pédale avec l'avant du pied.

Pour diminuer la vitesse, réduisez la pression en relevant légèrement le pied.

REMARQUE: La pédale de vitesse est sensible et augmentera ou diminuera la vitesse aussitôt que vous faites varier la pression. Faites un essai pour voir la vitesse qui convient le mieux pour l'étoffe travaillée.

- ⑦ Pédale de vitesse

## How to turn handwheel

Always turn handwheel toward you.

① Handwheel

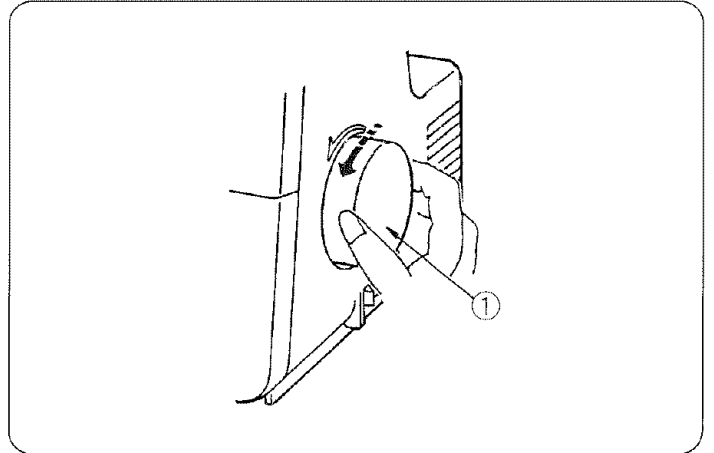

## Opening and closing the side cover

To open:

Push the side cover to the left.

To close:

Push the side cover to the right and slightly toward the machine body.

① Side cover

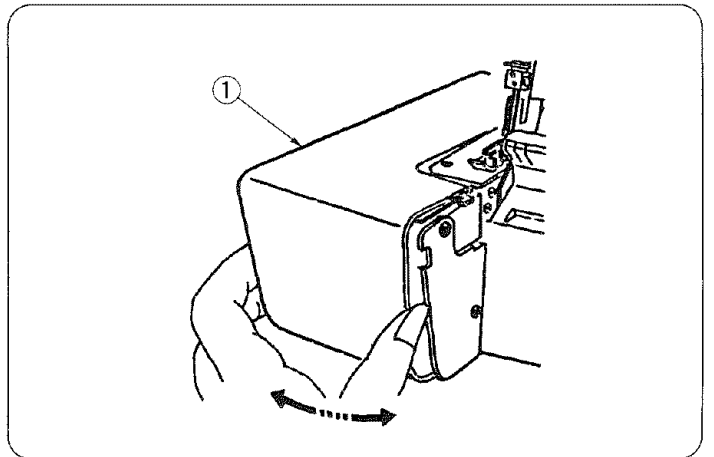

## Opening and closing the looper cover

To open:

While pushing with the thumb to the right as far as it will go, pull looper cover toward you.

To close:

Lift looper cover and push against the machine. The looper cover snaps into position automatically.

① Looper cover

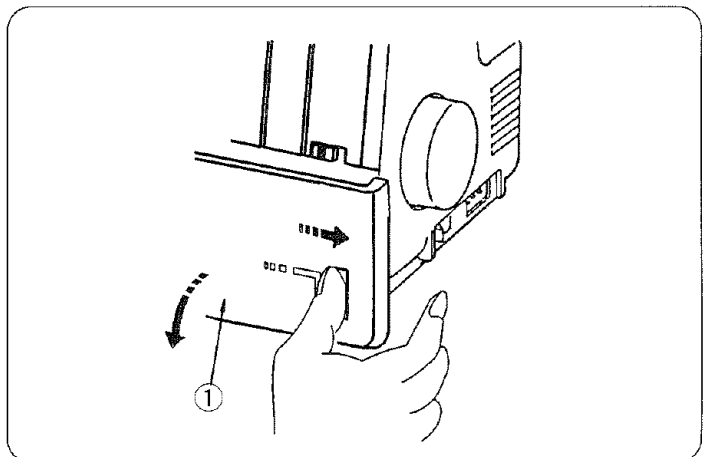

## **For your safety:**

Always close both the side and looper covers when the machine is in use.

## **Como girar el volante de mano**

Gire siempre el volante de mano hacia usted.

① Volante de mano

## ***Comment tourner le volant***

*Tournez la volant toujours vers vous.*

① *Volant à main*

## **Apertura y cierre de la tapa lateral**

Para abrirla:

Empuje la tapa lateral hacia la izquierda.

Para cerrarla:

Empuje la tapa lateral hacia la derecha y ligeramente hacia el cuerpo de la máquina.

① Tapa lateral

## ***Ouverture ou fermeture du capot latéral***

*Pour ouvrir:*

*Poussez le capot latéral vers la gauche.*

*Pour fermer:*

*Poussez le capot latéral vers la droite et ensuite vers la machine.*

① *Capot latéral*

## **Apertura y cierre de la tapa de los ojos-guía**

Para abrirla:

A la vez que la empuja con el dedo pulgar hacia la derecha hasta donde se pueda, tire de la tapa de los ojos-guía hacia usted.

Para cerrarla:

Suba la tapa de los ojos-guía y empújela contra la máquina. La tapa de los ojos-guía se acoplará en su sitio con un chasquido automáticamente.

① Tapa de los ojos-guía

## ***Ouverture ou fermeture du capot des boucleurs***

*Pour ouvrir:*

*Poussez-le avec le pouce le plus droit possible tout en tirant le couvercle du boucleur vers vous.*

*Pour fermer:*

*Soulevez le capot des boucleurs et poussez-le vers la machine, il s'enclenchera automatiquement.*

① *Capot des boucleurs*

## **Para su propia seguridad:**

Cierre siempre la tapa lateral y la tapa de los ojos-guía cuando se esté utilizando la máquina.

## ***Pour votre sécurité:***

*Toujours fermer les 2 capots lorsque la machine est en marche.*

## The position of telescoping thread guide bar

- ◆ Pull the telescoping thread guide bar up as far as it will go.
- ◆ Turn the thread guide bar until it clicks into position. Thread guides should stop directly above the spool pins.

- ① Thread guide
- ② Telescoping thread guide bar
- ③ Stoppers
- ④ Spool pin

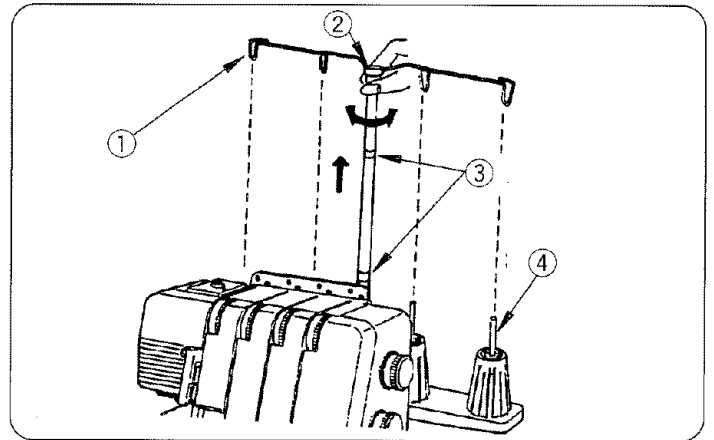

## Attaching the spool cap and net

- ◆ When you use a small thread spool, remove the spool holder from the spool pin. Then place the spool with its slit side up, and put spool cap on top.

- ① Spool holder
- ② Spool cap
- ③ Slit
- ④ Spool pin

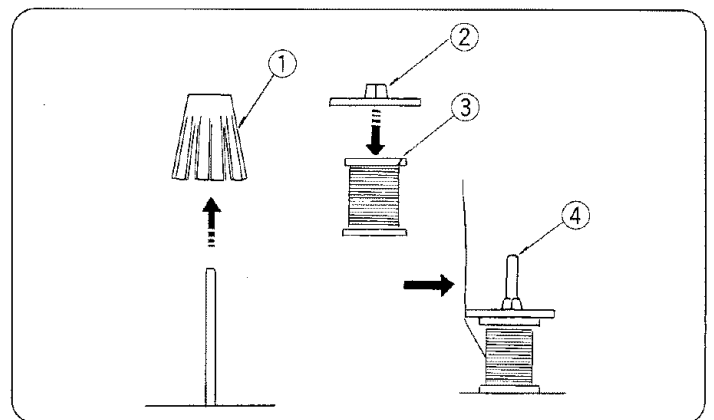

- ◆ If the thread slips down from the spool during threading and/or sewing, put a net on the spool as illustrated to prevent jamming. The nets are supplied with the machine.

- ⑤ Spool pin
- ⑥ Net

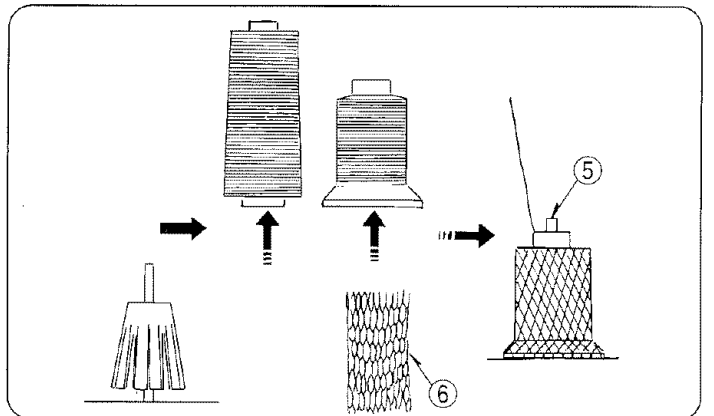

## Raising or lowering the presser foot

By raising or lowering the presser foot lifter, the presser foot goes up and down.

- \* While in operation, keep the presser foot lowered except for threading the machine or test running without thread.

NOTE: Thread tension will be released when the presser foot lifter is raised.

- ① Presser foot lifter
- ② Presser foot

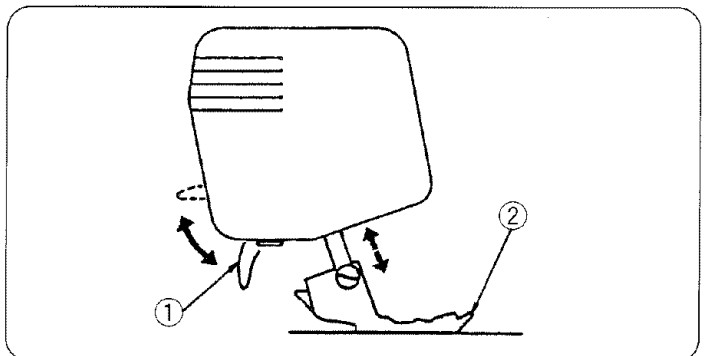

## Posición de la barra telescópica de los guía-hilos

- ◆ Suba la barra telescópica de los guía-hilos hasta donde se pueda.
- ◆ Gire la barra de los guía-hilos hasta que se acople en su sitio con un chasquido. Los guía-hilos deben quedar directamente sobre los portacarretes.

- ① Guía -hilo
- ② Barra telescópica de los guía-hilos
- ③ Topes
- ④ Portacarretes

## Colocación de la tapa de carrete y la red

- ◆ Cuando utilice un carrete de hilo pequeño, saque del portacarretes el soporte del carrete. Luego, coloque el carrete con el lado de la ranura hacia arriba y ponga encima la tapa de carrete.

- ① Soporte del carrete
- ② Tapa de carrete
- ③ Ranura
- ④ Portacarretes

- ◆ Si el hilo se desliza hacia abajo respecto al carrete durante el enhebrado o al coser, ponga una red alrededor del carrete, tal como se ilustra, para evitar enredos. Las redes se suministran con la máquina.

- ⑤ Portacarretes
- ⑥ Red

## Subida o bajada del prensatelas

Al subir o bajar el elevador del pie prensatelas, el pie sube o baja respectivamente.

- \* Mientras la máquina se encuentre funcionando, mantenga el prensatelas bajado excepto para probar puntadas, enhebrar la máquina.

NOTA: La tensión del hilo se relajará si se sube el prensatelas.

- ① Elevador del prensatelas
- ② Pie prensatelas

## Positionnement du support télescopique de guide-fils

- ◆ Allongez le support de guide-fils à son maximum.
- ◆ Tournez la barre du guide-fil jusqu'à ce qu'il entre en position.  
*Le guide-fil doit être arrêté directement au dessus des broches à bobines.*

- ① Guide-fil
- ② Support des guide-fils
- ③ Arrêt
- ④ Broche à bobine

## Installation du capuchon et le filet

- ◆ Quand vous utilisez un fil, enlevez le capuchon de la broche à bobine.  
*Maintenant, placez la bobine de fil avec la fente vers le haut et replacez le capuchon sur la broche à bobine.*

- ① Couvre bobine
- ② Chapeau
- ③ Filet
- ④ Broche à bobines

- ◆ Si le fil ne peut se dérouler pendant l'enfilage ou la couture, placez le filet autour de la bobine pour empêcher les blocages ou la casse du fil. Les filets sont inclus dans la boîte d'accessoires.

- ⑤ Broche à bobine
- ⑥ Fente

## Levage et abaissement du pied-de-biche

En levant ou abaissant le levier releveur du pied-de-biche, le pied-de-biche monte et descend respectivement.

- \* Quand la machine est en marche, gardez le pied-de-biche abaissé, sauf pour vérifier les points, enfiler la machine, coudre dans des tissus épais ou enlever le pied -de-biche.

La tension du fil se maintiendra même si le pied-de-biche est relevé.

- ① Releveur du pied-de-biche
- ② Pied-de-biche

## Threading the machine

For your convenience, your Kenmore overlock has been pre-threaded. To prepare to sew with your choice of threads, follow these simple instructions:

- ◆ Make sure unit is unplugged at the wall outlet and/or machine.
- ◆ Raise telescoping thread guide bar.
- ◆ Place spool cones on spool holders.
- ◆ Tie farthest cone on the right to green, 2nd from right to red, 3rd from right to blue and remaining spool on left to yellow.
- ◆ Raise presser foot.
- ◆ Turn handwheel away from you once or twice until needles are in the full up position. This releases threads.
- ◆ Pull all threads out until either the yellow or blue thread approaches the needle eye.
- ◆ Cut out needle thread knot and pull additional thread to thread needle.
- ◆ Pull threads until the remaining thread is close to the other needle eye.
- ◆ Thread needles.
- ◆ Pull threads until the knots have gone through the upper and lower looper.
- ◆ All threads should be under the presser foot and pulled to the back.
- ◆ Lower presser foot and turn handwheel toward you to chain off 3 or 4 stitches.
- ◆ Plug unit in wall outlet and machine and turn power switch on.
- ◆ You are ready to serge.

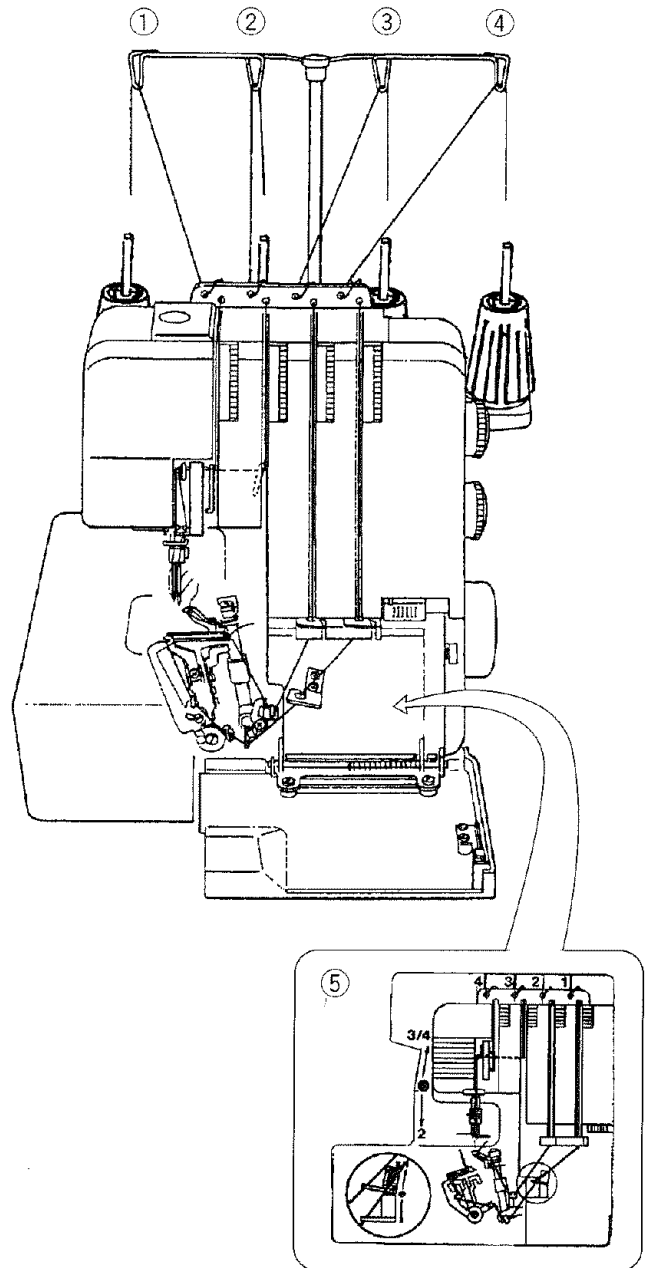

- ① Yellow
- ② Blue
- ③ Red
- ④ Green
- ⑤ Threading chart  
(Located behind looper cover)

When first threading the machine, or rethreading after a break, please do the following:

- ◆ Turn the hand wheel toward you until the needles are in the full up position, and pull out about 10 cm (4") of thread from the tip of the upper looper.
- ◆ Pull out 10 cm (4") of thread from the tip of the lower looper.
- ◆ Pull out 10 cm (4") of needle thread and draw it toward the back of the machine under the presser foot. Now, lower the presser foot and sew.

- ① Upper looper thread
- ② Needle threads
- ③ Lower looper thread

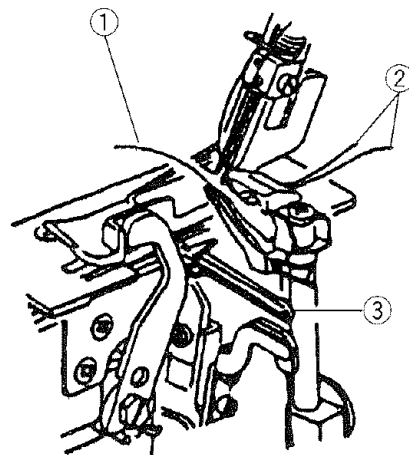

## Enhebrado de la máquina

Para su comodidad, la máquina de "overlock" Kenmore ha sido preenhebrada. Al fin de prepararse para coser con la selección de hilos que usted desee, siga estas instrucciones sencillas:

- ◆ Asegúrese de que la unidad está desenchufada del tomacorriente de la pared o la máquina.
- ◆ Suba la barra telescópica de los guía-hilos.
- ◆ Coloque los conos de hilo en los soportes de carrete.
- ◆ Ate el cono que se encuentra mas a la derecha a verde, el segundo por la derecha a rojo, el tercero por la derecha a azul y el carrete restante, que se encuentra a la izquierda, a amarillo.
- ◆ Suba el prensatelas
- ◆ Gire el volante de mano alejándose de usted una o dos veces, hasta que las agujas se encuentren en la posición completamente abierta. Esto suelta los hilos.
- ◆ Tire de todos los hilos hacia afuera hasta que el hilo amarillo o el azul se acerque al ojo de aguja.
- ◆ Corte el nudo del hilo de la aguja y tire de más hilo para enhebrar la aguja.
- ◆ Tire del hilo hasta que el resto del hilo esté cerca del otro ojo de aguja.
- ◆ Enhebre la aguja.
- ◆ Tire del hilo hasta que los nudos hayan pasado a través del ojo-guía superior y el ojo-guía inferior.
- ◆ Todos los hilos deben estar bajo el prensatelas y estirados hacia atrás.
- ◆ Baje el prensatelas y gire el volante de mano hacia usted para encadenar 3 ó 4 puntadas.
- ◆ Enchufe la unidad en el tomacorriente de la pared y en la máquina y encienda el interruptor de encendido.
- ◆ Ahora, la máquina está lista para coser.

- ① Amarillo
- ② Azul
- ③ Rojo
- ④ Verde
- ⑤ Diagrama de enhebrado  
(Ubicado detrás de la tapa de los ojos-guía)

\* Al enhebrar la máquina primero, o enhebrarla de nuevo después de un rato, sírvase efectuar lo siguiente:

- ◆ Haga girar el volante de mano hacia Vd. hasta que las agujas se encuentren en la posición enteramente superior, y tire de unos 10 cm (4") del hilo desde la punta del ojo-guía superior.
- ◆ Tire de 10 cm (4") del hilo desde la punta del ojo-guía inferior.
- ◆ Tire de 10 cm (4") del hilo de la aguja y tírelo hacia la parte posterior de la máquina debajo del prensatelas. Entonces, baje el prensatelas y cosa.

- ① Hilo del ojo-guía superior
- ② Hilos de la aguja
- ③ Hilo del ojo-guía inferior

## Enfilage de la machine

*Votre surjeteuse Kenmore vous est livrée préenfilée. Avant de commencer à coudre, procédez simplement comme suit:*

- ◆ *Assurez-vous que la machine est débranchée.*
- ◆ *Élevez le support télescopique de guide-fils.*
- ◆ *Placez les bobines sur les porte-bobines.*
- ◆ *Passez le fil de la bobine de droite dans le guide-fil 1. (vert), celui de la bobine suivante dans le guide-fil 2. (rouge), celui de la troisième bobine dans le guide-fil 3. (bleu) et celui de la bobine de gauche dans le guide-fil 4. (jaune). Nouez chaque fil.*
- ◆ *Relevez le pied-de-biche.*
- ◆ *Tournez le volant vers l'arrière de la machine une fois ou deux jusqu'à ce que les aiguilles soient complètement remontées afin de détendre le fil.*
- ◆ *Tirez tous les fils jusqu'à ce que le fil jaune ou le fil bleu se trouve au niveau du chas de l'aiguille.*
- ◆ *Coupez le noeud du fil d'aiguille et tirez suffisamment du fil pour enfiler l'aiguille.*
- ◆ *Tirez les fils jusqu'à ce que le fil restant soit près du chas de l'autre aiguille.*
- ◆ *Enfilez l'aiguille.*
- ◆ *Tirez le fil pour faire passer les noeuds dans les boucleurs supérieur et inférieur.*
- ◆ *Tous les fils doivent se trouver sous le pied-de-biche et être tirés vers l'arrière.*
- ◆ *Abaissez le pied-de-biche et tournez le volant vers vous pour faire une chaînette de 3 ou 4 points.*
- ◆ *Branchez la machine et mettez-la sous tension.*
- ◆ *Votre machine est maintenant prête*

- ① Jaune
- ② Bleu
- ③ Rouge
- ④ Vert
- ⑤ Tableau d'enfilage  
(Place sous le capot des boucleurs)

\* *Au premier enfilage, ou si on réenfile après une pause, procédez comme suit:*

- ◆ *Tournez le volant à main vers vous jusqu'à ce que les aiguilles soient dans la position pleinement haute, et tirez environs 10 cm (4") du fil du bout du pied-de-biche supérieur.*
- ◆ *Tirez 10 cm (4") de fil à partir de l'extrémité du boucleur inférieur.*
- ◆ *Tirez 10 cm (4") du fil de l'aiguille et tirez-le vers l'arrière de la machine au-dessous du pied-de-biche. Maintenant, abaissez le pied-de-biche et cousez.*

- ① Fil du boucleur inférieur
- ② Fils de l'aiguille
- ③ Fil du boucleur supérieur

### • Threading the lower looper

Open the looper and side covers.  
Place the spool of thread on the right side spool pin.

- \* Points to thread for lower looper are marked in green.
- \* A convenient threading chart is placed on the machine body which is located inside the looper cover.

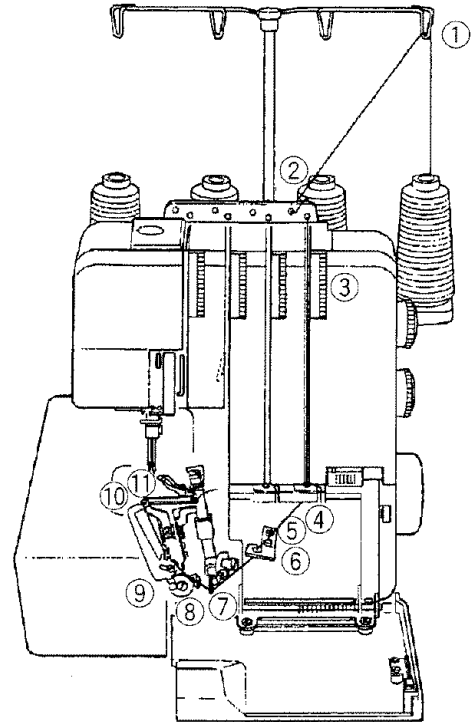

- ◆ Draw the thread through the right side thread guide from back to front.

① Thread guide

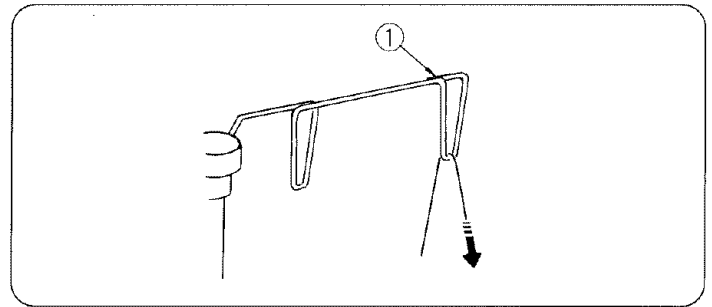

- ◆ Pass the thread through the holes on the right side of the thread guide plate as illustrated.

② Thread guide plate

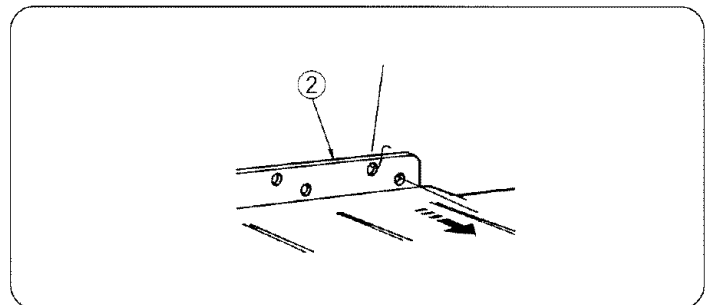

- ◆ Hold the thread at both ends and tug gently to ensure the thread is correctly inserted between the tension discs. (If the presser foot lifter is raised, the thread easily inserts between the tension discs.)

③ Thread tension dial

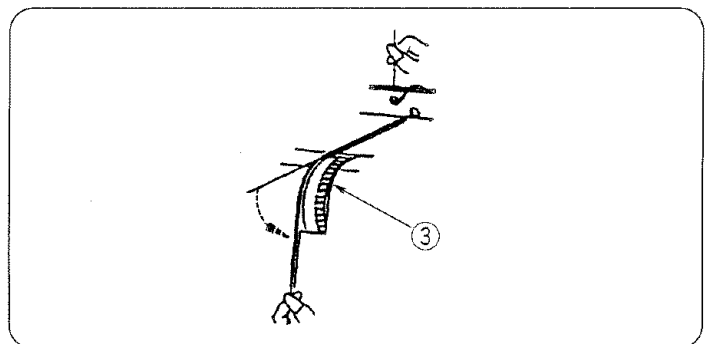

### • Enhebrado del ojo-guía inferior

Abrá la tapa de los ojos-guía y la tapa lateral.  
Coloque un carrete de hilo en el portacarretes derecho.

- \* Los puntos a enhebrar para el ojo-guía inferior están marcados en verde.
- \* Un cuadro de enhebrado conveniente se coloca en el cuerpo de la máquina dentro de la tapa del ojo-guía.

### • Enfilage du boucleur inférieur

Ouvrez le capot des boucleurs et le capot latéral.  
Relevez le pied-de-biche.

- \* Suivez les guide-fils avec des marques vertes sur la machine.
- \* Un tableau d'enfilage pratique est placé sur le corps de la machine dans le capot du boucleur.

- ◆ Tire del hilo y hágalo pasar a través del guía-hilo derecho desde atrás hacia adelante.

① Guía -hilo

- ◆ Pase el hilo a través de los agujeros del lado derecho de la placa de los guía-hilos tal como se ilustra.

② Plancha de los guía-hilos

- ◆ Sujete el hilo en ambos extremos y tire suavemente para asegurarse de que el hilo se introduce correctamente entre los discos de tensión.  
(Si el prensatelas está subido, el hilo se introduce fácilmente entre los discos de tensión.)

③ Selector de la tensión del hilo

- ◆ *Passez le fil sur le guide-fil à droit de l'arrière vers l'avant.*

① *Guide-fil*

- ◆ *Passez le fil dans les trous à droite de la plaque du guide-fil, comme illustré.*

② *Plaque du guide-fil*

- ◆ *Tenez le fil aux deux bouts pour bien insérer le fil dans les disques de tension. (Si le pied est levé, le fil glisse plus facilement dans les disques de tension.)*

③ *Cadran de tension du fil*

- ◆ Hook the thread on the corner (A), and then pass the thread through the thread guide plate and the looper thread guide.
- ◆ Pass the thread through the changeable thread guide.
- ◆ Pass the thread through the looper thread take-up lever (Lower).
- ◆ Pass the thread through the lower looper thread guide (1).

- ④ Thread guide plate
- ⑤ Looper thread guide
- ⑥ Changeable thread guide
- ⑦ Looper thread take-up lever (Lower)
- ⑧ Lower looper thread guide (1)

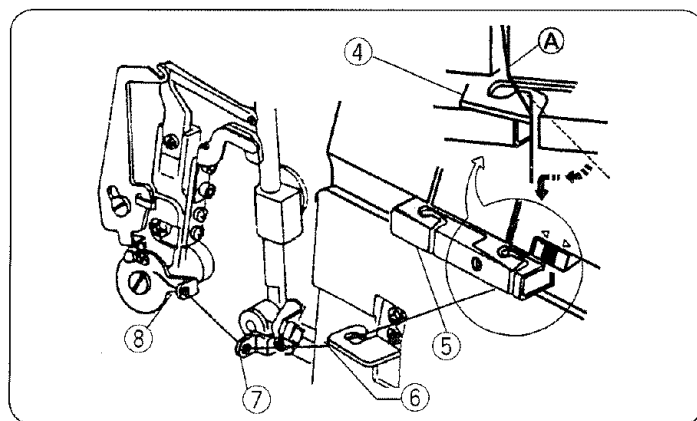

First, bring the lower looper to its extreme right position by rotating the handwheel toward you. Then lift up the lower looper thread guide (1). When you do this, the other lower looper thread guides (2,3) will automatically move up to make it easier to reach them.

- ◆ Pass the thread through the lower looper thread guide (2).
- ◆ Pass the thread through the lower looper thread guide (3).

Holding the tip of the thread, bring the needle bar to its lowest position by turning the handwheel toward you. The lower looper thread guide (1) will return to its original position automatically.

- ⑧ Lower looper thread guide (1)
- ⑨ Lower looper thread guide (2)
- ⑩ Lower looper thread guide (3)

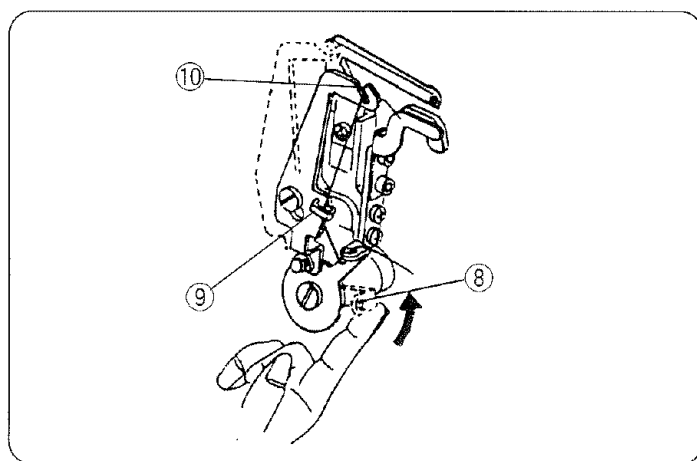

\* Make sure that the needle threads are not tangled in the lower looper.

- ◆ Move the lower looper to its rightmost position by turning the handwheel, and draw the thread with a pair of tweezers through the hole on the lower looper 10 cm (4") or more. Close the side cover.

- ⑪ Lower looper

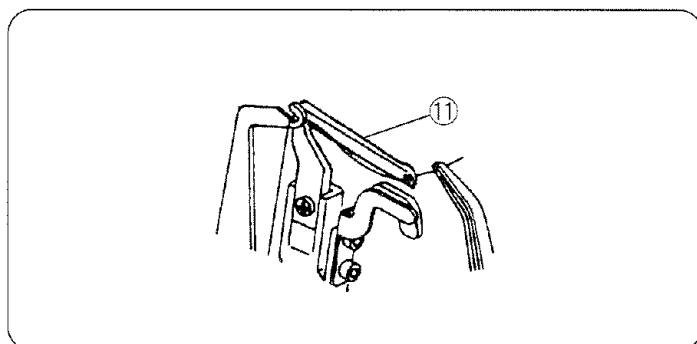

When threading, the lower looper pre-tension setting slider and the changeable thread guide must be set at the position as illustrated.

- ① Lower looper pre-tension setting slider
- ② Changeable thread guide

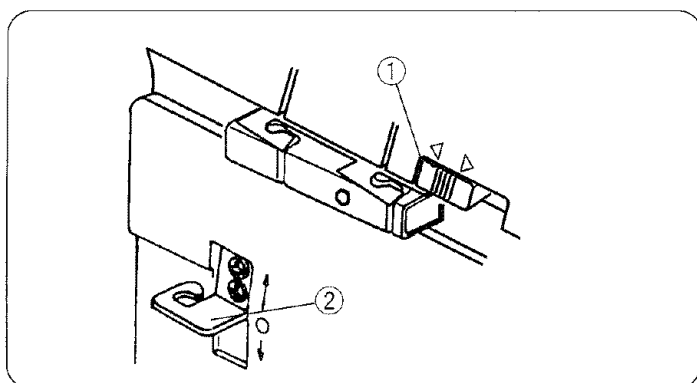

- ◆ Enganche el hilo en la esquina **Ⓐ**, y luego pase el hilo a través de la placa de los guía-hilos y el guía-hilo del ojo-guía.
- ◆ Pase el hilo por el guía-hilo cambiante.
- ◆ Pase el hilo a través de la palanca tira-hilo del ojo-guía inferior.
- ◆ Pase el hilo a través del guía-hilo del ojo-guía inferior (1).

- ④ Placa de los guía-hilo
- ⑤ Guía-hilo del ojo-guía
- ⑥ Guía-hilo cambiante
- ⑦ Palanca elevadora del hilo del ojo-guía inferior
- ⑧ Guía hilo del ojo-guía inferior (1)

Primero, traiga el ojo-guía inferior a su posición derecha extrema haciéndose girar el volante de mano hacia Vd. Luego, suba el guía-hilo del ojo-guía inferior (1). Al efectuar esto, los guía-hilos de los ojos-guía inferiores (2 y 3) se moverán automáticamente hasta efectuarlo más fácil de alcanzarlos.

- ◆ Pase el hilo a través del guía-hilo del ojo-guía inferior (2).
- ◆ Pase el hilo a través del guía-hilo del ojo-guía inferior (3).

Sujetando la punta del hilo, traiga la barra de agujas a su posición más baja haciéndose girar el volante de mano hacia Vd. El guía-hilo del ojo-guía inferior (1) volverá a su posición original automáticamente.

- ⑧ Guía-hilo del ojo-guía inferior (1)
- ⑨ Guía-hilo del ojo-guía inferior (2)
- ⑩ Guía-hilo del ojo-guía inferior (3)

\* Asegúrese de que los hilos de las agujas no se enredan en el ojo-guía inferior.

- ◆ Mueva el ojo-guía inferior a su posición extrema derecha haciéndose girar el volante de mano, y tire del hilo con un par de pinzas a través del agujero en el ojo-guía inferior 10 cm (4") o más.  
Cierre la tapa lateral.

- ⑪ Ojo-guía inferior

En el momento de enhebrado, la corrediza de ajuste de pretensión del ojo-guía inferior y el guía-hilo cambiante se deben colocar en la posición tal como se ilustra.

- ① Corrediza de ajuste de pretensión del ojo-guía inferior
- ② Guía-hilo cambiante

- ◆ *Agrafez le fil sur le coin **Ⓐ**, et passez-le à travers la plaque du guide-fil et le guide-fil du looper.*
- ◆ *Levier releveur du fil du boucleur inférieur*  
*Passez le fil dans le guide-fil changeant.*
- ◆ *Passez le fil dans le levier releveur de fil du boucleur inférieur.*
- ◆ *Passez le fil dans guide-fil du boucleur inférieur (1).*

- ④ *Plaque du guide-fil*
- ⑤ *Guide-fil du boucleur*
- ⑥ *Guide-fil changeant*
- ⑦ *Levier releveur du fil du boucleur inférieur*
- ⑧ *Guide-fil du boucleur inférieur (1)*

*Premièrement, apportez le boucleur inférieur à sa position droite extrême en tournant le volant à main vers vous. Ensuite, soulevez le guide-fil du boucleur inférieur (1). Lorsque vous faites ceci, les autres guides-fil du boucleur inférieur (2 et 3) se relèvent automatiquement pour être plus faciles à atteindre.*

- ◆ *Passez le fil dans le guide-fil du boucleur inférieur (2).*
- ◆ *Passez le fil dans le guide-fil du boucleur inférieur (3).*

*En tenant le bord du fil, apportez la barre de l'aiguille à sa position plus inférieure en tournant le volant à main vers vous. Le guide-fil du boucleur inférieur (1) retournera à sa position originale automatiquement.*

- ⑧ *Guide-fil du boucleur inférieur (1)*
- ⑨ *Guide-fil du boucleur inférieur (2)*
- ⑩ *Guide-fil du boucleur inférieur (3)*

\* *Assurez-vous que les fils de l'aiguille ne soit pas enchevêtrés dans le boucleur inférieur.*

- ◆ *Placez le boucleur inférieur à sa position la plus droite en tournant le volant à main, et tirez le fil avec des pinces dans le trou du boucleur inférieur 10 cm (4") ou plus.*  
*Serrez le capot latéral.*

- ⑪ *Boucleur inférieur*

*Lors d'enfilage, le dispositif de glissement de réglage de pretension du boucleur inférieur et le guide-fil changeant doivent être ajustés dans la position comme illustré.*

- ① *Dispositif de glissement de pretension du boucleur inférieur*
- ② *Guide-fil changeant*

\* Make sure that the thread is between the tension discs.

**NOTE:** If you remove the needle plate, the threading points of lower looper are easier to see. In this case, make sure the thread is not caught by the needle plate when replacing the plate after threading.

- ① Thread
- ② Tension discs

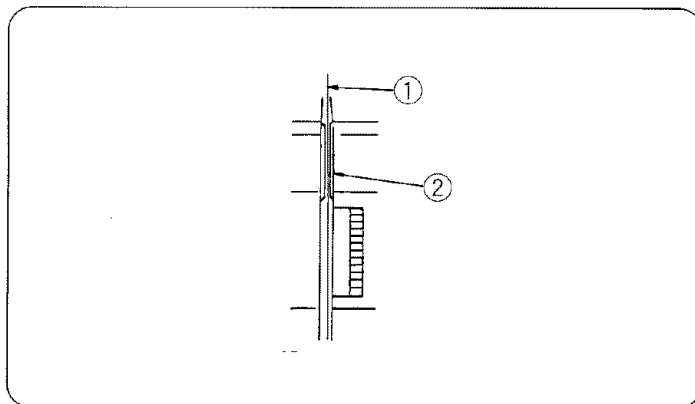

### How to thread woolly nylon/polyester thread.

\* This is one of the easiest ways to pass woolly nylon/polyester thread through the lower looper.

\* Use the same method for the upper looper.

- ① Lower looper
- ② Ordinary thread
- ③ Woolly nylon/polyester thread

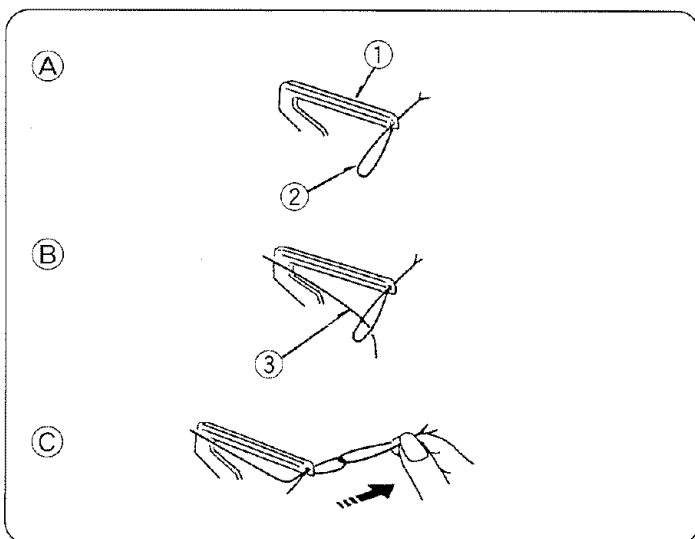

\* Asegúrese de que el hilo esté entre los discos de tensión.

NOTA: Si quita la placa de agujas, los puntos de enhebrado del ojo-guía inferior se ve más fácilmente. En este caso, asegúrese de que la placa de agujas no enganche el hilo al cambiar la placa después de enhebrar.

- ① Hilo
- ② Discos de tensión

### **Cómo enhebrar los hilos de nylon/poliéster lanosos.**

- \* Ésta se muestra una de las maneras más fáciles de pasar hilo de nylon/poliéster lanoso a través del ojo-guía inferior.
- \* Use el mismo método para enhebrar el ojo-guía superior.

- ① Ojo-guía inferior
- ② Hilo ordinario
- ③ Hilo de nylon/poliéster lanoso

\* *Asegúrese de que el hilo esté entre los discos de tensión.*

*REMARQUE: Si vous enlèvez la plaque de l'aiguille, les points d'enfilage de l'enfileuse inférieure sont plus faciles de voir. Dans ce cas, assurez-vous que le fil n'est pas pris par la plaque de l'aiguille au moment de remplacement de la plaque suivant l'enfilage.*

- ① *Fil*
- ② *Disques de tension*

### ***Enfilage du fil de nylon/polyester extensible***

- \* *Ceci représente l'une des manières les plus aisées pour passer un fil nylon/polyester laineux à travers le boucleur inférieur.*
- \* *Utilisez la même méthode pour le boucleur supérieur.*

- ① *Boucleur inférieur*
- ② *Fil ordinaire*
- ③ *Fil de nylon/polyester extensible*

• **Threading the upper looper**

Place the spool of thread on the spool pin second from the right.

- \* Points to thread for upper looper are marked in red.
- \* A convenient threading chart is placed on the machine body which is located inside the looper cover.

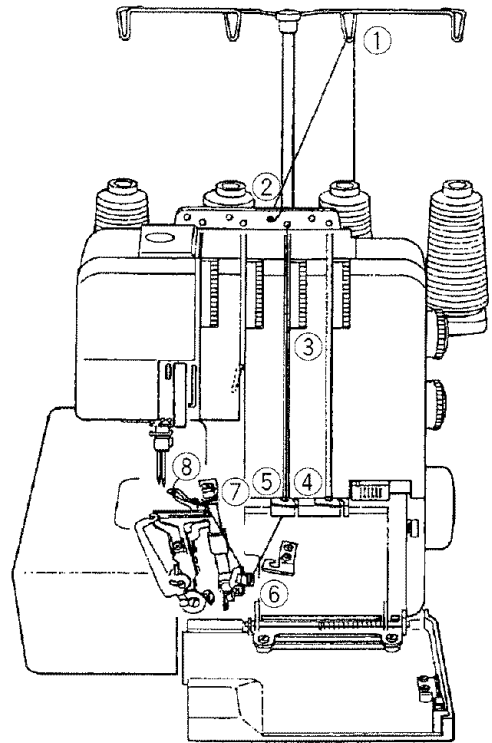

◆ Draw the thread through the thread guide second from the right from back to front.

① Thread guide

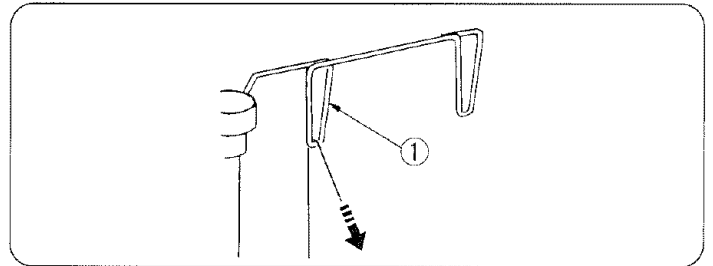

◆ Pass the thread through the holes in the second row from the right of thread guide plate as illustrated.

② Thread guide plate

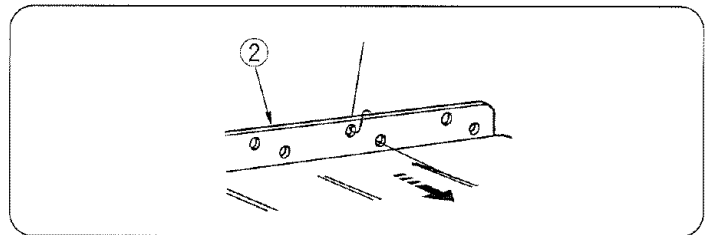

◆ Hold the thread at both ends and tug gently to ensure the thread is correctly inserted between the tension discs.  
(If the presser foot lifter is raised, the thread easily inserts between the tension discs.)

③ Thread tension dial

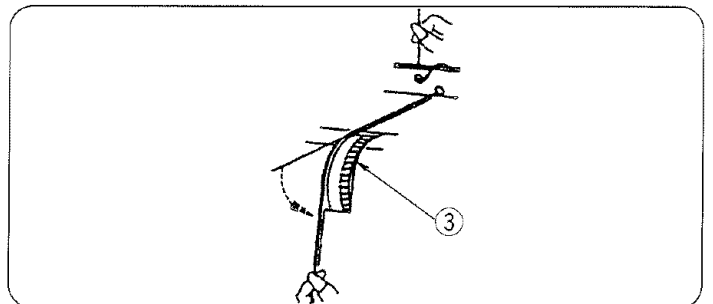

### • Enhebrado del ojo-guía superior

Coloque el carrete de hilo en el segundo portacarretes de la derecha.

- \* Los puntos a enhebrar para el ojo-guía superior están marcados en rojo.
- \* Un cuadro de enhebrado conveniente se coloca en el cuerpo de la máquina dentro de la tapa del ojo-guía.

### • Enfilage du boucleur supérieur

Placer le fuseau de fil sur le second support de fuseau du côté droit.

- \* Les points où le fil doit être enfilé dans le boucleur supérieur sont marqués en rouge.
- \* Un tableau d'enfilage convenant est placé sur le corps de la machine de dans le capot du boucleur.

◆ Tire del hilo a través del segundo guía-hilo de la derecha de atrás hacia adelante.

① Guía-hilo

◆ *Tirez le fil dans le guide-fil du côté droit de l'arrière à l'avant.*

① *Guide-fil*

◆ Pase el hilo a través de los agujeros de la segunda fila desde la derecha de la placa de los guía-hilos tal como se ilustra.

② Placa de los guía-hilos

◆ *Passez le fil dans les trous de la deuxième rangée dans les guides-fils comme illustré .*

② *Plaque du guide-fil*

◆ Sujete el hilo en ambos extremos y tire suavemente para asegurarse de que el hilo se introduce correctamente entre los discos de tensión.  
(Si el prensatelas está subido, el hilo se introduce fácilmente entre los discos de tensión.)

③ Selector de la tensión del hilo

◆ *Tenez le fil aux deux bouts pour que le fil soit bien inséré dans les disques de tension.  
(Si le pied est levé, le fil glisse plus facilement dans les disques de tension.)*

③ *Cadran de tension du fil*

- ◆ Hook the thread on the corner ④, and then pass the thread through the thread guide plate and the looper thread guide.

- ④ Thread guide plate
- ⑤ Looper thread guide

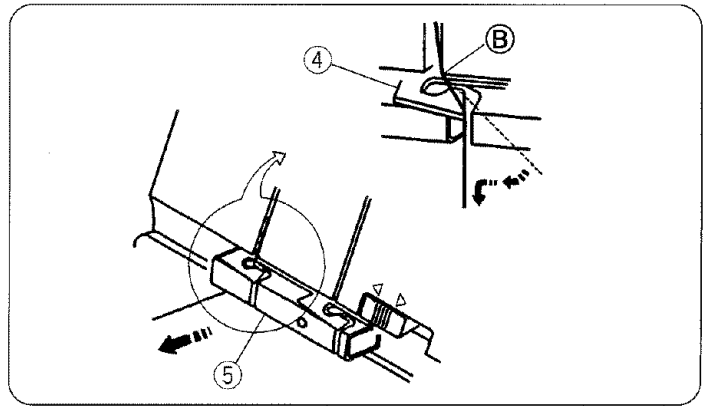

- ◆ Pass the thread through the looper thread take-up lever (upper).

- ⑥ Looper thread take-up lever (upper)

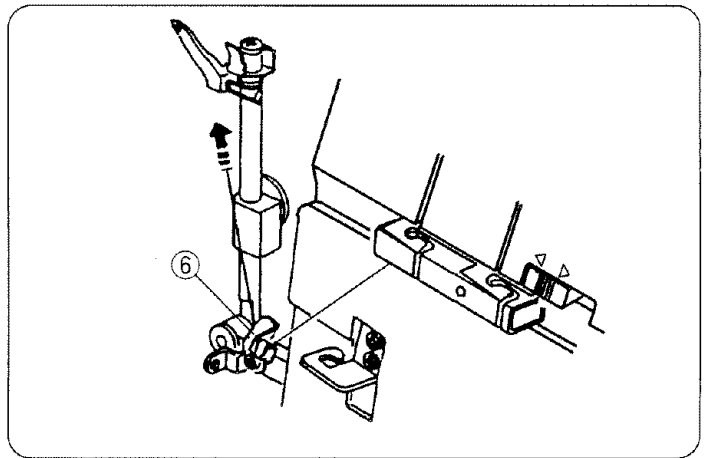

- ◆ Pass the thread through upper looper thread guide.
- ◆ Holding the end of the thread with a pair of tweezers, pass it through the hole on the upper looper. Pull 10 cm (4") or more of thread through the hole to the back of the machine.

- ⑦ Upper looper thread guide
- ⑧ Upper looper

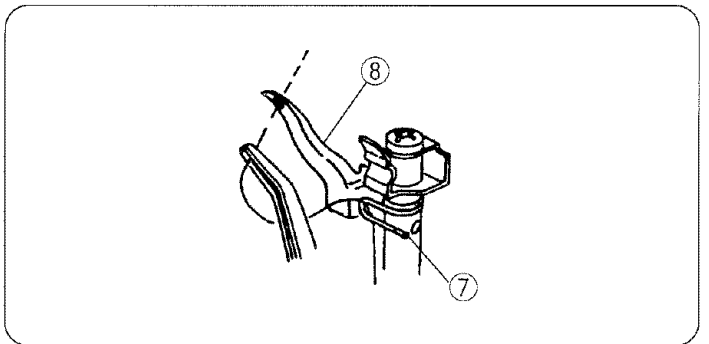

**\* How to thread only the upper looper**

Turn the hand wheel toward you until the upper looper comes to the middle point of its travel, and unhook the thread of the lower looper from the upper looper. Thread the upper looper.

- ① Lower looper thread
- ② Upper looper

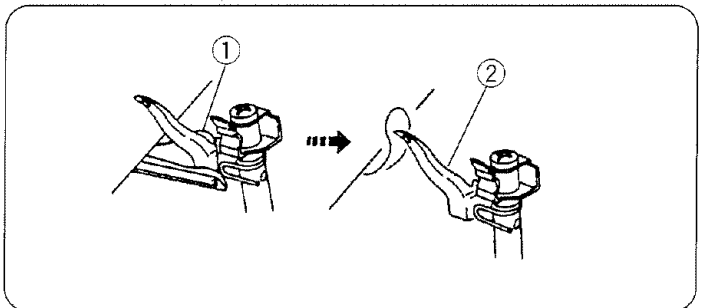

◆ Enganche el hilo en la esquina (B), y luego pase el hilo a través de la placa de los guía-hilos y el guía-hilo del ojo-guía.

- ④ Placa de los guía-hilos
- ⑤ Guía-hilo del ojo-guía

◆ *Agrafez le fil sur le coin (B), et passez-le à travers la plaque du guide-fil et le guide-fil du looper.*

- ④ *Plaque de guide-fil*
- ⑤ *Guide-fil du boucleur*

◆ Pase el hilo a través de la palanca tira-hilo del ojo-guía superior.

- ⑥ Palanca tira-hilo del ojo-guía (superior)

◆ *Passez le fil à travers le levier releveur de fil du boucleur supérieur.*

- ⑥ *Levier releveur du fil du boucleur supérieur*

◆ Pase el hilo a través del guía-hilo del ojo-guía superior.

◆ Sujetando el extremo del hilo con un par de pinzas, páselo por el agujero en el ojo-guía superior. Tire de 10 cm (4") o más del hilo a través del agujero.

- ⑦ Guía-hilo del ojo-guía superior
- ⑧ Ojo-guía superior

◆ *Passez le fil dans le guide-fil du boucleur supérieur.*

◆ *En tenant le bout du fil avec des brucelles, passez-le dans le trou sur le boucleur supérieur. Tirez 10 cm (4") ou plus du fil à travers le trou.*

- ⑦ *Guide-fil boucleur supérieur*
- ⑧ *Boucleur supérieur*

#### \* **Cómo enhebrar el ojo-guía superior**

Gire el volante de mano hacia usted hasta que el ojo-guía superior se encuentre en el punto medio de su recorrido y desenganche el hilo del ojo-guía inferior desde el ojo-guía superior.

Enhebre el ojo-guía superior.

- ① Guía-hilo del ojo-guía
- ② Ojo-guía superior

#### \* **Comment enfileur uniquement le boucleur supérieur**

*Tournez le volant vers vous pour placer le boucleur au point centre du trajet, décrochez le fil du boucleur du bas venant du boucleur du haut.*

*Enfilez le boucleur du haut.*

- ① *Fil du boucleur supérieur*
- ② *Boucleur supérieur*

• **Threading the needle on the right**

Place the spool of thread on the spool pin second from the left.

- \* Points to thread for needle on the right are marked in blue.
- \* A convenient threading chart is placed on the machine body which is located inside the loope cover.

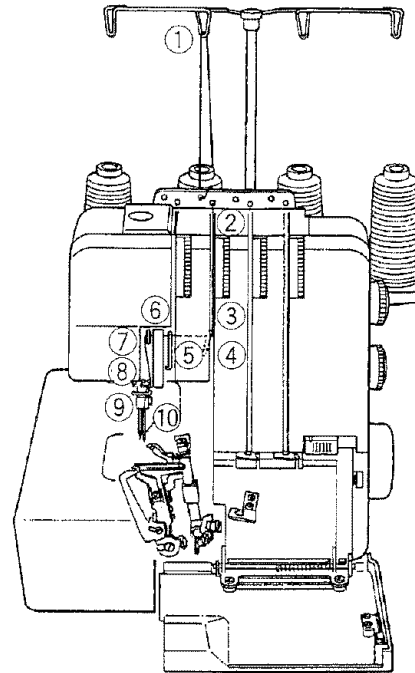

◆ Draw the thread through the thread guide second from the left from back to front.

① Thread guide

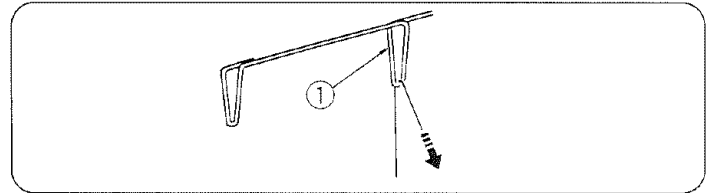

◆ Pass the thread through the holes in the second row from the left of thread guide plate as illustrated.

② Thread guide plate

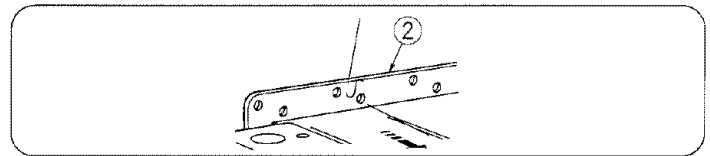

◆ Hold the thread at both ends and tug gently to ensure the thread is correctly inserted between the tension discs.  
(If the presser foot lifter is raised, the thread easily inserts between the tension discs.)

③ Thread tension dial

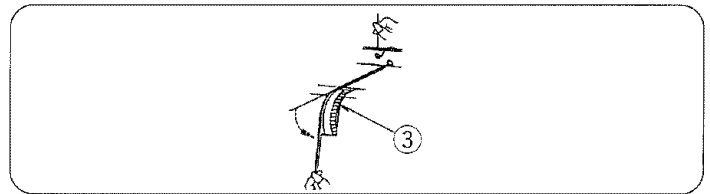

◆ After passing through the front cover thread guide (1), pass the thread from the bottom of the front cover thread guide (2) and the take-up lever cover from right to left.

◆ Guide the thread over the front cover thread guide (3).

◆ Insert the thread into the right slot of the guide plate.

◆ Raise the needle to its highest point and pass the thread through the needle bar thread guide from left to right.

◆ Thread the right needle from front to back and pull the thread about 10 cm (4") from the eye of the needle to the back under the foot.

Note: When you pull the needle thread under the presser foot, be careful not to wind the thread around the upper looper.

④ Front cover thread guide(1)    ⑧ Front cover thread guide (3)

⑤ Front cover thread guide (2)    ⑨ Needle bar thread guide

⑥ Take-up lever cover

⑩ Right needle

⑦ Guide plate

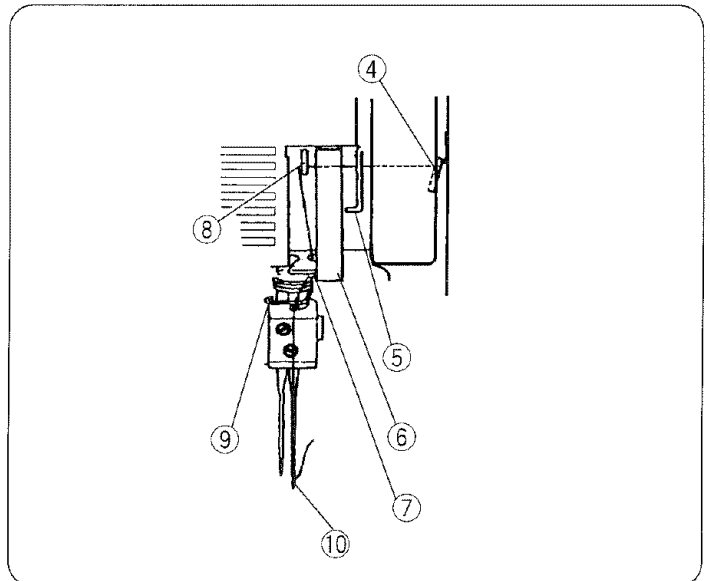

• **Enhebrado de la aguja derecha**

Coloque el carrete de hilo en el segundo portacarretes de la izquierda.

- \* Los puntos a enhebrar para la aguja de la derecha están marcados en azul.
- \* Un cuadro de enhebrado conveniente se coloca en el cuerpo de la máquina de la tapa del ojo-guía.

• **Enfilage de l'aiguille, côté droit**

Placez une bobine sur le second porte-bobine du côté gauche.

- \* Les points où le fil doit passer pour enfiler l'aiguille de droite sont marqués en bleu.
- \* Un tableau d'enfilage convenant est placé sur le corps de la machine dans le capot du boucleur.

- ◆ Tire del hilo a través del guía-hilo segundo por la izquierda de atrás hacia adelante.

① Guía-hilo

- ◆ Pase el hilo a través de los agujeros de las segunda fila desde la izquierda de la placa de los guía-hilos tal como se ilustra.

② Placa de los guía-hilos

- ◆ Sujete el hilo en ambos extremos y tire suavemente para asegurarse de que el hilo se introduce correctamente entre los discos de tensión. (Si el prensatelas está subido, el hilo se introduce fácilmente entre los discos de tensión.)

③ Selector de la tensión del hilo

- ◆ Después de pasar por el guía-hilo de la tapa frontal (1), pase el hilo desde el fondo del guía-hilo de la tapa frontal (2), y la tapa de la palanca tira-hilo de la derecha a izquierda.
- ◆ Guíe el hilo encima del guía-hilo de la tapa frontal (3).
- ◆ Introduzca el hilo en la ranura derecha de la placa de los guía-hilos.
- ◆ Suba la aguja a su punto más alto, y páse el hilo a través del guía-hilo de la barra de agujas de la izquierda a la derecha.
- ◆ Enhebre la aguja derecha de delante hacia atrás y tire del hilo unos 10 cm (4") respecto al ojo de la aguja hacia atrás bajo el prensatelas.

Nota: Al tirar del hilo de la aguja debajo del prensatelas, tenga cuidado para no arrollar el hilo alrededor del ojo-hilo superior.

- |                                    |                                    |
|------------------------------------|------------------------------------|
| ④ Guía-hilo de la tapa frontal (1) | ⑧ Guía-hilo de la tapa frontal (3) |
| ⑤ Guía-hilo de la tapa frontal (2) | ⑨ Guía-hilo de la barra de agujas  |
| ⑥ Tapa de la palanca tira-hilo     | ⑩ Aguja derecha                    |
| ⑦ Placa del guía-hilo              |                                    |

- ◆ Passez le fil à travers le guide-fil à gauche de l'arrière à l'avant.

① Guide-fil

- ◆ Passez le fil à travers les trous de la deuxième rangée des guide-fils comme illustré (Côté gauche).

② Plaque du guide-fil

- ◆ Tenez le fil aux deux bouts pour assurer que le fil est bien inséré dans les disques de tension. (Si le pied est levé, le fil glisse plus facilement dans les disques de tension.)

③ Cadran de tension du fil

- ◆ Après l'avoir passé dans le guide-fil du capot avant (1), passez le fil du fond du guide-fil du capot avant (2) et le couvercle du crochet releveur de droite à gauche.
- ◆ Guidez le fil au-dessus du guide-fil du capot avant (3).
- ◆ Insérez le fil dans la fente-guide de droite.
- ◆ Levez l'aiguille à son point plus haut, et passez dans le guide-fil de la barre de l'aiguille de gauche à droite.
- ◆ Enfilez l'aiguille de droite de avant à l'arrière et tirez environ 10 cm (4") de fil du chas de l'aiguille et passez le en dessous du pied presseur.

Remarque: Lorsque vous tirez le fil de l'aiguille au-dessous du pied-de-biche, prenez garde ne pas enrouler le fil autour du pied-de-biche supérieur.

- |                                 |                                       |
|---------------------------------|---------------------------------------|
| ④ Guide-fil du capot avant (1)  | ⑧ Guide-fil du capot avant (3)        |
| ⑤ Guide-fil du cap ot avant (2) | ⑨ Guide-fil de la barre de l'aiguille |
| ⑥ Couvercle du crochet releveur | ⑩ Aiguille de droite                  |
| ⑦ Plaque de guide               |                                       |

• **Threading the needle on the left**

Place the spool of thread on the left side spool pin.

- \* Points to thread for needle on the left are marked in yellow.
- \* A convenient threading chart is placed on the machine body which is located inside the looper cover.

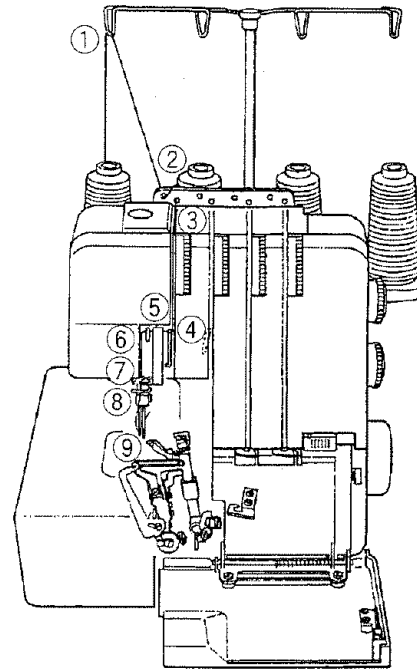

- ◆ Draw the thread through the thread guide on the left from back to front.

① Thread guide

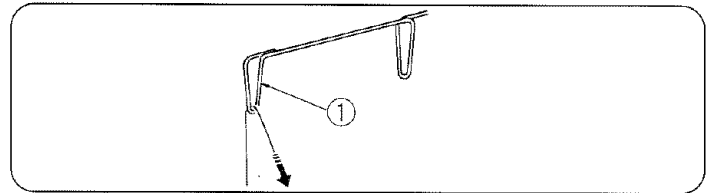

- ◆ Pass the thread through the holes on the left of the thread guide plate as illustrated.

② Thread guide plate

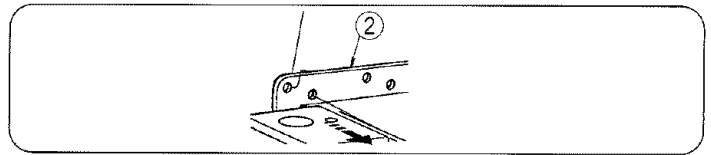

- ◆ Hold the thread at both ends and tug gently to ensure the thread is correctly inserted between the tension discs. (If the presser foot lifter is raised, the thread easily inserts between the tension discs.)

③ Thread tension dial

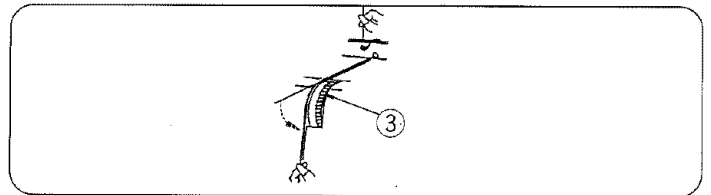

- ◆ Slide the thread from the bottom of front cover thread guide (2) and the take-up lever cover from right to left.

- ◆ Guide the thread over the front cover thread guide (3).

- ◆ Insert the thread into the left slot of the guide plate.

- ◆ Raise the needle to its highest point and pass the thread through the needle bar thread guide from left to right.

- ◆ Thread the left needle from front to back and pull the thread about 10 cm (4") from the eye of the needle to the back under the foot.

Note: When you pull the needle thread under the presser foot, be careful not to wind the thread around the upper looper.

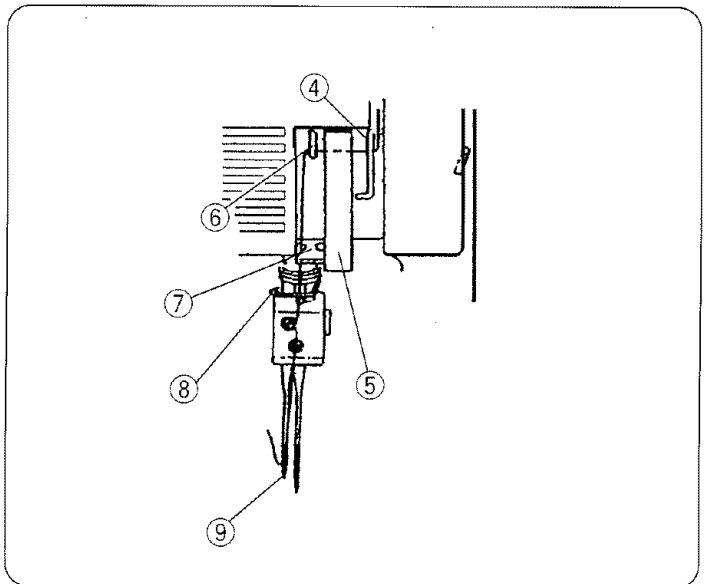

- |                                |                           |
|--------------------------------|---------------------------|
| ④ Front cover thread guide (2) | ⑦ Guide plate             |
| ⑤ Take-up lever cover          | ⑧ Needle bar thread guide |
| ⑥ Front cover thread guide (3) | ⑨ Left needle             |

### • Enhebrado de la aguja izquierda

Coloque el carrete de hilo en el segundo portacarretes de la izquierda.

- \* Los puntos a enhebrar para la aguja de la izquierda están marcados en amarillo.
- \* Un cuadro de enhebrado conveniente se coloca en el cuerpo de la máquina de la tapa del ojo-guía.

### • Enfilage de l'aiguille, côté gauche

Placez une bobine sur le porte-bobine gauche.

- \* Les points où le fil doit passer pour enfiler l'aiguille de gauche sont marqués en jaune.
- \* Un tableau d'enfilage convenant est placé sur le corps de la machine de dans le capot du boucleur.

- ◆ Tire del hilo a través del guía-hilo de la izquierda de atrás hacia adelante.

① Guía-hilo

- ◆ Pase el hilo a través de los agujeros de la izquierda de la placa de los guía-hilos tal como se ilustra.

② Placa de los guía-hilos

- ◆ Sujete el hilo en ambos extremos y tire suavemente para asegurarse de que el hilo se introduce correctamente entre los discos de tensión.  
(Si el prensatelas está subido, el hilo se introduce fácilmente entre los discos de tensión.)

③ Selector de la tensión del hilo

- ◆ Deslice el hilo desde el fondo del guía-hilo de la tapa frontal (2) y la tapa de la palanca tira-hilo de la derecha a izquierda.
- ◆ Guíe el hilo encima del guía-hilo de la tapa frontal (3).
- ◆ Introduzca el hilo en la ranura derecha de la placa de los guía-hilos.
- ◆ Suba la aguja a su punto más alto, y páse el hilo a través del guía-hilo de la barra de agujas de la izquierda a la derecha.
- ◆ Enhebre la aguja izquierda de delante hacia atrás y tire del hilo unos 10 cm (4") respecto al ojo de la aguja hacia atrás bajo el prensatelas.

Nota: Al tirar del hilo de la aguja debajo del prensatelas, tenga cuidado para no arrollar el hilo alrededor del ojo-hilo superior.

- ④ Guía-hilo de la tapa frontal (2)
- ⑤ Tapa de la palanca tira-hilo
- ⑥ Guía-hilo de la tapa frontal (3)
- ⑦ Placa del guía-hilo
- ⑧ Guía-hilo de la barra de agujas
- ⑨ Aguja izquierda

- ◆ Passez le fil à travers le guide-fil gauche de l'arrière vers l'avant.

① Guide-fil

- ◆ Passez le fil à travers les trous à gauche de la plaque du guide-fil, comme illustré.

② Plaque du guide-fil

- ◆ Tenez le fil aux deux bouts pour assurer que le fil est bien inséré dans les disques de tension. (Si le pied est levé, le fil glisse plus facilement dans les disques de tension.)

③ Cadran de tension du fil

- ◆ Glissez le fil du fond du guide-fil du capot avant (2) et le couvercle du crochet releveur de droite à gauche.
- ◆ Guidez le fil au-dessus du guide-fil du capot avant (3).
- ◆ Insérez le fil dans la fente de gauche.
- ◆ Levez l'aiguille à son point plus haut, et passez dans le guide-fil de la barre de l'aiguille de gauche à droite.
- ◆ Enfilez l'aiguille de gauche de avant à l'arrière et tirez environ 10 cm (4") de fil du chas de l'aiguille et passez-le au-dessous du pied presseur.

Remarque: Lorsque vous tirez le fil de l'aiguille au-dessous du pied-de-biche, prenez garde ne pas enrouler le fil autour du pied-de-biche supérieur.

- ④ Guide-fil du capot avant (2)
- ⑤ Couvercle du crochet releveur
- ⑥ Guide-fil du capot avant (3)
- ⑦ Plaque de guide
- ⑧ Guide-fil de la barre de l'aiguille
- ⑨ Aiguille de gauche

• **Changing to two-thread serging**

\* In case of two-thread serging, use only the left-hand needle and the lower looper thread. Remove other threads.

◆ **To attach the spreader**

Put the tip of the spreader into the hole on the upper looper, and slide the spreader down into the holder.

- ① Spreader
- ② Upper looper
- ③ Holder

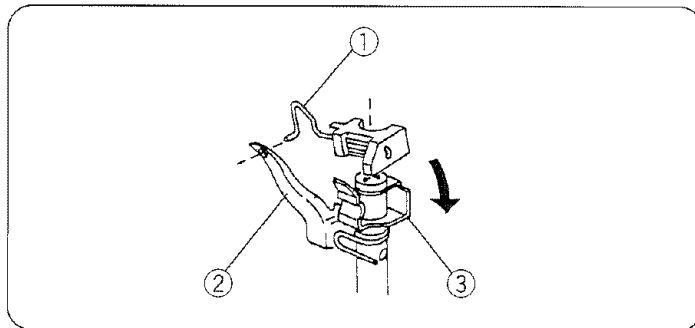

◆ **To remove the spreader**

Pull tab A on the holder toward you lightly. Push the bottom of the spreader up and pull it out.

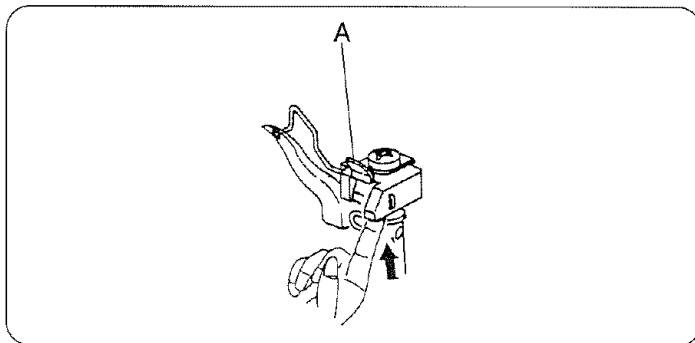

◆ For standard two-thread serging, set the machine as illustrated above.

- ④ Lower looper pre-tension setting slider (STD. position)
- ⑤ Changeable thread guide (lower position)

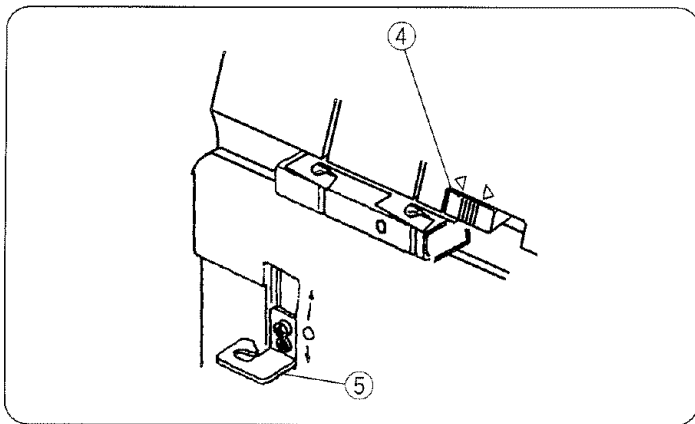

◆ Standard two-thread serging is as illustrated.

- ⑥ Wrong side of fabric
- ⑦ Needle thread
- ⑧ Right side of fabric
- ⑨ Lower looper thread

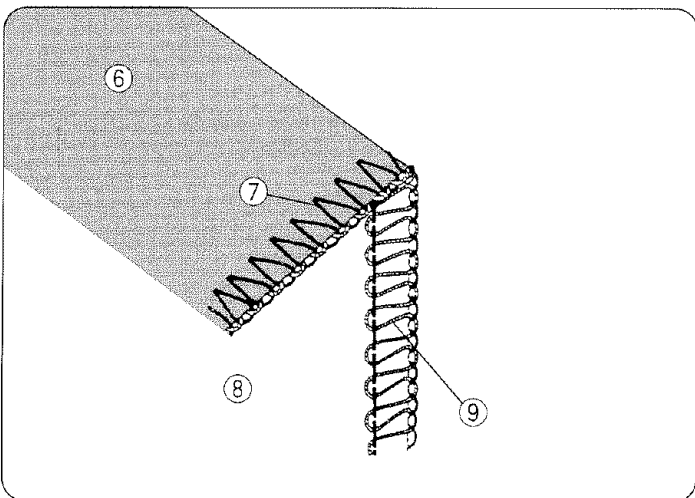

### • Cambio al costura de dos hilos

\* En el caso del surjete de dos hilos, utilice sólo la aguja izquierda, y el hilo del ojo-guía inferior.

#### ◆ Para colocar la máquina extendedora

Ponga la punta de la máquina extendedora en el agujero en el ojo-guía superior, y deslice la máquina extendedora hacia abajo en el soporte.

- ① Máquina extendedora
- ② Ojo-hilo superior
- ③ Soporte

#### ◆ Para sacar la máquina extendedora

Tire del talón-lengüeta en el soporte hacia Vd.ligeramente. Empuje el fondo de la máquina extendedora hacia arriba, y tírela afuera.

#### ◆ Para la costura de dos hilos estándar, coloque la máquina tal como se ilustra arriba.

- ④ Corredora de ajuste de ajuste de pretensión del ojo-guía inferior (Posición estándar)
- ⑤ Guía-hilo cambiante (Posición inferior)

#### ◆ La costura de dos hilos estándar es tal como se ilustra.

- ⑥ Revés de la tela
- ⑦ Hilo de la aguja
- ⑧ Lado derecho de la tela
- ⑨ Hilo de ojo-guía inferior

### • *Changement au surjet à deux fils*

\* *En cas du surjet à 2 fils, utilisez seulement l'aiguille gauche et le fil du looper inférieur, et en plus, enlevez autres fils.*

#### ◆ *Pour installer l'épandeuse*

*Placez le bout de l'épandeuse dans le trou du pied-de-biche, et glissez l'épandeuse vers le bas dans le support.*

- ① *Épandeuse*
- ② *Pied-de-biche supérieur*
- ③ *Support*

#### ◆ *Pour retirer l'épandeuse*

*Tirez la patte A sur le support vers vous légèrement. Poussez le dessous de l'épandeuse vers le haut, et tirez-la vers vous.*

#### ◆ *Pour le surjet à deux fils standard, réglez la machine comme illustré.*

- ④ *Dispositif de glissement de réglage de pretension du boucleur inférieur (Position STD)*
- ⑤ *Guide-fil changeant (Position inférieure)*

#### ◆ *Le surjet à deux fils standard est comme illustré ci-dessus.*

- ⑥ *Envers Revés de la tela*
- ⑦ *Fil de l'aiguille*
- ⑧ *Côté droit du tissu*
- ⑨ *Fil du boucleur inférieur*

## SECTION 3. LEARN THE STITCHES

### Starting to sew

- ◆ Insert the fabric under the front of the foot. (It is not necessary to raise the foot.)
- ◆ Turn the handwheel gently toward you a couple of turns and check the thread chain. Then start sewing slowly. The fabric will be automatically fed. Guide the fabric in the direction desired.

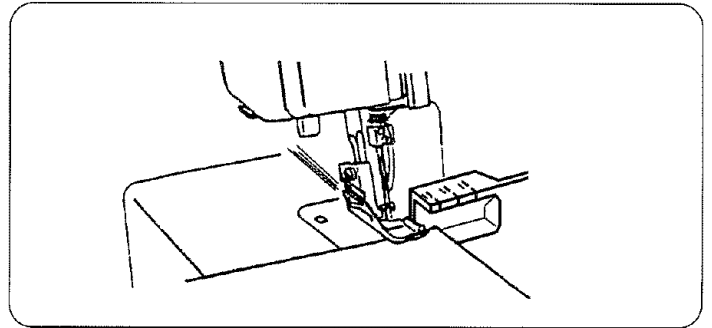

### Finishing to sew

- ◆ When stitching is completed, continue to run the machine slowly to produce a thread chain for about 12 cm (5") while pulling the thread chain lightly to the back.

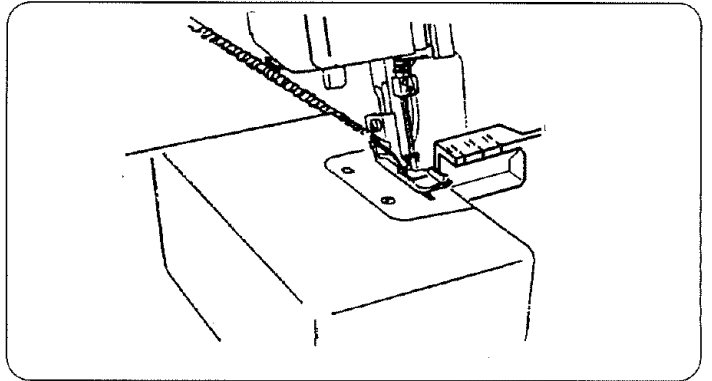

- ◆ Cut the threads with the thread cutter as illustrated, leaving about 5 cm (2") thread chain from the end of fabric.

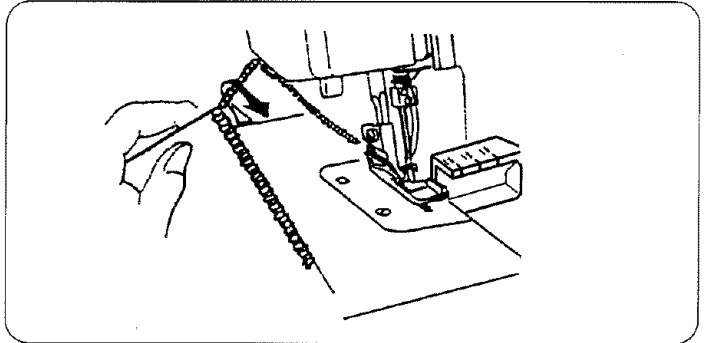

### Sewing continuously

Insert next fabric under the front of the foot, then start sewing. It is not necessary to raise the presser foot for ordinary fabric.

- \* For heavy weight fabric, raise the presser foot and insert the fabric in front of the knife. Then lower the foot and sew.

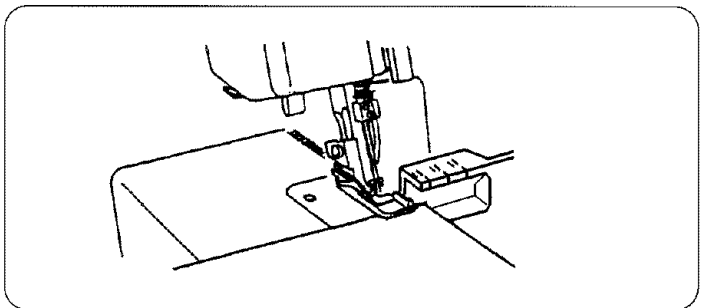

### How to use guide lines

On the top of the looper cover there are guide lines indicating the distance from the needle position. Please use as sewing guides.

Mark L indicates the distance from left needle.

Mark R indicates the distance from right needle.

Distance between center of guide line and needle position is 5/8 inch.

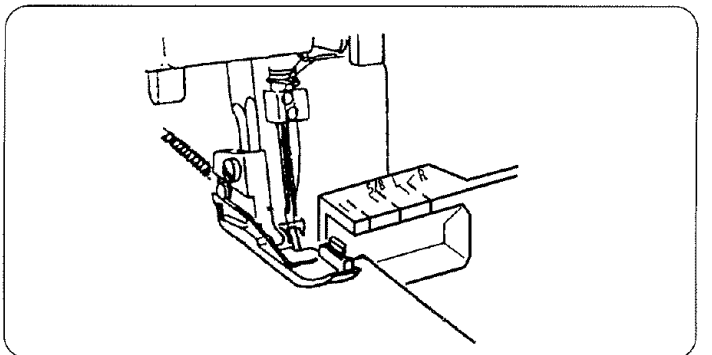

## SECCION 3. APRENDA LAS PUNTADAS

### Para empezar a coser

- ◆ Introduzca la tela bajo de la punta del prensatelas mientras apunta hacia la línea de guía con el borde de la tela (no es necesario subir el prensatelas).
- ◆ Gire el volante de mano suavemente hacia usted unas cuantas vueltas y compruebe la cadeneta de hilo. Luego, empiece a coser lentamente. La tela avanzará automáticamente. Guíe la tela en la dirección deseada.

### Para terminar a coser

- ◆ Al terminar las puntadas, siga haciendo funcionar la máquina lentamente para producir una cadeneta de hilos de 12 cm (5") mientras tira de dicha cadeneta de hilo ligeramente hacia atrás.
- ◆ Corte los hilos con el corta-hilo tal como se ilustra, dejando unos 5 cm (2") de cadeneta de hilo respecto al extremo de la tela.

### Costura continua

Introduzca la siguiente tela bajo el prensatelas y luego empiece a coser. No es necesario subir el prensatelas para coser telas corrientes.

- \* Para coser telas gruesas, suba el prensatelas e introduzca la tela delante de la cuchilla. Luego, baje el prensatelas y cosa.

### Cómo utilizar las líneas de guía

En la parte superior de la tapa de los ojos-guía hay las líneas de guía que indican la distancia desde la posición de la aguja. Sírvaselas utilizarlas como las guías de costura.

La marca L indica la distancia desde la aguja izquierda.

La marca R indica la distancia desde la aguja derecha.

Es 5/8 pulgada la distancia entre las líneas en el centro de guía y la posición de la aguja.

## SECTION 3. CONNAISSEZ LES POINTS

### Commencement d'une couture

- ◆ *Il n'est pas nécessaire de relever le pied. Insérez le tissu sous la patte du pied.*
- ◆ *Tournez le volant vers vous plusieurs fois tout en vérifiant la tension de la chaîne. Commencez à coudre. Le tissu va suivre automatiquement, utilisez vos mains simplement pour guider le tissu dans la direction désirée.*

### Terminaison d'une couture

- ◆ *Lorsque vous avez terminé votre couture, continuez à coudre jusqu'à ce que vous formiez une chaîne libre d'environ 12 cm (5 po).*

- ◆ *Coupez les fils avec le coupe-fil comme illustré et laissez 5 cm (2 po) d'environ de fil au bout de couture.*

### Couture continue

*Insérez votre tissu sous le pied presseur et commencez à coudre. Il n'est pas nécessaire de relever le pied-de-biche pour les tissus ordinaires.*

- \* *Pour le tissu épais, relevez le pied-de-biche et insérez le tissu devant le couteau. Abaissez le pied-de-biche et cousez.*

### Utilisation des lignes-guides

*Sur le dessus du couvercle des boucleurs se trouvent des lignes-guides qui indiquent la distance à partir de la position de l'aiguille.*

*La lettre L indique la distance à partir de l'aiguille de gauche.*

*La lettre R indique la distance à partir de l'aiguille de droite.*

*La distance entre la ligne-guide et la position de l'aiguille est de 5/8".*

## Threading the machine (3-thread and 2-thread)

### Using the needle on the right only (for regular three-thread serging or for narrow two-thread serging): 3.5 mm width

Turn off the power switch and unplug the machine.  
Remove the needle and the thread on the left.  
Then tighten the needle clamp screw on the left slightly to avoid losing the screw.

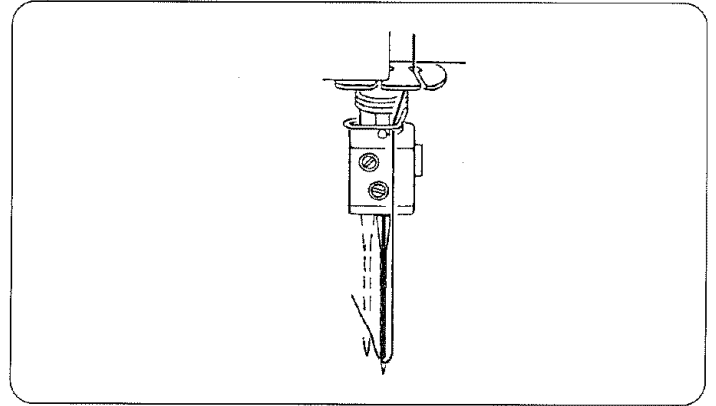

### Using the needle on the left only (for wide three-thread serging or for regular two-thread serging): 5.7 mm width

Remove the needle and the thread on the right.  
Then tighten the needle clamp screw on the right slightly to avoid losing the screw.

### To change to the other needle in three/two-thread serging

Loosen both needle clamp screws and remove the needle. Insert the needle and tighten the screw for the needle to be used while pushing the needle up as far as it will go. Then tighten the needle clamp screw on the other side slightly to prevent the screw from dropping out.

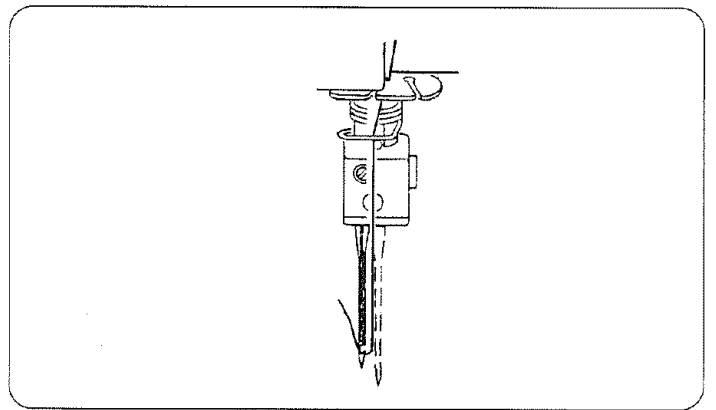

## **Enhebrado de la máquina (3 hilos y 2 hilos)**

### **Utilización de la aguja derecha únicamente (Para la costura de tres hilos regular o para la costura de dos hilos estrecha): 3.5 mm de ancho**

Apague el interruptor de encendido y desenchufe la máquina. Saque la aguja y el hilo de la derecha. Luego, apriete ligeramente el tornillo izquierdo de sujeción de la aguja para evitar perder dicho tornillo.

### **Utilización de la aguja izquierda únicamente (Para la costura de tres hilos ancha o para la costura de dos hilos regular): 5.7 mm de ancho**

Quite la aguja y el hilo de la izquierda. Luego, apriete ligeramente el tornillo derecho de sujeción de la aguja para evitar perder dicho tornillo.

### **Para cambiar a la otra aguja en la costura de tres/dos hilos**

Afloje los dos tornillos de sujeción de las agujas y quite la aguja. Introduzca la aguja que se va a utilizar y apriete el tornillo de sujeción de la aguja a la vez que empuja la aguja hacia arriba hasta donde se pueda. Luego, apriete ligeramente el otro tornillo de sujeción de la aguja en el otro lado para evitar que dicho tornillo se caiga.

## **Enfilage de la machine (3 fils et 2 fils)**

### **Utilisation de l'aiguille (côté droit) (pour le surjet à trois fois large ou pour le surjet à deux fils régulier): 3.5 mm de large**

Mattez la machine hors tension et debranchez-la.  
Pour un ourlet étroit, enlevez l'aiguille et le fil du côté gauche.  
Resserrez la vis du serre-aiguille pour empêcher que la vis du serre-aiguille ne tombe.

### **Utilisation de l'aiguille (côté gauche) (changement d'aiguille dans le surjet à trois/deux fils): 5.7 mm de large**

Pour un ourlet large, enlevez l'aiguille et le fil du côté droite.  
Veillez à serrer la vis du serre-aiguille du côté droit.

### **Changement d'aiguille dans des surjets à 3 fils et 2 fils**

Dévissez les deux vis de la bride retenant l'aiguille et retirez celle-ci. Insérez la nouvelle aiguille, revissez la vis de la bride de l'aiguille à utiliser tout en enfonçant l'aiguille le plus loin possible. Puis, resserrez légèrement la vis de la bride de l'autre côté pour empêcher qu'elle ne tombe.

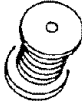
Type of fabric Tipo de tela <i>Tissus</i>		Type of thread Tipo de hilo <i>Fils</i>
		
Light weight  Fina  <i>Léger</i>	Organdy, Georgette, Lawn, Crepe de chine, Lining.  Organdí, Georgette, Linón, Crepé de China, Forro.  <i>Crêpe de chine, Linon, Organdi, Georgette, Doublure</i>	Cotton: No. 80 – 100 Silk: No. 80 – 100 Synthetic: No. 80 – 100  Algodón: No. 80 – 100 Seda: No. 80 – 100 Sintético: No. 80 – 100  <i>Coton: N°s. 80 à 100 Soie: N°s. 80 à 100 Synthétique: N°s. 80 à 100</i>
Medium weight  Mediana  <i>Moyen</i>	Cotton, Linen, Satin, Ordinary fabric.  Algodón, Lino, Satén, Tela ordinaria  <i>Lainage, Coton, Tricot Double, Satin, Tissu Ordinaire</i>	Cotton: No. 60 – 100 Silk: No. 50 – 100 Synthetic: No. 60 – 100  Algodón: No. 60 – 100 Seda: No. 50 – 100 Sintético: No. 60 – 100  <i>Coton: N°s. 60 à 100 Soie: N°s. 50 à 100 Synthétique: N°s. 60 à 100</i>
Heavy weight  Gruesa  <i>Épais</i>	Tweed, Coating, Denim, Doeskin, Thick fabric.  “Tweed”, de Abrigo, Vaquera, Ante, Lona.  <i>Denim, Tweed, Tissu de Manteau et de Rembourrage</i>	Cotton: No. 50 – 60 Silk: No. 50 – 60 Synthetic: No. 50 – 60  Algodón: No. 50 – 60 Seda: No. 50 – 60 Sintético: No. 50 – 60  <i>Coton: N°s. 50 à 60 Soie: N°s. 50 à 60 Synthétique: N°s. 50 a 60</i>
Knits  Tejidos  <i>Tricots</i>	Knitted fabric.  Telas tejidas.  <i>Tissus extensibles</i>	Cotton: No. 60 – 80 Synthetic: No. 60 – 90 Woolly nylon (For looper thread) Woolly polyester (For looper thread)  Algodón: No. 60 – 80 Sintético: No. 60 – 90 Nylon lanoso (para hilo de ojo-guía) Poliéster lanoso (para hilo de ojo-guía)  <i>Coton: N°s. 60 à 80 Synthétique: N°s. 60 à 90 Nylon extensible (Fils des boucleurs) Polyester extensible (Fils des boucleurs)</i>

\* Refer to page 56 for adjusting the stitch length and differential feed ratio.



NOTE: Your overlock uses standard sewing needles (HA-1, SP, #11, #14).

\* Consulte la página 57 para ajustar la longitud de puntada y la relación de avance diferencial.

NOTA: Esta máquina de “overlock” utiliza agujas de coser estándar (HA-1, SP, #11, #14).

\* Référez-vous à la page 57 pour régler la longueur du point ainsi que celle du rapport d'entraînement différentiel.

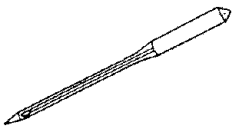
REMARQUE: Cette surjeteuse utilise des aiguilles de machine à coudre Kenmore standards (HA-1 SP, N° 11, N° 14).

<b>Needle</b> <b>Aguja</b> <i>Grosueur de l'aiguille</i>	<b>Stitch length</b> <b>Longitud de puntada</b> <i>Longueur du point</i>	<b>Differential feed ratio</b> <b>Relación de avance diferencial</b> <i>Rapport d'entraînement différentiel</i>
		
HA-1 SP No. 11	2.0 – 3.0	0.7 – 1.0
HA-1 SP No. 11 – 14	2.5 – 3.5	1.0
HA-1 SP No. 11	3.0 – 4.0	1.0
HA-1 SP No. 11 – 14	2.5 – 3.5	1.0 – 2.0

## Adjustment of cutting width

When cutting width is too narrow or too wide for seam width, adjust as follows.

- ◆ Turn off the power switch and unplug the machine.
- ◆ Open the looper and side covers.
- ◆ Set the upper knife to down position (refer to page 60).
- ◆ Turn the cutting width adjusting dial to get desired position of lower knife.

(A) When cutting width is too narrow:  
Turn cutting width adjusting dial clockwise.  
Lower knife will move to right.

(B) When cutting width is too wide:  
Turn the cutting width adjusting dial counterclockwise.  
Lower knife will move to left.

- ◆ Set the upper knife to up position.
- ◆ Close the looper and side covers.

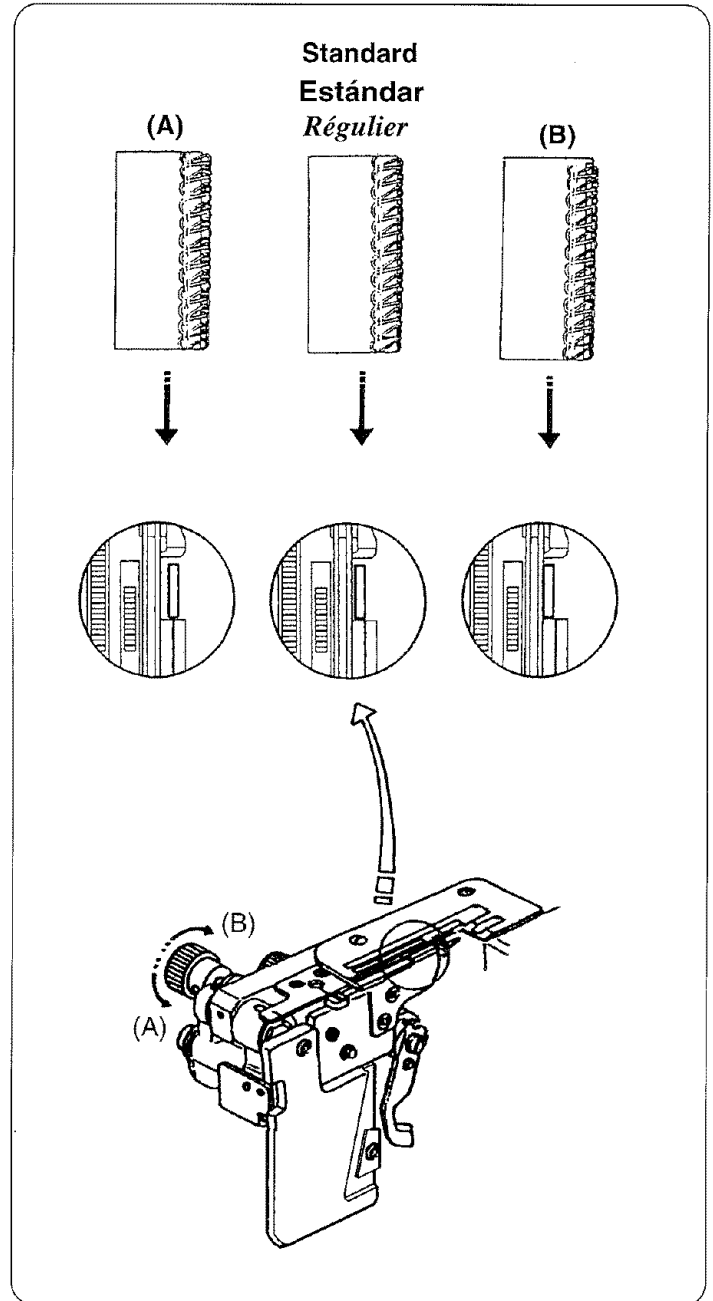

## Ajuste del ancho de corte

Cuando el ancho de corte sea demasiado estrecho o demasiado ancho respecto al ancho de la costura, ajústelo como se indica a continuación.

- ◆ Apague el interruptor de encendido y desenchufe la máquina.
- ◆ Abra la tapa de los ojos-guía y la tapa lateral.
- ◆ Coloque la cuchilla superior en la posición hacia abajo (consulte la página 61).
- ◆ Gire el selector de ajuste del ancho de corte para obtener la posición deseada de la cuchilla inferior.
  - (A) Cuando el ancho de corte sea estrecho.  
Gire el selector de ajuste del ancho de corte sentido de las agujas del reloj.  
La cuchilla inferior se moverá hacia la derecha.
  - (B) Cuando el ancho de corte sea demasiado ancho.  
Gire el selector de ajuste del ancho de corte en sentido contrario al de las agujas del reloj.  
La cuchilla inferior se moverá hacia la izquierda.
- ◆ Coloque la cuchilla en la posición hacia arriba.
- ◆ Cierre la tapa de los ojos-guía y la tapa lateral.

## Réglage de la largeur de coupe

*Lorsque la largeur de coupe est trop étroite ou trop large, réglez-la comme ceci:*

- ◆ *Mettez la machine hors tension et débranchez-la.*
- ◆ *Ouvrez le couvercle des boucleurs et celui de côté.*
- ◆ *Abaissez le couteau supérieur (voir p. 61).*
- ◆ *Tournez le cadran de réglage de largeur de coupe pour mettre le couteau inférieur à la position désirée.*
  - (A) *Lorsque la largeur de coupe est trop étroite.*  
*Tournez le cadran de réglage de largeur de coupe dans le sens des aiguilles d'une montre.*  
*Le couteau inférieur se déplacera à droite.*
  - (B) *Lorsque la largeur de coupe est trop large.*  
*Tournez le cadran de réglage de largeur de coupe dans le sens contraire des aiguilles d'une montre.*  
*Le couteau inférieur se déplacera à gauche.*
- ◆ *Relevez le couteau supérieur.*
- ◆ *Refermez les deux couvercles.*

## Securing ends

To avoid unraveling, it is necessary to leave a thread chain 5 cm (2") long at the beginning and end of the seam. To secure the beginning and end of the seam choose one of the following methods.

### At the beginning

- A. Separate the end of threads and knot.
- B. Thread the chain through a large eyed needle, and weave that chain through the overlock stitches on the fabric.
- C. Apply a small amount of seam sealant (Fray Check™ or Fray-No-More™) at the edge of the fabric. Cut the chain at the edge of the fabric.

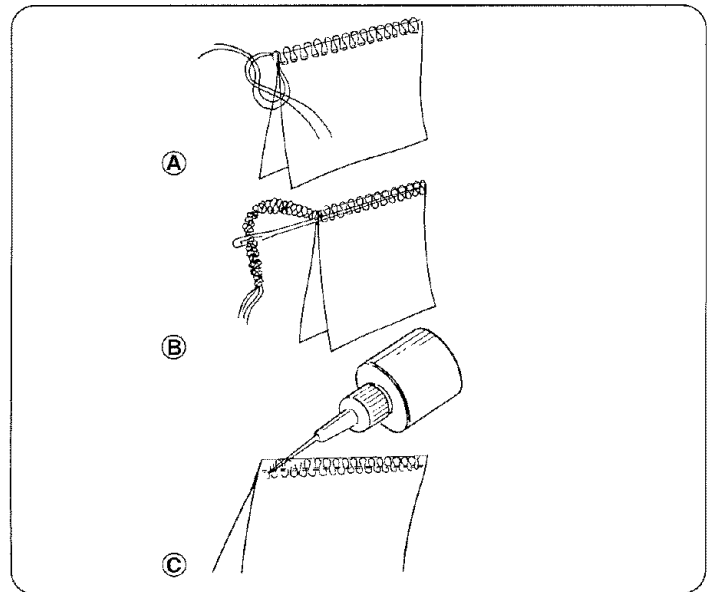

### Backstitching

- ◆ Before putting your fabric in the machine, sew a thread chain about 5 cm (2") long behind the needle.
- ◆ Put your fabric in the machine. Then serge a few stitches and stop.
- ◆ Raise the presser foot and bring the thread chain to the left around and under the presser foot.
- ◆ Place the thread chain between the presser foot and upper knife, holding it in position as you lower the presser foot to sew.
- ◆ After sewing about 2.5 cm (1"), move the chain to the right and under the upper knife, cutting the chain as you sew.

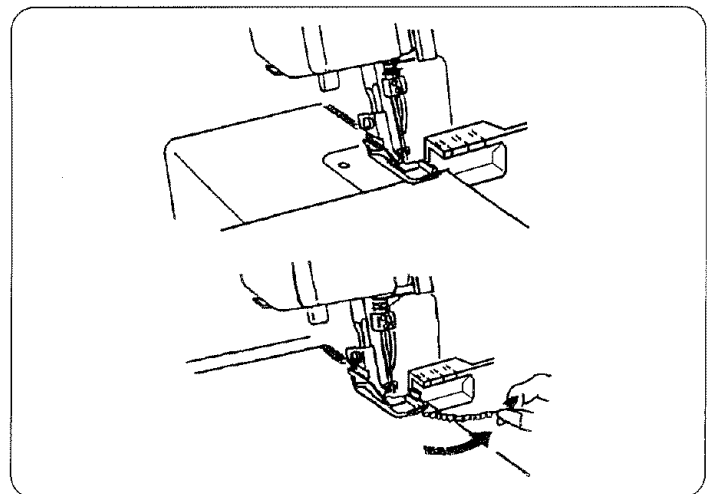

### At the end

You can use the same methods as above to secure the end of the seam except "backstitching". You can also use the methods shown below.

- ◆ Serge one stitch off the end of the seam.
- ◆ Raise the needle and presser foot, and gently pull the threads off the prong.
- ◆ Turn the fabric over so that the under side is up.
- ◆ Serge about 2.5 cm (1") over stitching and angle off the fabric.

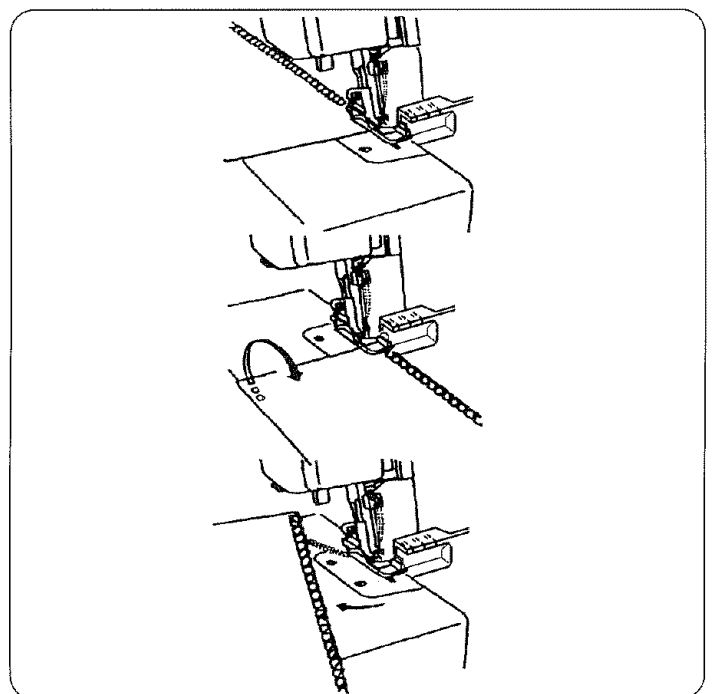

## Cómo asegurar los extremos de la costura

Para evitar que la costura se deshile, es necesario dejar una cadeneta de hilos de unos 5 cm (2") de longitud al principio y al final de la costura. Para asegurar el principio y el final de una costura, elija uno de los métodos siguientes:

### Al principio

- A. Separe los extremos de los hilos y haga un nudo.
- B. Enhebre la cadeneta a través de una aguja de ojo grande y entreteja la cadeneta por las puntadas de sobreorilla respuntada de la tela.
- C. Aplique una pequeña cantidad de sellante de costuras (Fray-Check™ o Fray-No-More™) al borde de la tela. Corte la cadeneta en el borde de la tela.

### Pespunte

- ◆ Antes de poner la tela en la máquina, cosa una cadeneta de hilos de unos 5 cm (2") de longitud detrás de la aguja.
- ◆ Ponga la tela en la máquina. Luego cosa unas puntadas y pare.
- ◆ Suba el prensatelas y lleve la cadeneta de hilos hacia la izquierda alrededor y debajo del prensatelas.
- ◆ Coloque la cadeneta de hilo entre el prensatelas y la cuchilla superior, sujetándola en su sitio a medida que baja el prensatelas para coser.
- ◆ Después de coser unos 2.5 cm (1"), mueva la cadeneta hacia la derecha y bajo de la cuchilla superior, cortando la cadeneta mientras cose.

### Al final

Puede utilizar los mismos métodos que arriba para asegurarse el extremo de la costura excepto el pespunte. Puede utilizar también los métodos mostrados a continuación.

- ◆ Cosa una puntada fuera del extremo de la costura.
- ◆ Suba la aguja y el prensatelas, y tire suavemente de los hilos hasta sacarlos del diente.
- ◆ Déle la vuelta a la tela para que el lado de abajo quede hacia arriba.
- ◆ Cosa unos 2.5 cm (1") sobre las puntadas y quite la tela formando un ángulo.

## *Liaison des bouts de couture*

*Pour éviter de plisser le tissu, laissez une chaîne d'environ 5 cm au début et au bout de la couture. Pour fixer les débuts et les bouts de coutures utilisez l'une de ces méthodes:*

### *Avant de commencer à coudre*

- A. Séparez les fils et nouez-les.*
- B. Enfilez la chaîne dans une aiguille dont le chas est assez grand et glissez-la dans les points déjà faits par la surjeteuse.*
- C. Coupez les fils près de la couture finie et collez ceux-ci avec une goutte de colle à tissu (Fray Check<sup>MD</sup> ou Fray-No-More<sup>MD</sup> )*

### *Points d'arrêt*

- ◆ *Avant de placer le tissu sous le pied-de-biche, faites une chaîne libre d'environ 5 cm (2").*
- ◆ *Glissez votre tissu sous le pied, cousez quelques points et arrêtez.*
- ◆ *Relevez le pied-de-biche et ramenez le fil vers le devant sous le pied-de-biche.*
- ◆ *Placez cette chaîne entre le pied-de-biche et le couteau supérieur, et tenez-la pour que le pied-de-biche couse en cousant.*
- ◆ *Après avoir cousu 2.5 cm env., déplacez la chaîne vers la droite sous le couteau supérieur afin de couper la chaîne en cousant.*

### *À la fin*

*Vous peut utiliser les mêmes méthodes que en haut pour assurer le bout de la couture "couture en point arrière". Vous peut utiliser aussi les méthodes illustrées au-dessous.*

- ◆ *Point simple de finition de couture.*
- ◆ *Relevez le pied-de-biche et l'aiguille et tirez légèrement les fils.*
- ◆ *Retournez complètement le tissu à l'envers.*
- ◆ *Surjetez environ 2.5 cm (1") sur la couture et retirez le tissu à angle droit.*

## Thread tension (4 threads)

Adjusting the thread tension may be required depending on the type of fabric and thread being used.

### Correct tension

- ① Wrong side of fabric
- ② Lower looper thread
- ③ Right side of fabric
- ④ Needle thread on the left
- ⑤ Upper looper thread
- ⑥ Needle thread on the right

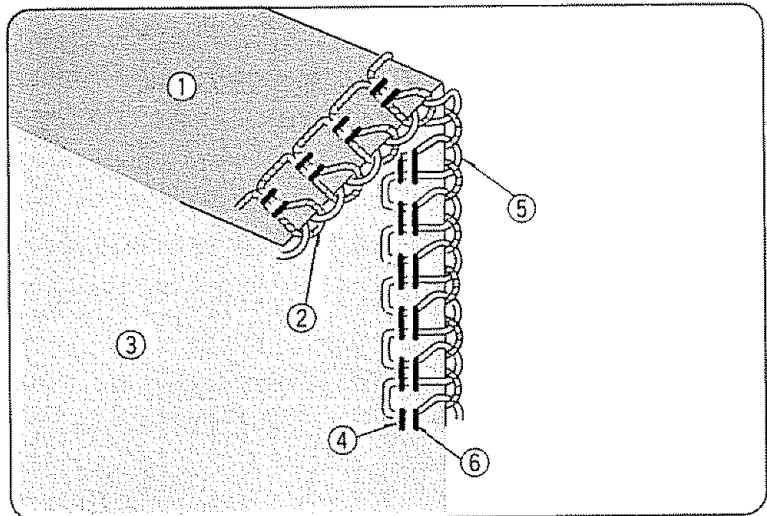

### Thread tension adjustment

\* Set all four thread tension dials at "3". Then sew, and check the thread tensions.

#### Incorrect tension

Needle thread on the left is loose.

Tighten needle thread tension on the left.

- ① Wrong side of fabric
- ② Needle thread on the left
- ③ Needle thread on the right
- ④ Right side of fabric
- ⑤ Upper looper thread
- ⑥ Lower looper thread
- ⑦ Needle thread tension (L)

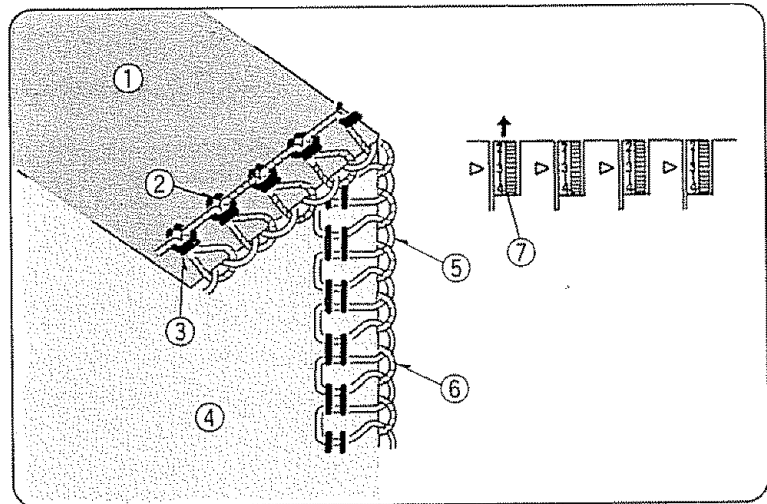

#### Incorrect tension

Needle thread on the right is loose.

Tighten needle thread tension on the right.

- ① Wrong side of fabric
- ② Needle thread on the right
- ③ Right side of fabric
- ④ Needle thread on the left
- ⑤ Upper looper thread
- ⑥ Lower looper thread
- ⑦ Needle thread tension (R)

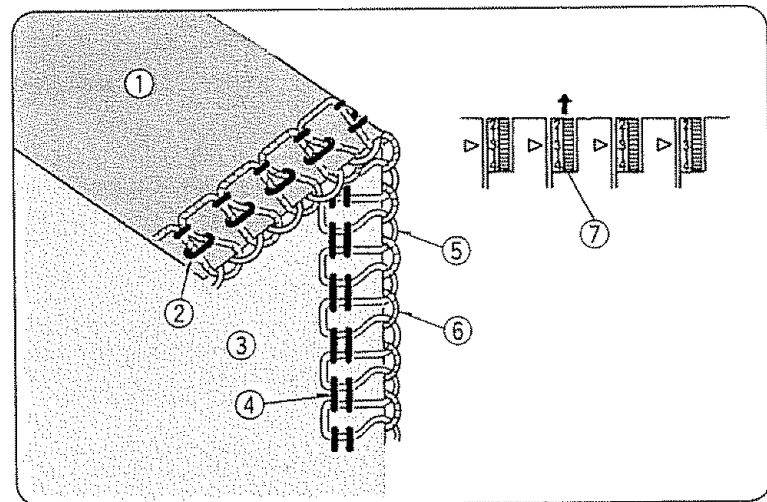

### Thread tension dial

- ① Setting mark
- ② Tighten
- ③ Loosen

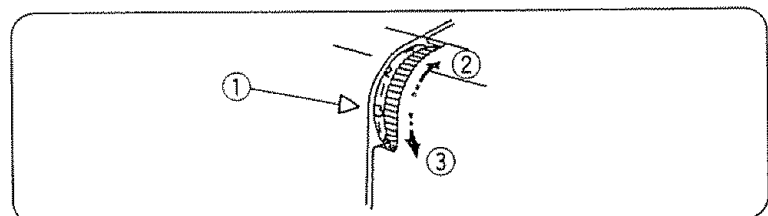

## Tensión del hilo (4 hilos)

Es posible que sea necesario ajustar la tensión del hilo según el tipo de tela e hilo que se estén utilizando.

### Tensión correcta

- ① Revés de la tela
- ② Hilo del ojo-guía inferior
- ③ Derecho de la tela
- ④ Hilo de la aguja izquierda
- ⑤ Hilo del ojo-guía superior
- ⑥ Hilo de la aguja derecha

### Ajuste de la tensión del hilo

\* Coloque los cuatro selectores de tensión del hilo en “3”. Luego, cose y compruebe las tensiones de los hilos.

### Tensión incorrecta

El hilo de la aguja izquierda está flojo.

Apriete la tensión del hilo de la aguja izquierda.

- ① Revés de la tela
- ② Hilo de la aguja izquierda
- ③ Hilo de la aguja derecha
- ④ Derecho de la tela
- ⑤ Hilo del ojo-guía superior
- ⑥ Hilo del ojo-guía inferior
- ⑦ Tensión del hilo de la aguja (I)

### Tensión incorrecta

El hilo de la aguja derecha está flojo.

Apriete la tensión del hilo de la aguja derecha.

- ① Revés de la tela
- ② Hilo de la aguja derecha
- ③ Derecho de la tela
- ④ Hilo de la aguja izquierda
- ⑤ Hilo del ojo-guía superior
- ⑥ Hilo del ojo-guía inferior
- ⑦ Tensión del hilo de la aguja (D)

### Selector de la tensión del hilo

- ① Marca de colocación
- ② Apretar
- ③ Aflojar

## Tension du fil (4 fils)

*Il est parfois nécessaire de régler la tension selon le tissu, son épaisseur et la grosseur du fil utilisé.*

### Bonne tension

- ① Envers
- ② Fil du boucleur inférieur
- ③ Endroit
- ④ Fil de l'aiguille du côté gauche
- ⑤ Fil du boucleur supérieur
- ⑥ Fil de l'aiguille du côté droit

### Réglage de tension du fil

*\* Réglez les quatre cadrans de tension des fils à “3”, cousez et vérifiez la tension des fils.*

### Mauvaise tension

*Le fil du côté gauche est trop lâche.*

*Serrez la tension du fil du côté gauche.*

- ① Envers
- ② Fil de l'aiguille du côté gauche
- ③ Fil de l'aiguille du côté droit
- ④ Endroit
- ⑤ Fil du boucleur supérieur
- ⑥ Fil du boucleur inférieur
- ⑦ Tension du fil d'aiguille (G)

### Mauvaise tension

*Le fil de l'aiguille du côté droit est lâche.*

*Resserrez la tension du fil en tournant vers la droite.*

- ① Envers
- ② Fil de l'aiguille du côté droit
- ③ Endroit
- ④ Fil de l'aiguille du côté gauche
- ⑤ Fil du boucleur supérieur
- ⑥ Fil du boucleur inférieur
- ⑦ Tension du fil d'aiguille (D)

### Cadran de tension du fil

- ① Marque de réglage
- ② Serrer
- ③ Desserrer

## Thread tension (4 threads), continued

Adjusting the thread tension may be required depending on the type of fabric and thread being used.

### Correct tension

- ① Wrong side of fabric
- ② Lower looper thread
- ③ Right side of fabric
- ④ Needle thread on the left
- ⑤ Upper looper thread
- ⑥ Needle thread on the right

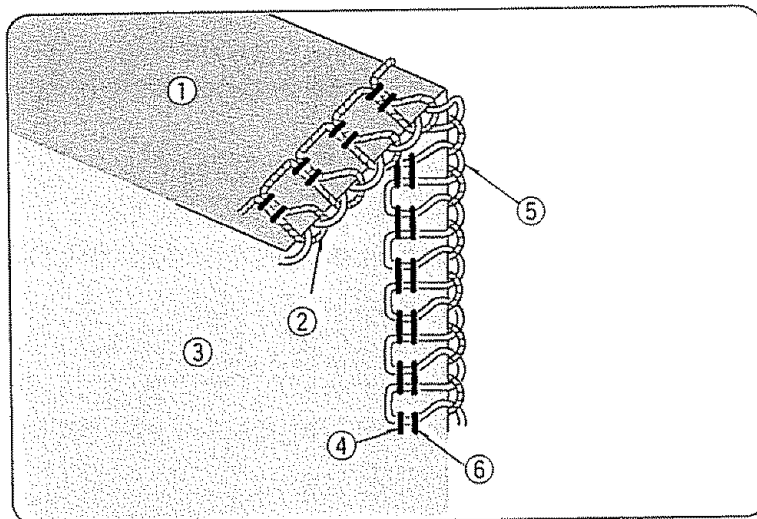

### Thread tension adjustment

\* Set all four thread tension dials at "3". Then sew, and check the thread tensions.

#### Incorrect tension

Lower looper thread is tight and/or upper looper thread is loose.

Loosen lower looper thread tension and/or tighten upper looper thread tension.

- ① Wrong side of fabric
- ② Lower looper thread
- ③ Needle thread on the right
- ④ Right side of fabric
- ⑤ Needle thread on the left
- ⑥ Upper looper thread
- ⑦ Upper looper thread tension
- ⑧ Lower looper thread tension

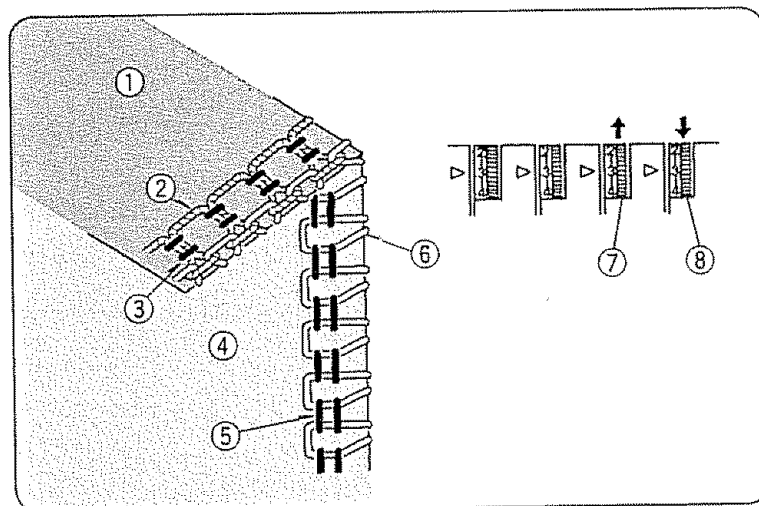

#### Incorrect tension

Upper looper thread is tight and/or lower looper thread is loose.

Loosen upper looper thread tension and/or tighten lower looper thread tension.

- ① Wrong side of fabric
- ② Needle thread on the right
- ③ Right side of fabric
- ④ Upper looper thread
- ⑤ Needle thread on the left
- ⑥ Lower looper thread
- ⑦ Upper looper thread tension
- ⑧ Lower looper thread tension

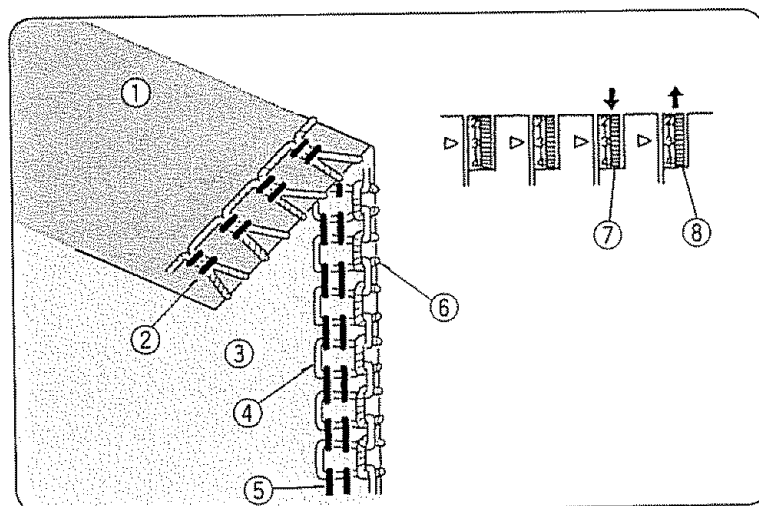

### Thread tension dial

- ① Setting mark
- ② Tighten
- ③ Loosen

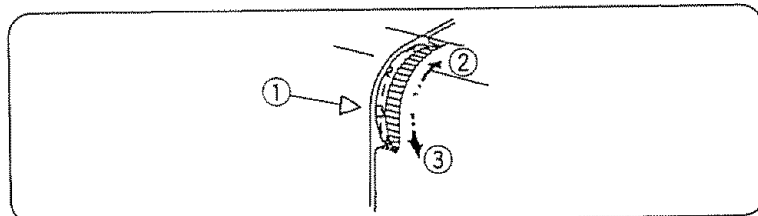

## Tensión del hilo (4 hilos) (continuación)

Es posible que sea necesario ajustar la tensión del hilo según el tipo de tela e hilo que se estén utilizando.

### Tensión correcta

- ① Revés de la tela
- ② Hilo del ojo-guía inferior
- ③ Derecho de la tela
- ④ Hilo de la aguja izquierda
- ⑤ Hilo del ojo-guía superior
- ⑥ Hilo de la aguja derecha

### Ajuste de la tensión del hilo

\* Coloque los cuatro selectores de tensión del hilo en "3".  
Luego, cose y compruebe las tensiones de los hilos.

### Tensión incorrecta

El hilo del ojo-guía inferior está tenso y/o el hilo del ojo-guía superior está flojo.

Afloje la tensión del hilo del ojo-guía inferior y/o apriete la tensión del hilo del ojo-guía superior

- ① Revés de la tela
- ② Hilo del ojo-guía inferior
- ③ Hilo de la aguja derecha
- ④ Derecho de la tela
- ⑤ Hilo de la aguja izquierda
- ⑥ Hilo del ojo-guía inferior
- ⑦ Tensión del hilo del ojo-guía superior
- ⑧ Tensión del hilo del ojo-guía inferior

### Tensión incorrecta

El hilo del ojo-guía superior está tenso y/o el hilo del ojo-guía inferior está flojo

Afloje la tensión del hilo del ojo-guía superior y/o apriete la tensión del hilo del ojo-guía inferior.

- ① Revés de la tela
- ② Hilo de la aguja derecha
- ③ Derecho de la tela
- ④ Hilo del ojo-guía superior
- ⑤ Hilo de la aguja izquierda
- ⑥ Hilo del ojo-guía inferior
- ⑦ Tensión del hilo del ojo-guía superior
- ⑧ Tensión del hilo del ojo-guía inferior

### Selector de la tensión del hilo

- ① Marca de colocación
- ② Apretar
- ③ Aflojar

## Tension du fil (4 fils) (Suite)

Il est parfois nécessaire de régler la tension selon le tissu, son épaisseur et la grosseur du fil utilisé.

### Bonne tension

- ① Envers
- ② Fil du boucleur inférieur
- ③ Endroit
- ④ Fil de l'aiguille du côté gauche
- ⑤ Fil du boucleur supérieur
- ⑥ Fil de l'aiguille du côté droit

### Réglage de tension du fil

\* Réglez les quatre cadrans de tension des fils à "3",  
cousez et vérifiez la tension des fils.

### Mauvaise tension

La tension du fil du boucleur inférieur est élevée et/ou la tension du fil du boucleur supérieur est faible.

Desserrez la tension du fil du boucleur inférieur et/ou serrez la tension du fil du boucleur supérieur.

- ① Envers
- ② Fil du boucleur inférieur
- ③ Fil de l'aiguille du côté droit
- ④ Endroit
- ⑤ Fil de l'aiguille du côté gauche
- ⑥ Fil du boucleur supérieur
- ⑦ Tension du fil du boucleur supérieur
- ⑧ Tension du fil du boucleur inférieur

### Mauvaise tension

La tension du fil du boucleur inférieur est faible et/ou la tension du fil du boucleur supérieur est élevée.

Desserrez la tension du fil du boucleur supérieur et/ou serrez la tension du fil du boucleur inférieur

- ① Envers
- ② Fil de l'aiguille du côté droit
- ③ Endroit
- ④ Fil du boucleur supérieur
- ⑤ Fil de l'aiguille du côté gauche
- ⑥ Fil du boucleur inférieur
- ⑦ Tension du fil du boucleur supérieur
- ⑧ Tension du fil du boucleur inférieur

### Cadran de tension du fil

- ① Marque de réglage
- ② Serrer
- ③ Desserrer

## Thread tension (3 threads)

### Correct tension

Adjusting the thread tension may be required depending on the type of fabric and thread being used.

- ① Wrong side of fabric
- ② Needle thread
- ③ Lower looper thread
- ④ Right side of fabric
- ⑤ Upper looper thread

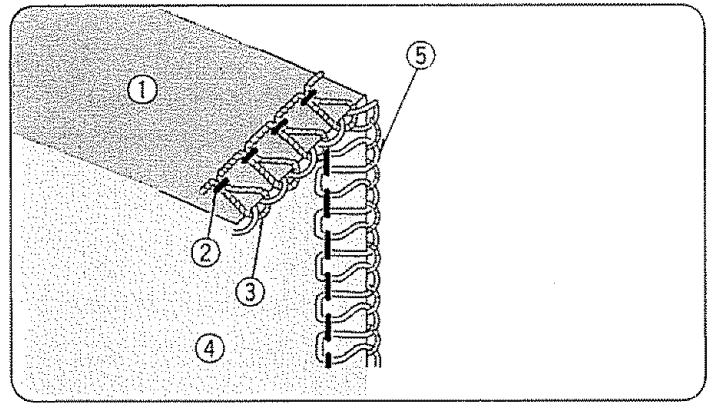

### Thread tension adjustment

\* Set all three thread tension dials at "3". Then sew, and check the thread tensions.

#### Incorrect tension

Needle thread is loose.

Tighten needle thread tension.

- ① Wrong side of fabric
- ② Needle thread
- ③ Right side of fabric
- ④ Lower looper thread
- ⑤ Upper looper thread
- ⑥ Needle thread tension (L)
- ⑦ Needle thread tension (R)

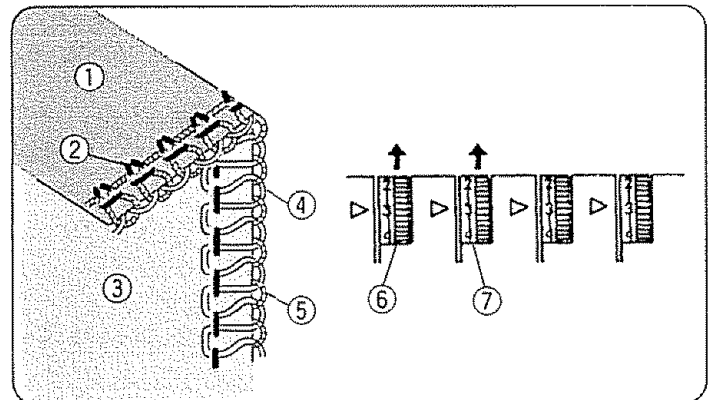

#### Incorrect tension

Lower looper thread is tight and/or upper looper thread is loose.

Loosen lower looper thread tension and/or tighten upper looper thread tension.

- ① Wrong side of fabric
- ② Lower looper thread
- ③ Needle thread
- ④ Upper looper thread
- ⑤ Upper looper thread tension
- ⑥ Lower looper thread tension

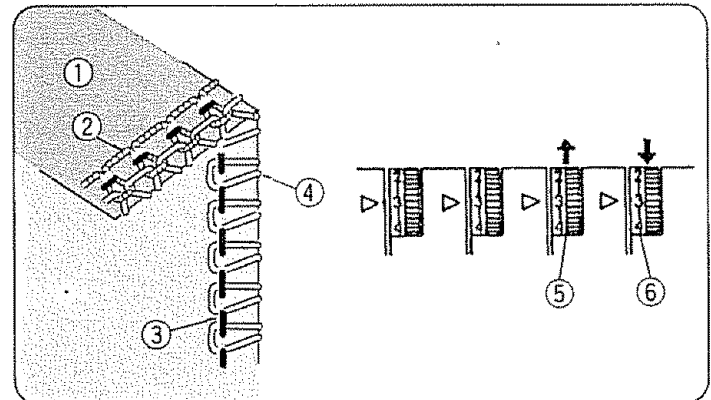

#### Incorrect tension

Upper looper thread is tight and/or lower looper thread is loose.

Loosen upper looper thread tension and/or tighten lower looper thread tension.

- ① Wrong side of fabric
- ② Right side of fabric
- ③ Upper looper thread
- ④ Needle thread
- ⑤ Lower looper thread
- ⑥ Upper looper thread tension
- ⑦ Lower looper thread tension

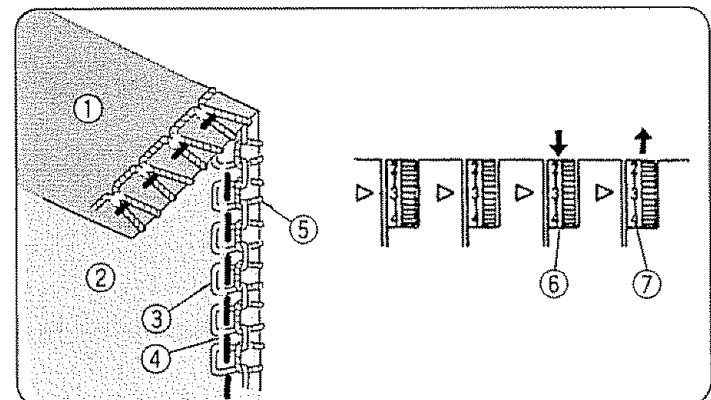

### Thread tension dial

- ① Setting mark
- ② Tighten
- ③ Loosen

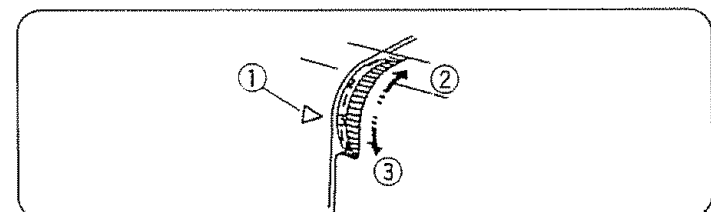

## Tensión del hilo (3 hilos)

### Tensión correcta

Es posible que sea necesario ajustar la tensión de los hilos según el tipo de tela e hilo que se estén utilizando.

- ① Revés de la tela
- ② Hilo de la aguja
- ③ Hilo del ojo-guía inferior
- ④ Derecho de la tela
- ⑤ Hilo del ojo-guía superior

### Ajuste de la tensión del hilo

\* Coloque los tres selectores de tensión del hilo en “ 3 ”.  
Luego, cosa y compruebe las tensiones de los hilos.

### Tensión incorrecta

El hilo de la aguja esta flojo.

Apriete la tensión del hilo de la aguja.

- |                              |                                      |
|------------------------------|--------------------------------------|
| ① Revés de la tela           |                                      |
| ② Hilo de la aguja           | ⑤ Hilo del ojo-guía superior         |
| ③ Derecho de la tela         | ⑥ Tensión del hilo de la aguja ( I ) |
| ④ Hilo del ojo-guía inferior | ⑦ Tensión del hilo de la aguja ( D ) |

### Tensión incorrecta

El hilo del ojo-guía inferior está tenso y/o el hilo del ojo-guía superior está flojo.

Afloje la tensión del hilo del ojo-guía inferior y/o apriete la tensión del hilo del ojo-guía superior.

- |                              |  |
|------------------------------|--|
| ① Revés de la tela           | ⑤ Tensión del hilo del ojo-guía superior |
| ② Hilo del ojo-guía inferior | ⑥ Tensión del hilo del ojo-guía inferior |
| ③ Hilo de la aguja           |  |
| ④ Hilo del ojo-guía superior |  |

### Tensión incorrecta

El hilo del ojo-guía superior está tenso y/o el hilo del ojo-guía inferior está flojo.

Afloje la tensión del hilo del ojo-guía superior y/o apriete la tensión del hilo del ojo-guía inferior.

- |                              |  |
|------------------------------|--|
| ① Revés de la tela           |  |
| ② Derecho de la tela         |  |
| ③ Hilo del ojo-guía superior | ⑥ Tensión del hilo del ojo-guía superior |
| ④ Hilo de la aguja           | ⑦ Tensión del hilo del ojo-guía inferior |
| ⑤ Hilo del ojo-guía inferior |  |

### Selector de la tensión del hilo

- ① Marca de colocación
- ② Apretar
- ③ Aflojar

## Tension du fil (3 fils)

### Bonne tension

*Il est parfois nécessaire de régler la tension, selon le tissu, son épaisseur et la grosseur du fil utilisé.*

- ① Envers
- ② Fil d'aiguille
- ③ Fil du boucleur inférieur
- ④ Endroit
- ⑤ Fil du boucleur supérieur

### Réglage de tension du fil

\* Réglez les trois cadrans tension des fils à “ 3 ”, cousez et vérifiez la tension de fils.

### Mauvaise tension

*La tension du fil d'aiguille est faible.*

*Serrez la tension du fil d'aiguille.*

- |                             |                                   |
|-----------------------------|-----------------------------------|
| ① Envers                    |                                   |
| ② Fil d'aiguille            | ⑤ Fil du boucleur supérieur       |
| ③ Endroit                   | ⑥ Tension du fil d'aiguille ( G ) |
| ④ Fil du boucleur inférieur | ⑦ Tension du fil d'aiguille ( D ) |

### Mauvaise tension

*La tension du fil du boucleur inférieur est élevée et/ou la tension du fil du boucleur supérieur est faible.*

*Desserrez la tension du fil du boucleur inférieur et/ou serrez la tension du fil du boucleur supérieur.*

- |                             |  |
|-----------------------------|--|
| ① Envers                    | ⑤ Tension du fil du boucleur supérieur |
| ② Fil du crocher inférieur  | ⑥ Tension du fil du boucleur inférieur |
| ③ Fil de l'aiguille         |  |
| ④ Fil du boucleur supérieur |  |

### Mauvaise tension

*La tension du fil du boucleur inférieur est faible et/ou la tension du fil du boucleur supérieur est élevée.*

*Desserrez la tension du fil du boucleur supérieur et/ou serrez la tension du fil du boucleur inférieur.*

- |                             |  |
|-----------------------------|--|
| ① Envers                    |  |
| ② Endroit                   |  |
| ③ Fil du boucleur supérieur | ⑥ Tension du fil du boucleur supérieur |
| ④ Fil boucleur d'aiguille   | ⑦ Tension du fil du boucleur inférieur |
| ⑤ Fil du boucleur inférieur |  |

### Cadrans de tension du fil

- ① Marque de réglage
- ② Serrer
- ③ Desserrer

## Thread tension (2 threads)

### Thread tension adjustment

\* Though you have to adjust the thread tension depending on the fabric and thread you use, standard thread tension settings are as follows:

Needle thread :	2
Lower looper thread :	3 - 4
Lower looper pre-tension setting slider :	STD
Changeable thread guide :	2

\* Refer to page 62 for adjustment of needle plate setting knob.

\* Refer to page 64 for adjustment of Lower looper pre-tension setting slider and changeable thread guide

### Correct tension

Adjusting the thread tension may be required depending on the type of fabric and thread being used.

- ① Wrong side of fabric
- ② Needle thread
- ③ Lower looper thread
- ④ Right side of fabric

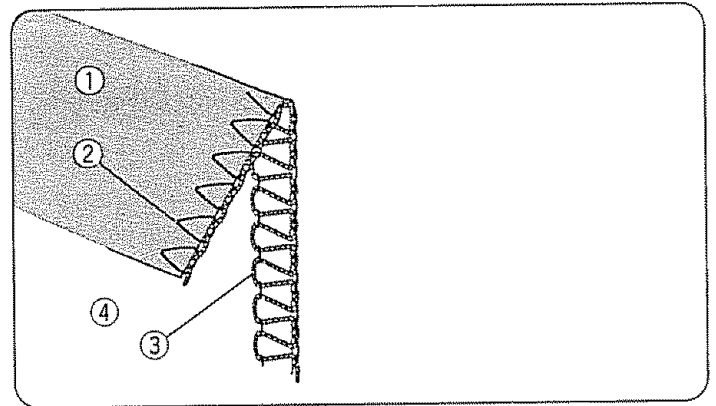

### Incorrect tension

Lower looper thread is tight and/or needle thread is loose. Loosen lower looper thread tension and/or tighten needle thread tension.

- ① Wrong side of fabric
- ② Needle thread
- ③ Lower looper thread
- ④ Right side of fabric
- ⑤ Needle thread tension (L)
- ⑥ Needle thread tension (R)
- ⑦ Lower looper thread tension

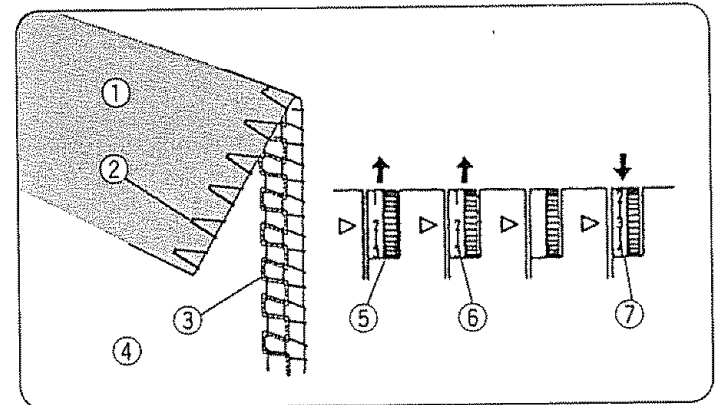

### Incorrect tension

Needle thread is tight and/or lower looper thread is loose. Loosen needle thread tension and/or tighten lower looper thread tension.

- ① Wrong side of fabric
- ② Needle thread
- ③ Lower looper thread
- ④ Right side of fabric
- ⑤ Needle thread tension (L)
- ⑥ Needle thread tension (R)
- ⑦ Lower looper thread tension

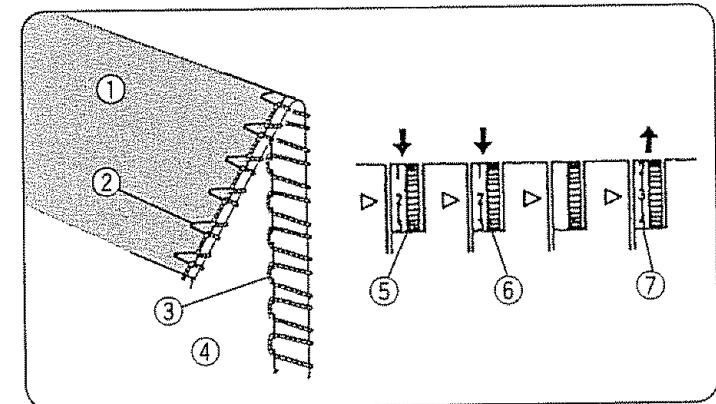

### Thread tension dial

- ① Setting mark
- ② Tighten
- ③ Loosen

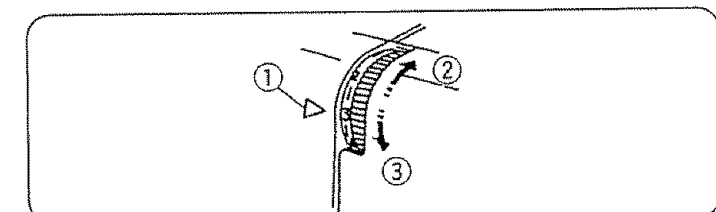

## Tensión del hilo (2 hilos)

### Ajuste de la tensión del hilo

\* Aunque tiene que ajustar la tensión del hilo dependiendo de la tela y el hilo que utiliza, los ajustes estándares de tensión del hilo son como sigue:

Hilo de la aguja:	2
Hilo de ojo-guía inferior:	3 a 4
Dispositivo deslizante de pretensión del ojo-guía inferior:	STD
Guía-hilo cambiante:	2

\* Refiérase a la página 63 para el ajuste de botón de ajuste de la placa de ajustes.

\* Refiérase a la página 65 para el ajuste de coredera de ajuste de pretensión del ojo-guía inferior y Guía-hilo cambinante.

### Tensión correcta

Es posible que sea necesario ajustar la tensión de los hilos según el tipo de tela e hilo que se estén utilizando.

- ① Revés de la tela
- ② Hilo de la aguja
- ③ Hilo del ojo-guía inferior
- ④ Derecho de la tela

### Tensión incorrecta

El hilo del ojo-guía inferior está tenso y/o el hilo de la aguja esta flojo.

Afloje la tensión del hilo del ojo-guía inferior y/o apriete la tensión del hilo de la aguja.

- ① Revés de la tela
- ② Hilo de la aguja
- ③ Hilo del ojo-guía inferior
- ④ Derecho de la tela
- ⑤ Tensión del hilo de la aguja (I)
- ⑥ Tensión del hilo de la aguja (D)
- ⑦ Tensión del hilo del ojo-guía inferior

### Tensión incorrecta

El hilo de la aguja esta flojo y/o el hilo del ojo-guía inferior esta flojo.

Afloje la tensión del hilo de la aguja y/o apriete la tensión del hilo del ojo-guía inferior.

- ① Revés de la tela
- ② Hilo de la aguja
- ③ Hilo del ojo-guía inferior
- ④ Derecho de la tela
- ⑤ Tensión del hilo de la aguja (I)
- ⑥ Tensión del hilo de la aguja (D)
- ⑦ Tensión del hilo del ojo-guía inferior

### Selector de la tensión del hilo

- ① Marca de colocación
- ② Apretar
- ③ Aflojar

## Tension du fil (2 fils)

### Réglage de tension du fil

\* Bien que vous devriez régler la tension du fil selon le tissu et le fil utilisés, les réglages de tension du fil sont comme ci-dessous:

fil de l'aiguille:	2
Fil du pied-de-biche inférieur:	3 à 4
Dispositif de glissement de réglage de pre-tension du pied-de-biche inférieur:	STD
Guide-fil changeant:	2

\* Reférez-vous à la page 63 pour le réglage du bouton d'ajustage de la plaque d'aiguille.

\* Reférez-vous à la page 65 pour le réglage du Dispositif de glissement de pretension du boucleur inférieur et Guide-fil changeant.

### Bonne tension

Il est parfois nécessaire de régler la tension, selon le tissu, son épaisseur et la grosseur du fil utilisé.

- ① Envers
- ② Fil d'aiguille
- ③ Fil du boucleur inférieur
- ④ Endroit

### Mauvaise tension

La tension du fil du boucleur inférieur est élevée et/ou la tension du fil du boucleur supérieur est faible.

Deserrez la tension du pied-de-biche inférieur et/ou serrez la tension du fil de l'aiguille.

- ① Envers
- ② Fil d'aiguille
- ③ Fil du boucleur inférieur
- ④ Endroit
- ⑤ Tension du fil d'aiguille (G)
- ⑥ Tension du fil d'aiguille (D)
- ⑦ Tension du fil du boucleur inférieur

### Mauvaise tension

La tension du fil d'aiguille est faible et/ou la tension du fil du boucleur supérieur est élevée.

Deserrez la tension du fil de l'aiguille et/ou serrez la tension du fil de l'aiguille.

- ① Envers
- ② Fil d'aiguille
- ③ Fil du boucleur inférieur
- ④ Endroit
- ⑤ Tension du fil d'aiguille (G)
- ⑥ Tension du fil d'aiguille (D)
- ⑦ Tension du fil du boucleur inférieur

### Cadran de tension du fil

- ① Marque de réglage
- ② Serrer
- ③ Desserre

## Adjustment of stitch length

To select stitch length, turn the dial.

The larger the number, the longer the stitch.

The stitch length can be adjusted from 1 to 5 mm (approx. 5/128" to 25/128").

Position "R" is for rolled and narrow hemming.

- ① Setting mark
- ② Stitch length dial

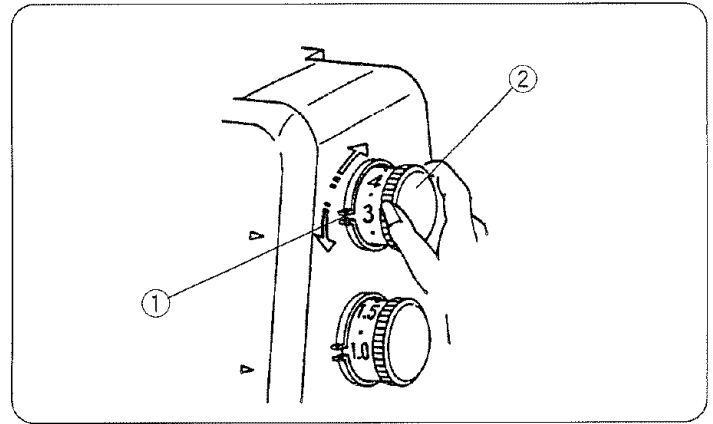

## Adjustment of differential feed ratio

The differential feed ratio can be adjusted by turning the dial.

The number on the dial indicates the differential feed ratio between the main and the sub feed motion.

1.0 indicates the neutral position.

- ① Setting mark
- ② Differential feed dial

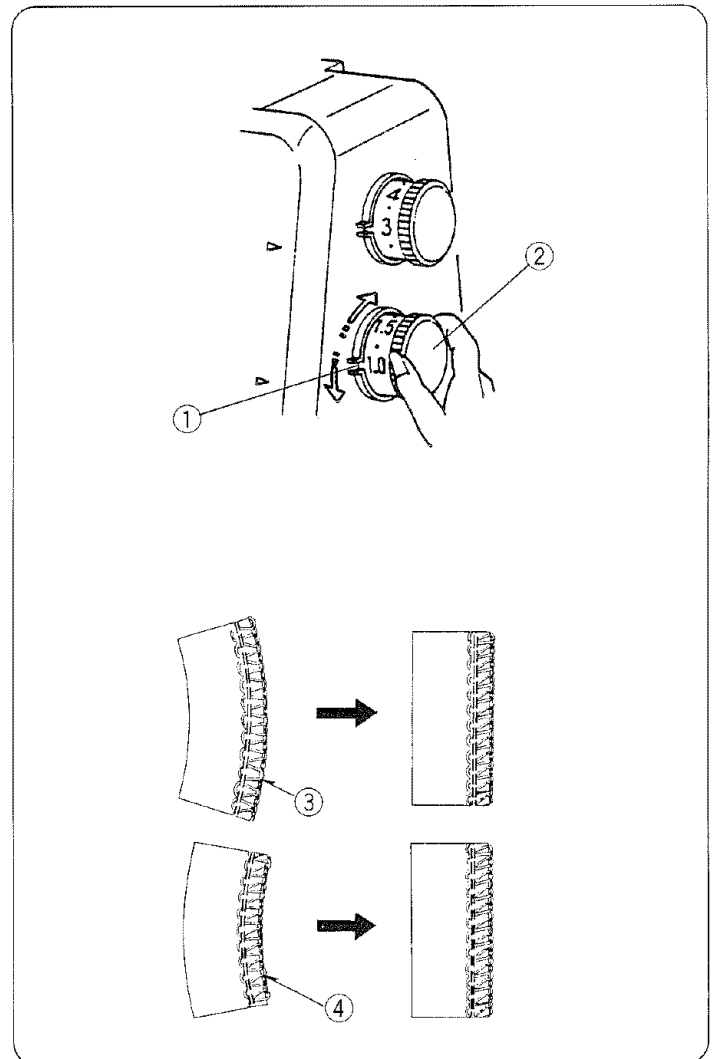

## How to adjust

- If the fabric is stretched, turn the dial counter-clockwise (toward 2.0).
- If the fabric is shrinked, turn the dial clock-wise (toward 0.5).

- ③ Stretched
- ④ Shrinked

\* Maximum differential feed ratio, 2.25, is effective when the stitch length dial is in the range of 1 to 4.0. When the stitch length dial is set between 4.0 and 5.0, the maximum differential feed ratio will automatically be set between 2.25 and 1.8.

Puckering may be eliminated by reducing thread tensions as well as adjusting the differential feed ratio.

## Ajuste de la longitud de puntada

Para seleccionar la longitud de puntada, gire el selector. Cuanto mayor sea el número, más larga será la puntada. La longitud de puntada se puede ajustar desde 1 hasta 5 mm (aprox. 5/128" a 25/128"). La posición " R " se usa para dobladillos enrollados y estrechos.

- ① Marca de colocación
- ② Selector de longitud de puntada

## Ajuste de la relación de avance diferencial

La relación de avance diferencial se puede alterar girando el selector. El número del selector indica la relación de avance diferencial entre el movimiento de avance principal y el secundario. 1.0 indica la posición neutral.

- ① Marca de colocación
- ② Selector de avance diferencial

## Como hacer ajustes

- Si la tela que se está cosiendo se estira, gire el selector en el sentido contrario al de las agujas del reloj (hacia 2.0).
- Si la tela que se está cosiendo se encoje, gire el selector en el sentido de las agujas del reloj (hacia 0.5).

- ③ Estirado
- ④ Encogido

\* La máxima relación de avance diferencial, 2.25, es efectiva en el intervalo del selector de longitud de puntada de 1 a 4.0. Cuando el selector de longitud de puntada se coloque entre 4.0 y 5.0, la relación de avance diferencial máxima se colocará automáticamente entre 2.25 y 1.8. Las arrugas se podrán eliminar reduciendo las tensiones de los hilos, así como ajustando la relación de avance diferencial.

## Réglage de la longueur du point

*Tournez le cadran de longueur de point jusqu'à ce le point désiré apparaisse.  
Plus le chiffre augmente plus long sera le point.  
La longueur du point peut-être ajustée de 1 à 5 mm (aprox. 5/128" à 25/128").  
La position " R " permet l'ourlet roulotté étroit.*

- ① Marque de réglage
- ② Cadran de longueur du point

## Réglage de l'entraînement différentiel

*L'entraînement différentiel peut être changé en tournant le cadran.  
Le chiffre dans la fenêtre indique le rapport entre l'entraînement principal et l'entraînement auxiliaire.  
1.0 indique la position neutre.*

- ① Marque de réglage
- ② Cadran d'entraînement différentiel

## Réglage

- Si le tissu s'étire, régler le cadran vers 2.0.
- Si le tissu rétrécit régler le cadran vers 0.5.

- ③ Étirement
- ④ Rétrécissement

\* La longueur du point de 1 à 4.0 doit concorder avec le rapport d'entraînement différentiel à 2.25. Quand le cadran de longueur du point est réglé à 4.0 et 5.0 automatiquement le rapport d'entraînement différentiel sera entre 2.25 et 1.8. Pour empêcher le tissu de plisser, réduisez la tension ou réglez l'entraînement différentiel.

## Changing the needle

◆ Turn off the power switch and unplug the machine.  
Turn the handwheel toward you until the needles are in the full up position.

Then loosen the needle clamp screw for the needle which you are going to remove.

Refer to page 40 for changing the needle for three-thread serging.

\* Do not use any needle which is bent or blunt.

- ① Needle clamp screw on the left
- ② Needle clamp screw on the right

NOTE: Your overlock uses standard Kenmore sewing needles (HA-1 SP, #11, #14).  
No special needles are required

### To attach the needle on the right

Insert new needle into the needle clamp with the flat side to the back until the top of needle touches the stopper pin, then tighten the needle clamp screw on the right.

### To attach the needle on the left

Insert new needle into the needle clamp with the flat side to the back until the top of needle touches the edge of needle bar, then tighten the needle clamp screw on the left.

\* **When the needles are set correctly, the left needle is higher than the right one.**

- ① Needle clamp screws
- ② Flat side to the back
- ③ Needle clamp
- ④ Needle stopper pin
- ⑤ Edge of needle bar
- ⑥ Needle
- ⑦ (\* Correct needle setting)

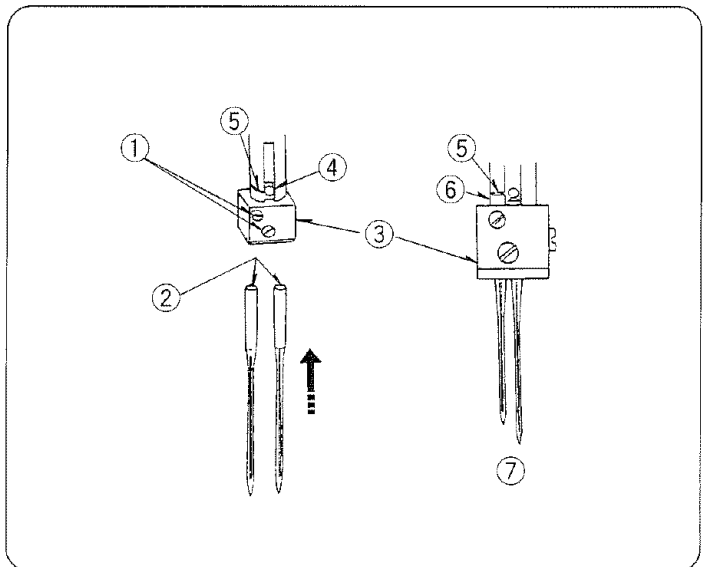
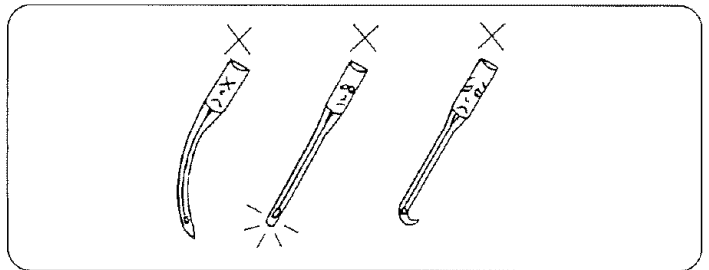
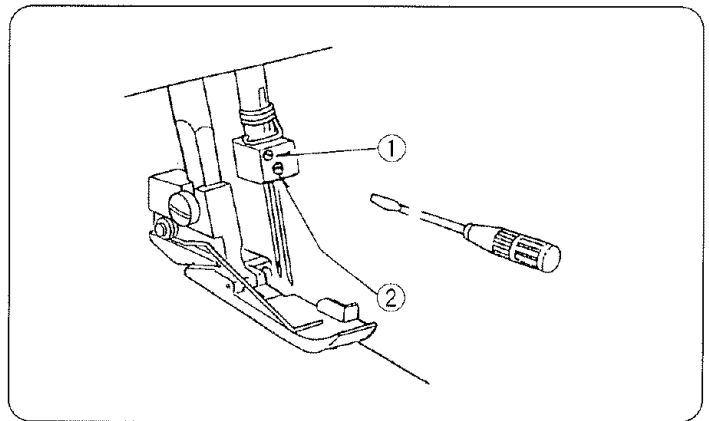

## Adjustment of foot pressure

It is not necessary to adjust the pressure for normal sewing.  
When you sew heavy or lightweight fabrics, turn the adjusting screw:

- clockwise for heavyweight fabric.
- counterclockwise for lightweight fabric.

\* For normal sewing, set the adjusting screw so that it sits 2 mm (1/12") below the top of the machine .

See the illustration.

- ① Standard setting position
- ② Top of the machine
- ③ Adjusting screw
- ④ To decrease
- ⑤ To increase

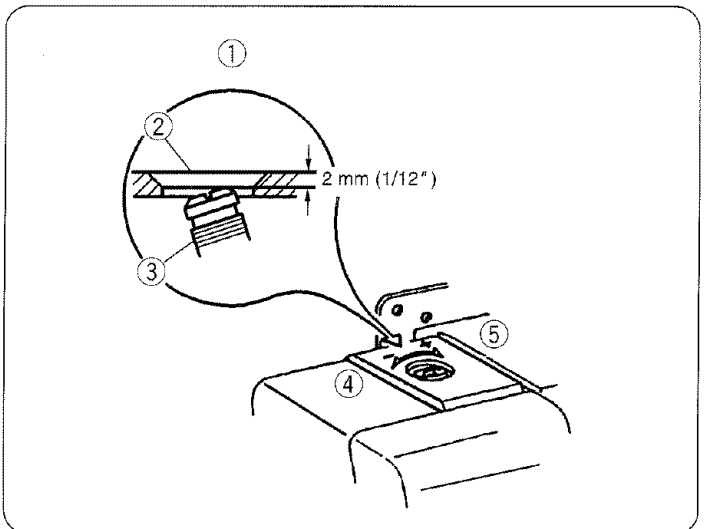

## Cambio de la aguja

Apague el interruptor de encendido y desenchufe la máquina. Haga girar el volante de mano hacia Vd. hasta que las agujas se encuentren en la posición enteramente superior.

Luego, afloje el tornillo de sujeción de la aguja para la aguja que vaya a cambiar.

Consulte la página 41 para cambiar la aguja para el surjete de tres hilos.

- ① Tornillo izquierdo de sujeción de la aguja
- ② Tornillo derecho de sujeción de la aguja

\* No use ninguna aguja que está doblada ni despuntada.

NOTA: Su overlock utiliza las agujas de coser Kenmore estándar (HA-1 SP, #11 y #14). Ningunas agujas especiales son reguieridos.

### Para colocar la aguja a la derecha

Introduzca la nueva aguja en la abrazadera de la aguja con el lado plano hacia atrás hasta que la parte superior de la aguja toque el pasador de tapa y luego apriete el tornillo derecho de sujeción de la aguja.

### Para colocar la aguja a la izquierda

Introduzca la nueva aguja en la abrazadera de la aguja con el lado plano hacia atrás hasta que la parte superior de la aguja toque el borde de la barra de la aguja y luego apriete el tornillo izquierdo de sujeción de la aguja.

\* **Cuando las agujas estén colocadas correctamente, la aguja izquierda quedará más alta que la aguja derecha.**

- |                                     |   |
|-------------------------------------|---|
| ① Tornillos de sujeción de la aguja | ⑤ Borde de la barra de la aguja         |
| ② Parte plana hacia atrás           | ⑥ Aguja                                 |
| ③ Abrazadera de la aguja            | ⑦ (* Colocación correcta de las agujas) |
| ④ Pasador de tope de aguja          |   |

## Ajuste de la presión del prensatelas

No es necesario ajustar la presión para costura normal. Cuando cosa telas gruesas o finas, gire el tornillo de ajuste:

- en el sentido de las agujas del reloj para telas gruesas.
- en el sentido contrario al de las agujas del reloj para telas finas.

\* Para la costura normal, coloque el tornillo de ajuste de manera que quede ubicado 2 mm por encima de la parte superior de la máquina.

Vea la ilustración.

- ① Posición de ajuste estándar
- ② Parte superior de la máquina
- ③ Tornillo de ajuste
- ④ Para disminuir
- ⑤ Para aumentar

## Changement des aiguilles

*Mettez la machine hors tension et débranchez-la. Tournez le volant à main vers vous jusqu'à ce que les aiguilles soient dans la position pleinement haute. Desserrez la vis du serre-aiguille pour enlever l'aiguille.*

*Reférez-vous à la page 41 pour remplacer l'aiguille.*

- ① Vis du serre-aiguille côté gauche
- ② Vis du serre-aiguille côté droit

\* *Ne vous servez jamais d'une aiguille tordue ou émoussée.*

**REMARQUE:** *Votre surjeteuse utilise les aiguilles à coudre Kenmore standards (HA-1 SP, #11 et #14). Aucune aiguille spéciale n'est requise.*

### Pour insérer l'aiguille du côté droit

*Insérez l'aiguille dans le serre-aiguille, le côté plat vers l'arrière, enfoncez bien l'aiguille, serrez la vis du serre-aiguille.*

### Pour insérer l'aiguille du côté gauche

*Insérez l'aiguille dans le serre-aiguille, le côté plat vers l'arrière, enfoncez bien l'aiguille, serrez la vis du serre-aiguille côté gauche.*

\* **Quand les aiguilles sont placées correctement, l'aiguille de gauche est plus haute que celle de droite.**

- |                                |                                       |
|--------------------------------|---------------------------------------|
| ① Vis de blocage de l'aiguille | ⑤ Contour de la barre d'aiguille      |
| ② Côté plat à l'opposé de vous | ⑥ Aiguille                            |
| ③ Serrage de l'aiguille        | ⑦ (* Ajustement exacte de l'aiguille) |
| ④ Cheville                     |                                       |

## Réglage de la pression du pied-de-biche

*Il n'est pas nécessaire de régler de la pression pour la couture courante.*

*Lorsque vous cousez dans du tissu épais, tournez la vis de réglage.*

- Dans le sens des aiguilles d'une montre pour les tissus lourds.
- A l'inverse des aiguilles d'une montre pour les tissus légers.

\* *Pour coudre normalement, ajustez la vis pour l'enfoncer de 2 mm sous le haut de la machine. (Voir l'illustration)*

- ① Position standard
- ② Haut de la machine
- ③ Vis de réglage de la pression du pied-de-biche
- ④ Diminuer
- ⑤ Augmenter

## Removing the presser foot

- ◆ Raise the needle and presser foot.
- ◆ Press the lever located on the back of the foot holder. The presser foot will drop off.

- ① Presser foot lifter
- ② Needle
- ③ Lever
- ④ Foot holder

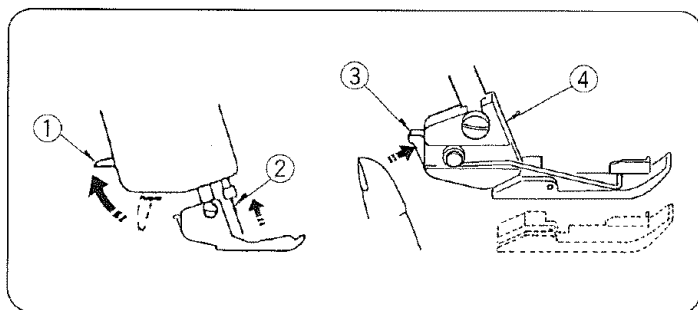

## Attaching the presser foot

Place the presser foot so that the pin on the foot lies just under the groove of the foot holder. Lower the foot holder to lock the foot in place.

Raise the presser foot lifter to check that the presser foot is secure.

- ① Lever
- ② Groove
- ③ Pin

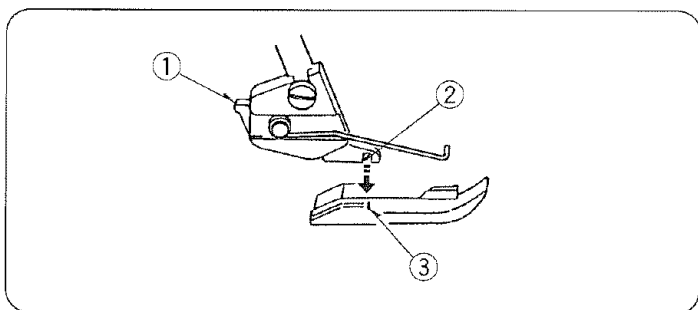

## To disengage the upper knife

- ◆ Turn off the power switch and unplug the machine.
- ◆ Open the looper and side covers.
- ◆ Turn the upper knife release knob toward you while pushing it to the right, then guide the hole on upper knife to the pin to lock the upper knife in the down position.
- ◆ Close the looper and side covers.

- ① Upper knife release knob
- ② Stopper pin
- ③ Upper knife

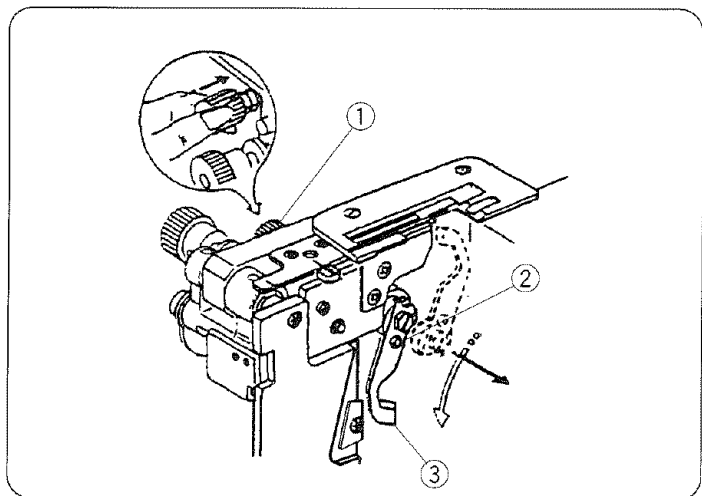

## To activate the upper knife

- ◆ Turn off the power switch and unplug the machine.
- ◆ Open the looper and side covers.
- ◆ Turn the upper knife release knob away from you while pushing it to the right, then guide the groove on upper knife to the pin to lock the upper knife in the up position.
- ◆ Close the looper and side covers.

- ① Upper knife release knob
- ② Stopper pin

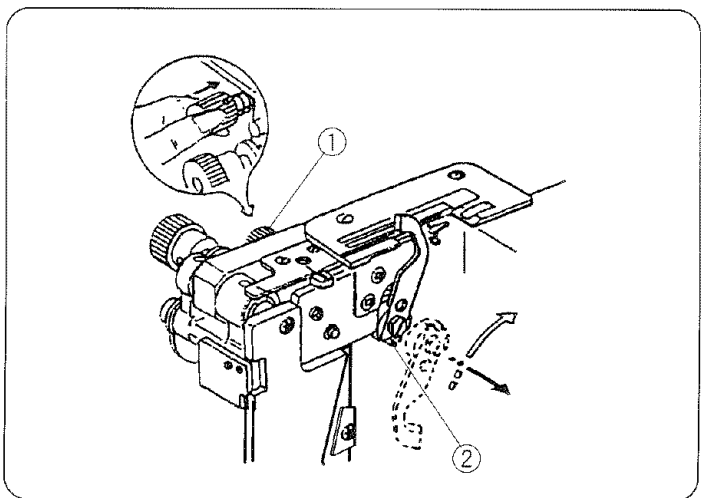

## Extracción del prensatelas

- ◆ Suba la aguja y el prensatelas.
  - ◆ Oprima la palanca ubicada en la parte posterior del soporte del prensatelas. El prensatelas se soltará.
- ① Palanca elevadora del prensatelas
  - ② Aguja
  - ③ Palanca
  - ④ Soporte del prensatelas

## Colocación del prensatelas

Coloque el prensatelas de manera que el pasador de éste quede justo debajo de la ranura del soporte del prensatelas. Baje el soporte del prensatelas y empuje la palanca para fijar el prensatelas en su sitio. Suba la palanca elevadora del prensatelas para comprobar que el prensatelas quede fijo.

- ① Palanca
- ② Ranura
- ③ Pasador

## Para desactivar la cuchilla superior

- ◆ Apague el interruptor de encendido y desenchufe la máquina.
- ◆ Abra la tapa de los ojos-guía y la tapa lateral.
- ◆ Gire el botón de la cuchilla superior hacia usted a la vez que lo empuja hacia la derecha, y luego guíe el agujero de la cuchilla superior hacia el pasador para fijar la cuchilla superior en la posición hacia abajo.
- ◆ Cierre la tapa de los ojos-guía y la tapa lateral.

- ① Botón giratorio de liberación de la cuchilla superior
- ② Pasador de tope
- ③ Cuchilla superior

## Para activar la cuchilla superior

- ◆ Apague el interruptor de encendido y desenchufe la máquina.
- ◆ Abra la tapa de los ojos-guía y la tapa lateral.
- ◆ Gire el botón de la cuchilla superior alejándose de usted a la vez que lo empuja hacia la derecha y luego guíe la ranura de la cuchilla superior hacia el pasador para fijar la cuchilla superior en la posición hacia arriba.
- ◆ Cierre la tapa de los ojos-guía y la tapa lateral.

- ① Botón giratorio de liberación de la cuchillo superior
- ② Pasador de tope

## Réglage du pied-de-biche

- ◆ *Tournez le volant vers vous pour lever l'aiguille à la position la plus élevée. Levez le pied-de-biche.*
- ◆ *Pressez le levier à l'arrière du porte-pied. Le pied-de-biche tombera.*

- ① *Levier releveur du pied-de-biche*
- ② *Aiguille*
- ③ *Levier*
- ④ *Porte-pied*

## Attachement du pied-de-biche

*Placez le pied-de-biche de façon à ce que la goupille se trouve sous la fente du porte-pied. Abaissez le porte-pied et appuyez sur le levier pour bloquer le pied en place. Relevez le pied-de-biche et vérifiez s'il tient bien.*

- ① *Levier*
- ② *Fente*
- ③ *Goupille*

## Immobilisation du couteau supérieur

- ◆ *Mettez la machine hors tension et débranchez-la.*
- ◆ *Ouvrez le capot des boucleurs et le capot latéral.*
- ◆ *Tirez le bouton déclencheur du couteau supérieur vers vous en le tournant vers la droite, alignez le trou de couteau sur le cran d'arrêt pour enclencher le couteau dans sa position la plus basse.*
- ◆ *Refermez le capot des boucleurs et le capot latéral.*

- ① *Bouton déclencheur du couteau supérieur*
- ② *Cran d'arrêt*
- ③ *Couteau supérieur*

## Activation du couteau supérieur

- ◆ *Mettez la machine hors tension et débranchez-la.*
- ◆ *Ouvrez le capot des boucleurs et le capot latéral.*
- ◆ *Appuyez sur le bouton déclencheur droite ensuite quidez l'encoche du couteau supérieur vers le d'arrêt pour le bloquer dans sa position élevée.*
- ◆ *Fermez la capot des boucleurs et le capot latéral.*

- ① *Bouton déclencheur du couteau supérieur*
- ② *Cran d'arrêt*

## Adjustment of needle plate setting knob (Changing to standard serging or rolled hemming)

- ◆ Turn off the power switch and unplug the machine.
- ◆ Open the looper and side covers.
- ◆ Deactivate the upper knife (refer to page 60).
- ◆ Push the cutting width adjusting dial to right as far as it will go, then, move the needle plate setting knob to guide line of S (for Standard Serging) or R (for Rolled Hemming). Release the cutting width adjusting dial to the left gently.
- ◆ Set the upper knife to the up position.
- ◆ Close the looper and side covers.

- ① Chaining finger
- ② Guide line
- ③ Cutting width adjusting dial
- ④ Needle plate setting knob
- ⑤ Upper knife

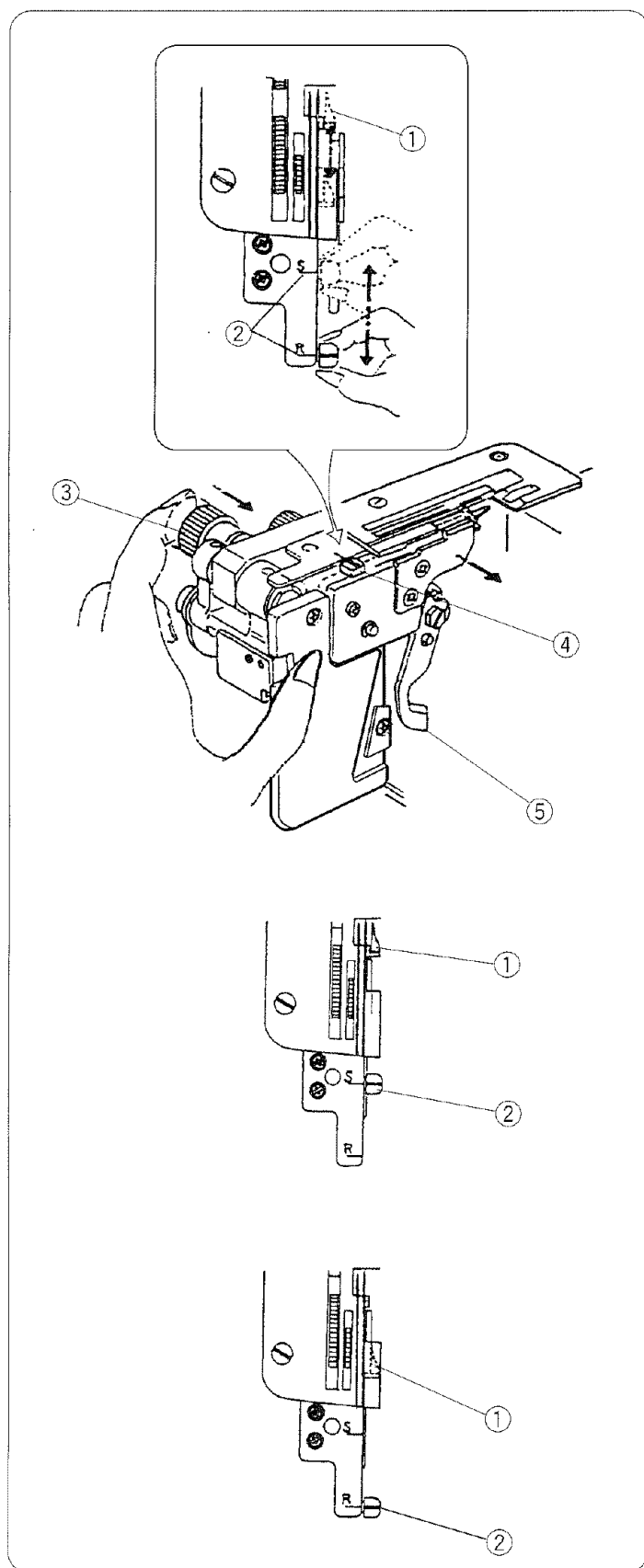

### Standard serging

- ① Chaining finger
- ② Needle plate setting knob

### Rolled hemming

- ① Chaining finger
- ② Needle plate setting knob

## Ajuste del botón de posición de la placa de agujas (cambio a surjete estándar o dobladillo enrollado)

- ◆ Apague el interruptor de encendido y desenchufe la máquina.
- ◆ Abra la tapa de los ojos-guía y la tapa lateral.
- ◆ Desactive la cuchilla superior (Consulte la página 61).
- ◆ Empuje el selector de ajuste del ancho de corte hacia la derecha hasta donde se pueda y luego mueva el botón de posición de la placa de agujas hasta la línea de guía S (para surjete estándar) o R (para dobladillo enrollado). Suelte suavemente el selector de ajuste del ancho de corte hacia la izquierda.
- ◆ Coloque la cuchilla superior en la posición hacia arriba.
- ◆ Cierre la tapa de los ojos-guía y la tapa lateral.

- ① Dedo de encadenamiento
- ② Línea de guía
- ③ Selector de ajuste del ancho de corte
- ④ Botón de posición de la placa de agujas
- ⑤ Cuchilla superior

## Surjete estándar

- ① Dedo de encadenamiento
- ② Botón de posición de la placa de agujas

## Dobladillo enrollado

- ① Dedo de encadenamiento
- ② Botón de posición de la placa de agujas

## Bouton de réglage de la plaque d'aiguille (pour passer du surjet ordinaire à l'ourlet roulotté)

- ◆ Débranchez la machine de la prise électrique.
- ◆ Ouvrez le capot des boucleurs et le capot latéral.
- ◆ Placez le couteau supérieur dans sa position la plus basse (Voir page 61).
- ◆ Poussez le bouton de réglage de la largeur de coupe à droite aussi loin qu'il ira, puis, déplacez le bouton de réglage de la plaque de l'aiguille jusqu'à la ligne-guide S (pour surjet ordinaire) ou R (pour ourlet roulotté).
- ◆ Remplacez le couteau supérieur à sa position initiale.
- ◆ Refermez le capot des boucleurs et le capot latéral.

- ① Doigt de chaînette
- ② Ligne-guide
- ③ Cadran de réglage de la largeur de coupe
- ④ Bouton de réglage de la plaque d'aiguille
- ⑤ Couteau supérieur

## Surjet ordinaire

- ① Doigt de chaînette
- ② Bouton de réglage de la plaque d'aiguille

## Ourlet roulotté

- ① Doigt de chaînette
- ② Bouton de réglage de la plaque d'aiguille

## Setting the lower looper pre-tension setting slider and changeable thread guide

### Standard serging (STD.)

Standard serging with 2, 3 or 4 threads

- ① Lower looper pre-tension setting slider

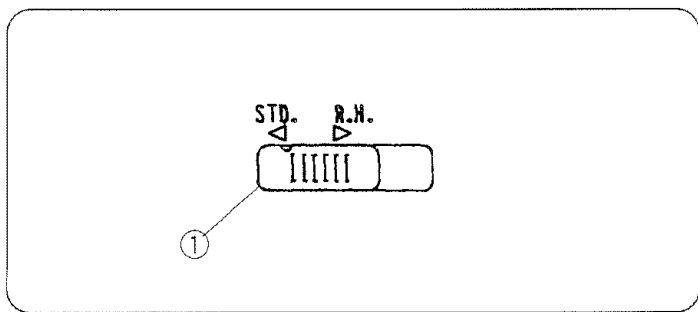

### Rolled hemming (R.H.)

Rolled hemming with 3 threads

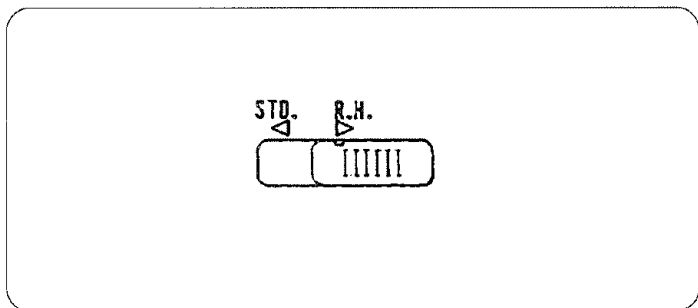

### 3/4 thread serging

Serging with 3 or 4 threads

- ② Changeable thread guide

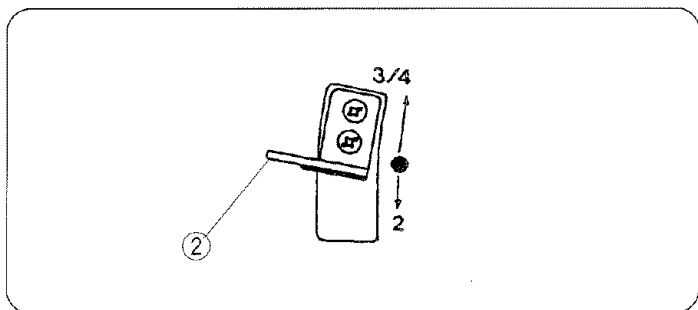

### 2 thread serging

Serging with 2 threads

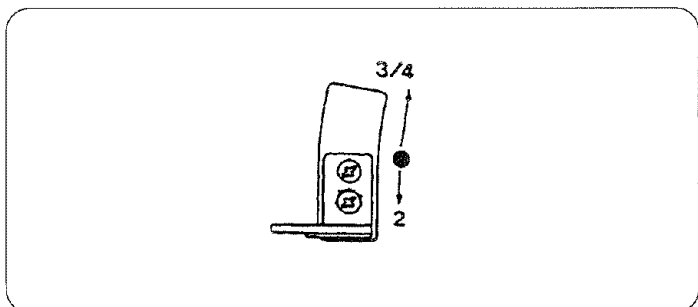

Change the setting depending on whether you're doing 3/4 thread serging or 2 thread serging.

## **Ajuste del dispositivo deslizante de pretensión del ojo-guía inferior y del guía-hilo cambiante**

### **Surjete estándar (STD.)**

Surjete estándar con 2, 3 o 4 hilos

① Corredera de ajuste de pretensión del ojo-guía inferior

## **Réglage du dispositif de glissement de réglage de pre-tension du pied-de-biche inférieur et du guide-fil changeant**

### **Surjet normal (STD.)**

Surjet normal à 2, 3 ou 4 fils

① Dispositif de glissement de pretension du boucleur inférieur

### **Dobladillo enrollado (R.H.)**

Dobladillo enrollado con 3 hilos

### **Ourlet roulé**

Ourlet roulé à 3 fils

### **Surjete con 3/4 hilos**

Surjete con 3 o 4 hilos

② Guía-hilo cambiante

### **Surjet de 3/4 fil**

Surjet à 3 ou 4 fils

② Guide-fil changeant

### **Surjete con 2 hilos**

Surjete con 2 hilos

### **Surjet de 2 fils**

Surjet avec 2 fils

Cambie el ajuste dependiendo de que si efectúa el surjete de 3/4 hilos o el surjete de 2 hilos.

Changez le réglage selon qu'il s'agit d'un surjet à 3/4 ou à 2 fils.

## Narrow hem

A technique used to finish the outside edges of light to medium weight fabrics. Avoid using fabrics that unravel easily.

### Machine setting

Number of threads:	3
Number of needles:	1
(Remove the needle on the left.)	
Differential feed ratio:	1.0
Stitch length:	R
Right needle thread tension (Blue):	3 to 5
Upper looper thread tension (Red):	5 to 7
Lower looper thread tension (Green):	3 to 5
Lower looper pre-tension setting slider:	STD
Needle plate setting knob:	R
Thread:	
Needle:	Long fiber polyester thread
Upper looper:	Woolly nylon thread
Lower looper:	Long fiber polyester thread or woolly nylon thread

### Method

- ◆ Serge edge of fabric (one layer) while lightly pulling the ends of the threads to the back.  
This edging is effective for soft knits.  
Experiment with various threads, yarns and ribbons to create a decorative effect.  
For lettuce leaf edging, stretch the fabric in front of the needle while serging or use the differential feed (set the ratio between 0.7 and 1.0).

- ① Wrong side of fabric
- ② Lower looper thread
- ③ Right side of fabric
- ④ Needle thread
- ⑤ Upper looper thread

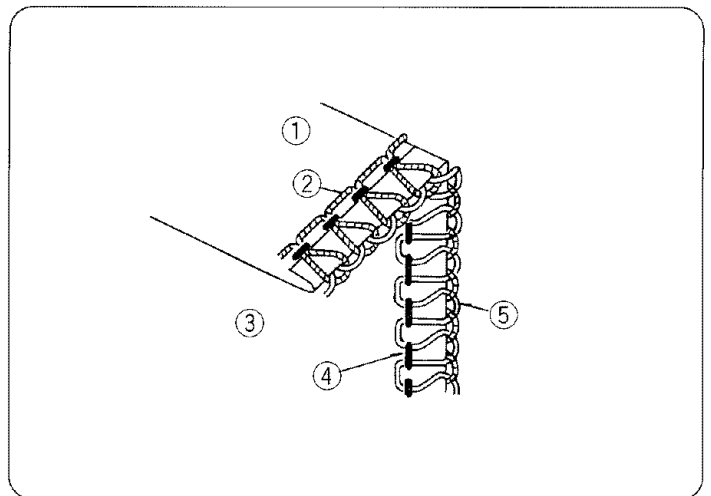

## Dobladillo estrecho

Una técnica utilizada para acabar los bordes exteriores de telas finas a medianas. Evite usar telas que se enreden fácilmente.

### Ajuste de la máquina

Número de hilos:	3
Número de agujas:	1
(Retire la aguja de la izquierda.)	
Relación de avance diferencial:	1.0
Longitud de puntada:	R
Tensión del hilo de la aguja derecha (azul):	3 a 5
Tensión del hilo del ojo-guía superior (rojo):	5 a 7
Tensión del hilo del ojo-guía inferior (verde):	3 a 5
Corredora de ajuste de pretensión del ojo-guía inferior:	STD
Botón de posición de la placa de agujas:	R
Hilo:	
Aguja:	Hilo de fibra larga de poliéster
Ojo-guía superior:	Hilo de nylon lanoso
Ojo-guía inferior:	Hilo de fibra largo de poliéster o hilode nylon lanoso

## Método

- ◆ Cosa con surjete el borde de la tela (una capa) mientras tira ligeramente de las puntas de los hilos hacia atrás. Este tipo de borde es eficaz para tejidos suaves. Experimente con varios hilos, hilazas y listones para crear un efecto decorativo. Para lograr un aspecto de costuras rizadas, estira la tela delante de la aguja a la vez que la cose con surjete o utilice una relación de avance diferencial ajustada entre 0.7 y 1.0.

- ① Revés de la tela
- ② Hilo del ojo-guía inferior
- ③ Derecho de la tela
- ④ Hilo de la aguja
- ⑤ Hilo del ojo-guía superior

## Ourlet étroit

Une technique utilisée dans la finition du bord des tissus de poids léger à moyen. Éviter d'utiliser des tissus qui s'effilochent facilement.

### Réglage de la machine

Nombre de fils:	3
Nombre d'aiguilles:	1
(Enlever l'aiguille de gauche)	
Le rapport du différentiel:	1.0
Longueur du point:	R
Tension du fil de l'aiguille de droite (bleu):	3 à 5
Tension du fil du boucleur supérieur (rouge):	5 à 7
Tension du fil du boucleur inférieur (vert):	3 à 5
Dispositif de glissement de pretension du boucleur inférieur:	STD
Bouton de réglage de la plaque d'aiguille:	R
Fil:	
Aiguille:	fil de polyester (longue fibre)
Boucleur supérieur:	fil de nylon laineux
Boucleur inférieur:	fil de polyester (longue fibre) ou fil de nylon laineux

## Méthode

- ◆ Surjeter le bord du tissu (une épaisseur) en tirant légèrement les fils vers l'arrière. Ce surjet convient aux tricots souples. Faire l'essai de fils, filés et rubans différents pour créer des effets décoratifs. Pour ourlet frisotté, étirer le tissu à l'avant de l'aiguille ou utiliser le cadran d'ajustement du différentiel de 0.7 à 1.0.

- ① Envers
- ② Fil du boucleur inférieur
- ③ Endroit
- ④ Fil de l'aiguille
- ⑤ Fil du boucleur supérieur

## Rolled hem

A decorative edge suitable for lightweight fabrics works great on the frills of blouses or the edges of napkins and tablecloths.

### Machine setting

Number of threads:	3
Number of needles:	1
(Remove the needle on the left.)	
Differential feed ratio:	1.0
Stitch length:	R
Needle thread tension (Blue):	3 to 4
Upper looper thread tension (Red):	2 to 4
Lower looper thread tension (Green):	3
Lower looper pre-tension setting slider:	R.H.
Needle plate setting knob:	R
Thread:	
Needle:	Long fiber polyester thread
Upper looper thread:	Woolly nylon thread
Lower looper thread:	Woolly nylon thread

### Method

◆ Serge edge of fabric (one layer), while lightly pulling the ends of threads to the back.

- ① Wrong side of fabric
- ② Right side of fabric
- ③ Needle thread
- ④ Lower looper thread
- ⑤ Upper looper thread

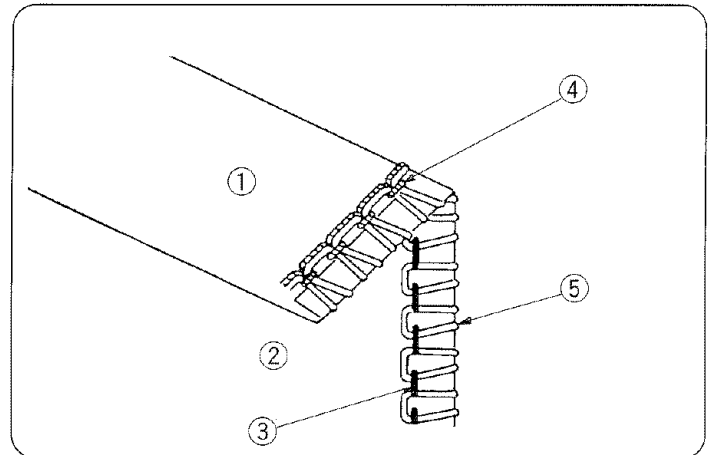

## Dobladillo enrollado

Un borde decorativo para telas finas que funciona muy bien en vuelos de blusas, o en bordes de servilletas y manteles.

### Ajuste de la máquina

Número de hilos:	3
Número de agujas: (Retire la aguja de la izquierda.)	1
Relación de avance diferencial:	1.0
Longitud de puntada:	R
Tensión del hilo de la aguja (azul):	3 a 4
Tensión del hilo del ojo-guía superior (rojo):	2 a 4
Tensión del hilo del ojo-guía inferior (verde):	3
Corredora de ajuste de pretensión del ojo-guía inferior:	R.H.
Botón de posición de la placa de agujas:	R
Hilo:	
Aguja:	Hilo de fibra larga de poliéster
Ojo-guía superior:	Hilo de nylon lanoso
Ojo-guía inferior:	Hilo de nylon lanoso

## Ourlet roulé (roulotté)

Une bordure décorative qui convient aux tissus légers, idéale pour les volants des blouses ou le bord des serviettes de table et des nappes.

### Réglage de la machine

Nombre de fils:	3
Nombre d'aiguilles: (Enlever l'aiguille de gauche)	1
Le rapport du différentiel:	1.0
Longueur du point:	R
Tension du fil de l'aiguille (bleu):	3 à 4
Tension du fil du boucleur supérieur (rouge):	2 à 4
Tension du fil du boucleur inférieur (vert):	3
Dispositif de glissement de pretension du boucleur inférieur:	R.H.
Bouton de réglage de la plaque d'aiguille:	R
Fil:	
Aiguille:	fil de polyester (longue fibre)
Fil du boucleur supérieur:	fil de nylon laineux
Fil du boucleur inférieur:	fil de nylon laineux

## Método

◆ Cosa con surjete el borde de la tela (una capa) mientras tira ligeramente de las puntas de los hilos hacia atrás.

- ① Revés de la tela
- ② Derecho de la tela
- ③ Hilo de la aguja
- ④ Hilo del ojo-guía inferior
- ⑤ Hilo del ojo-guía superior

## Méthode

◆ Surjeter le bord du tissu (une épaisseur) en tirant légèrement sur les fils vers l'arrière.

- ① Envers
- ② Endroit
- ③ Fil de l'aiguille
- ④ Fil du boucleur inférieur
- ⑤ Fil du boucleur supérieur

## Picot edge

### Machine setting

Number of threads:	3
Number of needles:	1
(Remove the needle on the left.)	
Differential feed ratio:	1.0
Stitch length:	3 to 4
Right needle thread tension (Blue):	3 to 5
Upper looper thread tension (Red):	2 to 4
Lower looper thread tension (Green):	3
Lower looper pre-tension setting slider:	R.H.
Needle plate setting knob:	R
Thread:	
Needle:	Long fiber polyester thread
Upper looper:	Woolly nylon
Lower looper:	Woolly nylon

### Method

- ◆ Pull threads lightly to the left and under the foot.
- ◆ Turn handwheel towards you a couple of times.
- ◆ Insert one layer of thin fabric under the foot.
- ◆ Stitch slowly.

- ① Wrong side of fabric
- ② Right side of fabric
- ③ Needle thread
- ④ Lower looper thread
- ⑤ Upper looper thread

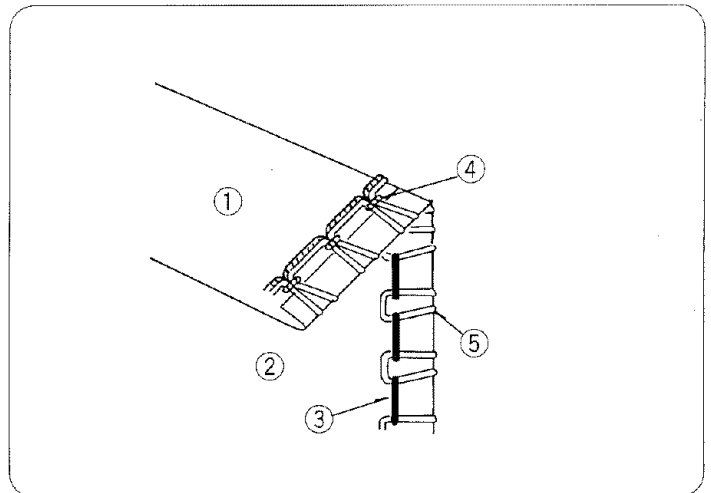

## Borde de encaje

### Ajuste de la máquina

Número de hilos:	3
Número de agujas: (Retire la aguja de la izquierda.)	1
Relación de avance diferencial:	1.0
Longitud de puntada:	3 a 4
Tensión del hilo de la aguja derecha (azul):	3 a 5
Tensión del hilo del ojo-guía superior (rojo):	2 a 4
Tensión del hilo del ojo-guía inferior (verde):	3
Corredora de ajuste de pretensión del ojo-guía inferior:	R.H.
Botón de posición de la placa de agujas:	R
Hilo:	
Aguja:	Hilo de fibra larga de poliéster
Ojo-guía superior:	Hilo de nylon lanoso
Ojo-guía inferior:	Hilo de nylon lanoso

### Método

- ◆ Tire suavemente de los hilos hacia de la izquierda y bajo del pie.
  - ◆ Gire la rueda a mano unas veces
  - ◆ Introduzca una capa de tela debajo del pie.
  - ◆ Cosa despacio.
- ① Revés de la tela
  - ② Derecho de la tela
  - ③ Hilo del aguja
  - ④ Hilo del ojo-guía inferior
  - ⑤ Hilo del ojo-guía superior

## Bordure à picots

### Réglage de la machine

Nombre de fils:	3
Nombre d'aiguilles: (Enlever l'aiguille de gauche)	1
Le rapport du différentiel:	1.0
Longueur du point:	3 à 4
Tension du fil de l'aiguille droite (bleu):	3 à 5
Tension du fil du boucleur supérieur (rouge):	2 à 4
Tension du fil du boucleur inférieur (vert):	3
Dispositif de glissement de pretension du boucleur inférieur:	R.H.
Bouton de réglage de la plaque d'aiguille:	R
Fil:	
Aiguille:	fil de polyester (longue fibre)
Boucleur supérieur:	nylon laineux
Boucleur inférieur:	nylon laineux

### Méthode

- ◆ Tirer légèrement les fils vers la gauche, sous le pied presseur.
  - ◆ Tourner 2 fois le volant vers vous.
  - ◆ Glisser une épaisseur de tissu sous le pied presseur.
  - ◆ Coudre lentement.
- ① Envers
  - ② Endroit
  - ③ Fil de l'aiguille
  - ④ Fil du boucleur inférieur
  - ⑤ Fil du boucleur supérieur

## Turning corners

### • Outside corners

- ◆ Cut the corner with scissors, as illustrated.
- ◆ Serge the first side, making one stitch beyond the cut edge of the fabric.

- ① Cutting line
- ② Cut off

- ◆ Raise the needle and presser foot.  
Then gently pull the thread chain off the stitch prong and pivot the fabric.

- ③ Stitch prong

- ◆ Sew the second side with needle positioned to start just below the previous row of stitching.

- ④ Needle position

- ◆ Then continue serging.

- ⑤ Cutting line
- ⑥ Upper knife

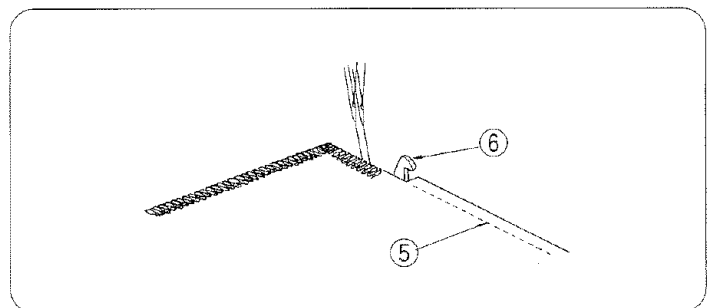
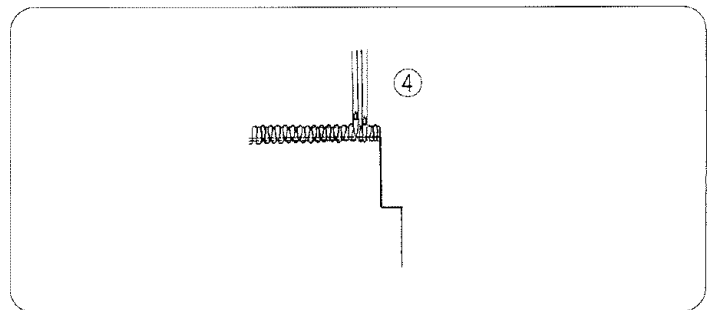
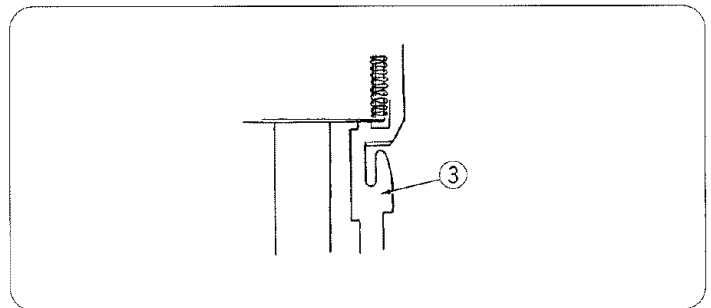
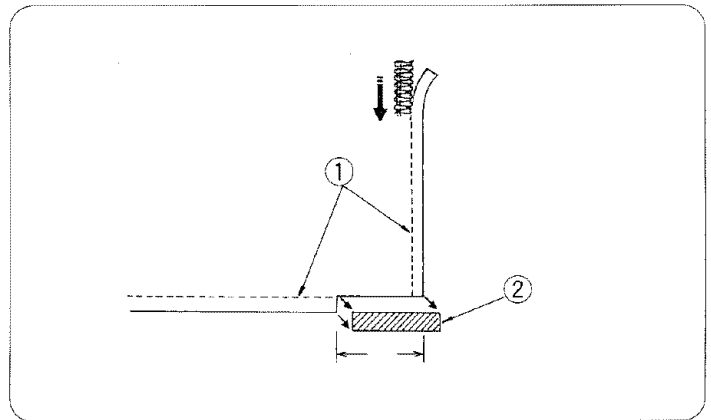

## Doblado de esquinas

### • Esquinas exteriores

- ◆ Corte la esquina, tal como se ilustra, con unas tijeras.
- ◆ Cosa el primer lado siguiendo el borde, haciendo una puntada más allá del borde cortado de la tela.

- ① Línea de corte
- ② Cortar

- ◆ Suba la aguja y el prensatelas. Luego, tire suavemente de la cadeneta de hilo para sacarla del diente de puntada y voltee la tela.

- ③ Diente de puntada

- ◆ Cosa el segundo lado con la aguja colocada para empezar justo debajo de la fila anterior de puntadas.

- ④ Posición de la aguja

- ◆ Luego, siga cosiendo a lo largo del borde.

- ⑤ Línea de corte
- ⑥ Cuchilla superior

## Les coins

### • Coins extérieurs

- ◆ *Avec des ciseaux, couper le coin, tel qu'illustré plus bas.*
- ◆ *Surjeter le premier côté en dépassant d'un point le bord du tissu.*

- ① *Ligne de coupe*
- ② *Enlever*

- ◆ *Relever l'aiguille et le pied presseur. Retirer délicatement la chaîne de la dent et faire pivoter le tissu.*

- ③ *Dent*

- ◆ *Coudre le deuxième côté en plaçant l'aiguille en position de départ, juste sous la rangée de points qui précède.*

- ④ *Position de l'aiguille*

- ◆ *Continuer de surjeter.*

- ⑤ *Ligne de coupe*
- ⑥ *Couteau supérieur*

- **Inside corners**

- ◆ Clip to corner, as illustrated, with scissors.

- ① Cutting line
- ② Clip

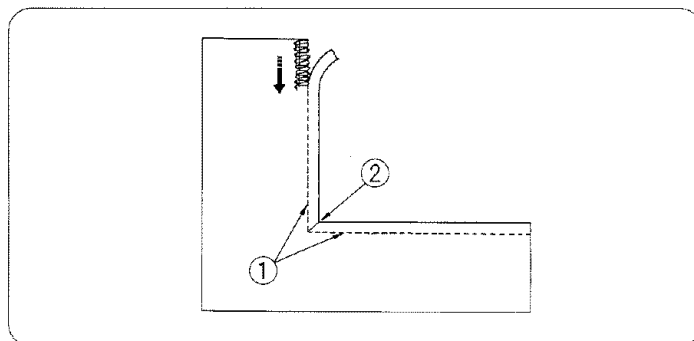

- ◆ Serge along the cutting line , up to 2.5 cm (1" ) before the corner.

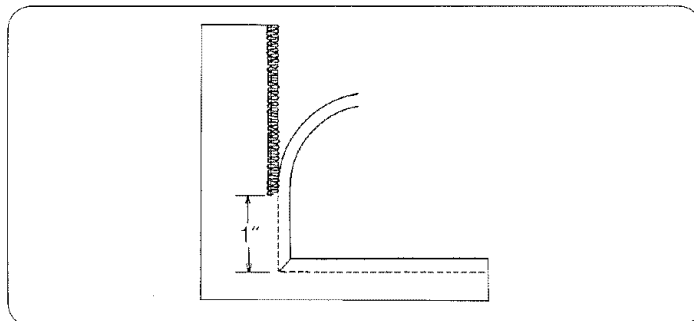

- ◆ Pull the fabric toward you so the cutting line of the fabric is straight. Then continue serging.

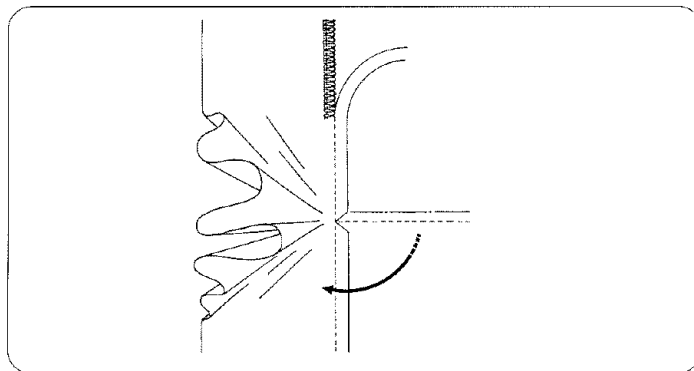

## Edging curves

- **Outside curves**

Serge slowly around the curve, pushing the fabric into the presser foot and knife to give an even edge.

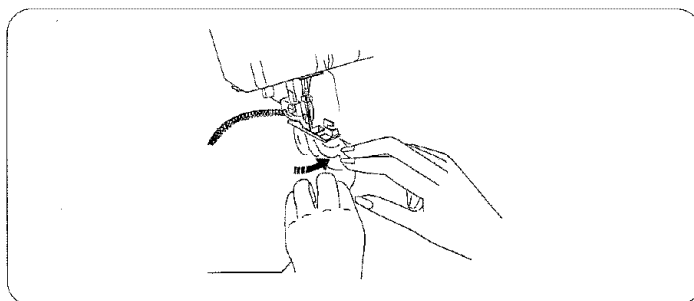

- **Inside curves**

Serge the curve slowly, pulling the front portion of the fabric to give an even edge.

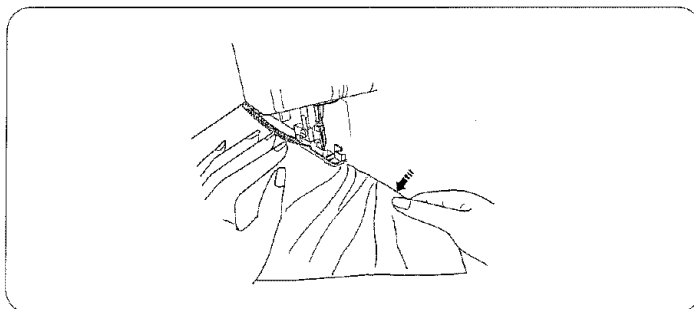

### • Esquinas interiores

- ◆ Recorte hasta la esquina, tal como se ilustra, con unas tijeras.

- ① Línea de corte
- ② Recortar

- ◆ Cosa a lo largo de la línea hasta 2.5 cm (1") antes de la esquina.

- ◆ Tire de la tela hacia usted para que la línea de corte de la tela sea recta. Luego, siga cosiendo a lo largo del borde.

### Bordes en curvas

#### • Curvas exteriores

Cosa siguiendo el borde lentamente alrededor de la curva, empujando la tela hacia el prensatelas y la cuchilla para obtener un borde igualado.

#### • Curvas interiores

Cosa la curva lentamente siguiendo el borde, tirando de la parte delantera de la tela para obtener un borde igualado.

### • Coins intérieurs

- ◆ Avec des ciseaux, couper jusqu'au coin, tel qu'illustré.

- ① Ligne de coupe
- ② Coupure

- ◆ Surjeter le long de la ligne de coupe, jusqu'à 2.5 cm (1 po.) avant le coin.

- ◆ Tirer le tissu vers vous pour que la ligne de coupe soit droite. Continuer de surjeter.

### Surjet des courbes

#### • Courbes extérieures

Surjeter lentement le long de la courbe en poussant le tissu dans le pied presseur et le couteau pour obtenir un bord égal.

#### • Courbes intérieures

Surjeter lentement en tirant la partie avant du tissu pour que le bord soit bien égal.

## Overedging

Overedging with a serger is the simplest and quickest way to finish the raw edges of fabric.

Useful for the open seams of jackets, pants, etc., it is often sewn on one layer of fabric.

### 3 threads

- ① Wrong side of fabric
- ② Needle thread
- ③ Lower looper thread
- ④ Right side of fabric
- ⑤ Upper looper thread

### 2 threads

- ① Wrong side of fabric
- ② Needle thread
- ③ Lower looper thread
- ④ Right side of fabric

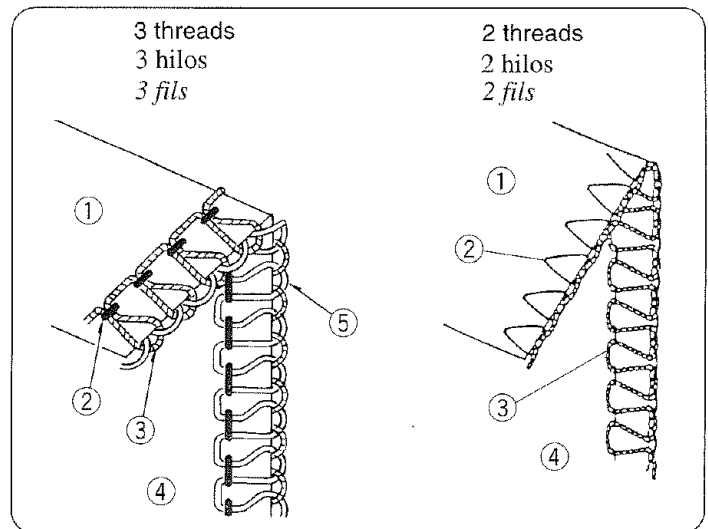

## Machine setting

	3 threads	2 threads
Number of needles (Remove the needle on either side)	1	1
Differential feed ratio	1.0	1.0
Stitch length	3	3
Needle thread tension (Yellow or Blue)	3 to 6	1 to 2
Upper looper thread tension (Red)	3 to 6	
Lower looper thread tension (Green)	3 to 6	2 to 4
Lower looper pre-tension setting slider	STD	STD
Needle plate setting knob	S	S
Attach the spreader on the upper looper and set the changeable thread guide to the lower position for 2 thread seam.		

## Method

- ◆ With right sides of fabric together, sew a 1.6 cm (5/8") seam on a conventional sewing machine, reverse stitching at the beginning and end of the seam.
- ◆ Serge seam allowances separately, guiding the seam along the left edge of the serging foot. The serger will trim 0.3 cm (1/8").
- ◆ Press seam open.

- ① Wrong side
- ② Seam allowance

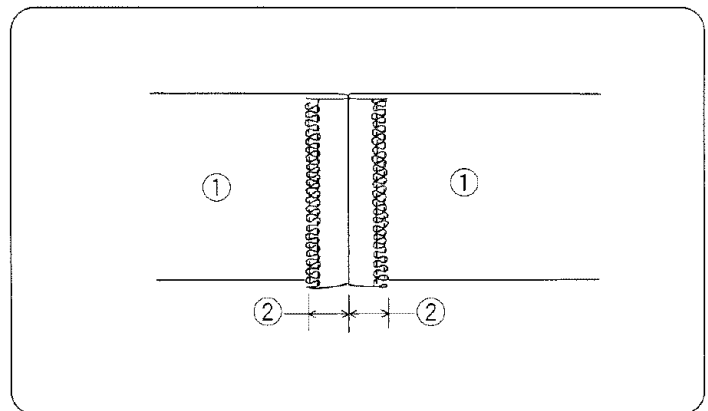

Overedging seams before sewing a garment together prevents unravelling and makes sewing even more enjoyable.

No need to worry about finishing touches, everything is done even before a garment is complete.

Just be sure that the knives only skim the edge of fabric, without cutting off part of the seam allowance.

For an unlined jacket, finish the edges first as illustrated.

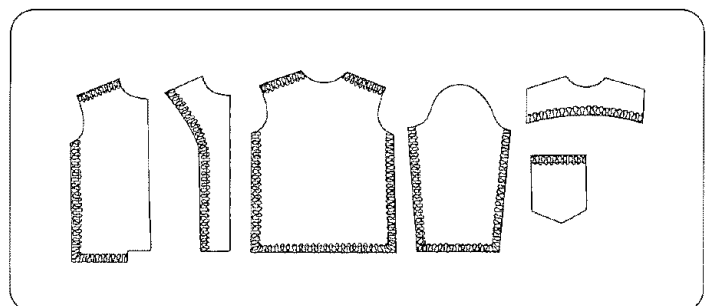

## Sobrehilado

El sobrehilado con un dispositivo de surjete es la manera más fácil y rápida de terminar los bordes no acabados de una tela. Es útil para costuras abiertas de chaquetas, pantalones, etc., y suele coserse en una capa de tela.

3 hilos

- ① Revés de la tela
- ② Hilo de la aguja
- ③ Hilo del ojo-guía inferior
- ④ Derecho de la tela
- ⑤ Hilo del ojo-guía superior

2 hilos

- ① Revés de la tela
- ② Hilo de la aguja
- ③ Hilo del ojo-guía inferior
- ④ Derecho de la tela

## Ajuste de la máquina

	3 hilos	2hilos
Número de agujas (Retire la aguja de la izquierda o la derecha)	1	1
Relación de avance diferencial	1.0	1.0
Longitud de puntada	3	3
Tensión del hilo de la aguja (amarillo o azul)	3 a 6	1 a 2
Tensión del hilo del ojo-guía superior (rojo)	3 a 6	
Tensión del hilo del ojo-guía inferior (verde)	3 a 6	2 a 4
Corredera de ajuste de pretensión del ojo-guía inferior	STD	STD
Botón de posición de la placa de agujas	S	S

Ponga la máquina extendedora sobre el gancho superior y coloque guía-hilo cambiante al posición más abajo para overlock con dos hilos.

## Método

- ◆ Con los derechos de la tela juntos, cosa una costura de 1.6 cm (5/8") con una máquina de coser convencional e invierta las puntadas al principio y al final de la costura.
  - ◆ Cosa con surjete los espacios para costura por separado, guiando la costura a lo largo del borde izquierdo del pie de surjete. El dispositivo de surjete recortará 0.3 cm (1/8").
  - ◆ Presione la costura para que quede abierta.
- ① Revés de la tela
  - ② Espacio para costura

El sobrehilado de las costuras antes de coser una prenda evita los enredos y hace que coser sea aún más agradable.

No hay que preocuparse de los toque finales, todo se hace incluso antes de acabar la prenda.

Únicamente tiene que asegurarse de que las cuchillas sólo toquen ligeramente el borde de la tela, sin cortar parte del espacio para costura.

Para una chaqueta sin forro, termine primero los bordes tal como se ilustra.

## Surjeteuse

*Finir le bord d'un tissu à la surjeteuse est la façon la plus facile et la plus rapide de le faire. Très utile pour les coutures des vestes, des pantalons, etc., le surjet est souvent cousu sur une épaisseur du tissu.*

3 fils

- ① Envers
- ② Fil de l'aiguille
- ③ Fil du boucleur inférieur
- ④ Endroit
- ⑤ Fil du boucleur supérieur

2 fils

- ① Envers
- ② Fil de l'aiguille
- ③ Fil du boucleur inférieur
- ④ Endroit

## Réglage de la machine

	3 fils	2 fils
Nombre d'aiguilles (Enlever l'aiguille d'un côté ou de l'autre)	1	1
Le rapport du différentiel	1.0	1.0
Longueur du point	3	3
Tension du fil de l'aiguille (jaune ou bleu)	3 à 6	1 à 2
Tension du fil du boucleur supérieur	3 à 6	
Tension du fil du boucleur inférieur	3 à 6	2 à 4
Dispositif de glissement de pretension du boucleur inférieur	STD	STD
Bouton de réglage de la plaque d'aiguille	S	S

*Fixez l'épandeuse sur le boucleur supérieur, et réglez le guide-fil changeant à la position inférieure pour la surjeteuse à 2 fils.*

## Méthode

- ◆ Placer le tissu endroit contre endroit et faire une couture de 1.6 cm (5/8 po) sur une machine à coudre ordinaire;
  - ◆ effectuer des points d'arrêt au début et à la fin de la couture.
  - ◆ Surjeter le bord des ressources de couture séparément, en dirigeant la couture le long du côté gauche du pied de la surjeteuse.
  - ◆ Ouvrir la couture et repasser.
- ① Envers
  - ② Ressource

*Surjeter le bord du tissu avant l'assemblage empêche l'effilochage et rend la couture encore plus esthétique.*

*Nul besoin de s'inquiéter de la finition; tout est fait avant que le vêtement soit assemblé.*

*S'assurer simplement que les couteaux ne rognent que le bord du tissu et non les ressources de couture.*

*Dans le cas d'une veste non doublée, surjeter d'abord le bord des ressources comme illustré.*

## Overlocking

With the Kenmore 2/3/4D, you can trim, overedge and seam—all in one operation—when making shirts, blouses, swimsuits and any type of knit sportswear.

The flat narrow seam allowance can be pressed to one side.

For functional serging, the color and weight of all threads should match the fabric you are sewing.

### Note:

\* We recommend using a conventional sewing machine to sew a row of straight stitches over the needle thread line to reinforce seams in high stress areas.

- ① Right side
- ② Wrong side
- ③ Top side
- ④ Needle thread
- ⑤ Looper thread

### Machine setting

Number of threads:	4
Number of needles:	2
Differential feed ratio:	1.0
Stitch length:	3
Needle thread tensions (Yellow & Blue):	3 to 6
Upper looper thread tension (Red):	3 to 6
Lower looper thread tension (Green):	3 to 6
Lower looper pre-tension setting slider:	STD
Needle plate setting knob:	S

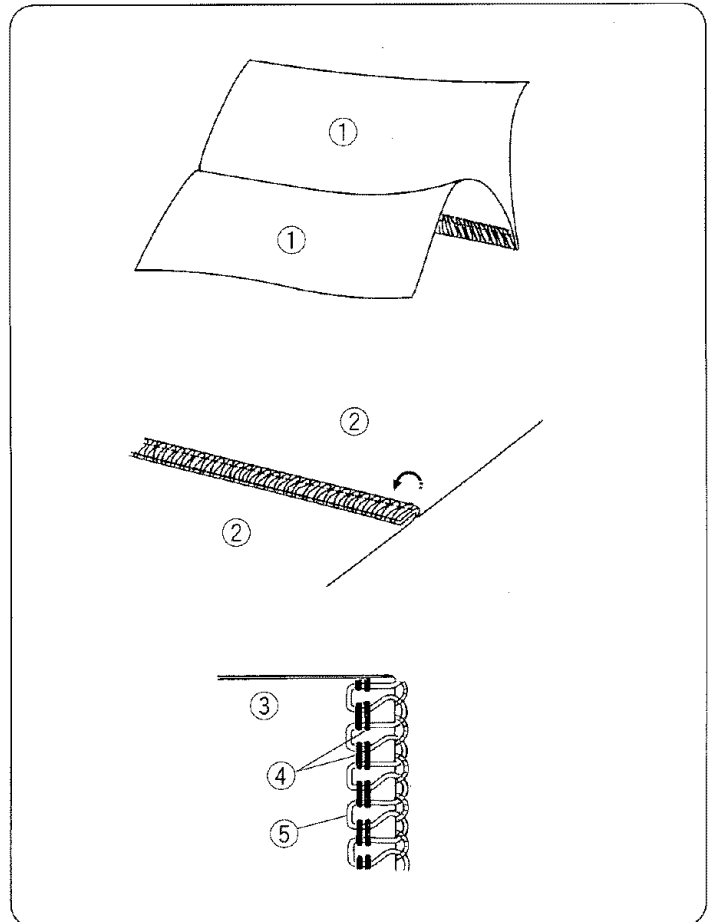

## Remate en la parte de arriba de la costura

Con la máquina Kenmore 2/3/4D se puede recortar, sobrehilar y hacer costuras, todo en una sola operación, al hacer camisas, blusas, trajes de baño y cualquier tipo de ropa de portiva de tejido de "sport".

El espacio para costura delgado y plano se puede presionar hacia un lado.

Para coser funcionalmente, el color y el peso de todos los hilos deben coincidir con la tela que usted esté cosiendo.

### Nota:

\* Recomendamos coser con una máquina de coser convencional una fila de puntadas rectas sobre la línea del hilo de la aguja para reforzar las costuras en las áreas donde la tensión es elevada.

- ① Derecho de la tela
- ② Revés de la tela
- ③ Lado superior
- ④ Hilos de la aguja
- ⑤ Hilo del ojo-guía

### Ajuste de la máquina

Número de hilos:	4
Número de agujas:	2
Relación de avance diferencial:	1.0
Longitud de puntada:	3
Tensiones del hilo de la aguja (amarillo y azul):	3 a 6
Tensión del hilo del ojo-guía superior (rojo):	3 a 6
Tensión del hilo del ojo-guía inferior (verde):	3 a 6
Corredora de ajuste de pretensión del ojo-guía inferior:	STD
Botón de posición de la placa de agujas:	S

## Point de surfil

*Avec la Kenmore 2/3/4D, vous pouvez rogner, surjeter et coudre dans une même opération lorsque vous confectionnez des chemises, des blouses, des maillots de bain ou tout autre genre de vêtements sport en tricot. L'étroite et plate ressource de couture se repasse sur un côté.*

*Pour faire de la belle couture, la couleur et le poids de tous les fils doivent être assortis au tissu utilisé.*

### Remarque:

\* *Nous recommandons d'effectuer, sur une machine à coudre ordinaire, une rangée de points droits par-dessus le fil de l'aiguille pour renforcer les coutures aux points faibles.*

- ① Endroit
- ② Envers
- ③ Côté supérieur
- ④ Fils de l'aiguille
- ⑤ Fil du boucleur

### Réglage de la machine

Nombre de fils:	4
Nombre d'aiguilles:	2
Le rapport du différentiel:	1.0
Longueur du point:	3
Tension des fils des aiguilles (jaune et bleu):	3
Tension du fil du boucleur supérieur (rouge):	3 à 6
Tension du fil du boucleur inférieur (vert):	3 à 6
Dispositif de glissement de pretension du boucleur inférieur:	STD
Bouton de réglage de la plaque d'aiguille:	S

## Elastic (for wide elastic band)

Use this technique when applying elastic to lingerie.

A soft elastic band is recommended.

(Uneven or skipped stitches may occur on thick or hard elastic bands).

### Machine setting

Number of threads:	4
Number of needles:	2
Differential feed ratio:	1.0
Stitch length:	3
Needle thread tensions (Yellow & Blue):	3 to 6
Upper looper thread tension (Red):	3 to 6
Lower looper thread tension (Green):	3 to 6
Lower looper pre-tension setting slider:	STD
Needle plate setting knob:	S
Disengage upper knife (refer to page 60).	

### Method

- ◆ Place elastic on top of the right side of fabric and even with the raw edge.
- ◆ Serge on elastic side along the edge, stretching elastic in front of the needle while guiding both edges along the guideline of the needle plate.
- ◆ Turn elastic up and press fabric down.
- ◆ Engage upper knife (refer to page 60).

- ① Right side
- ② Seam allowance

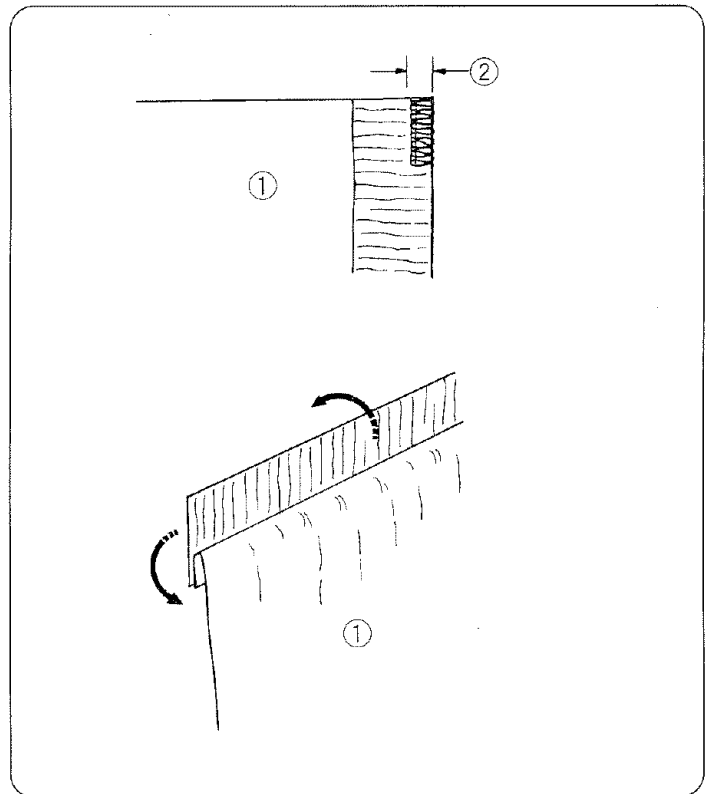

## Elástico (para cinta elástica ancha)

Utilice esta técnica al colocar elásticos en ropa interior femenina.

Se recomienda una cinta elástica blanda. (En cintas elásticas gruesas o duras se podrán producir puntadas desiguales o que se salten.)

### Ajuste de la máquina

Número de hilos:	4
Número de agujas:	2
Relación de avance diferencial:	1.0
Longitud de puntada:	3
Tensiones de los hilos de aguja (amarillo y azul):	3 a 6
Tensión del hilo del ojo-guía superior (rojo):	3 a 6
Tensión del hilo del ojo-guía inferior (verde):	3 a 6
Corredora de ajuste de pretensión del ojo-guía inferior:	STD
Botón de posición de la placa de agujas:	S
Desactive la cuchilla superior (Consulte la página 61).	

### Método

- ◆ Coloque el elástico sobre el lado del derecho de la tela e igualado con el borde que está sin coser.
- ◆ Cosa con surjete en el lado del elástico a lo largo del borde, estirando el elástico delante de la aguja a la vez que guía ambos bordes a lo largo de la línea de guía de la placa de agujas.
- ◆ Dele la vuelta al elástico y presione la tela hacia abajo.
- ◆ Active la cuchilla superior (Consulte la página 61).

- ① Derecho de la tela
- ② Espacio para costura

## Élastique (large bande élastique)

*Procéder de cette façon pour coudre de l'élastique sur des dessous.*

*Il est recommandé d'utiliser de l'élastique souple. Dans le cas contraire, les points pourraient être inégaux ou espacés.*

### Réglage de la machine

Nombre de fils:	4
Nombre d'aiguilles :	2
Le rapport du différentiel:	1.0
Longueur du point:	3
Tension des fils des aiguilles (jaune et bleu):	3 à 6
Tension du fil du boucleur supérieur (rouge):	3 à 6
Tension du fil du boucleur inférieur (vert):	3 à 6
Dispositif de glissement de pretension du boucleur inférieur:	STD
Bouton de réglage de la plaque d'aiguille:	S
Déclencher le couteau supérieur (Voir page 61).	

### Méthode

- ◆ *Placer l'élastique au coin supérieur droit du tissu, aligné avec le bord vif.*
- ◆ *Surjeter le long de l'élastique en l'étirant devant l'aiguille tout en alignant les bords sur le guide de la plaque d'aiguille.*
- ◆ *Relever l'élastique et repasser.*
- ◆ *Enclencher le couteau supérieur (Voir page 61).*

- ① *Endroit*
- ② *Ressource*

## Elastic (for narrow elastic band)

For swimsuits or leotards, attach elastic in the following manner.

### Machine setting

Number of threads:	3
Number of needles:	1
(Remove the needle on the left.)	
Differential feed ratio:	1.0
Stitch length:	3
Right needle thread tension (Blue):	3 to 6
Upper looper thread tension (Red):	3 to 6
Lower looper thread tension (Green):	3 to 6
Lower looper pre-tension setting slider:	STD
Needle plate setting knob:	S
Disengage upper knife (refer to page 60).	

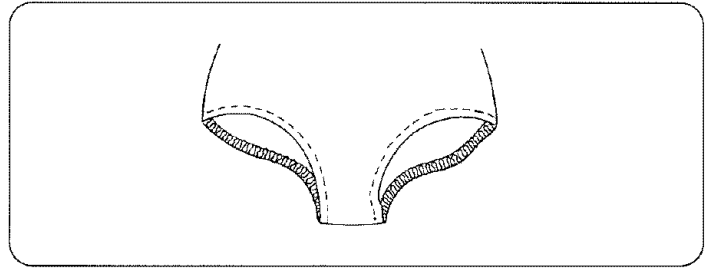

### Method

- ◆ Place 0.6 cm (1/4") wide elastic on top of the wrong side of fabric and even with the raw edge.
- ◆ Serge on elastic side along the edge, stretching the elastic in front of the needle while guiding both edges along the guideline of the needle plate.
- ◆ Fold elastic to the wrong side of fabric and, with a conventional sewing machine, straight stitch on the right side of fabric through the elastic. Be sure to stretch elastic while sewing the straight stitch.
- ◆ Engage upper knife (refer to page 60).

- ① Wrong side
- ② Right side
- ③ Straight stitch

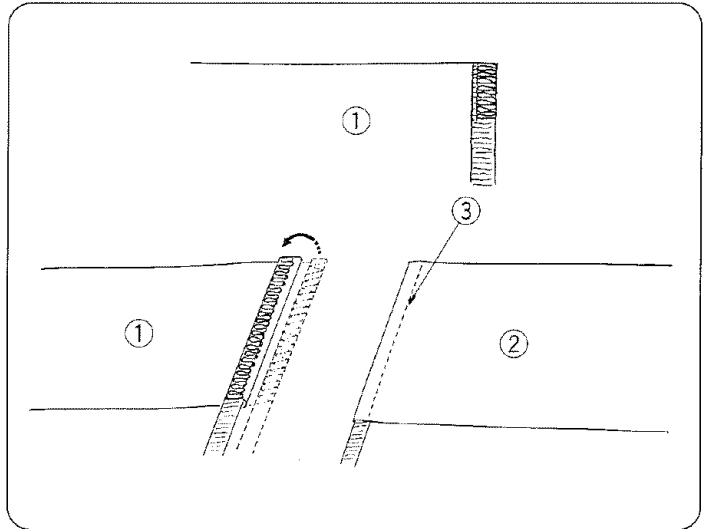

## Elástico (para cinta elástica estrecha)

Para trajes de baño o leotardos, ponga el elástico de la manera siguiente.

### Ajuste de la máquina

Número de hilos:	3
Número de agujas: (Retire la aguja de la izquierda.)	1
Relación de avance diferencial:	1.0
Longitud de puntada:	3
Tensión del hilo de la aguja derecha (azul):	3 a 6
Tensión del hilo del ojo-guía superior (rojo):	3 a 6
Tensión del hilo del ojo-guía inferior (verde):	3 a 6
Corredora de ajuste de pretensión del ojo-guía inferior:	STD
Botón de posición de la placa de agujas:	S
Desactive la cuchilla superior (Consulte la página 61).	

## Élastique (étroite bande élastique)

Pour les maillots de bain et les léotards, coudre l'élastique de cette façon.

### Réglage de la machine

Nombre de fils:	3
Nombre d'aiguilles: (Enlever l'aiguille de gauche)	1
Le rapport du différentiel:	1.0
Longueur du point:	3
Tension du fil de l'aiguille droite (bleu):	3 à 6
Tension du fil du boucleur supérieur (rouge):	3 à 6
Tension du fil du boucleur inférieur (vert):	3 à 6
Dispositif de glissement de pretension du boucleur inférieur:	STD
Bouton de réglage de la plaque d'aiguille:	S
Déclencher le couteau supérieur (Voir page 61).	

### Método

- ◆ Coloque un elástico de 0.6 cm (1/4") de ancho sobre el revés de la tela e igualado con el borde que está sin coser.
- ◆ Cosa con surjete en el lado del elástico a lo largo del borde, estirando el elástico delante de la aguja a la vez que guía ambos bordes a lo largo de la guía de línea de la placa de agujas.
- ◆ Doble el elástico hacia el revés de la tela, y con una máquina de coser convencional, dé puntadas rectas en el derecho de la tela a través del elástico.
- ◆ Active la cuchilla superior (Consulte la página 57).

- ① Revés de la tela
- ② Derecho de la tela
- ③ Puntada recta

### Méthode

- ◆ Placer un élastique de 0.6 cm (1/4 po) de largeur dans le haut de l'envers du tissu, aligné avec le bord vif.
- ◆ Surjeter le long de l'élastique en l'étirant devant l'aiguille tout en alignant les bords sur le guide de la plaque d'aiguille.
- ◆ Plier l'élastique sur l'envers du tissu et avec une machine à coudre ordinaire, piquer en droite ligne sur l'endroit du tissu, à travers l'élastique. S'assurer d'étirer l'élastique en le cousant.
- ◆ Enclencher le couteau supérieur (Voir page 61).

- ① Envers
- ② Endroit
- ③ Piqûre droite

## Lace application

An inconspicuous stitch used to attach lace edging to lingerie or evening wear.

### Machine setting

Number of threads:	4
Number of needles:	2
Differential feed ratio:	1.0
Stitch length:	3
Needle thread tensions (Yellow & Blue):	3 to 6
Upper looper thread tension (Red):	3 to 6
Lower looper thread tension (Green):	3 to 6
Lower looper pre-tension setting slider:	STD
Needle plate setting knob:	S

### Method

◆ With right sides together, place lace on top of fabric.

① Right side

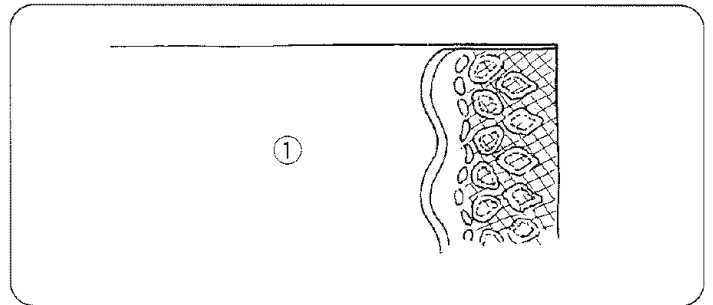

◆ Serge on lace side, trimming the edge as you sew.

② Seam allowance

③ Right side

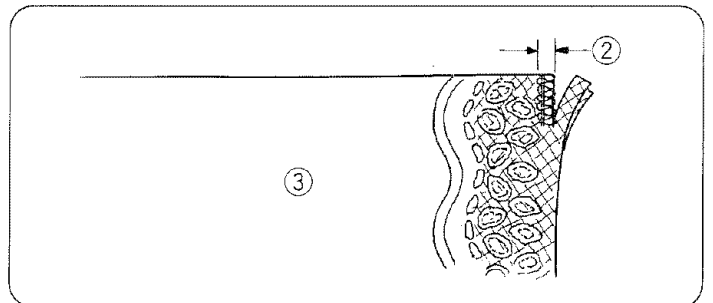

◆ Press seam towards the garment.

④ Right side

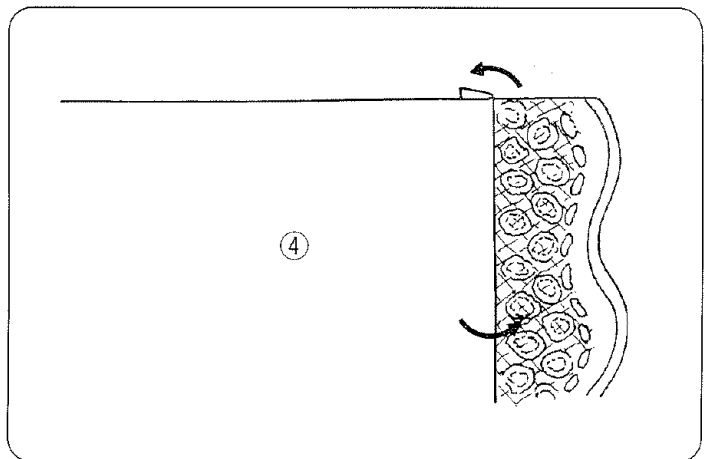

## Aplicación de encaje

Una puntada discreta utilizada para poner bordes de encaje en ropa interior femenina o trajes de noche.

### Ajuste de la máquina

Número de hilos:	4
Número de agujas:	2
Relación de avance diferencial:	1.0
Longitud de puntada:	3
Tensiones de los hilos de aguja (amarillo y azul):	3 a 6
Tensión del hilo del ojo-guía superior (rojo):	3 a 6
Tensión del hilo del ojo-guía inferior (verde):	3 a 6
Corredora de ajuste de pretensión del ojo-guía inferior:	STD
Botón de posición de la placa de agujas:	S

### Método

◆ Con los derechos de la tela juntos, coloque el encaje sobre la tela.

① Derecho de la tela

◆ Cosa con surjete en el lado del encaje, cortando el borde mientras cose.

② Espacio para costura

③ Derecho de la tela

◆ Presione la costura hacia la prenda.

④ Derecho de la tela

## Dentelle

*Un point invisible utilisé pour coudre le bord de la dentelle aux dessous ou aux vêtements de soirée.*

### Réglage de la machine

Nombre de fils:	4
Nombre d'aiguilles:	2
Le rapport du différentiel:	1.0
Longueur du point:	3
Tension des fils des aiguilles (jaune et bleu):	3 à 6
Tension du fil du boucleur supérieur (rouge):	3 à 6
Tension du fil du boucleur inférieur (vert):	3 à 6
Dispositif de glissement de pretension du boucleur inférieur:	STD
Bouton de réglage de la plaque d'aiguille:	S

### Méthode

◆ *Endroit contre endroit, placer la dentelle sur l'endroit du tissu.*

① *Endroit*

◆ *Surjeter du côté de la dentelle, rognant en même temps que la couture se fait.*

② *Ressource*

③ *Endroit*

◆ *Repasser les coutures vers le vêtement.*

④ *Endroit*

## Decorative edge

Brighten up a skirt or blouse with a decorative edge.

### Machine setting

Number of threads:	3
Number of needles:	1
(Remove the needle on the right.)	
Differential feed ratio:	1.0
Stitch length:	3 to 4
Left needle thread tension (Yellow):	2 to 5
Upper looper thread tension (Red):	2 to 3
Lower looper thread tension (Green):	2 to 5
Lower looper pre-tension setting slider:	STD
Needle plate setting knob:	S
Thread:	
Needle:	Transparent or long fiber polyester thread
Upper looper:	Ornamental thread, yarn or ribbon
Lower looper:	Transparent or long fiber polyester thread

Disengage upper knife (refer to page 60).

### Method

- ◆ Fold fabric with wrong sides together.
- ◆ Serge along the folded edge keeping the edge in line with the right side of lower knife.
- ◆ Engage upper knife (refer to page 60).
- ◆ Press all tucks in the same direction.

### Note:

- \* By using topstitching thread in the needle you can vary the effect.
- \* We recommend using a topstitching needle when you use topstitching thread.

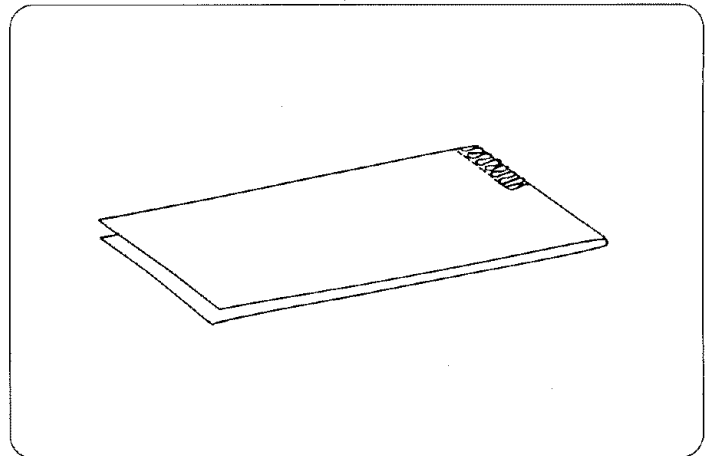

## Borde decorativo

Alegre una falda o blusa con bordes decorativos.

### Ajuste de la máquina

Numero de hilos:	3
Numero de agujas: (Retire la aguja de la derecha.)	1
Relación de avance diferencial:	1.0
Longitud de puntada:	3 a 4
Tensión del hilo de la aguja izquierda (amarillo):	2 a 5
Tensión del hilo del ojo-guía superior (rojo):	2 a 3
Tensión del hilo del ojo-guía inferior (verde):	2 a 5
Corredora de ajuste de pretensión del ojo-guía inferior:	STD
Botón de posición de la placa de agujas:	S
Hilo:	
Aguja:	Hilo transparente o de fibra larga de poliéster
Ojo-guía superior:	Hilo decorativo, hilaza o listón
Ojo-guía inferior:	Hilo transparente o de fibra larga de poliéster

Desactive la cuchilla superior (Consulte la pagina 61).

## Bordure décorative

Une bordure décorative peut égayer une jupe ou une blouse.

### Réglage de la machine

Nombre de fils:	3
Nombre d'aiguilles: (Enlever l'aiguille de droite)	1
Le rapport du différentiel:	1.0
Longueur du point:	3 à 4
Tension du fil de l'aiguille de gauche (jaune):	2 à 5
Tension du fil du boucleur supérieur (rouge):	2 à 3
Tension du fil du boucleur inférieur (vert):	2 à 5
Dispositif de glissement de pretension du boucleur inférieur:	STD
Bouton de réglage de la plaque d'aiguille:	S
Fil:	
Aiguille:	Fil transparent ou de polyester (longue fibre)
Boucleur supérieur:	Fil, filé ou ruban ornementaux
Boucleur inférieur:	Fil transparent ou de polyester (longue fibre)

Déclencher le couteau supérieur (Voir page 61).

### Método

- ◆ Doble la tela juntando los reverses de la tela.
- ◆ Cosa con surjete a lo largo del borde doblado, manteniendo el borde en línea con el lado derecho de la cuchilla inferior.
- ◆ Active la cuchilla superior (Consulte la pagina 61).
- ◆ Presione sobre todos los pliegues en la misma dirección.

### Nota:

- \* Utilizando el hilo de sobrecostura en la aguja, usted puede variar el efecto.
- \* Recomendamos usar aguja de sobrecostura cuando use hilo de sobrecostura.

### Méthode

- ◆ Plier le tissu, envers sur envers.
- ◆ Surjeter le long du pli en le gardant aligné avec le côté droit du couteau inférieur.
- ◆ Enclencher le couteau supérieur (Voir page 61).
- ◆ Repasser tous les plis dans la même direction.

### Remarque:

- \* En utilisant du fil à surpiqûre dans l'aiguille, l'effet peut être différent.
- \* Nous recommandons d'utiliser des aiguilles à surpiqûre si vous utilisez du fil à surpiqûre.

## Decorative flatlock (Topstitching)

With the Kenmore 2/3/4D, a whole new world of decorative sewing opens up.

Try using the following method to create a braid effect across the front of a blouse or around the bottom of a skirt.

Use ornamental threads, yarns or ribbons in the upper looper. Regular overlock thread, a fine sewing thread or transparent thread can be used in the needle and lower looper.

Set the machine as follows:

Number of threads:	2
Number of needles:	1
(Remove the needle on the right.)	
Differential feed ratio:	1.0
Stitch length:	3
Left needle thread tension (Yellow):	0 to 2
Lower looper thread tension (Green):	3 to 4
Lower looper pre-tension setting slider:	STD
Needle plate setting knob:	S

Attach the spreader on the upper looper and set the changeable thread guide to the lower position for a 2-thread seam.

Disengage upper knife (refer to page 60).

◆ Fold your fabric with wrong side together.

① Right side

◆ Serge the folded edge while guiding it along the left side edge of lower knife (without trimming).

◆ Gently open the fabric and press.

① Right side

② Needle thread

③ Looper thread

④ Open

⑤ Wrong side

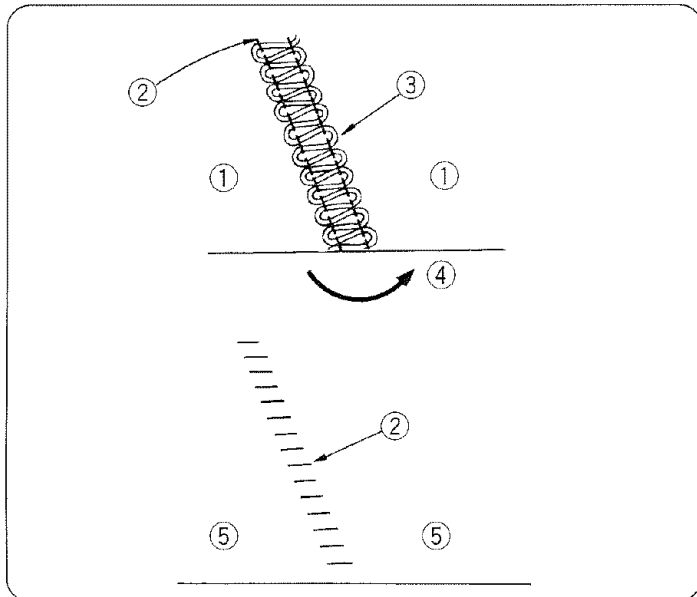
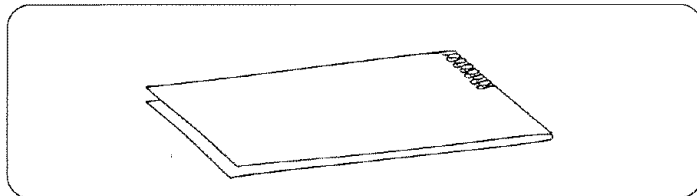
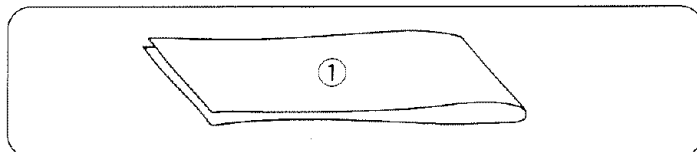

## Decoración plana (sobrecostura)

Con la Kenmore 2/3/4D se abre todo un nuevo mundo de costura decorativa. Intente utilizar el método siguiente para crear un efecto de trenza transversalmente a la parte delantera de una blusa o alrededor de la parte de abajo de una falda.

Use hilos ornamentales, hilazas o listones en el ojo-guía superior. Se puede usar hilo corriente de remate en la parte de arriba de la costura, hilo de coser fino o hilo transparente en la aguja y en el ojo-guía inferior.

Ajuste la máquina como se indica a continuación:

Número de hilos:	2
Número de agujas:	1
(Retire la aguja de la derecha.)	
Relación de avance diferencial:	1.0
Longitud de puntada:	3
Tensión del hilo de la aguja izquierda (amarillo):	0 a 2
Tensión del hilo del ojo-guía inferior (verde):	3 a 4
Corredora de ajuste de pretensión del ojo-guía inferior:	STD
Botón de posición de la placa de agujas:	S

Ponga la máquina extendidora sobre el ojo-guía superior y coloque guía-hilo cambiante a la posición más abajo para overlock con dos hilos.

Desactive la cuchilla superior (Consulte la página 61).

## Piqûre plate décorative

Avec la Kenmore 2/3/4D, un tout nouveau monde de décoration s'ouvre devant vous. En utilisant les méthodes suivantes, il est possible d'obtenir un aspect de galon ajouré sur le devant d'une blouse ou au bas d'une jupe.

Dans le boucleur supérieur, utiliser des rubans, des filés ou des fils ornementaux. Un fil à surjet ordinaire, un fil de couture fin ou un fil transparent peuvent être utilisés dans l'aiguille et dans le boucleur inférieur.

Régler la machine comme suit:

Nombre de fils:	2
Nombre d'aiguilles:	1
(Enlever l'aiguille de droite)	
Le rapport du différentiel:	1.0
Longueur du point:	3
Tension du fil de l'aiguille de gauche (jaune):	0 à 2
Tension du fil du boucleur inférieur (vert):	3 à 4
Dispositif de glissement de pretension du boucleur inférieur:	STD
Bouton de réglage de la plaque d'aiguille:	S

Fixez l'épandeuse sur le boucleur supérieur, et réglez le guide-fil changeant à la position inférieure pour la surjeteuse à 2 fils.

Déclencher le couteau supérieur (Voie page 61).

◆ Doble la tela juntando los reveses de la tela.

① Derecho de la tela

◆ Cosa con surjete el borde doblado mientras lo guía a lo largo del borde del lado izquierdo de la cuchilla inferior (Sin cortar).

◆ Abra la tela con cuidado y presione la costura.

- ① Derecho de la tela
- ② Hilo de la aguja
- ③ Hilo del ojo-guía
- ④ Abrir
- ⑤ Revés de la tela

◆ Plier le tissu, envers contre envers.

① Endroit

◆ Surjeter le long du pli en le gardant aligné au côté gauche du couteau inférieur (ne pas rogner).

◆ Ouvrir délicatement le tissu et repasser.

- ① Endroit
- ② Fil de l'aiguille
- ③ Fil du boucleur
- ④ Ouvert
- ⑤ Envers

## Blind hem

The blind hem stitch can be neatly done on most knit fabrics.

### Machine setting

Number of threads:	3
Number of needles:	1
(Remove the needle on the left.)	
Differential feed ratio:	1.0
Stitch length:	3
Right needle thread tension (Blue):	1 to 3
Upper looper thread tension (Red):	1 to 3
Lower looper thread tension (Green):	1 to 3
Lower looper pre-tension setting slider:	STD
Needle plate setting knob:	S
Thread:	
Needle:	Transparent thread
Upper & lower loopers:	Fine thread (size 80 to 100)

### Method

◆ Fold the fabric as illustrated.

- ① Wrong side
- ② Hem bottom
- ③ 1/4" (0.6 cm) lip
- ④ Hem line

◆ Position hem line under the presser foot so that the needle will only pierce the edge of the fold. The remainder of the lip will automatically be trimmed.

- ① Wrong side

◆ Unfold and press flat.

- ① Wrong side
- ② Right side

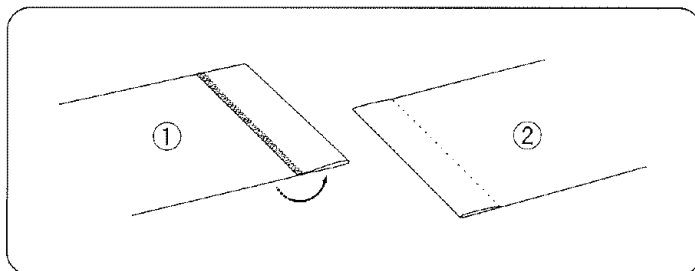
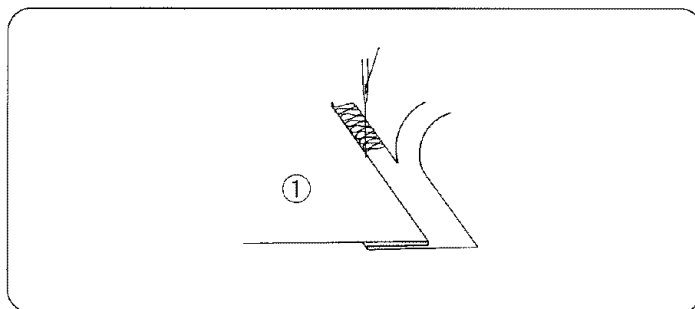
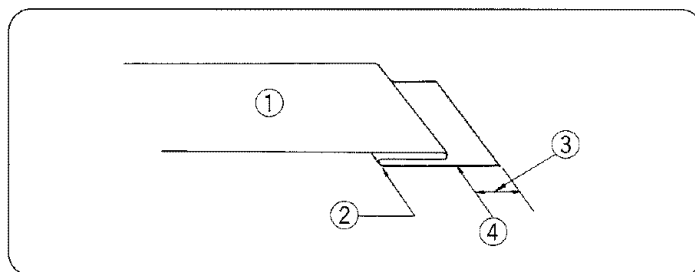

## Dobladillo ciego

La puntada de dobladillo ciego se puede hacer muy bien en la mayoría de las telas tajadas.

### Ajuste de la máquina

Número de hilos:	3
Número de agujas:	1
(Retire la aguja de la izquierda.)	
Relación de avance diferencial:	1.0
Longitud de puntada:	3
Tensión del hilo de la aguja derecha (azul):	1 a 3
Tensión del hilo del ojo-guía superior (rojo):	1 a 3
Tensión del hilo del ojo-guía inferior (verde):	1 a 3
Corredora de ajuste de pretensión del ojo-guía inferior:	STD
Botón de posición de la placa de agujas:	S
Hilo:	
Aguja:	Hilo transparente
Ojos-guía superior e inferior:	Hilo fino (tamaño de 80 a 100)

### Método

- ◆ Doble la tela tal como se muestra en la ilustración.
- ① Revés de la tela
  - ② Parte inferior del dobladillo
  - ③ Reborde de 1/4" (0.6 cm)
  - ④ Línea del dobladillo
- 
- ◆ Coloque la línea del dobladillo bajo el prensatelas para que la aguja sólo perfora el borde del pliegue. El resto del reborde será cortado automáticamente.

① Revés de la tela

- ◆ Desdoble y presione hasta que quede plano.

① Revés de la tela  
② Derecho de la tela

## Ourlet invisible

Le point invisible est tout indiqué pour la plupart des tricots.

### Réglage de la machine

Nombre de fils:	3
Nombre d'aiguilles:	1
(Enlever l'aiguille de gauche)	
Le rapport du différentiel:	1.0
Longueur du point:	3
Tension du fil de l'aiguille de droite (bleu):	1 à 3
Tension du fil du boucleur supérieur (rouge):	1 à 3
Tension du fil du boucleur inférieur (vert):	1 à 3
Dispositif de glissement de pretension du boucleur inférieur:	STD
Bouton de réglage de la plaque d'aiguille:	S
Fil:	
Aiguille:	fil transparent
Boucleurs supérieur et inférieur:	fil fin (80 à 100)

### Méthode

- ◆ *Plier le tissu, tel qu'illustré.*
- ① *Envers*
  - ② *Pli de l'ourlet*
  - ③ *1/4 po. (0.6 cm)*
  - ④ *Bas de l'ourlet*
- 
- ◆ *Placer le bas de l'ourlet sous le pied presseur pour que l'aiguille perce seulement le bord du pli. Le reste du tissu sera automatiquement coupé.*

① *Envers*

- ◆ *Déplier et repasser.*

① *Envers*  
② *Endroit*

## Pintuck

Pintucks add a personal touch to your garment.

### Machine setting

Number of threads: 3

Number of needles: 1

(Remove the needle on the left.)

Differential feed ratio: 1.0

Stitch length: R to 3

Right needle thread tension (Blue): 3 to 6

Upper looper thread tension (Red): 3 to 6

Lower looper thread tension (Green): 3 to 6

Lower looper pre-tension setting slider: STD

Needle plate setting knob: R

Thread:

Needle: Long fiber polyester thread

Upper looper thread: Woolly nylon thread

Lower looper thread: Long fiber polyester thread

Disengage upper knife (refer to page 60).

### Method

◆ Draw guidelines for pintuck on the right side of the fabric.

① Right side

◆ With wrong sides together, fold fabric along the line drawn. Then serge the folded edge, guiding it along the guideline on the needle plate.

① Right side

◆ Repeat for additional pintucks. Be sure to sew each tuck in the same direction.

◆ Press tucks flat and in the same direction.

### Note:

\* Use pearl cotton, embroidery thread or metallic thread in upper looper for ornamental pintucks.

① Right side

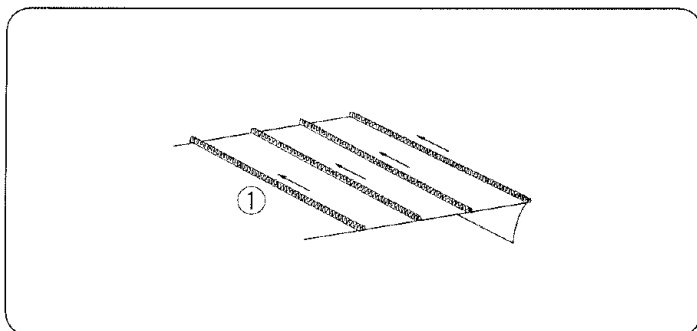
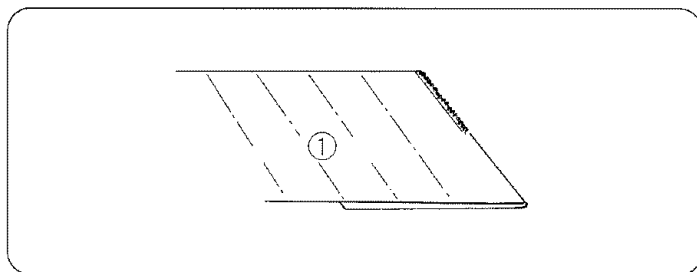
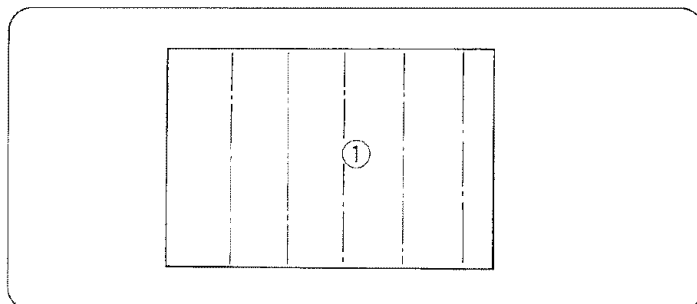

## Pliegue pequeño

Los pliegues pequeños añaden un toque personal a sus prendas.

### Ajuste de la máquina

Número de hilos:	3
Número de agujas: (Retire la aguja de la izquierda.)	1
Relación de avance diferencial:	1.0
Longitud de puntada:	R a 3
Tensión del hilo de la aguja derecha (azul):	3 a 6
Tensión del hilo del ojo-guía superior (rojo):	3 a 6
Tensión del hilo del ojo-guía inferior (verde):	3 a 6
Corredora de ajuste de pretensión del ojo-guía inferior:	STD
Botón de posición de la placa de agujas:	R
Hilo:	
Aguja:	Hilo de fibra larga de poliéster
Ojo-guía superior:	Hilo de nylon lanoso
Ojo-guía inferior:	Hilo de fibra larga de poliéster

Desactive la cuchilla superior (Consulte la página 61).

### Método

- ◆ Trace líneas de guía para pliegues pequeños en el derecho de la tela.

① Derecho de la tela

- ◆ Con los reverses de la tela juntos, doble la tela a lo largo de la línea trazada.  
Luego, cosa con surjete el borde doblado, guiándolo a lo largo de la línea de guía de la placa de agujas.

① Derecho de la tela

- ◆ Repita para pliegues pequeños adicionales.  
Asegúrese de coser cada pliegue pequeño en la misma dirección.
- ◆ Presione los pliegues para que queden planos y en la misma dirección.

### Nota:

- \* Utilice algodón perlado, hilo decorativo o hilo metálico en el ojo-guía superior para hacer pequeños pliegues ornamentales.

① Derecho de la tela

## Nervures

Les nervures ajoutent une touche personnelle à votre vêtement.

### Réglage de la machine

Nombre de fils:	3
Nombre d'aiguilles: (Enlever l'aiguille de gauche)	1
Le rapport du différentiel:	1.0
Longueur du point:	R à 3
Tension du fil de l'aiguille droite (bleu):	3 à 6
Tension du fil du boucleur supérieur (rouge):	3 à 6
Tension du fil du boucleur inférieur (vert):	3 à 6
Dispositif de glissement de pretension du boucleur inférieur:	STD
Bouton de réglage de la plaque d'aiguille:	R
Fil:	
Aiguille:	fil de polyester (longue fibre)
Fil du boucleur supérieur:	fil de nylon laineux
Fil du boucleur inférieur:	fil de polyester (longue fibre)

Déclencher le couteau supérieur (Voir page 61).

### Méthode

- ◆ Tracer des repères sur l'endroit du tissu.

① Endroit

- ◆ Envers contre envers, plier le tissu le long de la ligne.  
Surjeter ensuite le bord du pli en suivant le guide sur la plaque d'aiguille.

① Endroit

- ◆ Répéter l'opération jusqu'à la fin.  
S'assurer de coudre toutes les nervures dans la même direction.
- ◆ Repasser les nervures dans la même direction.

### Remarque:

- \* Pour obtenir des nervures de fantaisie, utiliser du fil de coton perlé, du fil à broder ou du fil métallique dans le boucleur supérieur.

① Endroit

## Attaching stretch waistband

### Machine setting

Number of threads:	4
Number of needles:	2
Differential feed ratio:	1.0
Stitch length:	3
Needle thread tensions (Yellow & Blue):	3 to 6
Upper looper thread tension (Red):	3 to 6
Lower looper thread tension (Green):	3 to 6
Lower looper pre-tension setting slider:	STD
Needle plate setting knob:	S
Thread:	Polyester thread

### Method

- ◆ With wrong sides together fold waistband in half lengthwise and press. Then unfold and serge ends together.
- ◆ Fold waistband again (with wrong sides together) and serge it to the garment, leaving a 2.5 to 5 cm (1 to 2") opening for inserting elastic.
- ◆ Insert elastic and sew the ends together.
- ◆ Serge remainder of band to garment. Turn waistband up and press seam down.

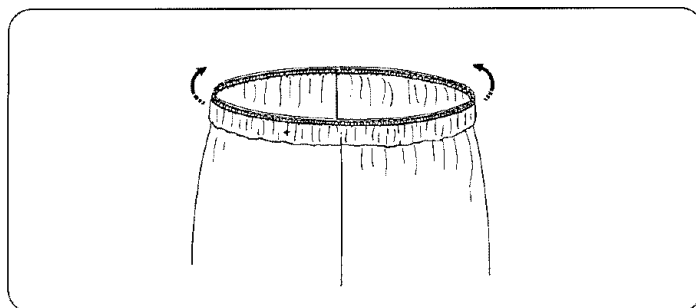
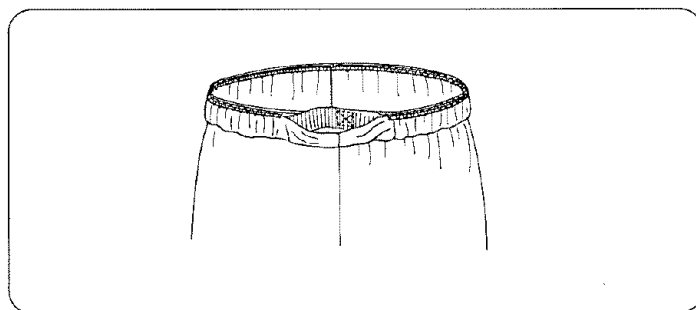
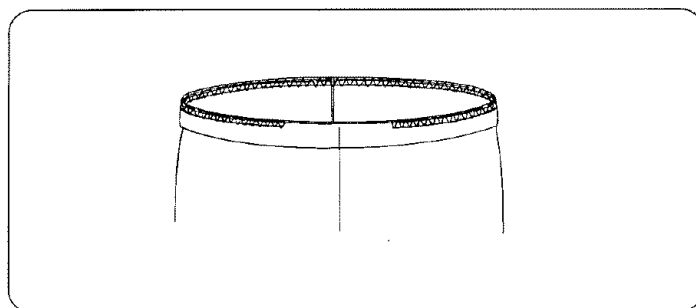
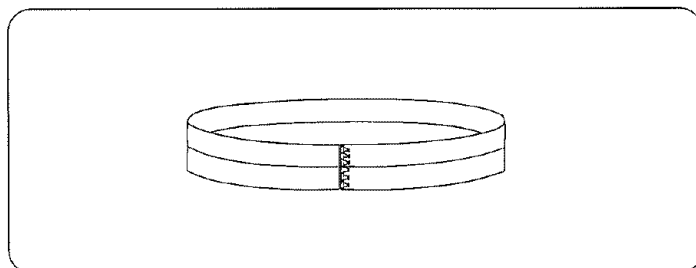

## Colocación de una cinta elástica en la cintura

### Ajuste de la máquina

Número de hilos:	4
Número de agujas:	2
Relación de avance diferencial:	1.0
Longitud de puntada:	3
Tensiones de los hilos de aguja (amarillo y azul):	3 a 6
Tensión del hilo del ojo-guía superior (rojo):	3 a 6
Tensión del hilo del ojo-guía inferior (verde):	3 a 6
Corredora de ajuste de pretensión del ojo-guía inferior:	STD
Botón de posición de la placa de agujas:	S
Hilo:	Hilo de poliéster

### Método

- ◆ Con los reverses de la tela juntos, doble longitudinalmente por la mitad la cinta elástica y presione. Luego, desdóblela y cosa los extremos uno con otro.
- ◆ Vuelva a doblar la cinta elástica (con los reverses de la tela juntos) y cósala con surjete a la prenda, dejando 2.5 a 5 cm (1 a 2") de abertura para introducir el elástico.
- ◆ Introduzca el elástico y cosa los extremos uno con otro.
- ◆ Cosa con surjete el resto de la cinta elástica a la prenda.

Gire la cinta elástica hacia arriba y presione la costura hacia abajo.

## Pose d'une ceinture montée élastique

### Réglage de la machine

Nombre de fils:	4
Nombre d'aiguilles:	2
Le rapport du différentiel:	1.0
Longueur du point:	3
Tension des fils de l'aiguille (jaune et bleu):	3 à 6
Tension du fil du boucleur supérieur (rouge):	3 à 6
Tension du fil du boucleur inférieur (vert):	3 à 6
Dispositif de glissement de pretension du boucleur inférieur:	STD
Bouton de réglage de la plaque d'aiguille:	S
Fil :	polyester

### Méthode

- ◆ *Envers contre envers, plier la ceinture en deux sur la longueur et repasser. Déplier ensuite et surjeter ensemble les deux bouts.*
- ◆ *Replier la ceinture, envers contre envers, et surjeter au vêtement en laissant une ouverture de 2.5 à 5 cm (1 à 2 po.) pour insérer l'élastique.*
- ◆ *Insérer l'élastique et coudre les bouts ensemble.*
- ◆ *Surjeter le reste de la ceinture au vêtement. Relever la ceinture et repasser les coutures vers le bas.*

## Braiding

When you want to make coordinating trim or belts, serge over a tape using ornamental threads, such as yarn, ribbon or buttonhole twist, in the upper looper.

Choose matching or contrasting colors depending on the effect desired.

### Machine setting

Number of threads:	3
Number of needles:	1
(Remove the needle on the right.)	
Differential feed ratio:	1.0
Stitch length:	1 to 3
Left needle thread tension (Yellow):	3
Upper looper thread tension (Red):	1 to 3
Lower looper thread tension (Green):	3
Lower looper pre-tension setting slider:	STD
Needle plate setting knob:	S
Thread:	
Needle:	Long fiber polyester thread
Upper looper:	Buttonhole twist
Lower looper:	Long fiber polyester thread

Disengage upper knife (refer to page 60).

### Method

- ◆ Serge over tape.  
Make sure the needle drops just off the left end of the tape.

### Note:

- \* You can use cord, yarn or ribbon instead of tape.
- \* To thread yarn, ribbon or buttonhole twist, use the same method applied for threading woolly nylon/polyester thread.



## Trenzado

Cuando quiera hacer cordones o cinturones que coordinen, cosa con surjete sobre una cinta usando hilos ornamentales tales como hilaza, listón o punto de ojal en el ojo-guía superior. Escoja colores que coincidan o contrasten según el efecto deseado.

### Ajuste de la máquina

Número de hilos:	3
Número de agujas: (Retire la aguja de la derecha.)	1
Relación de avance diferencial:	1.0
Longitud de puntada:	1 a 3
Tensión de hilo de la aguja derecha (amarillo):	3
Tensión del hilo del ojo-guía superior (rojo):	1 a 3
Tensión del hilo del ojo-guía inferior (verde):	3
Corredora de ajuste de pretensión del ojo-guía inferior:	STD
Botón de posición de la placa de agujas:	S
Hilo:	
Aguja:	Hilo de fibra larga de poliéster
Ojo-guía superior:	Punto de ojal
Ojo-guía inferior:	Hilo de fibra larga de poliéster

Desactive la cuchilla superior (Consulte la página 61).

### Método

- ◆ Cosa con surjete sobre la cinta.  
Asegúrese de que la aguja baja hasta justo antes del extremo izquierdo de la cinta.

### Nota:

- \* Puede usar cordón, hilaza o listón en vez de cinta.
- \* Para enhebrar hilaza, listón o punto de ojal, use el mismo procedimiento que con hilo de nylon lanoso/poliéster.

## Soutache

*Si vous désirez une garniture ou une ceinture assorties, surjetez le bord d'un ruban avec du fil de fantaisie tel un filé, un ruban ou du fil à boutonnière que vous aurez placé dans le boucleur supérieur.*

*Choisir une couleur assortie ou contrastante, selon l'effet désiré.*

### Réglage de la machine

Nombre de fils:	3
Nombre d'aiguilles: (Enlever l'aiguille de droite)	1
Le rapport du différentiel:	1.0
Longueur du point:	1 à 3
Tension du fil de l'aiguille de gauche (jaune):	3
Tension du fil du boucleur supérieur (rouge):	1 à 3
Tension du fil du boucleur inférieur (vert):	3
Dispositif de glissement de pretension du boucleur inférieur:	STD
Bouton de réglage de la plaque d'aiguille:	S
Fil:	
Aiguille:	polyester (longue fibre)
Boucleur supérieur:	fil à boutonnière
Boucleur inférieur:	polyester (longue fibre)

*Déclencher le couteau supérieur (Voir page 61).*

### Méthode

- ◆ *Surjeter sur le ruban.*  
*S'assurer que l'aiguille pique juste à l'extérieur du ruban, du côté gauche.*

### Remarque:

- \* *Vous pouvez utiliser de la corde, du filé ou du galon.*
- \* *Pour le filé, le ruban ou le fil à boutonnière, utiliser la même méthode que pour le fil de nylon laineux/fil de polyester.*

## Attach sleeve

Sleeves can be attached quickly and easily using the differential feed function.

### Machine setting

Number of threads:	4
Number of needles:	2
Differential feed ratio:	See illustration
Stitch length:	See illustration
Needle thread tensions (Yellow & Blue):	3 to 6
Upper looper thread tension (Red):	3 to 6
Lower looper thread tension (Green):	3 to 6
Lower looper pre-tension setting slider:	STD
Needle plate setting knob:	S

### Method

- ◆ Overedge the shoulder end of sleeve regulating the stitch length and the differential feed ratio, as illustrated.
- ◆ Attach the sleeve to the bodice with a conventional sewing machine.

#### ① Puff sleeve

- ② Differential feed ratio: 2.0
- ② Stitch length: 3.3
- ③ Differential feed ratio: 1.0
- ③ Stitch length: 3
- ④ Differential feed ratio: 1.0
- ④ Stitch length: 3

#### ⑤ Set-in sleeve

- ⑥ Differential feed ratio: 1.5
- ⑥ Stitch length: 3
- ⑦ Differential feed ratio: 1.0
- ⑦ Stitch length: 3
- ⑧ Differential feed ratio: 1.0
- ⑧ Stitch length: 3

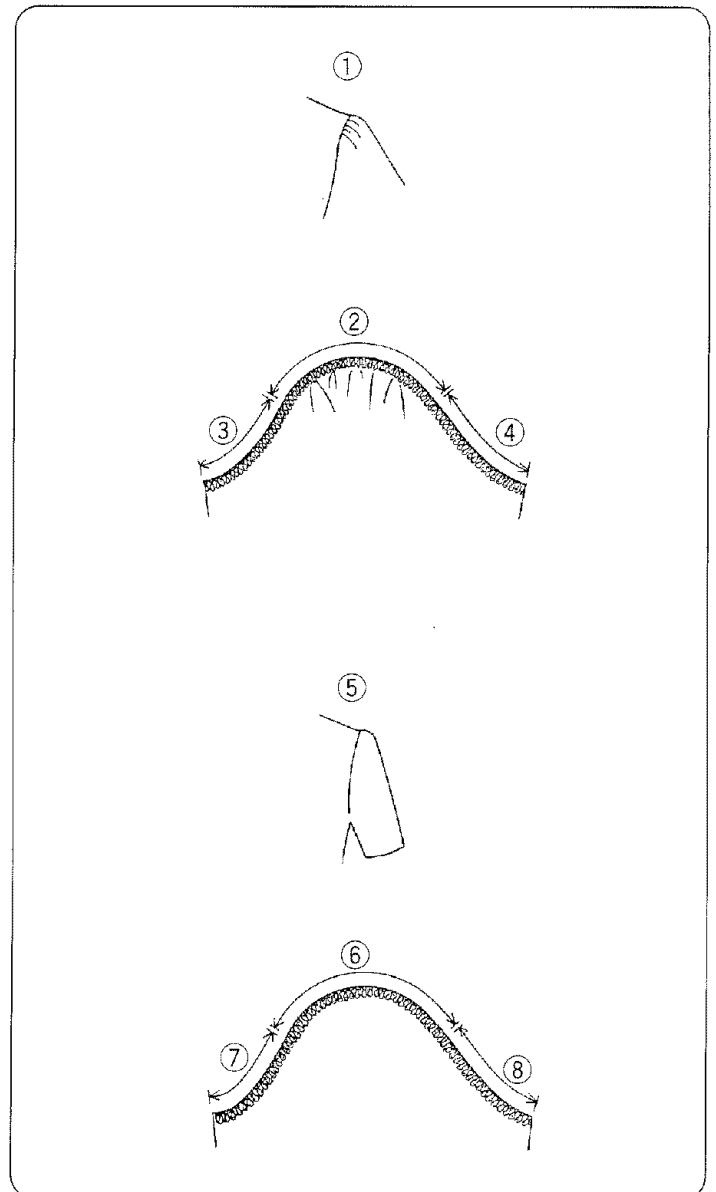

## Colocación de mangas

Las mangas pueden colocarse fácil y rápidamente utilizando el dispositivo de avance diferencial.

### Ajuste de la máquina

Número de hilos:	4
Número de agujas:	2
Relación de avance diferencial:	Indicada en las ilustraciones
Longitud de puntada:	Indicada en las ilustraciones
Tensión del hilo de la aguja (amarillo y azul):	3 a 6
Tensión del hilo del ojo-guía superior (rojo):	3 a 6
Tensión del hilo del ojo-guía inferior (verde):	3 a 6
Corredera de ajuste de pretensión del ojo-guía inferior:	STD
Botón de posición de la placa de agujas:	S

### Método

- ◆ Sobrehile el extremo del hombro de la manga regulando la longitud de puntada y la relación de avance diferencial tal como se ilustra.
- ◆ Ponga la manga en el cuerpo de la prenda con una máquina de coser convencional.

#### ① Manga con pliegues

② Relación de avance diferencial:	2.0
② Longitud de puntada:	3.3
③ Relación de avance diferencial:	1.0
③ Longitud de puntada:	3
④ Relación de avance diferencial:	1.0
④ Longitud de puntada:	3

#### ⑤ Manga sencilla

⑥ Relación de avance diferencial:	1.5
⑥ Longitud de puntada:	3
⑦ Relación de avance diferencial:	1.0
⑦ Longitud de puntada:	3
⑧ Relación de avance diferencial:	1.0
⑧ Longitud de puntada:	3

## Manche montée

Les manches peuvent être assemblées rapidement et facilement avec le système du différentiel.

### Réglage de la machine

Nombre de fils:	4
Nombre d'aiguilles:	2
Le rapport du différentiel:	Indiqué dans les illustrations
Longueur du point:	Indiquée dans les illustrations
Tension des fils de l'aiguille (jaune et bleu):	3 à 6
Tension du fil du boucleur supérieur (rouge):	3 à 6
Tension du fil du boucleur inférieur (vert):	3 à 6
Dispositif de glissement de pretension du boucleur inférieur:	STD
Bouton de réglage de la plaque d'aiguille:	S

### Méthode

- ◆ Surfilez l'emmanchure de la manche en ajustant la longueur du point et le rapport du différentiel.
- ◆ Coudre la manche au corsage avec votre machine à coudre conventionnelle.

#### ① Épaulette froncée

② Le rapport du différentiel:	2.0
② Longueur du point:	3.3
③ Le rapport du différentiel:	1.0
③ Longueur du point:	3
④ Le rapport du différentiel:	1.0
④ Longueur du point:	3

#### ⑤ Insérer la manche

⑥ Le rapport du différentiel:	1.5
⑥ Longueur du point:	3
⑦ Le rapport du différentiel:	1.0
⑦ Longueur du point:	3
⑧ Le rapport du différentiel:	1.0
⑧ Longueur du point:	3

## Flared skirt

You can finish a flared skirt beautifully and quickly with the differential feed function.

### Machine setting

Number of threads:	4
Number of needles:	2
Differential feed ratio:	1.25
Stitch length:	3
Needle thread tensions (Yellow & Blue):	3 to 6
Upper looper thread tension (Red):	3 to 6
Lower looper thread tension (Green):	3 to 6
Lower looper pre-tension setting slider:	STD
Needle plate setting knob:	S

### Method

- ◆ Serge the sides of the skirt pieces from bottom to waist.
- ◆ Sew the pieces together using a conventional sewing machine.
- ◆ Serge the bottom edge of the skirt.  
You can gather it evenly and easily.
- ◆ Hem the bottom of the skirt using a conventional sewing machine.

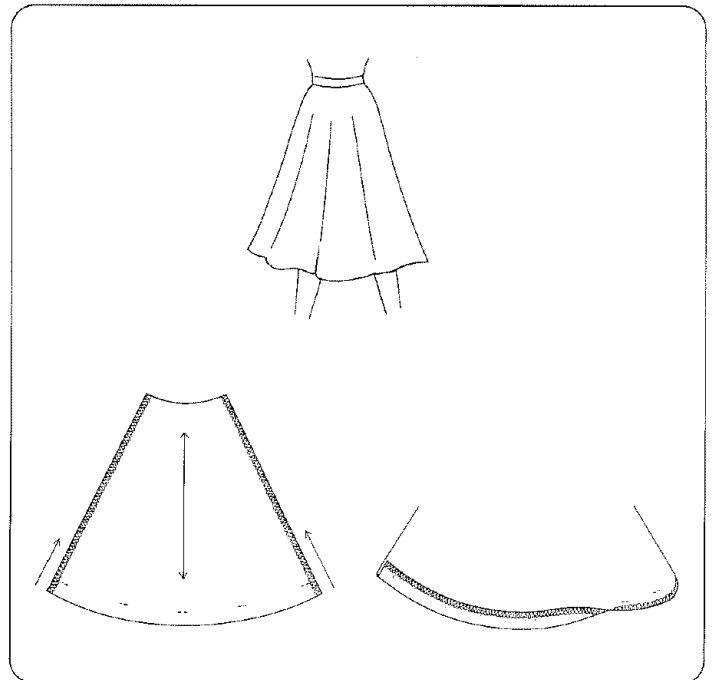

## Falda en campana

Usted puede terminar una falda en campana hermosa rápidamente con el dispositivo de avance diferencial.

### Ajuste de la máquina

Número de hilos:	4
Número de agujas:	2
Relación de avance diferencial:	1.25
Longitud de puntada:	3
Tensiones de los hilos de aguja (amarillo y azul):	3 a 6
Tensión del hilo del ojo-guía superior (rojo):	3 a 6
Tensión del hilo del ojo-guía inferior (verde):	3 a 6
Corredora de ajuste de pretensión del ojo-guía inferior:	STD
Botón de posición de la placa de agujas:	S

### Método

- ◆ Cosa con surjete los lados de las piezas de la falda desde abajo hacia la cintura.
- ◆ Cosa las piezas una con otra usando una máquina de coser convencional.
- ◆ Cosa con surjete el ruedo de la falda en forma pareja. Se puede hacer de manera igualada y fácil.
- ◆ Cosa el dobladillo del ruedo de la falda usando una máquina de coser convencional.

## Jupe évasée

*Vous pouvez finir votre jupe a godets rapidement avec le rapport différentiel.*

### Réglage de la machine

Nombre de fils:	4
Nombre d'aiguilles:	2
Le rapport du différentiel:	1.25
Longueur du point:	3
Tension du fil de l'aiguille (jaune et bleu):	3 à 6
Tension du fil du boucleur supérieur (rouge):	3 à 6
Tension du fil du boucleur inférieur (vert):	3 à 6
Dispositif de glissement de pretension du boucleur inférieur:	STD
Bouton de réglage de la plaque d'aiguille:	S

### Méthode

- ◆ *Surjeter les bords de la jupe de bas en haut.*
- ◆ *Coudre les pièces ensemble avec votre machine à coudre conventionnelle.*
- ◆ *Surfiler le bas de la jupe.*  
*Vous pouvez le froncer facilement et également.*
- ◆ *En utilisant votre machine à coudre conventionnelle, surfiler le bord de votre jupe.*

## Gathering

### Machine setting

Number of threads:	4
Number of needles:	2
Differential feed ratio:	1.0 to 2.0
Stitch length:	3
Needle thread tensions (Yellow & Blue):	3 to 6
Upper looper thread tension (Red):	3 to 6
Lower looper pre-tension setting slider:	STD
Needle plate setting knob:	S
Thread:	
Needle:	Synthetic, silk
Upper looper:	Synthetic, silk
Lower looper:	Synthetic, silk

### ① Gathering

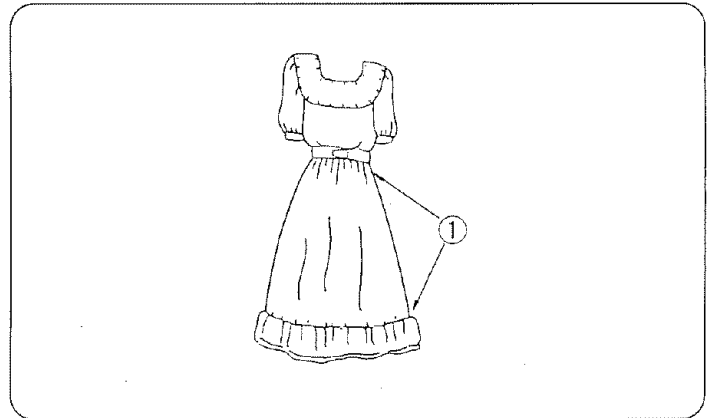

## Fruncido

### Ajuste de la máquina

Número de hilos:	4
Número de agujas:	2
Relación de avance diferencial:	1.0 a 2.0
Longitud de puntada:	3
Tensiones de los hilos de aguja (amarillo y azul):	3 a 6
Tensión del hilo del ojo-guía superior (rojo):	3 a 6
Corredera de ajuste de pretensión del ojo-guía inferior:	STD
Botón de posición de la placa de agujas:	S
Hilo:	
Aguja:	Sintético, seda
Ojo-guía superior:	Sintético, seda
Ojo-guía inferior:	Sintético, seda

① Fruncido

## Fronces

### Réglage de la machine

Nombre de fils:	4
Nombre d'aiguilles:	2
Le rapport du différentiel:	1.0 à 2.0
Longueur du point:	3
Tension des fils de l'aiguille (jaune et bleu):	3 à 6
Tension du fil du boucleur supérieur (rouge):	3 à 6
Dispositif de glissement de pretension du boucleur inférieur:	STD
Bouton de réglage de la plaque d'aiguille:	S
Fil:	
Aiguille:	Synthétique, soie
Boucleur supérieur:	Synthétique, soie
Boucleur inférieur:	Synthétique, soie

① Plisser

## SECTION 4. CARE FOR YOUR MACHINE

### Replacing the upper knife

#### To remove:

- ◆ Turn off the power switch and unplug the machine.
- ◆ Open the looper and side covers.
- ◆ Disengage the upper knife (refer to page 60).
- ◆ Remove the hexagon bolt, and remove the upper knife.

- ① Stopper pin
- ② Upper knife
- ③ Hexagon bolt
- ④ Lower knife

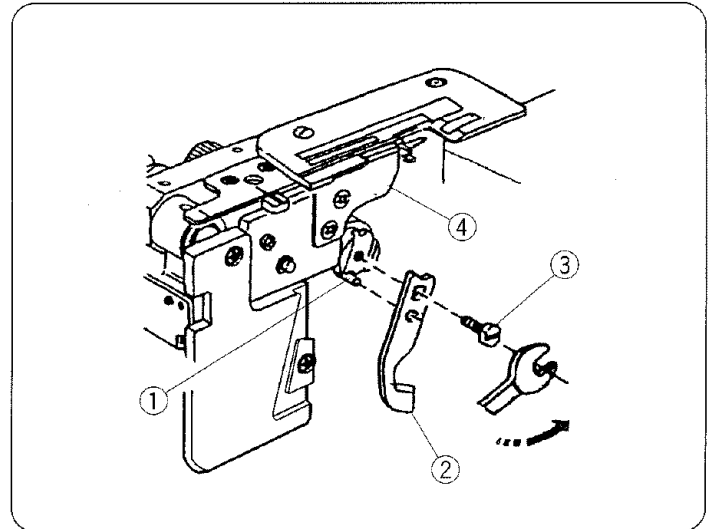

#### To attach:

- ◆ Insert new upper knife into the groove of knife holder and stopper pin, then tighten the hexagon bolt slightly.
- ◆ Turn the upper knife holder to cutting position.
- ◆ Turn the hand wheel toward you until the upper knife comes to its lowest position. Loosen the hexagon bolt, and adjust the position of upper knife so that the edge of the upper knife overlaps 0.8 to 1.5 mm (3/64") from the edge of lower knife as shown. Then tighten the hexagon bolt firmly.
- ◆ Close the looper and side covers.

- ① 0.8 – 1.5 mm (3/64")
- ② Lower knife
- ③ Hexagon bolt
- ④ Stopper pin
- ⑤ Upper knife

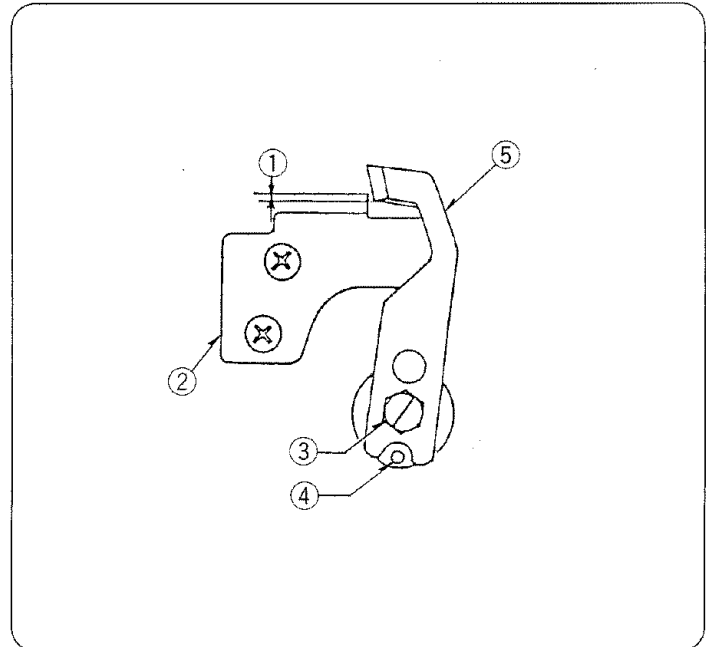

### Cleaning upper knife area

- ◆ Turn off the power switch and unplug the machine.
- ◆ Open the looper cover.  
Brush the waste chips to the front with the lint brush.
- \* You may use a vacuum cleaner to clean the upper knife area or feed dog.
- \* The lower knife will last over one year in normal use. However, if you run over a pin or a hard object, you may need to replace both upper and lower knives at the same time.

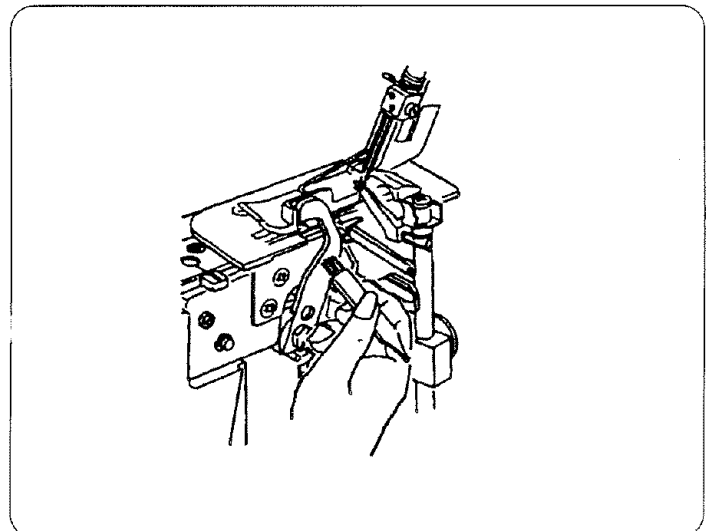

## SECCION 4. CUIDADO DE LA MÁQUINA

### Cambio de la cuchilla superior

#### Para quitar la cuchilla:

- ◆ Apague el interruptor de encendido y desenchufe la máquina.
- ◆ Abra la tapa de los ojos-guía y la tapa lateral.
- ◆ Desactive la cuchilla superior (Consulte la página 61).
- ◆ Saque el tornillo hexagonal y quite la cuchilla superior.

- ① Pasador de tope
- ② Cuchilla superior
- ③ Tornillo hexagonal
- ④ Cuchilla inferior

#### Para colocar la cuchilla:

- ◆ Introduzca la nueva cuchilla superior en la ranura del soporte de la cuchilla y el pasador de tope, y luego apriete ligeramente el tornillo hexagonal.
- ◆ Gire el soporte de la cuchilla superior hasta la posición de corte.
- ◆ Gire el volante de mano hacia usted hasta que la cuchilla superior esté en su posición más baja. Afloje el tornillo hexagonal y ajuste la posición de la cuchilla superior para que el borde de la cuchilla superior se superponga 0.8 a 1.5 mm (3/64") desde el borde de la cuchilla inferior tal como se muestra. Luego, apriete firmemente el tornillo hexagonal.
- ◆ Cierre la tapa de los ojos-guía y la tapa lateral.

- ① 0.8 – 1.5 mm (3/64")
- ② Cuchilla inferior
- ③ Tornillo hexagonal
- ④ Pasador de tope
- ⑤ Cuchilla superior

### Limpieza del área de la cuchilla superior

- ◆ Apague el interruptor de encendido y desenchufe la máquina.
- ◆ Abra la tapa de los ojos-guía.  
Retire los recortes de destiercio hacia a delantera con un cepillo para pelusa.
- \* Puede usar una aspiradora para limpiar el área de la cuchilla superior o el trinquete de avance.
- \* La cuchilla inferior durará algo más de un año bajo uso normal. Sin embargo, si pasa sobre un pasador o un objeto duro, es posible que sea necesario cambiar tanto la cuchilla superior como la inferior al mismo tiempo.

## SECTION 4. ENTRETIEN DE LA MACHINE

### Changement du couteau supérieur

#### Pour enlever le couteau:

- ◆ Mettez la machine hors tension et débranchez-la.
- ◆ Ouvrez le capot des boucleurs et le capot latéral.
- ◆ Désactivez le couteau supérieur (Voir page 61)
- ◆ Enlevez le couteau supérieur en desserrant la vis.

- ① Cheville
- ② Couteau supérieur
- ③ Vis
- ④ Couteau inférieur

#### Pour attacher le couteau:

- ◆ Insérez un nouveau couteau dans l'emplacement du support à couteau et de la tige d'arrêt et resserrez la vis hexagonale.
- ◆ Tournez le support à couteau en position de couture.
- ◆ Tournez le volant vers vous jusqu'à ce que le couteau supérieur soit à la position la plus basse.  
Desserrez la vis hexagonale, ajustez la position du couteau supérieur pour que celui-ci dépasse de 0.8 à 1.5 mm (3/64") le couteau inférieur comme illustré.  
Resserrez solidement la vis hexagonale.
- ◆ Refermez le capot des boucleurs et le capot latéral.

- ① 0.8 – 1.5 mm (3/64")
- ② Couteau inférieur
- ③ Vis
- ④ Cheville
- ⑤ Couteau supérieur

### Nettoyage du couteau supérieur

- ◆ Mettez la machine hors tension et débranchez-la.
- ◆ Ouvrez le capot des boucleurs.  
Enlevez la charpie en brossant par devant.
- \* Vous pouvez utiliser un aspirateur pour nettoyer les griffes d'entraînement et le couteau supérieur.
- \* Le couteau inférieur dure plus d'une année s'il est utilisé normalement. Si vous passez sur une épingle ou un objet dur, vous devrez probablement changer les ves couteaux supérieur et inférieur.

## Replacing the light bulb

- ◆ Turn off the power switch and unplug the machine.  
Loosen the face plate set screw, and remove the face plate.

### For your safety:

- \* The machine is designed to use a 15 WATT MAXIMUM LIGHT BULB.
- \* The light bulb will be HOT. Protect your fingers when you handle it.

- ① Set screw
- ② Face plate

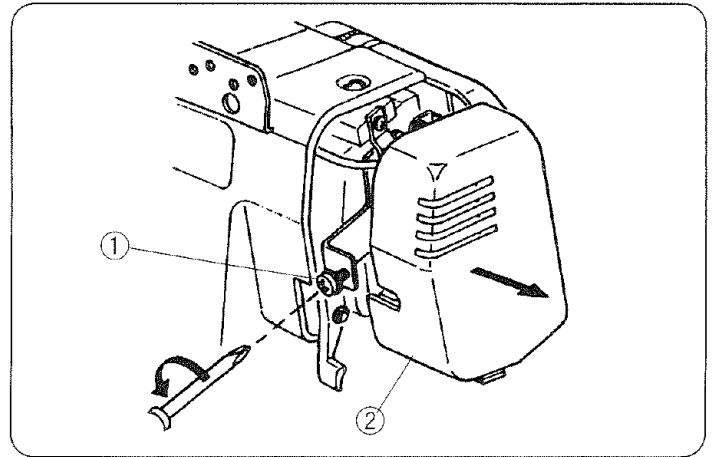

### To remove:

- ◆ Push and twist to the left.

### To put on:

- ◆ Push and twist to the right.  
Attach the face plate, and tighten the face plate set screw.

- ③ To remove
- ④ To attach
- ⑤ Light bulb

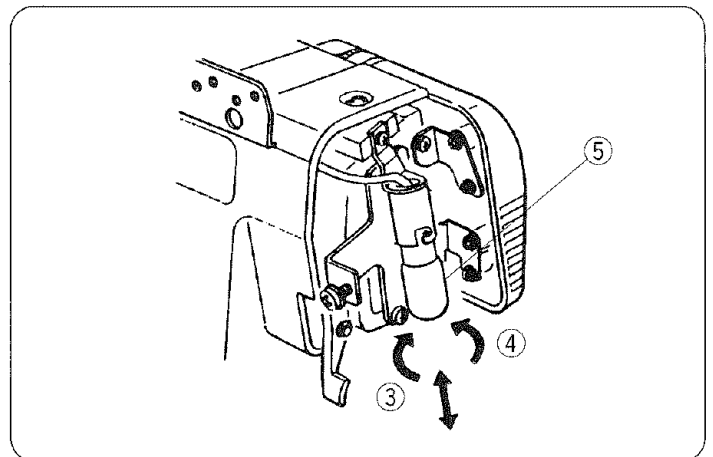

## Cleaning the feed dog

- \* Turn off the power switch and unplug the machine.
- ◆ Open the looper and side covers.
- ◆ Remove the needles and presser foot.
- ◆ Remove the needle plate screw and needle plate.

- ① Needle plate screw

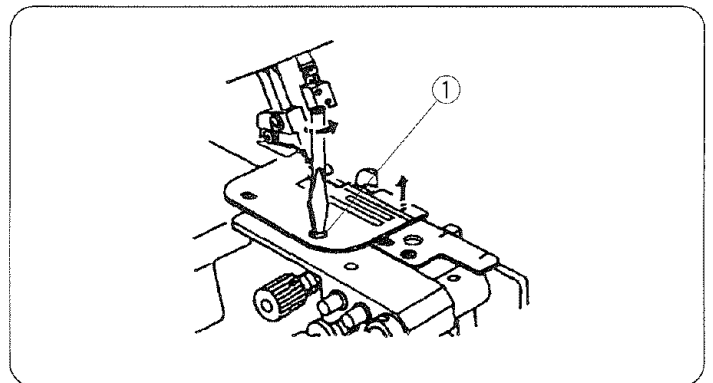

- ◆ Push the lint around the feed dog to the front with the lint brush.
- ◆ Replace needle plate, presser foot and needles.  
Close the looper and side covers.

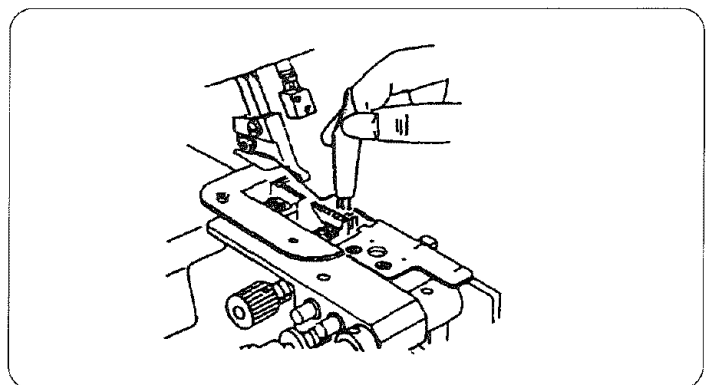

## Cambio de la bombilla

- ◆ Apague el interruptor de encendido y desenchufe la máquina.  
Afloje el tornillo de fijación de la placa frontal y quite la placa frontal.

### Para su seguridad:

- \* La máquina esta diseñada para utilizar una BOMBILLA DE 15 VATIOS COMO MAXIMO.
- \* La bombilla se CALENTARA. Protéjase los dedos al manejarla.

- ① Tornillo de fijación
- ② Placa frontal

### Para quitar la bombilla:

- ◆ Empuje y gire hacia la izquierda.

### Para poner la bombilla:

- ◆ Empuje y gire hacia la derecha.  
Coloque la placa frontal y apriete el tornillo de fijación de la placa frontal.

- ③ Para quitarla
- ④ Para colocarla
- ⑤ Bombilla

## Limpieza del trinquete de avance

- \* Apague el interruptor de encendido y desenchufe la máquina.
- ◆ Abra la tapa de los ojos-guía y la tapa lateral.
- ◆ Quite las agujas y el prensatelas.
- ◆ Quite el tornillo de fijación de la placa de agujas y la placa de agujas.

- ① Tornillo fijación de la placa de agujas

- ◆ Empuje la pelusa alrededor del trinquete de avance hacia adelante utilizando el cepillo para pelusa.
- ◆ Vuelva a colocar la placa de agujas, el prensatelas y las agujas.  
Cierre la tapa de los ojos-guía y la tapa lateral.

## Remplacement de l'ampoule

- ◆ *Mettez la machine hors tension et débranchez-la.  
Dévissez la vis qui retient le capot frontal et enlevez-la.*

### Pour votre sécurité

- \* *La machine utilise une ampoule de 15 W maximum.*
- \* *Si l'ampoule vient de s'éteindre, elle sera BRÛLANTE.  
Protégez vos doigts.*

- ① Vis
- ② Capot frontal

### Pour enlever:

- ◆ *Poussez et dévissez vers la gauche.*

### Pour pose:

- ◆ *Poussez et dévissez vers la droite.  
Fixez la plaque de face, et serrez la vis d'arrêt de la plaque de face.*

- ③ Pour enlever
- ④ Pour remettre
- ⑤ Ampoule

## Nettoyage des griffes

- \* *Mettez la machine hors tension et débranchez-la.*
- ◆ *Ouvrez le capot des boucleurs et le capot latéral.*
- ◆ *Enlevez les aiguilles et le pied-de-biche.*
- ◆ *Enlevez la plaque d'aiguille en desserrant la vis.*

- ① Vis

- ◆ *Nettoyez la poussière et les débris de tissu logés dans les dents des griffes d'entraînement du tissu avec une brosse.*
- ◆ *Installez la plaque d'aiguille, le pied-de-biche et l'aiguille.  
Fermer le capot des boucleurs et le capot latéral.*

## Oiling the machine

Apply a few drops of fine quality sewing machine oil to the parts indicated with arrows.

It is recommended to apply oil once a week in normal use, once in ten hours in continuous use.

- ① Open the side cover and apply oil.
- ② Oil through the oiling hole.
- ③ Open the looper cover and apply oil.

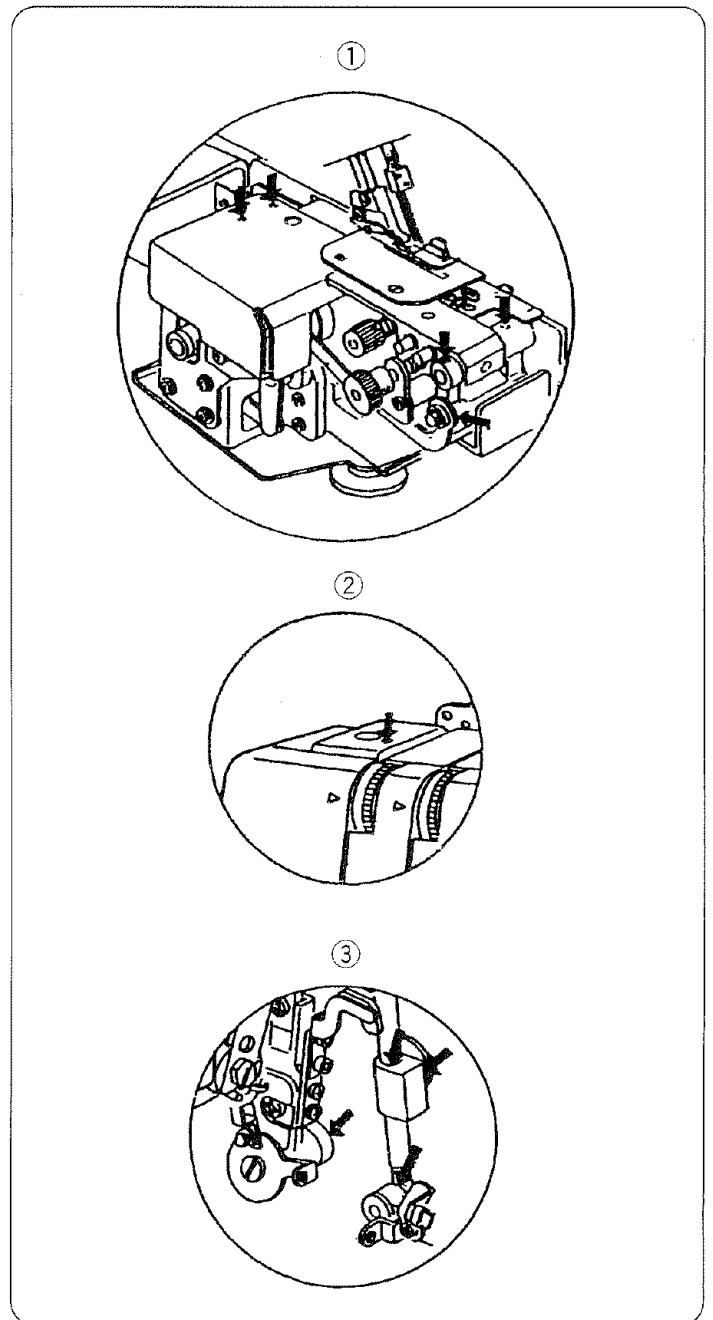

## **Engrase de la máquina**

Aplice unas cuantas gotas de aceite de buena calidad para máquinas de coser en las partes indicadas con las flechas.

Es recomendable que aceite su máquina una vez a la semana en caso de uso normal y una vez cada 10 horas si se utiliza continuamente.

- ① Abra la tapa lateral y aplique aceite.
- ② Aceite el punto a travez del agujero.
- ③ Abra la tapa de los ojos-guía y aplique aceite.

## **Huilage de la machine**

*Huilez la surjeteuse avec quelques gouttes d'huile à machine à coudre sur les sections indiquées par les flèches.*

*Il est préférable de huiler la surjeteuse une fois par semaine ou toutes les dix heures d'utilisation continue.*

- ① *Ouvrez le capot latéral et appliquez de l'huile.*
- ② *Lubrifiez dans le trou de lubrification.*
- ③ *Ouvrez le capot des boucleurs et appliquez de l'huile.*

## SECTION 5. PERFORMANCE PROBLEMS CHART

### What to do when

Condition	Cause	Reference
<b>The fabric is not being fed smoothly.</b>	<ol style="list-style-type: none"> <li>1. The feed dog is packed with lint.</li> <li>2. The presser foot has been raised.</li> </ol>	See page 106. Lower the presser foot.
<b>The needle breaks.</b>	<ol style="list-style-type: none"> <li>1. The needle is incorrectly inserted.</li> <li>2. The needle is bent or blunt.</li> <li>3. The fabric is forcefully pulled.</li> </ol>	See page 58. See page 58. Pull the fabric lightly.
<b>The thread breaks.</b>	<ol style="list-style-type: none"> <li>1. The machine is not correctly threaded.</li> <li>2. The needle or looper thread tension is too tight.</li> <li>3. The needle is incorrectly inserted.</li> <li>4. The needle is bent or blunt.</li> </ol>	See pages 20 – 34, 40. See pages 48 – 54. See page 58. See page 58.
<b>Skipped stitches.</b>	<ol style="list-style-type: none"> <li>1. The machine is not correctly threaded.</li> <li>2. The needle is bent or blunt.</li> <li>3. The needle is incorrectly inserted.</li> </ol>	See pages 20 – 34, 40. See page 58. See page 58.
<b>The seam is not sewn neatly.</b>	<ol style="list-style-type: none"> <li>1. The needle and/or looper thread tensions are not correctly adjusted.</li> <li>2. The machine is not correctly threaded.</li> <li>3. The needle and/or the thread are not suitable for the fabric being sewn.</li> <li>4. The thread is not between the tension discs.</li> </ol>	See pages 48 – 54. See pages 20 – 34, 40. See pages 42, 43, 66 – 102. See pages 22 – 34.
<b>Seam puckering.</b>	<ol style="list-style-type: none"> <li>1. The needle or looper thread tension is too tight.</li> <li>2. The machine is not correctly threaded.</li> <li>3. The differential feed dial is not correctly adjusted.</li> </ol>	See pages 48 – 54. See pages 20 – 34, 40. See page 56.
<b>The machine does not operate.</b>	<ol style="list-style-type: none"> <li>1. The machine has not been plugged in firmly.</li> <li>2. The power switch is turned off.</li> </ol>	See page 14. See page 14.
<b>The fabric is not cut neatly.</b>	<ol style="list-style-type: none"> <li>1. The position of the upper knife is not adjusted properly.</li> <li>2. The upper knife is dull.</li> </ol>	See page 60. Replace the upper knife (see page 104).

## SECCION 5. CUIDADO DE PROBLEMAS DE FUNCIONAMIENTO

### Qué hacer cuando

Problema	Causas	Referencia
<b>La tela no avanza suavemente.</b>	<ol style="list-style-type: none"> <li>1. El trinquete de avance está lleno de pelusa.</li> <li>2. Se ha subido el prensatelas.</li> </ol>	<p>Vea página 107. Baje el prensatelas.</p>
<b>La aguja se rompe.</b>	<ol style="list-style-type: none"> <li>1. La aguja está introducida incorrectamente.</li> <li>2. La aguja está doblada o despuntada.</li> <li>3. Se está tirando de la tela con mucha fuerza.</li> </ol>	<p>Vea página 59. Vea página 59. Tirar de la tela ligeramente.</p>
<b>El hilo se rompe.</b>	<ol style="list-style-type: none"> <li>1. La máquina no está enhebrada correctamente.</li> <li>2. La tensión del hilo de la aguja o del ojo-guía es demasiado alta.</li> <li>3. La aguja está introducida incorrectamente.</li> <li>4. La aguja está doblada o despuntada.</li> </ol>	<p>Vea página 21 – 35, 41. Vea página 49 – 55. Vea página 59. Vea página 59.</p>
<b>Las puntadas se saltan.</b>	<ol style="list-style-type: none"> <li>1. La máquina no está enhebrada correctamente.</li> <li>2. La aguja está doblada o despuntada.</li> <li>3. La aguja está introducida incorrectamente.</li> </ol>	<p>Vea página 21 – 35, 41. Vea página 59. Vea página 59.</p>
<b>La costura no está bien cosida</b>	<ol style="list-style-type: none"> <li>1. Las tensiones del hilo de la aguja y/o del ojo-guía no están ajustadas correctamente.</li> <li>2. La máquina no está enhebrada correctamente.</li> <li>3. La aguja y/o el hilo no son adecuados para la tela que se está cosiendo.</li> <li>4. El hilo no está entre los discos de tensión.</li> </ol>	<p>Vea página 49 – 55. Vea página 21 – 35, 41. Vea página 42, 43, 67 – 103. Vea página 23 – 35.</p>
<b>La costura se frunce.</b>	<ol style="list-style-type: none"> <li>1. La tensión del hilo de la aguja o del ojo-guía es demasiado elevada.</li> <li>2. La máquina no está enhebrada correctamente.</li> <li>3. El selector de avance diferencial no está ajustado correctamente.</li> </ol>	<p>Vea página 49 – 55. Vea página 21 – 35, 41. Vea página 57.</p>
<b>La máquina no funciona</b>	<ol style="list-style-type: none"> <li>1. La máquina no ha sido enchufada firmemente.</li> <li>2. El interruptor de encendido está apagado.</li> </ol>	<p>Vea página 15. Vea página 15.</p>
<b>La tela no se corta cuidadosamente.</b>	<ol style="list-style-type: none"> <li>1. La posición de la cuchilla superior no se ajusta propiamente.</li> <li>2. La cuchilla superior es embotada.</li> </ol>	<p>Vea página 61. Cambiar de la cuchilla superior (Vea página 105.)</p>

## SECTION 5. CONSEILS EN CAS DE DIFFICULTÉS

### Quoi faire et quand

Défaut	Cause	Correction
<b>Le tissu n'avance pas régulièrement.</b>	<ol style="list-style-type: none"><li>1. Les griffes d'entraînement sont remplies de charpie.</li><li>2. Le pied-de-biche a été relevé.</li></ol>	Voir page 107. Abaissez le pied-de-biche.
<b>L'aiguille se rompt.</b>	<ol style="list-style-type: none"><li>1. L'aiguille n'est pas installée correctement.</li><li>2. L'aiguille est émoussée ou tordue.</li><li>3. Vous tirez trop fort sur le tissu.</li></ol>	Voir page 59. Voir page 59. Tirez délicatement le tissu.
<b>Le fil casse.</b>	<ol style="list-style-type: none"><li>1. Le fil de d'aiguille n'est pas enfilé correctement.</li><li>2. La tension du fil d'aiguille est trop forte.</li><li>3. L'aiguille est émoussée ou tordue.</li><li>4. L'aiguille n'est pas insérée correctement.</li></ol>	Voir pages 21 à 35 et 41. Voir pages 49 à 55. Voir page 59. Voir page 59.
<b>Points sautés.</b>	<ol style="list-style-type: none"><li>1. L'aiguille est émoussée ou tordue.</li><li>2. Le fil n'est pas enfilé correctement.</li><li>3. L'aiguille n'est pas insérée correctement.</li></ol>	Voir page 59. Voir pages 21 à 35 et 41. Voir page 59.
<b>Le fil de canette se brise.</b>	<ol style="list-style-type: none"><li>1. Tensions mal réglées.</li><li>2. La machine n'est pas enfilée correctement.</li><li>3. L'aiguille et/ou le fil ne conviennent pas au tissu.</li><li>4. Le fil n'est pas dans les disques de tension.</li></ol>	Voir pages 49 à 55. Voir pages 21 à 35 et 41. Voir pages 42, 43, 67 à 103. Voir pages 23 à 35.
<b>La couture fronce.</b>	<ol style="list-style-type: none"><li>1. La tension du fil d'aiguille ou des boucleurs est trop forte.</li><li>2. La machine n'est pas enfilée correctement.</li><li>3. Le rapport du différentiel n'est pas correctement ajusté.</li></ol>	Voir pages 49 à 55. Voir pages 21 à 35 et 41. Voir page 57.
<b>La machine ne fonctionne pas.</b>	<ol style="list-style-type: none"><li>1. La surjeteuse n'est pas branchée correctement.</li><li>2. Le commutateur n'est pas en position de machine.</li></ol>	Voir page 15. Voir page 15.
<b>Le tissu n'est coupé proprement.</b>	<ol style="list-style-type: none"><li>1. La position du couteau supérieur n'est réglée pas proprement.</li><li>2. Le couteau supérieur est faible.</li></ol>	Voir page 61. Changer du couteau supérieur (Voir page 105.)

# **SEARS OWNER'S MANUAL**

**Model No.  
385. 16644**

For in-house major brand  
repair service.

Call 24 hours a day,  
7 days a week.

**1-800-4-REPAIR**  
(1-800-473-7247)

Para pedir servicio de  
reparación a donucilio-  
1-800-676-5811

For the repair or replacement  
parts you need delivered  
directly to your home.

Call 7 am - 7 pm,  
7 days a week.

**1-800-366-PART**  
(1-800-366-7278)

Para ordenar piezas con  
entrega a domicilio-  
1-800-659-7084



## **OVERLOCK 2/3/4D**

The model number of your overlock machine is found on the nomenclature plate located back side of the machine.

All repair parts are available for immediate purchase or special order when you visit your nearest Sears Service Center, or the Service Department at most Sears Stores. To request service or order parts by phone, call the toll free numbers listed to the left.

When requesting service or ordering parts, always provide the following information:

- ◆ Product Type
- ◆ Model Number
- ◆ Part Number
- ◆ Part Description