

INSTRUCTION MANUAL

TOASTER OVEN

AC25CEW-SS-V

Please review this instruction manual before operating.

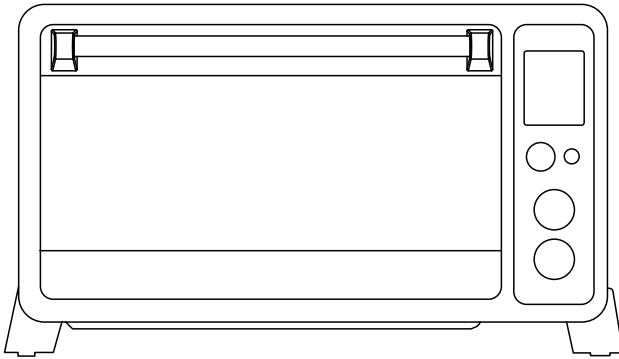

TOSHIBA

CONTENTS

IMPORTANT SAFEGUARDS

BASIC SAFETY PRECAUTIONS..... EN-3
BEFORE FIRST USE..... EN-8

PRODUCT INSTRUCTION

NAMES OF PARTS.....EN-9

OPERATION

HOW TO USE.....EN-10
FUNCTION INSTRUCTION.....EN-11
OVEN FUNCTION.....EN-11
ROTISSERIE FUNCTION.....EN-13
ROTISSERIE FUNCTION USING THE ROTISSERIE FORKS.....EN-13
CARE AND CLEANING.....EN-15
SPECIFICATION.....EN-15

MAINTENANCE

ONE YEAR LIMITED WARRANTY EN-16



BEFORE OPERATING THIS PRODUCT, READ, UNDERSTAND, AND FOLLOW THESE INSTRUCTIONS.
BE SURE TO SAVE THIS BOOKLIST FOR FUTURE REFERENCE

IMPORTANT SAFEGUARDS

When using electrical appliance, basic safety precautions should always be followed, including the following:



Read all instructions.



To protect against electrical shock do not immerse cord, plugs, or any electrical parts in water or other liquid.



Close supervision is necessary when any appliance is used by or near children.



Unplug from outlet when not in use and before cleaning. Allow to cool before putting on or taking off parts.



The use of accessory attachments not recommended by the appliance manufacturer may cause injuries.



Extreme caution must be used when moving an appliance containing hot oil or other hot liquids.





Always attach plug to appliance first, then plug cord into the wall outlet. To disconnect, turn any control to " off ", then remove plug from wall outlet.



Use extreme caution when removing tray or disposing of hot grease.

IMPORTANT SAFEGUARDS

 Extreme caution should be exercised when using containers constructed of other than metal or glass.

 Oversize foods or metal utensils must not be inserted in a toaster-oven as they may create a fire or risk of electric shock.

 A fire may occur if the toaster-oven is covered or touching flammable material, including curtains, draperies, walls, and the like, when in operation. Do not store any item on top of the appliance when in operation.

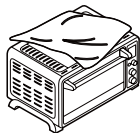

 During operation, press "Stop/Start" can stop cooking.

 Caution-To ensure continued protection against risk of electric shock, connect to properly grounded outlets only.

 Remove plug from outlet when the appliance is not in use, before putting on or taking off parts, and before cleaning. Allow to cool before handling.

 Avoid contacting moving parts.

 For household use only.

IMPORTANT SAFEGUARDS

 The outside of the oven, including the door, is hot during and after use.

 Always use heat-resistant gloves, pads, or oven mitts when handling hot materials, and when placing items in or removing items from the oven, including trays, racks, accessories, or containers.





 Do not touch hot surfaces. Use handles or knobs.

 Do not operate any appliance with a damaged cord or plug or after the appliance malfunctions or has been damaged in any manner. Return appliance to the nearest

authorized service facility for examination, repair, or adjustment.

 Do not use outdoors.

 Do not let cord hang over edge of table or counter, or touch hot surfaces.

 Do not place on or near a hot gas or electric burner, or in a heated oven.

 Do not use appliance for other than intended use.

 Do not clean with metal scouring pads. Pieces can break off the pad and touch electrical parts, creating parts, creating a risk of electric shock.

IMPORTANT SAFEGUARDS

 Do not store any materials, other than manufacturers recommended accessories, in this oven when not in use.

 Do not cover crumb tray or any part of the oven with metal foil. This will cause overheating of the oven.

 Do not place any of the following materials in the oven: (that is, paper, cardboard, plastic, and the like).



SAVE THESE INSTRUCTIONS

HOUSEHOLD INDOOR USE ONLY

SHORT CORD INSTRUCTION (DETACHABLE POWER-SUPPLY CORD)

1. A short power-supply cord (or detachable power-supply cord) should be used to reduce the risk resulting from becoming entangled in or tripping over a longer cord.
2. Longer detachable power-supply cords or extension cords are available and may be used if care is exercised in their use.
3. If a longer detachable power-supply cord or extension cord is used:
 - (1).The marked electrical rating of the cord set or extension cord should be at least as great as the electrical rating of the appliance.
 - (2).The cord should be arranged so that it will not drape over the countertop or tabletop where it can be pulled on by children or tripped over unintentionally.
If the appliance is of the grounded type, the extension cord should be a grounding-type 3-wire cord.

BEFORE FIRST USE

1. Remove all accessories and shipping materials packed inside the Oven.
 2. Wash the Rack and Pan in warm soapy water. Wipe the inside of the Oven with a damp cloth or sponge. Blot dry with paper towels to be sure the unit is dry before using.
 3. Place Oven on a flat counter or other stable surface **DO NOT OPERATE ON THE SAME CIRCUIT WITH ANOTHER APPLIANCE.**
 4. Make sure the Crumb Tray is properly installed before using.
-

For the first time only, set the Temperature Knob to MAX, the function setting on toast and the timer to 15 minutes. This will burn off any oils still on the Oven.

NOTA

The oven may smoke during this process. This is normal for a new oven and will not last more than 10-15 minutes.

NAMES OF PARTS

When using electrical appliance, basic safety precautions should always be followed, including the following:

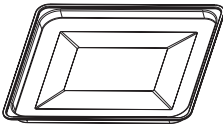
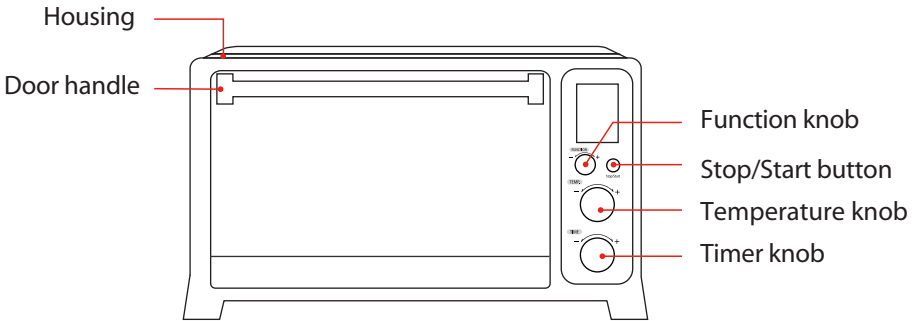

Baking Pan

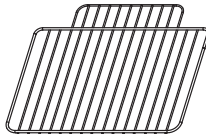

Baking Rack

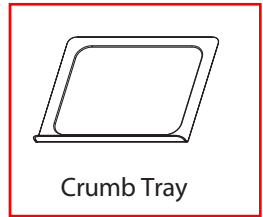

Crumb Tray

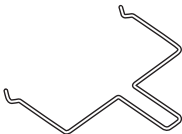

Helper Handle

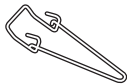

Rack clamp



Rotisserie Kit

HOW TO USE

CAUTION THE OVEN SURFACES ARE HOT DURING AND AFTER USE.

INSTRUCTIONS

1. Place the Baking Rack in position that will accommodate the height of the food to be cooked.
2. The food must be put into the baking pan to avoid the fire danger that caused by the accumulation of food chipping on the heating pipes.
3. Make sure that you always use an ovenproof container in the oven, never use plastic or cardboard containers in the Oven.
4. Clean the heating pipe periodically.
5. Never use glass or ceramic pans or lids.
6. DO NOT let juices run to the bottom of the oven. Use the Crumb Tray when cooking.
7. Set the temperature as suggested by the recipe or as desired.
8. Securely shut the door and set the cooking time to begin operating the oven.

When the oven is electrified, the buzzer will ring once. The default function is TOAST. In the process of cooking, pressing " Stop/Start " can stop cooking.

CONTROL PANEL

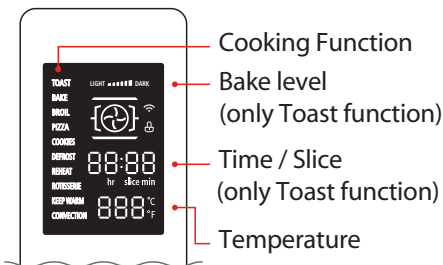

COOKING STEP

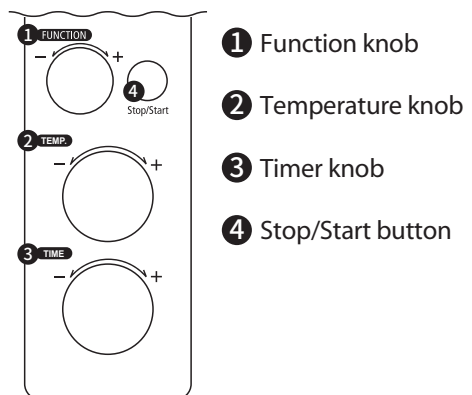

FUNCTION INSTRUCTION

OVEN FUNCTION

COOKING FUNCTION	PRESET TEMP	TEMP RANGE	PRESET TIME	TIME RANGE
Toast		Fixed Temp		Fixed Time
Bake	450°F	150°F~450°F	30min	0.01 ~ 2Hours
Broil	350°F	150°F~350°F		
Pizza 6 inch	450°F	150°F~450°F	7min30seconds	1min~30min
Pizza 9 inch			10min	
Pizza 12 inch			10min30seconds	
Cookie	350°F		30min	0.01 ~ 2Hours
Defrost	180°F	100°F~180°F	1hour30min	
Reheat	350°F	150°F~450°F	30min	
Rotisserie		150°F~350°F	1hour	
Keep warm	180°F	100°F~180°F	1hour30min	
Convection	450°F	150°F~450°F	30min	



TOAST

Fixed temperature & time
 Preset power level : 4
 Power level range : 1-6 level
 Preset toast quantity : 4
 Toast quantity range : 1-6 slice



BAKE

Preset temperature : 450 °F
 Temp range : 150 °F - 450 °F
 Preset time : 30min
 Time range : 0.01 ~ 2 Hours

FUNCTION INSTRUCTION

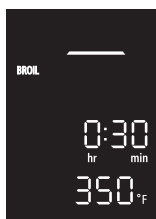

BROIL

Preset temperature : 350 °F
Temp range : 150 °F- 350 °F
Preset time : 30min
Time range : 0.01 ~ 2 Hours

NOTE Do not preheat when using this function

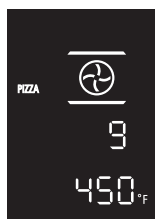

PIZZA

Preset temperature : 450 °F
Temp range : 150 °F- 450 °F
Preset time : 10min
Time range : 1 min ~ 30min

NOTE Do not preheat when using this function



COOKIES

Preset temperature : 350 °F
Temp range : 150 °F- 450 °F
Preset time : 30min
Time range : 0.01 ~ 2 Hours

NOTE Do not preheat when using this function



ROTISSERIE

Preset temperature : 350 °F
Temp range : 150 °F- 350 °F
Preset time : 1 hour
Time range : 0.01 ~ 2 Hours



DEFROST

Preset temperature : 180 °F
Temp range : 100 °F- 180 °F
Preset time : 1 hour 30min
Time range : 0.01 ~ 2 Hours



KEEP WARM

Preset temperature : 180 °F
Temp range : 100 °F- 180 °F
Preset time : 1 hour 30min
Time range : 0.01 ~ 2 Hours

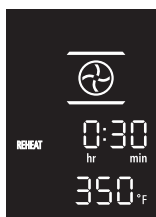

REHEAT

Preset temperature : 350 °F
Temp range : 150 °F- 450 °F
Preset time : 30min
Time range : 0.01 ~ 2 Hours



CONVECTION

Preset temperature : 450 °F
Temp range : 150 °F- 450 °F
Preset time : 30min
Time range : 0.01 ~ 2 Hours

FUNCTION INSTRUCTION

ROTISSERIE FUNCTION

1. Remove the Baking Rack from the oven and set aside.
2. Place the Baking Pan in the lowest level of the oven.
This will catch all the drippings from the food that is on the Rotisserie Forks as it cooks.
Do Not attempt to use the Rotisserie Function without placing the Baking Pan in the correct position of the oven.
3. Set the Function knob to "ROTISSERIE".
4. Select the length of time you want to Rotisserie the food.
5. Rotate the Temperature knob clockwise to desired temperature.

ROTISSERIE FUNCTION USING THE ROTISSERIE FORKS

1. Secure the food with weight centered on the forks.
2. Slide the Holding Forks onto each of the forks and press firmly into the food, piercing the food to hold in place on the forks. Insert the Holding Forks at different angles to hold the food more firmly. Tighten the screws, turning clockwise so that the holding forks will stay in place during the Rotisserie cooking session.
3. Insert the pointed end of the Rotisserie forks into the Rotisserie Socket on the inside right side of the oven.
4. Lift the Rotisserie Forks on the left side just a bit to allow the notch to fit into the Rotisserie Bracket on the left side of the oven.
5. Set the Temperature knob and the Time knob to begin operating the oven.
6. Once the cooking time has been complete and you have checked the internal temperature of the food to ensure that it has cooked properly, you can remove the Rotisserie Forks with the Rotisserie Helper Handle.
7. Hold the handle in your right hand and support handle in your left hand.
8. Place the hooks on the Helper Hander underneath the Rotisserie Forks.
9. Lift the left side of the Rotisserie Forks out of the Bracket first and pull slightly toward.

FUNCTION INSTRUCTION

10. Gently remove the right pointed side of the Rotisserie Forks from the Rotisserie Socket and remove the food on the forks out of the oven.
11. Place the food on a heat safe plate or dish when you have removed from the oven. Let it cool slightly before attempting to remove the holding forks and Rotisserie Forks from the food
12. To remove the Holding Forks, turn the screws counterclockwise and pull the Holding.

CAUTION
hot surface



Warning: Hot Surface!
Avertissement: Surface Chaude!

CARE AND CLEANING

1. Before cleaning, unplug the toaster oven and allow it to cool completely.
2. Wash all the attachments with mild, soaped water including the Baking rack and the Baking pan.
3. Do not use abrasive cleansers, scrubbing brushes and chemical cleaner as this will cause damage to the non-stick coating of baking pan.
4. Using a wet cloth to wipe the inner of the oven.
5. To clean the door by using a wet cloth saturated with detergent or soap.
6. Never immerse the unit in water or other liquid.
7. Any other servicing should be performed by an authorized service representative.

SPECIFICATION

MODEL	AC25CEW-SS-V
RATED VOLTAGE/FREQUENCY	120VAC 60Hz
POWER	1500 W <input type="checkbox"/>

ONE YEAR LIMITED WARRANTY

This product carries a warranty stating that it will be free from defects in material and workmanship for a period of one year from the date of purchase. This warranty is valid for the original retail purchaser from the date of initial retail purchase and is not transferable. Keep your original sales receipt.

IMPORTANT:

1. This warranty does not cover damages resulting from accident, misuse or abuse, lack of reasonable care, the affixing of any attachments not provided with the product, loss of parts, or subjecting the appliance to any but the specified voltage. (Read directions carefully.)
2. This warranty is void if this product is ever used for other than private household purposes.
3. This warranty is void if this product is ever used outside of United State.

If service is required during the warranty period, properly pack your unit. We recommend using the original carton and packing materials.

If additional assistance is needed, please contact customer assistance at:

customercare@us.toshiba-lifestyle.com

855-204-5313

Midea America Corp. expressly disclaims all responsibility for consequential damages or incidental losses caused by use of the appliance. Some states do not allow this exclusion or limitation of incidental or consequential losses so the foregoing disclaimer may not apply to you. This warranty gives you specific legal rights, and you may also have other rights which may vary from state to state.

The serial number can be found on the back cabinet. We suggest that you record the serial number of your unit in the space below for future reference

Model Number : _____

Serial Number : _____

Product registration is not mandatory. Failure to complete and return the card or form does not diminish the consumer's warranty rights.

SAVE THIS FOR YOUR RECORDS

MANUAL DE INSTRUCCIONES

HORNO TOSTADOR

AC25CEW-SS-V

Lea este manual de instrucciones antes de usar el aparato.

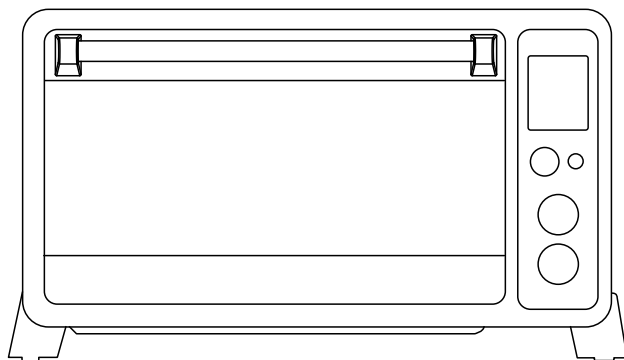

TOSHIBA

CONTENIDO

SALVAGUARDIAS IMPORTANTES

MEDIDAS DE SEGURIDAD BÁSICAS.....	ES-3
ANTES DEL PRIMER USO.....	ES-8

INSTRUCCIONES DEL PRODUCTO

NOMBRES DE PIEZAS.....	ES-9
------------------------	------

FUNCIONAMIENTO

CÓMO UTILIZAR.....	ES-10
INSTRUCCIÓN DE LA FUNCIÓN.....	ES-11
FUNCIÓN DEL HORNO.....	ES-11
FUNCIÓN DE ASADO.....	ES-13
FUNCIÓN DE ASADO UTILIZANDO LAS HORQUILLAS DE ASADO	ES-13
CUIDADO Y LIMPIEZA.....	ES-15
ESPECIFICACIONES.....	ES-15

MANTENIMIENTO

GARANÍA LIMITADA POR UN AÑO	ES-16
-----------------------------------	-------



ANTES DE UTILIZAR ESTE PRODUCTO, LEA, ENTENDA Y SIGA ESTAS INSTRUCCIONES. ASEGÚRESE DE GUARDAR ESTA LISTA DE LIBROS PARA SU CONSULTA EN EL FUTURO

MEDIDAS DE SEGURIDAD BÁSICAS

Al usar un aparato eléctrico, siempre se deben seguir las precauciones básicas de seguridad, incluidas las siguientes:



Lea todas las instrucciones.



Para protegerse contra descargas eléctricas, no sumerja el cable, los enchufes ni ninguna parte eléctrica en agua u otro líquido.



Es necesaria una estrecha supervisión cuando cualquier aparato es utilizado por niños o cerca de ellos.



Desenchufe de la toma de corriente cuando no esté en uso y antes de limpiarla. Deje enfriar antes de poner o quitar partes.



El uso de accesorios no recomendados por el fabricante del aparato puede causar lesiones.



Se debe tener extrema precaución al mover un aparato que contenga aceite caliente u otros líquidos calientes.





Siempre conecte el enchufe al electrodoméstico primero y luego enchufe el cable en la toma de corriente de la pared.

Para desconectar, gire cualquier control a "off". A continuación, retire el enchufe de la toma de corriente de pared.

MEDIDAS DE SEGURIDAD BÁSICAS

 Tenga mucho cuidado al retirar la bandeja o eliminar la grasa caliente.

 Se debe tener extrema precaución cuando se utilicen recipientes con otros materiales que no sean de metal o vidrio.

 Los alimentos de gran tamaño o los utensilios de metal no se deben insertar en un horno tostador, ya que pueden crear un incendio o riesgo de descarga eléctrica.

 Puede ocurrir un incendio si el horno tostador está cubierto o tocando material inflamable, incluidas cortinas, paredes y similares, cuando está en funcionamiento. No colo-

que ningún objeto encima del aparato cuando esté en funcionamiento.





 Durante el funcionamiento, pulse "Stop/Start" para detener la cocción.

 Precaución: para garantizar una protección continua contra el riesgo de descarga eléctrica, conéctelo únicamente a una toma de corriente debidamente conectada a tierra.

MEDIDAS DE SEGURIDAD BÁSICAS

 Extraiga el enchufe de la toma de corriente cuando el aparato no esté en uso, antes de poner o quitar piezas y antes de limpiarlo. Deje enfriar antes de entregar.

 Evite el contacto con las piezas móviles.

 Solo para uso doméstico.

 El exterior del horno, incluida la puerta, está caliente durante y después de su uso.

 Utilice siempre guantes, almohadillas o manoplas resistentes al calor cuando manipule materiales calientes y cuando coloque o retire elementos del

horno, incluidas bandejas, parrillas, accesorios o recipientes.





 No toque superficies calientes. Use asas o perillas

 No opere ningún electrodoméstico con un cable o enchufe dañado o después de que el electrodoméstico haya funcionado mal o haya sido dañado de alguna manera. Devuelva el aparato al centro de servicio autorizado más cercano para que lo examinen, reparen o ajusten.

 No lo use al aire libre.

MEDIDAS DE SEGURIDAD BÁSICAS

 No deje que el cable cuelgue del borde de la mesa o mostrador, ni toque superficies calientes.

 No lo coloque sobre o cerca de un quemador de gas o eléctrico caliente, o en un horno caliente.

 No utilice el aparato para otro uso que no sea el previsto.

 No limpie con almohadillas para fregar metales. Las piezas pueden desprenderse de la almohadilla y tocar piezas eléctricas, creando piezas y creando un riesgo de descarga eléctrica.

 No almacene ningún material, excepto los accesorios recomendados por el fabricante, en este horno cuando no esté en uso.

 No cubra la bandeja para migas ni ninguna parte del horno con papel metálico. Esto provocará un sobrecalentamiento del horno.

 No coloque ninguno de los siguientes materiales en el horno: (es decir, papel, cartón, plástico y similares).



**GUARDE ESTAS INSTRUCCIONES
SOLO PARA USO DOMÉSTICO EN INTERIORES**

INSTRUCCIONES DE CABLE CORTO (CABLE DE ALIMENTACIÓN DES- MONTABLE)

1. Se debe utilizar un cable de alimentación corto (o un cable de alimentación desmontable) para reducir el riesgo de enredarse o tropezarse con un cable más largo.
2. Hay disponibles cables de suministro de energía extraíbles más largos o cables de extensión y se pueden usar si se tiene cuidado en su uso.
3. Si se utiliza un cable de alimentación o un cable de extensión extraíble más largo:
 - (1). La clasificación eléctrica marcada del juego de cables o del cable de extensión debe ser al menos tan buena como la clasificación eléctrica del aparato.
 - (2). El cable debe colocarse de manera que no cuelgue de la encimera o de la mesa donde los niños puedan tirar de él o tropezar sin querer.
Si el aparato es del tipo con conexión a tierra, el cable de extensión debe ser un cable de 3 hilos con conexión a tierra.

ANTES DEL PRIMER USO

1. Retire todos los accesorios y materiales de envío embalados dentro del horno.
2. Lave la rejilla y la bandeja en agua jabonosa tibia. Limpie el interior del horno con un paño húmedo o una esponja. Seque con toallas de papel para asegurarse de que la unidad esté seca antes de usarla.
3. Coloque el Horno en un mostrador plano u otra superficie estable. **NO HAGA FUNCIONAR EN EL MISMO CIRCUITO CON OTRO APARATO.**
4. Asegúrese de que la bandeja de migas esté instalada correctamente antes de usarla.

Sólo por primera vez, ajuste el mando de temperatura en MAX, la configuración de la función en tostar y el temporizador a 15 minutos. Esto quemará cualquier aceite que quede en el horno.

NOTA

- El horno puede echar humo durante este proceso. Esto es normal en un horno nuevo.

NOMBRES DE PIEZAS

Cuando utilice aparatos eléctricos, siempre debe seguir las precauciones básicas de seguridad, incluyendo las siguientes:

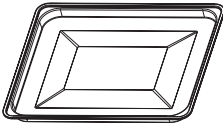
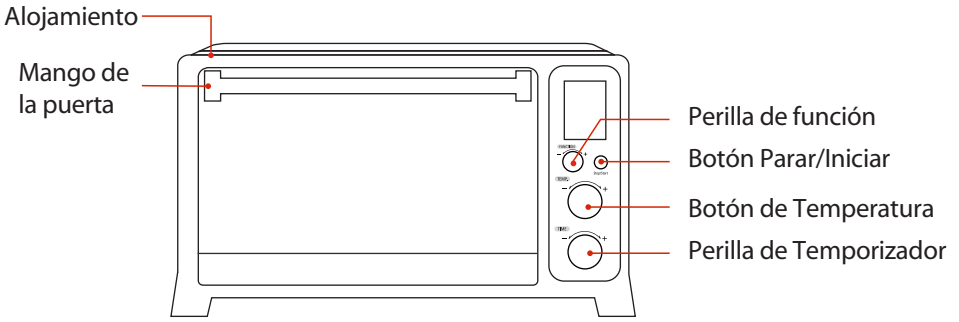

Bandeja para hornear

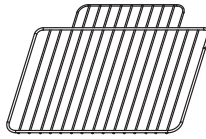

Rejilla para hornear

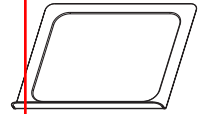

Bandeja de para migas

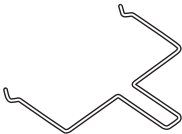

Mango auxiliar

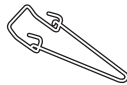

Abrazadera de rack



Kit para asar

CÓMO UTILIZARLO

PRECAUCIÓN las superficies del horno están calientes durante y después del uso.

1. Coloque la rejilla para hornear en la posición que se adapte a la altura de los alimentos a cocinar.
2. Coloque los alimentos en el estante. Asegúrese de que siempre usa un recipiente para horno en el horno, nunca use recipientes de plástico o cartón en el horno.
3. Nunca utilice recipientes o tapas de vidrio o de cerámica.
4. NO deje que los jugos corran hasta el fondo del horno. Utilice la bandeja de goteo y la bandeja de migas al cocinar.
5. Ajuste la temperatura según lo sugerido por la receta o como se desee.
6. Cierre firmemente la puerta y ajuste el tiempo de cocción para comenzar a utilizar el horno.

Cuando el horno está conectado, el timbre suena una vez. La función predeterminada es TOSTAR. En el proceso de cocción, presionar "Parar/Iniciar" puede detener la cocción.

PANEL DE CONTROL



PASO PARA COCINAR

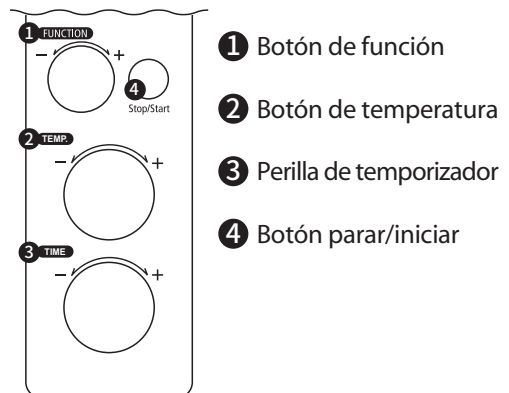

INSTRUCCIÓN DE LA FUNCIÓN

FUNCIÓN DEL HORNO

FUNCION DE COCCIÓN	TEMP PREESTAB.	RANGO TEMP	TIEMPO PREESTAB.	INTERVALO DE TIEMPO
Tostar		Temp. fija		Temp. fija
Hornear	450 °F	150 °F~450 °F	30min	0.01~2Horas
Asar	350 °F	150 °F~350 °F		
Pizza 6 pulgadas	450 °F	150 °F~450 °F	7min30segundos	1min~30min
Pizza 9 pulgadas			10min	
Pizza 12 pulgadas			10min30segundos	
Galletas	350 °F		30min	0.01~2Horas
Descongelar	180 °F	100 °F~180 °F	1hour30min	
Recalentar	350 °F	150 °F~450 °F	30min	
Asado		150 °F~350 °F	1hour	
Mantener caliente	180 °F	100 °F~180 °F	1hour30min	
Convección	450 °F	150 °F~450 °F	30min	



TOSTAR

Temperatura y tiempo fijos
 Nivel de potencia preestablecido: 4
 Rango de nivel de potencia: Nivel 1-6
 Cantidad de tostadas preestablecida: 4
 Cantidad de tostadas: 1-6 rebanadas

HORNEAR

Temp. preestablecida: 450 °F
 Rango temp.: 150 °F - 450 °F
 Tiempo preestablecido: 30min
 Intervalo de tiempo : 0.01 ~ 2h

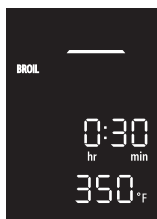
INSTRUCCIÓN DE LA FUNCIÓN



ASAR

Temp. preestablecida: 350 °F
Rango temp.: 150 °F - 350 °F
Tiempo preestablecido: 30min
Intervalo de tiempo : 0.01 ~ 2h

NOTA No precaliente cuando use esta función



PIZZA

Temp. preestablecida: 450 °F
Rango temp.: 150 °F - 450 °F
Tiempo preestablecido: 10min
Intervalo de tiempo : 1min ~ 30min

NOTA No precaliente cuando use esta función



GALLETAS

Temp. preestablecida: 350 °F
Rango temp.: 150 °F - 450 °F
Tiempo preestablecido: 30min
Intervalo de tiempo : 0.01 ~ 2h

NOTA No precaliente cuando use esta función

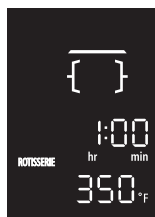

ASADO

Temp. preestablecida: 350 °F
Rango temp.: 150 °F - 350 °F
Tiempo preestablecido: 1h
Intervalo de tiempo : 0.01 ~ 2h



DESCONGELAR

Temp. preestablecida: 180 °F
Rango temp.: 100 °F - 180 °F
Tiempo preestablecido: 1h30min
Intervalo de tiempo : 0.01 ~ 2H



MANTENER CALIENTE

Temp. preestablecida: 180 °F
Rango temp.: 100 °F - 180 °F
Tiempo preestablecido: 1h30min
Intervalo de tiempo : 0.01 ~ 2H



RECALENTARA

Temp. preestablecida: 350 °F
Rango temp.: 150 °F - 450 °F
Tiempo preestablecido: 30min
Intervalo de tiempo : 0.01 ~ 2h



CONVECCIÓN

Temp. preestablecida: 450 °F
Rango temp.: 150 °F - 450 °F
Tiempo preestablecido: 30min
Intervalo de tiempo : 0.01 ~ 2h

INSTRUCCIÓN DE LA FUNCIÓN

FUNCIÓN DE ASADO

1. Retire la rejilla del horno y déjela a un lado.
2. Coloque la bandeja de hornear en el nivel más bajo del horno.
Esto atraparé todos los goteos de la comida que está en las horquillas para asar cuando cocine. No intente utilizar la función del asador sin colocar la bandeja de hornear en la posición correcta del horno.
3. Ajuste el mando de Función a "ROTISSERIE".
4. Seleccione la duración de tiempo que desea asar el alimento.
5. Gire la perilla de temperatura hacia la derecha hasta la temperatura deseada.

FUNCIÓN DE ASADO UTILIZANDO LAS HORQUILLAS DE ASADO

1. Asegure el alimento con el peso centrado en las horquillas.
2. Deslice las horquillas de sujeción en cada uno de los tenedores y presione firmemente en los alimentos, perforando los alimentos para colocarlos en las horquillas. Inserte las horquillas de sujeción en ángulos diferentes para sostener los alimentos más firmemente. Apriete los tornillos, girando en el sentido de las agujas del reloj para que las horquillas de sujeción se mantengan en su lugar durante la sesión de asado.
3. Inserte el extremo puntiagudo de las horquillas para asar en el casquillo del asador en el lado derecho interior del horno.
4. Levante las horquillas para asar en el lado izquierdo un poco para permitir que la muesca encaje en el soporte de las horquillas en el lado izquierdo del horno.
5. Ajuste la perilla de temperatura y la perilla de tiempo para comenzar a utilizar el horno.
6. Una vez que haya terminado el tiempo de cocción y haya comprobado la temperatura interna de los alimentos para asegurarse de que se ha cocinado adecuadamente, puede quitar las horquillas del asador con el mango auxiliar del asador.
7. Sostenga el mango en la mano derecha y apoye la manija en la mano izquierda.
8. Coloque los ganchos en el soporte debajo de las horquillas para asar.
9. Levante el lado izquierdo de las horquillas fuera del soporte y tire ligeramente.

INSTRUCCIÓN DE LA FUNCIÓN

10. Retire suavemente el lado apuntado a la derecha de las horquillas para asar de la toma del asador y retire los alimentos de las horquillas del horno.
11. Coloque los alimentos en una placa o plato de calor seguro cuando se haya retirado del horno. Deje enfriar un poco antes de intentar sacar las horquillas de sujeción y las horquillas para asar de la comida
12. Para quitar las horquillas de sujeción, gire los tornillos en sentido contrario a las agujas del reloj y tire de la sujeción.

CAUTION
hot surface



Warning: Hot Surface!
Advertencia: ¡Superficie Caliente!
Avertissement: Surface Chaude!

CUIDADO Y LIMPIEZA

1. Antes de limpiar, desenchufe el horno tostador y déjelo enfriar completamente.
2. Lave todos los accesorios con agua, incluyendo la rejilla y la bandeja para hornear.
3. No utilice limpiadores abrasivos, cepillos de limpieza y limpiadores químicos, ya que esto puede dañar el revestimiento antiadherente de la bandeja para hornear.
4. Utilice un paño húmedo para limpiar el interior del horno.
5. Limpie la puerta con un paño húmedo saturado con detergente o jabón.
6. Nunca sumerja la unidad en agua u otro líquido.
7. Cualquier otro servicio debe ser realizado por un representante de servicio autorizado.

ESPECIFICACIONES

MODELO	AC25CEW-SS-V	
TENSIÓN/RECUENCIA CA	120VAC 60Hz	
POTENCIA	1500 W <input type="checkbox"/>	

GARANTÍA LIMITADA DE UN AÑO

Este producto tiene una garantía que establece que estará libre de defectos de material y mano de obra durante un período de un año a partir de la fecha de compra. Esta garantía es válida para el comprador al detal original a partir de la fecha de la compra al detal inicial y no es transferible. Guarde su factura de compra original.

IMPORTANTE:

1. Esta garantía no cubre los daños resultantes de accidentes, mal uso o abuso, falta de cuidado razonable, la colocación de cualquier accesorio no proporcionado con el producto, la pérdida de piezas, o someter el aparato a cualquier voltaje que no sea el especificado. (Lea atentamente las instrucciones).
2. Esta garantía queda anulada si este producto se llega a utilizar para fines distintos de los domésticos.
3. Esta garantía queda anulada si este producto se llega a utilizar fuera de los Estados Unidos.

Si requiere servicio técnico durante el período de garantía, empaque adecuadamente el producto. Se recomienda utilizar la caja y los materiales de embalaje originales.

Si requiere asistencia adicional, póngase en contacto con el servicio de atención al cliente en:

customer care@us.toshiba-lifestyle.com

855-204-5313

Midea America Corp. renuncia expresamente a toda responsabilidad por daños consecuentes o pérdidas incidentales causadas por el uso del electrodoméstico. Algunos estados no permiten esta exclusión o limitación de pérdidas incidentales o consecuentes, por lo que es posible que el descargo de responsabilidad anterior no se aplique a usted. Esta garantía le otorga derechos legales específicos, además usted también puede tener otros derechos que varían de un estado a otro.

El número de serie se puede encontrar en la parte trasera. Le sugerimos que anote el número de serie de su unidad en el espacio siguiente para futuras referencias

Número de Modelo: _____

Número de Serie: _____

No es obligatorio registrar el producto. En caso no complete ni devuelva el certificado o el formulario no disminuirá los derechos de garantía del consumidor.

GUARDE ESTA INFORMACIÓN

#DetailsMatter