

# Rowenta

## IS6300

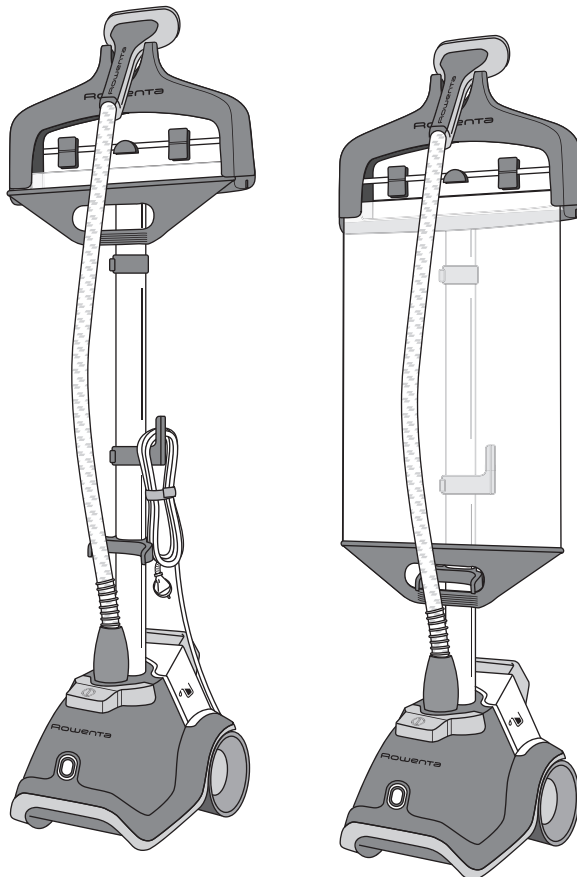

FR

1

EN

4

DE

NL

7

IT

ES

9

PT

SV

8

EL

TR

20

RU

UK

PL

21

AR

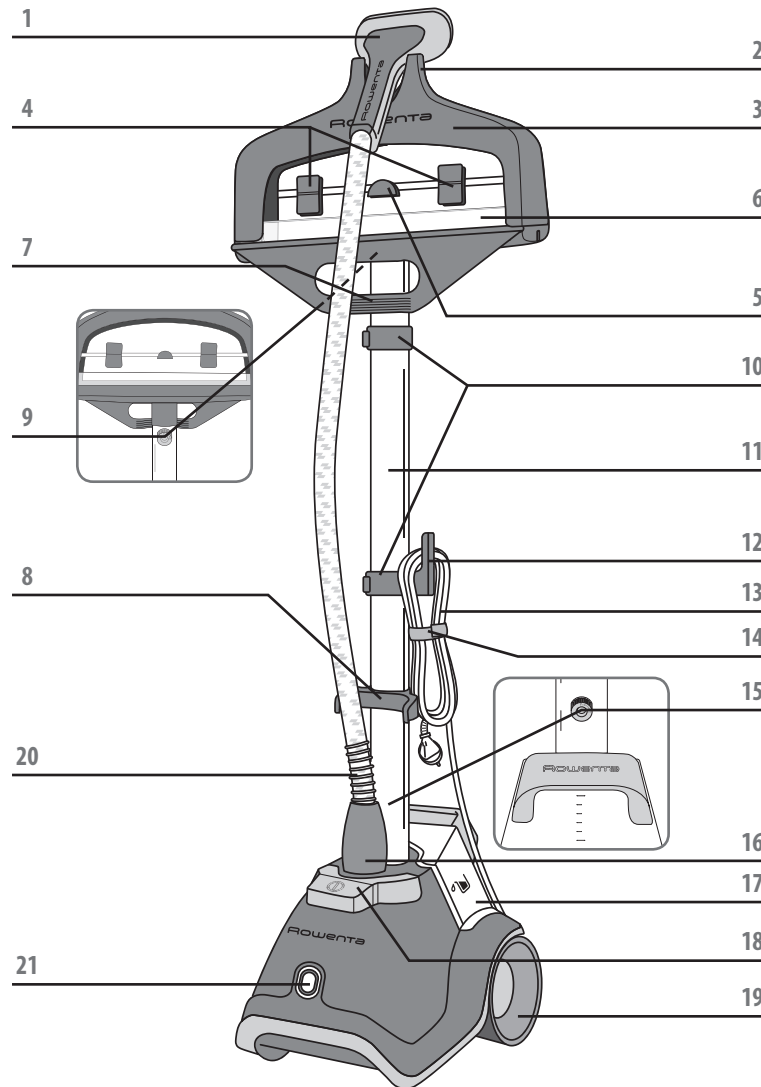

2

3

6

5

10

11

12

13

14

15

16

17

18

19

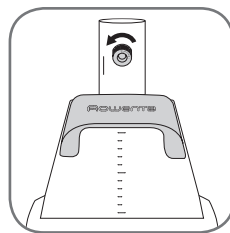
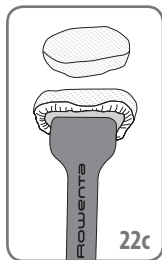
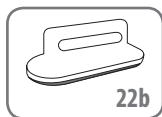
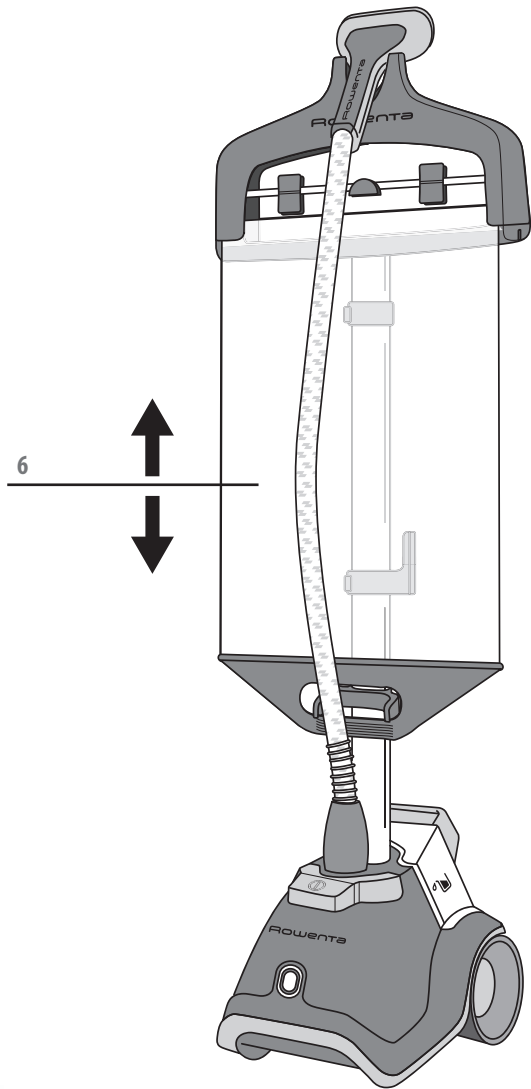

fig. 1

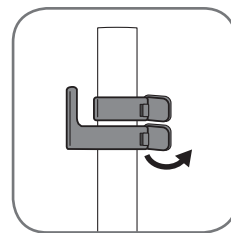

fig. 2

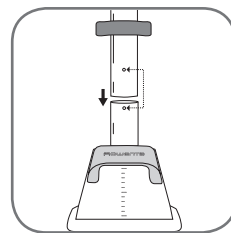

fig. 3

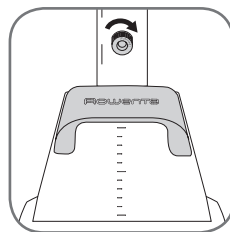

fig. 4

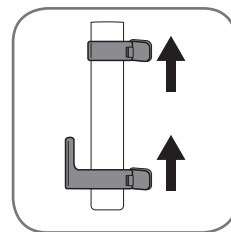

fig. 5

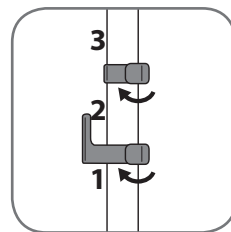

fig. 6

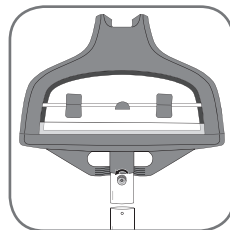

fig. 7

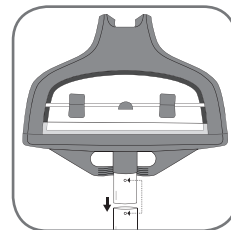

fig. 8

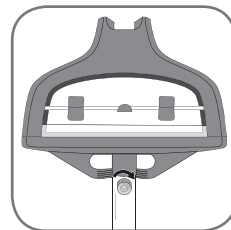

fig. 9

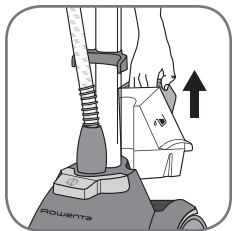

fig. 10



fig. 11

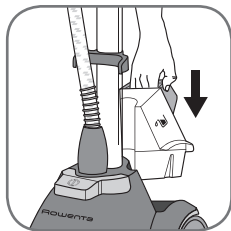

fig. 12

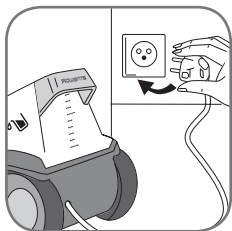

fig. 13

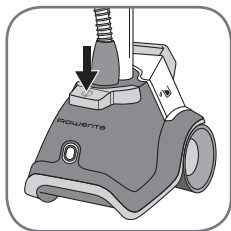

fig. 14

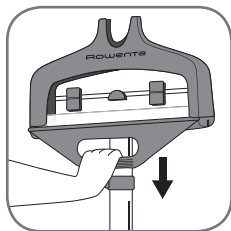

fig. 15

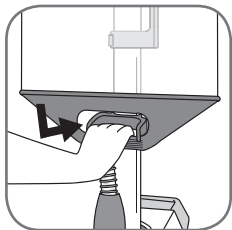

fig. 16

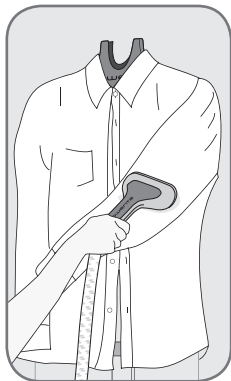

fig. 17

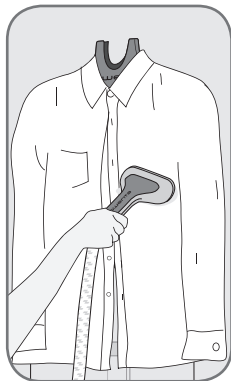

fig. 18

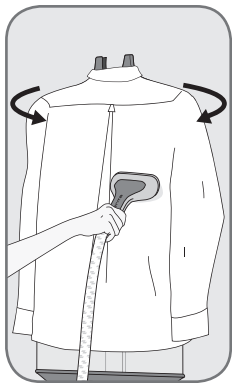

fig. 19

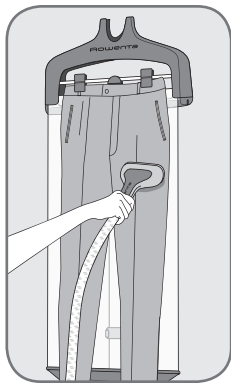

fig. 20

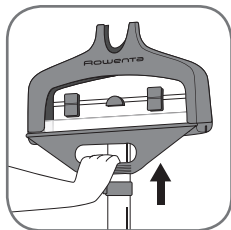

fig. 21



fig. 22

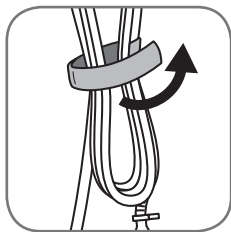

fig. 23

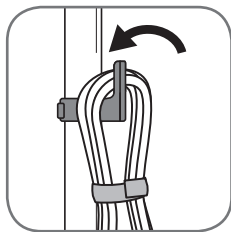

fig. 24

**Instructions importantes de sécurité**

Lorsque vous utilisez votre appareil, les précautions de base devraient toujours être respectées, notamment les suivantes:

- Lisez toutes les instructions avant d'utiliser ce produit.
- Ce produit a été conçu pour un usage domestique et à l'intérieur seulement. En cas d'utilisation commerciale, inappropriée ou non conforme au mode d'emploi, le fabricant décline toute responsabilité et la garantie ne s'applique pas.
- Branchez toujours votre produit :
  - dans un circuit d'alimentation de 220 V à 240 V.
  - dans une prise de terre.

Une connexion à la mauvaise tension peut causer des dommages irréversibles à l'appareil et rend la garantie invalide.

Si vous utilisez une rallonge, vérifiez qu'elle est adaptée à l'intensité de courant (16 A) avec une prise de terre et qu'elle est entièrement dépliée.

- Déroulez complètement le cordon d'alimentation avant de le brancher à une prise de terre.
- N'utilisez cet appareil que pour l'utilisation pour laquelle il est prévu.
- Pour réduire le risque de contact avec de l'eau chaude émise par les événements de vapeur, faites fonctionner l'appareil avant chaque utilisation en le tenant éloigné de vous et en utilisant le bouton vapeur.

- Ne tirez jamais sur le cordon pour débrancher l'appareil de la prise électrique ; au lieu de cela, saisissez la prise et tirez sur la prise pour débrancher l'appareil.
- Évitez que le cordon ne touche les surfaces chaudes ou n'entre en contact avec des arêtes rugueuses ou coupantes. Laissez l'appareil refroidir complètement avant de le ranger. Enrouler le cordon lâchement autour de l'appareil pour le ranger.
- Débranchez toujours l'appareil de la prise électrique lorsque vous le remplissez d'eau ou lorsque vous le videz, lorsque vous le nettoyez, lorsque vous retirez ou remplacez des accessoires, ou encore lorsque vous n'utilisez pas l'appareil.
- Cet appareil peut être utilisé par des enfants âgés de 8 ans et plus et les personnes manquant d'expérience et de connaissances ou dont les capacités physiques, sensorielles ou mentales sont réduites, si elles ont été formées et encadrées quant à l'utilisation de l'appareil d'une manière sûre et connaissent les risques encourus. Les enfants ne doivent pas jouer avec l'appareil. Les enfants ne doivent ni nettoyer l'appareil ni s'occuper de son entretien sans surveillance.
- Il faut rester vigilant lors de l'utilisation de l'appareil en raison d'émission de la vapeur.
- Ne faites pas fonctionner l'appareil avec un cordon endommagé ou si l'appareil est tombé ou est endommagé. Pour éviter le risque de choc électrique, ne démontez pas et ne tentez pas de réparer l'ap-

pareil. Apportez-le au centre de services agréé le plus proche afin qu'il soit inspecté et réparé. Un réassemblage ou une réparation incorrects pourraient entraîner un risque d'incendie, un choc électrique ou des blessures aux personnes lorsque l'appareil est utilisé.

- Une surveillance de près est nécessaire pour tout appareil utilisé par ou près des enfants.
- Ne laissez pas l'appareil branché sans surveillance, ou pendant qu'il est encore chaud.
- Au contact des pièces métalliques ou en plastique chaudes, de l'eau chaude ou de la vapeur, vous vous exposez au risque de brûlures. Soyez prudent lorsque vous videz un appareil à vapeur. Il se peut que le réservoir contienne de l'eau chaude.
- Si une rallonge est absolument nécessaire, utilisez un cordon d'une intensité de 16 A. Un cordon électrique d'un ampérage inférieur peut entraîner un risque d'incendie ou de choc électrique dû à une surchauffe. Il convient de ranger le cordon de sorte qu'il ne puisse pas être tiré ou provoquer une chute.
- Pour réduire le risque de choc électrique, n'immergez pas l'appareil dans de l'eau ou dans d'autres liquides.
- Ne dirigez pas la vapeur sur des personnes, des animaux ou des vêtements lorsqu'ils sont portés.
- Cet appareil ne doit pas être utilisé par des personnes (y compris des enfants) dont les capacités physiques, sensorielles ou mentales sont réduites,

ou des personnes manquant d'expérience ou de connaissances, sauf si elles ont pu bénéficier, par l'intermédiaire d'une personne responsable de leur sécurité, d'une surveillance ou d'instructions préalables. Il convient de surveiller les enfants pour s'assurer qu'ils ne jouent pas avec l'appareil.

- L'utilisation d'accessoires qui ne sont pas fournis par le fabricant n'est pas recommandée et peut entraîner un incendie, un choc électrique ou des blessures.
- L'appareil doit être posé sur une surface stable. Lorsque vous placez l'appareil sur sa base, assurez-vous que la surface sur laquelle la base repose est stable.
- L'appareil ne doit pas être utilisé s'il est tombé par terre, s'il y a des signes visibles de dégâts ou s'il fuit.
- Vérifiez l'absence de signes d'usure ou de dégâts sur l'alimentation électrique avant toute utilisation. Si le cordon d'alimentation est endommagé, il doit être remplacé dans un centre de services agréé pour éviter tout danger. N'utilisez pas d'autres produits de détartrage que celui indiqué dans les instructions d'utilisation.

#### Avant la première utilisation

Durant les premières utilisations, il peut se produire un dégagement de fumée, une odeur sans nocivité et un léger rejet de particules.

Ce phénomène, sans conséquence sur l'utilisation, disparaîtra rapidement.

#### Quelle eau utiliser ?

- Votre appareil a été conçu pour fonctionner avec de l'eau du robinet. Il est cependant nécessaire de procéder régulièrement à l'auto-nettoyage de la chambre de vaporisation, afin d'éliminer le calcaire libre.

Si votre eau est très calcaire, mélanger 50% d'eau du robinet et 50% d'eau déminéralisée du commerce.

N'utilisez jamais d'eau contenant des additifs (amidon, parfum, substances aromatiques, adoucissant, etc.), ni de l'eau de condensation (par exemple l'eau des sècheurs à linge, l'eau de réfrigérateurs, l'eau des climatiseurs, l'eau de pluie). Elles contiennent des déchets organiques ou des minéraux qui se concentrent sous l'effet de la chaleur et provoquent des crachements, des coulures brunes ou un vieillissement prématuré de votre appareil

## CONSERVEZ CES INSTRUCTIONS

Participons à la protection de l'environnement !



- ① Votre appareil contient des matériaux récupérables ou recyclables.
- ➡ Lorsque vous souhaitez vous en débarrasser, déposez-le dans un point de collecte ou un centre de service agréé.

## DESCRIPTION

- |  |                                  |
|--|----------------------------------|
| 1. Tête vapeur   | 12. Accroche cordon électrique   |
| 2. Crochet tête vapeur   | 13. Cordon électrique            |
| 3. Cintre intégré  | 14. Bande velcro                 |
| 4. Pincettes rotatives pantalon/robe                             | 15. Vis de fixation du mât       |
| 5. Accroche cintre   | 16. Raccord de tuyau vapeur      |
| 6. Roll & press system: support vertical de défroissage          | 17. Réservoir amovible           |
| 7. Roll & press system: poignée d'enroulement et de verrouillage | 18. Pédale marche/arrêt          |
| 8. Roll & press system: accroche de verrouillage                 | 19. Roues de transport           |
| 9. Vis de fixation du cintre                                     | 20. Cordon vapeur en textile     |
| 10. Clips de verrouillage du mât                                 | 21. Voyant lumineux marche/arrêt |
| 11. Mât télescopique   | 22. Accessoires intégrés         |
|  | a. Brosse à étoffe               |
|  | b. Brosse anti-peluches          |
|  | c. Housse pour textiles délicats |

## AVANT UTILISATION

### 1 • Installation du défroisseur

#### Assemblage du mât télescopique

1. Dévissez et retirez la vis de fixation du mât qui se trouve sur la base (fig. 1).
2. Tenez le mât de façon à ce que l'accroche cordon électrique soit à gauche. Vérifiez que les 2 clips du mât soient déverrouillés (fig. 2).
3. Insérez le mât dans la base en appuyant vers le bas, jusqu'à ce que les trous du mât et de la base soient au même niveau, de manière à remettre la vis. Si les trous ne correspondent pas, vérifiez que les clips du mât soient bien déverrouillés (fig. 3).
4. Revissez la vis de fixation du mât jusqu'au bout afin que le mât soit solidement fixé à la base (fig. 4).
5. Déployez le mât jusqu'à sa hauteur maximale en le glissant vers le haut (fig 5) puis verrouillez les 2 clips (fig 6). Assurez vous que les 3 segments du mât soient totalement déployés.

#### Assemblage du cintre avec Roll & Press system

1. Dévissez la vis de fixation du mât qui se situe en bas du cintre (fig.7).

2. Tenez le cintre de telle sorte que la poignée du Roll & Press system se trouve du même côté que l'accroche de verrouillage.
3. Insérez le cintre sur le haut du mât. Les trous en bas du cintre et dans le mât doivent arriver au même niveau (fig 8).
4. Remettez la vis et revissiez jusqu'au bout afin que le cintre soit solidement fixé au mât (fig. 9).
5. Installez la tête vapeur entre les crochets du cintre.

## 2 • Remplissage du réservoir d'eau

**IMPORTANT :** N'utilisez pas d'eau contenant des additifs (tels que l'amidon, des parfums, des substances aromatiques, des adoucissants, etc.) dans votre défroisseur. De tels additifs peuvent altérer les propriétés de la vapeur et peuvent former des dépôts.

- Veillez à ce que l'appareil soit débranché. Retirez le réservoir d'eau de la base de l'appareil en tirant la poignée vers le haut (fig. 10). Dévissez le bouchon du réservoir et remplissez le réservoir (fig. 11). Sa capacité maximale est atteinte au repère « max ».
- Le défroisseur doit être utilisé avec de l'EAU DU ROBINET. Si votre eau est calcaire, Rowenta recommande de mélanger une moitié d'eau du robinet avec une moitié d'eau distillée, ce qui permet de réduire la dureté ; vous pouvez aussi utiliser une eau de source en bouteille.
- Après avoir revissé le bouchon, retournez le réservoir pour le saisir par la poignée et vérifiez que l'eau ne s'écoule pas par le bouchon.
- Remettez le réservoir d'eau en place sur la base de l'appareil (fig. 12).

## UTILISATION

**AVERTISSEMENT :** Ne défroissez jamais un vêtement directement sur une personne. Le tuyau flexible et l'extrémité de la tête vapeur peuvent devenir très chauds lors de l'utilisation. Ceci est parfaitement normal. Soyez prudent et évitez tout contact prolongé.

### 1 • Mise en route

- Lorsque vous utilisez l'appareil, veillez à retirer du sol tout matériau susceptible d'obstruer la base du défroisseur (utilisation sur une surface plane et horizontale). N'obstruez pas les orifices sur la partie inférieure de l'appareil. N'utilisez pas l'appareil sur des moquettes ou tapis très épais.
- Détachez la bande velcro et déroulez entièrement le cordon électrique.
- Branchez la fiche d'alimentation (fig.13).
- Allumez l'appareil en appuyant sur la pédale située à l'avant de l'appareil. Le voyant d'alimentation s'allume (fig.14).
- L'appareil produit de la vapeur au bout de 60 secondes environ.

### 2 • Utilisation du Roll & Press system

Pour utiliser le Roll & Press system :

- Prenez la poignée du Roll & Press system et déroulez le support vers le bas (fig 15).
- Insérez la poignée dans l'accroche de verrouillage sur le mât et vérifiez que le support de défroissage est bien verrouillé (fig 16).
- Suspendez le vêtement sur le cintre intégré ou sur un autre cintre que vous pouvez suspendre à l'accroche cintre situé sur la tige du cintre (fig 18-19).
- Pour le défroissage des pantalons, nous vous conseillons d'utiliser également le support

avec pinces comme indiqué sur le dessin (fig 20).

- Saisissez la tête vapeur en prenant soin de diriger les orifices de diffusion de vapeur à l'opposé de vous.
- Le support vertical de défroissage aide à tenir en place le vêtement lors du défroissage.
- Commencez par le haut du vêtement et descendez progressivement. Veillez à toujours tenir le tuyau flexible en position verticale.
- Soyez prudent afin d'éviter tout contact avec la vapeur.
- Accrochez toujours la tête vapeur en position verticale sur le crochet lorsque vous n'utilisez pas l'appareil.
- Lors de l'utilisation, il arrive que le tuyau fasse un bruit de gargouillement. Il s'agit du résultat normal de la condensation. S'il commence à gargouiller, reposez la tête vapeur sur son support pendant quelques instants afin de diriger la condensation à nouveau dans l'appareil.
- Lors de l'utilisation, quelques gouttes d'eau peuvent apparaître sur le mât télescopique. Il s'agit du résultat normal de la condensation. Pour limiter ce phénomène, n'appuyez pas trop fort la tête vapeur contre le support vertical Roll & Press.

### **Conseils pour obtenir les meilleurs résultats avec votre défroisseur et le Roll & Press system**

- Nous vous conseillons de vérifier l'étiquette d'entretien du vêtement afin d'obtenir les recommandations du fabricant. Nous vous recommandons également de tester le vêtement et la solidité de la couleur sur une partie non visible de celui-ci comme sur une couture intérieure.
- Boutonnez le col de la chemise pour éviter qu'elle ne glisse sur le cintre lors du défroissage (fig 17).
- Lorsque vous défroissez une chemise, commencez par défroisser les manches: saisissez une manche et croisez la en travers du vêtement pour pouvoir utiliser le support Roll & Press (fig. 17).
- Pour défroisser l'arrière de la chemise, soulevez la par les épaules et tournez la autour du cintre (fig 19).
- Pour faire des plis sur les pantalons ou chemises, appuyez la tête vapeur (sans aucun accessoire) contre le vêtement et le support vertical.
- Appuyez légèrement la brosse à étoffe sur le tissu en faisant des gestes lents.
- Évitez tout contact de la tête de vapeur avec de la soie ou du velours.
- Certains articles se défroissent plus facilement sur l'envers.
- Les tissus plus lourds peuvent nécessiter une opération de défroissage plus longue.
- Si vous défroissez dans une position basse proche du sol, redressez le tuyau fréquemment afin d'empêcher la formation de condensation. Un bruit de gargouillement peut survenir en cas de pincement du tuyau flexible.
- Si aucune vapeur ne se produit, si vous entendez des gargouillements ou si de l'eau goutte par les trous de la tête vapeur, élevez le tuyau vapeur afin d'enlever la condensation à l'intérieur.
- Soyez prudent en permanence.

## ACCESSOIRES

Avant d'utiliser un accessoire, prenez connaissance des recommandations du fabricant du vêtement à défroisser.

Nous vous conseillons également d'effectuer un test sur une partie non visible du tissu.

### 1 • Brosse à étoffe

La brosse à étoffe ouvre la trame du tissu pour favoriser la pénétration de la vapeur.

Avant de fixer un accessoire sur la tête, vérifiez que celle-ci soit parfaitement froide et que l'appareil est débranché.

- Fixez la brosse à tissus sur la tête vapeur en orientant la partie inférieure de la brosse sur la partie inférieure de la tête vapeur. Appuyez délicatement sur le haut de la brosse pour l'enfoncer sur la tête vapeur jusqu'à ce que vous entendiez le clic de verrouillage.
- Brossez sans forcer la zone à défroisser en respectant le grain ou le sens des fibres du tissu.
- Avant de retirer la brosse à étoffe, débranchez l'appareil et attendez son refroidissement complet. Appuyez alors sur le bouton de libération en haut de la brosse tout en tirant l'accessoire vers l'avant.

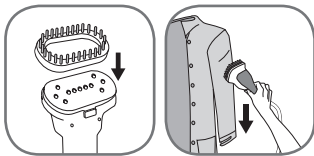

### 2 • Brosse anti-peluches

La brosse anti-peluches est un accessoire séparé qui ne se fixe pas à la tête de vapeur. Vous pouvez l'utiliser indépendamment du défroisseur.

La brosse anti-peluches permet d'enlever les cheveux, peluches et poils d'animaux avec un fini professionnel.

- Pour utiliser la broche anti-peluches, brossez lentement le vêtement en respectant le sens ou le grain du tissu.
- Pour nettoyer la brosse anti-peluches, brossez dans le sens inverse. Nous vous recommandons pour ce faire d'utiliser un vieux tissu qui pourra être jeté.
- Nous recommandons d'utiliser la brosse anti peluches avant de défroisser vos vêtements pour un meilleur résultat.

### 3 • Housse pour les textiles délicats

La housse pour textiles délicats ne peut pas être utilisée avec la brosse à étoffe sur la tête vapeur. Avant de fixer un accessoire sur la tête, vérifiez que celle-ci soit parfaitement froide et que l'appareil est débranché.

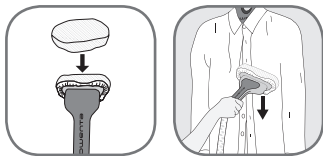

La housse pour les textiles délicats assure une distribution égale de la vapeur, filtre les impuretés de l'eau et protège les vêtements des gouttes d'eau.

- Attachez la housse sur la tête vapeur : celle-ci doit être complètement couverte.
- Appuyez doucement la tête vapeur avec la housse sur la surface à défroisser.
- Enlevez la housse lorsque l'appareil est débranché et complètement froid.

## APRÈS UTILISATION

- Après avoir utilisé le défroisseur vapeur, mettez l'appareil hors tension en appuyant à nouveau sur la pédale. Le voyant d'alimentation s'éteint, vous pouvez débrancher l'appareil.
- Accrochez la tête vapeur en position verticale sur le crochet dès que vous cessez d'utiliser l'appareil.
- Déverrouillez la poignée du Roll & Press de son logement de verrouillage sur le mât (fig.21). Gardez votre main sur la poignée pendant que le support remonte vers le haut.

**ATTENTION** : ne jamais lâcher la poignée avant que le support ne soit totalement ré-enroulé. Une fois l'appareil éteint, il est conseillé d'attendre quelques minutes avant d'enrouler le Roll & Press afin que celui-ci puisse sécher.

- Avant de ranger le défroisseur, videz chaque fois l'eau du réservoir et rincez-le afin d'évacuer les éventuelles particules de tartre (fig.22).
- Enroulez le cordon électrique sans trop le serrer et fermez la bande velcro autour, puis accrochez-le sur l'attache du mât (fig.23 - fig.24).
- Pour transporter votre défroisseur, n'utilisez pas la poignée du réservoir. L'appareil est doté de roulettes pratiques, ce qui en facilite le déplacement.

**AVERTISSEMENT** : Veillez à ne jamais toucher la tête vapeur avant son refroidissement complet.

### 1 • Transport

- Pour faciliter son transport, votre appareil est équipé de deux roues. Basculez l'appareil vers l'arrière en le tenant par le mât puis tirez-le pour le faire rouler.
- Vous pouvez également transporter l'appareil en le soulevant, toujours en le tenant par le mât.

N'attrapez pas l'appareil par le support Roll & Press, la pédale, la poignée du réservoir ou le cintre intégré pour le transporter. Veillez à toujours ré-enrouler le Roll & Press avant de transporter l'appareil. Assurez vous que le mât est bien fixé à la base du produit avant de le transporter (voir instructions de montage).

### 2 • Nettoyage

- Nettoyez l'appareil à l'aide d'un chiffon humide.
- Lavez le support Roll & Press avec un chiffon doux ou une éponge non abrasive. N'utilisez jamais de produits nettoyants telque que les savons ou détergents.
- Toujours laver la housse pour textiles délicats à la main et attendre qu'elle soit complètement sèche avant de l'utiliser à nouveau.
- Pour que votre défroisseur vapeur conserve son niveau de performance maximum, il doit être détartré régulièrement. La fréquence de détartrage dépendra de la qualité de l'eau et de la fréquence d'utilisation de l'appareil. Il est recommandé de détartrer l'appareil au moins une fois par an ou toutes les 50 heures d'utilisation. Nous vous recommandons toutefois de réaliser un détartrage dès que vous constatez une baisse du débit vapeur.
- Pour détartrer votre appareil, veuillez procéder comme suit :
  1. Assurez-vous du refroidissement complet de l'appareil (2h minimum).

2. Remplissez le réservoir d'eau claire et fixez-le à nouveau sur la base. La chaudière située à l'intérieur est ainsi remplie d'une certaine quantité d'eau.
3. Retirez le réservoir de la base et videz l'eau de la chaudière en basculant l'appareil dans un évier par l'orifice de remplissage de la chaudière. Le tartre et les autres résidus sont ainsi évacués.
4. Répétez les étapes 2 et 3 plusieurs fois jusqu'à la complète disparition du tartre.

**ATTENTION : Ne remplissez jamais la chaudière par les trous de la tête vapeur !  
Ne plongez jamais la tête vapeur dans l'eau !**

# DÉPANNAGE

Problèmes	Causes possibles	Solutions
Il n'y a pas de vapeur.	L'appareil n'est pas sous tension.	Assurez-vous d'avoir correctement branché l'appareil. Appuyez ensuite sur la pédale On/Off, le voyant d'alimentation situé sur l'avant de l'appareil s'allume.
	Le tuyau est obstrué.	Assurez-vous que le tuyau n'est pas plié ou tordu. L'appareil produit de la vapeur au bout de 60 secondes environ.
	Il n'y a plus d'eau dans le réservoir.	Mettez l'appareil hors tension et remplissez le réservoir.
Le débit de vapeur est faible.	L'appareil est entartré.	Voir procédure de détartrage (paragraphe Nettoyage).
	Le tuyau est obstrué.	Assurez-vous que le tuyau n'est pas plié ou tordu.
	Il n'y a plus d'eau dans le réservoir.	Mettez l'appareil hors tension et remplissez le réservoir.
	La vapeur n'est pas encore disponible.	L'appareil produit de la vapeur au bout de 60 secondes environ après allumage.
De l'eau s'écoule à travers les trous de la tête vapeur.	Il y a de la condensation dans le tuyau.	N'utilisez jamais le défroisseur en position horizontale. Maintenez le tuyau tendu à la verticale et attendez que l'eau condensée retourne dans le défroisseur.
L'appareil met longtemps à chauffer et/ou rejette des particules blanches.	L'appareil est entartré.	Voir procédure de détartrage (paragraphe Nettoyage).
Le Roll & Press system est de travers.	Le support n'a pas été ré-enroulé correctement.	Déroulez à nouveau le support et accompagnez avec votre main jusqu'au ré-enroulage complet.
Le Roll & Press system s'est ré-enroulé en cours d'utilisation.	Le support n'a pas été bien verrouillé dans l'accroche.	Vérifiez que la poignée du Roll & Press est bien insérée à l'intérieur de l'accroche. Elle ne doit pas bouger horizontalement ni verticalement.
Le tuyau vapeur fait un bruit de gargouillement.	Vous défroissez dans une position basse proche du sol et de la condensation s'est formée dans le tuyau.	Redressez le tuyau fréquemment lors du défroissage afin d'empêcher la formation de condensation.
De l'eau déborde du réservoir.	Vous défroissez dans une position basse proche du sol et de la condensation s'est formée dans le tuyau.	Redressez le tuyau fréquemment lors du défroissage afin d'empêcher la formation de condensation.

Si vous ne parvenez pas à établir la cause du problème, adressez-vous à un centre de service agréé ROWENTA [www.rowenta.com](http://www.rowenta.com)

**Important safety instructions**

When using your appliance, basic precautions should always be followed, including the following:

- Read all instructions before using this product.
- This product has been designed for indoor, domestic use only. Any commercial use, inappropriate use or failure to comply with the instructions, the manufacturer accepts no responsibility and the guarantee will not apply.
- Always plug your appliance:
  - into a mains circuit with voltage between 220 V and 240 V.
  - into an earthed electrical socket.

Connecting to the wrong voltage may cause irreparable damage to the appliance and will invalidate your guarantee.

If using a mains extension lead, ensure that it is correctly rated (16A) with an earth, and is fully extended.

- Completely unwind the power cord before plugging into an earthed socket.
- Use appliance for its intended use only.
- To reduce the risk of contact with hot water emitting from steam vents, check appliance before each use by holding it away from body and operating steam button.
- This appliance can be used by children aged from 8 years and above and persons with reduced physical, sensory or mental capabilities or lack of experience and knowledge if they have been given supervision or instruction concerning use of the appliance in a safe way and understand the hazards involved. Children shall not

play with the appliance. Cleaning and user maintenance shall not be made by children without supervision.

- Never pull on the cord to disconnect the appliance from electrical outlet; instead, grasp plug and pull to disconnect on the plug to disconnect the appliance.
- Do not allow cord to touch hot surfaces or come into contact with rough or sharp edges. Let the appliance cool completely down before putting away. Loop cord loosely around appliance when storing.
- Always disconnect appliance from the electrical supply when filling with water or emptying when cleaning, when removing or refitting accessories and when not in use.
- Care should be taken when using the appliance due to the emission of steam.
- Do not operate appliance with a damaged cord or if appliance has been dropped or damaged. To avoid the risk of electric shock, do not disassemble or attempt to repair the appliance. Take it to the nearest approved service centre for examination and repair. Incorrect reassembly or repair could cause a risk of fire, electrical shock or injury to persons when the appliance is used.
- Close supervision is necessary for any appliance being used by or near children.
- Do not leave the appliance unattended while plugged in or while it is still hot.
- Burns could occur from touching hot metal or plastic parts, hot water or steam. Use care when you empty a steam appliance. There may be hot water in the reservoir.

- If an extension cord is absolutely necessary, a cord with a 16A ampere rating shall be used. A cord rated for less amperage can result in a risk of fire or electric shock due to overheating. Care shall be taken to arrange the cord so that it cannot be pulled or be tripped over.
- To protect against a risk of electric shock, do not immerse the appliance in water or other liquids.
- Do not direct steam at people, animals or clothes while they are being worn.
- This appliance is not intended for use by persons (including children) with reduced physical, sensory or mental capabilities, or lack of experience and knowledge, unless they have been given supervision or instruction concerning use of the appliance by a person responsible for their safety. Children should be supervised to ensure that they do not play with the appliance.
- The use of accessory attachments other than those provided by the manufacturer is not recommended and may result in fire, electric shock or personal injury.
- The appliance must be rested on a stable surface. When placing the appliance on its base, ensure that the surface on which the base is placed is stable.
- The appliance must not be used if it has been dropped, if there are visible signs of damage or if it is leaking.
- Check the electrical power cord for sign and wear or damage prior to use. If the electrical power cord is damaged, it must be replaced at an approved service centre to avoid any danger.
- Do not use other descaling products than the one cited in the IFU.

## Before first use

- When you first use the appliance, some smoke or a harmless odour may be produced or there may be a small discharge of particles. This will not affect the use of the appliance and will disappear quickly.

## What water to use?

- Your appliance has been designed to use tap water.
  - Your water is very hard, mix 50% tap water and 50% bottled demineralised water.
- Never use water containing additives (starch, perfume, aromatic substances, softeners, etc.), or condensation water (for example water from tumble dryers, water from refrigerators, water from air conditioning units, rainwater). This water contains organic waste materials or minerals that concentrate under the effect of heat and cause spitting, brown colouring or premature ageing of your appliance.

## SAVE THESE INSTRUCTIONS



### Environmental protection first!

- ① Your appliance contains valuable materials which can be recovered or recycled.
- ➡ When disposing of it, take it to a local civic waste collection point.

## DESCRIPTION

- |  |                          |
|--|--------------------------|
| 1. Steam head                                      | 13. Electric cord        |
| 2. Steam head hook                                 | 14. Velcro strip         |
| 3. Built in hanger                                 | 15. Pole fastening screw |
| 4. Rotary trouser/dress clips                      | 16. Steam hose connector |
| 5. Hanger holder                                   | 17. Removable water tank |
| 6. Roll & press system: vertical support panel     | 18. ON/OFF pedal         |
| 7. Roll & press system: rolling and locking handle | 19. Transport wheels     |
| 8. Roll & press system: locking hook               | 20. Textile steam hose   |
| 9. Hanger fastening screw                          | 21. On/ off light        |
| 10. Pole locking clips                             | 22. Built in accessories |
| 11. Telescopic pole                                | a. Fabric brush          |
| 12. Electric cord holder                           | b. Lint pad              |
|  | c. Delicates steam cap   |

## BEFORE USE

### 1 • Garment steamer assembly

#### Pole assembly

1. Unscrew the fastening screw on the base of the pole (fig. 1).
2. Hold the pole such that the cord holder is on the left. Check that the 2 pole clips are unlocked (fig. 2).
3. Insert the pole into the base by pressing downwards until the holes of the pole and base are at the same level, so that you can put the screw back. If the holes are not aligned, check that the clips of the pole are well and truly unlocked (fig. 3).
4. Screw the pole fastening screw back in as far as it will go so that the pole is firmly fixed to the base (fig. 4).
5. Adjust the pole to its maximum height by sliding it upwards (fig. 5) then locking the 2 clips (fig. 6). Make sure the 3 segments of the pole are fully extended.

## Hanger with Roll & Press system assembly

1. Unscrew the hanger fastening screw at the bottom of the hanger (fig. 7).
2. Hold the hanger such that the Roll & Press system handle is on the same side as the locking hook.
3. Insert the hanger vertically on the top of the pole. The holes at the bottom of the hanger and in the pole should be at the same level (fig. 8).
4. Put the screw back and screw in as far as it will go so that the hanger is firmly fixed to the pole (fig. 9).
5. Install the steam head between the hanger hooks.

## 2 • Filling the water tank

**IMPORTANT:** Your product is designed to operate using untreated tap water. If your water is very hard (check with your local water authority) it is possible to mix untreated tap water with store-bought distilled water in the following proportions 50% untreated tap water with 50% distilled water. Heat concentrates the elements contained in water during evaporation. The types of water listed below may contain organic waste, mineral or chemical elements that can cause spitting, brown staining or premature wear of the appliance: water from clothes dryers, scented or softened water, water from refrigerators, batteries, air conditioners, rain water, boiled, filtered or bottled water. These types of water should not be used. Only use store bought distilled water as advised above.

- Ensure that the steamer is unplugged. Remove the water tank from the base of the appliance by pulling the handle upwards (fig. 10). Unscrew the tank cap and fill the tank (fig. 11). Maximum capacity is indicated by the “max” mark.
- After closing the cap, turn the tank down and hold it by the handle. Check that no water is leaking through the cap.
- Place the water tank on the base (fig. 12).

## USE

**WARNING:** Never steam a garment while it is being worn. The flexible pipe and the end of the steam head can become extremely hot during use. This is perfectly normal. Be careful and avoid any prolonged contact.

## 1 • Setting up

- Only operate the steamer on the floor clear of any materials which may obstruct the base of the steamer, ensure the floor is dry, flat, stable and heat-resistant. Do not obstruct the openings on the lower part of the appliance. This device should not be used on very thick carpets or rugs.
- Undo the Velcro strip and completely unwind the electrical cord.
- Plug in to power socket (fig.13).
- Switch on by pressing the pedal located at the front of the device. The power indicator light will come on (fig.14).
- The device will begin producing steam after approximately 60 seconds.

## 2 • Using the Roll & Press system

To use the Roll & Press system:

- Hold the Roll & Press system handle and roll down the panel (fig. 15).
- Insert the handle into the locking hook on the pole and check that it is firmly locked (fig. 16)
- Hang the garments from the built-in hanger or from another hanger which may be suspended from the hook located on the hanger rod (fig. 18-19).
- To steam trousers, we recommend that you also use the support with clips as indicated in the illustration (fig. 20).
- Grasp the steam head with the steam vents pointing away from you.
- Start steaming by brushing material lightly with the grain of the fabric in an up/down vertical motion.
- The vertical support panel helps keep the garment in place while steaming.
- Start at the top the garment and gradually move downward. Always steam in a vertical position.
- Always be careful not to touch the hot steam.
- Always hang the steam head in an upright position on the hook when not in use.
- During use, the hose may make a gurgling noise. This is a normal occurrence due to condensation. If the appliance begins to gurgle, rest the steam head on its support for a few moments in order to direct any build-up of condensation into the appliance once again.
- During use, some water drips may appear on the telescopic pole. This is also a normal occurrence due to condensation. To limit condensation, do not press the steam head too heavily on the Roll and Press panel.

### Tips for better results with your garment steamer and Roll & Press system

- We recommend checking the garment care label for manufacturer recommendations before steaming. We also recommend testing the garment and effect on the garment on an unobtrusive area such as an inner seam.
- Button up shirt collars to prevent them from slipping on the hanger during steaming (fig. 17).
- When steaming a shirt, begin with steaming the sleeves. Get hold of one sleeve and cross it over the garment using the Roll & Press for vertical support (fig. 17).
- To steam the back of the shirt, lift up the shirt by the shoulders and turn it around the hanger (fig. 19).
- To put crisp edges on trousers and shirts, press the steam head (without any accessory) against the fabric and the vertical support.
- Gently press the steamer brush into fabric while making slow passes.
- Avoid contact between the steam head and silk or velvet.
- Certain garments are smoothed more easily on the reverse side.
- Heavy fabrics may need to be steamed for longer.
- If you are using the steam head at a position close to the ground, raise the hose frequently in order to avoid the formation of condensation. A gurgling noise may be heard if the flexible pipe is pinched.
- If no steam is produced, if a gurgling sound is heard or if water is dripping through the holes of the steam head, raise the steam hose occasionally to remove condensation inside.
- Be careful at all times.

# ACCESSORIES

Before using an accessory, check the manufacturer recommendations. It is also recommend that you carry out a test on part of the fabric which cannot be seen.

## 1 • Fabric brush

The fabric brush opens the weave of the fabrics for better steam penetration.

**Be sure unit is unplugged and completely cool before attaching accesories.**

- Attach the fabric brush to the steam head by lining up the bottom of the brush with the bottom of the steam head. Gently push the top of the brush onto the steam head until it clicks into place.
- Gently brush the area to be steamed with the grain or nap of the fabric.
- Remove the fabric brush once unit is unplugged and completely cool. Remove it by pressing on the release tab on top of brush while pulling it forward.

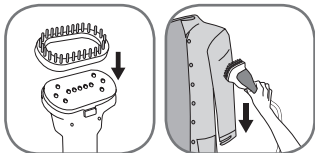

## 2 • Lint pad

**The lint pad is a separate accessory and cannot be attached to the steam head. You can use the lint pad independently from the steamer.**

The lint pad removes hair, lint and animal fur for a professional looking finish.

- To use the lint pad, slowly brush the clothing with the grain or nap of the fabric.
- The pad can be cleaned by brushing it in the opposite direction. We recommend cleaning the pad on an old cloth that can be discarded.
- We recommend to use the lint pad before steaming your clothes for perfect results.

## 3 • Delicates steam cap

**The steam cap cannot be used together with the fabric brush on the steam head. Be sure the unit is unplugged and completely cool before attaching accessories.**

The steam cap provides even distribution of steam, filters impurities from the water and protects fabrics from water dripping.



- Attach the steam cap to the steam head. The steam head should be totally covered.
- Gently press the steam head with cap on the area to be steamed.
- Remove the steam cap once the appliance is unplugged and completely cool.

## AFTER USE

- After using the garment steamer, switch off the appliance by pressing the pedal once again. The power indicator light will go off, and you can then unplug the appliance.
- Hang the steam head in an upright position on the hook when not in use.
- Unlock the Roll & Press handle from its hook on the pole (fig. 21). Keep your hand on the handle while the panel is rolling back to the top.

**WARNING:** never let go of the handle until the panel has totally rolled back.

Once the appliance is switched off, it is recommended to wait several minutes so that the Roll & Press panel has dried before rolling it back.

- Empty and rinse the water tank each time before storage in order to flush out any scale particles (fig. 22).
- Loosely wind up the electrical cord and close with the Velcro strip, then hang it from the clip on the pole (fig.23 - fig. 24).
- Do not carry the steamer by the water tank handle. This appliance includes luggage style wheels for added convenience when transporting.

**WARNING:** Never touch the head until it has cooled down completely.

## 1 • Transport

- Your appliance is fitted with two wheels for ease of transport. Tilt the appliance towards the rear holding the pole and then pull along to transport.
- You can also lift up the appliance in order to transport it, again holding the appliance by the pole.

Do not attempt to lift up or transport the appliance holding the Roll & Press panel, the pedal, the water tank handle or the built-in hanger. Always roll back the Roll & Press panel before transporting the appliance. Always make sure the pole is firmly attached to the base unit before lifting up the appliance (see assembly instructions).

## 2 • Cleaning

- Clean the main unit with a damp cloth.
- Clean the Roll & Press system panel with a damp cloth or non abrasive sponge. Do not use any cleaning products such as soap or detergents.
- Always handwash the delicates steam cap and wait until it is totally dry before using again.
- To maintain maximum performance, your steamer must be descaled occasionally. The time between descaling operations depends on the quality of the water and the frequency with which you use the appliance. The appliance must be descaled at least once a year or after 50 hours of use.
- To carry out a descaling operation, follow the following steps:
  1. Ensure that the appliance has cooled down completely (2 hours minimum).
  2. Fill the water tank with fresh untreated tap water and place it on the main unit allowing water to fill the boiler.
  3. Remove the water tank from the base and empty out the water via the water tank filling hole by tipping the appliance over a sink. Limescale and other impurities can be rinsed away.
  4. Repeat step 2 and 3 several times until all the scale has been removed.

**CAUTION:** Don't fill the boiler by the steam head holes!

Never immerse the steam head in water!

# TROUBLESHOOTING

Problems	Possible causes	Solutions
There is no steam.	The appliance has not been turned on.	Check that the appliance has been plugged in correctly. Next press the On/Off pedal, the power indicator light located at the front of the appliance will come on.
	The hose has been obstructed.	Check that the hose is not bent or twisted. The device will begin producing steam after approximately 60 seconds.
	There is no water left in the water tank.	Switch off the appliance and fill the water tank.
The steam flow is low.	Your steamer has a build-up of scale because it has not been rinsed out regularly.	See descaling process (Cleaning paragraph).
	The hose has been obstructed.	Check that the hose is not bent or twisted.
	There is no water left in the water tank.	Switch off the appliance and fill the water tank.
	The steam is not ready yet.	The appliance will produce steam about 60 seconds after it has been switched on.
Water runs through the holes of the steam head.	There is condensation in the hose.	Never use a steamer in the horizontal position. Hold the hose vertically outstretched and wait for the condensed water to return to the steamer.
The steamer takes a long time to heat and/or ejects white particles.	Your steamer has a build-up of scale because it has not been descaled regularly.	See descaling process (Cleaning paragraph).
The Roll & Press system panel is crooked.	The panel didn't roll back correctly.	Unroll the panel again and keep your hand on the handle while rolling back to the top.
The Roll & Press system panel rolled back up while in use.	The panel didn't roll back correctly.	Make sure the Roll & Press handle is firmly locked in the hook. It should not be moving horizontally or vertically.
The hose makes a gurgling noise.	You are using the steam head in a position close to the ground and some condensation occurs in the hose.	Raise the hose frequently during use and adjust the pole to its maximum height in order to avoid the formation of condensation.
Water is overflowing from water tank.	You are using the steam head in a position close to the ground and some condensation occurs in the hose.	Raise the hose frequently during use and adjust the pole to its maximum height in order to avoid the formation of condensation.

If you have any further problems or queries please contact the Rowenta Customer Relations Helpline - see details at the end of this leaflet.

## Wichtige Sicherheitshinweise

Beim Gebrauch Ihres Geräts sollten Sie stets grundlegende Vorsichtsmaßnahmen einhalten, darunter die folgenden:

- Lesen Sie sich vor Verwendung dieses Produktes sämtliche Gebrauchshinweise durch.
- Dieses Produkt ist ausschließlich zur Verwendung in Innenräumen von Privathaushalten bestimmt. Der Hersteller übernimmt weder Garantie noch Haftung für den Fall einer gewerblichen, unsachgemäßen oder nicht den Angaben der Bedienungsanleitung entsprechenden Nutzung des Geräts.
- Stecken Sie Ihr Gerät immer:
  - an ein Stromnetz mit einer Spannung zwischen 220 V und 240 V.
  - an eine geerdete elektrische Steckdose.

Der Anschluss an eine falsche Spannung kann zu irreparablen Schäden am Gerät und somit zum Erlöschen Ihres Garantieanspruchs führen.

Stellen Sie bei der Nutzung eines Verlängerungskabels sicher, dass es die korrekte Leistung hat (16A), über einen geerdeten Stecker verfügt und vollständig ausgewickelt ist.

- Das Netzkabel vollständig abwickeln und an eine geerdete Steckdose anschließen.
- Gerät ausschließlich für den dafür vorgesehe-

nen Gebrauch verwenden.

- Zur Verminderung des Risikos eines Kontakts mit heißem Wasser, das aus dem Dampfauslass tritt, das Gerät vor jedem Gebrauch überprüfen. Halten Sie das Gerät hierzu vom Körper weg und drücken Sie auf die Dampfregeltaste.
- Das Gerät niemals am Kabel aus der Steckdose ziehen; stattdessen den Stecker greifen und herausziehen, um das Gerät von der Stromversorgung zu trennen.
- Das Kabel darf keine heißen Oberflächen berühren oder mit rauen oder scharfen Kanten in Berührung kommen. Lassen Sie das Gerät vollständig abkühlen, bevor Sie es wegräumen. Wickeln Sie das Kabel zum Verstauen locker um das Gerät herum.
- Trennen Sie das Gerät jedes Mal von der Stromversorgung, bevor Sie es mit Wasser auffüllen oder zum Reinigen leeren, zum Entfernen oder Anbringen von Zubehör und wenn es nicht in Gebrauch ist.
- Verwenden Sie das Gerät mit Vorsicht, da bei der Anwendung Dampf austritt.
- Verwenden Sie das Gerät nicht, wenn das Kabel beschädigt ist bzw. wenn das Gerät fallengelassen oder beschädigt wurde. Um das Risiko eines Stromschlags zu vermeiden, versuchen Sie nicht, das Gerät auseinanderzubauen oder zu reparieren. Bringen Sie es zur nächsten

- von autorisierten Kundendienstwerkstatt, um es dort überprüfen und reparieren zu lassen. Unsachgemäßes Wiederausbauen oder Reparieren kann zu Brand-, Stromschlag- oder Verletzungsgefahr bei der Verwendung führen.
- Wird ein Gerät von oder in der Nähe von Kindern verwendet, ist eine Beaufsichtigung erforderlich.
  - Lassen Sie das Gerät niemals unbeaufsichtigt, während es angeschlossen oder noch heiß ist.
  - Das Berühren von heißen Metall- oder Plastikteilen, heißem Wasser oder Dampf kann zu Verbrennungen führen. Beim Leeren eines Geräts mit Dampffunktion vorsichtig vorgehen. Es kann sich noch heißes Wasser im Wasserbehälter befinden.
  - Wenn ein Verlängerungskabel absolut notwendig ist, muss immer ein Kabel mit einer Leistung von 16 Ampere (16A) verwendet werden. Die Verwendung eines Kabels mit geringerer Ampere-Leistung kann aufgrund von Überhitzung zu Brand- oder Stromschlaggefahr führen. Beim Auslegen des Kabels darauf achten, dass niemand versehentlich daran ziehen oder darüber stolpern kann.
  - Zum Schutz vor Stromschlägen das Gerät niemals in Wasser oder andere Flüssigkeiten eintauchen.
  - Zielen Sie mit dem Dampf niemals auf Men-

schen, Tiere oder auf Kleidung, die gerade getragen wird.

- Dieses Gerät ist nicht für die Benutzung durch Personen (einschließlich Kinder) mit eingeschränkten körperlichen, sensorischen oder geistigen Fähigkeiten bzw. mit einem Mangel an entsprechenden Erfahrungen und Kenntnissen bestimmt, sofern diese nicht beaufsichtigt werden oder eine Einweisung in den sicheren Gebrauch des Geräts durch eine für ihre Sicherheit verantwortliche Person erhalten haben. Kinder sollten beaufsichtigt werden, damit sie nicht mit dem Gerät spielen.
- Die Verwendung von Zubehör, das nicht von \* stammt, ist nicht empfehlenswert und kann zu Brand-, Stromschlag oder Verletzungsgefahr führen.
- Das Gerät muss auf einer stabilen Oberfläche abgestellt werden. Wenn Sie das Gerät auf seine Basisstation stellen, achten Sie darauf, dass die Basis auf einer stabilen Oberfläche steht.
- Dieses Gerät kann von Kinder ab 8 Jahren und Personen, denen es an Erfahrung und Kenntnissen mangelt oder deren physische, sensorielle oder mentale Fähigkeiten verringert sind, verwendet werden, wenn sie bezüglich der sicheren Verwendung des Geräts unterrichtet und betreut werden und die Risiken kennen.

Kindern sollte das Spielen mit dem Gerät untersagt werden. Kinder dürfen das Gerät ohne Aufsicht nicht reinigen oder warten.

- Das Gerät darf nicht verwendet werden, wenn es fallengelassen wurde, sichtbare Schäden aufweist oder undicht ist.
- Überprüfen Sie das Stromkabel vor der Benutzung auf Zeichen von Verschleiß oder Beschädigung. Falls das Stromkabel beschädigt ist, muss es von einer von autorisierten Kundendienstwerkstatt ausgetauscht werden, um jeglichen Risiken vorzubeugen.

Verwenden Sie keine anderen Entkalker als die in der Gebrauchsanweisung angegebenen.

#### Vor dem ersten Gebrauch

Während der ersten Anwendungen kann es zu einer leichten Rauch- und unschädlichen Geruchsentwicklung kommen, wobei in geringem Ausmaß Partikel austreten. Diese Erscheinung wirkt sich nicht hinsichtlich der Verwendung des Geräts aus und verschwindet schnell.

#### Welches Wasser sollten Sie verwenden?

Ihr Gerät ist für die Verwendung mit Leitungswasser ausgelegt. Es ist jedoch notwendig, regelmäßig eine Selbstreinigung der Dampfkammer durchzuführen, um freien Kalk zu beseitigen.

Ist das Wasser sehr kalkhaltig, mischen Sie 50 % Leitungswasser mit 50 % handelsüblichem, demineralisiertem Wasser.

Verwenden Sie niemals Zusatzstoffe enthaltendes Wasser (z. B. mit Stärke, Duft- oder Aromastoffen oder Weichspülern versetzt) oder Kondensationswasser (z. B. Wäschetrockner-, Kühlschranks-, Klimaanlage- oder Regenwasser). Dieses enthält organische oder mineralische Rückstände, die sich unter Wärmeeinwirkung sammeln und Geräuschstörungen sowie braune Verfärbungen und einen vorzeitigen Ausfall Ihres Geräts verursachen können.

## Bewahren sie diese hinweise sicher auf



Denken Sie an den Schutz Ihrer Umwelt !

i Ihr Gerät enthält wertvolle Rohstoffe, die wieder verwertet werden können.

↳ Entsorgen Sie Ihr Gerät deshalb umweltgerecht bei einer Sammelstelle Ihrer Stadt oder Gemeinde.

# BESCHREIBUNG

1. Dampfbürste
2. Dampfbürstenhalterung
3. Integrierter Kleiderbügel
4. Drehbare Hosen-/Kleidklammern
5. Halterung für Kleiderbügel
6. Roll & Press System: Vertikale Glättauflage
7. Roll & Press System: Griff zum Ausziehen und Befestigen
8. Roll & Press System: Befestigungshaken
9. Befestigungsschraube des Bügels
10. Verriegelungsklips der Teleskopstange
11. Teleskopstange
12. Stromkabelhalterung
13. Stromkabel
14. Klettband
15. Befestigungsschraube der Stange
16. Dampfschlauchanschluss
17. Abnehmbarer Wassertank
18. Pedal zum Ein-/Ausschalten
19. Transportrollen
20. Textildampfschlauch
21. Betriebsleuchte
22. Integriertes Zubehör
  - a. Stoffbürste
  - b. Fusselbürste
  - c. Schutzhülle für empfindliche Textilien

## VOR GEBRAUCH

### 1 • Montage des Dampfglätters

#### Montage der Teleskopstange

1. Schrauben Sie die Befestigungsschraube der Stange, die sich auf dem Gerätekörper befindet, heraus und entfernen Sie sie (fig. 1).
2. Halten Sie die Stange so, dass sich die Stromkabelhalterung links befindet. Überprüfen Sie, ob die beiden Klips der Stange gelöst sind (fig. 2).
3. Stecken Sie die Stange in den Gerätekörper und drücken Sie sie nach unten, bis sich die Löcher der Stange und des Gerätekörpers auf derselben Höhe befinden, so dass Sie die Schraube wieder einsetzen können. Wenn die Löcher nicht aneinander liegen, überprüfen Sie, ob die Klipse der Stange richtig gelöst sind (fig. 3).
4. Schrauben Sie die Befestigungsschraube der Stange wieder ganz hinein, so dass die Stange fest im Gerätekörper sitzt (fig. 4).
5. Ziehen Sie die Stange bis auf ihre maximale Höhe aus, indem Sie sie nach oben ziehen (fig. 5). Verriegeln Sie dann die 2 Klipse (fig. 6). Stellen Sie sicher, dass die 3 Teile der Stange vollständig ausgezogen sind.

#### Montage des Bügels mit dem Roll & Press System

1. Schrauben Sie die Befestigungsschraube der Stange, die sich unter dem Bügel befindet, heraus (fig. 7).
2. Halten Sie den Bügel so, dass sich der Griff des Roll & Press Systems auf derselben Seite befindet wie der Befestigungshaken.
3. Setzen Sie den Bügel oben an der Stange auf. Die Löcher im unteren Teil des Bügels und in der Stange müssen aneinander liegen (fig. 8).
4. Setzen Sie die Schraube wieder ein und schrauben Sie sie ganz hinein, so dass der Bügel fest auf der Stange sitzt (fig. 9).
5. Befestigen Sie die Dampfbürste zwischen den Haken des Bügels.

## 2 • Füllen des Wasserbehälters

**WICHTIG:** Verwenden Sie in Ihrem Dampfglätter kein Wasser mit Zusatzstoffen (wie etwa Stärke, Duftstoffe, Aromastoffe, Weichspüler, usw.). Solche Zusatzstoffe können die Eigenschaften des Dampfes ändern und Ablagerungen bilden.

- Achten Sie darauf, dass das Gerät nicht an die Stromversorgung angeschlossen ist. Ziehen Sie den Wasserbehälter aus der Basis des Geräts, indem Sie ihn nach oben ziehen (fig. 10). Schrauben Sie den Deckel ab und füllen Sie den Behälter (fig. 11). Die „Max“-Markierung zeigt den maximalen Füllstand an.
- Der Dampfglätter kann mit LEITUNGSWASSER verwendet werden. Falls Ihr Wasser kalkhaltig ist, empfiehlt Rowenta eine Hälfte Leitungswasser mit einer Hälfte destilliertem Wasser zu mischen, wodurch die Wasserhärte verringert wird. Sie können außerdem Quellwasser aus Flaschen oder nur destilliertes Wasser verwenden.
- Nachdem Sie den Stöpsel wieder hineingedreht haben, drehen Sie den Tank um, um ihn am Griff zu nehmen, und überprüfen Sie, ob der Stöpsel wasserdicht ist.
- Setzen Sie den Wassertank wieder auf den Gerätekörper (fig. 12).

## GEBRAUCH

**WARNHINWEIS:** Versuchen Sie niemals, Kleidungsstücke direkt auf einer Person zu glätten. Der Schlauch und das Ende der Dampfbürste können während des Gebrauchs sehr heiß werden. Dies ist vollkommen normal. Seien Sie vorsichtig und vermeiden Sie jeglichen längeren Kontakt.

### 1 • Inbetriebnahme

- Achten Sie beim Gebrauch des Geräts darauf, dass Sie jegliche Materialien, die die Basis des Dampfglätters blockieren könnten, vom Boden entfernen (Benutzung auf einer ebenen und waagerechten Oberfläche). Blockieren Sie niemals die Öffnungen im unteren Teil des Geräts. Verwenden Sie das Gerät nur auf sehr dicken Teppichböden oder Teppichen.
- Lösen Sie das Klettband und rollen Sie das Stromkabel komplett ab.
- Stecken Sie das Stromkabel an. (fig.13)
- Schalten Sie das Gerät an, indem Sie auf das Pedal auf der Gerätevorderseite drücken. Die Betriebsleuchte leuchtet auf. (fig. 14).
- Das Gerät produziert nach etwa 60 Sekunden Dampf.

### 2 • Nutzung des Roll & Press Systems

Um das Roll & Press System zu verwenden:

- Nehmen Sie den Handgriff des Roll & Press Systems und rollen Sie die Auflage nach unten ab (fig. 15).
- Befestigen Sie den Handgriff am Befestigungshaken an der Stange und überprüfen Sie, ob die Glättauflage richtig befestigt ist (fig. 16).
- Hängen Sie das Kleidungsstück auf den integrierten Kleiderbügel oder auf einen anderen Kleiderbügel, den Sie an der Bügelhalterung an der Stange des Kleiderbügels aufhängen können (fig. 18-19).
- Um Hosen zu glätten, empfehlen wir ihnen, auch die Auflage mit den Klammern wie in der Zeichnung angegeben zu verwenden (fig. 20).
- Nehmen Sie den Dampfkopf und achten Sie dabei darauf, die Dampfaustrittsöffnungen von sich weg zu halten.

- Die vertikale Glätauflage hilft, das Kleidungsstück beim Glätten am Platz zu halten.
- Beginnen Sie oben am Kleidungsstück und bewegen Sie sich langsam nach unten. Achten Sie darauf, dass der Schlauch immer senkrecht ist.
- Seien Sie vorsichtig, um jeden Kontakt mit dem Dampf zu vermeiden.
- Hängen Sie den Dampfkopf stets vertikal an die Halterung, wenn Sie das Gerät nicht verwenden.
- Während des Gebrauchs kann der Schlauch Gurgelgeräusche von sich geben. Dies ist eine normale Folge von Kondensation. Wenn er zu gurgeln beginnt, legen Sie den Dampfkopf wieder für einige Augenblicke in seine Halterung, damit das Kondenswasser wieder in das Gerät läuft.
- Während des Betriebs können einige Wassertropfen auf der Teleskopstange auftauchen. Dies ist eine normale Folge von Kondensation. Um dieses Phänomen einzuschränken, drücken Sie den Dampfkopf nicht zu stark gegen die vertikale Roll & Press Auflage.

### **Tipps für bessere Ergebnisse mit Ihrem Dampfglätter und Roll & Press System**

- Wir empfehlen Ihnen, das Pflegeetikett des Kleidungsstücks zu überprüfen, um die Herstellerempfehlungen nachzulesen. Wir empfehlen Ihnen ebenfalls, das Kleidungsstück und die Haltbarkeit der Farbe in einem nicht sichtbaren Bereich wie an einer Innennaht zu überprüfen.
- Knöpfen Sie den Hemdkragen zu, um zu verhindern, dass es beim Glätten vom Bügel rutscht (fig. 17).
- Wenn Sie ein Hemd glätten, beginnen Sie mit den Ärmeln: Nehmen Sie einen Ärmel kreuzen Sie ihn über das Kleidungsstück, um die Roll & Press Auflage zu verwenden (fig. 17).
- Um die Rückseite des Hemds zu glätten, heben Sie es an den Schultern an und drehen Sie es um den Bügel (fig. 19).
- Um Falten in Hosen oder Blusen zu machen, drücken Sie die Dampfbürste (ohne Zubehör) gegen das Kleidungsstück und die vertikale Auflage.
- Drücken Sie die Stoffbürste leicht auf das Gewebe und machen Sie langsame Bewegungen.
- Vermeiden Sie jeden Kontakt der Dampfbürste mit Seide oder Velours.
- Einige Produkte lassen sich links herum leichter glätten.
- Bei schwereren Geweben kann längeres Glätten erforderlich sein.
- Wenn Sie tief über dem Boden glätten, heben Sie den Schlauch öfter nach oben, um die Bildung von Kondenswasser zu verhindern. Wenn der Schlauch eingeklemmt wird, können Gurgelgeräusche auftreten.
- Wenn kein Dampf entsteht, wenn Sie Gurgelgeräusche hören oder wenn Wasser aus den Öffnungen des Dampfkopfs tropft, heben Sie den Dampfschlauch an, um das Kondenswasser im Innern zu entfernen.
- Seien Sie stets vorsichtig.

## ZUBEHÖRTEILE

Vor dem Gebrauch eines Zubehörsollten Sie sich mit den Empfehlungen des Herstellers vertraut machen. Wir raten Ihnen außerdem, einen Test auf einem nicht sichtbaren Teil des Stoffs durchzuführen.

## 1 • Bürste für Stoffe

Die Bürste für Stoffe öffnet die Fasern des Stoffes, damit der Dampf besser eindringen kann.

**Überprüfen Sie, bevor Sie ein Zubehörteil auf dem Kopf befestigen, ob dieser vollständig abgekühlt und das Gerät nicht am Stromangeschlossen ist.**

- Befestigen Sie die Bürste für Stoffe auf der Dampfbürste, indem Sie den unteren Teil der Bürste auf den unteren Teil der Dampfbürste ausrichten. Drücken Sie leicht auf den oberen Teil der Bürste, damit diese auf der Dampfbürste einrastet. Beim Einrasten hören Sie ein klickendes Geräusch.
- Bürsten Sie den zu glättenden Bereich, ohne zu großen Druck auszuüben, indem Sie die Struktur oder die Richtung der Stofffasern berücksichtigen.
- Bevor Sie die Bürste für Stoffe abnehmen, trennen Sie das Gerät von der Stromversorgung und lassen es abkühlen. Drücken Sie anschließend auf den Freigabeknopf über der Bürste und ziehen Sie sie gleichzeitig nach vorn.



## 2 • Fussel-Bürste

**Die Fussel-Bürste ist ein separates Zubehörteil, das nicht auf dem Dampfkopf befestigt wird. Sie können sie unabhängig von Ihrem Dampfglätter verwenden.**

- Mit der Fussel-Bürste können Sie Haare, Fussel und Tierhaare professionell entfernen.
- Zur richtigen Anwendung der Fussel-Bürste bürsten Sie das Kleidungsstück langsam, indem Sie auf die Struktur des Kleidungsstücks achten.
  - Zur Reinigung der Fussel-Bürste bürsten Sie in die umgekehrte Richtung. Wir empfehlen Ihnen, dazu ein altes Stück Stoff zu verwenden, das weggeworfen werden kann.
  - Wir empfehlen, vor dem Glätten Ihrer Kleidungsstücke die Fusselbürste zu verwenden, um ein besseres Ergebnis zu erzielen.

## 3 • Schutzhülle für empfindliche Textilien

**Die Schutzhülle für empfindliche Textilien kann nicht zusammen mit der Stoffbürste auf dem Dampfkopf verwendet werden. Überprüfen Sie, bevor Sie ein Zubehörteil auf dem Kopf befestigen, ob dieser vollständig abgekühlt und das Gerät nicht am Strom angeschlossen ist.**

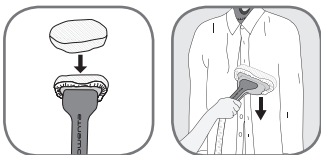

Die Schutzhülle für empfindliche Textilien gewährleistet eine gleichmäßige Dampfverteilung, filtert Wasserunreinheiten heraus und schützt die Kleidungsstücke vor Wassertropfen.

- Befestigen Sie die Schutzhülle auf der Dampfbürste: Dieser muss komplett bedeckt sein.
  - Drücken Sie die Dampfbürste mit der Schutzhülle auf die zu glättende Fläche.
- Entfernen Sie die Schutzhülle, nachdem das Gerät von der Stromversorgung getrennt wurde und vollständig abgekühlt ist.

## NACH DEM GEBRAUCH

- Schalten Sie den Dampfglätter nach dem Gebrauch aus, indem Sie erneut auf das Pedal drücken. Die Betriebsleuchte erlischt, Sie können den Netzstecker des Geräts ziehen.
- Befestigen Sie die Dampfbürste vertikal am Haken, sobald Sie Ihr Gerät nicht mehr verwenden.
- Nehmen Sie den Roll & Press Handgriff von seinem Befestigungshaken an der Stange (fig. 21). Lassen Sie Ihre Hand am Handgriff, während die Auflage nach oben fährt.

**ACHTUNG:** Lassen Sie den Handgriff niemals los, bevor die Auflage nicht wieder vollständig aufgerollt ist. Warten Sie nach dem Abschalten des Geräts einige Minuten, bevor Sie das Roll & Press aufrollen, damit dieses trocknen kann.

- Bevor Sie den Dampfglätter verstauen, leeren Sie jedes Mal das Wasser des Tanks und spülen Sie ihn aus, um etwaige Kalkteilchen zu entfernen (fig.22).
- Rollen Sie das Stromkabel locker auf und schließen Sie das Klettband, hängen Sie es dann an die Halterung der Stange (fig. 23 - fig. 24).
- Verwenden Sie den Handgriff des Tanks nicht, um Ihren Dampfglätter zu transportieren. Das Gerät besitzt praktische Rollen, die seinen Transport vereinfachen.

**WARNHINWEIS:** Achten Sie darauf, die Dampfbürste nicht zu berühren, solange sie nicht vollkommen abgekühlt ist.

### 1 • Transport

- Um den Transport Ihres Geräts zu vereinfachen, besitzt es zwei Rollen. Kippen Sie das Gerät nach hinten, halten Sie es dabei an der Stange, ziehen Sie es dann, damit es rollt.
- Sie können das Gerät auch transportieren, indem Sie es an der Stange hochheben.

Greifen Sie das Gerät nicht an der Roll & Press Auflage, am Pedal, dem Handgriff des Tanks oder dem integrierten Kleiderbügel, um es zu transportieren. Achten Sie darauf, das Roll & Press stets wieder aufzurollen, bevor Sie das Gerät transportieren. Stellen Sie sicher, dass die Stange richtig auf dem Gerätesockel befestigt ist, bevor Sie es transportieren (siehe Montageanweisungen).

### 2 • Reinigung

- Reinigen Sie das Gerät mit Hilfe eines feuchten Tuchs.
- Reinigen Sie die Roll & Press Auflage mit einem weichen Lappen oder einem nicht scheuernden Schwamm. Verwenden Sie niemals Reinigungsprodukte wie Seifen oder Waschmittel.
- Waschen Sie die Schutzhülle für empfindliche Textilien stets per Hand und warten Sie, bis sie komplett trocken ist, bevor Sie sie wieder verwenden.
- Ihr Dampfglätter muss regelmäßig entkalkt werden, damit er sein maximales Leistungsvermögen beibehält. Die Häufigkeit der Entkalkung sollte von der Qualität des Wassers und der Häufigkeit, mit der das Gerät gebraucht wird, abhängig gemacht werden.
- Es wird empfohlen, das Gerät mindestens einmal pro Jahr oder nach einer Betriebszeit von jeweils 50 Stunden zu entkalken.

- Wir empfehlen Ihnen jedoch, es zu entkalken, sobald Sie verringerten Dampfstoß feststellen.
- So entkalken Sie Ihr Gerät:
  1. Vergewissern Sie sich, dass das Gerät vollkommen abgekühlt ist. Ziehen Sie den Stecker des Dampfglätters und ziehen Sie den Dampfschlauch aus der Geräte-Basis. Schieben Sie die beiden ausziehbaren Rohre zusammen. Entfernen Sie die Stange vom Gerätekörper, indem Sie die Befestigungsschraube lösen.
  2. Füllen Sie den Wasserbehälter mit klarem Wasser und befestigen Sie ihn erneut auf der Geräte-Basis. Der im Inneren befindliche Dampfkessel wird so mit einer gewissen Menge Wasser gefüllt.
  3. Ziehen Sie den Behälter aus der Geräte-Basis und leeren Sie das Wasser aus dem Dampfkessel über das Verbindungsstück des offenen Schlauchs in ein Spülbecken. Der Kalk und die übrigen Ablagerungen werden auf diese Weise entfernt.
  4. Wiederholen Sie die Schritte 2 und 3 mehrere Male, bis das Gerät vollkommen von Kalk befreit ist.

**ACHTUNG:** Füllen Sie den Heiztank niemals durch die Löcher der Dampfbürste! Tauchen Sie die Dampfbürste niemals unter Wasser.

# FEHLERBEHEBUNG

Probleme	Mögliche Ursachen	Lösungen des Problems
Es kommt kein Dampf heraus.	Das Gerät ist nicht eingeschaltet.	Vergewissern Sie sich, dass Ihr Geräterordnungsgemäß an die Stromversorgung angeschlossen ist und drücken Sie auf den Ein-/Aus- Schalter (auf der Vorderseite des Geräts).Die Kontrollleuchte müsste aufleuchten.
	Der Schlauch ist blockiert.	Vergewissern Sie sich, dass der Schlauch nicht geknickt oder verbogen ist. Das Gerät produziert nach etwa 60 Sekunden Dampf.
	Im Behälter ist kein Wasser mehr vorhanden.	Schalten Sie das Gerät aus und füllen Sie den Wasserbehälter.
Der Dampfausstoß ist sehr schwach.	Das Gerät ist verkalkt.	Siehe Entkalkungsverfahren (Abschnitt Reinigung).
	Der Schlauch ist blockiert.	Vergewissern Sie sich, dass der Schlauch nicht geknickt oder verbogen ist.
	Im Behälter ist kein Wasser mehr vorhanden.	Schalten Sie das Gerät aus und füllen Sie den Wasserbehälter.
	Es ist noch kein Dampf verfügbar.	Das Gerät produziert etwa 60 Sekunden nach dem Einschalten Dampf.
Es kommt Wasser aus den Öffnungen des Dampfkopfs.	Es befindet sich Kondenswasser im Schlauch.	Verwenden Sie den Dampfglätter niemals in einer waagerechten Position. Halten Sie den Schlauch senkrecht und warten Sie, bis das Wasser in den Dampfglätter zurückgeflossen ist.
Das Gerät benötigt lange zum Aufheizen und/oder es treten weiße Teilchen aus.	Das Gerät ist verkalkt.	Siehe Entkalkungsverfahren (Abschnitt Reinigung).
Das Roll & Press System ist verdreht.	Die Auflage wurde nicht richtig aufgerollt.	Rollen Sie die Auflage nochmals ab und halten Sie sie mit Ihrer Hand, bis sie wieder vollständig aufgerollt ist.
Das Roll & Press System rollt sich bei der Verwendung wieder auf.	Die Auflage wurde nicht richtig am Haken befestigt.	Überprüfen Sie, ob der Roll & Press Handgriff richtig am Haken befestigt ist. Er darf sich weder horizontal noch vertikal bewegen.
Der Schlauch macht Gurgelgeräusche.	Sie glätten unten in der Nähe des Bodens und im Schlauch entsteht Kondenswasser.	Heben Sie den Schlauch beim Glätten oft an und ziehen Sie die Stange auf ihre maximale Höhe aus, um zu verhindern, dass sich Kondenswasser bildet.
Es tritt Wasser aus dem Tank aus.	Sie glätten unten in der Nähe des Bodens und im Schlauch entsteht Kondenswasser.	Heben Sie den Schlauch beim Glätten oft an und ziehen Sie die Stange auf ihre maximale Höhe aus, um zu verhindern, dass sich Kondenswasser bildet.

Falls Sie die Ursache des Problems nicht ermitteln können, wenden Sie sich an ein autorisiertes ROWENTA Servicezentrum [www.rowenta.com](http://www.rowenta.com).

## Belangrijke veiligheidsinstructies

Bij het gebruik van uw apparaat, moeten de basisvoorzorgsmaatregelen altijd worden nageleefd, met inbegrip van de volgende:

- Lees aandachtig alle instructies alvorens dit product te gebruiken.
- Dit product is uitsluitend voor huishoudelijk gebruik binnenshuis bestemd. Voor elk bedrijfsmatig of oneigenlijk gebruik of de niet-naleving van de instructies zal de fabrikant alle verantwoordelijkheid afwijzen en zal de garantie niet gelden.
- Sluit altijd uw apparaat aan:
  - op een stroomnet met een spanning tussen 220 V en 240 V.
  - op een geaard stopcontact.

Het aansluiten op een verkeerde spanning kan onherstelbare schade aan het apparaat veroorzaken en uw garantie doen vervallen.

Bij gebruik van een verlengsnoer, verzeker u ervan dat het correct is geclassificeerd (16A) en van een aarding is voorzien, en volledig is afgewikkeld.

- Wikkel het snoer volledig af alvorens de stekker op een geaard stopcontact aan te sluiten.
- Gebruik het apparaat alleen voor zijn beoogde gebruik.
- Om het risico van contact met heet water uit de stoomgaten te verminderen, controleer het apparaat vóór elk gebruik door het van uw lichaam weg

te houden en de stoomknop te bedienen.

- Trek nooit aan het snoer om de stekker uit het stopcontact los te koppelen; in plaats daarvan, grijp de stekker en trek eraan om het toestel los te koppelen.
- Vermijd dat het snoer hete oppervlakken kan raken of in contact komt met ruwe of scherpe randen. Laat het apparaat volledig afkoelen alvorens het op te bergen. Wikkel het snoer losjes rond het apparaat bij het opbergen.
- Haal de stekker van het apparaat steeds uit het stopcontact bij het vullen met water of legen, het schoonmaken, het verwijderen of monteren van accessoires en wanneer het niet in gebruik is.
- Voorzichtigheid is geboden bij het gebruik van het apparaat omwille van de uitstoot van stoom.
- Het apparaat niet gebruiken met een beschadigd snoer of als het gevallen of beschadigd is. Om het risico van elektrische schokken te voorkomen, het apparaat niet uit elkaar halen of proberen het te repareren. Breng het naar het dichtstbijzijnde erkende servicecentrum voor onderzoek en reparatie. Een foute hermontage of reparatie kan een risico op brand, elektrische schok of lichamelijk letsel veroorzaken wanneer het apparaat wordt gebruikt.
- Nauw toezicht is vereist voor elk apparaat dat door of in de nabijheid van kinderen wordt gebruikt.
- Laat het apparaat nooit onbeheerd achter terwijl het op het stopcontact is aangesloten of terwijl het nog heet is.

- Brandwonden kunnen optreden door het aanraken van hete metalen of kunststof onderdelen, heet water of stoom. Wees voorzichtig bij het legen van een stoomapparaat. Er kan zich nog heet water in het reservoir bevinden.
- Als een verlengsnoer absoluut noodzakelijk is, moet een snoer met een ampèrervermogen van 16A worden gebruikt. Een snoer bestemd voor een lagere stroomsterkte kan leiden tot een risico op brand of elektrische schok als gevolg van oververhitting. Er moet worden voor gezorgd het snoer derwijze te plaatsen dat het niet kan worden uitgetrokken of er niet kan worden over gestruikeld.
- Ter bescherming tegen het risico van elektrische schokken, het apparaat niet in water of andere vloeistoffen onderdompelen.
- Richt nooit stoom op mensen, dieren of kleding die wordt gedragen.
- Dit apparaat is niet bedoeld om te worden gebruikt door personen (kinderen inbegrepen) met beperkte fysieke, zintuiglijke of mentale vermogens, of door personen die niet over de nodige kennis of ervaring beschikken, tenzij zij van tevoren instructies hebben ontvangen betreffende het gebruik van het apparaat door een persoon die instaat voor hun veiligheid. Er moet toezicht gehouden worden op kinderen zodat zij niet met het apparaat kunnen spelen.
- Dit apparaat mag gebruikt worden door kinderen vanaf 8 jaar, door personen zonder ervaring of ken-

nis en door personen met verminderde fysieke, mentale of zintuigelijke capaciteiten als ze genoeg uitleg en richtlijnen gekregen hebben om het apparaat veilig te kunnen hanteren en de risico's kennen. Kinderen mogen niet met het apparaat spelen. Kinderen mogen het apparaat niet zonder toezicht reinigen of onderhouden.

- Het gebruik van andere dan de door \* geleverde aan te sluiten accessoires wordt afgeraden en kan leiden tot brand, elektrische schokken of lichamelijk letsel.
- Het apparaat moet op een stabiele ondergrond rusten. Bij het plaatsen van het toestel op zijn steun, zorg ervoor dat het oppervlak waarop de steun is geplaatst stabiel is.
- Het apparaat mag niet worden gebruikt als het gevallen is, of zichtbare tekenen van schade of een lek vertoont.
- Controleer het snoer voor gebruik op slijtage of schade. Als het snoer is beschadigd, moet het worden vervangen door een erkend servicecentrum om elk gevaar te voorkomen.

Gebruik geen andere ontkalkingsmiddelen dan deze vermeld in de gebruiksaanwijzingen.

#### Vóór het eerste gebruik

Tijdens de eerste keren dat u het strijkijzer gebruikt, kan het onschadelijke rook of geur, of een kleine hoeveelheid stof uitstoten. Dit verschijnsel heeft geen gevolgen voor het gebruik en verdwijnt zeer snel.

#### Welk soort water moet u gebruiken?

Het apparaat is ontworpen voor gebruik met leidingwater. Het is echter noodzakelijk om het zelfreinigingssysteem van de stoomkamer regelmatig te activeren om de losse kalkdeeltjes te verwijderen.

Indien uw leidingwater veel kalk bevat, mengt u het voor de helft met gedestilleerd water dat in de handel verkrijgbaar is.

Gebruik nooit water met additieven (stijfsel, parfum, aromatische stoffen, waterontharder enz.) of condenswater (bijv. water uit droogmachines, koelkasten, airconditioners of regenwater). Dit water bevat organisch afval of mineralen die zich concentreren onder invloed van de warmte en die spatten of bruine vlekken kunnen veroorzaken of kunnen leiden tot vroegtijdige slijtage van uw apparaat.

## Bewaar deze instructies

Help mee aan de bescherming van het milieu!



- ① Uw apparaat bevat recyclebare of hergebruikbare materialen.
- ➡ Als u het wilt verwijderen, breng het dan naar een inzamelpunt of een erkend service center.

## BESCHRIJVING

1. Stoomtuit
2. Haakje stoomkop
3. Geïntegreerde kleeheranger
4. Draaibare knijpers broek/jurk
5. Haak kleeheranger
6. Roll & press systeem: verticale stoomhouder
7. Roll & press systeem: oprol- en vergrendelingshandvat
8. Roll & press systeem: vergrendelingshaak
9. Bevestigingsbout van de kleeheranger
10. Vergrendelingsclips van de stang
11. Telescopische stang
12. Haak elektrisch snoer
13. Elektrisch snoer
14. Klittenband
15. Bevestigingsbout van de stang
16. Verbindingsstuk van de stoomslang
17. Uitneembaar reservoir
18. Start / stop pedaal
19. Transportwielen
20. Stoffen stoomsnoer
21. Aan / uit controlelampje
22. Geïntegreerde accessoires
  - a. Stofborstel
  - b. Pluizenborstel
  - c. Housse pour textiles délicats

## VOOR HET EERSTE GEBRUIK

### 1 • Installatie van de stomer

#### De telescopische stang monteren

1. Maak de bevestigingsbout van de stang op de basis los en verwijder de bout (fig. 1).
2. Houd de stang zo vast dat de haak voor het elektrisch snoer zich aan de linkerkant bevindt. Controleer of de 2 clips van de stang zijn ontgrendeld (fig. 2).
3. Schuif de stang in de basis, duw tot de gaatjes in de stang en de basis zich op dezelfde hoogte bevinden en plaats de bout. Controleer of de clips van de stang goed zijn ontgrendeld als de gaatjes niet overeenkomen (fig. 3).
4. Schroef de bevestigingsbout van de stang goed vast zodat de stang stevig in de basis zit. (fig. 4).
5. Plaats de bout en schroef de bout goed vast zodat de kleeheranger stevig vast zit. Schuif de stang omhoog tot de maximale lengte is bereikt (fig. 5) en vergrendel de 2 clips (fig. 6). Zorg ervoor dat de 3 stukken van de stang volledig zijn uitgetrokken.

#### De kleeheranger met Roll & Press systeem monteren

1. Maak de bevestigingsbout van de stang aan de onderkant van de kleeheranger los (fig. 7).
2. Houd de kleeheranger zo vast dat het handvat van het Roll & Press systeem zich aan dezelfde

kant als de vergrendelingshaak bevindt.

3. Plaats de kleeërhanger op de bovenkant van de stang. De gaatjes aan de onderkant van de kleeërhanger en in de stang moeten zich op dezelfde hoogte bevinden (fig. 8).
4. Plaats de stoomkop tussen de haakjes van de kleeërhanger.

## 2 • Vullen van het waterreservoir

**BELANGRIJK:** Gebruik nooit water met additieven (zoals stijfjel, geurstoffen, aromatische substanties, wasverzachters, enz.) in uw stomer-strijkeenheid. Deze additieven kunnen de eigenschappen van de stoom wijzigen en afzettingen vormen in het apparaat.

- Zorg ervoor dat het apparaat niet op het lichtnet is aangesloten. Verwijder het waterreservoir van de basis van het apparaat door de bovenkant omhoog te trekken (fig. 10). Schroef het deksel los en vul het reservoir (fig. 11). Het maximumniveau wordt aangegeven met een MAX-aanduiding.
- De stomer-strijkeenheid kan worden gebruikt met LEIDINGWATER. Als uw water kalkhoudend is, beveelt Rowenta aan om de helft van het leidingwater te mengen met een deel gedistilleerd water, hierdoor kunt u de hardheid van het water verminderen. U kunt tevens flessenwater gebruiken of uitsluitend gedistilleerd water in uw waterreservoir vullen.
- Wanneer u de dop weer heeft aangeschroefd, draait u het reservoir om, neemt u het handvat vast en controleert u of er geen water langs de dop lekt.
- Plaats het waterreservoir opnieuw op de basis van het toestel (fig. 12).

## GEBRUIK

**NOTA:** Ontkreek nooit kledingstukken terwijl deze door een persoon worden gedragen. De flexibele slang en het uiteinde van de stoomtuit kunnen tijdens het gebruik zeer warm worden. Dit is volkomen normaal. Ga voorzichtig te werk en vermijd langdurige blootstelling.

## 1 • Ingebruikname

- Wanneer u het apparaat gaat gebruiken, dient u alle materialen van de vloer te verwijderen die op de basis van de stomer-strijkeenheid kunnen blokkeren (altijd op een vlakke en horizontale ondergrond gebruiken). Houd de openingen op het onderste deel van het apparaat altijd vrij. Gebruik het toestel nooit op te dikke maten of te dik tapijt.
- Maak de velcro kleefband los en ontrol het elektrisch snoer volledig.
- Steek de stekker in het stopcontact (fig. 13).
- Zet het toestel aan door op het pedaal aan de voorkant van het toestel te drukken. Het controlelampje van de voeding licht op (fig. 14).
- Het toestel produceert na ongeveer 60 seconden stoom.

## 2 • Het Roll & Press systeem gebruiken

Om het Roll & Press systeem te gebruiken:

- Neem het handvat van het Roll & Press systeem vast en trek de houder omlaag (fig. 15).
- Plaats het handvat in de vergrendelingshaak op de stang en controleer of de stoomhouder goed is vergrendeld (fig. 16).
- Hang het kledingstuk aan de geïntegreerde kleeërhanger of aan een andere kleeërhanger die u aan de haak op de stang van de kleeërhanger kunt hangen (fig. 18 - 19).
- Om broeken glad te strijken raden we u aan de houder met knijpers te gebruiken. Zie afbeelding (fig. 20).

- Neem de stoomkop vast en zorg er altijd voor dat de stoomgaatjes niet in uw richting wijzen.
- De verticale stoomhouder houdt het kledingstuk op zijn plaats tijdens het strijken.
- Begin aan de bovenkant van het kledingstuk en ga dan langzaam naar beneden. Zorg ervoor dat u de flexibele slang altijd verticaal houdt.
- Wees voorzichtig en vermijd elk contact met de stoom.
- Hang de stoomkop altijd verticaal aan het haakje wanneer u het apparaat niet gebruikt.
- Soms maakt de slang een borrelend geluid tijdens het strijken. Dit is normaal en wordt veroorzaakt door de condensatie. Laat de stoomkop even op de houder rusten als de slang begint te borrelen. Zo kan de condensatie weer naar het apparaat vloeien.
- Tijdens het strijken kunnen er druppels water op de telescopische stang verschijnen. Dit is normaal en wordt veroorzaakt door de condensatie. Druk de stoomkop niet te hard tegen de verticale Roll & Press houder om dit verschijnsel te beperken.

### Enkele tips om met uw stomer de beste resultaten te verkrijgen

- We raden u aan het onderhoudsetiket in het kledingstuk te raadplegen en de instructies van de fabrikant te lezen. We raden u eveneens aan op een onzichtbaar deel van het kledingstuk zoals een binnennaad het weefsel en de kleurvastheid te testen.
- Knoop de kraag van het hemd helemaal dicht om te voorkomen dat de kraag tijdens het strijken onder de kleeerhanger glijdt (fig.17).
- Om een hemd te strijken begint u steeds met de mouwen: neem een mouw vast en kruis de mouw over het kledingstuk om de Roll & Press houder te kunnen gebruiken.
- Om de achterkant van het hemd te strijken, tilt u het hemd aan de schouders op en draait u het rond de kleeerhanger (fig.19).
- Om plooiën in een broek of hemd te strijken, drukt u de stoomkop (zonder accessoire) tegen het kledingstuk en de verticale houder.
- Duw de stofborstel voorzichtig op de stof en maak langzame bewegingen.
- Gebruik de stoomtuit niet voor zijde of ribfluweel.
- Bepaalde artikelen kunnen gemakkelijker binnenstebuiten ontkreukt worden.
- Voor zware stoffen is soms een langere stoombehandeling nodig.
- Als het ontkreuken dicht bij de grond plaatsvindt, dient u de slang van tijd tot tijd op te richten om condensatievorming te voorkomen. Een borrelend geluid wijst op een verstopping van de slang.
- Als er geen stoom wordt geproduceerd, als u een borrelend geluid hoort of als er water langs de gaatjes van de stoomtuit lekt, dient u de stoomslang op te tillen om de condensatie binnenin te verwijderen.
- Ga steeds voorzichtig te werk.

## ACCESSOIRES

Voordat u een accessoire gaat gebruiken, dient u de aanbevelingen van de fabrikant door te nemen. We raden u tevens aan om eerst te testen op een onzichtbaar deel van de stof.

### 1 • Stofborstel

De stofborstel opent de inslag van een weefsel om de stoom beter te laten doordringen.

Alvorens een hulpstuk op het toestel te bevestigen, dient u te controleren of het apparaat volledig afgekoeld en uitgeschakeld is.

- Bevestig de stoffenborstel op het stoomspuitstuk door het onderste deel van de borstel uit te lijnen op het onderste deel van het stoomspuitstuk. Oefen lichte druk uit op het bovenste deel van de borstel zodat deze stevig over het stoomspuitstuk klemt, tot u een klikkend geluid hoort.
- Veeg, zonder overmatige kracht uit te oefenen, over het te ontkreuken gedeelte waarbij u rekening houdt met de nerven of de inplanting van de stofvezels.
- Voordat u de stoffenborstel verwijdert, dient u de stekker uit het stopcontact te trekken en te wachten tot het apparaat volledig is afgekoeld. Druk vervolgens op de ontgrendelknop bovenop de borstel en trek tegelijkertijd het accessoire naar voor.

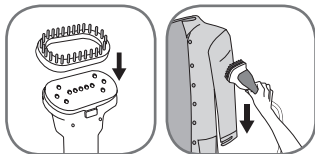

## 2 • Antipluis-borstel

De antipluis-borstel is een afzonderlijk accessoire dat niet op het stoomspuitstuk wordt bevestigd. U kunt het afzonderlijk van de stomer-strijkeenheid gebruiken.

De antipluis-borstel laat u toe om haren, pluïsjes en dierenhaar te verwijderen met een professioneel resultaat.

- Om de antipluis-borstel te gebruiken, borstelt u traag het kledingstuk, waarbij u rekening houdt met de richting van de stof of de nerven.
- Om de antipluis-borstel te reinigen, borstelt u gewoon in de tegenovergestelde richting. Om de borstel te reinigen raden we u aan om gebruik te maken van een oud stuk stof dat u daarna weggooit.
- Wij raden u aan om eerst de pluizenborstel te gebruiken en daarna het kledingstuk te strijken. Zo behaalt u een optimaal resultaat.

## 3 • Hoes voor delicate stoffen.

De hoes voor delicate stoffen mag niet gebruikt worden met de stofborstel. Alvorens een accessoire op de kop te plaatsen, dient u te controleren of het apparaat volledig is afgekoeld en uitgeschakeld.

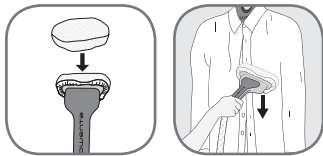

De hoes voor delicate stoffen verzekert een gelijke verdeling van de stoom, filtert de onzuiverheden in het water en beschermt het kledingstuk tegen waterdruppeltjes.

- Maak de hoes op de stoomkop vast. De stoomkop moet volledig bedekt zijn.
  - Druk de stoomkop met de hoes voorzichtig op het oppervlak dat u wilt strijken.
- Verwijder de hoes wanneer het apparaat is uitgeschakeld en volledig afgekoeld.

## NA GEBRUIK

- Nadat u de stomer-strijkeenheid heeft gebruikt, schakelt u het toestel uit door opnieuw op het pedaal te drukken. Het controlelampje van de voeding gaat uit, u kunt nu de stekker uittrekken.

- Hang de stoomtuit verticaal aan de haak wanneer u het toestel niet gebruikt.
- Verwijder het Roll & Press handvat uit het vergrendelingsvak op de stang (fig. 21). Houd uw hand op het handvat wanneer de houder omhoog gaat.

**OPGELET:** laat het handvat nooit los tot de houder volledig is opgerold. Als u het apparaat heeft uitgeschakeld raden we u aan enkelen minuten te wachten alvorens de Roll & Press op te rollen. Deze moet immers droog zijn.

- Alvorens de stomer op te bergen, dient u het waterreservoir steeds te legen en uit te spoelen om eventuele kalkaanslag te voorkomen (fig. 22)
- Rol het elektrisch snoer op zonder het te strak aan te halen, sluit de velcro kleefband er rond en hang het aan de haak op de stang. (fig. 23 - fig. 24)
- Gebruik nooit het handvat van het reservoir om de stomer te verplaatsen. Het toestel werd voorzien van handige wielletjes zodat u het gemakkelijk kunt verplaatsen.

**NOTA:** Zorg ervoor dat u nooit het stoomspuitstuk aanraakt voor het volledig is afgekoeld.

## 1 • Transport

- Om het transport te vergemakkelijken werd het toestel voorzien van twee wielletjes. Kantel het toestel naar achteren, houd de stang vast en trek om het toestel te verplaatsen.
- U kunt het toestel ook verplaatsen door het op te tillen. Neem het toestel steeds bij de stang vast.

Neem het apparaat nooit bij de Roll & Press houder, het pedaal, het handvat van het reservoir of de geïntegreerde kleepluik vast om het te verplaatsen. Rol de Roll & Press altijd volledig op alvorens het apparaat te verplaatsen. Controleer of de stang stevig in de basis zit alvorens het apparaat te verplaatsen (zie montageinstructies).

## 2 • Reiniging

- Reinig het apparaat met een natte doek.
- Maak de Roll & Press houder met een zachte doek of een niet-schurende spons schoon. Gebruik nooit reinigingsmiddelen zoals zeep of wasmiddel.
- Was de hoes voor delicate stoffen altijd met de hand en wacht tot de hoes volledig droog is alvorens het accessoire opnieuw te gebruiken.
- Om ervoor te zorgen dat uw stomer-strijkeenheden optimaal blijft presteren, dient u het apparaat regelmatig te ontkalken. De frequentie van het ontkalken is afhankelijk van de waterkwaliteit en de gebruiksfrequentie van het apparaat. Het is aangeraden om het apparaat minstens eenmaal per jaar te ontkalken of elke 50 gebruiksuren. We raden u aan het toestel te ontkalken wanneer u een verlaging van de verdampingscapaciteit opmerkt.
- Om uw apparaat te ontkalken, gaat u best als volgt tewerk:
  1. Controleer of het apparaat volledig is afgekoeld. Verwijder de stekker uit het stopcontact en verwijder de stoomslang van de basis. Laat de twee uitschuifbare stangen zakken. Verwijder de stang uit de basis door de bevestigingsschroef los te draaien.
  2. Vul het waterreservoir met schoon water en installeer het opnieuw op de basis. De interne stoomketel die wordt zo gevuld met een bepaalde hoeveelheid water.
  3. Verwijder het reservoir van de basis en giet het water van de stoomketel in een wasbak via het geopende verbindingstuk van de slang. De kalkafzetting en andere afzettingen worden zo verwijderd.
  4. Herhaal de stappen 2 en 3 herhaaldelijk tot alle kalk is verwijderd.

**LET OP:** Vul de stoomketel nooit via de gaatjes van de stoomtuit!  
Dompel de stoomtuit nooit onder in water!

## REPARATIE

Problemen	Mogelijke oorzaken	Oplossingen
Er komt geen stoom vrij.	Het apparaat krijgt geen stroom.	Controleer of uw apparaat correct op het lichtnet is aangesloten en druk de Aan/Uit knop in (aan de voorkant van het apparaat). Het indicatorlampje van de voeding moet gaan branden.
	De slang is geblokkeerd.	Controleer of de slang niet geplooid of verwrongen is. Het toestel produceert na ongeveer 60 seconden stoom.
	Er zit geen water meer in het reservoir.	Schakel het apparaat uit en vul het waterreservoir bij.
Het stroomdebiet is zwak.	Het toestel zit vol kalkaanslag.	Zie ontkalkingsprocedure (paragraaf Reiniging).
	De slang is geblokkeerd.	Controleer of de slang niet geplooid of verwrongen is.
	Er zit geen water meer in het reservoir.	Schakel het apparaat uit en vul het waterreservoir bij.
	Er komt nog steeds geen stoom uit het toestel.	Het toestel produceert na ongeveer 60 seconden nog steeds geen stoom.
Er lekt water langs de gaatjes van de stoomtuit.	Er heeft zich condensaat opgehoopt in de slang.	Gebruik de stomer-strijkeenheid nooit in horizontale positie. Houd de slang strak in verticale positie en wacht tot het water terug naar de stomerstrijkeenheid stroomt.
Het duurt lang voor het toestel opwarmt en/of het toestel stoot witte deeltjes uit.	Het toestel zit vol kalkaanslag.	Zie ontkalkingsprocedure (paragraaf Reiniging).
Het Roll & Press systeem staat scheef	De houder is niet correct opgerold	Ontrol de houder opnieuw en houd uw hand op de houder tot deze volledig is opgerold
Het Roll & Press systeem is tijdens het gebruik opgerold.	De houder is niet goed vergrendeld in de haak.	Controleer of het Roll & Press handvat goed aan de binnenkant van de haak geplaatst is. Het handvat mag niet horizontaal of verticaal bewegen.
De slang maakt een borrelend geluid.	U stoomt in een positie dichtbij de vloer en er vormt zich condens in de slang.	Houd de slang regelmatig recht tijdens het stomen en vouw de slang volledig uit om de condensvorming tegen te gaan.
Het reservoir loopt over.	U stoomt in een positie dichtbij de vloer en er vormt zich condens in de slang.	Houd de slang regelmatig recht tijdens het stomen en vouw de slang volledig uit om de condensvorming tegen te gaan.

Si vous ne parvenez pas à établir la cause du problème, adressez-vous à un centre de service agréé ROWENTA [www.rowenta.com](http://www.rowenta.com)

## IT

### Istruzioni di sicurezza importanti

Quando si utilizza l'apparecchio, è necessario rispettare sempre le precauzioni di base, ivi comprese quelle seguenti:

- Leggere interamente le istruzioni prima di utilizzare il prodotto.
- Questo prodotto è stato progettato esclusivamente per l'uso domestico, in interni. In caso di uso commerciale, non appropriato o non conforme alle istruzioni, il fabbricante declina ogni responsabilità e la garanzia non verrà applicata.
- Collegare sempre l'apparecchio:
  - ad una presa elettrica di tensione compresa tra 220 V e 240 V.
  - ad una presa elettrica provvista di messa a terra.

Il collegamento ad una tensione diversa può danneggiare in modo irreparabile l'apparecchio ed invalida la garanzia.

Se si utilizza una prolunga, assicurarsi che sia dell'ampereggio corretto (16A), sia provvista di messa a terra e sia interamente svolta.

- Prima di collegare la spina ad una presa con messa a terra, svolgere interamente il cavo di alimentazione.
- Utilizzare l'apparecchio esclusivamente allo scopo per il quale è stato progettato.
- Per ridurre il rischio di contatto con acqua bollente proveniente dagli sfiati del vapore, controllare l'apparecchio prima di ogni utilizzo tenendolo a distanza

dal corpo e attivando il pulsante del vapore.

- Non scollegare mai la spina dalla presa tirando il cavo di alimentazione; per scollegare l'apparecchio, afferrare direttamente la spina per estrarla dalla presa.
- Fare attenzione ad impedire che il cavo tocchi superfici calde o venga a contatto con oggetti dai bordi affilati o taglienti. Prima di riporre l'apparecchio, attenderne il completo raffreddamento. Prima di conservare l'apparecchio, avvolgerci intorno il cavo, senza serrare eccessivamente.
- Staccare sempre la spina dell'apparecchio dalla presa di corrente durante il rifornimento di acqua, l'eliminazione dell'acqua prima della pulizia, la rimozione o il rimontaggio di accessori, o quando l'apparecchio non viene utilizzato.
- A causa dell'emissione di vapore, l'utilizzo dell'apparecchio richiede attenzione.
- Non utilizzare un apparecchio il cui cavo di alimentazione sia danneggiato o un apparecchio che sia caduto o sia stato danneggiato. Per evitare il rischio di scosse elettriche, non smontare l'apparecchio, né tentare di ripararlo. Portarlo al più vicino centro assistenza autorizzato per farlo esaminare e riparare. Se l'apparecchio viene rimontato o riparato in maniera non corretta, vi è il rischio d'incendio, di scosse elettriche o di lesioni fisiche alla persona che lo utilizza.
- È necessaria una stretta sorveglianza in caso di uso

dell'apparecchio da parte di bambini o in presenza di bambini.

- Non lasciare l'apparecchio incustodito mentre è collegato alla presa o è ancora caldo.
- Il contatto con le parti calde, in metallo o in plastica, oppure con vapore ed acqua calda può provocare ustioni. Fare molta attenzione quando si svuota un apparecchio a vapore. Può esservi acqua bollente nel serbatoio.
- Se è assolutamente necessario ricorrere ad una prolunga, utilizzare un cavo con amperaggio nominale pari a 16A. L'uso di un cavo di amperaggio inferiore comporterebbe il rischio d'incendio o di scosse elettriche in seguito a surriscaldamento. Occorre disporre il cavo di alimentazione in modo che non possa essere tirato o calpestato.
- Per evitare il rischio di scosse elettriche, non immergere l'apparecchio in acqua o altri liquidi.
- Non dirigere il vapore su persone o animali, né su indumenti indossati da una persona.
- Quest'apparecchio non è destinato all'uso da parte di persone (bambini inclusi) con ridotte capacità fisiche, sensoriali o mentali o che siano prive dell'esperienza e delle conoscenze necessarie, fatto salvo il caso in cui una persona responsabile provveda alla loro sorveglianza o le abbia precedentemente istruite sulle modalità d'uso dell'apparecchio. Sorvegliare i bambini per evitare che giochino con l'apparecchio.

- Si raccomanda di non utilizzare dispositivi accessori non specificamente forniti, in quanto comportano il rischio d'incendio, scosse elettriche e lesioni personali.
  - Il dispositivo deve poggiare su una superficie stabile. Quando si poggia l'apparecchio sulla sua base, assicurarsi che la superficie di appoggio della base stessa sia stabile.
  - Questo apparecchio può essere utilizzato da bambini di età superiore a 8 anni e da persone prive di esperienza o di conoscenza le cui capacità fisiche, sensoriali o mentali sono ridotte, purché istruite sull'utilizzo dell'apparecchio e informate sui rischi legati a un utilizzo scorretto. I bambini non devono giocare con l'apparecchio. La pulizia e la manutenzione non devono essere effettuate da bambini senza la supervisione di un adulto.
  - Se l'apparecchio è caduto per terra, è visibilmente danneggiato o presenta perdite, non utilizzarlo.
  - Prima dell'uso, assicurarsi che il cavo di alimentazione non presenti segni di usura o di danni. Se il cavo di alimentazione è danneggiato, occorre farlo sostituire presso un centro assistenza autorizzato onde evitare qualsiasi rischio.
- Non utilizzare prodotti anticalcare diversi da quello raccomandato nelle istruzioni per l'uso.

### Al primo utilizzo

In occasione dei primi utilizzi, è possibile notare una fuoriuscita di fumo, un odore non nocivo e un leggero scarico di residui. Il fenomeno non ha conseguenze sull'utilizzo, scomparirà rapidamente.

## Che tipo di acqua utilizzare?

L'apparecchio è stato progettato per funzionare con l'acqua del rubinetto. È tuttavia necessario procedere regolarmente all'autopulizia della camera di vaporizzazione per rimuovere i depositi di calcare.

In caso di acqua molto calcarea, miscelare 50% di acqua del rubinetto e 50% di acqua demineralizzata disponibile in commercio. Non utilizzare mai acqua contenente additivi (amido, profumo, sostanze aromatiche, ammorbidente, ecc.), né acqua di condensa (ad esempio l'acqua degli essiccatori, l'acqua dei frigoriferi, l'acqua dei climatizzatori, l'acqua piovana). Esse contengono rifiuti organici o minerali che si concentrano con l'effetto del calore e provocano fuoriuscite, sbavature marroni o invecchiamento precoce dell'apparecchio.

## CONSERVARE QUESTE ISTRUZIONI

Partecipiamo alla protezione dell'ambiente!



① Questo apparecchio è costituito da materiali recuperabili o riciclabili.

➔ Al momento dello smaltimento, lasciarlo presso un punto di raccolta o presso un centro di assistenza autorizzato.

## DESCRIPTION

- |   |  |
|---|--|
| 1. Pistola a vapore   | 12. Braccio per il cavo elettrico            |
| 2. Alloggiamento della pistola a vapore                         | 13. Cavo elettrico                           |
| 3. Gruccia integrata  | 14. Nastro in velcro                         |
| 4. Pinze rotanti per pantaloni/abiti                            | 15. Vite di fissaggio dell'asta              |
| 5. Gancio della gruccia   | 16. Raccordo del tubo del vapore             |
| 6. Roll & press system: supporto verticale di stiratura         | 17. Serbatoio estraibile                     |
| 7. Roll & press system: impugnatura di avvolgimento e fissaggio | 18. Pedale di avvio/arresto                  |
| 8. Roll & press system: gancio di fissaggio                     | 19. Rotelle di trasporto                     |
| 9. Vite di fissaggio della gruccia                              | 20. Cavo del vapore di corda                 |
| 10. Ganci di fissaggio dell'asta                                | 21. Spia luminosa di avvio/arresto           |
| 11. Asta telescopica  | 22. Accessori integrati                      |
|   | a. Spazzola per stoffa                       |
|   | b. Spazzola anti-pelucchi                    |
|   | c. Copertura protettiva per tessuti delicati |

## PRIMA DELL'USO

### 1 • Montaggio della stiratrice a vapore

#### Assemblaggio dell'asta telescopica

1. Svitare ed estrarre la vite di fissaggio dell'asta, situata alla base (fig. 1).
2. Reggere l'asta in modo che il braccio del cavo elettrico sia sulla sinistra. Verificare che i due ganci dell'asta non siano innescati (fig. 2).
3. Inserire l'asta nella base, spingendo verso il basso, fino a quando i suoi fori e quelli della base si trovano allo stesso livello consentendo l'inserimento della vite. Se i fori non combaciano, verificare che i ganci dell'asta siano sbloccati completamente (fig. 3).
4. Riavvitare la vite di fissaggio dell'asta fino in fondo, per far sì che quest'ultima sia fissata saldamente alla base (fig. 4).
5. Distendere l'asta fino alla sua altezza massima facendola scivolare verso l'alto (fig. 5). Successivamente bloccare con i due ganci appositi (fig. 6). Assicurarsi che i 3 segmenti del manico siano completamente estesi.

## Assemblaggio della gruccia con il Roll & Press system

1. Svitare la vite di fissaggio dell'asta situata sulla base della gruccia (fig.7).
2. Tenere l'asta in modo che l'impugnatura del Roll & Press system si trovi sullo stesso lato del gancio di fissaggio.
3. Inserire la gruccia sull'estremità superiore dell'asta. I fori situati sulla parte inferiore della gruccia e i fori dell'asta devono arrivare a livello (fig. 8).
4. Rimontare la vite e riavvitare completamente per far sì che la gruccia sia fissata in tutta sicurezza (fig. 9).
5. Montare la pistola a vapore fra i ganci della gruccia.

## 2 • Riempimento del serbatoio dell'acqua

**IMPORTANTE:** Non utilizzare acqua contenente additivi (ad esempio amido, profumi, sostanze aromatiche, ammorbidenti, ecc.) nella stiratrice. Gli additivi possono alterare le proprietà del vapore e creare depositi.

- Controllare che l'apparecchio sia scollegato. Estrarre il serbatoio dell'acqua dalla base dell'apparecchio tirando verso l'alto (fig. 10). Svitare il coperchio e riempire il serbatoio (fig. 11). La capacità massima è segnalata dall'indicazione «max».
- La stiratrice può essere utilizzata con ACQUA DI RUBINETTO. Se l'acqua è calcarea, Rowenta consiglia di utilizzare una miscela composta per metà da acqua di rubinetto e per l'altra metà da acqua distillata. In tal modo è possibile ridurre la durezza dell'acqua. È possibile anche utilizzare acqua minerale in bottiglia o solo acqua distillata.
- Dopo aver riavvitato il tappo, girare il serbatoio per impugnarlo dalla maniglia e assicurarsi che dal tappo non fuoriesca acqua.
- Rimettere il serbatoio sulla base dell'apparecchio (fig. 12).

## UTILIZZO

**ATTENZIONE:** non stirare mai un abito direttamente indosso a una persona. Il tubo flessibile e l'estremità della testa vapore possono raggiungere temperature molto elevate durante l'uso. Operare con prudenza ed evitare ogni contatto prolungato.

### 1 • Avvio

- Durante l'utilizzo dell'apparecchio, assicurarsi che il pavimento sia sgombro da qualsiasi oggetto in grado di intralciare la base della stiratrice (utilizzo su una superficie piana e orizzontale). Mantenere sempre libere le bocche sulla parte inferiore dell'apparecchio. Non utilizzare l'apparecchio su moquette o tappeti molto spessi.
- Staccare la fascia di velcro e svolgere completamente il cavo elettrico.
- Collegare l'apparecchio alla prese elettrica (fig.13).
- Accendere l'apparecchio premendo il pedale che si trova nella parte anteriore dell'apparecchio. L'indicatore di alimentazione si accenderà (fig.14).
- L'apparecchio inizierà a produrre vapore dopo circa 60 secondi.

### 2 • Utilizzo del Roll & Press system

Per usare il Roll & Press system:

- Afferrare l'impugnatura del Roll & Press system e srotolare il supporto verso il basso (fig. 15).
- Inserire l'impugnatura nel gancio di fissaggio dell'asta e verificare che il supporto di stiratura sia fissato saldamente (fig. 16).

- Appendere il capo sulla gruccia integrata o su un'altra gruccia che idonea ad essere appesa all'apposito alloggiamento che si trova sulla barra della gruccia (fig. 18 - 19).
- Per la stiratura dei pantaloni, si consiglia di utilizzare comunque il supporto dotato di pinze, come illustrato nel disegno (fig. 20).
- Impugnare la pistola a vapore assicurandosi di dirigere le bocche di erogazione del vapore lontano da sé.
- Il supporto verticale di stiratura fornisce un valido aiuto per mantenere il capo nella posizione corretta durante l'operazione di stiratura.
- Iniziare dalla parte superiore dell'abito, scendendo lentamente verso il basso. Tenere sempre il tubo flessibile in posizione verticale.
- Operare con prudenza, per evitare qualsiasi contatto con il vapore.
- Quando l'apparecchio non è in uso, appendere sempre la pistola a vapore in posizione verticale all'apposito gancio.
- Durante l'utilizzo, è possibile sentire un gorgoglio nel tubo. Si tratta di un normale fenomeno di condensa. Se ciò dovesse accadere, riporre la pistola sul suo supporto per qualche secondo per fare in modo di incanalare nuovamente la condensa all'interno dell'apparecchio.
- Durante l'uso, sull'asta telescopica potrebbero comparire alcune gocce d'acqua. Si tratta di un normale fenomeno di condensa. Per limitare comunque il fenomeno, evitare di appoggiare la pistola a vapore sul supporto verticale Roll & Press con troppa decisione.

### Suggerimenti per ottenere i migliori risultati con la stiratrice a vapore

- Si consiglia di controllare l'etichetta di cura dell'indumento per verificare le indicazioni fornite dal produttore. È inoltre consigliabile fare una prova sull'indumento per controllare la tenuta del colore su una parte non visibile del capo, come una cucitura interna.
- Abbottonare i colli di camicia per evitare che i capi scivolino dalla gruccia durante la stiratura (fig. 17).
- Durante la stiratura di camicie, cominciare dalle maniche: prendere una manica e incrociarla in trasversale sul capo per poter utilizzare il supporto Roll & Press. (fig. 17).
- Per stirare la parte posteriore della camicia, sollevarla per le spalle e farla girare sulla gruccia (fig. 19).
- Per ottenere pieghe su pantaloni e camicie, appoggiare la pistola a vapore (senza nessun accessorio) contro l'abito e il supporto verticale.
- Appoggiare la spazzola da stoffa sul tessuto con delicatezza, operando con gesti lenti.
- Evitare qualunque contatto della testa vapore con la seta o il velluto.
- Con alcuni articoli la stiratura risulta più agevole sul rovescio del capo.
- I tessuti più pesanti possono richiedere una vaporizzazione più prolungata.
- Se si sta vaporizzando in una posizione bassa, vicino al pavimento, sollevare frequentemente il tubo per impedire la formazione di condensa. Un gorgoglio può indicare che il tubo flessibile è stato pizzicato.
- Se non esce vapore e si sentono dei gorgoglii oppure l'acqua gocciola dai fori della testa vapore, sollevare il tubo per eliminare la condensa all'interno.
- Adoperare sempre la massima prudenza.

## ACCESSORI

Prima di utilizzare un accessorio, leggere i suggerimenti del produttore.

Si consiglia inoltre di condurre una prova su una parte non visibile del tessuto.

## 1 • Spazzola per tessuti

La spazzola per tessuti apre la trama del tessuto per agevolare la penetrazione del vapore.

**Prima di attaccare un accessorio all'apparecchio, controllare che l'apparecchio sia scollegato e perfettamente freddo.**

- Fissare la spazzola per tessuti sulla pistola vapore allineando la parte inferiore della spazzola alla parte inferiore della pistola vapore. Spingere delicatamente sulla parte superiore della spazzola per fissarla alla pistola vapore, fino a udire lo scatto di avvenuto fissaggio.
- Spazzolare la zona da stirare senza forzare e rispettando la grana o il senso delle fibre del tessuto.
- Prima di togliere la spazzola per tessuti, scollegare l'apparecchio e attendere che si raffreddi completamente. Premere sul pulsante superiore di sgancio della spazzola spostando l'accessorio completamente in avanti.

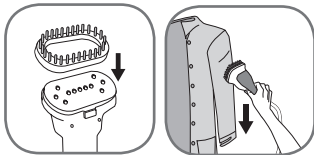

## 2 • Spazzola antilanugine

**La spazzola antilanugine è un accessorio separato che non si fissa alla pistola vapore. È possibile utilizzarla indipendentemente dalla stiratrice.**

La spazzola antilanugine consente di eliminare capelli, lanugine e peli d'animale con una finitura professionale.

- Per utilizzare la spazzola antilanugine, spazzolare lentamente l'abito rispettando il senso o la grana del tessuto.
- Per pulire la spazzola antilanugine, spazzolare in senso inverso. Allo scopo si consiglia di utilizzare un vecchio tessuto che sia possibile gettare.

## 3 • Copertura protettiva per tessuti delicati

**La copertura protettiva per tessuti delicati non può essere utilizzata se la spazzola da stoffa è collegata alla pistola a vapore. Prima di collegare qualsiasi accessorio sulla pistola, verificare che quest'ultima sia perfettamente raffreddata e che l'apparecchio sia scollegato.**

La copertura protettiva per tessuti delicati assicura una distribuzione omogenea del vapore, filtra le impurità dell'acqua e protegge i capi dalle gocce d'acqua.

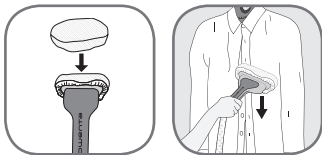

- Fissare la copertura protettiva sulla pistola a vapore: quest'ultima dovrà essere fasciata dalla copertura per intero.
- Premere delicatamente la pistola a vapore dotata di copertura protettiva sulla superficie da stirare.
- Rimuovere la copertura protettiva quando l'apparecchio è scollegato e completamente raffreddato.

## DOPO L'UTILIZZO

- Dopo aver utilizzato la stiratrice spegnere l'apparecchio premendo di nuovo il pedale. L'indicatore di alimentazione si spegne e l'apparecchio si può scollegare dalla presa.

- Agganciare la testa vapore in posizione verticale sul supporto quando l'apparecchio non è in uso.
- Sbloccare l'impugnatura Roll & Press dal suo apposito alloggiamento sull'asta (fig. 21). Mantenere la mano sull'impugnatura mentre il supporto risale verso l'alto.

**ATTENZIONE:** non lasciare mai l'impugnatura fino a quando il supporto non si è completamente riavvolto. Quando l'apparecchio è spento, si consiglia di attendere alcuni minuti prima di riavvolgere il sistema Roll & Press, per consentirne la totale asciugatura.

- Prima di riporre la stiratrice, svuotare sempre il serbatoio dell'acqua e risciacquarlo per eliminare gli eventuali residui di calcare (fig.22).
- Riavvolgere il cavo elettrico senza stringere troppo e fermarlo con la fascia di velcro, quindi appenderlo sulla staffa del bastone (fig.23 - fig. 24).
- Per trasportare l'apparecchio non utilizzare la maniglia del serbatoio. L'apparecchio è dotato di pratiche ruote che ne facilitano lo spostamento.

**ATTENZIONE:** non toccare mai la pistola vapore prima che si sia completamente raffreddata.

## 1 • Trasporto

- L'apparecchio è dotato di due ruote che ne facilitano il trasporto.  
Ribaltare l'apparecchio all'indietro tenendolo per il bastone e tirarlo per farlo muovere.
- È possibile trasportare l'apparecchio anche sollevandolo, sempre tenendolo per il bastone.

**Non impugnare il dispositivo dal supporto Roll & Press, dal pedale, dall'impugnatura del serbatoio o dalla gruccia integrata per trasportarlo. Riavvolgere sempre il Roll & Press prima di trasportare il dispositivo. Assicurarsi che l'asta sia adeguatamente fissata alla base del prodotto prima del suo trasporto (fare riferimento alle istruzioni di montaggio).**

## 2 • Pulizia

- Per pulire l'apparecchio, utilizzare un panno umido.
- Lavare il supporto Roll & Press con un panno morbido o una spugna non abrasiva. Non utilizzare mai prodotti di pulizia quali saponi o detersivi.
- Lavare sempre a mano la copertura protettiva per tessuti delicati attendendone la completa asciugatura prima dell'utilizzo successivo.
- Per consentire alla stiratrice a vapore di preservare il massimo livello di efficienza, è necessario disincrostarla regolarmente. La frequenza di disincrostazione dipenderà dalla qualità dell'acqua e dalla frequenza di utilizzo dell'apparecchio. Si consiglia di effettuare la disincrostazione dell'apparecchio almeno una volta l'anno oppure ogni 50 ore di utilizzo. Si consiglia tuttavia di eliminare le incrostazioni di calcare quando la potenza del vapore diminuisce.
- Per disincrostarlo l'apparecchio, procedere come segue:
  1. Assicurarsi che l'apparecchio si sia completamente raffreddato. Scollegare la stiratrice e staccare il tubo vapore dalla base. Abbassare i due pali telescopici.  
Togliere l'asta dalla base allentando la vite di fissaggio.
  2. Riempire il serbatoio con acqua pulita e fissarlo nuovamente alla base. La caldaia interna si riempie quindi di una certa quantità d'acqua.
  3. Togliere il serbatoio della base e vuotare l'acqua della caldaia in un lavello utilizzando la bocca d'attacco del tubo rimasta aperta. In tal modo le incrostazioni e gli altri residui vengono eliminati.
  4. Ripetere più volte i passaggi 2 e 3 fino all'eliminazione totale del tartaro.

**ATTENZIONE:** non riempire mai la caldaia dai fori della testa vapore! Non immergere mai la testa vapore nell'acqua!

## RISOLUZIONE DEI PROBLEMI

Problema	Possibile causa	Soluzione
Il vapore è assente.	L'apparecchio non è in tensione.	Assicurarsi che l'apparecchio sia collegato correttamente e premere sul pedale avvio/arresto (sulla parte anteriore dell'apparecchio). La spia di alimentazione si dovrebbe accendere.
	Il tubo è ostruito.	Assicurarsi che il tubo non sia piegato o attorcigliato. L'apparecchio inizierà a produrre vapore dopo circa 60 secondi.
	Il serbatoio è rimasto senz'acqua.	Spegnere l'apparecchio e riempire il serbatoio d'acqua.
La portata di vapore è debole.	L'apparecchio è incrostato.	Si veda la procedura per l'eliminazione delle incrostazioni (paragrafo Pulizia).
	Il tubo è ostruito.	Assicurarsi che il tubo non sia piegato o attorcigliato.
	Il serbatoio è rimasto senz'acqua.	Spegnere l'apparecchio e riempire il serbatoio d'acqua.
	Il vapore non risulta ancora disponibile.	L'apparecchio inizia a produrre vapore 60 secondi circa dopo l'accensione.
Dai fori della testa vapore fuoriesce acqua.	Nel tubo è presente della condensa.	Non utilizzare mai la stiratrice in posizione orizzontale. Tenere il tubo dritto in verticale e attendere che l'acqua rifluisca nella stiratrice.
L'apparecchio impiega molto tempo per riscaldarsi e/o fuoriescono particelle bianche.	L'apparecchio è incrostato.	Si veda la procedura per l'eliminazione delle incrostazioni (paragrafo Pulizia).
Il Roll & Press system non è dritto.	Il supporto non è stato riavvolto correttamente.	Srotolare nuovamente il supporto e accompagnarlo con la mano fino al completo riavvolgimento.
Il Roll & Press system si è riavvolto durante l'utilizzo.	Il supporto non è ben fissato al gancio apposito.	Verificare che l'impugnatura del Roll & Press sia ben inserita nel gancio. Non deve muoversi né orizzontalmente né verticalmente.
Il tubo emette un gorgoglio.	Si forma condensa all'interno del tubo poiché la stiratura viene fatta in basso, vicino al suolo.	Raddrizzare spesso il tubo durante la stiratura, stendendo l'asta alla sua altezza massima per impedire la formazione di condensa.
Esce acqua dal serbatoio.	Si forma condensa all'interno del tubo poiché la stiratura viene fatta in basso, vicino al suolo.	Raddrizzare spesso il tubo durante la stiratura, stendendo l'asta alla sua altezza massima per impedire la formazione di condensa.

Se non è possibile individuare la causa del problema, rivolgersi a un centro di assistenza autorizzato ROWENTA [www.rowenta.com](http://www.rowenta.com)

**Instrucciones importantes de seguridad**

Al utilizar su electrodoméstico, siempre hay que adoptar una serie de precauciones básicas, incluidas las siguientes:

- Lea todas las instrucciones antes de usar este producto.
- Este aparato se ha diseñado para uso doméstico exclusivamente. Si se realiza un uso comercial, un uso inapropiado o un uso contrario a las instrucciones, el fabricante declinará cualquier responsabilidad y la garantía no será válida.
- Enchufe siempre su producto:
  - a una instalación eléctrica cuya tensión se encuentre entre 220 y 240 V.
  - a una toma eléctrica de tierra.

La conexión a un voltaje equivocado puede provocar daños irreversibles y anulará la garantía

Si utiliza un alargador, asegúrese de que el enchufe es de tipo bipolar 16A con toma de tierra, y de que está totalmente extendido.

- Desenrolle completamente el cable antes de conectarlo a una toma de tierra.
- Utilice el electrodoméstico solo con los fines previstos.
- Para reducir el riesgo de contacto con agua caliente que puede salir de las válvulas de vapor, compruebe el electrodoméstico antes de cada uso alejándolo del cuerpo y accionando el botón del vapor.

- No desconecte el aparato de la toma de corriente tirando del cable; en lugar de eso, agarre el enchufe y tire para desconectar el aparato del enchufe.
- No permita que el cable toque superficies calientes o entre en contacto con bordes cortantes o rugosos. Deje que el aparato se enfríe completamente antes de guardarlo. Enrolle el cable alrededor del aparato sin apretar cuando lo guarde.
- Desconecte siempre el aparato del suministro eléctrico cuando lo llene o vacíe, cuando lo limpie, cuando quite o ponga accesorios, o cuando no esté utilizándolo.
- Tenga cuidado cuando use el aparato debido a la emisión de vapor.
- No utilice el aparato si presenta un cable dañado, o si se ha caído o presenta daños. Para evitar el riesgo de descarga eléctrica, no desmonte o intente reparar el aparato. Llévelo al centro de servicio autorizado de más cercano para que lo examinen y lo reparen. Un desmontaje o reparación incorrecto puede causar riesgo de incendio, descarga eléctrica, o daños en personas cuando el dispositivo está en uso.
- Se requiere supervisar atentamente cualquier aparato utilizado por o cerca de niños.
- No deje el aparato sin vigilancia mientras esté conectado o esté todavía caliente.
- Al tocar el metal caliente, las piezas de plástico o el vapor, pueden producirse quemaduras. Tenga cuidado cuando vacíe un aparato de vapor. Puede

haber agua caliente en el depósito.

- Si la utilización de un alargador es totalmente necesaria, se deberá usar un cable con un amperaje de 16A. Un cable con menos amperaje puede causar riesgo de incendio o choque eléctrico debido al recalentamiento. Se debe tener cuidado al desenrollar el cable para que nadie se tropiece con él ni lo desenchufe.
- Para protegerse contra el riesgo de choque eléctrico, no sumerja el aparato en agua u otros líquidos.
- No dirija el vapor hacia personas, animales o ropa puesta.
- Este aparato no se ha diseñado para que lo utilicen personas (incluidos los niños) cuyas capacidades físicas, sensoriales o mentales estén reducidas, ni por personas sin la experiencia ni el conocimiento necesarios salvo si han recibido supervisión o instrucciones previas respecto al uso del producto por parte de una persona responsable de su seguridad. Se recomienda vigilar a los niños para asegurarse de que no juegan con el aparato.
- No se recomienda el uso de accesorios diferentes a los proporcionados. pueden ocasionar incendios, descargas eléctricas o daños personales.
- El aparato debe ser colocado sobre una superficie estable. Cuando coloque el aparato en su base, asegúrese de que la superficie en la que está colocada la base sea estable.
- Este aparato no ha sido diseñado para ser utilizado

por personas (incluidos los niños) cuyas capacidades físicas, sensoriales o mentales sean reducidas, o por personas con falta de experiencia o de conocimientos, salvo si estas están supervisadas por una persona responsable de su seguridad o han recibido instrucciones relativas al uso del aparato. Los niños no han de jugar con el aparato. La limpieza y el mantenimiento de usuario no los han de llevar a cabo niños sin supervisión.

- No se debe usar el aparato si se ha caído, si presenta daños aparentes, o si tiene fugas.
- Revise el cable de alimentación en busca de signos de desgaste o daño antes del uso. Si el cable de alimentación está dañado, deberá ser sustituido en un centro de servicio autorizado para evitar cualquier peligro. No utilice otros productos antical diferentes a los citados en las instrucciones de uso.

### Antes del primer uso

Durante los primeros usos, puede desprender humo, un olor inocuo y algunas partículas.

#### ¿Qué agua se debe utilizar?

El aparato está diseñado para funcionar con el agua del grifo. Sin embargo es necesario auto-limpiar regularmente la cámara de vaporización, para eliminar la cal acumulada.

Si su agua tiene mucha cal, mezcle 50% de agua del grifo y 50% de agua desmineralizada comercializada.

Nunca utilice agua con aditivos (almidón, perfume, sustancias aromáticas, suavizante, etc.) ni agua de condensación (por ejemplo el agua de las secadoras de ropa, agua de refrigeradores, agua de climatizadores, agua de lluvia).

Contienen residuos orgánicos o minerales que se concentran por efecto del calor y provocan proyecciones, color marrón o envejecimiento de su aparato.

## CONSERVE ESTAS INSTRUCCIONES



La protección del medio ambiente es lo primero!

① Su aparato contiene materiales valorizables o reciclables.

➡ Para deshacerse de él, llévelo a un punto de recolección específico.

## DESCRIPCIÓN

1. Cabezal de vapor
2. Gancho del cabezal de vapor
3. Perchero incorporada
4. Pinzas giratorias para pantalones/ vestidos
5. Perchero
6. Sistema Roll & Press: pantalla vertical de planchado
7. Sistema Roll & Press: asa de enrollado y bloqueo
8. Sistema Roll & Press: enganche de bloqueo
9. Tornillo de fijación de la percha
10. Clips de bloqueo del mástil
11. Mástil telescópico
12. Enganche del cable eléctrico
13. Cable eléctrico
14. Cinta de velcro
15. Tornillo de fijación del mástil
16. Conexión de la manguera de vapor
17. Depósito extraíble
18. Pedal de encendido/apagado
19. Ruedas de transporte
20. Cable textil para vapor
21. Piloto luminoso encendido/apagado
22. Accesorios integrados
  - a. Cepillo para tejidos
  - b. Cepillo antipelusas
  - c. Capucha para tejidos delicados

## ANTES DEL PRIMER USO

### 1 • Instalación de la central de vapor

#### Montaje del mástil

1. Desenrosque y retire el tornillo de fijación del mástil que se encuentra sobre la base (fig. 1).
2. Sujete el mástil de forma que el enganche del cable eléctrico quede a la izquierda. Compruebe que los 2 clips del mástil estén desbloqueados (fig. 2).
3. Introduzca la barra en la base presionando hacia abajo hasta que los orificios del mástil y de la base queden al mismo nivel, de forma que se pueda volver a colocar el tornillo. Si los orificios no coinciden, compruebe que los clips del mástil estén desbloqueados (fig. 3).
4. Vuelva a colocar el tornillo de fijación del mástil hasta el tope, para que el mástil quede fijado firmemente a la base (fig. 4).
5. Ajuste el mástil a su máxima altura deslizándolo hacia arriba (fig 5) y luego bloquee las dos pinzas (fig. 6). Asegúrese de que los 3 segmentos del mástil estén totalmente extendidos.

#### Montaje de la percha con el sistema Roll & Press

1. Retire el tornillo de fijación del mástil que se encuentra en la parte inferior de la percha (fig. 7).
2. Sujete la percha de forma que el asa del sistema Roll & Press se encuentre en el mismo lado que el enganche de bloqueo.
3. Introduzca la percha en la parte superior del mástil. Los orificios que se encuentran en la parte inferior de la percha y en el mástil han de estar a la misma altura (fig. 8).
4. Vuelva a introducir el tornillo y enrósquelo hasta el tope para que la percha quede bien fijada al mástil (fig. 9).
5. Instale el cabezal de vapor entre los ganchos de la percha.

### 2 • Llenado del depósito de agua

**IMPORTANTE:** No utilice nunca agua que contenga aditivos (almidón, perfume, sustancias aromáticas, suavizantes, etc.) para la central de vapor. Aditivos como los mencionados pueden afectar a las propiedades del vapor y provocar la formación de depósitos sólidos.

- Asegúrese de que el aparato esté desenchufado. Saque el depósito de agua de la base del aparato jalando de él hacia arriba (fig. 10). Desatornille la tapa y llene el depósito (fig. 11). El aparato alcanza su capacidad máxima al llegar a la marca “max”.
- La central de vapor está diseñada para ser utilizada con AGUA DEL LA LLAVE. Si el agua de su zona es dura, Rowenta recomienda mezclar un 50% de agua de la llave con un 50% de agua purificada o embotellada, para reducir su dureza.
- Tras haber apretado de nuevo el tapón, déle la vuelta al depósito para agarrarlo por el asa y asegurarse de que el agua no sale por el tapón.
- Vuelva a colocar el depósito de agua en la base del aparato (fig. 12).

## USO

**ADVERTENCIA:** No desarrugue nunca una prenda llevándola puesta. La manguera flexible y el extremo del cabezal de vapor pueden calentarse mucho con el uso. Esto es totalmente normal. Extreme las precauciones y evite un contacto prolongado.

### 1 • Puesta en funcionamiento

- Utilice la central de vapor solamente sobre un suelo (plano y horizontal) despejado de cualquier objeto que pueda obstruir la base del aparato. No obstruya los orificios de la parte inferior del aparato. No utilice el aparato sobre moquetas o alfombras muy gruesas.
- Despegue la cinta de velcro y desenrolle por completo el cable eléctrico.
- Conecte el aparato a la red eléctrica (fig.13).
- Encienda el aparato presionando el pedal situado en la parte frontal. El piloto de alimentación se encenderá (fig.14).
- Al cabo de 60 segundos, el aparato empieza a producir vapor.

### 2 • Uso del Roll & Press system

Para utilizar el Roll & Press system:

- Agarre el asa del Roll & Press system y desenrolle la pantalla de soporte hacia abajo (fig. 15).
- Introduzca el asa en el enganche de bloqueo del mástil y compruebe que la pantalla de soporte de planchado está bien bloqueada (fig. 16).
- Cuelgue la prenda sobre la percha incorporada o sobre otra percha que pueda colgar del enganche situado en la varilla de la percha (fig. 18 - fig. 19).
- Para planchar pantalones, le recomendamos que utilice también el soporte con pinzas como se indica en el diagrama (fig. 20).
- Sostenga el cabezal de vapor con cuidado de orientar los orificios difusores de vapor en sentido contrario a donde usted se encuentre.
- La pantalla de soporte vertical de planchado ayuda a mantener en su lugar las prendas de ropa mientras se planchan.
- Empiece por la parte superior de la prenda y vaya descendiendo progresivamente. Asegúrese de mantener el tubo flexible siempre en posición vertical.
- Sea prudente para evitar todo contacto con el vapor.
- Cuelgue el cabezal de vapor en posición vertical en los ganchos cuando no lo esté utilizando.
- Durante el uso del aparato, puede ser que el tubo emita un ruido de gorgoteo. Es normal y es fruto de la condensación. Si empieza a gorgotear, deje el cabezal de vapor sobre su soporte durante unos instantes para volver a dirigir la condensación hacia el interior del aparato.
- Mientras el aparato está en uso pueden aparecer gotas de agua sobre el mástil telescópico. Es normal y es fruto de la condensación. Para limitar este fenómeno, no apriete demasiado fuerte el cabezal de vapor contra la pantalla de soporte vertical Roll & Press.

## Consejos para obtener los mejores resultados con su dispositivo de planchado a vapor y el sistema Roll & Press

- Le aconsejamos que compruebe la etiqueta de conservación de la prenda y lea las recomendaciones del fabricante. Asimismo, le recomendamos que haga una prueba del tejido y la solidez del color planchando una parte no visible de la misma, como una costura interior.
- Abotone los cuellos de las camisas para evitar que se deslicen por la percha durante el planchado (fig. 17).
- Al planchar camisas, comience por las mangas: agarre una manga y crúzela sobre la prenda para poder utilizar la pantalla de soporte vertical Roll & Press. (fig. 17).
- Para planchar la parte posterior de las camisas, tómelas por la parte de los hombros y gírelas alrededor de la percha (fig. 19).
- Para planchar los pliegues de pantalones y camisas, apriete el cabezal de vapor (sin ningún accesorio) contra la prenda y la pantalla de soporte vertical.
- Presione suavemente el tejido con el cepillo de vapor haciendo movimientos lentos.
- Evite que el vapor entre en contacto con tejidos como la seda o el terciopelo.
- Algunas prendas son más fáciles de planchar del revés.
- Los tejidos más pesados pueden necesitar más tiempo de planchado.
- Si realiza el planchado en una posición baja, cerca del suelo, levante el tubo con frecuencia para impedir que se condense el vapor. En caso de pinzamiento del tubo flexible, puede producirse un ruido de gorgoteo.
- Si no se produce vapor, si oye gorgoteos o si sale agua por los orificios del cabezal de vapor, levante el tubo de vapor para dirigir la condensación hacia el interior.
- Actúe siempre con prudencia.

## ACCESORIOS

Antes de utilizar un accesorio, compruebe las instrucciones del fabricante. También es aconsejable realizar una prueba sobre una parte del tejido que no esté a la vista.

### 1 • Cepillo para tejidos

El cepillo para tejidos abre los tejidos para facilitar la penetración del vapor.

**Asegúrese de que el aparato está desenchufado y completamente frío antes de colocar los accesorios.**

- Sujete el cepillo para tejidos al cabezal de vapor alineando la base del cepillo con la base del cabezal. Empuje suavemente la parte superior del cepillo encajándolo en su lugar en el cabezal hasta escuchar un clic.
- Cepille con suavidad aplicando vapor a la fibra o la lanilla del tejido.
- Retire el cepillo para tejidos con el aparato desenchufado y completamente frío. Para desprenderlo del cabezal, presione la orejeta de la parte superior del cepillo al mismo tiempo que jala hacia delante.

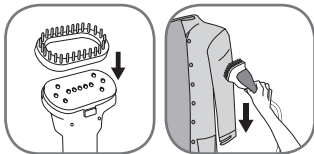

## 2 • Recogedor de pelusa

El recogedor de pelusa es un accesorio aparte y no se puede sujetar al cabezal de vapor. El recogedor de pelusa se puede usar independientemente de la central vertical a vapor.

El recogedor de pelusa recoge pelos, hilachas y pelaje de animales, permitiendo obtener un acabado profesional.

- Para utilizar el recogedor de pelusa, cepille lentamente la prenda por la fibra o la lanilla del tejido.
- El recogedor se puede limpiar cepillando con él en sentido opuesto. Aconsejamos limpiar el recogedor sobre una prenda vieja que luego se pueda tirar.
- Le recomendamos que, para obtener un mejor resultado, utilice el cepillo antipelusa antes de planchar sus prendas.

## 3 • Capucha para tejidos delicados

El accesorio para tejidos delicados no puede ser usado al mismo tiempo que el cepillo para tejidos sobre el cabezal. Asegúrese de que el aparato está desenchufado y completamente frío antes de colocar los accesorios.



La capucha para tejidos delicados garantiza una distribución uniforme del vapor, filtra las impurezas del agua y protege la ropa de las gotas de agua.

- Coloque la capucha sobre el cabezal de vapor de modo que este quede totalmente cubierto.
- Presione suavemente el cabezal de vapor con la capucha contra la superficie que desee planchar.
- Retire la capucha cuando el aparato esté desconectado y se haya enfriado por completo.

## DESPUÉS DEL USO

- Después de haber utilizado el aparato, apáguelo presionando nuevamente el pedal. El piloto de alimentación se apagará y podrá desconectar el aparato.
- Cuelgue el cabezal de vapor en posición vertical en los ganchos cuando no lo esté utilizando.
- Desbloquee el asa del Roll & Press de su posición de bloqueo en el mástil (fig. 21). Mantenga la mano sobre el asa mientras la pantalla se enrolla hacia arriba.

**ATENCIÓN:** no suelte nunca el asa antes de que la pantalla se haya vuelto a enrollar por completo. Cuando el aparato esté apagado, es recomendable esperar unos minutos antes de enrollar el Roll & Press, de modo que este pueda secarse.

- Antes de guardar la central de vapor, vacíe siempre el agua del depósito y enjuaguelo para eliminar las eventuales partículas de cal (fig. 22).
- Enrolle el cable eléctrico sin apretarlo demasiado y coloque la cinta de velcro alrededor para luego colgarlo sobre la abrazadera del mástil (fig. 23 - fig. 24)
- No transporte la central de vapor tomándola por el asa del depósito de agua. El aparato está diseñado para transportarlo con la misma facilidad que si se tratase de un equipaje con ruedas, lo que permite guardarlo fácilmente.

**ADVERTENCIA:** No toque nunca el cabezal de vapor hasta que se haya enfriado completamente.

## 1 • Transporte

- Para facilitar su transporte, su aparato incorpora dos ruedas. Hágalo bascular hacia atrás sujetándolo por la barra y luego tire de él para hacer que ruede.
- También puede transportarlo levantándolo, y siempre debe sujetarlo por la barra.

No intente levantar o transportar el aparato sosteniéndolo de la pantalla retractil, el pedal, el asa del tanque de agua o el gancho. Asegúrese siempre de enrollar el Roll & Press antes de transportar el aparato. Asegúrese de que el mástil está debidamente fijado a la base del producto antes de transportarlo.

## 2 • Limpieza

- Limpie la unidad principal con un trapo húmedo.
- Lave el soporte Roll & Press con un paño suave o una esponja no abrasiva. No utilice nunca limpiadores como jabones o detergentes.
- Siempre lave a mano el cubre cabeza para prendas delicadas y espere a que este totalmente seco antes de usarlo de nuevo.
- Para obtener el máximo rendimiento, es necesario desincrustar la central de vapor de vez en cuando. El período entre dos operaciones de desincrustación dependerá de la calidad del agua y de la frecuencia con que se utilice el aparato. El aparato se debe desincrustar al menos una vez al año o después de 50 horas de uso.
- Para llevar a cabo la desincrustación de la central de vapor, siga los pasos que se indican a continuación:
  1. Asegúrese de que el aparato esté totalmente frío (2h mínimo).
  2. Llene el depósito de agua de la llave y vuelva a colocarlo en la unidad principal. De este modo la caldera interior se llena de agua también.
  3. Retire el depósito de la base y moviendo el aparato de un lado hacia otro, vacíe el agua de la caldera a través del orificio de llenado de la misma en un fregadero. También se eliminará la cal y los demás residuos.
  4. Repita los pasos 2 y 3 varias veces hasta que todas las incrustaciones se hayan desprendido.

**ATENCIÓN:** ¡No llene nunca la caldera por los orificios del cabezal de vapor! ¡No sumerja nunca el cabezal de vapor en el agua!

# LOCALIZACIÓN DE AVERÍAS

Problemas	Causas posibles	Soluciones
No hay vapor.	El aparato no está encendido.	Asegúrese de que ha conectado correctamente el aparato. A continuación, apriete el pedal on/off y verá cómo se ilumina la luz indicadora de alimentación situada en la parte frontal.
	La manguera flexible está obstruida.	Compruebe que la manguera flexible no está doblada ni retorcida. Al cabo de 60 segundos, el aparato empieza a producir vapor.
	No queda agua en el depósito.	Desconecte el aparato y rellene el depósito.
El flujo de vapor es bajo.	El aparato tiene cal.	Consulte el procedimiento para eliminar la cal (apartado Limpieza).
	La manguera esta obstruida.	Asegúrese de que la manguera no esta doblada o torcida.
	No queda agua en el depósito.	Desconecte el aparato y rellene el depósito.
	Todavía no se genera vapor.	El aparato produce vapor unos 60 segundos después de haberlo encendido.
Sale agua por los orificios del cabezal de vapor.	Hay condensación en la manguera flexible.	No utilice nunca la central de vapor en posición horizontal. Mantenga la manguera flexible extendida verticalmente y espere a que el agua condensada vuelva al depósito.
El aparato tarda mucho en calentarse y/o expulsa partículas blancas.	El aparato tiene cal.	Consulte el procedimiento para eliminar la cal (apartado Limpieza).
El sistema Roll & Press está de través.	La pantalla no se ha enrollado correctamente.	Vuelva a desenrollar la pantalla y acompáñela con la mano hasta que se haya enrollado por completo.
La manguera hace un ruido burbujeante.	Usted esta usando la cabeza de la central de vapor en una posición cercana al suelo y esto provoca ligera condensación en la manguera.	Levante la manguera frecuentemente durante el uso y ajuste el poste a su altura máxima para evitar la formación de condensación.
El sistema Roll & Press se enrolló mientras estaba en uso.	La pantalla no ha quedado bien bloqueada en el enganche.	Asegúrese de que el asa del Roll & Press está bien encajada en el enganche. No debe moverse ni horizontal ni verticalmente.
Se está derramando agua del tanque.	Usted esta usando la cabeza de la central de vapor en una posición cercana al suelo y esto provoca ligera condensación en la manguera.	Levante la manguera frecuentemente durante el uso y ajuste el poste a su altura máxima para evitar la formación de condensación.

Si vous ne parvenez pas à établir la cause du problème, adressez-vous à un centre de service agréé ROWENTA [www.rowenta.com](http://www.rowenta.com)

## Instruções de segurança importantes

Quando utilizar o seu aparelho, deve seguir sempre as precauções básicas, incluindo o que se segue:

- Leia todas as instruções antes de utilizar este produto.
- Este produto foi concebido para utilização doméstica, dentro de casa. No caso de uma utilização para fins comerciais, utilização inadequada ou incumprimento das instruções, o fabricante não assume qualquer responsabilidade e a garantia não será aplicada.
- O aparelho deve ser sempre ligado a:
  - um circuito principal com uma voltagem entre 220 V e 240 V.
  - a uma tomada elétrica com ligação à terra.

A ligação à tensão errada poderá provocar danos irreversíveis no aparelho e invalidar a garantia.

Se utilizar uma extensão, certifique-se de que possui a classificação correta (16 A) e ligação à terra, e que se encontra totalmente estendida.

- Desenrolar completamente o cabo de alimentação antes de o ligar a uma tomada com ligação à terra.
- Utilize o aparelho apenas para a sua utilização prevista.
- Com vista a reduzir o risco de contacto com água quente das saídas de vapor, verifique o aparelho antes de cada utilização segurando-o afastado do corpo e pressionando o botão de vapor.

- Nunca puxe o cabo para desligar o aparelho da tomada elétrica; em vez disso, segure a ficha e puxe-a para desligar a ficha de forma a desligar o aparelho.
- Não deixe que o cabo toque em superfícies quentes ou entre em contacto com bordas irregulares ou afiadas. Deixe o aparelho arrefecer completamente antes de o arrumar. Enrolar o cabo folgadoamente à volta do aparelho quando o guardar.
- Desligue sempre o aparelho da fonte elétrica quando o encher com água ou o esvaziar para limpar, quando retirar ou colocar acessórios e quando não o estiver a utilizar.
- Deve ter cuidado quando estiver a utilizar o aparelho devido à emissão de vapor.
- Não utilize o aparelho com um cabo danificado ou se o mesmo tiver caído ao chão ou estiver danificado. Para evitar o risco de choque elétrico, não desmonte ou tente reparar o aparelho. Leve-o ao Serviço de Assistência Técnica Autorizado da mais próximo para análise e reparação. A nova montagem ou reparação incorreta pode provocar risco de incêndio, choque elétrico ou lesões a pessoas quando o aparelho é utilizado.
- É necessário haver supervisão rigorosa de qualquer aparelho que esteja a ser utilizado por ou perto de crianças.
- Não deixe o aparelho sem supervisão enquanto estiver ligado ou ainda estiver quente.
- O toque com partes de plástico ou metal quentes,

água quente ou vapor pode provocar queimaduras. Tenha cuidado quando está a esvaziar um aparelho a vapor. Pode haver água quente no reservatório.

- Se for necessário um cabo de alimentação, deve ser utilizado um cabo com uma amperagem de 16 A. Um cabo com uma amperagem inferior pode resultar num risco de incêndio ou choque elétrico devido a sobreaquecimento. Coloque cuidadosamente o cabo de forma que não possa ser puxado nem se tropece nele.
- Para proteger contra choques elétricos, não mergulhe o aparelho em água ou outros líquidos.
- Não direcione o vapor para pessoas, animais ou peças de roupa vestidas.
- Este aparelho não foi concebido para ser utilizado por pessoas (incluindo crianças) com incapacidades físicas, sensoriais ou mentais, ou por pessoas com falta de experiência e conhecimentos, a não ser que tenham sido devidamente acompanhadas e instruídas sobre a correta utilização do aparelho pela pessoa responsável pela sua segurança. As crianças devem ser vigiadas de forma a garantir que não brincam com o aparelho.
- Não é recomendada a utilização de acessórios que não os fornecidos pela \* e isso pode resultar em incêndio, choque elétrico ou lesões corporais.
- O aparelho deve ser guardado numa superfície estável. Ao colocar o aparelho na sua base, certifique-se que a superfície em que a base é colocada é estável.

- Este aparelho pode ser utilizado por crianças a partir dos 8 anos de idade e por pessoas sem experiência e conhecimentos ou com capacidades físicas, sensoriais ou mentais reduzidas, se tiverem recebido formação e supervisão relativamente à utilização do aparelho de forma segura e compreendam os perigos envolvidos. As crianças não devem utilizar o aparelho como brinquedo. As tarefas de limpeza e manutenção não devem ser efetuadas por crianças sem supervisão.
  - O aparelho não deve ser utilizado se tiver caído ao chão, se existirem sinais visíveis de danos ou se tiver fugas.
  - Verifique se o cabo de alimentação elétrica apresenta marcas, desgaste ou danos antes da utilização. Se o cabo de alimentação elétrica estiver danificado, deve ser substituído num Serviço de Assistência Técnica Autorizado para evitar riscos.
- Não utilize outros produtos de descalcificação que não são mencionados nas instruções de utilização.

### Antes da primeira utilização

Aquando das primeiras utilizações, pode ocorrer libertação de fumo, um odor não nocivo e uma ligeira expulsão de partículas. Este fenómeno não tem qualquer consequência e desaparecerá rapidamente.

### Que água utilizar?

O aparelho foi concebido para funcionar com água da torneira. No entanto, é necessário proceder regularmente à limpeza automática da câmara de vaporização para eliminar o calcário libertado.

Se a água for muito calcária, misture 50 % de água da torneira e 50 % de água desmineralizada disponível no mercado.

Nunca utilize água que contenha aditivos (como amido, perfumes, substâncias aromáticas, amaciadores, etc.), nem água de condensação (por exemplo, água dos secadores de roupa, água de frigoríficos, água de aparelhos de ar condicionado, água da chuva). Estas águas contêm resíduos orgânicos ou

minerais que se concentram sob o efeito do calor e provocam salpicos, derrames castanhos ou o envelhecimento prematuro do aparelho.

## CONSERVE ESTAS INSTRUÇÕES



Protecção do meio ambiente em primeiro lugar!

- ① O seu aparelho contém materiais que podem ser recuperados ou reciclados.
- ➔ Entregue-o num ponto de recolha para possibilitar o seu tratamento.

### DESCRIÇÃO

- |  |  |
|--|--|
| 1. Cabeça de vapor   | 12. Suporte do cabo eléctrico            |
| 2. Gancho da cabeça de vapor                               | 13. Cabo eléctrico                       |
| 3. Cabide integrado  | 14. Tira de velcro                       |
| 4. Pinças rotativas p/ calça/vestido                       | 15. Parafuso de fixação do mastro        |
| 5. Suporte de cabide                                       | 16. Acoplamento do tubo de vapor         |
| 6. Sistema Roll & press: suporte vertical de engomar       | 17. Depósito amovível                    |
| 7. Sistema Roll & press: pega de enrolamento e de bloqueio | 18. Pedal de ligar/desligar              |
| 8. Sistema Roll & press: gancho de bloqueio                | 19. Rodas de transporte                  |
| 9. Parafuso de fixação do cabide                           | 20. Cabo de vapor em têxtil              |
| 10. Molas de bloqueio do mastro                            | 21. Indicador luminoso de ligar/desligar |
| 11. Mastro telescópico                                     | 22. Acessórios integrados                |
|  | a. Escova para tecido                    |
|  | b. Escova anti-borbotos                  |
|  | c. Capa para têxteis delicados           |

### ANTES DA UTILIZAÇÃO

#### 1 • Instalação do aparelho de engomar a vapor

##### Montagem do mastro telescópico

1. Desaparafuse e retire o parafuso de fixação do mastro que se encontra na base (fig. 1).
2. Segure o mastro de forma a que o suporte do cabo eléctrico fique do lado esquerdo. Verifique se as 2 molas do mastro estão soltas (fig. 2).
3. Insira o tubo na base pressionando para baixo para que os orifícios do tubo e da base fiquem ao mesmo nível, de forma a colocar novamente o parafuso. Se os orifícios não ficarem alinhados, verifique se as molas do mastro estão bem desbloqueadas (fig. 3).
4. Volte a aparafusar o parafuso de fixação do mastro o máximo que puder, de forma a que o mastro fique firmemente fixo à base (fig. 4).
5. Ajuste o mastro à sua altura máxima deslizando-o para cima (fig. 5) e bloqueie as 2 molas (fig. 6). Certifique-se de que os 3 segmentos do tubo se encontram totalmente estendidos.

##### Montagem do cabide com o sistema Roll & Press

1. Desaparafuse o parafuso de fixação do mastro situado na parte de baixo do cabide (fig.7).
2. Segure o cabide de forma a que a pega do sistema Roll & Press fique no mesmo lado que o gancho de bloqueio.
3. Encaixe o cabide na parte de cima do mastro. Os orifícios na parte de baixo do cabide e no mastro devem estar ao mesmo nível (fig. 8).
4. Volte a colocar o parafuso e aparafuse o máximo que puder de modo a que o cabide fique firmemente fixo ao mastro (fig. 9).

5. Instale a cabeça de vapor entre os ganchos do cabide.

## 2 • Enchimento do reservatório da água

**IMPORTANTE:** Não utilize água que contenha aditivos (como amido, perfumes, substâncias aromáticas, amaciadores, etc.) no seu aparelho de engomar a vapor. Estes aditivos podem alterar as propriedades do vapor e podem formar depósitos.

- Certifique-se de que o aparelho está desligado da corrente. Retire o reservatório da água da base do aparelho puxando para cima (fig. 10). Retire a tampa e encha o reservatório (fig. 11).

## ANTES DA UTILIZAÇÃO

### 1 • Instalação do aparelho de engomar a vapor

#### Montagem do mastro telescópico

1. Desaparafuse e retire o parafuso de fixação do mastro que se encontra na base (fig. 1).
2. Segure o mastro de forma a que o suporte do cabo eléctrico fique do lado esquerdo. Verifique se as 2 molas do mastro estão soltas (fig. 2).
3. Insira o tubo na base pressionando para baixo para que os orifícios do tubo e da base fiquem ao mesmo nível, de forma a colocar novamente o parafuso. Se os orifícios não ficarem alinhados, verifique se as molas do mastro estão bem desbloqueadas (fig. 3).
4. Volte a aparafusar o parafuso de fixação do mastro o máximo que puder, de forma a que o mastro fique firmemente fixo à base (fig. 4).
5. Ajuste o mastro à sua altura máxima deslizando-o para cima (fig. 5) e bloqueie as 2 molas (fig. 6). Certifique-se de que os 3 segmentos do tubo se encontram totalmente estendidos.

#### Montagem do cabide com o sistema Roll & Press

1. Desaparafuse o parafuso de fixação do mastro situado na parte de baixo do cabide (fig.7).
2. Segure o cabide de forma a que a pega do sistema Roll & Press fique no mesmo lado que o gancho de bloqueio.
3. Encaixe o cabide na parte de cima do mastro. Os orifícios na parte de baixo do cabide e no mastro devem estar ao mesmo nível (fig. 8).
4. Volte a colocar o parafuso e aparafuse o máximo que puder de modo a que o cabide fique firmemente fixo ao mastro (fig. 9).
5. Instale a cabeça de vapor entre os ganchos do cabide.

## 2 • Enchimento do reservatório da água

**IMPORTANTE:** Não utilize água que contenha aditivos (como amido, perfumes, substâncias aromáticas, amaciadores, etc.) no seu aparelho de engomar a vapor. Estes aditivos podem alterar as propriedades do vapor e podem formar depósitos.

- Certifique-se de que o aparelho está desligado da corrente. Retire o reservatório da água da base do aparelho puxando para cima (fig. 10). Retire a tampa e encha o reservatório (fig. 11). O aparelho alcança a sua capacidade máxima ao atingir a marca «max».
- O aparelho pode ser utilizado com ÁGUA DATORNEIRA. Se a sua água for calcária, a Rowenta recomenda que misture metade da água da torneira com metade de água destilada, o que permite reduzir a dureza da água; também pode utilizar água engarrafada ou utilizar apenas água destilada.

- Após desenroscar a tampa, vire o reservatório para agarrá-lo pela pega e certifique-se de que não sai água pela tampa. Volte a colocar o reservatório de água na base do aparelho (fig. 12).

## UTILIZAÇÃO

**AVISO:** Não engome uma roupa estando esta vestida numa pessoa. O tubo flexível e a extremidade da escova de vapor podem atingir temperaturas elevadas durante a utilização. Isto é perfeitamente normal. Seja prudente e evite todo e qualquer contacto prolongado.

### 1 • Colocação em funcionamento

- Quando utilizar o aparelho, retire do chão todos os materiais susceptíveis de obstruir a base do aparelho (utilização sobre uma superfície plana e horizontal). Não obstrua os orifícios da parte inferior do aparelho. Não utilize o aparelho sobre alcatifas e tapetes muito espessos.
- Desaperte a cinta de velcro e desenrole o fio elétrico na totalidade.
- Ligue a ficha à corrente. (fig.13).
- Ligue o aparelho carregando no pedal localizado na parte da frente do aparelho. O indicador de alimentação acende. (fig.14).
- O aparelho começa a produzir vapor aproximadamente 60 segundos depois.

### 2 • Utilização do sistema Roll & Press

Para utilizar o sistema Roll & Press:

- Segure na pega do sistema Roll & Press system e desloque o suporte para baixo (fig. 15).
- Insira a pega no gancho de bloqueio do mastro e verifique se o suporte de engomar está bem fixo (fig. 16).
- Pendure a roupa no cabide integrado ou noutro cabide que pode pendurar no suporte de cabide situado na haste do cabide (fig. 18 - fig. 19).
- Para engomar calças, recomendamos que utilize igualmente o suporte de pinças como indicado na ilustração (fig. 20).
- Segure a cabeça de vapor tendo o cuidado de dirigir os orifícios de difusão de vapor para o sentido oposto a si.
- O suporte vertical de engomar ajuda a manter a roupa no lugar enquanto está a engomar
- Comece pela parte de cima da roupa e desça progressivamente. Certifique-se de que mantém sempre o tubo flexível na posição vertical.
- Tenha cuidado para evitar o contacto com o vapor.
- Pendure sempre a cabeça de vapor na posição vertical no gancho quando o aparelho não estiver em utilização.
- Durante a utilização, o tubo pode fazer um ruído gorgolejante. Este resulta normalmente da condensação. Se começar a gorgolejar, pouse a cabeça de vapor no respectivo suporte durante alguns instantes para dirigir a condensação novamente para o aparelho.
- Durante a utilização, podem aparecer algumas gotas de água no mastro telescópico. Trata-se de uma ocorrência normal devido à condensação. Para limitar este fenómeno, não pressione demasiado a cabeça de vapor contra o suporte vertical Roll & Press.

## Conselhos para obter os melhores resultados com o seu aparelho

- Aconselhamos a leitura da etiqueta da roupa para obter as recomendações do fabricante. Aconselhamos ainda que teste o tecido e a fixação da cor numa parte não visível da roupa (interior de uma bainha).
- Abotoe o colarinho da camisa para evitar que esta deslize do cabide durante o engomar (fig. 17).
- Quando engomar uma camisa, comece por engomar as mangas: segure na manga e cruze-a por cima da camisa para poder utilizar o suporte Roll & Press (fig. 17).
- Para engomar as costas da camisa, segure-a pelos ombros e vire-a no cabide (fig. 19).
- Para vincar calças ou camisas, pressione a cabeça de vapor (sem nenhum acessório) contra a peça de roupa e o suporte vertical.
- Pressione ligeiramente a escova de tecidos sobre o tecido fazendo gestos lentos.
- Evite o contacto da escova de vapor com seda ou veludo.
- Algumas peças de roupa são engomadas mais facilmente do avesso.
- Os tecidos mais pesados podem necessitar de ser engomados durante mais tempo.
- Se estiver a engomar numa posição baixa próxima do chão, endireite frequentemente o tubo para evitar a formação de condensação. Pode ouvir um ruído gorgolejante em caso de obstrução do tubo flexível.
- Se não for produzido nenhum vapor, se ouvir um ruído gorgolejante ou se a água escorrer pelos orifícios da escova de vapor, levante o tubo de vapor de forma a retirar a condensação no interior.
- Seja sempre prudente.

## ACESSÓRIOS

Antes de utilizar um acessório, familiarize-se com as recomendações do fabricante. Aconselhamos também a efectuar um teste numa parte não visível do tecido.

### 1 • Escova de tecido

A escova de tecidos abre a trama do tecido para favorecer a penetração do vapor.

Antes de encaixar um acessório no aparelho, verifique se este está desligado da corrente e completamente frio.

- Fixe a escova de tecidos sobre a escova de vapor, alinhando a parte inferior da escova com a parte inferior da escova de vapor. Pressione delicadamente a parte de cima da escova para a encaixar, até ouvir um clique de encaixe.
- Escove suavemente a zona a engomar, respeitando o grão ou o sentido das fibras do tecido.
- Antes de retirar a escova de tecidos, desligue o aparelho da corrente e aguarde que arrefeça completamente. Pressione o botão de desencaixe, na parte superior da escova, ao mesmo tempo que puxa o acessório para a frente.

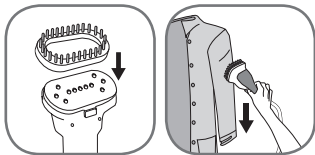

## 2 • Escova anti-borbotos

A escova anti-borbotos é um acessório em separado que não se fixa à escova de vapor. Pode utilizá-lo independentemente do aparelho.

A escova anti-borbotos permite retirar os cabelos, borbotos e pêlos de animais, proporcionando um acabamento profissional.

- Para utilizar a escova anti-borbotos, escova lentamente a roupa respeitando o sentido ou o grão do tecido.
- Para limpar a escova anti-borbotos, escova-a no sentido contrário. Para o efeito, recomendamos a utilização de um pano velho que possa deitar fora.

## 3 • Capa para têxteis delicados

A capa para têxteis delicados não pode ser utilizada com a escova de tecidos colocada sobre a cabeça de vapor. Antes de fixar um acessório na cabeça, verifique se a mesma está completamente fria e se o aparelho está desligado.

A capa para têxteis delicados assegura uma distribuição igual do vapor, filtra as impurezas da água e protege as roupas das gotas de água.



- Coloque a capa sobre a cabeça de vapor: esta deve estar completamente coberta.
- Pressione ligeiramente a cabeça de vapor com a capa contra a superfície que deseja engomar.
- Retire a capa com o aparelho desligado e completamente frio.

## APÓS A UTILIZAÇÃO

- Após cada utilização, desligue o aparelho carregando novamente no pedal. O indicador de alimentação apaga-se. Pode desligar o aparelho da corrente.
- Coloque a escova de vapor na posição vertical no gancho quando não estiver a utilizar o aparelho.
- Desbloqueie a pega do Roll & Press da sua posição de bloqueio no mastro (fig. 21). Mantenha a sua mão na pega enquanto o suporte sobe.

**ATENÇÃO:** não largue a pega enquanto o suporte não tiver enrolado totalmente. Depois de desligar o aparelho, convém aguardar alguns minutos antes de enrolar o suporte Roll & Press para este secar.

- Antes de arrumar o aparelho, esvazie a água do reservatório e lave-o para retirar as eventuais partículas de calcário. (fig.22).
- Enrole o fio eléctrico sem exercer qualquer pressão e coloque a cinta de velcro à sua volta. Depois, coloque-o sobre o apoio do mastro. (fig.23 - fig. 24).
- Ao transportar o aparelho, não utilize a pega do reservatório. O aparelho está equipado com rodas práticas, o que facilita a sua deslocação.

**ATENÇÃO:** nunca toque na escova de vapor até o aparelho estar totalmente frio.

## 1 • Transporte

- Para facilitar o transporte, o seu aparelho está equipado com duas rodas. Incline o aparelho para trás, agarrando-o pela barra e, em seguida, puxe-o para conseguir deslocá-lo.
- Além disso, pode transportar o aparelho levantando-o, mas sempre agarrando-o pela barra.

Ao transportar o aparelho, não o agarre pelo suporte Roll & Press, pelo pedal, pela pega do depósito ou pelo cabide integrado. Assegure-se sempre que enrola o Roll & Press antes de transportar o aparelho. Certifique-se de que o mastro está bem fixo à base do aparelho antes de o transportar (ver instruções de montagem).

## 2 • Limpeza

- Limpe o aparelho com a ajuda de um pano húmido.
- Lave o suporte Roll & Press com um pano macio ou uma esponja não abrasiva. Nunca utilize produtos de limpeza tais como detergentes.
- Lave sempre a capa para têxteis delicados à mão e aguarde que seque completamente antes de a voltar a utilizar.
- Para garantir o bom funcionamento do aparelho, proceda regularmente à sua descalcificação. A frequência de descalcificação dependerá da qualidade da água e da frequência de utilização do aparelho. Recomenda-se a descalcificação pelo menos uma vez por ano ou a cada 50 horas de utilização. Recomendamos uma descalcificação sempre que observar uma diminuição do débito de vapor.
- Para proceder à descalcificação do seu aparelho, faça o seguinte:
  1. Certifique-se de que o aparelho arrefeceu completamente. Desligue o aparelho da corrente e retire o tubo de vapor da base. Baixe os dois pólos telescópicos. Retire o mastro da base desparafusando o parafuso de fixação.
  2. Encha o reservatório com água limpa e encaixe-o novamente na base. Desta forma, a caldeira situada no interior fica cheia com uma determinada quantidade de água.
  3. Retire o reservatório da base e despeje a água da caldeira no lava-loiça, através do acoplamento do tubo aberto. O calcário e os outros resíduos são assim eliminados.
  4. Repita as etapas 2 e 3 várias vezes até o calcário desaparecer completamente.

**ATENÇÃO:** Nunca encha a caldeira pelos orifícios da escova de vapor! Não mergulhe a escova de vapor em água ou qualquer outro líquido!

# RESOLUÇÃO DE PROBLEMAS

Problemas	Causas possíveis	Solutions
O aparelho não produz vapor.	O aparelho não está ligado à corrente.	Certifique-se de que o aparelho está correctamente ligado à corrente e pressione o botão ligar/desligar (na parte frontal do aparelho). O indicador de alimentação deverá acender.
	O tubo está obstruído.	Certifique-se de que o tubo não está dobrado ou torcido. O aparelho começa a produzir vapor aproximadamente 60 segundos depois.
	O reservatório já não tem água.	Desligue o aparelho da corrente e encha o reservatório da água.
O débito de vapor é fraco.	O aparelho tem calcário.	Ver o procedimento para proceder à descalcificação (parágrafo relativo à Limpeza).
	O tubo está obstruído.	Certifique-se de que o tubo não está dobrado ou torcido.
	O reservatório já não tem água.	Desligue o aparelho da corrente e encha o reservatório da água.
	O vapor ainda não está disponível.	O aparelho produz vapor cerca de 60 segundos após a ligação.
A água escorre através dos orifícios da escova de vapor.	Existe condensação no tubo.	Não utilize nunca o aparelho na posição horizontal. Mantenha o tubo esticado na posição vertical e aguarde que a água regresse ao aparelho de engomar a vapor.
O aparelho demora muito tempo a aquecer e/ou rejeita as partículas brancas.	O aparelho tem calcário.	Ver o procedimento «Proceder à descalcificação» (parágrafo relativo à Limpeza).
O sistema Roll & Press está torto.	O suporte não foi enrolado correctamente.	Volte a desenrolar o suporte e acompanhe com a mão até estar totalmente enrolado.
O sistema Roll & Press enrolou-se durante a utilização.	O suporte não está bem bloqueado no gancho.	Verifique se a pega do Roll & Press está devidamente presa no gancho. Esta não deve mover-se nem horizontal nem verticalmente.
O tubo faz um ruído gorgolejante.	Está a engomar numa posição baixa, próxima do chão, e forma-se condensação no tubo.	Eleve o tubo frequentemente durante a utilização e ajuste o mastro à sua altura máxima para impedir a formação de condensação.
Sai água do depósito.	Está a engomar numa posição baixa, próxima do chão, e forma-se condensação no tubo.	Eleve o tubo frequentemente durante a utilização e ajuste o mastro à sua altura máxima para impedir a formação de condensação.

Se não conseguir resolver o problema, contacte um Serviço de Assistência Técnica autorizado ROWENTA - [www.rowenta.pt](http://www.rowenta.pt)

## SV

### Viktiga säkerhetsanvisningar

Vidta alltid grundläggande försiktighetsåtgärder när du använder apparaten, inklusive följande:

- Läs alla anvisningar innan du använder produkten.
- Denna produkt är endast avsedd för hemmabruk inomhus. Om apparaten används i kommersiella syften, på olämpligt sätt eller om anvisningarna inte har följts upphör garantin att gälla och tillverkaren frånskriver sig allt ansvar.
- Koppla alltid in apparaten:
  - i ett elnät med spänning mellan 220 V och 240 V.
  - i ett jordat eluttag.

Att ansluta till felaktig spänning kan leda till irreparabel skada och gör garantin ogiltig.

Om du ansluter till elnätet via en förlängningskabel, kontrollera att den är korrekt märkt (16 A), jordad och helt utsträckt.

- Linda upp elsladden helt innan du ansluter den till ett jordat eluttag.
- Använd endast apparaten för dess avsedda användning.
- För att minska risken att komma i kontakt med varmt vatten från ånghålen ska apparaten kontrolleras före varje användning genom att rikta den från kroppen och trycka på ångknappen.
- Dra aldrig i sladden för att koppla ur apparaten från eluttaget; ta istället tag i kontakten och dra i den för att koppla ur apparaten.
- Låt inte sladden vidröra varma ytor eller komma i kontakt med ojämna eller vassa kanter. Låt appa-

raten svalna av helt innan den läggs undan. Linda sladden löst runt apparaten vid förvaring.

- Koppla alltid ur apparaten från elnätet när vatten ska fyllas på eller tömmas ut, vid rengöring, när tillbehör ska tas bort eller sättas tillbaka och när apparaten inte används.
- Apparaten måste användas med försiktighet eftersom den avger ånga.
- Använd inte apparaten om sladden är skadad eller om apparaten har skadats eller tappats i marken. Försök aldrig ta isär eller reparera apparaten själv eftersom det finns risk för elstötar. Ta apparaten till närmaste av Tefal godkända servicecenter för undersökning och reparation. Felaktig ihopsättning eller reparation kan innebära risk för brand, elstötar eller personskador vid användning av apparaten.
- Om apparaten används av barn eller i närheten av barn krävs noggrann övervakning.
- Lämna inte apparaten utan uppsikt om den är ansluten till elnätet eller fortfarande är varm.
- Kontakt med varma metall- eller plastdelar, varmt vatten eller ånga kan orsaka brännskador. Var försiktig vid tömning av ångapparater. Det kan finnas varmt vatten i behållaren.
- Om det är absolut nödvändigt med förlängningskabel ska en kabel märkt 16A användas. Används en kabel märkt med lägre strömstyrka innebär det risk för brand eller elstötar på grund av överhettning. Se till att dra kabeln så att den inte riskerar att kopplas

ur eller någon riskerar att snubbla över den.

- Doppa aldrig apparaten i vatten eller andra vätskor, då detta innebär risk för elstötar.
- Rikta inte ångan mot djur, människor eller kläderna de har på sig.
- Apparaten är inte avsedd att användas av personer (inklusive barn) med funktionsnedsättningar (fysiska, intellektuella eller sensoriska) eller av personer som saknar erfarenhet av eller kunskap om användningen. Undantag kan göras i de fall då personerna övervakas eller får anvisningar om apparatens användning av någon som ansvarar för deras säkerhet. Barn måste hållas under uppsikt för att försäkra att de inte leker med apparaten.
- Användningen av andra tillbehör än de som tillhandahålls av \*Tefal är inte rekommenderad och kan resultera i brand, elstötar eller personskada.
- Apparaten måste stå på ett stabilt underlag. Försäkra dig om att underlaget hållaren står på är stabilt innan du sätter apparaten i hållaren.
- Apparaten får inte användas om den har tappats i golvet, om det finns synliga tecken på skada eller om den läcker.
- Kontrollera elsladdarna efter tecken på slitage eller skada före användning. Om elsladden är skadad måste den bytas ut av ett godkänt servicecenter för att undvika risker. Använd inga andra avkalkningsmedel än det som anges i bruksanvisningen.

## Innan du använder apparaten första gången

Vid de första användningstillfällena kan rök, en ofarlig lukt och en lätt stråle partiklar avges från strykjärnet. Det här påverkar inte användningen och går snabbt över.

## Vilket vatten ska jag använda?

Apparaten är avsedd att fungera med kranvatten. Du måste emellertid regelbundet utföra en automatisk rengöring av ångkammaren för att avlägsna fri kalk.

Om vattnet har mycket hög kalkhalt ska du blanda 50 % kranvatten och 50 % demineraliserat vatten från handeln.

Använd aldrig vatten som innehåller tillsatser (stärkelse, parfym, aromatiska ämnen, mjukningsmedel osv.) eller kondensvatten (t.ex. vatten från torktumlare, vatten från kylskåp, vatten från klimatanläggningar, regnvatten). De innehåller organiska avfall eller mineraler som koncentreras av värmen och orsakar utstötningar, brun rinnande vätska eller för tidigt åldrande av din apparat.

# SPARA DET HÄR INSTRUKTIONSHÄFTE FÖR FRAMTIDA BRUK

Var rädd om vår miljö!



① Den här apparaten innehåller material som går att återanvända eller återvinna.

➔ Lämna den på en återvinningscentral eller ett godkänt servicecenter när du vill göra dig av med den.

## BESKRIVNING

1. Ångmunstycke
2. Krok för ångmunstycke
3. Fast klädgalge
4. Vridbara klädnypor för byxor/klänningar
5. Klämma
6. Roll & press-system: stöd för upprätt pressning
7. Roll & press-system: handtag för att ändra och låsa läge
8. Roll & press-system: hake
9. Låsskruv för galge
10. Fästclips för stång
11. Teleskopstång
12. Upphängningsanordning för nätsladd
13. Nätsladd
14. Kardborrband
15. Låsskruv för röret
16. Koppling för ångslang
17. Löstagbar behållare
18. Start/stoppedal
19. Transporthjul
20. Ångslang i textil
21. Start/stopplampa
22. Tillbehör
  - a. Tygborste
  - b. Antiluddborste
  - c. Skyddsöverdrag för känsliga tyger

## INNAN DU ANVÄNDER ÅNGPRESSEN

### 1 • Montering av ångpressen

#### Montering av teleskopstång

1. Skruva ur låsskraven till röret, den sitter på basen (fig. 1).
2. Håll stången så att upphängningsanordningen för nätsladd är på vänster sida. Se till att de 2 clipsen på stången inte är i låst läge (fig. 2).
3. Sätt i stången i basen och tryck nedåt tills hålen i stång och bas är i samma nivå, så att skruven kan skruvas tillbaka. Om hålen inte är i samma läge kan du kontrollera att clipsen på stången inte är i låst läge (fig. 3).

4. Skruva åt skruven på stängen så att den sitter ordentligt monterad (fig. 4).
5. Dra upp stängen till maxhöjd (fig. 5) och lås sedan med de 2 clipsen (fig. 6). Kontrollera att alla 3 delarna av röret är helt utdragna.

## Montering av galge för Roll & Press-system

1. Skruva upp låsskruven på stängen nedtill på galgen (fig. 7).
2. Håll galgen så att handtaget på Roll & Press-systemet är på samma sida som låsskruv för galge.
3. Montera galgen upptill på stängen. Hålen nedtill på galgen och på stängen måste hamna på samma nivå (fig. 8).
4. Skruva åt skruven igen så att galgen sitter ordentligt monterad (fig. 9).
5. Häng ångmunstycket mellan galgens krokar.

## 2 • Fylla på vattenbehållaren

**VIKTIGT!** Använd inte vatten med tillsatser (stärkelse, parfym, aromaprodukter, avhärdningsmedel osv.) i apparaten. Sådana tillsatser kan förändra ångans egenskaper och bilda avlagringar.

- Kontrollera att apparaten inte är kopplad till vägguttaget. Ta ur vattenbehållaren från apparatens bas genom att dra den uppåt (fig. 10). Skruva av locket och fyll behållaren (fig.11). Maxkapacitet nås vid märket «max».
- Det går att använda KRANVATTEN i apparaten. Om ditt kranvatten håller hög kalkhalt rekommenderar Rowenta att du blandar hälften kranvatten med hälften destillerat vatten, därmed blir vattnet mindre hårt. Det går också att använda flaskvatten eller enbart destillerat vatten.
- Vänd vattenbehållaren när du har skruvat tillbaka korken och håll den i handtaget, kontrollera att vatten inte läcker ut vid korken.
- Sätt tillbaka vattenbehållaren på basenheten (fig. 12).

## ANVÄNDNING

**WARNING!** Använd inte apparaten på ett plagg som sitter på en människa. Slangen och änden av ångmunstycket kan bli mycket varma vid användning. Det är helt normalt. Var försiktigt och undvik långvarig kontakt med dem.

## 1 • Bruksanvisning

- Ta bort allt från golvet som kan blockera apparatens bas när du ska använda apparaten (använd apparaten på en plan och vågrät yta). Täpp inte igen öppningarna nedtill på apparaten. Använd inte apparaten på heltäckningsmattor eller andra tjocka mattor.
- Öppna kardborrbandet och linda ut sladden.
- Sätt i väggkontakten (fig.13).
- Starta apparaten genom att trycka på pedalen framtill. Strömindikatorn tänds (fig. 14).
- Apparaten börjar producera ånga efter ca 60 sek.

## 2 • Så här använder du Roll & Press-systemet

- Ta tag i handtaget på Roll & Press-systemet och dra stödet nedåt (fig. 15).
- Sätt i handtaget i haken på stängen och kontrollera att pressningsstödet är fastlåst (fig. 16).
- Häng plagget på den fasta galgen eller på en annan galge som du kan hänga på apparaten (fig. 17 – fig. 19).

- När du ska pressa byxor rekommenderar vi att du även använder klämmorna som på bilden (fig. 20).
- Ta ångmunstycket och rikta ånghålen bort från dig.
- Det vertikala pressningsstödet hjälper till att hålla kläderna under pressningen
- Börja upptill på plagget och arbeta dig nedåt. Se till att slangen alltid är i lodrätt läge.
- Var försiktig och undvik kontakt med ångan.
- Häng alltid upp ångmunstycket när apparaten inte används.
- Ibland kan slangen avge ett skvalpande ljud vid användning. Det är helt normalt och beror på kondensation. Om den börjar låta så hänger du tillbaka ångmunstycket en liten stund så att kondensen rinner ned i apparaten.
- När du använder apparaten kan ibland vattendroppar uppträda på teleskopstången. Det är helt normalt och beror på kondensation. Du kan minska det genom att trycka ångmunstycket mindre hårt på det vertikala Roll & Press-stödet.

### Råd för bästa resultat med ångpressen

- Kontrollera tvättrådet i plagget. Testa även resultatet av ångfunktionen på plagget och plaggets färgåthet på en del som inte är synlig, t.ex. en invändig söm.
- Knäpp kragen på skjortor och blusar så att de inte glider av galgen vid pressning (fig. 17).
- Börja med ärmarna när du pressar skjortor och blusar: ta en ärm och lägg den tvärs över plagget för att kunna använda Roll & Press-stödet (fig. 17).
- När du ska pressa baksidan på skjorta eller blus tar du den helt enkelt över axlarna och vrider runt den på galgen (fig. 19).
- Om du vill pressa veck på byxor eller skjortor/blusar trycker du ångmunstycket (utan något tillbehör) mot plagget och det vertikala stödet.
- Tryck försiktigt tygborsten mot tyget med försiktiga rörelser.
- Använd inte ångmunstycket på siden eller velour.
- Vissa plagg är enklare att få släta om man först vänder dem ut och in.
- Tjocka tyger kan kräva längre behandling.
- Om du använder ångmunstycket nära golvet bör du räta upp slangen då och då, för att undvika kondensation. Om slangen krökts för mycket kan du höra ett skvalpande ljud.
- Om det inte kommer ut någon ånga, om du hör skvalpande ljud eller om det droppar vatten ur ångmunstycket bör du lyfta slangen uppåt så att kondensen inuti försvinner.
- Var alltid försiktig.

## TILLBEHÖR

Följ tillverkarens rekommendationer innan du börjar använda ett tillbehör. Vi rekommenderar att du först testar på en del av tyget som inte syns.

### 1 • Klädborste

Klädborsten öppnar luggen på tyget och gör att ångan kan komma längre in i tyget.

**Kontrollera att apparaten inte är ansluten till vägguttaget samt att den har svalnat helt innan du monterar tillbehör.**

- Montera klädborsten på ångmunstycket och anpassa den nedre delen av borsten till den nedre delen av ångmunstycket. Tryck lätt upptill på borsten för att få ned den på ångmunstycket

tills du hör ett klick när den fästs på plats.

- Borsta på tyget, inte utanför, i tygfibrernas eller vävens riktning.
- Dra ur väggkontakten och vänta tills apparaten svalnat helt innan du tar bort klädborsten från ångmunstycket. Tryck då på frigörningsknappen överst på borsten och dra tillbehöret framåt.

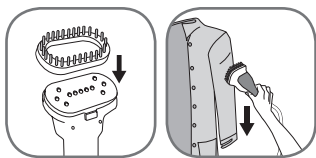

Antiluddborsten är ett separat tillbehör som inte monteras på ångmunstycket. Den går att använda utan apparaten.

Med antiluddborsten kan du ta bort hårstrån, ludd och djurhår med professionell finish.

- Borsta plagget försiktigt i tygfibrernas eller vävens riktning.
- Borsta i motsatt riktning när du vill rengöra borsten. Använd då en bit tyg som du kan kasta efteråt.
- Vi rekommenderar att du använder antiluddborsten innan du pressar dina kläder för bästa resultat.

### 3 • Skyddsöverdrag för känsliga tyger

Skyddsöverdrag för känsliga tyger går inte att använda tillsammans med tygborste på ångmunstycket. Innan du monterar ett tillbehör på ångmunstycket måste det vara helt avsvolat och apparatens strömsladd får inte vara inkopplad i vägguttaget.

Skyddsöverdrag för känsliga tyger fördelar ångan jämnt, filtrerar bort orenheter i vattnet och skyddar tyget mot vattendroppar.



- Montera skyddsöverdraget på ångmunstycket: det måste vara helt täckt.
- Tryck försiktig på tyget som ska pressas.
- Ta av skyddsöverdraget när kontakten är ur och apparaten svalnat helt.

### EFTER ANVÄNDNING

- Stäng av ångpressen med pedalen efter användning. Ljusindikatorn släcks och du kan dra ur kontakten.
- Häng upp ångmunstycket lodrätt på kroken direkt efter användning.
- Lås upp handtaget till Roll & Press från stängen (fig. 21). Behåll handen på handtaget medan stödet rullas upp.

**OBS!** Släpp inte handtaget innan stödet har rullats upp helt. När apparaten är avstängd bör du vänta några minuter innan du rullar upp Roll & Press-stödet så att det hinner torka.

- Töm alltid vattenbehållaren innan du ställer undan apparaten. Skölj också ur den för att tömma ur eventuella kalkavlagringar (fig. 22).
- Linda upp sladden, inte för hårt, och linda korbörbandet runt och fäst det på fästet på röret. (fig. 23 - fig. 24).
- Bär inte apparaten i handtaget till vattenbehållaren. Apparaten är försedd med praktiska hjul som underlättar när den ska flyttas.

## 1 • Transport

- För enklare förflyttning av apparaten är den försedd med två hjul. Håll i röret och tippa apparaten bakåt och så kan du rulla den på hjulen.
- Det går också att bära apparaten om du håller i röret.

**Flytta inte apparaten i Roll & Press-stödet, pedalen, handtaget till vattenbehållaren eller i den fasta galgen. Rulla alltid upp Roll & Press-stödet innan du ska flytta på apparaten. Se till att stången sitter ordentligt fast i basen på apparaten innan du flyttar på den (se monteringsanvisningarna).**

## 2 • Rengöring

- Rengör apparaten med en fuktig trasa.
- Tvätta Roll & Press-stödet med en mjuk trasa eller en svamp som inte slipar. Använd inte rengöringsprodukter som tvål eller tvättmedel.
- Tvätta alltid skyddsöverdraget för känsliga tyger för hand och låt det torka helt innan du använder det på nytt.
- Kalka av apparaten regelbundet för bästa prestanda. Hur ofta du bör kalka av apparaten beror på hur hårt vatten du använder samt hur ofta apparaten används. Kalka av apparaten minst en gång per år eller efter 50 timmars användning. Vi rekommenderar att du kalkar av apparaten om du märker ett försämrat ångflöde.
- Gör såhär när du ska kalka av apparaten:
  1. Kontrollera att apparaten har svalnat helt. Dra ur kontakten ur vägguttaget och lossa ångslangen från apparatens bas. Sänk ned de två teleskoprören. - Lyft upp teleskopröret från basen genom att lossa fästskruven.
  2. Fyll vattenbehållaren med rent vatten och sätt tillbaka den på plats. Värmeaggregatet inuti apparaten fylls därmed med en viss mängd vatten.
  3. Ta ur vattenbehållaren och töm vattnet från värmeaggregatet i vasken genom den öppna slangkopplingen. Kalkavlagringar och andra rester töms ur.
  4. Upprepa steg 2 och 3 flera gånger tills alla kalkavlagringar är borta.

**OBS! Fyll inte på värmeaggregatet genom hålen i ångmunstycket! Sänk inte ner ångmunstycket i vatten!**

## PROBLEM OCH LÖSNINGAR

Problem	Möjlig orsak	Lösning
Det kommer ingen ånga.	Apparaten får ingen ström.	Kontrollera att apparaten är korrekt ansluten till vägguttaget och tryck på knappen Start/stopp (fram till på apparaten). Strömindikatorn bör lysa.
	Slangen är blockerad.	Kontrollera att slangen inte är böjd eller vriden. Apparaten börjar producera ånga efter ca 60 sek.
	Det finns inget vatten i vattenbehållaren.	Dra ur väggkontakten och fyll vattenbehållaren.
Svagt ångflöde.	Apparaten är igenkalkad.	Se tillvägagångssättet vid igenkalkning (stycket om rengöring).
	Slangen är blockerad.	Kontrollera att slangen inte är böjd eller vriden.
	Det finns inget vatten i vattenbehållaren.	Dra ur väggkontakten och fyll vattenbehållaren.
	Det finns ingen ånga än.	Apparaten börjar producera ånga ca 60 sekunder efter start.
Vatten rinner rakt igenom hålen i ångmunstycket.	Det finns kondens i slangen.	Använd aldrig apparaten i vågrätt läge. Håll slangen sträckt och kontrollera att vattnet återgår till apparaten.
Det tar lång tid för apparaten att värmas upp och/eller vita partiklar stänker ut.	Apparaten är igenkalkad.	Se tillvägagångssättet vid igenkalkning (stycket om rengöring).
Roll & Press-systemet är snett.	Stödet har inte rullats upp korrekt.	Rulla ut stödet och håll kvar i handtaget tills det har rullats upp helt och hållet.
Roll & Press-stödet har rullat upp under användning.	Stödet var inte fäst korrekt.	Se till att handtaget till Roll & Press-stödet sitter fast ordentligt i haken. Det ska inte kunna flyttas i sidled eller uppåt/nedåt.
Det skvalpar i röret.	Du pressar för nära golvet och det bildas kondens i röret.	Lyft röret då och då medan du pressar och skjut upp stängeln till maxhöjd, så undviker du att kondens bildas.
Vatten läcker ur behållaren.	Du pressar för nära golvet och det bildas kondens i röret.	Lyft röret då och då medan du pressar och skjut upp stängeln till maxhöjd, så undviker du att kondens bildas.

Om du inte lyckas hitta orsaken till problemet bör du vända dig till ett av ROWENTA godkänt servicecenter [www.rowenta.com](http://www.rowenta.com)

## Σημαντικές συστάσεις ασφάλεια

Όταν χρησιμοποιείτε τη συσκευή σας, πρέπει πάντα να λαμβάνονται βασικές προφυλάξεις, μεταξύ αυτών οι ακόλουθες:

- Διαβάστε όλες τις οδηγίες πριν χρησιμοποιήσετε τη συσκευή.
- Το προϊόν αυτό έχει σχεδιαστεί αποκλειστικά και μόνο για οικιακή χρήση. Σε περίπτωση εμπορικής ή ακατάλληλης χρήσης, ή αδυναμίας συμμόρφωσης προς τις οδηγίες, ο κατασκευαστής αποποιείται κάθε ευθύνη και η εγγύηση παύει να ισχύει.
- Συνδέετε πάντοτε τη συσκευή σας:
  - σε ηλεκτρικό κύκλωμα τάσης μεταξύ 220 V και 240 V.
  - σε γειωμένη ηλεκτρική πρίζα.

Σύνδεση σε λανθασμένη τάση ενδέχεται να προκαλέσει ανεπανόρθωτη βλάβη στη συσκευή και θα ακυρώσει την εγγύηση.

Εάν χρησιμοποιείτε καλώδιο προέκτασης του ηλεκτρικού κυκλώματος, βεβαιωθείτε ότι διαθέτει σωστή σήμανση (16A) με γείωση και έχει πλήρως ξετυλιχτεί.

- Ξετυλίξτε εντελώς το καλώδιο τροφοδοσίας πριν το συνδέσετε με γειωμένη πρίζα.
- Χρησιμοποιήστε τη συσκευή μόνο για τη χρήση που προορίζεται.
- Για να μειώσετε τον κίνδυνο επαφής με ζεστό νερό που προέρχεται από ατμορίπες, ελέγξτε τη συσκευή πριν από κάθε χρήση κρατώντας τη μακριά από το σώμα σας και χρησιμοποιώντας το κουμπί του ατμού.
- Μην τραβάτε το καλώδιο για να αποσυνδέσετε τη συσκευή από την ηλεκτρική πρίζα· κρατήστε την άκρη της πρίζας και

τραβήξτε για να αποσυνδέσετε τη συσκευή.

- Μην αφήνετε το καλώδιο σε θερμές επιφάνειες ή να έλθει σε επαφή με ανώμαλες και αιχμηρές επιφάνειες. Αφήστε τη συσκευή να κρυώσει εντελώς πριν τη φυλάξετε. Τυλίξτε το καλώδιο χαλαρά γύρω από τη συσκευή κατά την αποθήκευση.

- Αποσυνδέστε τη συσκευή από την ηλεκτρική πρίζα όταν τη γεμίζετε με νερό ή όταν την αδειάζετε, όταν αφαιρείτε εξαρτήματα ή όταν εφαρμόζετε εξαρτήματα και όταν δεν την χρησιμοποιείτε.

- Πρέπει να προσέχετε όταν χρησιμοποιείτε τη συσκευή λόγω της εκπομπής ατμού.

- Μη χρησιμοποιείτε τη συσκευή εάν το καλώδιο έχει φθαρεί ή εάν η συσκευή έχει πέσει και έχει υποστεί ζημιά. Για να αποφευχθεί ο κίνδυνος ηλεκτρικού σοκ, μην αποσυναρμολογείτε ή μην προσπαθείτε να επισκευάσετε τα εξαρτήματα. Πηγαίνετε την στο κοντινότερο εγκεκριμένο κέντρο επισκευής της Tefal. κέντρο ελέγχου και επισκευής. Εάν δεν γίνει ορθή συναρμολόγηση ή επισκευή, μπορεί να προκληθεί κίνδυνος φωτιάς, ηλεκτρικό σοκ ή τραυματισμοί σε άτομα, κατά τη χρήση της συσκευής.

- Είναι αναγκαία η επίβλεψη από κοντά για οποιαδήποτε συσκευή χρησιμοποιείται από παιδιά ή κοντά σε αυτά.

- Μην αφήνετε τη συσκευή χωρίς επιτήρηση ενώ είναι ακόμα ζεστή.

- Μπορεί να προκληθούν εγκαύματα από το άγγιγμα καυτού μετάλλου ή των πλαστικών μερών, από το ζεστό νερό ή τον ατμό. Να προσέχετε όταν αδειάζετε το εξάρτημα ατμού. Μπορεί να υπάρχει καυτό νερό στο δοχείο.

- Εάν χρησιμοποιείτε καλώδιο προέκτασης, αυτό πρέπει να είναι έντασης 16A ampere. Ένα καλώδιο κατώτερης

κατηγορίας έντασης μπορεί να προκαλέσει φωτιά ή ηλεκτρικό σοκ λόγω της υπερθέρμανσης. Πρέπει να φυλαχθεί προσεκτικά το καλώδιο ούτως ώστε να μην τραβηχτεί ή να μη σκοντάψει κάποιος πάνω σε αυτό.

- Για να μην προκληθεί ηλεκτρικό σοκ, μη βυθίζετε τη συσκευή σε νερό ή άλλα υγρά.

- Μην κατευθύνετε τον ατμό προς ανθρώπους, ζώα ή ρούχα όταν αυτά φοριούνται από άτομα.

- Η συσκευή αυτή δεν προορίζεται για χρήση από άτομα (συμπεριλαμβανομένων των παιδιών) με μειωμένες σωματικές, αισθητηριακές ή νοητικές ικανότητες, ή από άτομα που δεν διαθέτουν επαρκή εμπειρία και γνώση, εκτός εάν έχουν λάβει προηγουμένως οδηγίες για τη χρήση της συσκευής ή επιβλέπονται από άτομο που είναι υπεύθυνο για την ασφάλειά τους. Τα παιδιά πρέπει να βρίσκονται υπό επίβλεψη προκειμένου να διασφαλιστεί ότι δεν θα χρησιμοποιήσουν τη συσκευή ως παιχνίδι.

- Δεν συνιστάται η χρήση προσαρτούμενων εξαρτημάτων άλλων από αυτά που παρέχονται από την \*Tefal και μπορεί να προκληθεί φωτιά, ηλεκτρικό σοκ ή τραυματισμός ατόμων.

- Η συσκευή πρέπει να τοποθετηθεί σε σταθερή επιφάνεια. Εάν τοποθετήσετε τη συσκευή στη βάση της, φροντίστε ώστε η βάση στην οποία την ακουμπάτε είναι σταθερή.

- Η συσκευή δεν πρέπει να χρησιμοποιείται εάν έπεσε, ή εάν υπάρχουν εμφανή σημάδια ζημιάς ή εάν υπάρχει διαρροή νερού.

- Ελέγχετε το καλώδιο ρεύματος και ατμού για ενδείξεις φθοράς ή βλάβης πριν από τη χρήση. Εάν το καλώδιο ρεύματος έχει φθαρεί, πρέπει να αντικατασταθεί από εξουσιοδοτημένο κέντρο επισκευής για την αποφυγή κινδύνων. Μη χρησιμοποιείτε προϊόντα καθαρισμού αλάτων

# άλλα από αυτά που αναφέρονται στις οδηγίες χρήσεως.

## Πριν από την πρώτη χρήση

Κατά τις πρώτες χρήσεις, είναι δυνατό να σημειωθεί εκπομπή καπνού, ακίνδυνη οσμή και ελαφριά έκλυση σωματιδίων. Αυτό το φαινόμενο δεν επηρεάζει τη χρήση της συσκευής και θα εξαφανιστεί γρήγορα.

## Τι νερό να χρησιμοποιήσω

Η συσκευή σας έχει σχεδιαστεί για να λειτουργεί με νερό της βρύσης. Ωστόσο είναι απαραίτητο να πραγματοποιείτε τακτικά τον αυτόματο καθαρισμό του θαλάμου ατμοποίησης, προκειμένου να εξαλειφείτε τα ελεύθερα άλατα.

Εάν το νερό σας περιέχει πολλά άλατα, αναμειξτε 50% νερό βρύσης και 50% απιονισμένο νερό εμπορίου. Μην χρησιμοποιείτε ποτέ νερό που περιέχει πρόσθετα (άμυλο, άρωμα, αρωματικές ουσίες, μαλακτικό, κ.λπ.) ούτε νερό συμπύκνωσης (π.χ. νερό από στεγνωτήρια, ψυγεία, κλιματιστικά, βρόχινο νερό). Περιέχουν οργανικά κατάλοιπα ή μεταλλικά στοιχεία, τα οποία συγκεντρώνονται λόγω της θερμότητας και δημιουργούν εκκρίσεις, καφέ στίγματα ή πρόωρη παλαίωση της συσκευής σας.

## ΠΑΡΑΚΑΛΟΥΜΕ, ΦΥΛΑΞΤΕ ΤΟΠΑΡΟΝ ΕΓΧΕΙΡΙΔΙΟ ΧΡΗΣΤΗ

### Ας συμβαλλουμε κι εμείς στην ροστασια του εριβάλλοντος!



① Η συσκευή σας εριέχει ολλά άξιο οίησιμα ή ανακυκλώσιμα υλικά.

➔ Για την παράδοση της παλιάς σας συσκευής παρακαλούμε εναποθέστε την σε ένα κέντρο διαλογής το οποίο θα αναλάβει την επεξεργασία της.

## ΠΕΡΙΓΡΑΦΗ

- |   |  |
|---|--|
| 1. Κεφαλή ατμού                                       | 13. Ηλεκτρικό καλώδιο                              |
| 2. Άγκιστρο κεφαλής ατμού                             | 14. Ταινία velcro                                  |
| 3. Ενσωματωμένη κρεμάστρα                             | 15. Βίδα ασφάλισης σωλήνα                          |
| 4. Περιστρεφόμενα πιαστράκια για παντελόνια/φουστάνια | 16. Σύνδεση σωλήνα ατμού                           |
| 5. Άγκιστρο κρεμάστρας                                | 17. Αφαιρούμενο δοχείο                             |
| 6. Σύστημα Roll & press: κάθετη βάση ζετσαλακώματος   | 18. Πεντάλ ενεργοποίησης/ απενεργοποίησης          |
| 7. Σύστημα Roll & press: λαβή κύλισης και ασφάλισης   | 19. Ρόδες μεταφοράς                                |
| 8. Σύστημα Roll & press: άγκιστρο ασφάλισης           | 20. Υφασμάτινο καλώδιο ατμού                       |
| 9. Βίδα ασφάλισης κρεμάστρας                          | 21. Φωτεινή ένδειξη ενεργοποίησης/ απενεργοποίησης |
| 10. Κλιπς ασφάλισης σωλήνα                            | 22. Ενσωματωμένα εξαρτήματα                        |
| 11. Τηλεσκοπικός σωλήνας                              | a. Βούρτσα για μάλλινα                             |
| 12. Άγκιστρο ηλεκτρικού καλωδίου                      | b. Βούρτσα για τα χνούδια                          |
|   | c. Θήκη για ευαίσθητα υφάσματα                     |

## ΠΡΙΝ ΑΠΟ ΤΗ ΧΡΗΣΗ

### 1 • Εγκατάσταση συσκευής ατμού

#### Συναρμολόγηση του τηλεσκοπικού σωλήνα

- Ξεβιδώστε και βγάλτε τη βίδα ασφάλισης του σωλήνα, η οποία βρίσκεται στο κάτω μέρος (σχ. 1).
- Κρατήστε το σωλήνα ώστε το άγκιστρο του ηλεκτρικού καλωδίου να βρίσκεται στα αριστερά. Βεβαιωθείτε ότι τα 2 κλιπς του σωλήνα είναι ξεβιδωμένα (σχ. 2).
- Εισαγάγετε το σωλήνα στη βάση πιέζοντας προς τα κάτω, μέχρι οι οπές του σωλήνα και της βάσης να βρίσκονται στο ίδιο επίπεδο και να μπορείτε να ξαναβάλτε τη βίδα. Αν οι οπές δεν συμπίπτουν, ελέγξτε αν έχετε ξεβιδώσει καλά τα κλιπς του σωλήνα (σχ. 3).

- Ξαναβιδώστε εντελώς τη βίδα ασφάλισης του σωλήνα μέχρι ο σωλήνας να πατάει σταθερά στη βάση (σχ. 4).

**Προειδοποίηση:** Μην ξετσαλακώνετε ποτέ ένα ρούχο ενώ το φοράει ήδη κάποιος.

Ο εύκαμπτος σωλήνας και η άκρη της κεφαλής ατμού είναι δυνατό να αποκτήσουν υψηλές θερμοκρασίες κατά τη χρήση τους. Αυτό είναι απόλυτα φυσιολογικό. Να είστε προσεκτικοί και να αποφεύγετε την παρατεταμένη επαφή με αυτά.

- Αναδιπλώστε το σωλήνα στο μέγιστο ύψος του, ολισθαίνοντάς τον προς τα επάνω (σχ. 5), κατόπιν βιδώστε τα 2 κλιπς (σχ. 6). Βεβαιωθείτε ότι τα 3 τμήματα του τηλεσκοπικού σωλήνα είναι εντελώς εκτεταμένα.

## Συναρμολόγηση της κρεμάστρας με το σύστημα Roll & Press

- Ξεβιδώστε τη βίδα ασφάλισης του σωλήνα, η οποία βρίσκεται στο κάτω μέρος της κρεμάστρας. (σχ.7).
- Κρατήστε την κρεμάστρα έτσι ώστε η λαβή του συστήματος Roll & Press να βρίσκεται στην ίδια πλευρά με το άγκιστρο ασφάλισης.
- Εισαγάγετε την κρεμάστρα στο επάνω μέρος του σωλήνα. Οι οπές του κάτω μέρους της κρεμάστρας και του σωλήνα πρέπει να βρίσκονται στο ίδιο επίπεδο (σχ. 8).
- Τοποθετήστε ξανά τη βίδα και ξαναβιδώστε εντελώς, μέχρι η κρεμάστρα να στερεωθεί σταθερά στο (σχ. 9).
- Τοποθετήστε την κεφαλή ατμού μεταξύ των συνδέσμων της κρεμάστρας.

## 2 • Γέμισμα του δοχείου νερού

**ΣΗΜΑΝΤΙΚΟ:** Μην χρησιμοποιείτε ποτέ νερό, το οποίο περιέχει πρόσθετα (όπως άμυλο, αρώματα, αρωματικές ουσίες, μαλακτικά κ.λπ.) στο δοχείο της βούρτσας ατμού. Τέτοια πρόσθετα μπορούν να αλλοιώσουν τις ιδιότητες του ατμού και είναι δυνατό να σχηματίσουν ιζήματα.

- Προσέξτε η συσκευή να μην είναι στην πρίζα. Αφαιρέστε το δοχείο νερού από τη βάση της συσκευής, τραβώντας το προς τα επάνω (σχ. 10). Ξεβιδώστε το καπάκι και γεμίστε το δοχείο (σχ. 11). Η μέγιστη χωρητικότητά του σηματοδοτείται από την ένδειξη «max».
- Η βούρτσα ατμού μπορεί να χρησιμοποιηθεί με ΝΕΡΟ ΤΗΣ ΒΡΥΣΗΣ. Αν το νερό της περιοχής σας είναι σκληρό, η Rowenta συνιστά να χρησιμοποιείτε σε ίσες ποσότητες νερό της βρύσης και αποσταγμένο νερό, πράγμα που βοηθά στη μείωση της σκληρότητας. μπορείτε επίσης να χρησιμοποιήσετε εμφιαλωμένο νερό ή μόνο αποσταγμένο νερό.
- Αφού ξαναβιδώσετε το καπάκι, γυρίστε το δοχείο νερού προς τα κάτω κρατώντας το από το χερούλι του και βεβαιωθείτε ότι δεν τρέχει νερό από το καπάκι. Επανατοποθετήστε το δοχείο νερού στη θέση του, στη βάση της συσκευής (σχ. 12).

## ΧΡΗΣΗ

### 1 • Έναρξη λειτουργίας

- Ενώ χρησιμοποιείτε τη συσκευή, προσέξτε να απομακρύνετε από το δάπεδο όλα τα υλικά που είναι δυνατό να παρεμποδίσουν τη βάση της βούρτσας ατμού (χρήση σε επίπεδο και οριζόντια επιφάνεια). Μην φράζετε ποτέ τις οπές του κάτω μέρους της συσκευής.
- Μην χρησιμοποιείτε τη συσκευή πάνω σε πολύ παχιές μοκέτες ή χαλιά.
- Ξεκollήστε τη λωρίδα από βέλκρο και ξετυλίξτε εντελώς το ηλεκτρικό καλώδιο.
- Συνδέστε το καλώδιο στην πρίζα (σχ. 13).
- Ενεργοποιήστε τη συσκευή πατώντας το πεντάλ που βρίσκεται στο μπροστινό μέρος της συσκευής. Η λυχνία της τροφοδοσίας ανάβει (σχ. 14).
- Η συσκευή αρχίζει να παράγει ατμό μετά από 60 δευτερόλεπτα περίπου.

## 2 • Χρήση του συστήματος Roll & Press

Για να χρησιμοποιήσετε το σύστημα Roll & Press:

- Πιάστε το σύστημα Roll & Press από τη λαβή και αναδιπλώστε τη βάση προς τα κάτω (σχ. 15).
- Εισαγάγετε τη λαβή μέσα στο άγκιστρο ασφάλισης επάνω στο σωλήνα και βεβαιωθείτε ότι η βάση ξετσαλακώματος είναι καλά βιδωμένη (σχ. 16).
- Κρεμάστε το ρούχο στην ενσωματωμένη κρεμάστρα ή σε μία άλλη κρεμάστρα, την οποία μπορείτε να κρεμάσετε στο άγκιστρο κρεμάστρας που βρίσκεται στο οριζόντιο στέλεχος της ενσωματωμένης κρεμάστρας (σχ. 18 - σχ. 19).
- Για το ξετσαλάκωμα παντελονιών σας συνιστούμε να χρησιμοποιείτε επίσης το στήριγμα με πιαστράκια, όπως φαίνεται στο σχέδιο (σχ. 20).
- Πιάστε την κεφαλή του ατμού, προσέχοντας η κατεύθυνση των οπών διάχυσης του ατμού να είναι αντίθετη προς εσάς.
- Η κάθετη βάση ξετσαλακώματος βοηθά να διατηρείται το ρούχο στη θέση του κατά το ξετσαλάκωμα.
- Αρχίστε από το επάνω μέρος του ρούχου και κατεβείτε σταδιακά. Προσέξτε να διατηρείτε πάντα τον εύκαμπτο σωλήνα σε κάθετη θέση.
- Προσέξτε ώστε να αποφύγετε κάθε επαφή με τον ατμό.
- Κρεμάτε πάντοτε την κεφαλή ατμού σε κάθετη θέση στο άγκιστρο όταν δεν χρησιμοποιείτε τη συσκευή.
- Κατά τη χρήση, είναι δυνατόν ο εύκαμπτος σωλήνας να κάνει ένα βουητό. Πρόκειται για φυσιολογικό αποτέλεσμα της συμπύκνωσης. Αν αρχίσει να βουίζει, αφήστε την κεφαλή ατμού επάνω στη βάση της για μερικά λεπτά, προκειμένου οι συμπυκνώσεις να κατευθυνθούν ξανά μέσα στη συσκευή.
- Κατά τη χρήση, μερικές σταγόνες νερό είναι δυνατό να εμφανιστούν επάνω στον τηλεσκοπικό σωλήνα. Πρόκειται για φυσιολογικό αποτέλεσμα της συμπύκνωσης. Για να περιορίσετε αυτό το φαινόμενο, μην πατάτε πολύ δυνατά την κεφαλή ατμού επάνω στην κάθετη βάση Roll & Press.

### ΣΥΜΒΟΥΛΕΣ ΓΙΑ ΝΑ ΕΧΕΤΕ ΚΑΛΥΤΕΡΑ ΑΠΟΤΕΛΕΣΜΑΤΑ ΜΕ ΤΗ ΣΥΣΚΕΥΗ ΑΤΜΟΥ ΣΑΣ

- Συνιστάται να ελέγχετε πάντα την ετικέτα συντήρησης του ρούχου όπου αναγράφονται οι συστάσεις του κατασκευαστή. Συνιστάται επίσης να δοκιμάζετε το ύφασμα με τη σταθερότητα του χρώματός του σε ένα μέρος του ρούχου που δεν είναι ορατό, όπως μια εσωτερική ραφή.
- Κουμπώστε το λαιμό του πουκάμισου για να μην γλιστρήσει από την κρεμάστρα κατά το ξετσαλάκωμα (σχ. 17).
- Όταν ξετσαλακώνετε ένα πουκάμισο, αρχίστε από τα μανίκια: κρατήστε το μανίκι και διπλώστε το πάνω από το πουκάμισο για να μπορέσετε να χρησιμοποιήσετε τη βάση Roll & Press (σχ. 17).
- Για να ξετσαλακώσετε το πίσω μέρος του πουκάμισου, αναστρέψτε το από τους ώμους και στρέψτε το γύρω από την κρεμάστρα (σχ. 19).
- Για να κάνετε τις πιέτες στα παντελόνια ή τα πουκάμισα, ακουμπήστε την κεφαλή ατμού (χωρίς κανένα εξάρτημα) επάνω στο ρούχο και την κάθετη βάση.
- Πιέστε ελαφρώς τη βούρτσα για μάλλινα πάνω στο ύφασμα με αργές κινήσεις.
- Αποφύγετε κάθε επαφή της κεφαλής ατμού με μεταξωτά ή βελούδινα υφάσματα.
- Κάποια ρούχα ξετσαλακώνουν ευκολότερα από την ανάποδη
- Τα βαρύτερα υφάσματα είναι δυνατό να χρειάζονται περισσότερο χρόνο για να ξετσαλακώσουν.
- Εάν ξετσαλακώνετε σε χαμηλή θέση, κοντά στο πάτωμα, είναι απαραίτητο να τεντώνετε συχνά το σωλήνα για να μη δημιουργηθεί συμπύκνωση. Είναι δυνατό να ακούσετε ένα βουητό σε περίπτωση απόφραξης του εύκαμπτου σωλήνα.
- Εάν δεν παράγεται καθόλου ατμός, εάν ακούτε βουητά ή εάν το νερό στάζει από τις οπές διάχυσης της κεφαλής ατμού, τεντώστε το σωλήνα για να αποφευχθεί η δημιουργία συμπύκνωσης στο εσωτερικό του.
- Να είστε διαρκώς προσεχτικοί.

# ΕΞΑΡΤΗΜΑΤΑ

Προτού χρησιμοποιήσετε ένα εξάρτημα, λαμβάνετε υπόψη τις συστάσεις του κατασκευαστή. Σας συνιστούμε επίσης να κάνετε μία δοκιμή σε ένα μη ορατό τμήμα του υφάσματος.

## 1 • Βούρτσα για υφάσματα

Η βούρτσα για υφάσματα ανοίγει την ύφανση του υφάσματος, για να διευκολύνει την εισχώρηση του ατμού.

**Πριν προσαρτήσετε κάποιο εξάρτημα στην κεφαλή, βεβαιωθείτε ότι είναι εντελώς κρύα και ότι η συσκευή βρίσκεται εκτός πρίζας.**



- Τοποθετήστε τη βούρτσα για υφάσματα στην κεφαλή ατμού ευθυγραμμίζοντας το κάτω μέρος της βούρτσας στο κάτω μέρος της κεφαλής ατμού. Πιέστε απαλά το επάνω μέρος της βούρτσας, για να το στερεώσετε στην κεφαλή ατμού, μέχρι να ακούσετε το κλικ ασφάλισης.
- Βουρτσίστε μαλακά την περιοχή που θέλετε να ξετσαλακώσετε, ακολουθώντας την πλέξη ή την ύφανση του υφάσματος.

- Πριν να βγάλετε τη βούρτσα για υφάσματα, βγάλτε τη συσκευή από την πρίζα και περιμένετε να κρυώσει εντελώς. Στη συνέχεια, πατήστε το κουμπί απελευθέρωσης στο επάνω μέρος της βούρτσας, τραβώντας ταυτόχρονα το εξάρτημα προς τα εμπρός.

## 2 • Βούρτσα για τα χνούδια

**Η βούρτσα για να χνούδια είναι ένα ξεχωριστό εξάρτημα, το οποίο δεν στερεώνεται στην κεφαλή ατμού. Μπορείτε να τη χρησιμοποιείτε ανεξάρτητα από τη βούρτσα ατμού.**

- Η βούρτσα για τα χνούδια σας επιτρέπει να αφαιρείτε τρίχες και χνούδια με επαγγελματικό τρόπο.
- Για να χρησιμοποιήσετε τη βούρτσα για τα χνούδια, βουρτσίστε αργά το ρούχο, ακολουθώντας την κατεύθυνση πλέξης ή ύφανσης.
- Για να καθαρίσετε τη βούρτσα για τα χνούδια, βουρτσίστε στην αντίθετη κατεύθυνση. Για αυτό, σας συνιστούμε να χρησιμοποιήσετε ένα παλιό ύφασμα, το οποίο να μπορείτε στη συνέχεια να πετάξετε.
- Σας συνιστούμε να χρησιμοποιείτε τη βούρτσα για τα χνούδια πριν να ξετσαλακώσετε τα ρούχα σας για καλύτερα αποτελέσματα.

## 3 • Θήκη για ευαίσθητα υφάσματα

**Η θήκη για ευαίσθητα υφάσματα δεν μπορεί να χρησιμοποιηθεί με τη βούρτσα για μάλλινα στην κεφαλή ατμού. Πριν να τοποθετήσετε ένα εξάρτημα επάνω στην κεφαλή, βεβαιωθείτε ότι είναι εντελώς κρύα και ότι η συσκευή δεν είναι στην πρίζα.**

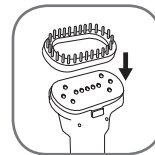

Η θήκη για ευαίσθητα υφάσματα εξασφαλίζει ομοιόμορφη κατανομή του ατμού, φιλτράρει τις ακαθαρσίες του νερού και προστατεύει τα ρούχα από τις σταγόνες νερού.

- Τοποθετήστε τη θήκη στην κεφαλή ατμού: πρέπει να την καλύπτει εντελώς.
  - Ακουμπήστε απαλά την κεφαλή ατμού με τη θήκη επάνω στην επιφάνεια που θέλετε να ξετσαλακώσετε.
- Αφαιρέστε τη θήκη όταν η συσκευή δεν είναι στην πρίζα και αφού κρυώσει εντελώς.

## ΜΕΤΑ ΑΠΟ ΚΑΘΕ ΧΡΗΣΗ

- Θέστε τη συσκευή ατμού εκτός τάσης πατώντας ξανά το πεντάλ. Η λυχνία τροφοδοσίας σβήνει και μπορείτε να αφαιρέσετε τη συσκευή από την πρίζα.
- Κρεμάστε την κεφαλή ατμού σε κάθετη θέση από τον γάντζο όταν δεν χρησιμοποιείτε άλλο τη συσκευή.
- Ξεβιδώστε τη λαβή του Roll & Press από τη θέση ασφάλισής της επάνω στο σωλήνα (σχ. 21). Κρατήστε το χέρι σας επάνω στη λαβή όσο η βάση ανεβαίνει προς τα επάνω.

**ΠΡΟΣΟΧΉ:** μην αφήνετε ποτέ τη λαβή πριν η βάση να κυλήσει ξανά στη θέση της. Μόλις απενεργοποιηθεί η συσκευή, καλό είναι να περιμένετε μερικά λεπτά πριν να κυλήσετε το Roll & Press, για να μπορέσει να στεγνώσει.

- Πριν μαζέψετε τη συσκευή ατμού, αδειάστε το νερό από το δοχείο και πλύνετε το καλά για να απομακρύνετε πιθανά σωματίδια αλάτων (σχ. 22).
- Τυλίξτε το ηλεκτρικό καλώδιο χωρίς να το σφίξετε πολύ και κλείστε από πάνω του τη λωρίδα από βέλκρο. Κρεμάστε το στη συνέχεια από τη λαβή του σωλήνα (σχ. 23 - σχ. 24).
- Μη χρησιμοποιείτε το χερούλι του δοχείου, για να μεταφέρετε τη συσκευή σας. Η συσκευή διαθέτει πρακτικά ροδάκια που διευκολύνουν τη μεταφορά της.

**ΠΡΟΕΙΔΟΠΟΪΣΗ:** Προσέξτε να μην αγγίζετε ποτέ την κεφαλή ατμού προτού κρυώσει εντελώς.

## 1 • ΜΕΤΑΦΟΡΑ

- Για την εύκολη μεταφορά της, η συσκευή διαθέτει δύο ρόδες. Σπρώξτε τη συσκευή προς τα πίσω κρατώντας την από τον κορμό της και έπειτα τραβήξτε τον κορμό για να την κάνετε να τσουλήσει.
- Μπορείτε επίσης να μεταφέρετε τη συσκευή σηκώνοντάς την και κρατώντας την συνέχεια από τον κορμό της.

Μην πιάνετε τη συσκευή από τη βάση Roll & Press, το πεντάλ, τη λαβή του δοχείου ή την ενσωματωμένη κρεμάστρα για να τη μεταφέρετε. Πάντοτε να κυλάτε ξανά στη θέση του το Roll & Press πριν να μεταφέρετε τη συσκευή. Βεβαιωθείτε ότι ο σωλήνας είναι καλά στερεωμένος στη βάση του προϊόντος πριν να το μεταφέρετε (βλ. οδηγίες συναρμολόγησης).

## 2 • ΚΑΘΑΡΙΣΜΟΣ

- Καθαρίστε τη συσκευή χρησιμοποιώντας ένα νωπό πανί
- Πλύνετε τη βάση Roll & Press με ένα απαλό πανί ή ένα μαλακό σφουγγάρι. Μην χρησιμοποιείτε ποτέ καθαριστικά προϊόντα, όπως σαπούνια ή απορρυπαντικά.
- Πλένετε πάντοτε τη θήκη για ευαίσθητα υφάσματα στο χέρι και περιμένετε να στεγνώσει εντελώς πριν να την ξαναχρησιμοποιήσετε.
- Για να διατηρήσει η βούρτσα ατμού σας το μέγιστο επίπεδο απόδοσης, πρέπει να αφαλάτνεται τακτικά. Η συχνότητα αφαλάτωσης εξαρτάται από την ποιότητα του νερού και από τη συχνότητα χρήσης της συσκευής. Συνιστάται να πραγματοποιείτε αφαλάτωση τουλάχιστον μία φορά το χρόνο ή ανά 50 ώρες χρήσης. Εάν παρατηρήσετε μείωση στη ροή του ατμού, πρέπει να γίνει αφαλάτωση.
- Για να πραγματοποιήσετε αφαλάτωση της συσκευής σας, ακολουθήστε την παρακάτω διαδικασία:
  1. Βεβαιωθείτε ότι η συσκευή είναι εντελώς κρύα. Βγάλτε τη συσκευή από την πρίζα και αφαιρέστε τον εύκαμπτο σωλήνα ατμού από τη βάση. Χαμηλώστε τους δύο τηλεσκοπικούς σωλήνες. Βγάλτε το σύριγμα της βάσης, ξεβιδώνοντας τη βίδα στερέωσης.
  2. Γεμίστε το δοχείο με καθαρό νερό και τοποθετήστε το ξανά στη βάση. Έτσι, το λέβητα που βρίσκεται εντός της συσκευής γεμίζει με κάποια ποσότητα νερού.
  3. Αφαιρέστε το δοχείο από τη βάση και αδειάστε το νερό από το λέβητα στο νεροχύτη από την ανοιχτή σύνδεση του εύκαμπτου σωλήνα. Έτσι, απομακρύνονται τα άλατα και τα υπόλοιπα ιζήματα.

4. Επαναλάβετε τα βήματα 2 και 3 πολλές φορές, μέχρι να εξαλειφθούν εντελώς τα άλατα.

**ΠΡΟΣΟΧΗ:** Μη γεμίζετε ποτέ τον ηλεκτρικό βραστήρα από τις τρύπες της κεφαλής ατμού!  
Μη βυθίζετε ποτέ την κεφαλή μέσα στο νερό!

## ΝΤΙΜΕΤΩΠΙΣΗ ΠΡΟΒΛΗΜΑΤΩΝ

Προβλημα	Πιθανά αίτια	Λύσεις
Δεν βγαίνει ατμός.	Η συσκευή δεν τροφοδοτείται.	Βεβαιωθείτε ότι η συσκευή σας είναι σωστά τοποθετημένη στην πρίζα και πατήστε το κουμπί Έναρξης/ Διακοπής λειτουργίας (στο εμπρός μέρος της συσκευής). Η λυχνία τροφοδοσίας πρέπει να είναι αναμμένη.
	Υπάρχει απόφραξη του εύκαμπτου σωλήνα.	Βεβαιωθείτε ότι ο εύκαμπτος σωλήνας δεν είναι διπλωμένος ή μπερδεμένος. Η συσκευή αρχίζει να παράγει ατμό μετά από 60 δευτερόλεπτα περίπου.
	Δεν υπάρχει νερό στο δοχείο.	Θέστε τη συσκευή εκτός τάσης και γεμίστε το δοχείο με νερό.
Η ένταση του ατμού είναι χαμηλή.	Η συσκευή έχει άλατα.	Βλέπε διαδικασία αφαλάτωσης (παράγραφος Καθαρισμός).
	Ο σωλήνας είναι βουλωμένος.	Βεβαιωθείτε ότι ο σωλήνας δεν είναι διπλωμένος ή μπερδεμένος.
	Δεν υπάρχει νερό στο δοχείο.	Θέστε τη συσκευή εκτός τάσης και γεμίστε το δοχείο με νερό.
	Ο ατμός δεν είναι ακόμη διαθέσιμος.	Η συσκευή παράγει ατμό αφού περάσουν περί-που 60 δευτερόλεπτα από την ενεργοποίησή της.
Τρέχει νερό από τις οπές της κεφαλής ατμού.	Έχουν σχηματιστεί ιζήματα μέσα στον εύκαμπτο σωλήνα.	Μην χρησιμοποιείτε ποτέ τη βούρτσα ατμού σε οριζόντια θέση. Διατηρείτε τον εύκαμπτο σωλήνα τεντωμένο σε κάθετη θέση και περιμένετε να επιστρέψει το νερό μέσα στη συσκευή.
Η συσκευή χρειάζεται χρόνο για να θερμοανθεί και/ή εκτινάσσει λευκά σωματίδια.	Η συσκευή έχει άλατα.	Βλέπε διαδικασία αφαλάτωσης (παράγραφος Καθαρισμός).
Το σύστημα Roll & Press είναι στραβό.	Η βάση δεν κύλησε πίσω σωστά.	Αναδιπλώστε ξανά τη βάση και συνοδεύστε την με το χέρι σας μέχρι να κυλήσει πίσω εντελώς.
Το σύστημα Roll & Press δεν κύλησε πίσω κατά τη χρήση.	Η βάση δεν ασφαλίστηκε καλά στο άγκιστρο.	Ελέγξτε αν η λαβή του Roll & Press έχει μπει καλά μέσα στο άγκιστρο. Πρέπει να μην κινείται ούτε οριζόντια ούτε κάθετα.
Ο σωλήνας κάνει ένα βουητό.	Ξετσαλακώνετε ρούχα σε χαμηλή θέση κοντά στο πάτωμα και σχηματίζονται συμπκνώσεις μέσα στο σωλήνα.	Ισιώνετε τακτικά το σωλήνα κατά το ξετσαλάκωμα και αναδιπλώστε το σωλήνα στο μέγιστο ύψος του για να μην σχηματιστούν συμπκνώσεις.
Ξεχειλίζει νερό από το δοχείο.	Ξετσαλακώνετε ρούχα σε χαμηλή θέση κοντά στο πάτωμα και σχηματίζονται συμπκνώσεις μέσα στο σωλήνα.	Ισιώνετε τακτικά το σωλήνα κατά το ξετσαλάκωμα και αναδιπλώστε το σωλήνα στο μέγιστο ύψος του για να μην σχηματιστούν συμπκνώσεις.

Αν δεν μπορείτε να προσδιορίσετε την αιτία του προβλήματος, απευθυνθείτε σε ένα εξουσιοδοτημένο κέντρο σέρβις της ROWENTA [www.rowenta.com](http://www.rowenta.com) Με στόχο τη βελτίωση των προϊόντων της, η Rowenta επιφυλάσσεται του δικαιώματος τροποποίησης των χαρακτηριστικών τους, χωρίς προειδοποίηση.

## TR önemli güvenlik talimatları

Cihazınızı kullanırken aşağıdaki gibi temel önlemleri almalısınız:

- Bu ürünü kullanmadan önce bütün talimatları okuyun.
- Bu ürün yalnızca kapalı yerlerde, evsel kullanım için tasarlanmıştır. Ticari amaçla kullanılırsa, yanlış kullanılırsa ve talimatlara uyulmazsa imalatçı sorumluluk kabul etmez ve garanti geçerliliğini kaybeder.

- Cihazınızı şu koşulları sağlayarak prize takın:
  - 220 V ila 240 V arasında gerilime sahip bir prize,
  - topraklanmış elektrik prizine takın.

Hatalı gerilimle yapılan bağlantı cihazda telafisi olanaksız hasara neden olabilir ve böylesi bir durumda garantiniz geçersiz olur.

Bir uzatma kablosu kullanıyorsanız kablonun toprak bağlantısı ile doğru bir şekilde derecelendirildiğinden (16A) ve tamamen uzatılmış olduğundan emin olun.

- Güç kablosunu topraklı prize takmadan önce tamamen açın.
- Cihazı yalnızca amaçlanan kullanım doğrultusunda kullanın.

• Buhar deliklerinden çıkan sıcak suyla temas riskini azaltmak için, her kullanım öncesi vücudunuzdan uzak tutarak ve buhar düşmesini çalıştırarak cihazı kontrol edin.

• Cihazın fişini elektrik prizinden çıkarmak için asla kabloyu çekmeyin; bunun yerine fişi kavrayın ve prizden çıkarıp çekerek cihazın bağlantısını kesin.

- Kablonun sıcak yüzeylere temas etmesine veya sert ya da keskin kenarlara değmesine izin vermeyin. Cihazı kaldırmadan önce tamamen soğumaya bırakın. Cihazı saklarken kablosunu gevşek şekilde çevresine dolayın.
- Cihaza su doldururken, temizlik sırasında suyunu boşaltırken, aksesuarlarını takıp çıkarırken ve kullanılmadığı esnada daima aygıtın güç kaynağıyla bağlantısını kesin.
- Buhar emisyonu nedeniyle cihaz kullanılırken özen gösterilmelidir.
- Cihaz düşmüşse veya hasar görmüşse ya da kablo bozuksa cihazı çalıştırmayın. Elektrik çarpma riskinden kaçınmak için aygıtı söküp onarmaya çalışmayın. İnceleme ve onarım için en yakın yetkili Tefal servisine getirin. Yanlış kurulum ve onarım aygıt kullanıldığı sırada yangın, elektrik çarpması ve yaralanma risklerini doğurabilir.
- Aygıt çocuklar tarafından ya da çocukların yakınında kullanıldığında yakın gözetmenlik gereklidir.
- Aygıtı fişe takılıken ya da hala sıcakken tek başına bırakmayın.
- Sıcak metal veya plastik parçalar, sıcak su ya da buharla temas edilmesi yanıklara neden olabilir. Bir buhar cihazını boşaltırken dikkatli olun. Haznede sıcak su olabilir.
- Uzatma kablosu mutlaka gerekliyse 16A amper oranına sahip bir kablo kullanılmalıdır. Daha düşük amperaja sahip bir kablo aşırı ısınma nedeniyle yangın ya da elektrik çarpması riski taşımaktadır. Kablonun çekilmemesine

ve kişilerin kabloya takılıp düşmemesine dikkat edilerek düzenleme yapılmalıdır.

- Elektrik çarpması riskine karşı korumak için, cihazı suya ya da başka sıvılara batırmayın.
- Buharı insanlara, hayvanlara veya giyildikleri sırada kıyafetlere yöneltmeyin.
- Gözetim altında bulundurulmadıkları veya güvenliklerinden sorumlu bir kişi tarafından cihazın kullanımına ilişkin talimatlar verilmediği takdirde, bu cihaz fiziksel engeli bulunan ya da kısıtlı duyuşal ve zihinsel becerilere sahip kişilerce ve (çocuklar dahil) bilgi ve deneyim sahibi olmayan kişilerce kullanılmamalıdır. Cihazla oynamadıklarından emin olmak için çocuklar gözetim altında tutulmalıdır.
- Tefal tarafından temin edilmemiş olan aksesuarların kullanılması önerilmez ve yangın, elektrik çarpması veya yaralanmalara neden olabilir.
- Cihazın sabit bir yüzeyde tutulması gerekir. Aygıtı tabanına yerleştirirken, tabanı üzerine koyduğunuz yüzeyin sabit olduğundan emin olun.
- Aygıt düştüyse, belirgin görünür hasar izleri varsa veya sızıntı yapıyorsa kullanılmamalıdır.
- Elektrik kablosunu kullanımdan önce aşınma veya hasar göstergelerine karşı kontrol edin. Elektrik kablosu hasarlı ise olası bir tehlikeyi önlemek için kablo yetkili servis tarafından değiştirilmelidir. IFU tarafından belirtile- nin dışında kireç sökücü ürünler kullanmayın.

### İlk kullanımdan önce

İlk birkaç kullanım sırasında, zararsız bir duman ve koku çıkabilir ve biraz toz bırakabilir. Bu durumun kullanıma herhangi bir etkisi yoktur ve kısa sürede geçecektir.

## Ne tür su kullanmak gerekir?

Cihazınız musluk suyu ile çalışmak üzere tasarlanmıştır. Bununla birlikte, kireçlenmeyi önlemek amacıyla buhar haznesine düzenli olarak otomatik temizleme işlemi uygulamak gerekir. Suyunuz çok kireçli ise, musluk suyu ile içme suyunu yarı yarıya karıştırarak kullanınız. Katkı maddesi içeren (nişasta, parfüm, aromatik maddeler, yumuşatıcı, vs.) su veya kondensatlar (örneğin çamaşır kurutma makinesi suyu, buzdolabı suyu, klima suyu, yağmur suyu) kullanmayın. Bunlar, organik atıklar veya sıcaklığın etkisiyle bir araya toplanan mineraller içerir ve cihazınızın su bırakmasına, kahverengi çizgiler oluşturmaya veya normalden daha kısa sürede eskimesine neden olur.

# LÜTFEN BU TALİMAT KİTAPÇIĞINI, İLERİDE BAŞVURMAK ÜZERE ŞAKLAYIN



## Çevre korumasına katkıda bulunalım!

- ① Cihazınız yeniden kullanılabilir veya geri dönüştürülebilir malzemeler içermektedir.
- ② Kullanım ömrünün sonunda, cihazınızı toplama noktalarına götürün veya yetkili servise bırakın.

## ÜRÜNÜN TANITIMI

1. Buhar başlığı
2. Buhar başlığı askısı
3. Entegre askı
4. Döner pantolon/elbise kısıkaçları
5. Askılık
6. Roll & press sistemi: Dikey ütüleme ünitesi
7. Roll & press sistemi: Kilit açma ve sarma kolu
8. Roll & press sistemi: Kilit açma askısı
9. Askı tespit vidası
10. Çubuk kilit klipsleri
11. Teleskobik direç
12. Elektrik kordonu askısı
13. Elektrik kordonu
14. Cırt-cırtlı bant
15. Çubuk tespit vidası
16. Buhar borusu halkası
17. Takılıp çıkarılabilir hazne
18. Açma/kapama pedali
19. Taşıma tekerlekleri
20. Tekstil buhar kordonu
21. Açma/kapama ışıklı göstergesi
22. Entegre aksesuarlar
  - a. Kumaş fırçası
  - b. Pamuklanma temizleme fırçası
  - c. Hassas kumaşlar için kılıf

## KULLANMADAN ÖNCE

### 1 • Kırışıklık açıcının kurulumu

#### Teleskobik çubuğu birleştirilmesi

1. Taban üzerinde bulunan direğin tespit vidasını gevşetin ve çıkarın (Şek. 1).
2. Çubuğu, elektrik kordonu askısı sola gelecek şekilde tutun. Çubuğun 2 klipsinin kilidinin açıldığını kontrol edin (Şek. 2).
3. Çubuğu aşağı doğru bastırarak kaide içine sokun; deliklerin ve tabanın vidanın yerine konulabileceği şekilde aynı hizada olmaları gerekir. Deliklerin denk gelmemesi durumunda, direğin klipslerinin kilitlerinin iyice açılmış olduklarını kontrol edin (Şek. 3).
4. Çubuğun ünite üzerinde sağlam bir şekilde durabilmesi için, çubuğun tespit vidasını sonuna dek gevşetin (Şek. 4).

**UYARI:** Giysiyi asla kişi üzerindeyken ütülemeyin. Cihazı çok kalın halılar üzerinde kullanmayın. Bu son derece normal bir durumdur. Dikkatli olun ve uzun süreli temastan kaçınin.

5. Çubuğun yukarı doğru kaydırarak maksimum yüksekliğinde açın (Şek. 5), ardından 2 klipsi kilitleyin (Şek. 6). Direğin 3 bölümünün tamamen açılmış olduklarından emin olun.

## Sarma & Press sistemli askının montajı

1. Askının altında bulunan çubuğun tespit vidasını gevşetin (Şek.7).
2. Sarma & Press sisteminin kolunun kilitleme askısı ile aynı tarafta bulunacağı şekilde askıyı tutun.
3. Askıyı çubuğun üst kısmına sokun. Kemerin altındaki direğin içindeki deliklerin aynı seviyeye gelmeleri gerekmektedir (Şek. 8).
4. Vidayı yerine takın, askıyı sıkıca tespit edinceye dek vidayı sıkıştırın (Şek. 9).
5. Buhar başlığını askının kancaları arasına yerleştirin.

## 2 • Su haznesinin doldurulması

**ÖNEMLİ: Kırışıklık giderici cihazınızda katkı maddesi içeren (nişasta, parfüm, aromalı maddeler, yumuşatıcı vb.) su kullanmayın. Bu tip katkı maddeleri buharın özelliğini olumsuz yönde etkileyebilir ve tortu oluşmasına neden olabilirler.**

- Cihazın fişinin prizden çıkarılmış olmasına dikkat edin. Su haznesini üzerine bastırıp, yukarı doğru çekerek cihazın santral ünitesinden ayırın (Şek. 10). Kapağı gevşetin ve su haznesini doldurun (Şek. 11). Maksimum kapasite, « maks. » işaretine erişir.
- Kırışıklık giderici cihaz MUSLUK SUYU ile kullanılabilir. Musluk suyunuzun kireç oranının yüksek olması halinde, Rowenta, sertliğin indirgenmesi amacıyla musluk suyunun damıtılmış suyla karıştırılmasını önermektedir; şişe kaynak suyu veya sadece damıtılmış su da kullanabilirsiniz.
- Tıpayı gevşettikten sonra, tutacağından kavramak üzere hazneyi çevirin ve tıpadan su akmadığını kontrol edin.
- Hazneyi, cihazın tabanı üzerindeki yerine yerleştirin (Şek. 12).

## KULLANMADAN ÖNCE

### 1 • Kırışıklık açıcının kurulumu

#### Teleskobik çubuğu birleştirilmesi

1. Taban üzerinde bulunan direğin tespit vidasını gevşetin ve çıkarın (Şek. 1).
2. Çubuğu, elektrik kordonu askısı sola gelecek şekilde tutun. Çubuğun 2 klipsinin kilidinin açıldığını kontrol edin (Şek. 2).
3. Çubuğu aşağı doğru bastırarak kaide içine sokun; deliklerin ve tabanın vidanın yerine konulabileceği şekilde aynı hizada olmaları gerekir. Deliklerin denk gelmemesi durumunda, direğin klipslerinin kilitlerinin iyice açılmış olduklarını kontrol edin (Şek. 3).
4. Çubuğun ünite üzerinde sağlam bir şekilde durabilmesi için, çubuğun tespit vidasını sonuna dek gevşetin (Şek. 4).
5. Çubuğun yukarı doğru kaydırarak maksimum yüksekliğinde açın (Şek. 5), ardından 2 klipsi kilitleyin (Şek. 6). Direğin 3 bölümünün tamamen açılmış olduklarından emin olun.

## Sarma & Press sistemli askının montajı

1. Askının altında bulunan çubuğun tespit vidasını gevşetin (Şek.7).
2. Sarma & Press sisteminin kolunun kilitleme askısı ile aynı tarafta bulunacağı şekilde askıyı tutun.
3. Askıyı çubuğun üst kısmına sokun. Kemerin altındaki direğin içindeki deliklerin aynı seviyeye gelmeleri gerekmektedir (Şek. 8).
4. Vidayı yerine takın, askıyı sıkıca tespit edinceye dek vidayı sıkıştırın (Şek. 9).
5. Buhar başlığını askının kancaları arasına yerleştirin.

## 2 • Su haznesinin doldurulması

**ÖNEMLİ:** Kırışıklık giderici cihazınızda katkı maddesi içeren (nişasta, parfüm, aromalı maddeler, yumuşatıcı vb.) su kullanmayın. Bu tip katkı maddeleri buharın özelliğini olumsuz yönde etkileyebilir ve tortu oluşmasına neden olabilirler.

- Cihazın fişinin prizden çıkarılmış olmasına dikkat edin. Su haznesini üzerine bastırıp, yukarı doğru çekerek cihazın santral ünitesinden ayırın (Şek. 10). Kapağı gevşetin ve su haznesini doldurun (Şek. 11). Maksimum kapasite, « maks. » işaretine erişir.
- Kırışıklık giderici cihaz MUSLUK SUYU ile kullanılabilir. Musluk suyunuzun kireç oranının yüksek olması halinde, Rowenta, sertliğin indirgenmesi amacıyla musluk suyunun damıtılmış suyla karıştırılmasını önermektedir; şişe kaynak suyu veya sadece damıtılmış su da kullanabilirsiniz.
- Tıpayı gevşettikten sonra, tutacağından kavramak üzere hazneyi çevirin ve tıpadan su akmadığını kontrol edin.
- Hazneyi, cihazın tabanı üzerindeki yerine yerleştirin (Şek. 12).

## KULLANIM

### 1 • Çalıştırma

- Cihazı kullanırken, santral ünitesini tıkayabilecek nesnelere zeminden kaldırın (düz ve yatay düzlemde kullanın). Cihazın iç kısmındaki delikleri tıkamayın. Cihazı çok kalın halılar üzerinde kullanmayın.
- Yapışkan bantı ayırın ve elektrik kordonunu tamamen açın.
- Kordonun fişini prize takın (Şek. 13).
- Cihazın önünde bulunan pedal üzerine basarak cihazı çalıştırın. Besleme gösterge ışığı yanar (Şek. 14).
- 60 saniye sonra cihaz buhar üretmeye başlar.

### 2 • Sarma & Press sisteminin kullanımı

Sarma & Press sistemini kullanmak için:

- Sarma & Press sisteminin tutacağını alın ve kaideyi aşağı doğru açın (Şek. 15).
- Tutacağı direk üzerindeki kilitleme yuvasına yerleştirin ve kırışıklık açma kaidesinin kilitlendiğini kontrol edin (Şek. 16).
- Giysiyi entegre askı veya askının çubuğu üzerinde bulunan askıya asabileceğiniz başka bir askıya asın (Şek. 18 - Şek. 19).
- Pantolonların kırışıklıklarını açmak için, şekilde gösterildiği gibi kısaçallı desteği de kullanmanızı tavsiye ediyoruz (Şek. 20).
- Buhar deliklerinin kendinize doğru olmamalarına dikkat ederek, buhar başlığını kavrayın.
- Dikey kırışıklık açma ünitesini giysinin ütüleme sırasında yerinde durmasına yardımcı olur.
- Giysinin üst kısmından başlayın ve yavaş yavaş aşağı inin. Hortumu daima dikey pozisyonda tutmaya dikkat edin.
- Buhar ile herhangi bir temasta bulunmamaya dikkat edin.
- Cihazı kullanmadığınız zaman, buhar başlığını kancaya daima dikey pozisyonda asın.
- Kullanım sırasında, hortumdan gurultu sesleri gelebilir; bu yoğunlaşma neticesinde oluşan doğal bir durumdur. Hortumun guruldama başlaması durumunda, yoğunlaşan suyun yeniden cihaza geri dönebilmesi için, buhar başlığını bir süre ünitesi üzerine bırakın.
- Kullanım sırasında, teleskobik direk üzerinde birkaç damla su görülebilir. Bu yoğunlaşma neticesinde oluşan doğal bir durumdur. Bu durumu önlemek için, dikey Sarma & Press kaidesi üzerinde buhar başlığı üzerine aşırı bastırmayın.

## KIRIŞIKLIK AÇICIYLA EN İYİ SONUCU ELDE ETMEK İÇİN TAVSİYELER

- Üretici tavsiyelerini öğrenmeniz için, giysinin bakım etiketini kontrol etmenizi tavsiye ederiz. Ayrıca uygulama öncesinde, giysinin görünmeyen bir kısmında, giysinin ve rengin sağlamlığını görmek için deneme yapmanızı da tavsiye ediyoruz.
- Ütüleme sırasında askıdan kaymaması için, gömleğin yakasını ilikleyin (Şek. 17).
- Bir gömleğin kırışıklıklarını açarken, önce kol ağzlarından başlayın: Bir kol ağzını alın ve Sarma & Pres ünitesini kullanabilmek için giysinin içinden geçirerek, çapraz duruma getirin (Şek. 17).
- Gömleğin arkasının kırışıklığını açmak için, gömleği omuzlarından kaldırın ve askı etrafında çevirin (Şek. 19).
- Pantolonlar veya gömlekler üzerinde pililer yapmak için, buhar başlığını (hiçbir aksesuar olmadan) giysi ve dikey ünite üzerine bastırın.
- Kumaş fırçasını yavaş hareketler ile hafifçe kumaş üzerine bastırın.
- İpek veya kadifeyle her türlü buhar temasından kaçınınız.
- Bazı ürünlerin kırışıklığı tersinden daha kolay giderilmektedir.
- Ağır kumaşlar için kırışıklık giderme işleminin daha uzun süreli olarak uygulanması gerekebilir.
- Kırışıklık açma işlemini, zemine yakın, alçak bir yerde gerçekleştiriyorsanız, su damlası oluşumunu önlemek için boruyu sık sık yukarı kaldırın. Hortumun sıkışması halinde gurultulu bir ses duyabilirsiniz.
- Hiç buhar oluşmuyorsa, gurultulu sesle duyuyorsanız veya buhar başlığının deliklerinden su damlıyorsa, iç kısımda su damlacığı oluşumunu engellemek için buhar borusunu yukarı kaldırın.
- Daima dikkatli olun.

## AKSESUARLAR

Bir aksesuarı kullanmaya başlamadan önce, üretici talimatlarına dikkat edin.

Ayrıca, kumaşın görünmeyen bir kısmında aksesuarı önceden denemenizi tavsiye ederiz.

### 1 • Kumaş fırçası

Kumaş fırçası, buharın daha iyi nüfuz edebilmesi için kumaşın argacını açar.

**Başlık üzerine bir aksesuar takmadan önce, başlığın tamamen soğuduğunu ve cihazın fişinin prizden çıktığını kontrol edin.**

- Kumaş fırçasını, fırçanın iç kısmının buhar başlığının iç kısmı üzerinde hizalanacağı şekilde buhar başlığına takın. Kilitlenme sesini duyuncaya dek fırçayı buhar başlığı üzerine zorlamadan bastırın.
- Kırışıklıkları giderilecek olan alanı kumaşın iplik yönüne veya ilmeklerine dikkat ederek fırçalayın.
- Kumaş fırçasını çıkarmadan önce, cihazın fişini prizden çıkarın ve tamamen soğumasını bekleyin. Tamamen soğuduktan sonra, fırçanın üzerinde bulunan çıkarma butonuna basın ve aksesuarı öne doğru çekerek yerinden çıkarın.

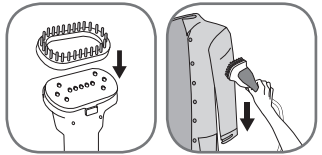

## 2 • Pamuklanma önleyici fırça

**Pamuklanma önleyici fırça, buhar başlığına sabitlenmeyen, ayrı bir aksesuardır. Cihazdan ayrı olarak kullanabilirsiniz.**

- Pamuklanma önleyici fırça, kumaş üzerinden pamuklanmaya neden olan unsurların, saçların veya hayvan kıllarının temizlenmesini sağlar.
- Pamuklanma önleyici fırçayı kullanırken, kumaşı iplik yönüne ve ilmiklerine dikkat ederek yavaşça fırçalayın.
- Pamuklanma önleyici fırçayı temizlemek için, tersine fırçalayın. Daha sonradan atabileceğiniz, eski bir kumaş üzerinde denemenizi tavsiye ediyoruz.
- Daha iyi sonuç elde etmek için, giysilerin kırışıklıklarını açmadan önce, pamuklanma temizleyici fırçayı kullanmanızı tavsiye ediyoruz.

## 3 • Hassas kumaşlar için kılıf

**Hassas kumaşlar için kılıf, buhar başlığı üzerinde kumaş fırçası ile birlikte kullanılamaz. Buhar başlığı üzerine bir aksesuar takmadan önce, buhar başlığının tamamen soğuduğunu ve cihazın fişinin prizden çıkarılmış olduğunu kontrol edin.**

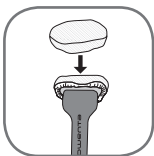

Hassas kumaş koruyucu kılıf buharın eşit derecede yayılmasını sağlar, sudaki pislikleri filtreler ve giysileri su damllarına karşı korur.

- Kılıfı buhar başlığı üzerine tutturun: Başlığın tamamen kapalı olması gerekir.
- Kılıf ile birlikte buhar başlığını kullanarak ütülenecek yüzeye nazikçe bastırın.
- Cihazın fişi prizden çıkarıldığında ve cihaz tamamen soğuduğunda kılıfı çıkarın.

## KULLANIM SONRASINDA

- Buharlı kırışıklık açıcıyı kullandıktan sonra, yeniden pedal üzerine basarak cihaza olan elektrik gelişini kesin. Besleme göstergesi söner, cihazın fişini prizden çıkarabilirsiniz.
- Cihazın kullanımı sona erdikten sonra, buhar başlığını dikey olarak askıya asın.
- Sarma & Press kolunu direk üzerindeki kilitleme yuvasından çıkarın (Şek. 21). Ünite yukarı doğru çıkarken, ellerinizi tutacak üzerinde tutun.

**DIKKAT: Ünite tamamen sarılmadan önce, tutacağı asla serbest bırakmayın. Cihaz kapatıldığında, kuruması için, Roll & Press sarılmadan önce birkaç dakika beklenmesi tavsiye edilir.**

- Kırışıklık açıcıyı yerine yerleştirmeden önce, her defasında hazne içindeki suyu boşaltın ve varsa kireç parçalarını temizlemek için suyla çalkalayın (Şek. 22).
- Elektrik kordonunu fazla sıkıştırmadan sarın ve etrafına yapışkan bantı kapatın, ardından çubuğa asın (Şek. 23 - Şek. 24).
- Cihazınızı taşımak için, su haznesinin kolunu kullanmayın. Cihaz, taşınmasını kolaylaştıran tekerleklerle sahiptir.

**UYARI: Buhar başlığına, tamamen soğumadan önce asla dokunmayın.**

## 1• TAŞIMA

- Kolay taşınabilmesi için, cihazınızı iki adet tekerlekle donatılmıştır. Cihazınızı ana gövdeden kavrayarak arkaya doğru eğin ve ardından tekerlekleri üzerinde hareket etmesi için çekin.
- Cihazı, yine gövdesinden kavrayarak, yukarı doğru kaldırarak da taşıyabilirsiniz.

**Cihazı Sarma & Press kaidesinden, pedaldan, haznenin tutacağından veya entegre askıdan kavrayarak taşımayın. Cihazı taşımadan önce, Sarma & Press'i daima sarın. Cihazı taşımadan önce, direğin ürünün tabanına düzgün bir şekilde sabitlendiğinden emin olun (montaj talimatlarına bkz.).**

## 2 • TEMİZLİK

- Cihazınızı nemli bir bez kullanarak temizleyin.
- Sarma & Press ünitesini aşındırıcı özellikte olmayan bir sünger veya yumuşak bir bez ile temizleyin. Sabun veya deterjan gibi temizlik maddelerini asla kullanmayın.
- Hassas kumaş kılıfını daima elde yıkayın ve yeniden kullanmadan önce tamamen kurumasını bekleyin.
- Cihazınızdan maksimum performans elde edebilmek için, biriken kireci düzenli olarak temizlemeniz gerekmektedir. Kireçten arındırma sıklığı kullandığınız suyun kalitesi ve cihazın kullanım sıklığına göre değişiklik gösterir. İhazın yılda en az bir defa veya her 50 saatlik kullanımda bir kireçlerinden arındırılması tavsiye edilir. Buhar seviyesinde düşme tespit ederseniz, kireç temizleme işlemi gerçekleştirmenizi tavsiye ederiz.
- Kireçten arındırma işlemi için:
  1. Cihazın tamamen soğumasını bekleyin. Cihazın fişini prizden çıkarın ve buhar hortumunu santral üniteden çıkarın. İki adet teleskopik tüpü alçaltın. Sabitleme vidasını gevşeterek taban çubuğunu kaldırın.
  2. Su haznesini berrak suyla doldurun ve yeniden santral üzerindeki yerine takın. İç kısımda bulunan ısıtıcı ünite, bir miktar suyla dolar.
  3. Su haznesini santralden çıkarın ve açık hortum bağlantısı yardımıyla ısıtıcı ünite içerisindeki suyu lavabo içine boşaltın. Kireç ve diğer kalıntılar bu şekilde tahliye edilecektir.
  4. Kireç oluşumu tamamen kaybolana dek 2 ve 3. aşamaları tekrar edin.

**DİKKAT: Isıtma ünitesini asla buhar başlığı deliklerinden doldurmayın!  
Buhar başlığını su içine sokmayın!**

## ARIZA GIDERME

Sorun	Muhtemel Sebepler	Çözümler
Buhar yok.	Cihaza elektrik gelmiyor.	Cihazınızın fişinin prize düzgün bir şekilde takılmış olduğunu kontrol edin ve Çalıştır/Durdur butonuna (cihazın ön kısmında bulunan) basın. Besleme gösterge ışığı yanar.
	Hortum tıkalı.	Hortumun katlanmamış veya kıvrılmamış olduğundan emin olun. 60 saniye sonra cihaz buhar üretmeye başlar.
	Su haznesi içinde su yok.	Cihazın fişini prizden çıkarın ve su haznesini doldurun.
Buhar gelişisi zayıf.	Cihaz kireç tutmuş.	Kireç temizleme işlemi açıklamasına bkz. (paragraf: Temizlik)
	Hortum tıkalı.	Hortumun katlanmamış veya kıvrılmamış olduğundan emin olun.
	Su haznesi içinde su yok.	Cihazın fişini prizden çıkarın ve su haznesini doldurun.
	Buhar henüz kullanılmaz.	Ürün çalıştırılmasını takiben, yaklaşık 60 saniye sonunda buhar üretmeye başlar.
Buhar başlığının deliklerinden su akıyor.	Hortum içerisinde yoğunlaşma var.	Cihazı asla yatay pozisyonda kullanmayın. Hortumu dikey konumda tutun ve suyun cihaza geri dönmesini bekleyin.
Cihaz çok geç ısınıyor ve/veya beyaz parçacıklar püskürtüyor.	Cihaz kireç tutmuş.	Kireç temizleme işlemi açıklamasına bkz. (paragraf: Temizlik)
Roll & Press sistemi ters.	Kaide düzgün sarılmamış.	Kaideyi yeniden açın ve tamamen sarılana dek elinizle destek olun.
Roll & Press sistemi kullanım sırasında yeniden sarıldı.	Kaide askı içine düzgün kilitlenmemiş.	Roll & Press tutacağına askının içine iyice geçtiğini kontrol edin. Yatay veya dikey olarak hareket etmemelidir.
Hortumdan guruldama sesi geliyor.	Zemine yakın, alçak bir seviyede ütüleme yapıyorsunuz, hortum içinde yoğunlaşma oluşuyor.	Ütüleme sırasında hortumu sık olarak düzeltin, yoğunlaşmayı engellemek için direği maksimum yüksekliğinde açın.
Hazneden su taşıyor.	Zemine yakın, alçak bir seviyede ütüleme yapıyorsunuz, hortum içinde yoğunlaşma oluşuyor.	Ütüleme sırasında hortumu sık olarak düzeltin, yoğunlaşmayı engellemek için direği maksimum yüksekliğinde açın.

Sorunun nedenini belirleyememeniz halinde, bir ROWENTA yetkili servisine başvurun [www.rowenta.com.tr](http://www.rowenta.com.tr)  
Ürünlerini daima geliştirmeyi ilke edinen Rowenta, herhangi bir bildirimde bulunmadan ürün özelliklerinde değişiklik yapma hakkını saklı tutar.

## Важные указания по безопасности

При использовании прибора всегда следует соблюдать основные меры предосторожности, в том числе:

- Прочитайте все инструкции перед использованием этого изделия.

- Изделие предназначено только для бытового применения внутри помещения. Производитель не несет ответственности в случаях использования изделия в коммерческих целях, использования его не по назначению или с нарушением инструкций. На такие случаи гарантия не распространяется.

- Прибор должен подключаться:

- в цепь питания с напряжением от 220 В до 240 В.

- в заземленную электрическую розетку.

Подключение к сети с неправильным напряжением может необратимым образом повредить прибор и аннулирует вашу гарантию.

При использовании электроудлинителя удостоверьтесь в том, что он рассчитан на допустимое значение тока (16 А), имеет заземление и полностью расправлен.

- Полностью раскрутите шнур питания перед подключением к заземленной розетке.

- Используйте прибор только по назначению.

- Чтобы снизить риск контакта с горячей водой, выходящей через паровые отверстия, проверяйте прибор перед каждым использованием, держа его

на безопасном расстоянии от тела и нажимая кнопку пара.

- Никогда не тяните за кабель, чтобы отключить прибор от электрической розетки; вместо этого возьмитесь за вилку и потяните, чтобы отсоединить вилку для отключения прибора.

- Не допускайте, чтобы шнур касался горячих поверхностей или соприкасался с грубыми или острыми краями. Дайте прибору остыть, прежде чем убрать его на хранение. Неплотно намотайте шнур на прибор при хранении.

- Всегда отключайте прибор от электросети при заполнении водой или опорожнении, при чистке, снятии или установке аксессуаров, а также когда прибор не используется.

- Следует проявлять осторожность при работе с прибором в связи с выходом горячего пара.

- Не используйте прибор с поврежденным шнуром, или если прибор упал или был поврежден. Чтобы избежать риска поражения электрическим током, не разбирайте и не пытайтесь отремонтировать прибор. Отнесите его в ближайший авторизованный сервисный центр Tefal для проверки и ремонта. Неправильная сборка или ремонт может вызвать риск пожара, поражения электрическим током или травмы при использовании прибора.

- Необходим тщательный присмотр в случае использования любого прибора рядом с детьми.

- Не оставляйте прибор без присмотра, когда он

подключен к сети питания или пока он еще горячий.

- При контакте с горячими металлическими или пластиковыми деталями, горячей водой или паром можно получить ожог. Будьте осторожны при опорожнении парового устройства. В резервуаре может быть горячая вода.

- Если удлинитель абсолютно необходим, должен быть использован шнур с номинальным током 16 А. Шнур, рассчитанный на меньшую силу тока, может привести к возгоранию или поражению электрическим током из-за перегрева. Необходимо расположить шнур таким образом, чтобы не потянуть за него и не споткнуться.

- Для предотвращения поражения электрическим током не погружайте прибор в воду и прочие жидкости.

- Не направляйте струю пара на людей, животных или одежду, когда она на них надета.

- Электроприбор не предназначен для использования лицами (включая детей) с пониженными физическими, чувственными или умственными способностями или при отсутствии у них опыта или знаний, если они не находятся под контролем или не проинструктированы об использовании прибора лицом, ответственным за их безопасность. Следите, чтобы дети не играли с прибором.

- Не рекомендуется использование принадлежностей, не поставляемых \*Tefal, это может привести к возгоранию, поражению электрическим током или травме.

- Прибор должен стоять на устойчивой поверхности. Ставя прибор на подставку, убедитесь, что поверхность, на которой находится подставка, устойчива.
- Прибор не должен использоваться, если он упал, если присутствуют видимые признаки повреждения, или если он протекает.
- Проверьте шнур электропитания на наличие признаков износа или повреждений перед использованием. Если кабель питания поврежден, его необходимо заменить в сертифицированном центре технического обслуживания, чтобы предотвратить опасность. Не используйте продукты для удаления накипи, кроме тех, которые приведены в руководстве по эксплуатации.

#### Перед первым использованием

Во время первого использования утюг может выделять дым, безвредный запах, или может произойти небольшой выброс частиц. Это вскоре прекратится без каких-либо последствий для прибора.

#### Какую воду использовать?

Ваш прибор рассчитан на использование водопроводной воды. Однако необходимо регулярно выполнять автоочистку паровой камеры для устранения образовавшейся накипи. Если вода очень жесткая, то следует смешивать водопроводную воду с покупной дистиллированной водой в соотношении 1:1. Никогда не пользуйтесь водой, содержащей добавки (крахмал, отдушки, ароматические или смягчающие вещества и т.п.), а также конденсатом (например, водой из сушилки для белья, водой, слитой из холодильника, водой из кондиционера, дождевой водой). Такая вода содержит органические отходы или минеральные вещества, которые концентрируются под воздействием тепла и вызывают брызги из сопел, коричневые подтеки или преждевременный износ прибора.

## ПОЖАЛУЙСТА, СОХРАНИТЕ ЭТУ ИНСТРУКЦИЮ ПО ЭКСПЛУАТАЦИИ ДЛЯ ИСПОЛЬЗОВАНИЯ В БУДУЩЕМ

### Защитим окружающую среду!



- ① Ваше устройство состоит из большого количества материалов, которые могут быть восстановлены или подлежать повторному использованию.
- ② Если Вы больше не нуждаетесь в устройстве, отнесите его в пункт приема бытовых отходов или аккредитованный центр технического обслуживания.

## ОПИСАНИЕ

1. Паровая головка
2. Держатель паровой головки
3. Встроенная вешалка
4. Вращающиеся зажимы для брюк / платья
5. Крючок вешалки
6. Система Roll & Press: вертикальная поддержка для отпаривания
7. Система Roll & Press: ручка для сворачивания и крепления
8. Система Roll & Press: стопорный зажим
9. Крепежный винт вешалки
10. Стопорный зажим стойки
11. Телескопическая стойка
12. Крючок для электрического шнура
13. Электрический шнур
14. Липучка
15. Крепежный винт стойки
16. Соединитель шланга для подачи пара
17. Съёмный резервуар для воды
18. Педаль для включения / выключения прибора
19. Колеса для перемещения
20. Матерчатый шланг для подачи пара
21. Индикатор состояния включено / выключено
22. Аксессуары, входящие в комплект
  - а. Ворсистая щетка
  - б. Щетка для снятия ворсинок
  - с. Чехол для деликатных тканей

## ПЕРЕД ИСПОЛЬЗОВАНИЕМ

### 1 • Подготовка парового утюга к работе

#### Сборка телескопической стойки

1. Открутите и вытащите крепежный винт стойки, который находится в основании прибора (Рис. 1)
2. Держите стойку так, чтобы крючок для электрического шнура был слева. Проверьте, чтобы 2 стопорных зажима стойки были ослаблены (Рис. 2).
3. Вставьте стойку в основание прибора, нажимая на основание прибора, пока отверстия и основание прибора не будут находиться на одном уровне, чтобы вы могли вставить винт. Если отверстия не на том уровне, проверьте, чтобы стопорные зажимы стойки были хорошо ослаблены. (Рис. 3)
4. Закрутите крепежный винт стойки до конца так, чтобы стойка прочно стояла в основании прибора (Рис. 4).
5. Вытяните стойку на максимальную высоту, потянув ее вверх (рис. 5) и зафиксируйте двумя стопорными зажимами (рис. 6). Убедитесь, что 3 сегмента стойки полностью выдвинуты.

#### Сборка вешалки с системой Roll & Press

1. Открутите крепежный винт стойки, который находится в нижней части вешалки (рис. 7).
2. Держите вешалку так, чтобы ручка системы Roll & Press находилась с той же стороны, что и стопорный зажим стойки.
3. Установите вешалку на вершину стойки. Отверстия в нижней части вешалки и в стойке должны находиться на одном уровне (рис. 8).
4. Вставьте винт и закрутите его до конца так, чтобы вешалка была прочно прикреплена к стойке (рис. 9).
5. Установить паровую головку между крючками вешалки.

### 2 • Наполнение резервуара водой

**внимание :** Запрещается использовать воду с примесями (такими как крахмал, эфирные масла, ароматизаторы, водосмягчающие средства и т.д.) для заполнения резервуара отпаривателя. Эти примеси могут изменять свойства пара и приводить к образованию осадка.

- Следите за тем, чтобы устройство было отключено от сети электропитания. Потяните резервуар для

**Предупреждение:** Запрещается гладить одежду непосредственно на человеке. В процессе эксплуатации гибкий шланг и наконечник паровой насадки могут сильно нагреваться. Это нормально. Соблюдайте меры предосторожности и избегайте длительного контакта с этими деталями.

- воды сверху и снимите его с корпуса устройства (рис. 10). Отвинтите крышку и залейте воду в резервуар (рис. 11). На отметке «max» (максимум) прибор работает с максимальной производительностью.
- Вы можете использовать для отпаривателя воду из-под крана. Если вода, которую Вы используете, содержит известь, Rowenta рекомендует смешивать воду из-под крана и дистиллированную воду в равном соотношении, благодаря чему снижается жесткость воды; также можно использовать родниковую воду в бутылках или только дистиллированную воду.
- Закрыв крышку, поверните бак, чтобы взять его за ручку, и убедитесь, что через крышку не просачивается вода.
- Поместите бак на его место в корпусе прибора (рис. 12).

## ПРИМЕНЕНИЕ

### 1 • Запуск

- При работе с устройством необходимо убрать с пола любые предметы, препятствующие передвижению по полу основы отпаривателя (отпариватель должен работать на ровной горизонтальной поверхности). Следите за тем, чтобы отверстия на нижней части устройства не закупоривались. Не используйте прибор для чистки очень густых ковров или ковровых покрытий.
- Откройте застежку «липучку» и полностью высвободите электрический шнур.
- Включите прибор в розетку (рис. 13).
- Включите прибор, нажав на кнопку, расположенную в передней части прибора. Загорится индикатор питания (рис. 14).
- Для образования пара прибору требуется около 60 секунд.

### 2 • Использование системы Roll & Press

Чтобы использовать систему Roll & Press:

- Возьмитесь за ручку системы Roll & Press и опустите вниз подставку (рис. 15).
- Вставьте ручку в стопорный зажим стойки и проверьте, чтобы подставка для глажки была хорошо прикреплена (рис. 16).
- Повесьте одежду на встроенную вешалку или на другую вешалку, которую вы сможете повесить на крючок, расположенный на стержне вешалки (Рис. 18 - Рис. 19).
- Для глажки брюк мы также рекомендуем использовать подставку с зажимами, как показано на рисунке (рис. 20).
- Возьмите в руку паровую головку, стараясь держать ее так, чтобы отверстия для выпуска пара были направлены не на вас, а в противоположную сторону.
- Вертикальная подставка для глажки помогает удерживать одежду на месте во время глажки.
- Начните с верхней части одежды и постепенно спускайтесь вниз. Всегда держите гибкий шланг в вертикальном положении.
- Будьте осторожны, старайтесь избегать контакта с паром.
- Устанавливайте паровую головку в вертикальное положение на держатель, когда вы не пользуетесь прибором.
- Во время работы прибора вы можете услышать, что шланг издает булькающий звук. Это нормальный

результат конденсации. Если начинается бульканье, установите паровую головку на подставку на несколько минут, чтобы направить конденсат обратно в прибор.

- Во время работы прибора на телескопической стойке может появиться несколько капель воды. Это нормальный результат конденсации. Чтобы уменьшить конденсацию, не давите сильно паровой головкой на вертикальную подставку Roll & Press.

## СОВЕТЫ ПО ПОВЫШЕНИЮ ЭФФЕКТИВНОСТИ РАБОТЫ ВАШЕГО ПАРОВОГО УТЮГА

- Мы рекомендуем учитывать советы изготовителей по уходу за одеждой, содержащиеся на бирках. Мы также рекомендуем пробовать эффект воздействия пара на ткань и стойкость цвета на невидимой части одежды, например, на подкладке.
- Застегните воротник рубашки, чтобы она не соскальзывала с вешалки во время глажки (рис. 17).
- Когда вы гладите рубашку, начните с глажки рукавов: возьмите один рукав и отогните накрест, поперек рубашки, чтобы использовать вертикальную подставку Roll & Press (рис. 17).
- Чтобы прогладить спинку рубашки, поднимите ее за плечи и поверните вокруг вешалки (рис. 19).
- Чтобы навести стрелки на брюках или рубашках, проводите паровой головкой с нажимом (без аксессуаров) по одежде и вертикальной подставке.
- Медленно и с легким нажимом проводите ворсистой щеткой по ткани.
- Следите за тем, чтобы паровая насадка не контактировала с шелком или бархатом.
- Некоторые вещи быстрее и удобнее гладить с изнанки.
- Для разглаживания более грубых тканей может потребоваться больше времени.
- Если разглаживаемый участок находится внизу возле самой земли, почаще распрямляйте шланг, чтобы предупредить образование конденсата. В случае пережатия гибкого шланга может появиться булькающий звук.
- Если пар не образуется, если слышится бульканье или сквозь отверстия в паровой насадке проступают капли воды, поднимите паровой шланг чтобы удалить образовавшийся конденсат.
- Постоянно соблюдайте осторожность.

## ПРИСПОСОБЛЕНИЯ

Перед использованием приспособлений ознакомьтесь с рекомендациями производителя. Кроме того, советуем опробовать приспособление на невидимой части одежды.

### 1 • Насадка-щетка для чистки тканей

Насадка-щетка для чистки тканей раскрывает уточную нить ткани, способствуя оптимальному проникновению пара.

**Перед тем, как устанавливать аксессуар на насадку, убедитесь, что она совершенно остыла и что прибор отключен от сети.**

- Закрепите насадку-щетку для чистки тканей на паровой ручке, выровняв нижнюю часть щетки по нижней части паровой ручки. Зафиксируйте насадку на паровой ручке легким нажатием на верхнюю часть щетки до появления щелчка, указывающего на фиксацию насадки.
- Аккуратно пройдитесь щеткой по намеченному участку ткани, учитывая фактуру или направление волокон ткани.

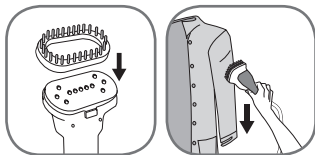

- Перед тем, как снять насадку-щетку для чистки тканей, отключите устройство из сети электропитания и дождитесь, пока оно полностью остынет. После этого нажмите разъединяющую кнопку на верхней части щетки и потяните насадку вперед.

## 2 • Насадка-щетка для удаления ворсинок

**Насадка-щетка для удаления ворсинок – независимое приспособление, и на паровую ручку не крепится. Вы можете пользоваться этим приспособлением отдельно, без отпаривателя.**

- Насадка-щетка для удаления ворсинок позволяет безукоризненно очищать предметы от волосинок, ворсинок и шерсти животных.
- Используя насадку-щетку для удаления ворсинок, осуществляйте чистку не спеша, учитывая направление или фактуру волокон ткани.
- Чтобы прочистить щетку, пройдите с ней по ткани в противоположном направлении. Для этих целей рекомендуем использовать кусок старой ткани, предназначенной на выброс.
- Для достижения лучшего результата, мы рекомендуем перед глажкой использовать щетку для снятия ворсинок.

## 3 • Чехол для деликатных тканей

**Чехол для деликатных тканей не может быть использован с ворсистой щеткой на паровой головке. Прежде чем установить какой-либо аксессуар на паровую головку, проверьте, чтобы паровая головка была совершенно холодной и чтобы прибор был выключен.**



Чехол для деликатных тканей обеспечивает равномерное распределение пара, фильтрует воду, очищая ее от примесей, и защищает одежду от капель воды.

- Наденьте чехол на паровую головку – она должна быть полностью покрыта.
- С легким нажимом проводите паровой головкой с чехлом по поверхности, которая подлежит глажке.
- Снимите чехол, когда прибор выключен и полностью остыл.

## РЕКОМЕНДАЦИИ ПОСЛЕ ИСПОЛЬЗОВАНИЯ

- После использования выключите прибор, нажав еще раз на кнопку. Индикатор питания погаснет. Теперь можно выключить прибор из сети.
- После окончания использования прибора установите паровую насадку в вертикальное положение на держатель.
- Открепите ручку Roll & Press от гнезда стопорного зажима стойки (рис. 21). Удерживайте вашу руку на ручке, пока подставка поднимается вверх.

**ВНИМАНИЕ: Никогда не отпускайте ручку прежде, чем подставка будет полностью смотана. Когда прибор выключен, рекомендуем подождать несколько минут, прежде чем смывать подставку Roll & Press, чтобы дать ей высохнуть.**

- Перед тем, как убирать паровой утюг на хранение, каждый раз опорожняйте и споласкивайте бак, чтобы удалить остатки накипи (рис. 22).
- Сверните электрический шнур, следите за тем, чтобы он сильно не перегибался, и оберните застежкой «липучкой», после чего подвесьте на крепление штанги (рис. 23 - рис. 24).
- Не перемещайте паровой утюг за ручку бака. Прибор оборудован удобными колесами, позволяющими без труда перемещать его.

## 1 • ТРАНСПОРТИРОВКА

- Для облегчения транспортировки прибор оборудован двумя колесами. Возьмите прибор за штангу и наклоните назад, затем потяните, чтобы колеса начали вращаться.
- Вы также можете переносить прибор, подняв его за штангу.

**Не хватайте прибор за подставку Roll & Press, за педали, за ручку бака или за встроенную вешалку, чтобы его переместить. Пожалуйста, всегда сматывайте подставку Roll & Press, прежде чем перемещать прибор. Проверьте, чтобы стойка была хорошо прикреплена к основанию прибора, прежде чем его перемещать (см. инструкцию по сборке).**

## 2 • УХОД

- Устройство следует чистить влажной тряпкой.
- Мойте подставку Roll & Press лоскутком мягкой ткани или неабразивной губкой. Никогда не используйте моющие средства, такие как мыло или порошки.
- Всегда мойте чехол для деликатных тканей вручную и ждите, пока он полностью высохнет, прежде чем снова его использовать.
- Регулярно удаляйте накипь из устройства для поддержания его в наилучшей функциональной форме.
- Частота процедур по удалению накипи зависит от количества воды и частоты использования устройства. Рекомендуем очищать устройство от накипи не менее одного раза в год или через каждые 50 часов эксплуатации. Всякий раз, когда наблюдается снижение выработки пара рекомендуется удалять накипь.
- Для очищения устройства от накипи выполняйте следующие действия:
  1. Убедитесь, что устройство полностью остыло. Отключите отпариватель от сети электропитания и извлеките паропровод из корпуса устройства. Сложите телескопические стойки. Отвинтите закрепляющий винт и снимите опору основания.
  2. Налейте чистую воду в резервуар и снова установите его на корпусе. Таким образом, бойлер, расположенный внутри корпуса, заполняется некоторым количеством воды.
  3. Снимите водный резервуар с корпуса и через открытое гнездо паропровода слейте воду из бойлера в раковину. Таким образом, вымываются накипь и прочий осадок.
  4. Многократно повторяйте действия 2 и 3 до тех пор, пока накипь не будет полностью удалена.

**ВНИМАНИЕ:** Ни в коем случае не заполняйте бак через отверстия в паровой насадке!  
**Никогда не погружайте паровую насадку в воду!**

## УСТРАНЕНИЕ НЕИСПРАВНОСТЕЙ

Неисправность	Возможные причины	Способы устранения
Отсутствует пар.	Устройство не включено.	Убедитесь, что устройство правильно подключено к сети электропитания и нажмите кнопку включения/выключения (на передней части корпуса устройства). При этом должен загореться индикатор питания.
	Резервуар для воды пуст.	Убедитесь, что паропровод не согнут и не заломан. Для образования пара прибору требуется около 60 секунд.
	Резервуар для воды пуст.	Отключите устройство и залейте воду в резервуар.
Слабая подача пара.	Необходимо удалить накипь.	См. процедуру удаления накипи (раздел «Чистка»).
	Шланг забит.	Убедитесь, что на шланг нигде не согнут и не.
	Резервуар для воды пуст.	Отключите устройство и залейте воду в резервуар.
	Пар еще не образовался.	Прибор начинает вырабатывать пар приблизительно через 60 секунд после включения.
Из отверстий паровой насадки вытекает вода.	В паропроводе скопился конденсат.	Запрещается использовать отпариватель в горизонтальном положении. Удерживайте паропровод вертикально в натянутом положении до тех пор, пока вода не стечет обратно в отпариватель.
Прибор долго нагревается и/или рассеивает белые частицы.	Необходимо удалить накипь.	См. процедуру удаления накипи (раздел «Чистка»).
Система Roll & Press перекошена.	Подставка была смотана неправильно.	Размотайте подставку и снова смотайте ее, удерживая руку на ручке.
Система Roll & Press была смотана во время работы прибора.	Подставка не была хорошо закреплена стопорным зажимом.	Проверьте, чтобы ручка Roll & Press была должным образом закреплена стопорным зажимом. Она не должна двигаться ни в горизонтальном, ни в вертикальном направлении.
Шланг издает булькающий звук.	Вы гладите на низком уровне, близком к полу, и в шланге образуется конденсат.	Часто поднимайте шланг во время глажки и вытяните стойку на максимальную высоту, чтобы предотвратить образование конденсата.
Бак переполнен.	Вы гладите на низком уровне, близком к полу, и в шланге образуется конденсат.	Часто поднимайте шланг во время глажки и вытяните стойку на максимальную высоту, чтобы предотвратить образование конденсата.

Αν δεν μπορείτε να προσδιορίσετε την αιτία του προβλήματος, απευθυνθείτε σε ένα εξουσιοδοτημένο κέντρο σέρβις της ROWENTA [www.rowenta.com](http://www.rowenta.com) Με στόχο τη βελτίωση των προϊόντων της, η Rowenta επιφυλάσσεται του δικαιώματος τροποποίησης των χαρακτηριστικών τους, χωρίς προειδοποίηση.

Отпариватели для одежды электрические бытовые Rowenta IS6300D1,  
где x – любая цифра от 0 до 9 и/или буква от A до Z  
Изготовлено в Китае и Индонезии для холдинга “GROUPE SEB”, France  
(Groupe SEB, 112 Chemin du Moulin Carron 69130 Ecully, France)  
Груп СЕБ, 112 Шмэн дю Мулен Каррон 69130 Экюли Франс  
Официальный представитель, импортёр - ЗАО “Группа СЕБ-Восток”  
125171, г. Москва, Ленинградское ш., д. 16А, стр. 3 тел. 8-495-213-32-32

Технические характеристики:

220-240 В 50-60 Гц 1370-1630 Ватт Класс I IPX0

Информация о сертификации:

- Сертификат соответствия № TC RU C-FR.АГ27.В.01105
- Срок действия с 16.08.2018 по 15.08.2023
- Выдан ОС ООО «ИНТЕРСТАНДАРТ»

Соответствуют требованиям:

- ТР ТС 004/2011 «О безопасности низковольтного оборудования», утв. Решением КТС от 16.08.2011г. №768.
- ТР ТС 020/2011 «Электромагнитная совместимость технических средств», утв. Решением КТС от 09.12.2011г. №879.

Срок службы изделия 2 года с даты продажи в условиях эксплуатации и хранения при температуре от 0°C до 40 °C



## УК

### Важливі вказівки з безпеки

Під час використання приладу завжди слід дотримуватись основних запобіжних заходів, зокрема:

- Прочитайте всі інструкції перед використанням цього виробу.

- Цей прилад призначений виключно для побутового використання в приміщенні. У випадку комерційного застосування, неправильного використання або недотримання інструкцій з експлуатації виробник не нестиме відповідальності і гарантія не буде дійсною.

- Завжди підключайте прилад:

- у мережу живлення з напругою від 220 В до 240 В,

- у заземлену електричну розетку.

Підключення до мережі з невідповідною напругою може спричинити незворотне пошкодження приладу, на яке не поширюватиметься гарантія.

Якщо використовується подовжувач, переконайтеся, що він має достатній номінальний струм (16 А) і заземлення; кабель подовжувача має бути повністю розпрямлений.

- Повністю розмотайте шнур живлення перед підключенням до заземленої розетки.

- Використовуйте прилад тільки за призначенням.

- Щоб знизити ризик контакту з гарячою водою, що виходить через парові отвори, перевіряйте прилад перед кожним використанням, тримаючи його на безпечній відстані від тіла й натискаючи кнопку пари.

- Ніколи не тягніть за кабель, щоб відключити прилад

від електричної розетки; замість цього візьміться за вилку й потягніть, щоб від'єднати вилку для відключення приладу.

- Не допускайте, щоб шнур торкався гарячих поверхонь або грубих чи гострих країв. Перш ніж прибрати прилад, дайте йому повністю охолонути. Нещільно намотайте шнур на прилад для зберігання.

- Завжди відключайте прилад від електромережі перед заповненням водою або спорожненням, чищенням, зняттям або встановленням аксесуарів, а також коли прилад не використовується.

- Під час користування приладом слід бути обережними через викиди пари.

- Не використовуйте прилад із пошкодженим шнуром, або якщо прилад упав чи був пошкоджений. Щоб уникнути ризику ураження електричним струмом, не розбирайте та не намагайтеся ремонтувати прилад. Віднесіть його в найближчий авторизований сервісний центр Tefal для перевірки та ремонту. Неправильна збірка або ремонт може призвести до пожежі, ураження електричним струмом або травми під час використання приладу.

- Необхідний ретельний нагляд у разі використання будь-якого приладу поруч із дітьми.

- Не залишайте прилад без нагляду, коли він підключений до мережі живлення або поки він ще гарячий.

- Торкання гарячих металевих або пластикових деталей, контакт із гарячою водою або парою може

призвести до опіків. Будьте обережні, зливаючи відпарювач. У резервуарі може бути гаряча вода.

- Якщо подовжувач абсолютно необхідний, слід використовувати шнур із номінальним струмом 16 А. Шнур, розрахований на меншу силу струму, може призвести до займання або ураження електричним струмом через перегрів. Необхідно розташувати шнур таким чином, щоб не потягнути за нього і не спіткнутися.

- Для запобігання ураженню електричним струмом не занурюйте прилад у воду та інші рідини.

- Не слід направляти струмись пари на людей та тварин, ніколи не відпарюйте одяг безпосередньо на людині.

- Цей прилад не призначений для використання людьми (зокрема дітьми) з обмеженими фізичними, сенсорними або розумовими здібностями, які мають недостатньо досвіду і знань, окрім випадків, коли вони перебувають під наглядом або проінструктовані особами, які відповідають за їхню безпеку. Не допускайте, щоб діти гралися з приладом.

- Не рекомендується використання аксесуарів, що не поставляються компанією \*Tefal. Це може призвести до займання, ураження електричним струмом або травмування.

- Прилад має стояти на стійкій поверхні. Ставлячи прилад на підставку, переконайтеся, що поверхня, на якій стоїть підставка, стійка.

- Прилад не можна використовувати, якщо він упав, якщо наявні видимі ознаки пошкодження, або якщо

він протікає.

• Перевірте шнур електроживлення на ознаки зносу або пошкоджень перед використанням. Якщо кабель живлення пошкоджено, його необхідно замінити в сертифікованому центрі технічного обслуговування, щоб запобігти небезпеці. Не використовуйте продукти для видалення накипу, крім наведених у посібнику з експлуатації.

**Перед першим використанням**

Упродовж перших разів використання із приладу може виділятися дим, нетоксичний запах і дрібні частки. Це явище швидко зникне без жодних наслідків.

**Яку воду використовувати?**

Прилад розраховано на використання води з-під крана. Проте необхідно регулярно виконувати автоматичне очищення парової камери, щоб видалити вільний накип. Якщо вміст вапна у воді високий, змішайте воду з-під крана з демінералізованою водою, яка продається в магазинах, у відношенні 50/50. Ніколи не використовуйте воду, що містить домішки (крохмаль, ефірні масла, ароматизатори, засоби для пом'якшення води і т. д.), а також конденсовану воду, наприклад, після сушіння одягу, воду з холодильників, кондиціонерів, дощову воду. Вона містить органічні рештки або мінеральні елементи, які накопичуються під дією тепла та спричиняють виділення рідини, коричневі плями та передчасний вихід приладу з ладу.

## **БУДЬ ЛАСКА, ЗБЕРІГАЙТЕ ЦЮ ІНСТРУКЦІЮ З ЕКСПЛУАТАЦІЇ ДЛЯ ВИКОРИСТАННЯ В МАЙБУТНЬОМУ**



**Захищаймо оточуюче середовище!**

- ① У цьому приладі багато матеріалів, які можуть бути цінними або можуть використовуватись повторно.
- ➔ Якщо вам більш не потрібен пристрій, віднесіть його до пункту прийому побутових відходів або акредитованого центру технічного обслуговування.

## ОПИС

1. Головка відпарювача
2. Крючок для головки відпарювача
3. Вбудовані плечики
4. Затискачі, що обертаються для штанів/плаття
5. Скоба для плечиків
6. Система барабан&прес: вертикальна стійка для прасування
7. Система барабан&прес: ручка для намотування і блокування
8. Система барабан&прес: блокуюча скоба
9. Гвинт для фіксації плечиків
10. Кліпси для блокування опори
11. Телескопічна опора
12. Скоба для електричного шнура
13. Електричний шнур
14. Стрічка «липучка»
15. Гвинт фіксації опори
16. З'єднання паропроводу
17. Висувний резервуар
18. Педаль включення/виключення
19. Колеса для транспортування
20. Тканевий Шнур
21. Світлові індикатори включення/виключення
22. Додаткові насадки
  - а. Щітка на тканинній основі
  - б. Щітка для видалення ворсу
  - в. Чохол для делікатних тканин

## ПЕРЕД ВИКОРИСТАННЯМ

### 1 • Підготовка парової праски до роботи

#### Монтаж телескопічної опори.

1. Відкрутіть і вийміть фіксуючий гвинт опори, що знаходиться на платформі (fig. 1).
2. Тримайте опору таким чином, щоб скоба електричного шнура знаходилася зліва. Перевірте чи 2 кліпси опори відкриті (fig. 2).
3. Вставте кінець опори в платформу натискаючи до низу до тих пір, поки отвори опори і платформи будуть на одному рівні, щоб можна було вставити гвинт. Якщо отвори не співпадають, перевірте чи добре відкриті кліпси опори (fig. 3).
4. Закрутіть фіксуючий гвинт опори до кінця, щоб опора твердо стояла на платформі (fig. 4).

**ОПЕРЕДЖЕННЯ:** Забороняється прасувати одяг безпосередньо на людині. В процесі експлуатації гнучкий шланг і парова насадка можуть сильно нагріватись. Це нормально. Дотримуйтесь застережних заходів та уникайте тривалого контакту з такими деталями.

5. Розкладіть опору на максимальну висоту, пересуваючи її вгору (fig. 5), потім заблокуйте 2 кліпси (fig. 6). Переконайтеся, що всі три сегменти стійки повністю витягнуті.

#### Монтаж затискача і системи барабан&прес

1. Відкрутіть фіксуючий гвинт опори, що знаходиться внизу затискача (fig. 7).
2. Тримайте затискач таким чином, щоб рукоятка системи барабан&прес знаходилася з того ж боку, що і скоба блокування.
3. Вставте плечики у верхню частину опори. Отвори в нижній частині плечиків повинні співпасти з отворами опори (fig. 8).
4. Вставте гвинт на місце і закрутіть його до кінця, щоб плечики були зафіксовані на (fig. 9).
5. Розташуйте головку відпарювача між крючками плечиків.

## 2 • Наповнення резервуару водою

**УВАГА :** Забороняється використовувати воду з домішками (такими як крохмаль, ефірна олія, ароматизатори, водопомягчуючі засоби, тощо) для заповнення резервуару відпарювача. Ці домішки можуть змінити властивості пари та призвести до утворення осаду.

- Переконайтесь, що пристрій відключений від мережі електроживлення. Потягніть резервуар для води доверху та зніміть його з корпусу пристрою (fig. 10). Відгвинтіть кришку та залийте воду в резервуар (fig. 11). На позначці «max» прилад працює із максимальною потужністю.
- Ви можете використовувати для відпарювання воду з під крану. Якщо вода, яку Ви використовуєте, містить вапно, Rowenta рекомендує змішувати воду з під крану та дистильовану воду у рівному співвідношенні, завдяки чому, знижується жорсткість води; також можна використовувати джерельну воду в пляшках або тільки дистильовану воду.
- Після того, як ви закрили кришку, поверніть бак, щоб взяти його за ручку, та переконайтесь, що крізь кришку не протікає вода.
- Поставте бак із водою на його місце в корпусі приладу (fig. 12).

## ЗАСТОСУВАННЯ

### 1 • Введення в експлуатацію

- Під час роботи з пристроєм необхідно прибрати з підлоги всі предмети, що заважають пересуванню по підлозі корпусу відпарювача (відпарювач повинен працювати на рівній горизонтальній поверхні). Стежте за тим, щоб отвір на нижній частині пристрою не закупорювались. Не викобитувайте прилад для чистки дуже густих килимів і килимових покриттів.
- Відкрийте застібку «липучку» та повністю розмотайте електричний шнур.
- Підключіть прилад до електромережі (fig.13).
- Включіть прилад, натиснувши кнопку, що розташована в передній частині приладу. Засвітиться індикатор живлення (fig.14).
- Приладу потрібно приблизно 60 секунд, щоб почати утворювати пар.

### 2 • Використання системи барабан&прес

Щоб використовувати систему барабан&прес:

- Візьміться за рукоятку системи барабан&прес і пересуньте стійку вниз (fig. 15).
- Вставте рукоятку у фіксуючу скобу на опорі і перевірте чи добре заблокована стійка для прасування (fig. 16).
- Підвісьте одяг на вбудовані плечики, або на інші плечики, які Ви можете підвісити на гачок розташований на стержні плечиків (fig. 18 - fig. 19).
- Для прасування штанів ми радимо використовувати також підставку з затискачами, як показано на малюнку (fig. 20).
- Візьміть в руку голівку відпарювача і при цьому слідкуйте за тим, щоб отвори, з яких виходить пара не були направлені у Вашу сторону.
- Вертикальна підставка для розгладжування допомагає утримувати одяг на місці в процесі прасування.
- Починайте з верхньої частини одягу і поступово спускайтеся вниз. Намагайтеся весь час тримати гнучкий шланг у вертикальному положенні.
- Будьте уважними, уникайте будь-якого контакту з парюю.
- Коли Ви не використовуєте прилад, підвішуйте його на гачок завжди у вертикальному положенні.
- В процесі використання трапляється, що шланг видає шум, подібний на булькання. Це нормально, такий звук виникає в процесі конденсації. Якщо прилад починає булькати, покладіть голівку відпарювача на підставку на декілька хвилин, щоб відрегулювати процес конденсації в середині приладу.

## ПОРАДИ ДЛЯ БІЛЬШ ЕФЕКТИВНОЇ РОБОТИ ВАШОЇ ПАРОВОЇ ПРАСКИ

- Ми рекомендуємо враховувати поради виробників по догляду за одягом, що містяться на етикетках. Ми також рекомендуємо випробувувати дію пари на тканину та колір на невидимій частині одягу, наприклад, на підкладці.
- Застібніть комір сорочки, щоб вона не сповзала в процесі розгладжування. (fig. 17)
- Якщо Ви прасуєте сорочку, почніть процес прасування з рукавів: візьміть рукав, складіть його поперек сорочки, щоб можна було скористатися підставкою барабан&прес (fig. 17).
- Щоб попрасувати задню частину сорочки, припідніміть її за плечі і поверніть навколо плечиків. (fig. 19)
- Для утворення складок на штанах, або сорочках, притисніть головку, що випускає пару (без жодних допоміжних пристроїв) до одягу і вертикальної опори.
- Злегка натисніть щіткою на тканинній основі на тканину, роблячи повільні рухи.
- Слідкуйте, щоб парова насадка не контактувала із шовком або оксамитом.
- Деякі речі легше та зручніше прасувати зі споду.
- Прасування грубших тканин забирає більше часу.
- Якщо ви прасуєте нижню частину одягу, що знаходиться біля землі, частіше розпрямляйте шланг, щоб запобігти утворенню конденсату. У разі перетискування гнучкого шланга може з'явитись булькотіння.
- Якщо пара не утворюється, якщо ви чуєте булькотіння або якщо крізь отвори парової насадки протікає вода, підніміть паровий шланг, щоб видалити конденсат, що утворився.
- Постійно зберігайте обережність.

## ПРИСТОСУВАННЯ

Перш ніж використовувати пристосування ознайомтесь з рекомендаціями виробника. Крім того, радимо випробувати пристосування на непомітній частині одягу.

### 1 • Насадка-щітка для чищення тканини

Насадка-щітка для чищення тканини розкриває утокова нитку тканини, сприяючи оптимальному проникненню пари.

**Перед тим, як встановлювати аксесуар на насадку, переконайтесь, що вона є холодною, а прилад відключено від електромережі.**

- Закріпіть насадку-щітку для меблевої оббивки на паровій ручці, вирівнявши нижню частину щітки по нижній частині парової ручки. Зафіксуйте насадку на паровій ручці легко натиснувши на верхню частину щітки до клацання, що вказує на фіксування насадки.

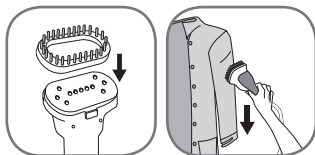

- Акуратно пройдіться щіткою по наміченій ділянці тканини, враховуючи фактуру або напрямку волокон тканини.

- Перш ніж зняти насадку-щітку для меблевої оббивки, вимкніть пристрій з мережі електроживлення, дождіться доки він повністю охолоне. Після цього натисніть кнопку на верхню частину щітки та потягніть насадку вперед.

## 2 • Насадка-щітка для видалення ворсинок

**Насадка-щітка для видалення ворсинок – незалежне пристосування і на паровій ручці не кріпиться. Ви можете користуватися цим пристосуванням окремо, без відпарювача.**

- Насадка-щітка для видалення ворсинок дозволяє бездоганно очищати предмети від волосинок, ворсинок та вовни тварин.
- Чистка насадкою-щіткою для видалення ворсинок здійснюється не поспішаючи, враховуючи напрямок чи фактуру волокон тканини.
- Щоб прочистити щітку, пройдіться нею по тканині в протилежному напрямку. З цією метою рекомендується використовувати шматок старої тканини, що призначена для викидання.
- Для отримання найкращого результату перед процесом відпарювання ми рекомендуємо використовувати щітку для видалення ворсу.

## 3 • Чохол для делікатних тканин

**Чохол для делікатних тканин не може використовуватися разом із щіткою на тканевій основі, одітою на голівку, що випускає пару. Перед тим, як вставити насадку в голівку, переконайтеся в тому, що вона холодна, а прилад відключений від живлення.**

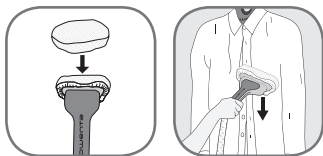

Чохол для делікатних тканин забезпечує рівномірний розподіл пари, утримує осад, що може міститися у воді і захищає одяг від крапель води.

- Прикріпіть чохол на голівку відпарювача. Голівка повинна бути повністю накрита чохлам.
- Злегка натисніть голівкою, накритою чохлам, на поверхню, яку Ви хочете відпарити
- Знімайте чохол тільки тоді, коли прилад буде відключений і повністю охолоне.

## РЕКОМЕНДАЦІЇ ПІСЛЯ ВИКОРИСТАННЯ

- Після закінчення роботи вимкніть парову праску, ще раз натиснувши на кнопку. Індикатор живлення згасне. Тепер можна відключити прилад від електромережі.
- Після закінчення кофтування приладом встановіть парову насадку в вертикальне положенні на тримачі.
- Розблокуйте рукоятку барабан&прес з її блокуючого гнізда на опорі (fig. 21). Тримайте руку на рукоятці в той час, як підставка піднімається вгору.

**Увага: ніколи не відпускайте ручку до того, як опора повністю не складеться. Після того, як прилад відключиться, бажано зачекати декілька хвилин перед тим, як скручувати барабан&прес, щоб він встиг висохнути.**

- Перед зберіганням необхідно кожен раз випорожнювати та споліскувати бак парової праски, щоб видалити залишки накипу (fig. 22).
- Скрутіть електричний шнур, слідкуючи за тим, щоби він ніде не перетискався, загорніть застібок «липучку», після чого зачепіть його на кріплення штанги (fig. 23 - fig. 24).
- Ніколи не переносьте парову праску за ручку бака. Прилад обладнано зручними колесами, за допомогою яких його легко переміщати.

**Попередження: Забороняється торкатися парової ручки до її повного охолодження.**

## 1. ТРАНСПОРТУВАННЯ

- Для полегшення транспортування прилад обладнано двома колесами. Візьміть прилад за штангу та нахиліть назад, після чого потягніть, щоб колеса почали обертатись.
- Прилад також можна переносити, піднявши за штангу.

Не тягніть за підставку барабан&прес, педаль, ручку резервуару, або вбудовані плечики, щоб пересунути прилад. Перед тим, як транспортувати прилад переконайтеся в тому, що барабан&прес скручений. Перевірте чи добре зафіксована опора на платформі приладу, перед тим, як пересувати прилад (дивіться інструкцію з монтажу).

## 2 • ДОГЛЯД

- Пристрій слід чистити вологою ганчіркою.
- Мийте підставку барабан&прес вологою тряпкою, або неабразивною губкою Ніколи не користуйтеся м'якими засобами, такими як мило або детергенти.
- Завжди мийте чохол для делікатних тканин вручну і дайте йому повністю висохнути перед тим, як використовувати його повторно.
- Регулярно видаляйте накип з пристрою для підтримки його в найкращій функціональній формі. Частота процедур видалення накипу залежить від якості води та частоти використання пристрою. Рекомендуємо чистити пристрій від накипу не менш одного разу на рік або через кожні 50 годин експлуатації. Кожен раз, коли спостерігається зменшення пароутворення, рекомендується проводити процедуру видалення накипу.
- Для очищення пристрою від накипу слід робити наступне:
  1. Переконайтесь, що пристрій повністю охолонув. Вимкніть відпарювач від мережі електроживлення та витягніть паропровід з корпусу пристрою. Складіть телескопічні стойки. Відкрутіть закріплювальний гвинт та зніміть опору основи.
  2. Налийте чистої води в резервуар та знову встановіть його на корпус. Таким чином, бойлер розташований всередині корпусу, заповнюється водою.
  3. Зніміть резервуар з корпусу та через відкрите гніздо паропроводу злийте воду з бойлера в раковину. Таким чином, вимиваються накип та інший осад.
  4. Повторіть 2 та 3 рази до тих пір, поки накип не буде повністю видалений.

**УВАГА: У жодному разі не наповнюйте бак через отвори в паровій насадці!  
Ніколи не занурюйте парову насадку в воду!**

## УСУНЕННЯ НЕСПРАВНОСТЕЙ

Несправність	Можливі причини	Способи усунення
Відсутня пара.	Пристрій не вимкнений.	Переконайтесь, що пристрій правильно підключений до мережі електроживлення та натисніть кнопку вмикання/вимикання (на передній частині корпусу пристрою). Загорається індикатор живлення.
	Утруднена прохідність паропроводу.	Переконайтесь, що паропровід не зогнутий та не зламаний. Приладу потрібно приблизно 60 секунд, щоб почати утворювати пар.
	Резервуар для води пустий.	Вимкніть пристрій та залийте воду в резервуар.
Слабе подання пари.	Необхідно видалити накип.	Див. процедуру видалення накипу (розділ «Чистка»).
	Шланг забито.	Переконайтесь, що шланг ніде не зігнутий і не перекручений.
	Резервуар для води пустий.	Вимкніть пристрій та залийте воду в резервуар.
	Пара ще не утворилася.	Прилад починає утворювати пару приблизно через 60 секунд після увімкнення.
Вода витікає із отворів парової насадки.	В паропроводі скопився конденсат.	Заборонається використовувати відпарювач в горизонтальному положенні. Утримуйте паропровід вертикально в натягнутому положенні до тих пір, поки вода не стече назад в відпарювач.
Прилад довго нагрівається і/розсіює білі частки.	Необхідно видалити накип.	Див. процедуру видалення накипу (розділ «Чистка»).
Система барабан&прес стоїть поперек.	Опора не була складена правильно.	Розкладіть опору повторно і складіть її правильно.
Система барабан&прес склалася в процесі використання.	Тримач не був добре заблокований скобою.	Переконайтеся в тому, що рукоятка барабан&прес добре вставлена в скобу. Вона не повинна рухатися ні у вертикальному, ні у горизонтальному напрямках.
У шлангу чути булькання.	Ви відпарюєте одяг у дуже низькому положенні і у шлангу утворюється конденсат.	Частіше випрямляйте шланг в процесі відпарювання і розкладіть опору на максимальну висоту, щоб уникнути утворення конденсату.
Вода переливається через край резервуару.	Ви відпарюєте одяг у дуже низькому положенні і у шлангу утворюється конденсат.	Частіше випрямляйте шланг в процесі відпарювання і розкладіть опору на максимальну висоту, щоб уникнути утворення конденсату.

Якщо причина несправностей не вдалося встановити, зверніться до акредитованого сервісного центру Rowenta [www.rowenta.com](http://www.rowenta.com)

## Ważne informacje na temat bezpieczeństwa instrukcje

Podczas używania urządzenia należy zachować podstawowe środki ostrożności, w tym:

- Przed użyciem produktu należy przeczytać wszystkie instrukcje.

- Produkt jest przeznaczony wyłącznie do użytku wewnętrznego i domowego. Odpowiedzialność producenta oraz gwarancja nie obejmują przypadków wykorzystania urządzenia do celów komercyjnych, niezgodnie z przeznaczeniem lub niezgodnie z instrukcjami.

- Urządzenie należy podłączać do:

- sieci elektrycznej o napięciu od 220 V do 240 V.

- gniazdka elektrycznego z uziemieniem.

Podłączenie do niewłaściwego napięcia może spowodować nieodwracalne uszkodzenia urządzenia i utratę gwarancji.

W przypadku używania przedłużacza należy sprawdzić, czy posiada on odpowiednie wartości znamionowe (16 A), uziemienie i czy został w pełni rozwinięty.

- Przed podłączeniem do uziemionego gniazdka sieciowego należy całkowicie rozwinąć przewód zasilający.

- Urządzenie należy używać wyłącznie zgodnie z jego przeznaczeniem.

- Aby ograniczyć ryzyko kontaktu z gorącą wodą wytwarzającą parę, sprawdź urządzenie przed każdym użyciem, zdejmując je z korpusu i naciskając przycisk pary.

- Nie ciągnąć za przewód, aby odłączyć urządzenie od zasilania; w tym celu chwycić wtyczkę i wyjąć ją z gniazdka.

- Przewód nie może stykać się z gorącą powierzchnią ani z nierównymi lub ostrymi krawędziami. Urządzenie należy pozostawić do całkowitego ostygnięcia przed odstawieniem. Na czas przechowywania zwinąć luźno przewód wokół urządzenia.
- Zawsze odłączać urządzenie od zasilania podczas wlewania wody lub opróżniania w celu umycia, wyjmowania lub wkładania akcesoriów oraz jeżeli urządzenie nie jest używane.
- Należy zachować ostrożność podczas używania urządzenia ze względu na wytwarzanie pary.
- Nie włączać urządzenia z uszkodzonym przewodem lub jeżeli urządzenie spadło lub uległo uszkodzeniu. Aby uniknąć ryzyka porażenia prądem, nie demontować ani nie próbować naprawiać urządzenia. Oddać urządzenie do najbliższego autoryzowanego punktu serwisowego Tefal w celu sprawdzenia i naprawy. Nieprawidłowe zmontowanie urządzenia lub nieprawidłowa naprawa wiążą się z ryzykiem pożaru, porażenia prądem lub zranienia osób podczas używania urządzenia.
- Urządzenie może być używane przez dzieci lub w pobliżu dzieci wyłącznie pod nadzorem.
- Nie zostawiać urządzenia bez nadzoru, jeżeli jest podłączone do zasilania lub nadal jest gorące.
- Dotykanie gorących metalowych lub plastikowych części, gorącej wody lub pary może spowodować oparzenia. Zachować ostrożność podczas opróżniania urządzenia na parę. W zbiorniku może być gorąca woda.
- Jeżeli przedłużacz jest niezbędny, należy używać przewo-

du o wartości znamionowej 16 A. Przewód o mniejszej wartości znamionowej może wiązać się z ryzykiem pożaru lub porażenia prądem w wyniku przegrzania. Należy zwrócić uwagę na ułożenie przewodu w taki sposób, aby nie można było go wyciągnąć ani potknąć się o niego.

- W celu ochrony przed ryzykiem porażenia prądem nie zanurzać urządzenia w wodzie lub innych płynach.
- Nie kierować pary na ludzi, zwierzęta lub założone ubrania.
- Urządzenia nie mogą używać osoby (w tym dzieci) z ograniczonymi zdolnościami fizycznymi, sensorycznymi lub psychicznymi lub osoby pozbawione doświadczenia i wiedzy bez nadzoru osoby odpowiedzialnej za ich bezpieczeństwo lub uzyskania od niej instrukcji dotyczących używania urządzenia. Nie zezwalać dzieciom na zabawę urządzeniem.
- Używanie dodatkowych akcesoriów innych niż dostarczone przez \*Tefal nie jest zalecane i może prowadzić do pożaru, porażenia prądem lub zranienia.
- Urządzenie powinno stać na stabilnej powierzchni. Przed umieszczeniem urządzenia na podstawie upewnić się, że podstawa stoi na stabilnej powierzchni.
- Nie można używać urządzenia, które spadło, jeżeli nosi wyraźne ślady uszkodzenia lub przecieka.
- Przed użyciem urządzenia sprawdzić, czy przewód zasilający nie nosi oznak zużycia lub uszkodzenia. Jeżeli przewód zasilający ulegnie uszkodzeniu, powinien zostać wymieniony w autoryzowanym centrum serwisowym, aby uniknąć zagrożenia. Nie używać produktów odkamieniających innych niż wymienione w instrukcji.

## Przed pierwszym użyciem

Podczas pierwszego użycia może wydzielać się dym, nieszkodliwy zapach oraz niewielka ilość cząstek. Zjawisko to nie ma wpływu na używanie urządzenia i szybko zniknie.

## Jakiej wody używać?

Urządzenie zostało opracowane w taki sposób, aby można było używać do niego zwykłej wody z kranu. Należy jednak regularnie przeprowadzać samooczyszczanie komory parowej, aby usunąć kamień.

Jeżeli woda jest bardzo twarda, należy wymieszać 50% wody z kranu i 50% wody demineralizowanej dostępnej w sprzedaży.

Nigdy nie należy używać wody zawierającej dodatki (krochmal, perfumy, substancje aromatyczne, środki zmiękczające wodę) ani wody skroplonej (np. woda z suszarek na bieliznę, woda z lodówek, woda z klimatyzatorów, woda deszczowa). Zawiera ona odpadki organiczne lub cząsteczki mineralne, które odkładają się pod wpływem ciepła i powodują chlapanie, brązowe zacieki lub przedwczesne zużycie urządzenia.

# ZACHOWAJ NINIEJSZĄ INSTRUKCJĘ

## Bierzmy czynny udział w ochronie środowiska!



### Urządzenie jest wykonane z materiałów, które mogą być

- ① Urządzenie jest wykonane z materiałów, które mogą być poddawane ponownemu przetwarzaniu lub recyklingowi.
- ② W przypadku konieczności usunięcia urządzenia prosimy o przekazanie go do punktu zbiórki lub do autoryzowanego serwisu.

## OPIS

- |  |  |
|--|--|
| 1. Głowica parowa  | 13. Przewód elektryczny                |
| 2. Uchwyt głowicy parowej  | 14. Rzep velcro                        |
| 3. Wbudowany wieszak   | 15. Śruba mocująca maszt               |
| 4. Obrotowe uchwyty na spodnie/sukienkę                              | 16. Przyłącze przewodu parowego        |
| 5. Zaczep wieszaka   | 17. Wyjmowany pojemnik                 |
| 6. Roll & press system: roleta do prasowania parą w pozycji pionowej | 18. Przycisk uruchomienia/zatrzymania  |
| 7. Roll & press system: uchwyt do rozwijania i blokowania rolety     | 19. Kółka transportowe                 |
| 8. Roll & press system: zaczep blokujący                             | 20. Tekstylny przewód parowy           |
| 9. Śruba mocująca wieszak  | 21. Kontrolka uruchomienia/zatrzymania |
| 10. Klipsy blokujące maszt   | 22. Zintegrowane akcesoria             |
| 11. Teleskopowy maszt  | a. Szczotka tekstylna                  |
| 12. Zaczep przewodu elektrycznego                                    | b. Szczotka zapobiegająca mechaceniu   |
|  | c. Nakładka do delikatnych tkanin      |

## PRZED UŻYCIEM

### 1 • Zainstalowanie urządzenia parowego

#### Montaż teleskopowego masztu

1. Odkręcić i wyjąć śrubę mocującą maszt, która znajduje się na podstawie (rys. 1).
2. Przytrzymać maszt w taki sposób, aby zaczep przewodu elektrycznego znajdował się po lewej stronie. Sprawdzić, czy 2 klipsy masztu zostały odblokowane (rys. 2).
3. Wsunąć rurkę wieszaka w podstawę urządzenia naciskając w dół, aż otwory rurki i podstawy znajdują się na tym samym poziomie, co umożliwi ponowne wkręcenie śruby. Jeśli otwory nie pasują do siebie, sprawdzić, czy klipsy masztu zostały prawidłowo odblokowane (rys. 3).

4. Dokręcić śrubę do końca, tak aby maszt trzymał się mocno podstawy (rys. 4).

**UWAGA:** Nie prasować założonych ubrań. Giętki wąż/przewód i końcówka głowicy na parę wodną mogą być bardzo gorące w trakcie użytkowania. Jest to normalne, przy czym należy zachować ostrożność i unikać dłuższego dotykania tych elementów.

5. Rozwinąć maszt na maksymalną wysokość, wysuwając go ku górze (rys. 5), a następnie zablokować 2 klipsy (rys. 6). Upewnij się, że 3 segmenty masztu są całkowicie rozsunięte.

## Połączenie wieszaka z Roll & Press system

1. Odkręcić śrubę mocującą maszt, która znajduje się w dolnej części wieszaka (rys. 7).
2. Trzymać wieszak w taki sposób, aby uchwyt Roll & Press system znajdował się z tej samej strony co zaczep blokujący.
3. Nasunąć wieszak na górną część masztu. Otwory dolnej części wieszaka i masztu muszą znajdować się na tym samym poziomie (rys. 8).
4. Włożyć śrubę i dokręcić do końca, aby solidnie przymocować wieszak do (rys. 9).
5. Zamontować głowicę parową pomiędzy uchwytami wieszaka.

## 2 • Napełnianie zbiornika wodą

**Ważne :** Nie używać wody zawierającej dodatki (krochmal, substancje zapachowe, substancje aromatyczne, zmiękczacze itp.). Dodatki takie mogą zmienić właściwości pary i mogą powodować powstawanie osadów.

- Upewnij się, że urządzenie jest odłączone od prądu. Wyciągnąć zbiornik z wodą z podstawy urządzenia, chwytając za wierzch i ciągnąc do góry (rys. 10). Odkręcić pokrywę i napełnić zbiornik (rys. 11). Jego maksymalna pojemność sięga wskaźnika «max».
- Do zbiornika można nalewać WODĘ WODOCIĄGOWĄ. Jeżeli woda wodociągowa zawiera duże ilości wapna, marka Rowenta zaleca zmieszanie wody wodociągowej z wodą destylowaną w proporcji po połowie, co pozwoli zmniejszyć jej twardość; można także użyć wody źródlanej z butelki lub samej wody destylowanej.
- Po zakręceniu zakrętki odwrócić zbiornik chwytając go za uchwyt i sprawdź czy woda nie wycieka przez zakrętkę. Odstaw zbiornik na wodę na jego miejsce na podstawie urządzenia (rys. 12).

## UŻYTKOWANIE

### 1 • Uruchomienie

- Podczas pracy z podłoża usunąć wszystkie materiały, które mogłyby blokować podstawę urządzenia (używać na płaskiej, poziomej powierzchni). Nie zasłaniać otworów znajdujących się w dolnej części urządzenia. Nie używaj urządzenia na grubych wykładzinach i dywanach.
- Odczep taśmę na rzep i rozwiń całkowicie kabel elektryczny.
- Podłącz wtyczkę zasilającą (rys.13).
- Włącz urządzenie naciskając na pedał znajdujący się z przodu urządzenia. Zapala się światelko sygnalizujące (rys.14).
- Urządzenie zaczyna wytwarzać parę wodną po około 60 sekundach.

### 2 • Użytkowanie Roll & Press system

Aby użytkować Roll & Press system należy:

- Złapać uchwyt Roll & Press system i rozwinąć roletę w dół (rys. 15).

- Nałożyć uchwyt na zaczep blokujący na maszcie i sprawdzić, czy roleta do prasowania parą jest prawidłowo zablokowana (rys. 16).
- Zawiesić ubranie na wbudowanym wieszaku lub na innym wieszaku, który można powiesić na zaczepie umieszczonym na trzonie wieszaka (rys. 18 - rys. 19).
- Do prasowania spodni zalecamy korzystanie również z podstawy z uchwytami, jak pokazano na rysunku (rys. 20).
- Chwycić głowicę parową, kierując otwory dyfuzyjne pary w kierunku od siebie.
- Roleta pomaga w utrzymaniu ubrania we właściwym położeniu podczas prasowania parą w pozycji pionowej.
- Prasowanie rozpocząć od górnej części ubrania, stopniowo przesuwając głowicę w dół. Rurkę elastyczną należy zawsze utrzymywać w pozycji pionowej.
- Należy uważać, aby uniknąć kontaktu z parą.
- Gdy urządzenie nie jest używane głowica parowa powinna znajdować się w pozycji pionowej w uchwycie.
- W trakcie pracy z rurki może wydobywać się dźwięk bulgotania. Jest to normalny wynik skraplania się pary. Jeśli słychać bulgotanie, położyć na chwilę głowicę na wsporniku, aby skierować skropliny ponownie do urządzenia.
- Podczas użytkowania na maszcie teleskopowym mogą pojawić się krople wody. Jest to normalny wynik skraplania się pary. Dla ograniczenia tego zjawiska nie należy zbyt silno dociskać głowicy parowej do rolety Roll & Press.

### **RADY JAK OTRZYMAĆ JAK NAJLEPSZY EFEKT PRZY UŻYCIU TWOJEGO URZĄDZENIA NA PARĘ**

- Zalecamy sprawdzić etykietkę z informacjami o dbaniu o ubranie, aby poznać zalecenia producenta.  
Zalecamy Ci również przetestowanie ubrań oraz wytrzymałość koloru na jego niewidoczną część lub na wewnętrzny szwie.
- Zapiąć kołnierzyk koszuli, aby zapobiec jej zsuwaniu się z wieszaka podczas prasowania parą (rys. 17).
- Przy prasowaniu koszuli, zacząć od rękawów: chwycić rękaw i zgiąć go w poprzek ubrania, aby móc użyć Roll & Press.
- Aby wyprasować parą tył koszuli, unieść ją za ramiona i obrócić ją wokół wieszaka (rys. 19).
- Aby wyprasować fałdy na spodniach lub koszulach, docisnąć głowicę parową (bez żadnej nakładki) do ubrania i do pionowej rolety.
- Przycisnąć lekko szczotkę tekstylną, wykonując powolne ruchy.
- Unikaj kontaktu głowicy na parę wodną z jedwabiem i welurem.
- Niektóre ubrania rozprostowują się łatwiej kiedy są odwrócone na lewą stronę.
- Grubsze materiały mogą wymagać dłuższego działania rozprostowywania.
- Jeżeli rozprostowujesz w pozycji blisko podłogi, rozciągnij rurkę aby uniknąć wytwarzania się skraplania. Bulgoczący dźwięk może pojawić się w przypadku zaciśnięcia giętkiej rurki.
- Jeżeli para wodna nie wytwarza się, jeżeli słyszysz bulgoczące dźwięki lub jeśli woda wycieka przez otwory w głowicy z parą wodną, unieś rurkę z parą wodną w celu usunięcia skraplania się wewnątrz.
- Zachowuj cały czas ostrożność.

## **AKCESORIA**

Przed rozpoczęciem użytkowania wybranego akcesoria zapoznać się z zaleceniami jego producenta. Zalecamy także sprawdzenie jego pracy na niewidocznej na zewnątrz części ubrania.

## 1 • Szczotka do tkanin

Szczotka rozszerza odstępy pomiędzy wątkami, ułatwiając przenikanie pary do wnętrza tkaniny.

**Przed umocowaniem dodatkowego wyposażenia na głowicy sprawdź czy jest ona zimna i czy urządzenie jest odłączone.**

- Nałożyć szczotkę na głowicę parową, dopasowując dolną część szczotki do dolnej części głowicy. Delikatnie dociskając, nasunąć wierzch szczotki na głowicę parową do momentu zatrzaśnięcia.
- Nie wywołując nacisku szczotkować wybraną powierzchnię wzdłuż włókien lub zgodnie z teksturą materiału.
- Przed zdjęciem szczotki z głowicy odłączyć urządzenie z prądu i odczekać do jej całkowitego wystygnięcia. Naciśnięcie przycisk zwalniający umieszczony u góry szczotki, następnie zdjęcie szczotkę, wysuwając ją do przodu.

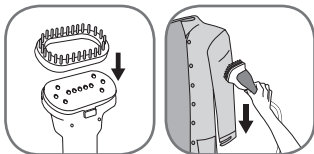

## 2 • Szczotka do usuwania zmechaceń

**Szczotka ta stanowi odrębny element, który nie wymaga mocowania do głowicy parowej. Można jej używać niezależnie, bez podłączania do urządzenia.**

- Szczotka służy do bardzo dokładnego usuwania włosów, zmechaceń i sierści zwierząt.
- Ubranie szczotkować powoli wzdłuż włókien lub zgodnie z teksturą materiału.
- Aby usunąć zebrany materiał ze szczotki, szczotkować w kierunku przeciwnym. W tym celu zalecamy wykorzystać stary, nadający się do wyrzucenia kawałek materiału.
- Przed prasowaniem ubrań parą zalecamy zastosować szczotkę zapobiegającą mechaceniu. Zapewnia to lepsze rezultaty.

## 3 • Nakładka do delikatnych tkanin

**Nakładka do delikatnych tkanin nie może być stosowana ze szczotką tekstylną na głowicy parowej. Przed jej zamontowaniem na głowicy należy sprawdzić, czy jest onachłodna i czy urządzenie jest odłączone od prądu.**

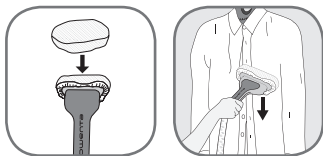

Nakładka do delikatnych tkanin zapewnia równomierne rozprowadzanie pary, filtruje zanieczyszczenia wody i chroni odzież przed kroplami wody.

- Zamocować nakładkę na głowicy parowej: musi być ona całkowicie zakryta.
- Docisnąć lekko głowicę parową z nakładką do prasowanej powierzchni.
- Zdjąć nakładkę, gdy urządzenie jest odłączone od prądu i całkowicie chłodne.

## PO ZAKOŃCZENIU PRACY

- Po użyciu urządzenia parowego odłączyć od zasilania urządzenie naciskając ponownie na pedał. Światelko sygnalizujące gaśnie i możesz odłączyć urządzenie.
- Zaczep pionowo głowicę z parą wodną na haczyku jak tylko skończysz używać urządzenie.
- Zdjąć uchwyt Roll & Press z zaczepu blokującego na maszynie (rys. 21). Trzymać rękę na uchwycie podczas

gdy roleta zwija się ku górze.

**UWAGA: nie puszczać uchwytu tak długo, aż roleta nie zostanie całkowicie zwinięta. Po wyłączeniu urządzenia zaleca się odczekać kilka minut przed zwinięciem Roll & Press, aby mogła ona wyschnąć.**

- Przed sprzątnięciem urządzenia za każdym razem opróżnij zbiornik z wodą i oplucz go, aby uniknąć ewentualnych cząsteczek kamienia (rys.22).
- Zwiń przewód elektryczny nie zaciskając go zbyt mocno i owiń taśmę na rzep wokół niego. Następnie zaczeep go na zaczepie masztu (rys.23 - rys. 24).
- Nie używaj uchwytu zbiornika urządzenia do przenoszenia go. Urządzenie jest wyposażone w praktyczne kółeczka, co ułatwia jego przemieszczanie.

**UWAGA: w żadnym przypadku nie dotykać głowicy parowej przed jej całkowitym ostygnięciem.**

## 1 • TRANSPORT

- Aby uprościć transport urządzenie jest wyposażone w dwa kółka. Popchnij urządzenie do tyłu trzymając go za końcowy element a następnie pociągnij go aby go zwiniąć.
- Możesz również przenosić urządzenie podnosząc je zawsze trzymając za końcowy element.

**Nie chwytać urządzenia za roletę Roll & Press, pedał, uchwyt pojemnika lub wbudowany wieszak w celu jego przeniesienia. Zawsze zwinąć Roll & Press przed przenoszeniem urządzenia. Upewnić się, czy maszt jest dobrze przymocowany do podstawy urządzenia przed jego przenoszeniem (zob. instrukcję montażu).**

## 2 • CZYSZCZENIE

- Urządzenie czyścić wilgotną ściereczką.
- Myć roletę Roll & Press miękką ściereczką lub delikatną gąbką. Nie stosować nigdy produktów czyszczących takich jak mydło lub detergenty.
- Myć nakładkę do delikatnych tkanin ręcznie i odczekać na jej całkowite wysuszenie przed ponownym użyciem.
- Aby urządzenie zachowała swoją maksymalną wydajność, należy ją regularnie odkamieniać. Częstotliwość odkamieniania zależy od jakości używanej wody i częstotliwości użytkowania urządzenia. Zaleca się odkamieniać urządzenie co najmniej raz w roku lub co 50 godzin użytkowania. Zalecamy Ci usunięcie kamienia jak tylko zauważysz obniżenie natężenia przepływu pary.
- Aby odkamienić urządzenie należy wykonać następujące czynności:
  1. Upewnić się, że urządzenie jest całkowicie zimne. Odłączyć je od prądu, następnie odłączyć rurkę parową od podstawy. Obniżyć obydwa słupki teleskopowe. Zdjąć maszt teleskopowy odkracając śruby mocujące.
  2. Napełnić zbiornik czystą wodą, następnie ponownie zamontować na podstawie. Dzięki tej czynności następuje częściowe napełnienie wodą znajdującego się wewnątrz kotła parowego.
  3. Zdjąć zbiornik z podstawy, wylać do zlewu wodę z kotła przez otwarte przyłącze rurki parowej. Umożliwi to usunięcie kamienia i innych nieczystości.
  4. Powtórzyć kroki 2 i 3 kilka razy do momentu całkowitego usunięcia kamienia.

**UWAGA: Nie zatykaj nigdy kociołka z otworami głowicy na parę wodną!  
Nigdy nie zanurzaj głowicy na parę wodną w wodzie!**

## USUWANIE AWARII

Awaria	Możliwa przyczyna	Rozwiązanie
Brak pary.	Urządzenie nie jest podłączone do prądu.	Upewnić się, że urządzenie jest poprawnie podłączone do prądu, następnie wcisnąć przycisk wł./wyl. (znajdujący się z przodu urządzenia). Powinna zapalić się lampka zasilania.
	Rurka jest zatkana.	Upewnić się, że rurka nie jest zgięta. Urządzenie zaczyna wytwarzać parę wodną po około 60 sekundach.
	W zbiorniku nie ma wody.	Wyłączyć urządzenie z zasilania i uzupełnić zbiornik wodą.
Słabe podawanie pary.	Urządzenie pokryło się kamiennym osadem.	Zobacz jak postępować, aby usunąć kamienny osad (paragraf Czyszczenie).
	Rurka jest zatkana.	Upewnij się, że rurka nie jest zgięta lub skrzywiona.
	W zbiorniku nie ma wody.	Wyłączyć urządzenie z zasilania i uzupełnić zbiornik wodą.
	Para nie jest jeszcze dostępna.	Urządzenie zaczyna wytwarzać parę po upływie około 60 sekund po jego włączeniu.
Woda wypływa przez otwory w głowicy z parą wodną.	W rurce zbiera się kondensat.	Nie używać urządzenia w pozycji poziomej. Przytrzymać rękę napiętą, w pozycji pionowej; odczekać, aż woda powróci do urządzenia.
Urządzenie nagrzewa się długo i/lub wyrzuca z siebie białe cząsteczki.	Urządzenie pokryło się kamiennym osadem.	Zobacz jak postępować, aby usunąć kamienny osad (paragraf Czyszczenie).
Roll & Press system znajduje się w ukośnym położeniu.	Roleta nie została prawidłowo zwinięta.	Rozwinąć ponownie roletę i zwinąć ją ręcznie, aż całkowicie schowa się w podstawie.
Roll & Press system zwinęła się w trakcie pracy.	Podstawa nie została prawidłowo zablokowana w zaczepie.	Sprawdzić, czy uchwyt Roll & Press jest prawidłowo nałożony na zaczep. Roleta nie może przesuwac się w poziomie, ani w pionie.
Z rurki wydobywa się dźwięk bulgotania.	Prasowanie odbywa się za blisko podłoża i w rurce wytwarzają się skropliny.	Unosić często rurkę podczas prasowania parą i rozwijać maszt do maksymalnej wysokości, aby zapobiec wytwarzaniu się skroplin.
Woda wylewa się z pojemnika.	Prasowanie odbywa się za blisko podłoża i w rurce wytwarzają się skropliny.	Unosić często rurkę podczas prasowania parą i rozwijać maszt do maksymalnej wysokości, aby zapobiec wytwarzaniu się skroplin.

Jeżeli ustalenie przyczyny problemu nie jest możliwe, prosimy o kontakt z autoryzowanym serwisem ROWENTA [www.rowenta.com](http://www.rowenta.com)

المُشكلة	السبب المُحتمل	الحل
لا يوجد بخار	لم يوضع المُنتج في حالة التشغيل	تأكد بأن المنتج موصل بالتيار الكهربائي بشكل صحيح. ثانياً اضغط على دواسة "تشغيل/توقف"، المؤشر الضوئي الموجود في مقدمة المنتج سوف يُضاء.
	الخرطوم المرن قد نُثني بشكل حاد ومنع مرور البخار	تأكد بأن الخرطوم المرن ليس مثنيًا وأنه في وضع يسمح بمرور البخار.
	لم يعد يوجد ماء في خزان الماء	أوقف تشغيل المنتج ، واملأ الخزان بالماء.
انخفاض مستوى تدفق البخار	تراكم التكلس في المنتج لأنه لا يُغسل ويُنظف بانتظام.	يُرجى العودة الى فقرة إزالة التكلس (فصل التنظيف)
	الخرطوم المرن قد نُثني بشكل حاد ومنع مرور البخار	تأكد بأن الخرطوم المرن ليس مثنيًا وأنه في وضع يسمح بمرور البخار.
	لم يعد يوجد ماء في الخزان	أوقف تشغيل المنتج وافصله عن التيار ثم املأ الخزان بالماء
	البخار غير جاهز الآن	سيقوم المنتج بتوليد البخار بعد ٦٠ ثانية بعد تشغيله
الماء يتسرب من خلال فتحات رأس البخار.	يوجد تكثيف للبخار داخل الخرطوم	لا تستعمل البخار في الوضع الأفقي . احمل الخرطوم عمودياً بعيداً عن القماش وانتظر الى أن يعود الماء المُكثف الى المولد ثانية.
يستغرق المولد وقتاً طويلاً ليسيخن و/أو تخرج منه بقايا بيضاء اللون.	تراكم التكلس في المنتج لأنه لا يُغسل ويُنظف بانتظام.	يُرجى العودة الى فقرة إزالة التكلس (فقرة التنظيف)
مظلة نظام الضغط و اللف معوجة	لم تلتف المظلة على نفسها بشكل صحيح	افرد المظلة ثانية وحافظ على الإمساك بالمقبض اثناء اللف الى الأعلى
حدث التفاف لمظلة الضغط واللف اثناء الإستعمال	لم تكن المظلة مُقفلت بشكل جيد في العلاقة	يجب التأكد بأن مقبض الضغط واللف قد اقلن تماماً على العلاقة. يجب أن لا تتحرك أفقياً أو عمودياً.
الأنبوب يُصدر صوت ضوضاء	انت تستعمل رأس البخار في موقع قريب جداً من الأرض، وبعض التكثيف قد تكون في الأنبوب	ارفع الأنبوب دائماً أثناء الإستعمال، واضبط العمود الى الحد الأقصى من الارتفاع، لكي تتجنب تكون التكثيف داخل الأنبوب
الماء يفيض من الخزان	انت تستعمل رأس البخار في موقع قريب جداً من الأرض، وبعض التكثيف قد تكون في الأنبوب	ارفع الأنبوب دائماً أثناء الإستعمال، واضبط العمود الى الحد الأقصى من الارتفاع، لكي تتجنب تكون التكثيف داخل الأنبوب

إذا لم يكن بإمكانك معرفة السبب أو العلة، يُرجى الإستعانة بمركز خدمة روينتا المُعتمد

www.rowenta.com

## 1 • نقل المنتج

- زُوِدَ هذا المنتج بعجلتين لتسهيل عملية النقل. أَمِلِ المنتج نحو الخلف مع الإمساك بالعمود ثم اسحب للإنتقال  
به من مكان لآخر.
- يمكنك أيضاً حمل المنتج للإنتقال به، ثانية مع الإمساك بالعمود.

لا تُحاول رفع المنتج أو حمله بينما تُمسك بمظلة الضغط واللف، الدواسة، خزان الماء، أو العلاقة المدمجة. يجب أن تُلف مظلة الضغط واللف قبل نقل المنتج. يُرجى التأكد والحرص دائماً أن العمود مُثَبَّت بشكل جيد على وحدة القاعدة قبل رفع الممنتج من مكانه. (انظروا لإرشادات التركيب).

لا تُحاول حمل المنتج للإنتقال به بواسطة الدواسة، أو بواسطة مقبض خزان الماء، أو بواسطة العلاقة المدمجة.

## 2 • تنظيف المنتج

- تُنظف الوحدة الرئيسية من المنتج بواسطة قطعة قماش رطبة.
- تُنظف مظلة نظام الضغط واللف بواسطة قطعة قماش رطبة أو اسفنجة غير معدنية.
- لا تستعمل أية مواد تنظيف مثل الصابون أو المُطهرات.
- تُنظف قبة البخار دائماً بال غسل يدوياً، وانتظر الى أن تجف تماماً قبل استعمالها مرة ثانية.
- لمحافظة على فعالية المنتج القصوى، يجب إن يُنظف مولد البخار دائماً من جزيئات التكلس. الفترة بين عمليات التنظيف من التكلس تعتمد على نوعية الماء المُستعمل، وعلى نسبة استعمال المنتج. يجب تنظيف المنتج من التكلس مرة واحدة سنوياً على الأقل، أو بعد 50 مرة من الإستعمال.
- للحصول على الفعالية القصوى، فإن مولد البخار بحاجة الى إزالة التكلس عنه باستمرار. الوقت الذي يفصل بين عمليتي إزالة التكلس يعتمد بالدرجة الأولى على نوعية الماء المُستعمل في المنتج. وبالتالي فإن مولد البخار بحاجة الى عملية إزالة التكلس ما لا يقل عن مرة واحدة سنوياً، أو بعد ما لا يزيد عن 50 استعمالاً.
- للقيام بعملية التنظيف من التكلس، يُرجى اتباع الخطوات التالية :
  1. تأكد أولاً أن المنتج قد برد تماماً (ساعتين على الأقل).
  2. املاَ الخزان بالماء الطازج وضعه في الوحدة مع السماح للماء أن تُعبأ في المرجل.
  3. ارفع خزان الماء من القاعدة وأفرغ الماء عبر فوهة التعبئة التابعة للخزان فوق المغسلة. سوف تُزال بهذه الطريقة بقايا التكلس من الخزان.
  4. كرر الخطوات الثانية والثالثة عدة مرات الى أن تتأكد من نظافة الخزان من بقايا التكلس.

**تحذير : لا تملأ المرجل بواسطة فتحات رأس البخار !  
لا تغمر رأس البخار بالماء أبداً.**

## 2 • وسادة الوبر

وسادة الوبر هي مُلحق مُستقل لا يمكن تركيبه برأس البخار . يمكنك استعمال وسادة الوبر بشكل مستقل عن مولد البخار.

- وسادة الوبر تلتقط الشعر، الوبر، و فراء الحيوانات للوصول الى الحرفية في الكي.
- لإستعمال وسادة الوبر، تُمرر كالفرشاة على الثياب ببطء لإزالة الزغب.
- يمكن تنظيف وسادة الوبر بالفرشاة بالإتجاه المعاكس. ننصح بتنظيف وسادة الوبر على قطعة قماش قديمة يمكن الإستغناء عنها.
- ننصح باستعمال وسادة الوبر قبل تعريض القماش للبخار للحصول على نتائج مثالية.

## 3 • قبة البخار الخفيف

لا يمكن استعمال قبة البخار مع فرشاة القماش على رأس البخار في آن معاً . يُرجى التأكد والحرص بأن الوحدة غير موصولة بالتيار قبل تركيب الملحقات.

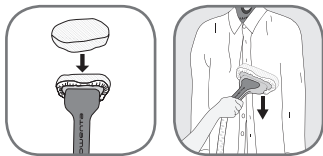

- توقّر قبة البخار التوزيع المتساوي للبخار، وتُصفي الشوائب من الماء وتحمي القماش من تنقيط الماء.
- ركب قبة البخار على رأس البخار.
- يجب أن يكون رأس البخار مُغطى تماماً.
- اضغط بلطف على رأس البخار بالقبة على المنطقة التي تريد كيها.
- انزع قبة البخار بعد أن تُفصل الوحدة عن التيار وتبرد تماماً.

## بعد الإستعمال

- بعد استعمال مولد البخار، اوقف تشغيله بواسطة الضغط على الدواسة ثانية. سيُطفأ المؤشر الضوئي للتشغيل، ويمكنك بعد ذلك فصل المنتج عن التيار الكهربائي.
- علّق رأس البخار في الموقع العلوي على الخطاف عندما لا يكون قيد الإستعمال.
- حرر مقبض الضغط واللفّ من العلاقة على العمود (شكل 21). حافظ على يدك مُمسكة بمقبض المظلة أثناء إعادة لفها الى الأعلى.

تحذير : لا تترك المقبض من يدك إلا عندما ينتهي التفاف المظلة . بمجرد إيقاف المنتج عن التشغيل، ننصح بالانتظار بضع دقائق الى أن تجف مظلة الضغط واللف قبل إعادة لفها.

- افرغ خزان الماء واغسله في كل مرة قبل تخزين المنتج للتخلص من أية بقايا من مُخلفات التكلس (الشكل 22).
- لف السلك الكهربائي بشكل فضفاض، ثم اقلط عليه بالشريطة اللاصقة، ثم علّقه بالمشبك على العمود. (الشكل 23، 24)
- لا تحمل المنتج بواسطة مقبض الخزان. فإن هذا المنتج مُزوّد بعجلات لتوفير الراحة أثناء التنقل.

تحذير : لا تلمس رأس البخار قبل أن يبرد تماماً

## نصائح للحصول على نتائج أفضل من مكواة البخار ونظام الضغط واللف

- ننصح بمراجعة التعليمات الموجودة على الملصق الصادر عن مُصنِّع القماش قبل المضي بعملية البخار. كما ننصح أيضاً بإجراء اختبار للقماش وتأثير البخار عليه على منطقة غير ظاهرة من القماش مثل الحاشيات الداخلية.
- تُقفل ياقة القميص لكي لا ينزلق عن العلاقة أثناء الكي (شكل 17).
- عند كي القميص، ابدأ أولاً بالأكمام. يُمسك أحد الكَمَين ويُمرر فوق القماش باستعمال الضغط واللف للدعم العمودي (شكل 17).
- لكي ظهر القميص، ارفع القميص من الكتفين وادره حول العلاقة (شكل 19).
- لمعالجة الطيّات في القمصان والسراويل، اضغط على رأس البخار (دون الحاجة الى اي مُلحق) على القماش و بالدعم العمودي.
- اضغط بلطف بفرشاة البخار على القماش بالوقت الذي تقوم فيه بتمريرات بطيئة على القماش.
- تجنّب وصول رأس البخار الى القماش من الحرير أو المخمل.
- القماش الثقيل قد يحتاج الى وقت اطول في التبخير.
- إذا كنت تستعمل رأس البخار في موقع قريب من الأرض، ارفع الخرطوم باستمرار لكي تتجنّب حدوث التكتيف. قد يُسمع صوت غرغرة إذا تعرض الخرطوم المرن للإنسداد.
- إذا توقفت البخار عن الخروج، أو سُمع صوت غرغرة ، أو إذا لاحظت تسرّب من ثقوب ، ارفع خرطوم البخار من حين لآخر لإزالة التكتيف من داخله.
- يُرجى الحرص دائماً وفي كل الأوقات.

## الملحقات

قبل استعمال المنتج، يُرجى التأكد من توصيات المُصنِّع. كما نوصي أيضاً القيام بعمل اختبار صغير على جزء من القماش الغير ظاهر للعيان.

### 1 • فرشاة القماش

فرشاة القماش تفتح نسيج القماش ليدخل البخار من خلاله بشكل أعمق.

يُرجى التأكد بأن المنتج منفصل عن التيار الكهربائي و أنه بارد تماماً قبل تركيب الملحق به.

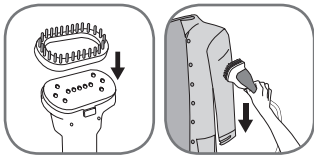

- تركّب فرشاة القماش في رأس البخار بوضع اسفلها على نفس الخط مع اسفل رأس البخار. ادفع بلطف رأس الفرشاة في رأس البخار الى أن تأخذ موضعها الصحيح، وتسمع صوت «كليك».
- مرر الفرشاة بلطف على المساحة التي تريد كيها بالبخار.
- تُنزع فرشاة القماش بعد أن يُفصل المنتج عن التيار الكهربائي وبعد أن يبرد تماماً. انزعها بواسطة الضغط على اللسان في أعلى الفرشاة مع السحب.

الأنبوب المرن بالإضافة الى طرف رأس البخار يمكن أن يكونا ساخنين جداً أثناء الإستعمال. هذا أمر طبيعي. يُرجى الحرص وتجنّب لمسهما.

## 1 • الضبط

- يُرجى تشغيل هذا المنتج على أرضية من البلاط خالية من أية مفروشات قد تسد منافذ قاعدة مولد البخار الهوائية (سطح افقي مستوي). لا تسد منافذ المنتج في الجزء السفلي. يجب أن لا يُستعمل هذا المنتج فوق سجاد سميك أو بساط سميك.
- فك الشريطة اللاصقة تماماً وحرر السلك الكهربائي .
- أوصل المنتج الى التيار الكهربائي (الشكل 13)
- شغّل المنتج بالضغط على الدواسة الموجودة في مُقدمة المنتج. سوف يُضيء المؤشر الضوئي (الشكل 14).
- سيبدأ المنتج بتوليد البخار بعد حوالي ٦٠ ثانية.

## 2 • استعمال نظام الضغط واللف

نظام الضغط واللف المدمج في العلاقة يوفر الدعم عمودياً أثناء التبخير، للمساعدة في إزالة التجاعيد بسهولة وفعالية.

لكي تستعمل نظام الضغط واللف

- احمل مقبض نظام الضغط واللف وادر المظلة الى الأسفل (شكل 15)
- ادخل المقبض في قفل العلاقة على العمود وتأكد بأنها قد ثبتت بإحكام (شكل 16)
- علّق القماش على العلاقة المدمجة أو على علاقة خارجية اخرى يمكن تعليقها على عمود العلاقة المدمجة (شكل 18 - 19)
- لكي السراويل بالبخار، ننصح أن تستعمل أيضاً الدعامة مع المشابك كما يوضح الرسم (شكل 20).
- احمل رأس البخار و مخرج البخار بعيداً عنك.
- ابدأ بتمرير الفرشاة بلطف على القماش في حركة على الإتجاهين الأعلى والأسفل.
- مظلة الدعم العمودية تساعد القماش على أن يبقى في مكانه أثناء الكي.
- ابدأ من أعلى القماش بالتحرك تدريجياً الى الأسفل. يجب أن يبقى الكي بالبخار بوضع عمودي دائماً.
- يُرجى الحرص دائماً أن لا تلمس البخار.
- يُرجى الإبقاء على رأس البخار في الموقع العلوي على العلاقة عندما لا يكون قيد الإستعمال.
- أثناء الإستعمال، قد يصدر عن الأنبوب صوت ضجيج. هذا أمر طبيعي وهو بسبب التكتيف داخل الأنبوب. إذا صدر هذا الصوت عن المنتج، يُرجى وضع رأس البخار على العلاقة الخاصة به لبضع لحظات لكي يتم إعادة توجيه التكتيف الى المنتج.
- أثناء الإستعمال، قد تظهر بضع قطرات من الماء على العمود التلسكوبي. هذا أيضاً أمر طبيعي بسبب التكتيف. لكي تحد من هذه الظاهرة ، لا تضغط بقوة شديدة برأس البخار على مظلة الضغط واللف.

## قبل الإستعمال

### 1 • تركيب مولد البخار

#### تركيب العمود والعلاقات

1. فك برغي تثبيت العمود على القاعدة (الشكل 1).
  2. احمل العمود بحيث تكون حاملة السلك الى ناحية اليسار. تأكد بأن مشبكي العمود مقفلين. (الشكل 2)
  3. ادخل العمود في القاعدة بالضغط الى الأسفل الى تُصبح ثَقوب العمود والقاعدة على نفس المستوى، بحيث يمكنك وضع البراغي . إذا لم تكن الثقوب على نفس المستوى، تأكد بأن مشابك العمود غير مقفلة (الشكل 3).
  4. اقلل برغي تركيب العمود بقدر المُستطاع بحيث يستقر ويُثَبَّت العمود تماماً في القاعدة (شكل 4).
  5. اضبط العمود الى الحد الأقصى من الارتفاع بإزلاجه الى الأعلى (شكل 5) ثم اقلل المشبكين (شكل 6).
- يُرجى التأكد بأن أقسام العمود الثلاثة قد مُدِدَّت الى آخرها.**

#### تركيب العَلاقة مع نظام الضغط واللف

1. حرر البرغي المُثَبَّت للعَلاقة عند اسفل العلاقة (شكل 7)
2. احمل العَلاقة بحيث يكون مقبض نظام الضغط واللف على نفس الجانب مع علاقة القفل.
3. ادخل العلاقة عمودياً على رأس العمود . يجب أن تصبح الفتحات الموجودة في اسفل العلاقة والعمود على نفس المستوى (شكل 8)
4. ارجع تثبيت البرغي بالقدر الذي ينتهي عنده ، بحيث تكون العلاقة مُثَبَّتة بإحكام على العمود (شكل 9)
5. ركب رأس البخار بين مشابك العلاقة.

### 2 • تعبئة خزان الماء

هام : لا تستعمل الماء الذي يحتوي على إضافات (نشاء، عطور، مواد ذات نكهات، مُلِينات القماش، الخ) في مولد البخار. مثل هذه الإضافات يمكنها أن تُسبب تأثيرات سلبية على خواص البخار وتؤدي في النهاية الى تراكم التكلُس.

- تأكد أولاً أن المولد منفصل عن التيار الكهربائي. افضل خزان الماء عن قاعدة المنتج بواسطة سحب المقبض الى الأعلى (الشكل 10). فك برغي غطاء الخزان واملأه بالماء (الشكل 11).
- مستوى الحد الأقصى للماء تُشير اليه علامة "max".
- يجب أن تستعمل في مولد البخار ماء الصنبور. فإذا كان الماء في منطقتك ثقيلاً، تنصح رويتنا بمزج الماء الثقيل بنصف كميته من الماء المقطر، الذي يخفف هذا الثقل. كما يمكنك أيضاً أن تستعمل ماء الينابيع المُعبأ بالزجاجات.
- بعد أن تُقفل غطاء خزان الماء، ادر الخزان واحمله من المقبض. يُرجى التأكد أن لا يوجد تسرب للماء من الغطاء.
- ضع خزان الماء على القاعدة (الشكل 12).

وصف أجزاء المنتج

- |                            |                            |
|----------------------------|----------------------------|
| 12. حاملة السلك الكهربائي  | 1. رأس البخار              |
| 13. السلك الكهربائي        | 2. علاقة رأس البخار        |
| 14. حزام للربط             | 3. علاقة مُدمجة            |
| 15. برغي لتثبيت العمود     | 4. مشابك دَوّارة للسرراويل |
| 16. وصلة انبوب البخار      | والفساتين                  |
| 17. خزان ماء قابل للفصل    | 5. حاملة العلاقة           |
| 18. دَوّاسة "تشغيل/توقف"   | 6. نظام ضغط و لَفّ : مظلة  |
| 19. دواليب للنقل           | داعمة عمودية               |
| 20. انبوب بخار قماشي       | 7. نظام ضغط و لَفّ : مقبض  |
| 21. مؤشر ضوئي "تشغيل/توقف" | دَوّار للإقفال             |
| 22. مُلحقات مدمجة          | 8. نظام ضغط و لَفّ : علاقة |
| a فرشة من القماش الصناعي   | للإقفال                    |
| b وسادة لإزالة للوبر       | 9. برغي لتثبيت العلاقة     |
| c قبعة البخار الخفيف       | 10. مشابك لإقفال العمود    |
|                            | 11. عمود تلسكوبي           |

- لا تسحب السلك الكهربائي بقوة لفصل المنتج عن التيار؛ بدلا من ذلك، اسحب القابس من المقبس لفصله عن التيار.
- لا تسمح للسلك الكهربائي أن يلامس الأسطح الساخنة أو أن يمر فوق أطراف حادة أو خشنة. دع الجهاز ليبرد تمامًا قبل تخزينه. يمكن لف السلك الكهربائي حول المنتج بشكل فضفاض عند التخزين.
- يجب قطع التيار الكهربائي دائماً عند ملء الماء أو تفريغها عند التنظيف، وعند فصل أو تركيب الملحقات، أو عندما لا يكون الجهاز قيد الاستخدام.
- يجب توخي الحذر عند استعمال الجهاز نظراً لانبعاث البخار منه.
- لا تُشغَل الجهاز إذا كان السلك الكهربائي التابع له تالفاً، أو إذا سقط أرضاً أو إذا تعرّض للعطب. لكي تتجنّب خطر الإصابة بالصعقة الكهربائية، لا تحاول فك الجهاز ولا تحاول تصليحه بنفسك. يُرجى عرضه على أقرب مركز خدمة مُعتمد لفحصه وتصليحه. إن عملية تفكيك الجهاز أو تصليحه بشكل خاطئ يمكن أن يتسبب في حدوث حريق أو صدمة كهربائية أو إصابة الأشخاص عند استعمال الجهاز.
- الإشراف الدقيق ضروري لأي جهاز كهربائي يُستعمل بواسطة الأطفال أو بالقرب منهم.
- لا تترك الجهاز دون رقابة إذا كان موصولاً بالتيار الكهربائي أو إذا لم يزل ساخناً بعد الاستعمال.
- يمكن أن تُصاب بالحرق إذا لمست المعدن الساخن أو أجزاء البلاستيك، أو الماء الساخن أو البخار. يُرجى الحرص عند تفريغ البخار من الجهاز، فقد يكون الماء الساخن لا يزال في الخزان.
- إذا كانت الوصلة الكهربائية ضرورية، يجب أن لا تقل قوّتها عن 16 أمبير. السلك الكهربائي الذي تقل قوته عن هذا المعدل يُشكل خطراً بحدوث حريق أو صعقة كهربائية نظراً لارتفاع درجة الحرارة. كما يجب الحرص على تمرير السلك الكهربائي بحيث لا يمكن أن يُسحب عن طريق الخطأ، أو يتعرّض به أحد الأشخاص.
- للحماية من خطر حدوث صعقة كهربائية، لا تغمر الجهاز في الماء أو في أي سائل آخر.
- لا توجّه البخار على الأشخاص أو الحيوانات أو الملابس حين ارتدائها.
- لم يُصمّم هذا الجهاز ليُستعمل من قبل أشخاص (بمن فيهم الأطفال) ممن يعانون نقصاً

في قواهم الجسدية أو الحسية أو في قدراتهم العقلية، أو الأشخاص الذين ليست لديهم الخبرة والمعرفة في تشغيل الجهاز، ما لم تتوفر لهم كل التعليمات المتعلقة بالتشغيل والاستعمال، وأن يخضعوا للرقابة والإشراف من قبل شخص مسؤول عن سلامتهم. يجب مراقبة الأطفال للتأكد من أنهم لا يلعبون بالجهاز.

- لا ننصح باستخدام ملحقات غير المرفقة مع الجهاز، وغير التي توفرها الشركة المُصنَّعة لأنها قد تُحدث حريقًا، أو صعقة كهربائية أو أذى للأشخاص.
- يجب وضع الجهاز على سطح ثابت. عند وضع الجهاز على قاعدته، يُرجى التأكد أن السطح الذي توضع عليه القاعدة ثابت ومُستقر.
- يجب التوقف عن استعمال الجهاز إذا سقط أرضًا، أو إذا ظهرت عليه علامات واضحة عن الضرر أو إذا حدث فيه تسرب.
- يُرجى التأكد من سلامة السلك الكهربائي، إذا ظهرت عليه علامات العطب أو التلف قبل الاستعمال. فإذا كان السلك الكهربائي التابع للمنتج تالفًا، يُرجى استبداله بواسطة مركز خدمة مُعتمد، تجنبًا لأي خطر محتمل.
- لا تستخدم منتجات إزالة الترسبات غير تلك الواردة في هذه النشرة.

#### قبل الاستعمال للمرة الأولى

- عند استعمال الجهاز للمرة الأولى، سوف يصدر عنه بعض الدخان أو الرائحة الغير ضارة، ويمكن أن ينتج عنه إفرازات صغيرة من الجسيمات. هذا لن يؤثر على استعمال الجهاز، وسوف تختفي هذه الظاهرة بسرعة.

#### ما هو نوع الماء الذي يجب استعماله؟

- صُمم هذا الجهاز لتستعمل فيه مياه الصنبور العادية.
- فإذا كان الماء لديك من النوع الثقيل، يُخلط 50% منه بـ 50% من المياه المحلاة المعبأة في زجاجات.
- لا تستعمل أبدًا المياه التي تحتوي على الإضافات (النشا، والعطور، والمواد العطرية، والملطقات، وما إلى ذلك)، أو الماء المكثف (على سبيل المثال المياه الصادرة عن المحضفات ومياه الثلجات ومياه أجهزة تكييف الهواء، ومياه الأمطار).
- يحتوي هذا النوع من الماء على مواد عضوية من النفايات أو المعادن التي تركزت تحت تأثير الحرارة، فتُسبب إفرازات بُنية اللون وتؤدي إلى تقصير عمر المنتج.

## احتفظ بهذه الإرشادات

#### حماية البيئة أولًا!

- ① يحتوي هذا المنتج على مواد ذات قيمة عالية ويمكن إعادة استعمالها أو تدويرها.
- ② دع المنتج لدى مركز تجميع المهملات المنزلية المحلي.

