

## CEILING MOUNT 43"-65" OUTDOOR TV SUPPORT DE PLAFOND POUR TÉLÉVISION EXTÉRIEURE 43 PO À 65 PO SOPORTE DE TECHO PARA TV DE EXTERIOR DE 43" A 65"

MODEL/MODÈLE/MODELO : F2AA003ABBK

LIPPERT ITEM NO./LIPPERT ARTICLE NO./ LIPPERT ARTÍCULO NO. : 2021132185

QUICK START GUIDE ..... EN

GUIDE DE DÉMARRAGE RAPIDE.....FR

GUÍA DE INICIO RÁPIDO .....FR

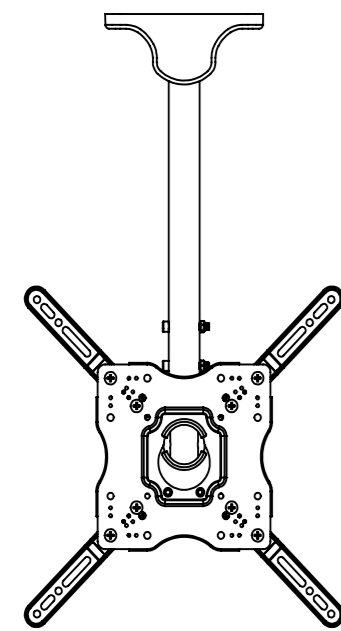

\* Product picture for reference only  
\* Photo du produit pour référence uniquement  
\* El producto de la imagen es solo de referencia

CCD-0005594 Rev: 02-18-22

Thank you and congratulations for purchasing this Furrrion product. Before operating your new product, please read these instructions carefully. This user manual contains information for safe use, installation and maintenance of the product.

Please keep this manual in a safe place for future reference. This will ensure safe use and reduce the risk of injury. Be sure to pass on this manual to new owners of this product.

The manufacturer does not accept responsibility for any damages due to not observing these instructions.

### IMPORTANT SAFETY INSTRUCTION

#### ⚠ WARNING

This product is designed to be installed on wood stud or solid concrete ceilings. Before installing make sure the ceiling or mounting surface will safely support four times the combined weight of the mounted equipment, including its accessories. This product is designed to mount televisions and any accessories weighing up to 121 lbs (55 kg) to a properly rated ceiling structure.

#### ⚠ CAUTION

- Never exceed the maximum load capacity of 121 lbs (55 kg). Serious injury or property damage may occur.
- Improper installation may cause serious personal injury or damage to the product, which will void the warranty. It is recommended that a qualified person should install the ceiling mount.

Safety measures must be practiced at all times during the assembly of this product. Use proper safety equipment and tools for the assembly procedure to prevent personal injury.

- At least two qualified people should perform the assembly procedure. Proper installation must be followed as outlined in these installation instructions. Personal injury and/or property damage can result from dropping or mishandling the TV.
- Ensure that there are no missing or defective parts upon receipt. Never use defective parts.
- This product contains small parts that could be a choking hazard.
- The ceiling you affix the ceiling mount to must be capable of supporting four times the weight of the television and the mount combined. A professional installer or structural engineer should inspect or verify the requirements of the structure it is mounted to.
- Do not use this product for any purpose other than to mount a VESA compliant TV on a vertical surface as outlined in this manual.
- When mounting to metal structures or concrete ceilings, it is recommended to add an anchor (not included) to the TV, especially for areas where a lot of wind shear is expected.

- Use an anchor (not included) in case you live in an area where inclement weather occurs regularly.
  - Always inspect mounting location for electrical wires, water, and natural gas lines prior to installation. Cutting or drilling into these utility lines may cause serious personal injury or property damage.
  - Do not install near sources of high heat.
  - Do not install on a structure that is prone to vibration, movement or likelihood of being stricken by other objects nearby.
- NOTE:** The included hardware is for mounting to flat concrete surfaces concrete surfaces or wood trusses and ceiling structures. If you are uncertain about the nature of your wall, please consult your hardware or installation professional for proper mounting to types of walls.

### SAFETY PRECAUTION

- Ensure these instructions are thoroughly understood before attempting installation. If unsure of any part of the installation process, contact a professional installer for assistance.
- This product is for private household use only and therefore may not be used in public places like restaurants or hotels.
- Keep children and pets away while assembling up the product.
- Do not let children play with the product.
- Do not use this product if any parts are missing, are damaged or worn.
- Do not use power tools to assemble the product. Power tools may strip or damage the parts.
- To avoid scratching the floor, assemble the product on a soft surface, such as a carpet.
- Be careful not to pinch fingers during installation.
- Fasteners (hardware) must be tightly secured, but do not overtighten screws. Over tightening can damage the items, greatly reducing their holding power.
- Always use an assistant or mechanical lifting equipment to safely lift and position equipment.
- Safety gear and proper tools must be used. Failure to do so can result in property damage and/or serious injury.
- Furrrion recommends checking knobs, screws, and bolts every 2-6 months and after inclement weather conditions.

### WHAT'S IN THE BOX

IT		Ceiling Plate Paper Template x 1
UP		x 1
LP		x 1
MP		x 1
AP		x 4
A		(M8 x 63mm) x 4
B		(M9) x 4
C		Metal Anchor (M8 x 40) x 4
D		(M6 x 16mm) x 4
E		(M6 x 18mm) x 4
F		(M6 x 25mm) x 4
G		(M8 x 10mm) x 8
H		(M8 x 18mm) x 4
I		(M8 x 25mm) x 4
J		(M6/M8) x 4
K		(M6/M8) x 8
L		(M8 x 55mm) x 2
M		(M8) x 2
N		(S10) x 1
O		(S6) x 1
P		(S13) x 1
Q		(M6 x 8mm) x 2
		- Quick Start Guide x 1 - Warranty Manual x 1

### TOOLS NEED (NOT INCLUDED)

	Phillips Screwdriver
	Screwdriver
	Stud Finder
	Pencil
	Power Drill

	Drill Bit 1½/32" (12 mm) for Concrete ¼" (6 mm) for wood stud
	Tape
	Tape Measure
	Level

### CONFIGURE THE TV BRACKET

- Choose one kind of configuration from below A, B, C, D based on your TV and assemble the TV bracket.
- TV bracket expands to fit TV hole patterns from 3¼" x 3¼" (100 x 100mm) to 15¼" x 15¼" (400 x 400mm).
- Measure the width and height of your TV hole pattern with a tape measure.
- Assemble the TV bracket with 4 adaptor bars and 8 M8x10 screws (G) for below B, C or D configuration and keep the screws untightened, slight adjust the 4 adaptor bars to make the mounting holes aligned with the ones on the TV back, tighten the screws to fix the 4 adaptor bars.

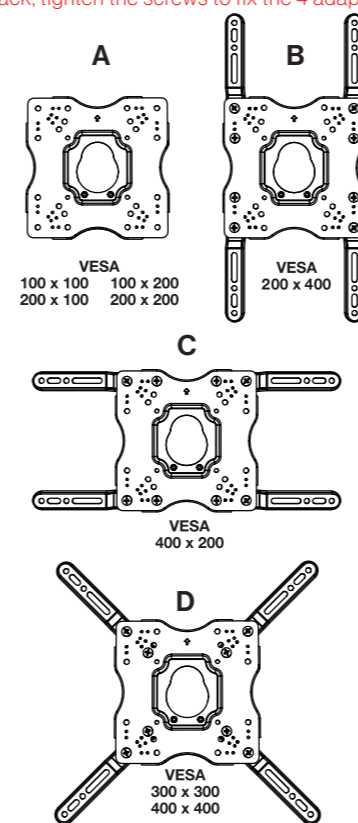

Furrrion Aurora™ TV VESA Mounting Pattern (W x H mm)		
Model	FDU***CBS	FDU***CSA
43"	200 x 200mm	200 x 200mm
49"	200 x 400mm	/
50"	/	200 x 400mm
55"	400 x 400mm	400 x 200mm
65"	400 x 400mm	400 x 200mm

### INSTALLATION

#### ⚠ WARNING

When installing ceiling plate on cinder block, verify first that you have a minimum of 1½" of concrete thickness to be used for the concrete wall anchors (not included). Do not drill into mortar joints! Be sure to mount in a solid part of the block, generally 1" minimum from the side of the block. Cinder block must meet ASTM C-90 specifications. It is suggested that a standard electric drill on slow setting is used to drill the hole instead of a hammer drill to avoid breaking out the back of the hole when entering a void or cavity. Concrete must be 2000 psi density minimum. Lighter density concrete may not hold anchor.

#### ⚠ CAUTION

Never try to hang a TV by yourself. Always use at least two people to lift the TV into place.

#### !!!IMPORTANT!!!

- Handle the TV in a vertical position to avoid damage to the screen. If placing the TV screen-side down or leaning against a wall during installation, cover the screen with a protective cloth or blanket.
  - Check your TV manual before attaching brackets to TV. Some models require attaching soundbar brackets in tandem with attaching TV brackets.
- Determine the correct length and diameter of screws based on your TV hole patterns.
- If your TV back is flat, use the shorter screws with washers.
  - If your TV back is irregular or curved, use the longer screws with washers and spacers (K).
  - \* For Furrrion Aurora™ TV, please use the screw size M6x16 (D) and washers (J) to attach the TV bracket to TV back.

Assemble the configured TV bracket on the back of Furrrion Aurora™ TV by using 4 x M6x16 screws (D) and washers (J). Ensure the bracket is vertically centered and leveled. Tighten the screws (D) to ensure the TV bracket securely attached on TV back.

#### ⚠ WARNING

Make sure to use the correct length screw for your TV. A screw that is too long might damage your TV.

#### ⚠ WARNING

Do not drill into mortar joints. Be sure to drill holes centered within studs or bricks.

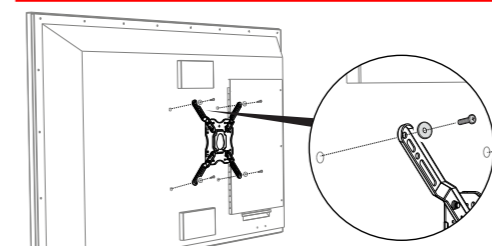

- Use the ceiling plater paper template to mark below:
  - For wooden roof installation, mark A, B, C and D in the ceiling.
  - For concrete roof installation, mark a, b, c and d on the ceiling.
- Drill pilot holes into the circle marks (A, B, C, D or a, b, c, d).
  - For wooden roof installation, using a ¼" (6 mm) drill bit to drill 4 pilot holes (A, B, C and D). Then remove the wall mount paper template from wall. Pilot holes must be drilled to a depth of 3" (75mm).

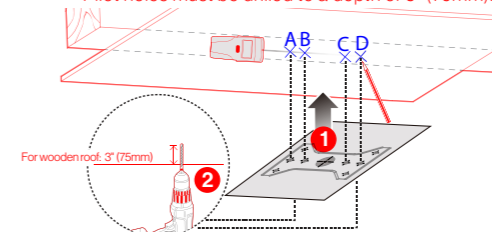

- For concrete roof installation, using a ¾" (10 mm) drill bit to drill 4 pilot holes (a, b, c and d) into solid concrete. Pilot holes must be drilled to a depth of 1½" (40mm).

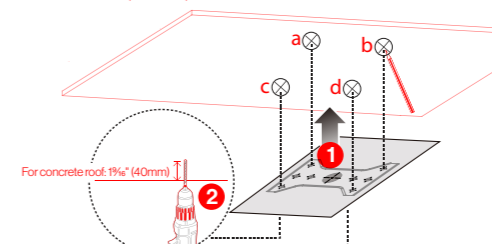

- Installation continued:

- For wooden roof installation,, attach and fix the bracket to ceiling using screws (M8 x 63mm) and washers (M9).
- For concrete roof installation, attach and fix the bracket to ceiling using metal anchor (M8 x 40). **NOTE:** Use allen key and wrench to lock the rod by turning counterclockwise, otherwise to unlock. Ensure the rod is perpendicular to the ground.

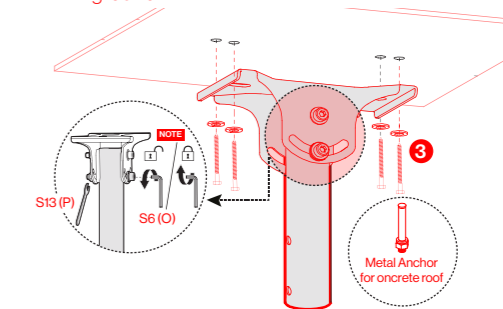

- Attach TV mount bracket to the rod.
- Use 2 screws M8 x 55 mm (L) with M8 nuts (M) to fix the joint

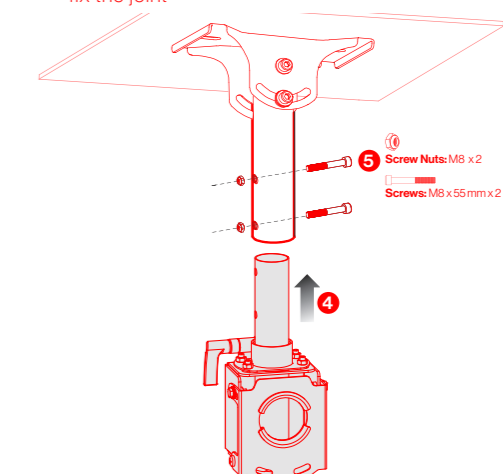

#### ⚠ CAUTION

It is possible to dislodge your TV while you level it. Use extreme caution until you tighten the leveling and locking screws.

- Hook the top support of the TV mount onto the arm of the ceiling mount.
- Secure the TV to the ceiling mount using two screws (M6 x 8mm). **NOTE:** You could turn the screws by hand to adjust the leveling of your TV. Once adjustment is finished, tighten the screws firmly in place, but do not over tighten. Over-tightening can damage the

- screws, greatly reducing their holding strength.
- This mount allows a rotation of the TV of 360° - rotate the TV to the desired location and then tighten all screws.

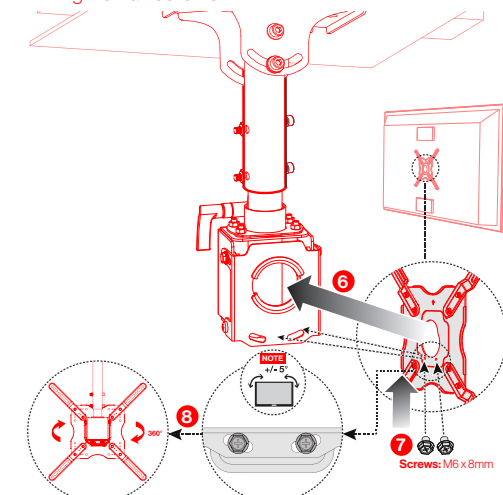

**NOTE:** It is recommended to be protected between with the area near the wall and TV in case of damage from strong winds or some other collision.

### SPECIFICATION

Display Size	43 - 65" (1090 - 1650 mm)	
Max Load	121 lbs (55 kg)	
Mounting Pattern	100 x 100 mm	300 x 300 mm
	200 x 100 mm	400 x 200 mm
	200 x 200 mm	400 x 300 mm
	300 x 200 mm	400 x 400 mm
Tilt Range	Up to 15° downwards	
Pan/Swivel Range	Up to 360°	
Distance From Ceiling	24¼" - 34" (614 - 864 mm)	

Merci et félicitations pour l'achat de ce produit Furriion. Avant d'utiliser votre nouveau produit, veuillez lire attentivement ces instructions. Ce manuel d'utilisation contient des informations pour une utilisation, une installation et une maintenance sûres du produit.

Veuillez conserver ce manuel dans un endroit sûr pour toute référence ultérieure. Cela permettra de garantir une utilisation sûre et de réduire les risques de blessures. Veuillez à transmettre ce manuel aux nouveaux propriétaires de ce produit.

Le fabricant n'accepte aucune responsabilité pour tout dommage dû au non-respect de ces instructions.

## INSTRUCTIONS DE SÉCURITÉ IMPORTANTES

### ⚠️ AVERTISSEMENT

Ce produit est conçu pour être installé sur des plafonds à montants en bois ou en béton massif. Avant l'installation, assurez-vous que le plafond ou la surface de montage peut supporter en toute sécurité quatre fois le poids combiné de l'équipement monté, y compris ses accessoires. Ce produit est conçu pour monter des téléviseurs et tous les accessoires pesant jusqu'à 121 lb (55 kg) sur une structure de plafond correctement classée.

### ⚠️ MISE EN GARDE

- Ne dépassez jamais la capacité de charge maximale de 121 lb (55 kg). Cela pourrait entraîner des blessures graves ou des dommages matériels.
- Une installation incorrecte peut entraîner des blessures graves ou des dommages au produit, ce qui annule la garantie. Il est recommandé de confier l'installation du support de plafond à une personne qualifiée.

Des mesures de sécurité doivent être appliquées à tout moment pendant l'assemblage de ce produit. Utilisez les équipements et outils de sécurité appropriés pour la procédure d'assemblage afin d'éviter toute blessure corporelle.















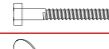





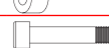

- Au moins deux personnes qualifiées doivent effectuer la procédure d'assemblage. Une installation correcte doit être suivie comme indiqué dans ces instructions d'installation. Une chute ou une mauvaise manipulation du téléviseur peut entraîner des blessures et/ou des dommages matériels.
- S'assurer qu'il n'y a pas de pièces manquantes ou défectueuses à la réception. Ne jamais utiliser de pièces défectueuses.
- Ce produit contient de petites pièces qui peuvent présenter un risque d'étouffement.
- Le plafond sur lequel vous fixez le support de plafond doit être capable de supporter quatre fois le poids du téléviseur et du support combiné. Un installateur professionnel ou un ingénieur en structure doit inspecter ou vérifier les exigences de la structure sur laquelle le support est monté.
- N'utilisez pas ce produit à d'autres fins que le montage d'un téléviseur conforme à la norme VESA sur une surface verticale, comme indiqué dans ce manuel.
- En cas de montage sur des structures métalliques ou des plafonds en béton, il est recommandé d'ajouter un ancrage (non fourni) au téléviseur, en particulier dans les zones où un cisaillement du vent important est attendu.
- Utilisez un ancrage (non fourni) si vous vivez dans une région où les intempéries sont fréquentes.
- Avant de procéder à l'installation, vérifiez toujours la présence de fils électriques, de conduites d'eau et de gaz naturel sur le lieu de montage. Le fait de couper ou de percer ces lignes peut entraîner des blessures graves ou des dommages matériels.
- N'installez pas l'appareil près d'une source de chaleur élevée.
- N'installez pas l'appareil sur une structure sujette à des vibrations, à des mouvements ou susceptible d'être frappée par d'autres objets à proximité.

**REMARQUE :** La quincaillerie incluse est destinée à être montée sur des surfaces plates en béton ou sur des fermes en bois et des structures de plafond. Si vous n'êtes pas sûr de la nature de votre mur, veuillez consulter votre quincaillier ou un professionnel de l'installation pour un montage approprié aux types de murs.

### PRÉCAUTION DE SÉCURITÉ

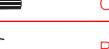



- Assurez-vous d'avoir bien compris ces instructions avant de procéder à l'installation. En cas de doute sur une partie du processus d'installation, contactez un installateur professionnel pour obtenir de l'aide.
- Ce produit est destiné à un usage domestique privé et ne peut donc pas être utilisé dans des lieux publics tels que les restaurants ou les hôtels.
- Tenez les enfants et les animaux domestiques à l'écart pendant le montage du produit.
- Ne laissez pas les enfants jouer avec le produit.
- N'utilisez pas ce produit si des pièces manquent, sont endommagées ou usées.
- N'utilisez pas d'outils électriques pour assembler le produit. Les outils électriques risquent de décaper ou d'endommager les pièces.
- Pour éviter de rayer le sol, assemblez le produit sur une surface souple, comme un tapis.
- Veillez à ne pas pincer les doigts pendant l'installation.
- Les fixations (matériel) doivent être bien fixées, mais ne serrez pas trop les vis. Un serrage excessif peut endommager les éléments, en réduisant considérablement leur pouvoir de maintien.
- Utilisez toujours un assistant ou un équipement de levage mécanique pour soulever et positionner l'équipement en toute sécurité.
- Des équipements de sécurité et des outils appropriés doivent être utilisés. Le non-respect de cette consigne peut entraîner des dommages matériels et/ou des blessures graves.
- Furriion recommande de vérifier les boutons, vis et boulons tous les 2 à 6 mois et après des conditions météorologiques défavorables.

## CE QU'IL Y A DANS LA BOITE

<b>IT</b>		Gabarit papier pour plaque de plafond x 1
<b>UP (haut)</b>		x 1
<b>LP</b>		x 1
<b>MP</b>		x 1
<b>AP</b>		x 4
<b>A</b>		(M8 x 63 mm) x 4
<b>B</b>		(M9) x 4
<b>C</b>		Ancrage métallique (M8 x 40) x 4
<b>D</b>		(M6 x 16 mm) x 4
<b>E</b>		(M6 x 18 mm) x 4
<b>F</b>		(M6 x 25 mm) x 4
<b>G</b>		(M8 x 10 mm) x 8
<b>H</b>		(M8 x 18 mm) x 4
<b>I</b>		(M8 x 25 mm) x 4
<b>J</b>		(M6/M8) x 4
<b>K</b>		(M6/M8) x 8
<b>L</b>		(M8 x 55 mm) x 2
<b>M</b>		(S10) x 1
<b>N</b>		(S13) x 1
<b>O</b>		(S6) x 1
<b>P</b>		(S13) x 1
<b>Q</b>		(M6 x 8 mm) x 2
		- Guide de démarrage rapide x 1
		- Manuel de garantie x 1

## OUTILS NÉCESSAIRES (NON INCLUS)

	Tournevis Phillips
	Tournevis
	Détecteur de goujons
	Crayon
	Perceuse électrique

	Foret 1 1/2 po (12 mm) pour le béton 1/4 po (6 mm) pour les montants en bois
	Ruban adhésif
	Ruban à mesurer
	Niveau

## CONFIGURER LE SUPPORT DE TÉLÉVISION

- Choisissez un type de configuration parmi les A, B, C, D ci-dessous en fonction de votre téléviseur et assemblez le support de télévision.
- Le support télévision s'étend pour s'adapter aux modèles de trous de télévision de 3 3/16 po x 3 3/16 po (100 x 100 mm) à 15 9/16 po x 15 9/16 po (400 x 400 mm).
- Mesurez la largeur et la hauteur de la configuration des trous de votre téléviseur à l'aide d'un mètre ruban.
- Assemblez le support télévision avec 4 barres d'adaptation et 8 vis M8x10 (G) pour la configuration ci-dessous B, C ou D et gardez les vis non serrées, ajustez légèrement les 4 barres d'adaptation pour que les trous de montage soient alignés avec ceux du dos du téléviseur, serrez les vis pour fixer les 4 barres d'adaptation.

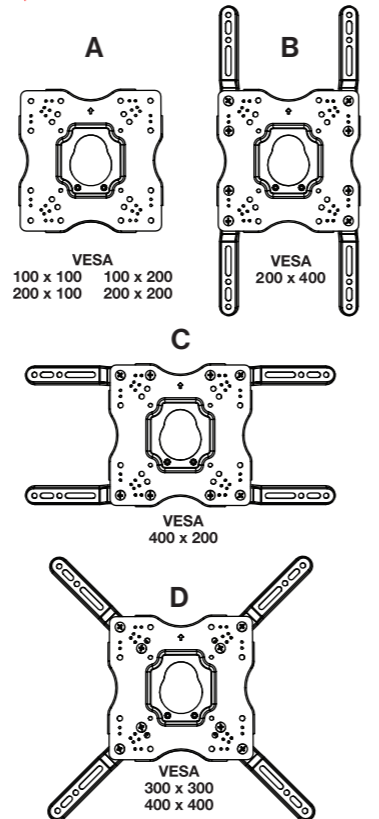

Furriion Aurora™ TV VESA MODÈLE DE MONTAGE VESA (W x H mm)		
Modèle	FDU***CBS	FDU***CSA
Taille	FDU***CBR	
43 po	200 x 200mm	200 x 200mm
49 po	200 x 400mm	/
50 po	/	200 x 400mm
55 po	400 x 400mm	400 x 200mm
65 po	400 x 400mm	400 x 200mm

## INSTALLATION

### ⚠️ AVERTISSEMENT

Lors de l'installation de la plaque de plafond sur un parpaing, vérifiez d'abord que vous disposez d'une épaisseur minimale de béton de 1 1/2 po pour les ancrages muraux en béton (non inclus). Ne percez pas dans les joints de mortier ! Assurez-vous de monter dans une partie solide du bloc, généralement à 1 po minimum du côté du bloc. Le parpaing doit être conforme aux spécifications de la norme ASTM C-90. Il est suggéré d'utiliser une perceuse électrique standard à réglage lent pour percer le trou plutôt qu'un marteau perforateur afin d'éviter de casser l'arrière du trou en entrant dans un vide ou une cavité. Le béton doit avoir une densité minimale de 2 000 lb/pi³. Un béton de densité plus légère risque de ne pas retenir l'ancrage.

### ⚠️ MISE EN GARDE

N'essayez jamais de suspendre un téléviseur tout seul. Utilisez toujours au moins deux personnes pour mettre le téléviseur en place.

### !! IMPORTANT !!

- Manipulez le téléviseur en position verticale pour éviter d'endommager l'écran. Si vous placez le téléviseur face à l'écran ou si vous l'appuyez contre un mur pendant l'installation, couvrez l'écran avec un tissu ou une couverture de protection.
- Consultez le manuel du téléviseur avant de fixer les supports au téléviseur. Sur certains modèles, les supports de la barre de son doivent être fixés en même temps que les supports du téléviseur.

Déterminez la longueur et le diamètre corrects des vis en fonction de la configuration des trous de votre téléviseur.

- Si le dos de votre téléviseur est plat, utilisez des vis plus courtes avec des rondelles.
- Si le dos de votre téléviseur est irrégulier ou incurvé, utilisez les vis plus longues avec des rondelles et des entretoises (K).

\* Pour le téléviseur Furriion Aurora™, veuillez utiliser la taille de vis M6x16 (D) et les rondelles (J) pour fixer le support de télévision au dos du téléviseur.

Assemblez le support télévision configuré à l'arrière du téléviseur Furriion Aurora™ en utilisant 4 vis M6x16 (D) et des rondelles (J). Assurez-vous que le support est centré verticalement et mis à niveau. Serrez les vis (D) pour que le support du téléviseur soit bien fixé à l'arrière du téléviseur.

### ⚠️ AVERTISSEMENT

Veuillez à utiliser une vis de la longueur appropriée pour votre téléviseur. Une vis trop longue peut endommager votre téléviseur.

### ⚠️ AVERTISSEMENT

Ne percez pas dans les joints de mortier. Veuillez à percer des trous centrés dans les montants ou les briques.

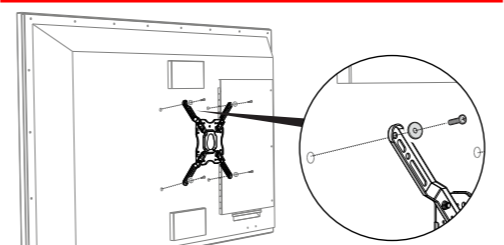

- Utiliser le gabarit papier pour plaque de plafond comme modèle pour faire les marques ci-dessous :
  - Pour une installation sur un toit en bois, marquez A, B, C et D au plafond.
  - Pour une installation sur un toit en béton, marquez a, b, c et d au plafond.
- Percez des trous pilotes dans les marques circulaires (A, B, C, D ou a, b, c, d).
  - Pour une installation sur un toit en bois, utilisez une mèche de 1/4 po (6 mm) pour percer 4 trous pilotes (A, B, C et D). Retirez ensuite le gabarit en papier du mur. Les trous pilotes doivent être percés à une profondeur de 3 po (75 mm).

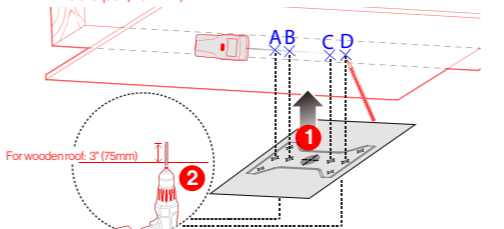

- Pour une installation sur un toit en béton, utilisez une mèche de 3/8 po 10 mm pour percer 4 trous pilotes (a, b, c et d) dans du béton solide. Les trous pilotes doivent être percés à une profondeur de 1 1/2 po (40 mm).

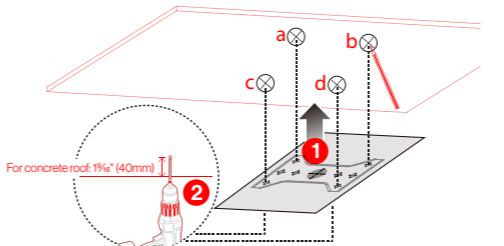

- Installation (suite) :
  - Pour une installation sur un toit en bois, fixez le support au plafond à l'aide de vis (M8 x 63 mm) et de rondelles (M9).
  - Pour une installation sur un toit en béton, fixez le support au plafond à l'aide d'un ancrage métallique (M8 x 40). **REMARQUE :** Utilisez la clé Allen et la clé à molette pour verrouiller la tige en la tournant dans le sens inverse des aiguilles d'une montre, sinon pour la déverrouiller. Assurez-vous que la tige est perpendiculaire au sol.

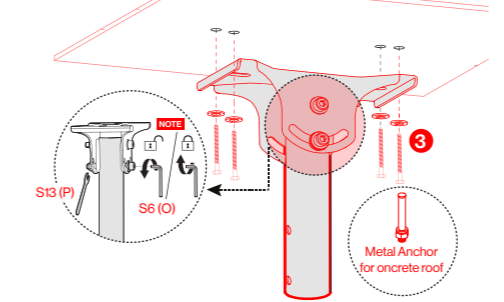

- Fixer le support de montage du téléviseur à la tige.
- Utilisez 2 vis M8 x 55 mm (L) avec des écrous M8 (M) pour fixer l'articulation.

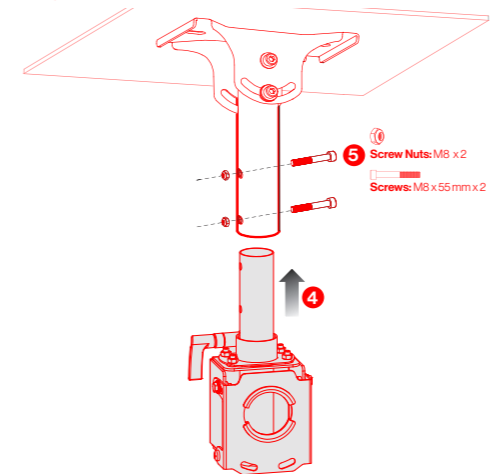

### ⚠️ MISE EN GARDE

Il est possible de déloger votre téléviseur lorsque vous le mettez à niveau. Faites preuve d'une extrême prudence jusqu'à ce que vous ayez serré les vis de mise à niveau et de blocage.

- Accrochez le support supérieur du support de télévision sur le bras du support de plafond.
- Fixer le téléviseur au support de plafond à l'aide de deux vis (M6 x 8 mm). **REMARQUE :** Vous pouvez tourner les vis à la main pour régler la mise à niveau de votre téléviseur. Une fois

- le réglage terminé, serrez fermement les vis en place, mais ne serrez pas trop. Un serrage excessif peut endommager les vis et réduire considérablement leur force de maintien.
- Ce support permet une rotation du téléviseur de 360° - faites pivoter le téléviseur à l'endroit souhaité, puis serrez toutes les vis.

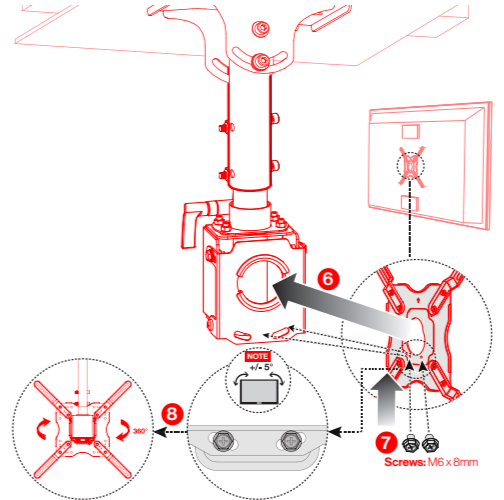

**REMARQUE :** Il est recommandé de le protéger entre la zone proche du mur et le téléviseur en cas de dommages causés par des vents forts ou d'autres collisions.

## SPÉCIFICATION

Taille de l'écran	43 à 65 po (1090 à 1650 mm)	
Charge maximale	55 kg (121 lb)	
Type de montage	100 x 100 mm	300 x 300 mm
	200 x 100 mm	400 x 200 mm
	200 x 200 mm	400 x 300 mm
	300 x 200 mm	400 x 400 mm
Plage d'inclinaison	Jusqu'à 15° vers le bas	
Portée de la fonction panoramique/pivotante	Jusqu'à 360°	
Distance du plafond	24 3/16 à 34 po (614 à 864 mm)	



Gracias y felicitaciones por adquirir este producto Furrion. Antes de utilizar su nuevo producto, lea atentamente estas instrucciones. Este manual de usuario contiene información para el uso, la instalación y el mantenimiento seguros del producto.

Guarde este manual en un lugar seguro para futuras consultas. Esto garantizará un uso seguro y reducirá el riesgo de lesiones. Asegúrese de entregar este manual a los nuevos propietarios de este producto.

El fabricante no se hace responsable de los daños ocasionados por no seguir estas instrucciones.

## INSTRUCCIÓN DE SEGURIDAD IMPORTANTE

### ⚠️ ADVERTENCIA

Este producto está diseñado para instalarse en vigas de madera o techos de hormigón sólido. Antes de la instalación, asegúrese de que el techo o la superficie de montaje soportarán de forma segura cuatro veces el peso combinado del equipo montado, incluidos sus accesorios. Este producto está diseñado para montar televisores y cualquier accesorio que pese hasta 121 lbs (55 kg) en una estructura de techo con la clasificación adecuada.

### ⚠️ PRECAUCIÓN

- Nunca exceda la capacidad de carga máxima de 121 lbs (55 kg). Pueden ocurrir lesiones graves o daños a la propiedad.
- Una instalación incorrecta puede causar lesiones personales graves o daños al producto. lo que anulará la garantía. Se recomienda que una persona calificada instale el soporte de techo.

Se deben tomar medidas de seguridad en todo momento durante el montaje de este producto. Utilice el equipo y las herramientas de seguridad adecuados para el procedimiento de montaje para evitar lesiones personales.

- Al menos dos personas calificadas deben realizar el procedimiento de montaje. Se debe seguir la instalación adecuada como se describe en estas instrucciones de instalación. Pueden producirse lesiones personales o daños a la propiedad si se cae o se maneja mal el televisor.
- Asegúrese de que no haya piezas faltantes o defectuosas al recibirlo. No utilice nunca piezas defectuosas.
- Este producto contiene piezas pequeñas que pueden representar un peligro de asfixia.
- El techo al que fije el soporte de techo debe ser capaz de soportar cuatro veces el peso del televisor y el soporte juntos. Un instalador profesional o un ingeniero estructural debe inspeccionar o verificar los requisitos de la estructura en la que está montado.
- No utilice este producto para ningún otro propósito que no sea montar un televisor compatible con VESA en una superficie vertical como se describe en este manual.
- Al montar en estructuras metálicas o techos de hormigón, se recomienda agregar un ancla al televisor, especialmente para áreas con mucha cizalladura del viento.
- Si vive en un área (no incluida) en caso de que viva en un área

## QUÉ HAY EN LA CAJA

IT		Plantilla de papel para placa de techo x 1
ARRIBA		x 1
LP		x 1
MP		x 1
AP		x 4
A		(M8 x 63 mm) x 4
B		(M9) x 4
C		Anclaje de metal (M8 x 40) x 4
D		(M6 x 16 mm) x 4
E		(M6 x 18 mm) x 4
F		(M6 x 25 mm) x 4
G		(M8 x 10 mm) x 8
H		(M8 x 18 mm) x 4
I		(M8 x 25 mm) x 4
J		(M6/M8) x 4
K		(M6/M8) x 8
L		(M8 x 55 mm) x 2
M		(M8) x 2
N		(S10) x 1
O		(S6) x 1
P		(S13) x 1
Q		(M6 x 8mm) x 2
		- Guía de inicio rápido x 1
		- Manual de garantía x 1

## HERRAMIENTAS NECESARIAS (NO INCLUIDAS)

	Destornillador Phillips
	Destornillador
	Detector de vigas
	Lápiz
	Taladro eléctrico

	Broca 1½" (12 mm) para hormigón ¼" (6 mm) para viga de madera
	Cinta
	Cinta métrica
	Nivel

## CONFIGURAR EL SOPORTE DEL TV

- Elija un tipo de configuración de las siguientes A, B, C, D según su televisor y monte el soporte del televisor.
- El soporte de TV se expande para adaptarse a los patrones de orificios de TV de 3½" x 3½" (100 x 100 mm) a 15½" x 15½" (400 x 400 mm).
- Mida el ancho y la altura del patrón de orificios de su televisor con una cinta métrica.
- Ensamble el soporte del televisor con 4 barras adaptadoras y 8 tornillos M8x10 (G) para la configuración de abajo B, C o D y mantenga los tornillos sin apretar, ajuste levemente las 4 barras adaptadoras para alinear los orificios de montaje con los de la parte posterior del televisor, apriete los tornillos para fijar las 4 barras adaptadoras.

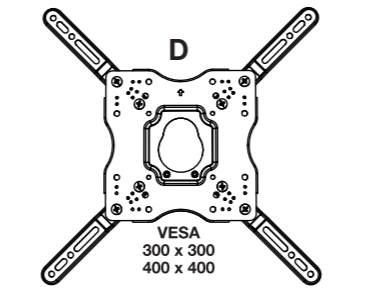
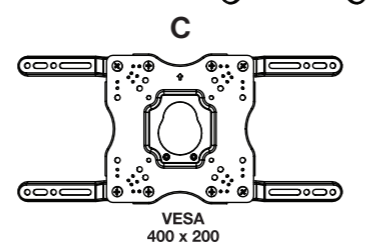
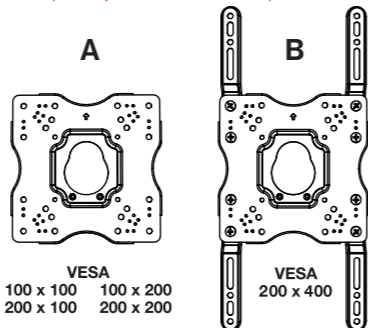

PATRÓN DE MONTAJE VESA TV Furrion Aurora™ (W x H mm)		
Modelo	FDU***CBS	FDU***CSA
Tamaño		
43"	200 x 200mm	200 x 200mm
49"	200 x 400mm	/
50"	/	200 x 400mm
55"	400 x 400mm	400 x 200mm
65"	400 x 400mm	400 x 200mm

## INSTALACIÓN

### ⚠️ ADVERTENCIA

Al instalar la placa de techo en un bloque de hormigón, primero verifique que tenga un mínimo de 1½" de espesor de hormigón para usar con los anclajes de pared de hormigón (no incluidos). ¡No taladre juntas de mortero! Asegúrese de montarlo en una parte sólida del bloque, generalmente a 1" como mínimo del costado del bloque. El bloque de hormigón debe cumplir con las especificaciones ASTM C-90. Se sugiere que se use un taladro eléctrico estándar en ajuste lento para perforar el orificio en lugar de un taladro percutor para evitar romper la parte posterior del orificio al entrar en un vacío o cavidad. El hormigón debe tener una densidad mínima de 2000 psi. Es posible que el hormigón de densidad más ligera no se sujete.

### ⚠️ PRECAUCIÓN

Nunca intente colgar un televisor por su cuenta. Utilice siempre al menos dos personas para colocar el televisor en su lugar.

### ¡IMPORTANTE!

- Manipule el televisor en posición vertical para evitar dañar la pantalla. Si coloca el televisor con la pantalla hacia abajo o apoyado contra una pared durante la instalación, cubra la pantalla con un paño protector o una manta.
- Consulte el manual de su televisor antes de colocar los soportes en el televisor. Algunos modelos requieren que se coloquen los soportes de la barra de sonido junto con los soportes de TV.

Determine la longitud y el diámetro correctos de los tornillos según los patrones de orificios de su televisor.

- Si la parte posterior de su televisor es plana, use los tornillos más cortos con arandelas.
- Si la parte posterior de su televisor es irregular o curvada, use los tornillos más largos con arandelas y espaciadores (K).
- \* Para el televisor Furrion Aurora™, utilice el tamaño de tornillo M6x16 (D) y las arandelas (J) para sujetar el soporte del televisor a la parte posterior del televisor.

Monte el soporte de TV configurado en la parte posterior de Furrion Aurora™ TV usando tornillos M6x16 (D) y arandelas (J). Asegúrese de que el soporte esté centrado y nivelado verticalmente. Apriete los tornillos (D) para

asegurarse de que el soporte del televisor esté bien sujeto en la parte posterior del televisor.

### ⚠️ ADVERTENCIA

Asegúrese de utilizar el tornillo de la longitud correcta para su televisor. Un tornillo demasiado largo podría dañar su televisor.

### ⚠️ ADVERTENCIA

No taladre juntas de mortero. Asegúrese de perforar agujeros centrados dentro de los postes o ladrillos.

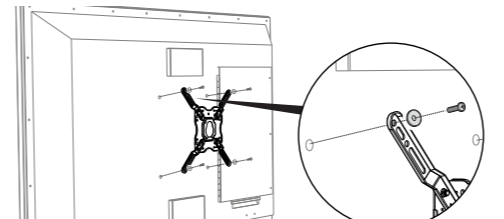

- Utilice el plantilla de papel para placa de techo como plantilla para marcar a continuación:
  - Para la instalación en techo de madera, marque A, B, C y D en el techo.
  - Para la instalación en techo de hormigón, marque a, b, c y d en el techo.
- Taladre agujeros piloto en las marcas del círculo (A, B, C, D o a, b, c, d).
  - Para la instalación en techos de madera, use una broca de ¼" (6 mm) para perforar 4 orificios guía (A, B, C y D). Luego, retire la plantilla de papel de montaje en pared de la pared.
  - Los orificios piloto deben perforarse a una profundidad de 3" (75 mm).

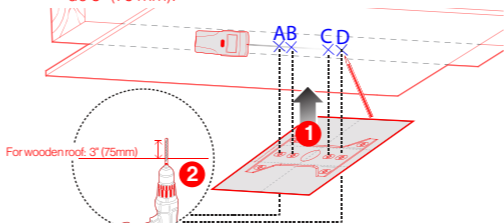

- Para la instalación en techo de hormigón, use una broca de ¾" (10 mm) para perforar 4 orificios guía (a, b, c y d) en hormigón sólido. Los orificios piloto deben perforarse a una profundidad de 1½" (40 mm).

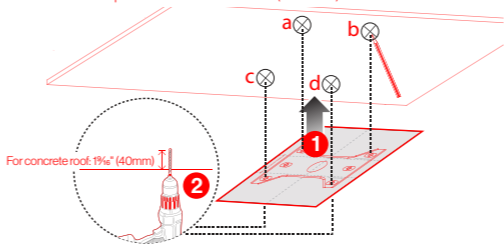

- Continuación de la instalación:
  - Para la instalación en techo de madera, ajuste y fije el soporte al techo con tornillos (M8 x 63 mm) y arandelas (M9).
  - Para la instalación en techo de hormigón, ajuste y fije el soporte al techo con un ancla de metal (M8 x 40). **NOTA:** Utilice una llave Allen y una llave inglesa para ajustar la barra girándola hacia la izquierda; de lo contrario, para desatornillarla. Asegúrese de que la varilla esté perpendicular al suelo.

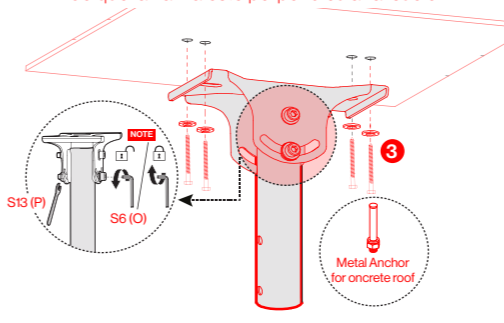

- Fije el soporte de montaje del TV a la barra.
- Utilice 2 tornillos M8 x 55 mm (L) con tuercas M8 (M) para fijar la junta.

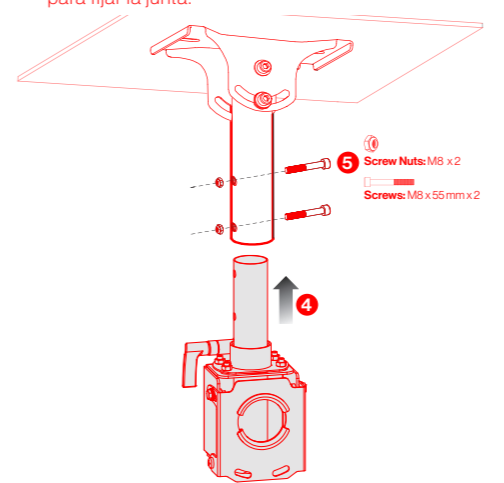

### ⚠️ PRECAUCIÓN

Es posible sacar su televisor mientras lo nivela. Tenga mucho cuidado hasta que ajuste los tornillos de nivelación y bloqueo.

- Enganche el soporte superior del soporte para el TV en el brazo del soporte para techo.
- Asegure el televisor al soporte de techo con dos tornillos (M6 x 8 mm). **NOTA:** Puede girar los tornillos a mano para ajustar la nivelación de su televisor. Una vez finalizado

el ajuste, apriete los tornillos firmemente en su lugar, pero no ajuste demasiado. Ajustar demasiado puede dañar los tornillos, reduciendo en gran medida su fuerza de sujeción.

- Este soporte permite una rotación del televisor de 360°: gire el televisor a la ubicación deseada y luego ajuste todos los tornillos.

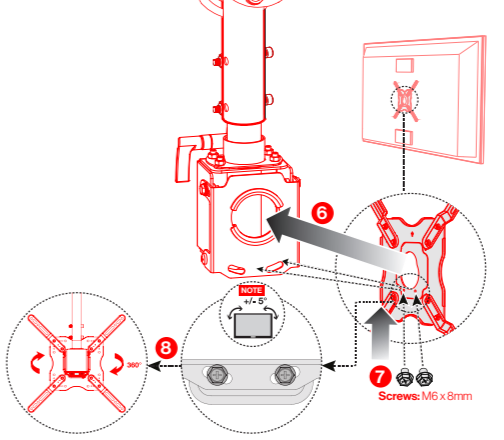

**NOTA:** Se recomienda protegerse entre el área cercana a la pared y el televisor en caso de daños por vientos fuertes o alguna otra colisión.

## ESPECIFICACIÓN

Tamaño de la pantalla	43" a 65" (1090 - 1650 mm)	
Carga máxima	121 lbs (55 kg)	
Patrón de montaje	100 x 100 mm	300 x 300 mm
	200 x 100 mm	400 x 200 mm
	200 x 200 mm	400 x 300 mm
	300 x 200 mm	400 x 400 mm
Rango de inclinación	Hasta 15° hacia abajo	
Rango de giro	Hasta 360°	
Distancia desde el techo	24¼" - 34" (614 - 864 mm)	

## FURRIION

### Furrion Innovation Center & Institute of Technology

- 52567 Independence Ct., Elkhart, IN 46514, USA
- Toll free/Numéro gratuit/Línea telefónica gratuita: 1-800-789-3341
- Email/Courriel/Correo electrónico: support@furrion.com

©2007-2022 Furrion Ltd. Furrion® and the Furrion logo are trademarks licensed for use by Furrion Ltd. and registered in the U.S. and other countries.

©2007-2022 Furrion Ltd. Furrion® et le logo Furrion sont des marques commerciales utilisées sous licence par Furrion Ltd. et déposées aux États-Unis et dans d'autres pays.

©2007-2022 Furrion Ltd. Furrion® y el logotipo de Furrion son marcas autorizadas por Furrion Ltd. y registradas en Estados Unidos y otros países.

For Patent Info: [www.furrion.com/pages/patents](http://www.furrion.com/pages/patents)  
 Pour des informations sur les brevets : [www.furrion.com/pages/patents](http://www.furrion.com/pages/patents)  
 Para obtener información sobre las patentes, visite: [www.furrion.com/pages/patents](http://www.furrion.com/pages/patents)

FURRIION.COM