

Y E E D I

M14 PLUS
Instruction Manual

Instruction Manual	EN 	P03
Manuel d'instructions	FR-CA 	P32
Manual de instrucciones.....	ES-LA 	P62

IMPORTANT SAFETY INSTRUCTIONS

IMPORTANT SAFETY INSTRUCTIONS

READ ALL INSTRUCTIONS BEFORE

USING THIS APPLIANCE.

When using an electrical appliance, basic precautions should always be followed, including the following:

WARNING: Read all safety warnings and instructions.

Failure to follow the warnings and instructions may result in electric shock, fire, or serious injury.

1. Do not allow to be used as a toy. Close attention is necessary when used by or near children.
2. Clear the area to be cleaned. Remove power cords and small objects from the floor that could entangle the Appliance. Tuck rug fringe under the rug base, and lift items such as curtains and tablecloths off the floor.
3. If there is a drop off in the cleaning area due to a step or stairs, you should operate the Appliance to ensure that it can detect the step without falling over the edge. It may become necessary to place a physical barrier at the edge to keep the unit from falling. Make sure the physical barrier is not a trip hazard.
4. Only use as described in this manual. Only

use attachments recommended or sold by the manufacturer.

5. Do not handle plug or appliance with wet hands.
6. Non-rechargeable batteries are prohibited.
7. Do not use without Dust Bin and/or Filters in place.
8. Do not operate the vacuum in an area where there are lit candles or fragile objects on the floor to be cleaned.
9. Do not use and store in extremely hot or cold environments (below -5°C / 23°F or above 40°C / 104°F). Please charge the robot in temperature above 0°C / 32°F and below 40°C / 104°F .
10. Keep hair, loose clothing, fingers, and all parts of body away from any openings and moving parts.
11. Do not operate the Appliance in a room where an infant or child is sleeping.
12. For INDOOR use ONLY. Do not use the Appliance in outdoor, commercial or industrial environments. Do not use Appliance on wet surfaces or surfaces with standing water.
13. Do not allow the Appliance to pick up large objects like stones, large pieces of paper, or any item that may clog the Appliance.
14. Do not use to pick up flammable or combustible

- materials such as gasoline, printer, or copier toner, or use in areas where they may be present.
15. Do not pick up anything that is burning or smoking, such as cigarettes, matches, hot ashes, or anything that could cause a fire.
 16. Do not put any object into openings. Do not use with any opening blocked; keep free of dust, lint, hair, and anything that may reduce air flow.
 17. Take care not to damage the power cord. Do not pull on or carry the Appliance or Docking Station by the power cord, use the power cord as a handle, close a door on the power cord, or pull power cord around sharp edges or corners. Do not run Appliance and Docking Station over the power cord. Keep power cord away from hot surfaces. Do not unplug by pulling on cord. To unplug, grasp the plug, not the cord.
 18. If the power cord is damaged, it must be replaced by the manufacturer or its service agent in order to avoid a hazard.
 19. Do not use with a damaged power cord or plug. Do not use the Appliance or Docking Station if it is not working properly, has been dropped, damaged, left outdoors, or come in contact with water. It must be repaired by the manufacturer or its service agent in order to avoid a hazard.
 20. Turn OFF the power switch before cleaning or maintaining the Appliance. Turn off all controls before unplugging. Always turn off this appliance before connecting or disconnecting motorized nozzle.
 21. Turn OFF the Power Switch before removing the Dust Bin.
 22. Remove the Appliance from the Docking Station, and turn OFF the power switch to the Appliance before removing the battery for disposal of the Appliance.
 23. The battery must be removed and discarded according to local laws and regulations before disposal of the Appliance.
 24. Please dispose of used batteries according to local laws and regulations.
 25. Do not incinerate the Appliance even if it is severely damaged. The batteries can explode in a fire.
 26. When not using the Docking Station, unplug from outlet when not in use and before servicing.
 27. The Appliance must be used in accordance with the directions in this Instruction Manual. Ecovacs Home Service Robotics cannot be held liable or responsible for any damages or injuries caused by improper use.

28. Prevent unintentional starting. Ensure the switch is in the off position before connecting to battery pack, picking up or carrying the appliance.
29. When battery pack is not in use, keep it away from other metal objects, like paper clips, coins, keys, nails, screws, or other small metal objects, that can make a connection from one terminal to another. Shorting the battery terminals together may cause burns or a fire.
30. Under abusive conditions, liquid may be ejected from the battery; avoid contact. If contact accidentally occurs, flush with water. If liquid contacts eyes, additionally seek medical help. Liquid ejected from the battery may cause irritation or burns.
31. Do not use a battery pack or appliance that is damaged or modified. Damaged or modified batteries may exhibit unpredictable behavior resulting in fire, explosion, or risk of injury.
32. Do not expose a battery pack or appliance to fire or excessive temperature. Exposure to fire or temperature above 130°C may cause explosion. The temperature of 130°C can be replaced by the temperature of 265°F.
33. Follow all charging instructions and do not charge the battery pack or appliance outside of the temperature range specified in the instructions. Charging improperly or at temperatures outside of the specified range may damage the battery and increase the risk of fire.
34. Have servicing performed by a qualified repair person using only identical replacement parts. This will ensure that the safety of the product is maintained.
35. Do not modify or attempt to repair the appliance or the battery pack (as applicable) except as indicated in the instructions for use and care.
36. Place the cords from other appliances out of the area to be cleaned.
37. Do not operate the vacuum in a room that has lit candles on furniture that the vacuum may accidentally hit or bump into.
38. Do not allow children to sit on the vacuum.
39. Use only as described in this manual. Use only manufacturer's recommended attachments.
40. Recharge only with the charger specified by the manufacturer. A charger that is suitable for one type of battery pack may create a risk of fire when used with another battery pack.
41. Use appliances only with specifically designated battery packs. Use of any other battery packs may create a risk of injury and fire.

42. The robot contains batteries that are only replaceable by skilled persons. To replace the robot's battery, please contact Customer Service.
43. If the robot will not be used for a long time, fully charge the robot and power OFF for storage and unplug the Docking Station.
44. To Reduce The Risk Of Electric Shock – Do not use on wet surfaces. Do not expose to rain. Store indoors.
45. To Reduce The Risk Of Injury From Moving Parts – Unplug Before Servicing.
46. Risk Of Injury. Brush May Start Unexpectedly. Unplug Before Cleaning or Servicing.
47. To reduce the risk of injury, user must read the Instruction Manual.
48. To Reduce The Risk Of Electric Shock – Do not use outdoors or on wet surfaces.
49. Please make sure your power supply voltage matches the power voltage marked on the Docking Station.
50. Do not use the Docking Station if it is damaged.
51. The plug must be removed from the receptacle before cleaning or maintaining the Docking Station.
52. Power Switch: "I"=ON, "O"=OFF.
53. Connect to a properly grounded outlet only. See Grounding Instructions.

≡	Direct current
~	Alternating current

This Device Complies with DHHS Radiation Rules, 21CFR Chapter 1, Subchapter J.

Federal Communications Commission (FCC) Interference Statement

NOTE: This equipment has been tested and found to comply with the limits for a Class B digital device, pursuant to Part 15 of the FCC Rules.

These limits are designed to provide reasonable protection against harmful interference in a residential installation. This equipment generates, uses, and can radiate radio frequency energy and, if not installed and used in accordance with the instructions, may cause harmful interference to radio communications.

However, there is no guarantee that interference will not occur in a particular installation. If this equipment does cause harmful interference to radio or television reception, which can be determined by turning the equipment off and on, the user is encouraged to try to correct the interference by one or more of the following measures:

- Reorient or relocate the receiving antenna.

- Increase the separation between the equipment and receiver.
- Connect the equipment into an outlet on a circuit different from that to which the receiver is connected.
- Consult the dealer or an experienced radio/TV technician for help.

This device complies with Part 15 of the FCC Rules. Operation is subject to the following two conditions:

- (1) This device may not cause harmful interference, and
- (2) this device must accept any interference received, including interference that may cause undesired operation.

Caution: Changes or modifications to this unit not expressly approved by the party responsible for compliance could void the user's authority to operate the equipment.

This device contains licence-exempt transmitter(s)/ receiver(s) that comply with Innovation, Science and Economic Development Canada's licence-exempt RSS(s). Operation is subject to the following two conditions:

- (1) This device may not cause interference.
- (2) This device must accept any interference, including interference that may cause undesired operation of the device.

RF exposure warning

This equipment complies with FCC radiation exposure limits set forth for an uncontrolled environment.

This equipment must be installed and operated in accordance with provided instructions and the antenna(s) used for this transmitter must be installed to provide a separation distance of at least 20 cm from all persons and must not be collocated or operating in conjunction with any other antenna or transmitter.

MPE caution (for mobile device under Part 15.247 & 15.407 device)

To satisfy FCC & IC RF exposure requirements, a separation distance of 20 cm or more should be maintained between the antenna of this device and persons during device operation.

To ensure compliance, operations at closer than this distance is not recommended.

To disable the Wi-Fi module on the robot, follow these steps: power on the robot, then place it on the OMNI Station, ensuring that the Charging Contacts on the robot and the Station are properly connected, and press and hold the  for 30 s until you hear beeps.

To enable the Wi-Fi module on the robot, please restart the robot. Additionally, unplug and plug in the Station.

SAVE THESE INSTRUCTIONS

GROUNDING INSTRUCTIONS

This appliance must be grounded. If it should malfunction or breakdown, grounding provides a path of least resistance for electric current to reduce the risk of electric shock. This appliance is equipped with a cord having an equipment-grounding conductor and grounding plug. The plug must be inserted into an appropriate outlet that is properly installed and grounded in accordance with all local codes and ordinances.

WARNING – Improper connection of the equipment-grounding conductor can result in a risk of electric shock. Check with a qualified electrician or service person if you are in doubt as to whether the outlet is properly grounded. Do not modify the plug provided with the appliance – if it will not fit the outlet, have a proper outlet installed by a qualified electrician.

This appliance is for use on a nominal 120 V circuit and has a grounding attachment plug that looks like the plug illustrated as the following photo. Make sure that the appliance is connected to an outlet having the same configuration as the plug. No adaptor should be used with this appliance.

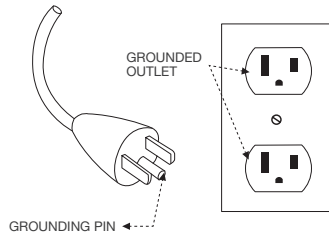

For INDOOR household use ONLY.

This device contains licence-exempt transmitter(s)/ receiver(s) that comply with Innovation, Science and Economic Development Canada's licence-exempt RSS(s). Operation is subject to the following two conditions:

- (1) This device may not cause interference.
- (2) This device must accept any interference, including interference that may cause undesired operation of the device.

To satisfy FCC&IC RF exposure requirements, a separation distance of 20 cm or more should be maintained between the antenna of this device and persons during device operation.

To ensure compliance, operations at closer than this distance is not recommended.

Device Update

Typically, some devices are updated bi-monthly, but not always so specific.

Some devices, especially those that went on sale more than three years ago, will only be updated if a critical vulnerability is found and fixed.

PACKAGE CONTENTS

1 PACKAGE CONTENTS

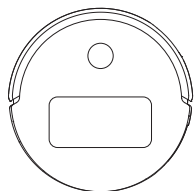

Robot

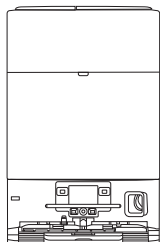

OMNI Station

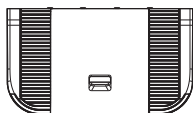

Base



Side Brush

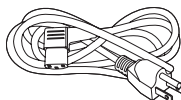

Power Cord

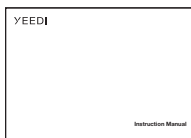

Instruction Manual

Note:

*Figures and illustrations are for reference only and may differ from actual product appearance. Product design and specifications are subject to changes without notice.

2 Product Diagram

1. Robot Front View

Button on the robot

Short Press: Start/Pause

Long Press for 3s: Return to charge

Double Tap: Roller Mop Release/Retract

(Robot not in the Station)

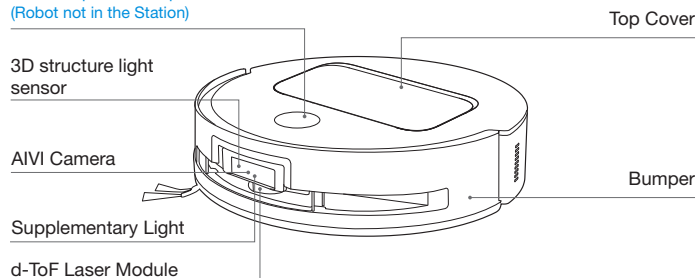

2. Robot Bottom View

Anti-drop Sensors

Side Brush

Carpet Detection Sensor

Brush Release Button

Water Tray

Replaceable Roller Mop

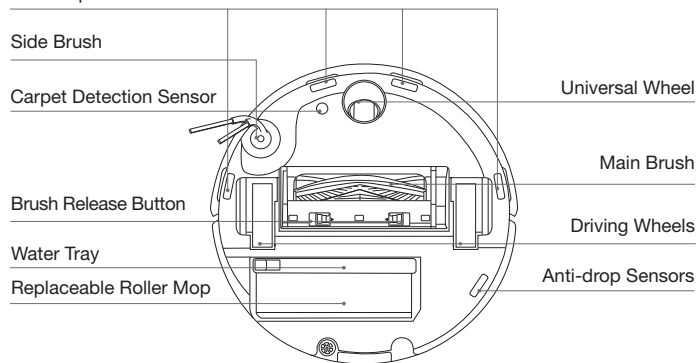

3. Internal View (Under the Cover)

RESET Button

Network Setup: Press the RESET Button and follow the voice prompt to set up the network.

Restore to default settings: Long press the RESET Button for 5 seconds. After you hear the voice prompt, the startup music will be played and the robot will be restored to default settings.

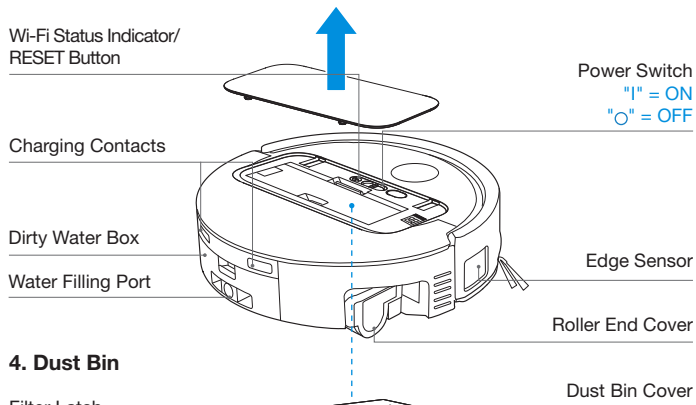

4. Dust Bin

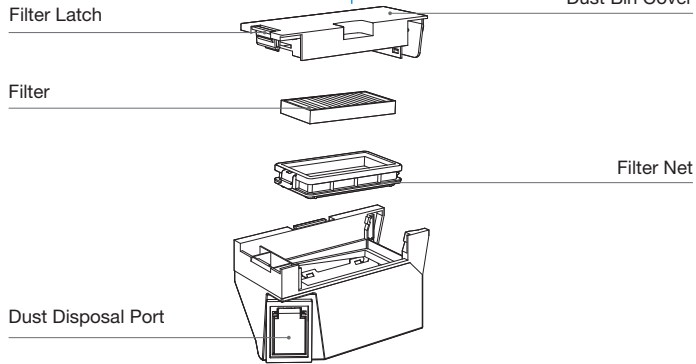

5. OMNI Station Front View

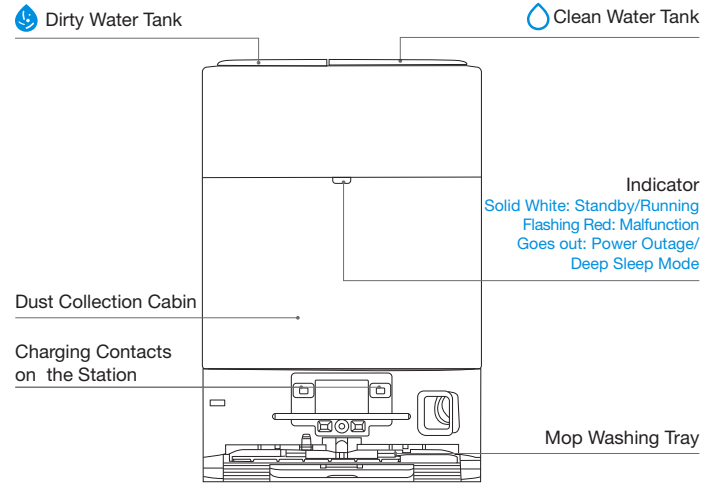

Note:

- If the Indicator flashes red, go to the YEEDI App for details about the malfunction.
- If the robot cannot charge, wipe the corresponding Charging Contacts on the OMNI Station with a dry cloth.

6. Dust Bag

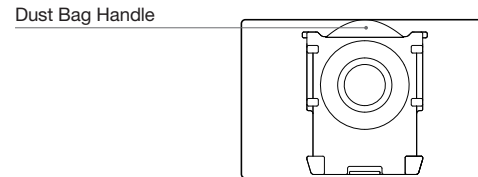

7. OMNI Station Back View

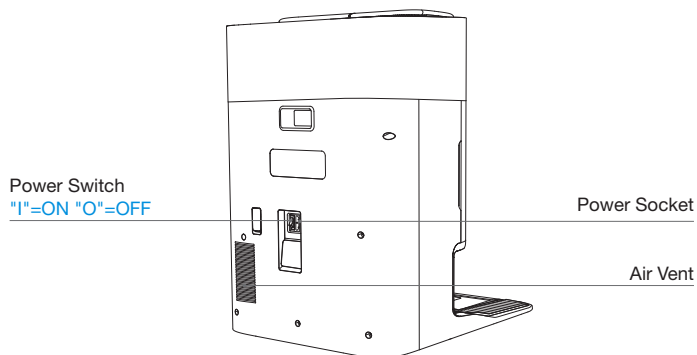

8. Sensors

Product Diagram	Functional Description
d-ToF Laser Module	Laser Ranging is applied to measure the distance between the robot and surrounding objects based on the time difference of reflection, allowing the module to map against the objects around while the robot is moving. The detection range is 12 m.
TrueDetect 3D Sensor	With Infrared Ranging-detection and the concept of similar triangles, the sensor emits infrared rays and receives the light from the objects ahead to calculate the distance between the object and the robot. When the sensor detects an object nearby, the robot will automatically take a turn to avoid bumping into the object. The detection range is 0.3 m.
Anti-drop Sensors	Infrared Ranging is applied by the sensor at the bottom of the robot to measure the height between the bottom of the robot and the ground. When at the top of the stairs, for example, with a height above 55mm on white-colored ground or a height above 30mm on black-colored ground, the robot will stop advancing, fulfilling the feature of Anti-drop.
Carpet Detection Sensor	The ultrasound probe can emit ultrasonic waves with a frequency of 300KHZ. The energy of the ultrasonic waves can be absorbed by carpets. If the reflected energy is below the threshold, the robot will recognize the presence of a carpet. According to lab tests, currently, over 50 types of carpets available on the market can be identified.
Anti-collision Sensor	When the transmitted signal is blocked by an object, the signal receiver will not be able to receive it. With this principle, the robot will avoid obstacles when encountering them.
Edge Sensor	With ToF distance measurement, the robot can detect the distance between itself and objects on its right side. When there is a wall or obstacle on the right side, the robot will perform edge cleaning to avoid missing spots or collisions.
AIVI Camera	Use AI cameras to collect images of the surrounding environment. *Realize video recording. Through interaction with MIC, remote video call can be realized (For some models).

NOTES BEFORE CLEANING

1 Warnings



Prepare the Area

Tidy up the area to be cleaned by putting furniture, such as chairs, in their proper place.

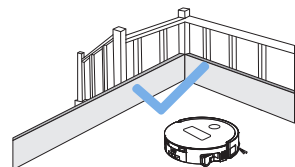

Set up Protective Barriers

It may be necessary to place a physical barrier at the edge of a steep drop to stop the robot from falling over the edge.

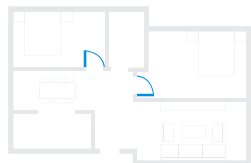

Keep Doors Open

During the first use, make sure each room door is open to help the robot fully explore your house.

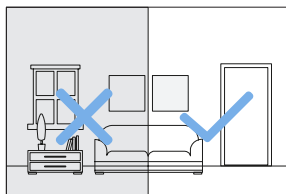

Provide Sufficient Lighting

The robot can avoid shoes, sockets and cords etc., and make sure all areas to be cleaned are well illuminated, which can improve obstacle avoidance.



Put away objects including cables, cloths and slippers, etc. on the floor to improve the cleaning efficiency.



Before using the product on a rug or carpet with tasseled edges, please fold the rug and tuck the tassles under the rug.



Please do not stand in tight spaces such as doorways and hallways, and make sure not to block the robot's path when it's identifying areas.



Ensure the clarity of the robot's vision and avoid scratching or smudging the AI camera lens with fingerprints or oily stains. Use a clean, soft cloth to wipe the camera, instead of cleaning agents, detergents, or sprays.

2 Quick Start

Before using, please remove all protective materials from the robot and OMNI Station.

1. Installation

The sound of Click indicates proper installation.

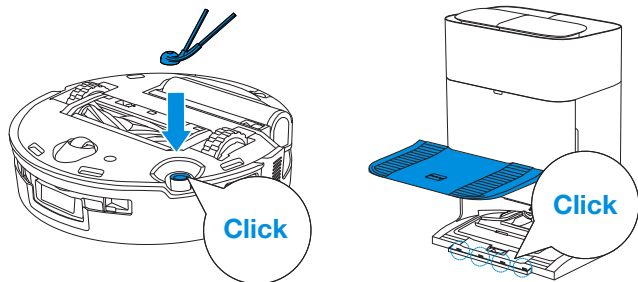

2. Power Cord Connection and Station Placement

Place the Station against a wall on a level, hard ground. Ensure there are no objects within 0.05 m on either side and 0.8 m in front of it.

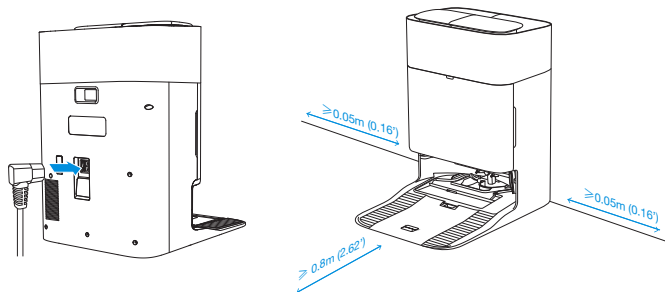

Note:

- If there are reflective objects such as mirrors and skirting lines near the OMNI Station, the bottom 14 cm of them should be covered.
- Do not place the OMNI Station under direct sunlight.
- Place the Station in a location with a strong Wi-Fi signal.

3 Power ON and Charge the Robot

Turn on the Power Switch under the robot's cover ('I' indicates power on, and 'O' indicates power off). Place the robot in front of the Station, ensuring the Station is connected to a power supply. Use the YEEDI App to recall the robot to start charging at the OMNI Station, or long press the robot button  for 3 seconds, and it will return to the Station to charge.

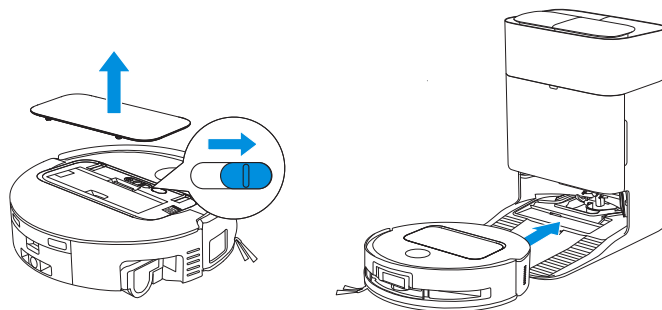

Note:

- The robot can't be charged when the power is turned off.
- After the robot finishes its cleaning task, it is recommended not to power it off but to keep it charging, to better prepare for the next cleaning session.
- It is recommended that the robot start cleaning from the OMNI Station. Do not move the OMNI Station while cleaning.

4 Download the YEEDI App

Download the YEEDI App to enjoy more features.

You may scan the QR Code on the robot to download the App.

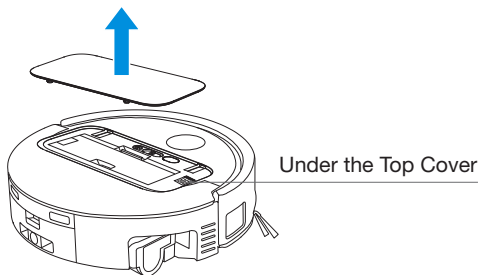

Or search for the YEEDI in your mobile App store to download the App.

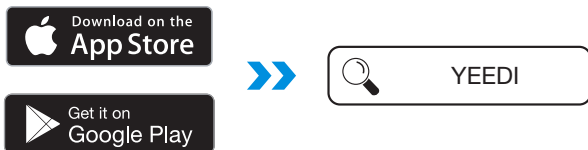

Note: Follow the guide of the App to register, log in, and connect the product with the App.

5 Connect Robot with App

Via Bluetooth: Turn on the robot and mobile phone Bluetooth. Allow the App to obtain mobile phone Bluetooth permission. Tap to scan the QR Code on the robot or tap or **Add** in the App to find the nearby robot.

Via Wi-Fi: You can also choose to connect the robot with the App through other methods according to the prompts on the App's page.

Note: Please connect via Bluetooth for a better experience.

Wi-Fi Network Requirements:

- You are using a 2.4GHz or 2.4/5 GHz mixed network.
- Your router supports 802.11b/g/n and IPv4 protocol.
- Do not use a VPN (Virtual Private Network) or Proxy Server.
- Do not use a hidden network.
- WPA and WPA2 using TKIP, PSK, AES/CCMP encryption.
- WEP EAP (Enterprise Authentication Protocol) is not supported.
- Use Wi-Fi channels 1-11 in North America and channels 1-13 outside North America (refer to local regulatory agency).
- If you are using a network extender/repeater, the network name (SSID) and password are the same as your primary network.
- Please enable the WPA2 on your router.

Wi-Fi Indicator Light

	White Flashing Slow	Disconnected to Wi-Fi
	White Flashing Fast	Connecting
	Solid White	Connected to Wi-Fi

Please note that to access smart features such as remote startup, voice interaction, 2D/3D map display and control settings, and personalized cleaning (features may vary depending on the product), you'll need to download and use the YEEDI App, which receives constant updates. You must agree to our Privacy Policy and User Agreement before we can process some of your basic and necessary information and enable you to operate the product via the YEEDI App. Without your agreement, some of the aforementioned smart features cannot be accessed through the YEEDI App. Nevertheless, you can still use the product's basic functions for manual operation.

6 Fill Clean Water Tank and Cleaning Solution (sold separately)

Fill the Clean Water Tank with water. If desired, add the appropriate amount of Cleaning Solution using the bottle cap. Secure the tank's cover, gently shake to mix, and then use.

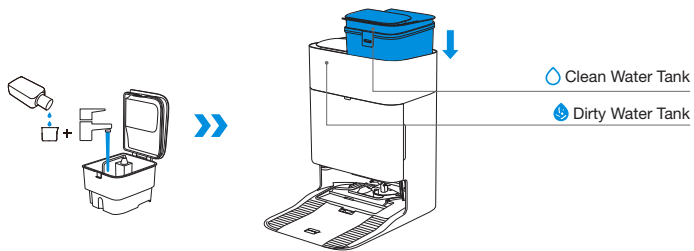

Note:

- Use a clean, dry cloth to wipe off the water on the surface of the tank before putting it in place.
- Please lock the top covers of the Water Tanks tightly before use.
- The water drops in the Water Tank are left over from the function test, please rest assured to use.
- For optimal cleaning results, it is recommended to use only YEEDI Cleaning Solution. It is sold separately and can be purchased at <https://www.yeedi.com>.

7 Start Cleaning

1. Start Mapping

Start mapping via YEEDI App.

When creating a map for the first time, please follow the robot to help eliminate some minor issues. For example, the robot may get stuck under the furniture. Please refer to the following solutions:

1. Raise the low sitting furniture if possible;
2. Cover the bottom of the furniture;
3. Set up Virtual Boundary via the App.

When mapping, the robot will explore the house environment automatically. The exploration path may be different from cleaning path.

2. Start Cleaning

- The robot's Water Tank is automatically refilled through the OMNI Station. Manual refilling is not needed.
- When mopping, the robot will recognize floor types and is able to lift mops automatically when encountering carpets. Please do not use the robot on shaggy rugs or carpets with fibres longer than 10 mm. It is recommended to fold up the shaggy rugs with fibres longer than 10 mm during the cleaning process, or go to Map > Carpet Cleaning Strategy in the YEEDI App to set the shaggy carpeted area as a No-Entry Zone.

Before cleaning for the first time, please make sure the robot is in the OMNI Station and fully charged. Tap  button on the robot to start cleaning. You can also use the YEEDI App to start cleaning.

3. Pause

Tap  on the robot to pause while it is working. You can also use the YEEDI App to pause the robot.

4. Wake up

After pausing for a while, all indicator lights on the robot will go out. To wake up the robot, short press .

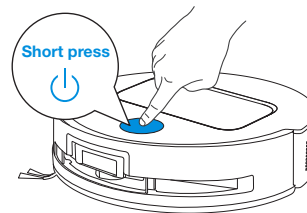

5. Return to OMNI Station

Use the YEEDI App or long press the robot button  for 3 seconds to recall the robot back to the Station for charging.

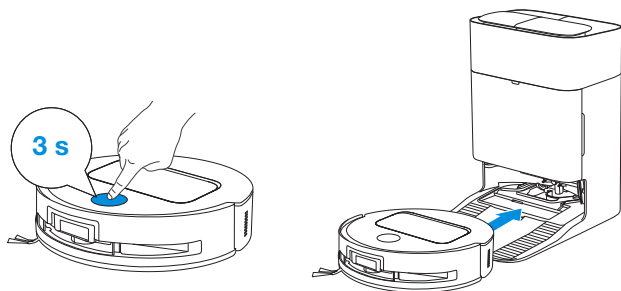

6. Deep Sleep Mode

The robot will enter Deep Sleep Mode to protect the battery if it stays outside the OMNI Station for about 10h. Please switch OFF and ON to wake up the robot.

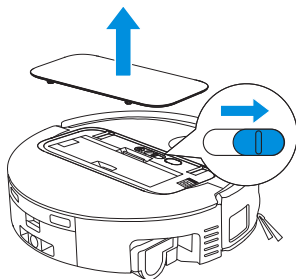

Regular Maintenance

1 Maintenance Frequency

To ensure optimal performance, maintain and replace parts at the following frequencies:

Part	Maintenance Frequency	Replacement Frequency
Replaceable Roller Mop	Every week	Every 1-2 months
Water Tray	Every week	/
Dirty Water Box	Every week	/
Dust Bag	/	Every 2-3 months
Side Brush	Every 2 weeks	Every 3-6 months
Main Brush	Every week	Every 6-12 months
Filter	Every week	Every 3-6 months
Edge Sensor Universal Wheel Anti-drop Sensors Bumper Charging Contacts on Robot Charging Contacts on OMNI Station d-ToF Laser Module AIVI Camera	Approx. every month	/
Clean Water Tank	Every 3 months	/
Dirty Water Tank	Every month	/
Dust Container Inside	Every month	/
Body and Bottom of Station	Every month	/
Mop Washing Tray	Every 5 months	/

2 Dust Bin

1. Remove the Dust Bin and then open its cover to empty the Dust Bin.

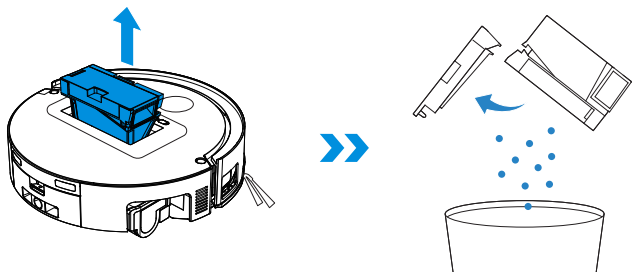

2. Open the Dust Bin cover to remove the Filter and Filter Net.

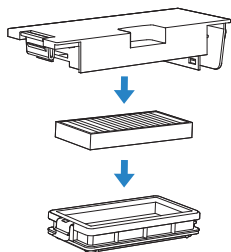

3. You can rinse the components. Afterwards, give them a good shake to remove leftover water droplets.

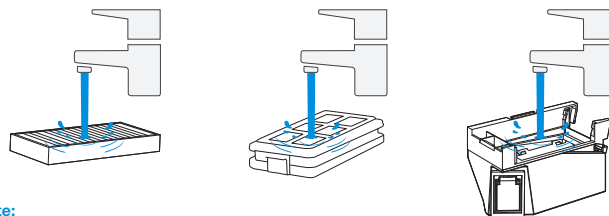

Note:

- Please rinse the Filter with water.
- Do not use fingers or brushes to clean the Filter.

4. Air-dry the Dust Bin and Filter.

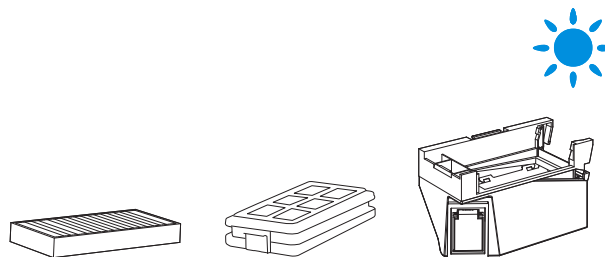

Note: Completely dry the Filter before use.

3 Main Brush and Side Brush

Clean the Main Brush.

1. Remove the cover on the Main Brush.

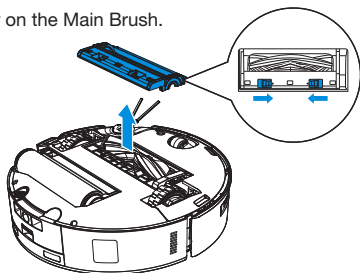

2. Remove and clean the Main Brush.

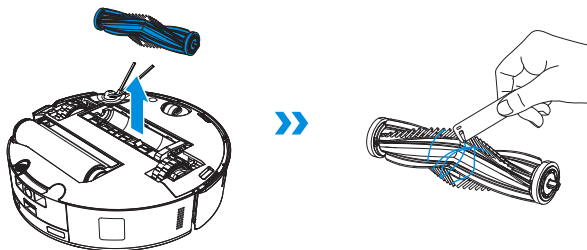

3. Remove, clean and dry the Brush Comb.

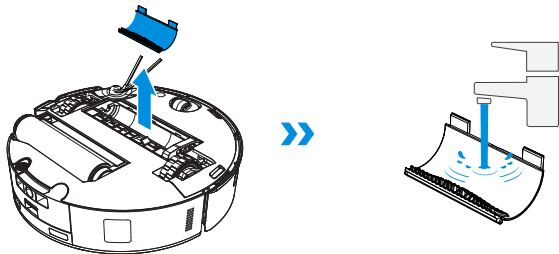

4. Install the Brush Comb, Main Brush and Main Brush Cover.

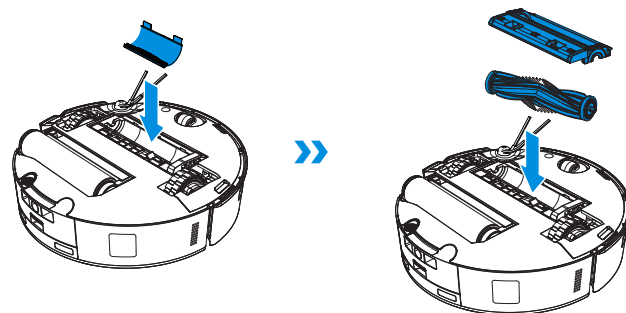

Clean the Side Brush.

Remove and clean the Side Brush.

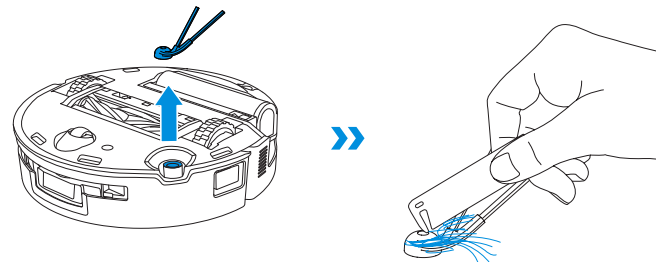

Note: Explore more Multi-Function Cleaning Tools at <https://www.yeedi.com>.

4 Roller Mop, Water Tray and Dirty Water Box.

Clean the Roller Mop.

1. Double tap  button to release Roller Mop component.

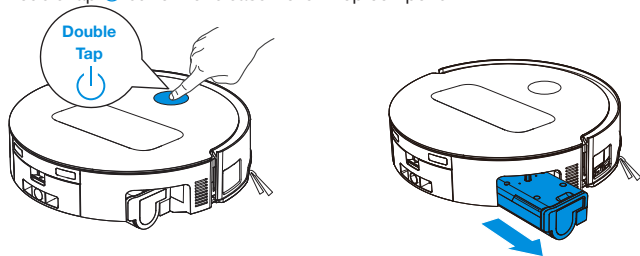

Note: Please avoid excessive force when handling the roller; it should be removed and placed with care.

2. Press the unlock button to remove the Roller.

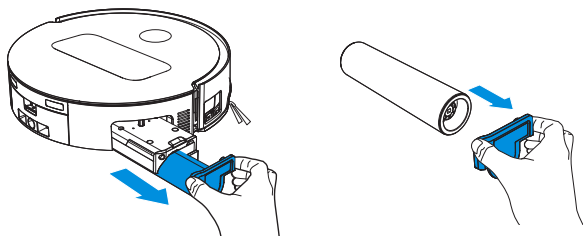

3. Clean the Roller Mop.

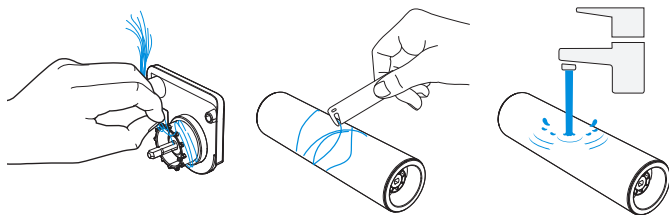

4. Clean inside the Roller.

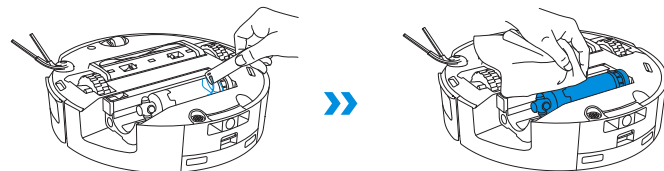

Note: Do not use water to clean the main body.

5. Push Roller Mop into Roller End Cover and double tap  button to retract.

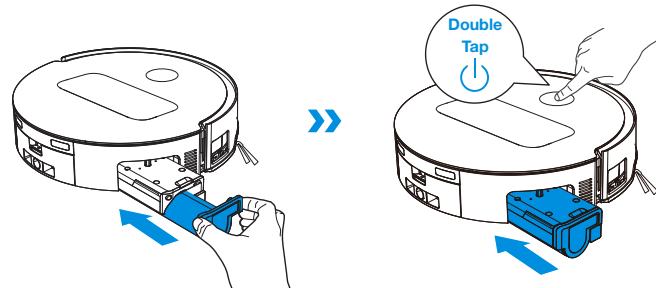

Clean the Water Tray

1. Remove the Water Tray .

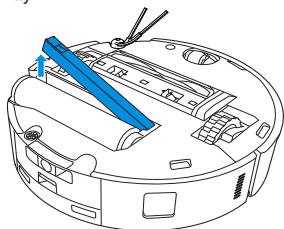

Note: A small amount of residual water may leak out when flipping the robot if it's not in drying mode.

2. Remove and clean the Water Tray Components.

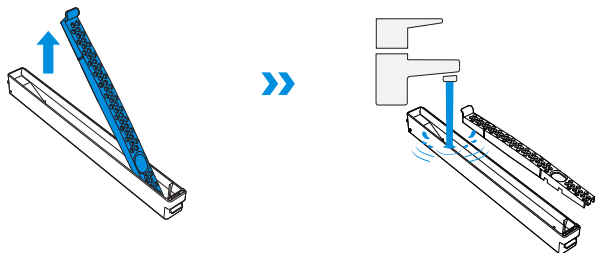

3. Please install the Water Tray Components as shown in the illustration.

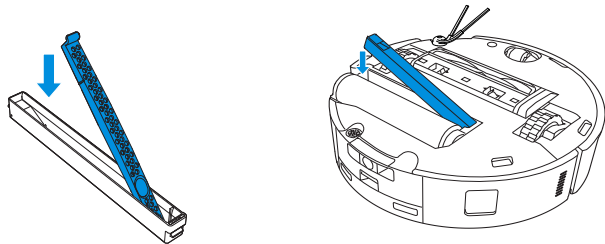

Clean the Dirty Water Box

1. Remove the Dirty Water Box and the Filter.

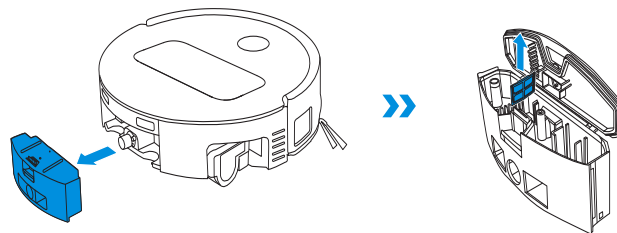

2. Clean the Filter, Box and Sewage Outlet.

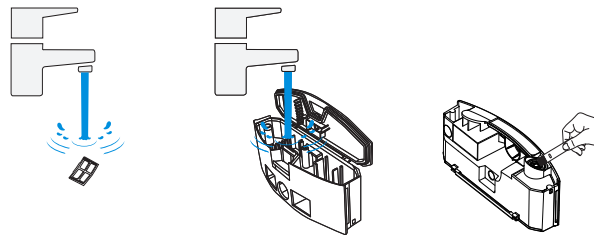

3. Reinstall the Filter, press securely and then reattach the Dirty Water Box's cover.

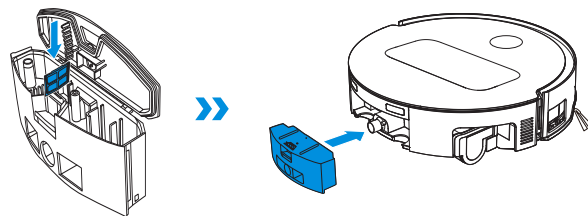

5 Other Components

Clean the Sensor Lens

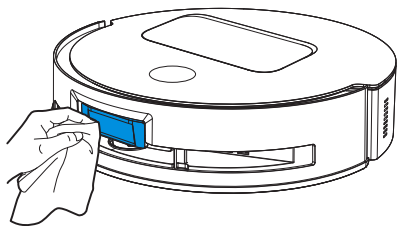

Clean d-ToF Laser Module

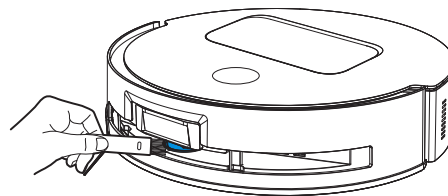

Note: Rotate the Module lens to the front and clean it gently with a brush when cleaning the Laser Module.

Clean the Bumper

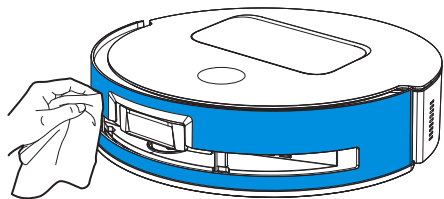

Note: Use a dry cloth when cleaning the Anti-drop Sensors and Bumper to prevent water damage.

Clean Charging Contacts

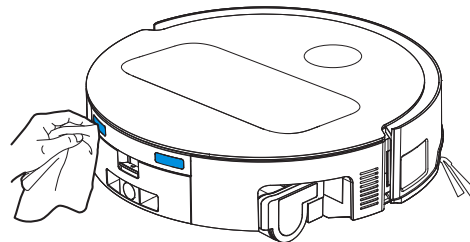

Note: Wipe the contacts with a dry cloth. Avoid using wet cloth to prevent water damage.

Clean Edge Sensor

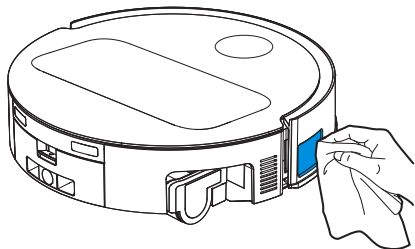

Clean the Universal Wheel

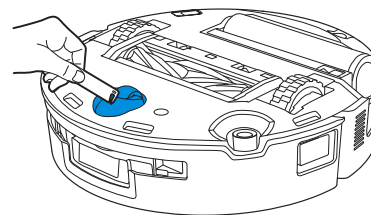

Clean the Anti-drop Sensors

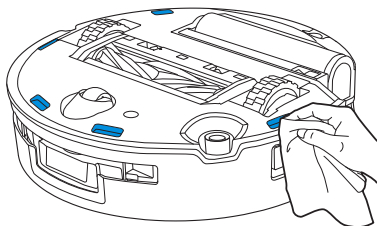

Clean the Driving Wheels

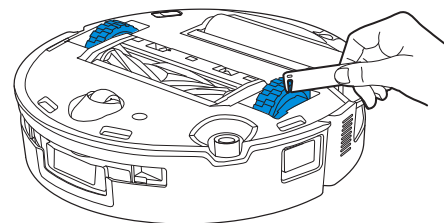

Note: Use dry cloth when cleaning the Charging Contacts to prevent water damage.

6 Mop Washing Tray and Station Base

1. Remove and clean the Mop Washing Tray and Station Base.

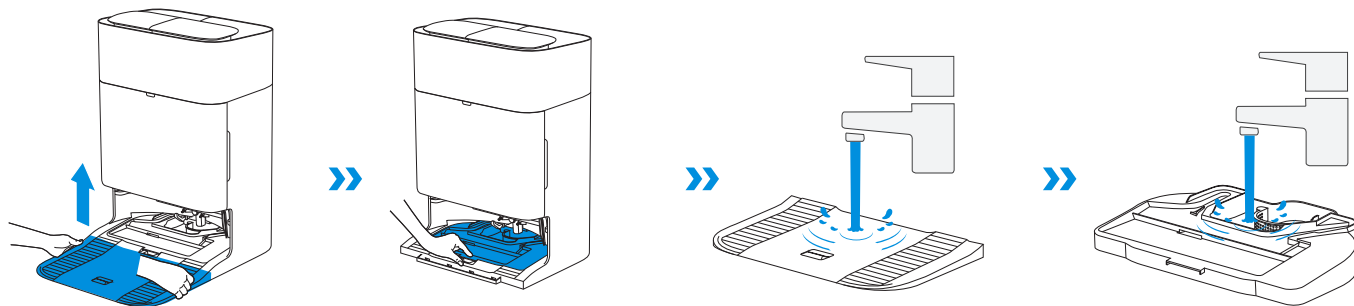

2. Install the Tray and Base.

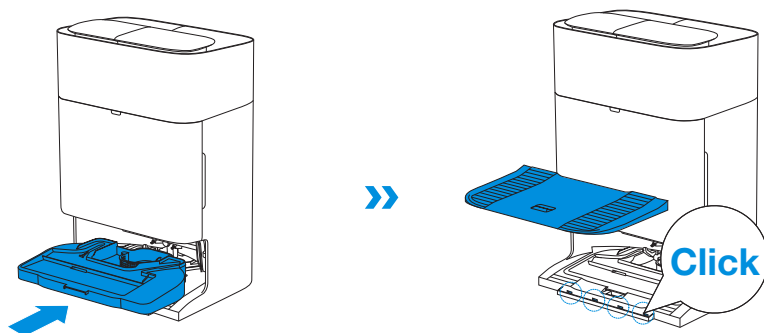

Note: Please install the Tray and Base properly to prevent malfunction.

7 Dust Bag

1. Remove the Dust Container Cover.

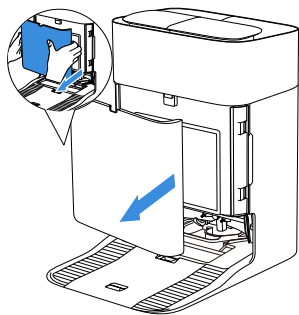

2. Remove the Disposable Dust Bag in the direction of the arrow and discard it.

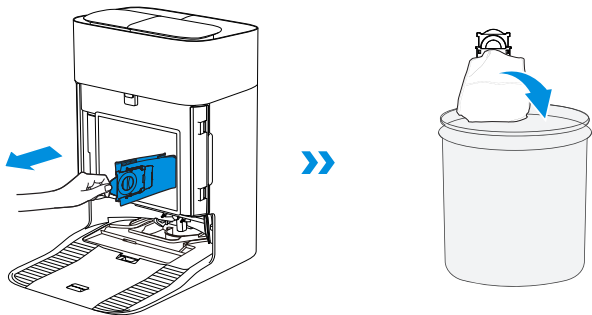

Note: Hold the Handle to lift out the Dust Bag, which can effectively prevent dust leakage.

3. Clean the Dust Container with a dry cloth, install a new Dust Bin, and confirm proper installation with a secure click sound.

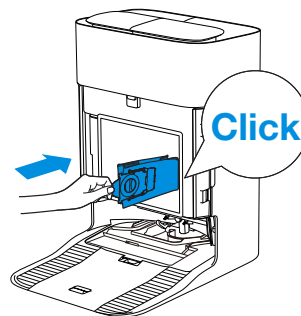

4. Return Dust Bag and press the cover firmly to secure it in position.

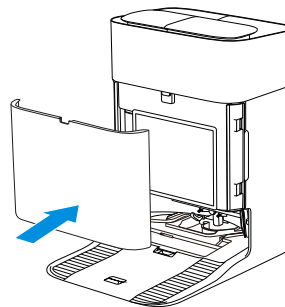

8 Storage

Please fully charge and switch OFF the robot before storage. Please recharge it every 1.5 months to prevent the battery from over-discharging.

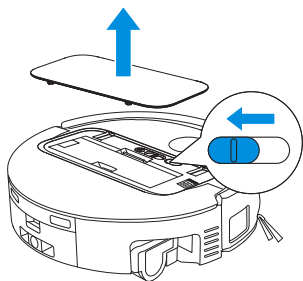

! Please note that the robot cannot charge when powered OFF.

Note:

- After the robot finishes its cleaning task, it is recommended not to power it off but to keep it charging, to better prepare for the next cleaning session.
- If the battery is over-discharged or not used for a long time, the robot may not be charged. Please contact YEEDI for help. Do not disassemble battery by yourself.
- If you do not use the product for a long time, keep the Dirty Water Box, Water Tanks empty and the Roller Mop dry.

TROUBLESHOOTING

For the following possible issue, refer to the corresponding solutions.

No.	Malfunction	Possible Cause	Solution
1	The robot is not able to connect to the YEEDI App.	Incorrect Wi-Fi username or password entered.	Enter the correct Wi-Fi username and password.
		The robot is not within range of your home Wi-Fi signal.	Make sure the robot is within range of your home Wi-Fi signal. Try to stay as close to the router as possible.
		The robot is not in the configuration state.	Press the Reset Button to connect the robot to your phone by Bluetooth. If failed, please press the Reset Button +  , and to connect via the YEEDI App.
		There is no home Wi-Fi on the Wi-Fi list.	Check if the Wi-Fi name contains special characters. Please do not use special characters like ! @#& ¥%&#. Do not use a 5 Ghz network.
		Incorrect App installed.	Please download and install the YEEDI App.
2	Unable to create the furniture map in the App.	Move the robot when cleaning might cause the map to be lost.	During cleaning, do not move the robot.
		Auto cleaning is not finished.	Make sure the robot automatically return to the OMNI Station after cleaning.
3	The Side Brush drops out of place during use.	The Side Brush is not properly installed.	During cleaning, do not move the robot.
4	No signal found. Unable to return to the Station.	The Station is incorrectly placed.	Please place the Station correctly according to the instructions in the [QUICK START] section.
		The Station is out of power or moved.	Check whether the OMNI Station is connected to the power supply. Do not move the OMNI Station.
		The robot does not start cleaning from the OMNI Station.	It is recommended that the robot starts cleaning from the OMNI Station.
		The docking route is blocked. For example, the door is closed to the room where the Station is placed.	Keep the charging route clear.

No.	Malfunction	Possible Cause	Solution
5	The robot returns to the Station before it has finished cleaning.	The room is so large that the robot needs to return to recharge.	Please enable auto resume. For more details, please follow the App instructions.
		In highly complex home layouts, cleaning efficiency may decrease, possibly resulting in incomplete cleaning.	Simplify your home layout.
6	The robot is unable to charge.	The robot is not switched ON.	Switch ON the robot.
		The robot's Charging Contacts are not connected to the OMNI Station's Charging Contacts.	Make sure that the robot's Charging Contacts have connected to the Station's Charging Contacts and  flashes. Check whether the robot's and OMNI Station's Charging Contacts are dirty. Please clean these parts according to the instructions in the [REGULAR MAINTENANCE] section.
		The OMNI Station is not connected to the power supply.	Make sure the OMNI Station is connected to power supply.
		Base has not been installed in place.	Refer to the [QUICK START] section for correct installation.
7	The robot is very loud during cleaning.	The Main Brush/Side Brush is tangled, or the Dust Bin/Filter is blocked.	It is recommended to clean the Main Brush, Side Brush, Dust Bin, Filter, etc. regularly.
		The robot is in Strong Mode.	Switch to Standard Mode.
8	The robot gets stuck while working and stops.	The robot is tangled with objects on the floor (electrical wires, curtains, carpet fringing, etc.).	The robot will try various ways to free itself. If its attempts fail, manually remove the obstacles and restart.
		The robot might be stuck under furniture with an entrance of similar height.	Please raise the furniture, set a physical barrier, or set a virtual boundary via the YEEDI App.
		The robot is stuck in a narrow area.	Tidy up your home, set a physical barrier, or set a virtual boundary via the YEEDI App.

No.	Malfunction	Possible Cause	Solution
9	During cleaning, the robot may encounter issues like a disorderly route, biased movement, repeated cleaning over the same spots, and missing small areas. (If there is a large area that has not been cleaned temporarily, the robot will automatically clean the missed area. Sometimes the robot will re-enter a cleaned room, which may not be repeated cleaning, but the robot finds any missed area.)	Objects such as wires and slippers placed on the ground block the robot.	Before cleaning, please tidy up scattered wires, slippers, and other objects on the ground as possibly can. If there is any area missed during cleaning, the robot will correct it automatically. Please refrain from interfering (such as moving the robot or blocking its route).
		The Driving Wheels may slip on the ground when the robot climbs steps, thresholds, and door bars, which can affect its judgement of the entire home environment.	It is recommended to close the door of the affected area and clean it separately. After cleaning, the robot will return to its starting location.
		On freshly waxed or polished floors, as well as smooth tiles, there may be less friction between the Driving Wheels and the floor.	Please wait for the wax to dry before cleaning.
		Due to variations in home layouts, some areas cannot be entered by the robot.	Tidy up your home to ensure that the robot can enter the areas to be cleaned.
10	Delay in remote control.	The Wi-Fi signal is poor, causing the video loading to be slow.	Use the robot in areas with good Wi-Fi signal.
11	After returning to the OMNI Station, the robot does not empty its Dust Bin.	The Auto-Empty function has not been turned on in the YEEDI App.	Turn on the auto-empty function in the YEEDI App.
		Manually moving the robot back to the Station may not trigger the auto-empty function.	It is recommended to allow The robot return to the OMNI Station on its own. Please do not manually move it.
		In Do Not Disturb mode, the robot will not empty the dust after returning back to the OMNI Station.	Turn off Do Not Disturb in the YEEDI App or manually start dust-emptying.
		The Station detects a decrease in empty efficiency.	Replace the Dust Bag according to the [REGULAR MAINTENANCE] section and close the Dust Collection Cabin. If the Dust Bag is not full when prompted by the App, you can put it back again.
		If the above possible causes have been ruled out, components of the Station may be abnormal.	Please contact customer service for assistance.

No.	Malfunction	Possible Cause	Solution
12	Auto-empty unsuccessful.	The Station detects a decrease in empty efficiency.	Replace the Dust Bag according to the [REGULAR MAINTENANCE] section and close the Dust Collection Cabin. If the Dust Bag is not full when prompted by the App, you can put it back again.
		The outlet of the Dust Bin is blocked by foreign objects.	Remove the Dust Bin and clear the foreign objects on the outlet.
13	The inner side of the Dust Collection Cabin is dirty.	Fine particles pass through the Dust Bag and accumulate on the inner side of the Dust Collection Cabin.	Clean the inner side of the Dust Collection Cabin.
		The Dust Bag is broken.	Check and replace the Dust Bag.
		The Dust Bag is not properly installed.	Please install the Dust Bag properly.
		The Dust Container Cover is not closed.	Please check if the Dust Container Cover is closed properly.
14	Dust leakage occurs while the robot is working	The outlet of the Dust Bin is blocked by foreign objects.	Remove the Dust Bin and clear the foreign objects on the outlet.
15	Roller Mop will not rotate.	Roller Mop is not correctly installed.	Install the Roller Mop properly according to the [REGULAR MAINTENANCE] section.
		Roller Mop is blocked by foreign objects.	Clean and install Roller Mop properly according to the [REGULAR MAINTENANCE] section.
16	The Driving Wheel is stuck.	The Wheel is entangled or stuck due to foreign objects.	Rotate and press the Driving Wheel to check for any wrapping or obstruction by foreign objects. If any foreign objects are found, please clean them promptly. If this issue persists, please contact customer service for assistance.

No.	Malfunction	Possible Cause	Solution
17	The Mop Washing Tray is full of water and can't be emptied. A voice prompt reports Mop Washing Tray malfunction.	The Dirty Water Tank is not properly installed.	Tap down on the Dirty Water Tank to ensure it is properly installed.
		The sealing plugs in the Dirty Water Tank are not installed properly.	Make sure that the two sealing plugs are properly installed.
		Mop Washing Tray is not properly installed.	Follow the App instructions to see if the Station can drain properly. If draining attempts fail, please check for possible foreign objects between the Dirty Water Tank and the Station.
		Mop Washing Tray Base gets dirty.	Ensure that there is no foreign object in the suction port of the Mop Washing Tray.
		Check if the floating ball gets stuck when there is no water in the Mop Washing Tray Base.	Take out the Mop Washing Tray to put the floating ball back in place.
		The OMNI Station cannot pump water normally.	Put the robot into the Station and double tap  , if the issue persists, please contact our customer service for help.
		The suction port of the Mop Washing Tray is blocked by foreign objects.	Ensure that there is no foreign object in the suction port of the Mop Washing Tray.
		The voice alert persists after all the above solutions are tried.	Power off and on the Station. If this issue persists, please contact customer service for assistance.
18	Dirty Water Box malfunction.	The drainage outlet of Dirty Water Box gets blocked and the Draining Pole can't work normally.	Remove and empty the Dirty Water Box, and then rinse it and reinstall. If this issue persists, please contact customer service for assistance.

Please contact our customer service for assistance if the problem persists despite the recommended solutions.

TECHNICAL SPECIFICATIONS

Model	DEX68		
Rated Input	20 V === 2 A	Charging Time	about 4.5 h
Station Model	CH2497A		
Rated Input	110-120V ~ 50-60 Hz	Rated Output	20 V === 2 A
Rated Input Current (Charging)	1 A	Power (Emptying)	4.5 A
Power (Hot Water Washing Mop)	12 A		
Robot Dimensions (L*W*H mm)	353*351.5*98mm/13.90**13.84**3.86"		
Station Dimensions (L*W*H mm)	338*459*500mm/13.31**18.07**19.69" (with base) 338*276*500mm/13.31**10.87**19.69" (without base)		

Output power of the wireless module is less than 100 mW.

Note: Technical and design specifications may be changed for continuous product improvement.

Explore more accessories at <https://www.yeedi.com>.

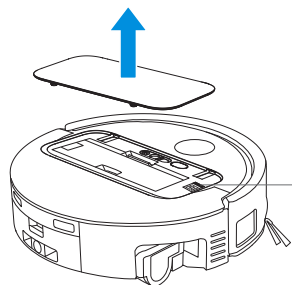

Please use the mobile camera to scan the QR code and obtain the user guide.

INSTRUCTIONS IMPORTANTES DE SÉCURITÉ

INSTRUCTIONS IMPORTANTES DE SÉCURITÉ

LIRE TOUTES LES INSTRUCTIONS AVANT D'UTILISER L'APPAREIL.

Lors de l'utilisation d'un appareil électrique, les précautions de base suivantes doivent toujours être suivies :

AVERTISSEMENT : Lisez tous les avertissements et toutes les instructions de sécurité. Le non-respect des avertissements et des instructions peut entraîner une décharge électrique, un incendie ou des blessures graves.

1. L'appareil ne doit pas être utilisé comme un jouet. Une attention particulière est nécessaire lorsqu'il est utilisé par des enfants ou près d'eux.
2. Rangez la zone à nettoyer. Retirez les cordons d'alimentation et les petits objets sur le plancher qui pourraient s'enchevêtrer dans l'appareil. Glissez les franges sous le tapis et relevez les bouts des rideaux et des nappes pour dégager le plancher.
3. En cas de présence d'un point de chute dans la zone de nettoyage à cause d'une marche ou d'un escalier, vous devriez faire fonctionner l'appareil

de manière à vous assurer qu'il peut détecter la marche sans tomber. Il pourrait être nécessaire de placer une barrière physique au bord du point de chute pour empêcher l'appareil de tomber. Assurez-vous que la barrière ne présente pas un risque de trébuchement.

4. Utilisez l'appareil seulement de la manière décrite dans ce manuel. Utilisez seulement les accessoires recommandés ou vendus par le fabricant.
5. Ne manipulez pas la fiche électrique ou l'appareil avec des mains mouillées.
6. Les batteries non rechargeables sont interdites.
7. N'utilisez pas l'appareil si le bac à poussière ou les filtres ne sont pas en place.
8. N'utilisez pas l'aspirateur dans un endroit où il y a des chandelles allumées ou des objets fragiles sur le plancher à nettoyer.
9. N'utilisez pas et ne rangez pas l'appareil dans un environnement extrêmement chaud ou froid (température inférieure à -5 °C/23 °F ou supérieure à 40 °C/104 °F). Veuillez charger le robot à une température supérieure à 0 °C/32 °F et inférieure à 40 °C/104 °F.
10. Gardez les vêtements amples, les cheveux, les doigts et toutes les autres parties du corps à l'écart de toute ouverture et de toute pièce mobile.
11. N'utilisez pas l'appareil dans une pièce où dort un nourrisson ou un enfant.
12. Pour utilisation À L'INTÉRIEUR SEULEMENT. N'utilisez pas l'appareil à l'extérieur ou à des

fins commerciales ou industrielles. N'utilisez pas l'appareil sur des surfaces mouillées ou contenant de l'eau stagnante.

13. Ne laissez pas l'appareil ramasser de gros objets, comme des pierres, de grandes feuilles de papier ou tout autre objet pouvant le boucher.
14. N'utilisez pas l'appareil pour ramasser des produits inflammables ou combustibles comme de l'essence, ou de l'encre pour imprimante ou photocopieur, et ne l'utilisez pas dans des endroits où ces produits peuvent être présents.
15. N'utilisez pas l'appareil pour ramasser des objets qui brûlent ou qui émettent de la fumée, comme des cigarettes, des allumettes, des cendres chaudes, ou tout autre objet pouvant causer un incendie.
16. Ne placez pas d'objets dans les ouvertures. N'utilisez pas l'appareil si une ouverture est bouchée; gardez-le exempt de poussière, de peluches, de cheveux et de tout ce qui peut réduire l'écoulement d'air.
17. Veillez à ne pas endommager le cordon d'alimentation. Ne tirez pas et ne transportez pas l'appareil ou la Station d'accueil par le cordon d'alimentation, n'utilisez pas le cordon d'alimentation comme une poignée, ne refermez pas une porte sur le cordon d'alimentation et ne tirez pas le cordon d'alimentation autour de rebords ou de coins coupants. Ne faites pas passer l'appareil ni la Station d'accueil sur le cordon d'alimentation. Gardez le cordon d'alimentation à l'écart de toute surface chaude. Ne débranchez pas l'appareil en tirant sur le cordon. Pour débrancher l'appareil, saisissez la fiche électrique, et non le cordon.
18. Si le cordon d'alimentation est endommagé, il doit être remplacé par le fabricant ou par son agent du service à la clientèle pour éviter tout danger.
19. N'utilisez pas un appareil avec une fiche électrique endommagée ou un cordon d'alimentation endommagé. N'utilisez pas l'appareil ou la Station d'accueil s'ils ne fonctionnent pas correctement, s'ils ont été échappés, endommagés, laissés à l'extérieur, ou s'ils sont entrés en contact avec un liquide. Si une réparation est nécessaire, elle doit être effectuée par le fabricant ou par son agent du service à la clientèle pour éviter tout danger.
20. Avant de nettoyer l'appareil ou d'en faire l'entretien, mettez-le HORS TENSION en utilisant l'interrupteur d'alimentation. Fermez toutes les commandes avant de le débrancher. Éteignez toujours l'appareil avant de brancher ou de débrancher la buse motorisée.
21. Éteignez l'interrupteur d'alimentation avant de retirer le bac à poussière.
22. Retirez l'appareil de la Station d'accueil et mettez l'appareil HORS TENSION en utilisant son interrupteur d'alimentation avant de retirer la batterie pour la mise au rebut de l'appareil.
23. La batterie doit être retirée et mise au rebut conformément aux lois et aux réglementations locales avant la mise au rebut de l'appareil.

24. Veuillez mettre les batteries usagées au rebut conformément aux lois et aux réglementations locales.
25. N'incinerez pas l'appareil, même s'il est gravement endommagé. Les batteries peuvent exploser si elles sont exposées au feu.
26. Lorsque vous n'utilisez pas la Station d'accueil et avant d'en faire l'entretien, débranchez-la de la prise.
27. L'appareil doit être utilisé conformément aux instructions du présent manuel d'instructions. **Ecovacs Home Service Robotics** ne saurait être tenue responsable des blessures ou dommages causés par une utilisation incorrecte.
28. Prévenez tout démarrage accidentel. Assurez-vous que l'interrupteur est à la position de mise hors tension avant de connecter l'appareil au bloc-batterie, de le ramasser ou de le transporter.
29. Lorsque le bloc-batterie n'est pas utilisé, gardez-le à l'écart d'autres objets métalliques comme des trombones, des pièces de monnaie, des clés, des vis, des clous ou d'autres petits objets métalliques qui peuvent établir une connexion d'une borne à l'autre. Un court-circuit des bornes de la batterie peut causer des brûlures ou un incendie.
30. Dans des conditions abusives, du liquide peut être éjecté de la batterie; évitez tout contact avec ce liquide. En cas de contact accidentel, rincez immédiatement les parties atteintes avec de l'eau. Si du liquide entre en contact avec les yeux, consultez également un professionnel de la santé. Le liquide éjecté de la batterie peut causer des irritations ou des brûlures.
31. N'utilisez pas un bloc-batterie ou un appareil qui est endommagé ou modifié. Les batteries endommagées ou modifiées peuvent avoir un comportement imprévisible susceptible de causer un incendie, une explosion ou des blessures.
32. N'exposez pas un bloc-batterie ou un appareil au feu ou à une température excessive. Une exposition au feu ou à une température supérieure à 130 °C peut causer une explosion. La température de 130 °C est équivalente à 265 °F.
33. Suivez toutes les instructions de recharge et ne rechargez pas le bloc-batterie ou l'appareil si la température est en dehors de la plage spécifiée dans les instructions. Une recharge incorrecte ou à une température en dehors de la plage spécifiée peut endommager la batterie et augmenter le risque d'incendie.
34. Faites effectuer l'entretien par un réparateur qualifié, uniquement avec des pièces de rechange identiques. Vous vous assurerez ainsi de maintenir la sécurité du produit.
35. Ne modifiez pas ou n'essayez pas de réparer l'appareil ou le bloc-batterie (le cas échéant), sauf de la manière indiquée dans les instructions d'utilisation et d'entretien.
36. Enlevez les cordons des autres appareils dans la zone à nettoyer.
37. N'utilisez pas l'aspirateur dans une pièce où il y a des chandelles allumées sur des meubles que l'aspirateur pourrait accidentellement heurter.

38. Ne laissez pas les enfants s'asseoir sur l'aspirateur.
39. Utilisez l'appareil seulement de la manière décrite dans ce manuel. Utilisez seulement les accessoires recommandés par le fabricant.
40. Ne rechargez l'appareil qu'avec le chargeur spécifié par le fabricant. Un chargeur qui est adapté pour un type de bloc-batterie peut créer un risque d'incendie s'il est utilisé avec un autre bloc-batterie.
41. Utilisez les appareils uniquement avec les blocs-batteries désignés à cette fin. L'utilisation de tout autre bloc-batterie peut créer un risque de blessure et d'incendie.
42. Le robot contient des batteries qui ne doivent être remplacées que par des personnes qualifiées. Pour faire remplacer la batterie du robot, veuillez communiquer avec le service à la clientèle.
43. Si le robot ne sera pas utilisé pendant une période prolongée, rechargez-le complètement, mettez-le HORS TENSION pour l'entreposer et débranchez la Station d'accueil.
44. Pour réduire le risque de décharge électrique, n'utilisez pas cet appareil sur des surfaces mouillées. Ne l'exposez pas à la pluie. Entreposez-le à l'intérieur.
45. Pour réduire le risque de blessure lié aux pièces mobiles, débranchez l'appareil avant tout entretien.
46. Risque de blessure. La brosse peut démarrer de manière inattendue. Débranchez l'appareil avant de procéder à son nettoyage ou à son entretien.
47. Pour réduire le risque de blessure, l'utilisateur doit lire le manuel d'instructions.
48. Pour réduire le risque de décharge électrique, n'utilisez pas cet appareil à l'extérieur ou sur des surfaces mouillées.
49. Veuillez vous assurer que la tension d'alimentation de la prise correspond à la tension d'alimentation indiquée sur la Station d'accueil.
50. N'utilisez pas la Station d'accueil si elle est endommagée.
51. Retirez la fiche électrique de la prise avant d'effectuer le nettoyage ou l'entretien de la Station d'accueil.
52. Interrupteur d'alimentation « I » = mise sous tension, « O » = mise hors tension.
53. Branchez l'appareil uniquement dans une prise correctement mise à la terre. Consultez les instructions de mise à la terre.

≡≡≡	Courant continu
~	Courant alternatif

Cet appareil est conforme aux règlements sur les radiations du DHHS, 21CFR chapitre 1, sous-chapitre J.

Déclaration sur les interférences de la Federal Communications Commission (FCC)

REMARQUE : Cet équipement a été testé et jugé conforme aux limites pour appareils numériques de classe B, conformément à la section 15 des règlements de la FCC.

Ces limites sont destinées à assurer une protection raisonnable contre les interférences nuisibles dans une installation résidentielle. Cet équipement génère, utilise et peut émettre de l'énergie radioélectrique et peut, en cas d'installation ou d'utilisation non conforme aux instructions, engendrer des interférences nuisibles aux communications radio.

Cependant, on ne peut pas garantir que des interférences ne se produiront pas dans certaines installations. Si cet appareil cause des interférences nuisibles à la réception des signaux de radio ou de télévision, qui peut être déterminé en allumant et en éteignant l'appareil, nous conseillons à l'utilisateur d'essayer de corriger ces interférences par un ou plusieurs des moyens suivants :

- Réorienter ou repositionner l'antenne de réception.
- Augmenter la distance séparant l'équipement du récepteur.
- Brancher l'appareil dans une prise d'un circuit différent de

celui du récepteur.

- Consulter le revendeur ou un technicien qualifié spécialisé en radio/télévision pour obtenir de l'aide.

Cet appareil est conforme à la section 15 des règlements de la FCC. L'utilisation est sous réserve des deux conditions suivantes :

(1) cet appareil ne doit pas engendrer des interférences nuisibles et (2), cet appareil doit accepter toute interférence reçue, y compris les interférences pouvant entraîner un fonctionnement indésirable.

Avertissement : Toutes les transformations ou modifications de cet appareil non expressément autorisées par la partie responsable de la conformité pourraient annuler le droit de l'utilisateur à utiliser l'équipement.

Cet appareil contient des émetteurs/récepteurs exempts de licence qui sont conformes aux normes RSS d'Innovation, Sciences et Développement économique Canada. L'utilisation est sous réserve des deux conditions suivantes :

- (1) Cet appareil ne doit pas causer d'interférences.
- (2) Cet appareil doit accepter toute interférence, y compris les interférences pouvant provoquer un fonctionnement indésirable de l'appareil.

Avertissement relatif à l'exposition aux radiofréquences

Cet équipement est conforme aux limites d'exposition aux radiations définies par la FCC pour un environnement non contrôlé.

Cet équipement doit être installé et utilisé conformément

aux instructions fournies, et la ou les antennes utilisées pour cet émetteur doivent être installées de manière à fournir une distance de séparation d'au moins 20 cm de toute personne et ne doivent pas être colocalisées ni fonctionner en combinaison avec une autre antenne ou un autre émetteur.

Avertissement MPE (pour les appareils mobiles des sections 15.247 et 15.407)

Afin de satisfaire aux exigences de sécurité de la FCC et en matière d'exposition aux radiofréquences et aux circuits intégrés, une distance d'au moins 20 cm doit être maintenue entre cet appareil et toute personne durant l'utilisation de l'appareil.

Pour garantir la conformité, les opérations à une distance inférieure à cette distance ne sont pas recommandées.

Pour désactiver le module Wi-Fi sur le robot, suivez ces étapes : allumez le robot, puis placez-le sur la Station OMNI, en vous assurant que les contacts de charge sur le robot et la Station sont correctement connectés, puis appuyez et maintenez enfoncé le bouton  pendant 30 s jusqu'à ce que vous entendiez des bips.

Pour activer le module Wi-Fi sur robot, veuillez redémarrer le robot. En outre, débranchez et branchez le satellite.

CONSERVER CES INSTRUCTIONS

INSTRUCTIONS DE MISE À LA TERRE

Cet appareil doit être mis à la terre. En cas de mauvais fonctionnement ou de panne, la mise à la terre fournit un chemin de moindre résistance pour le courant électrique afin de réduire

le risque de décharge électrique. Cet appareil est équipé d'un cordon doté d'un conducteur de mise à la terre et d'une fiche de mise à la terre de l'équipement. La fiche doit être insérée dans une prise appropriée qui est correctement installée et mise à la terre conformément à toutes les ordonnances et à tous les codes locaux.

AVERTISSEMENT – Un branchement inapproprié du conducteur de mise à la terre de l'équipement peut entraîner un risque de décharge électrique. En cas de doute sur le caractère adéquat de la mise à la terre de la prise, consultez un électricien qualifié ou un technicien. Ne modifiez pas la fiche fournie avec l'appareil. Si elle ne convient pas à la prise, faites installer une prise appropriée par un électricien qualifié.

Cet appareil doit être utilisé sur un circuit d'une tension nominale de 120 V et est équipé d'une fiche de mise à la terre qui ressemble à la fiche illustrée sur la photo suivante. Assurez-vous que l'appareil est branché dans une prise ayant la même configuration que la fiche. Aucun adaptateur ne doit être utilisé avec cet appareil.

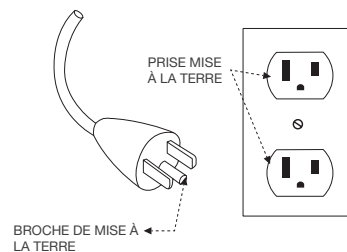

Pour utilisation résidentielle À L'INTÉRIEUR SEULEMENT. Cet appareil contient des émetteurs/récepteurs exempts de licence qui sont conformes aux normes RSS d'Innovation, Sciences et Développement économique Canada. L'utilisation est sous réserve des deux conditions suivantes :

(1) Cet appareil ne doit pas causer d'interférences.

(2) Cet appareil doit accepter toute interférence, y compris les interférences pouvant provoquer un fonctionnement indésirable de l'appareil.

Afin de satisfaire aux exigences de sécurité de la FCC et en matière d'exposition aux radiofréquences et aux circuits intégrés, une distance d'au moins 20 cm doit être maintenue entre cet appareil et toute personne durant l'utilisation de l'appareil.

À des fins de conformité, l'utilisation à une distance moindre que celle-ci n'est pas recommandée.

L'émetteur/récepteur exempt de licence contenu dans le présent appareil est conforme aux CNR d'Innovation, Sciences et Développement économique Canada applicables aux appareils radio exempts de licence. L'exploitation est autorisée aux deux conditions suivantes :

1) L'appareil ne doit pas produire de brouillage;

2) L'appareil doit accepter tout brouillage radioélectrique subi, même si le brouillage est susceptible d'en compromettre le fonctionnement.

Les antennes installées doivent être situées de façon à ce que la population ne puisse y être exposée à une distance de moins de 20 cm. Installer les antennes de façon à ce que le personnel ne puisse approcher à 20 cm ou moins de la position centrale de l'antenne.

Mise à jour de l'appareil

En général, certains appareils sont mis à jour deux fois par mois, mais ce n'est pas toujours le cas.

Certains appareils, surtout ceux qui ont été mis en vente il y a plus de trois ans, ne seront mis à jour que si une vulnérabilité critique est trouvée et corrigée.

CONTENU DU COLIS

1 CONTENU DU COLIS

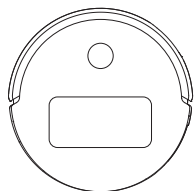

Robot

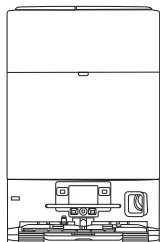

Station OMNI

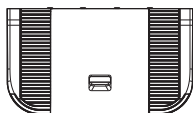

Base



Brosse latérale

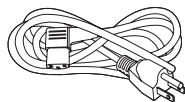

Cordon d'alimentation

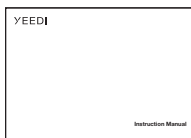

Manuel d'utilisation

Remarque :

*Les chiffres et illustrations sont fournis à titre indicatif uniquement et peuvent différer de l'apparence réelle du produit. La conception et les spécifications du produit sont susceptibles d'être modifiées sans préavis.

2 Diagramme de produit

1. Vue de face du robot

Bouton sur le robot

Appui bref : Démarrer/Pause

Pression longue pendant 3 s : retour à la charge

Appuyez deux fois : Libération/rétraction de la vadrouille à rouleau
(Le robot n'est pas dans la Station)

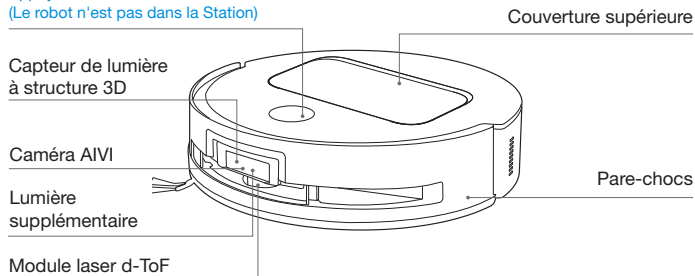

2. Vue de dessous du robot

Capteurs anti-chute

Brosse latérale

Capteur de détection de tapis

Bouton de libération de la brosse

Bac à eau

Vadrouille à rouleau remplaçable

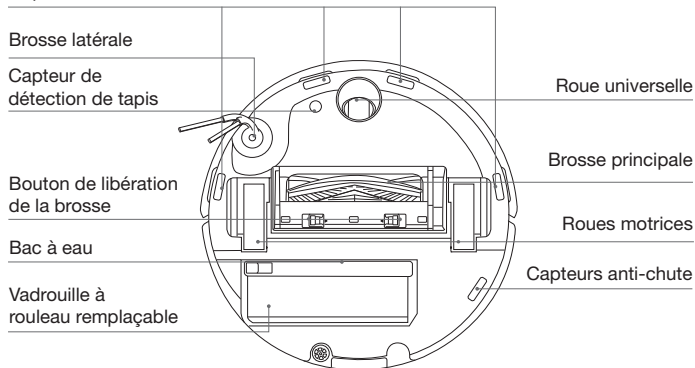

3. Vue intérieure (sous le couvercle)

Bouton RÉINITIALISER

Configuration du réseau : Appuyez sur le bouton RÉINITIALISER et suivez l'invite vocale pour configurer le réseau.

Restaurer les paramètres par défaut : Appuyez longuement sur le bouton RÉINITIALISER et maintenez-le enfoncé pendant 5 secondes. Après avoir entendu l'invite vocale, la musique de démarrage joue et le robot est réinitialisé aux paramètres par défaut.

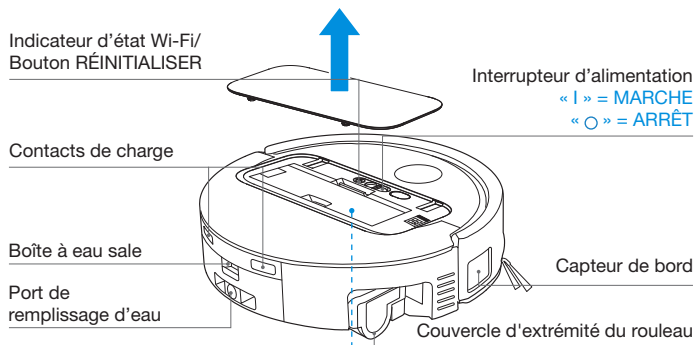

4. Bac à poussière

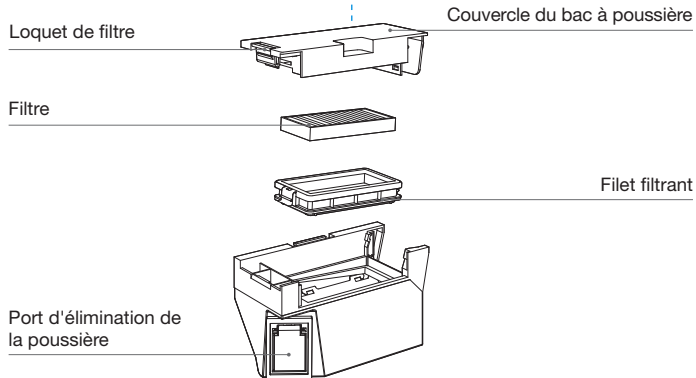

5. Vue de face de la Station OMNI

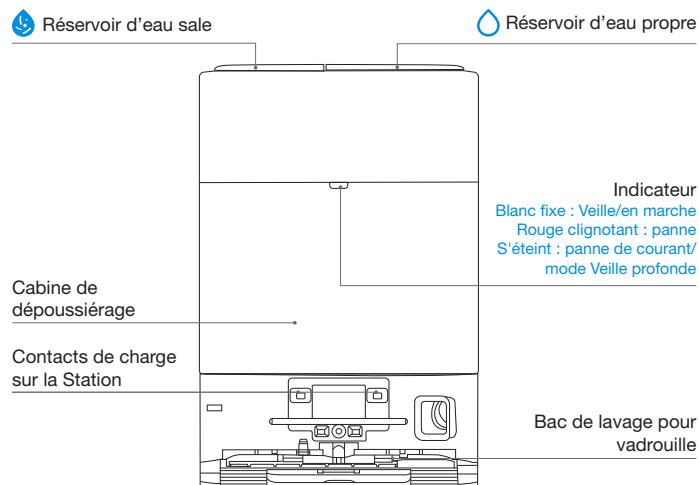

Remarque :

- Si le témoin lumineux clignote en rouge, consultez l'application YEEDI pour plus de détails sur le dysfonctionnement.
- Si le robot ne peut pas se charger, essayez les contacts de charge correspondants sur la Station OMNI avec un chiffon sec.

6. Sac à poussière

Poignée du sac à
poussière

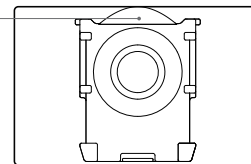

7. Vue arrière de la Station OMNI

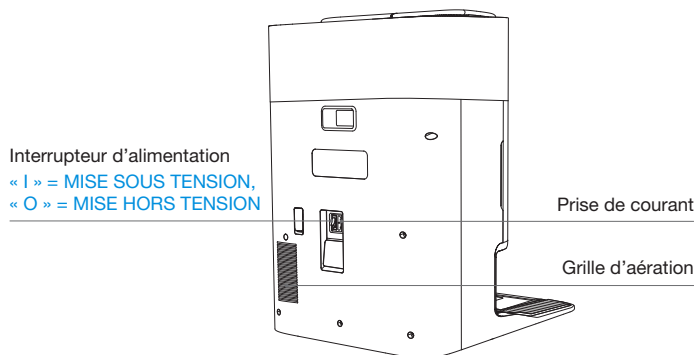

8. Capteurs

Diagramme de produit	Description fonctionnelle
d-ToF Module laser	La télémétrie laser est utilisée pour mesurer la distance entre le robot et les objets environnants en fonction de la différence de temps de réflexion, permettant au module de cartographier les objets environnants pendant que le robot se déplace. La portée de détection est de 12 m.
Capteur 3D TrueDetect	Grâce à la détection infrarouge et au concept de triangles semblables, le capteur émet des rayons infrarouges et capte la lumière des objets situés devant pour calculer la distance entre l'objet et le robot. Lorsque le capteur détecte un objet à proximité, le robot fait automatiquement demi-tour pour éviter de heurter l'objet. La portée de détection est de 0,3 m.
Capteurs anti-chute	La télémétrie infrarouge est appliquée par le capteur situé au bas du robot pour mesurer la hauteur entre le bas du robot et le sol. Lorsqu'il y a une différence de hauteur, par exemple une hauteur supérieure à 55 mm sur un sol de couleur blanche ou une hauteur supérieure à 30 mm sur un sol de couleur noire, le robot arrêtera d'avancer, remplissant ainsi la fonction Anti-chute.
Capteur de détection de tapis	La sonde à ultrasons peut émettre des ondes ultrasonores avec une fréquence de 300 kHz. L'énergie des ondes ultrasonores peut être absorbée par les tapis. Si l'énergie réfléchie est en deçà du seuil, le robot reconnaît la présence d'un tapis. Selon les tests du laboratoire, il est actuellement possible d'identifier plus de 50 types de tapis disponibles sur le marché.
Capteur anti-collision	Lorsque le signal transmis est bloqué par un objet, le récepteur du signal ne peut pas recevoir le signal. Avec ce principe, le robot évite les obstacles en cas de collision avec eux.
Bord Capteur	Grâce à la mesure de distance focale, le robot peut détecter la distance qui le sépare des objets situés sur son côté droit. Lorsqu'il y a un mur ou obstacle sur le côté droit, le robot effectue un nettoyage des bords pour éviter les zones manquées ou les collisions.
Caméra AIVI	Utilisez des caméras IA pour collecter des images de l'environnement. *Réaliser un enregistrement vidéo. Grâce à l'interaction avec le MIC, un appel vidéo à distance peut être réalisé (pour certains modèles).

REMARQUES AVANT LE NETTOYAGE

1 Avertissements



Préparez la zone

Rangez la zone à nettoyer en remettant les meubles, comme les chaises, à leur place.

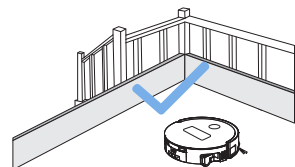

Mettez en place des barrières de protection

Il peut être nécessaire de placer une barrière physique sur un bord de marche pour empêcher le robot de tomber.

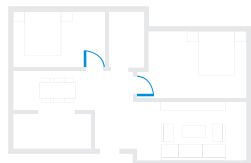

Gardez les portes ouvertes

Lors de la première utilisation, assurez-vous que la porte de chaque pièce est ouverte pour aider le robot à explorer complètement votre maison.



Rangez les objets comme les câbles, les chiffons, les pantoufles, etc. sur le sol pour améliorer l'efficacité du nettoyage.



Avant d'utiliser le produit sur un tapis ou une moquette avec des bords à pompons, veuillez plier le tapis et glisser les glands à franges sous le tapis.



Veuillez ne pas vous tenir dans des espaces restreints tels que des portes et des couloirs, et assurez-vous de ne pas bloquer le chemin du robot lorsqu'il identifie des zones.



Assurez la clarté de la vision du robot et évitez de rayer ou de salir l'objectif de la caméra IA avec des empreintes digitales ou des taches huileuses. Utilisez un chiffon propre et doux pour essuyer l'appareil photo, plutôt que des produits de nettoyage, des détergents ou des sprays.

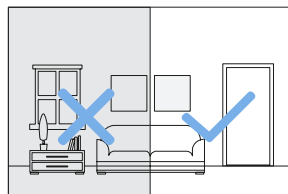

Assurez un éclairage suffisant

Le robot peut éviter les chaussures, les prises, les cordons, etc., et s'assurer que toutes les zones à nettoyer sont bien éclairées, ce qui peut améliorer l'évitement des obstacles.

2 Démarrage rapide

Avant utilisation, veuillez retirer tous les matériaux de protection du robot et de la Station OMNI.

1. Installation

Le son du clic indique une installation correcte.

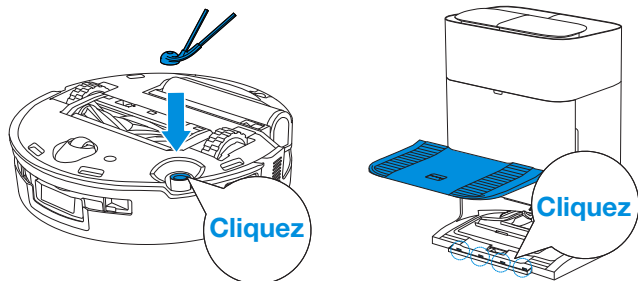

2. Connexion du cordon d'alimentation et placement de la Station

Placez la Station contre un mur sur un sol plat et dur. Assurez-vous qu'il n'y a aucun objet à moins de 0,05 m de chaque côté et à 0,8 m devant.

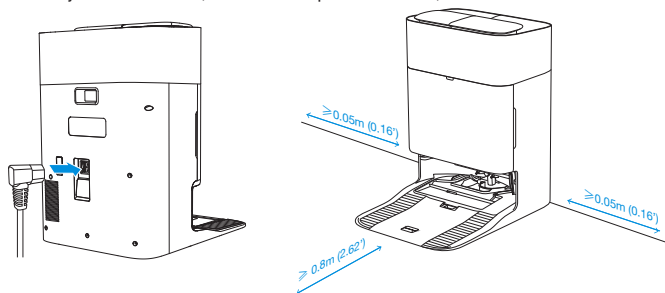

Remarque :

- S'il y a des objets réfléchissants tels que des miroirs et des plinthes réfléchissantes à proximité de la Station OMNI, les 14 cm inférieurs doivent être recouverts.
- Ne placez pas la Station OMNI sous la lumière directe du soleil.
- Placez la Station dans un endroit avec un signal Wi-Fi puissant.

3 Allumer et charger le robot

Allumez l'interrupteur d'alimentation sous le capot du robot (« I » indique la mise sous tension et « O » indique que l'alimentation est coupée). Placez le robot devant la Station, en vous assurant que la Station est connectée à une alimentation électrique. Utilisez l'application YEEDI pour rappeler le robot afin qu'il commence à se charger à la Station OMNI, ou appuyez longuement sur le bouton du robot  pendant 3 secondes, et il reviendra à la Station pour se recharger.

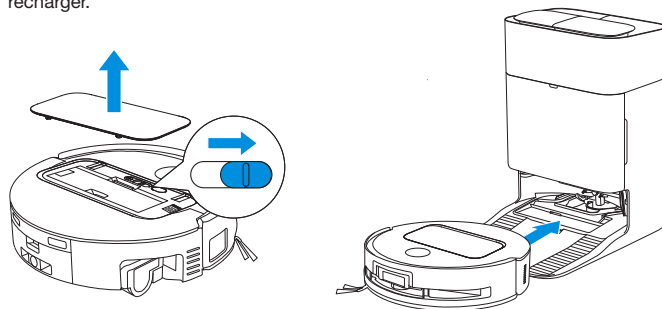

Remarque :

- Le robot ne peut pas être chargé lorsque l'alimentation est coupée.
- Une fois que le robot a terminé sa tâche de nettoyage, il est recommandé de ne pas l'éteindre, mais de le laisser en charge, afin de mieux préparer la prochaine session de nettoyage.
- Il est recommandé que le robot commence le nettoyage à partir de la Station. Ne déplacez pas la Station OMNI pendant le nettoyage.

4 Télécharger l'application YEEDI

Téléchargez l'application YEEDI pour profiter de plus de fonctionnalités.

Vous pouvez balayer le code QR sur le robot pour télécharger l'application.

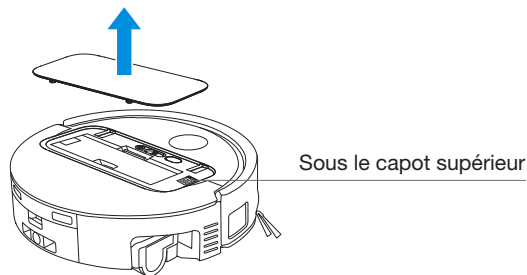

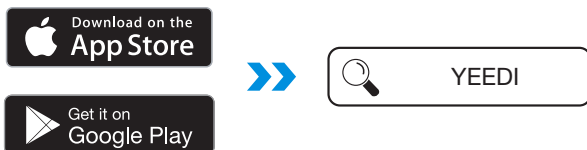

Ou recherchez YEEDI dans votre boutique d'applications mobiles pour télécharger l'application.



Remarque : Suivez le guide de l'application pour vous inscrire, vous connecter et connecter le produit à l'application.

5 Connectez le robot avec l'application

Par Bluetooth : mettez en marche le robot et activez le Bluetooth du téléphone portable. Autorisez l'application à obtenir l'autorisation du Bluetooth du téléphone mobile. Appuyez pour balayer le code QR sur le robot ou appuyez sur  ou  dans l'application pour trouver le robot à proximité.

Par Wi-Fi : vous pouvez également choisir de connecter le robot à l'application par d'autres méthodes selon les invites sur la page de l'application.

Remarque : Veuillez vous connecter via Bluetooth pour une meilleure expérience.

Configuration requise pour le réseau Wi-Fi :

- Vous utilisez un réseau 2,4 GHz ou 2,4/5 GHz mixte.
- Votre routeur prend en charge les protocoles 802.11b/g/n et IPv4.
- N'utilisez pas de VPN (réseau privé virtuel) ou de serveur proxy.
- N'utilisez pas de réseau caché.
- WPA et WPA2 utilisant le cryptage TKIP, PSK, AES/CCMP.
- WEP EAP (Enterprise Authentication Protocol) n'est pas pris en charge.
- Utilisez les canaux Wi-Fi 1 à 11 en Amérique du Nord et les canaux 1 à 13 en dehors de l'Amérique du Nord (consultez l'organisme de réglementation local).
- Si vous utilisez un prolongateur/répéteur de réseau, le nom du réseau (SSID) et le mot de passe sont les mêmes que ceux de votre réseau principal.
- Veuillez activer le WPA2 sur votre routeur.

Témoin lumineux Wi-Fi

	Clignotement blanc lent	Déconnecté du Wi-Fi
	Clignotement blanc rapide	Connexion
	Blanc fixe	Connecté au Wi-Fi

Vous devez noter que l'accès à des fonctions intelligentes telles que le démarrage à distance, l'interaction vocale, l'affichage de cartes en 2D/3D et les paramètres de contrôle, ainsi que le nettoyage personnalisé (en fonction des différents produits) nécessite que les utilisateurs téléchargent et utilisent l'application YEEDI, qui est constamment mise à jour. Vous devez accepter notre politique de confidentialité et notre accord d'utilisation avant que nous puissions traiter certaines de vos informations de base et nécessaires, et vous permettre d'utiliser le produit via l'application YEEDI. Sans votre accord, certaines des fonctionnalités intelligentes susmentionnées ne sont pas accessibles via l'application YEEDI. Néanmoins, vous pouvez toujours utiliser les fonctions de base du produit pour une utilisation manuelle.

6 Remplissez le réservoir d'eau propre et la solution de nettoyage (vendue séparément)

Remplissez le réservoir d'eau propre avec de l'eau. Si nécessaire, ajoutez une quantité appropriée de solution de nettoyage à l'aide du bouchon du flacon. Fermez le couvercle du réservoir, secouez doucement pour mélanger, puis utilisez.

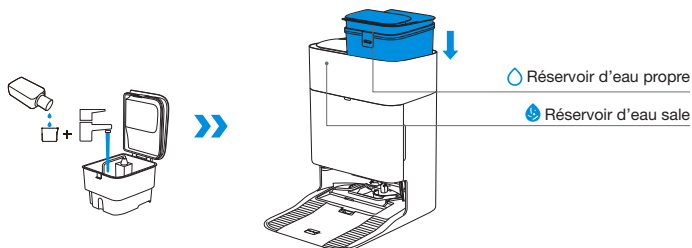

Remarque :

- Utilisez un chiffon propre et sec pour essuyer l'eau à la surface du réservoir avant de le mettre en place.
- Veuillez verrouiller hermétiquement les couvercles supérieurs des réservoirs d'eau avant utilisation.
- Les gouttes d'eau dans le réservoir d'eau proviennent du test de fonctionnement, soyez assuré de l'utiliser.
- Pour des résultats de nettoyage optimaux, il est recommandé d'utiliser uniquement la solution de nettoyage YEEDI. Elle est vendue séparément et peut être achetée à l'adresse <https://www.yeedi.com>.

7 Commencer le nettoyage

1. Commencer la cartographie

Démarrez la cartographie via l'application YEEDI.

Lorsque vous créez une carte pour la première fois, suivez le robot pour éliminer certains problèmes mineurs.

Par exemple, le robot peut rester coincé sous les meubles. Veuillez vous référer aux solutions suivantes :

1. Si possible, surélevez les meubles bas;
2. Couvrir le bas du meuble;
3. Configurez une limite virtuelle via l'application :

Lors de la cartographie, le robot explore automatiquement l'environnement de la maison. L'itinéraire d'exploration peut être différent de celui de nettoyage.

2. Commencer le nettoyage

- Le réservoir d'eau du robot est automatiquement rempli via la Station OMNI. Le remplissage manuel n'est pas nécessaire.
- Lors du nettoyage, le robot reconnaît les types de sol et est capable de soulever automatiquement les balais lorsqu'il rencontre des tapis. N'utilisez pas le robot sur des moquettes ou des tapis à poils dotés de fibres de plus de 10 mm de long. Il est recommandé de les replier les tapis à poils dotés de fibres de plus de 10 mm pendant le processus de nettoyage, ou d'ouvrir la Carte > Stratégie de nettoyage de tapis dans l'application YEEDI pour définir la surface tapissée comme zone d'interdiction.

Avant d'effectuer une première aspiration, assurez-vous que le robot est dans la Station OMNI et complètement chargé. Appuyez sur le bouton  pour démarrer le nettoyage par le robot. Vous pouvez également utiliser l'application YEEDI pour démarrer le nettoyage.

3. Mettre en pause

Appuyez  sur le robot pour le mettre en pause pendant qu'il fonctionne. Vous pouvez également utiliser l'application YEEDI pour mettre le robot en pause.

4. Sortir de veille

Après une pause d'un instant, tous les voyants du robot s'éteignent. Pour réveiller le robot, appuyez rapidement sur .

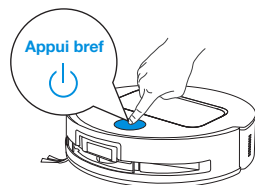

5. Retourner à la Station OMNI

Utilisez l'application YEEDI ou appuyez longuement sur le bouton du robot  pendant 3 secondes pour faire revenir le robot à la Station pour le recharger.

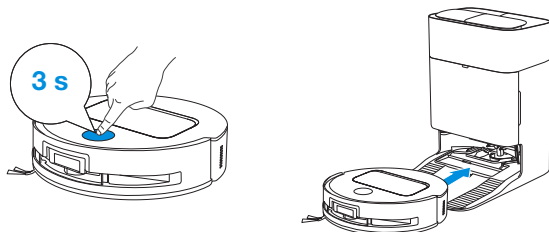

6. Mode Veille profonde

Le robot entrera en mode veille profonde pour protéger la batterie s'il reste hors de la Station OMNI pendant environ 10 heures. Veuillez éteindre et allumer pour réveiller le robot.

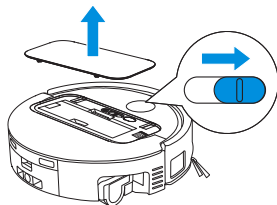

Entretien régulier

1 Fréquence d'entretien

Pour garantir des performances optimales, entretenez et remplacez les pièces aux fréquences suivantes :

Partie	Fréquence d'entretien	Fréquence de remplacement
Vadrouille à rouleau remplaçable	Chaque semaine	Tous les 1 à 2 mois
Bac à eau	Chaque semaine	/
Boîte à eau sale	Chaque semaine	/
Sac à poussière	/	Tous les 2 à 3 mois
Brosse latérale	Toutes les 2 semaines	Tous les 3 à 6 mois
Brosse principale	Chaque semaine	Tous les 6 à 12 mois
Filtre	Chaque semaine	Tous les 3 à 6 mois
Capteur de bord Roue universelle Capteurs anti-chute Pare-chocs Contacts de charge sur le robot Contacts de charge sur la Station OMNI Module laser d-ToF Caméra AIVI	Environ tous les mois	/
Réservoir d'eau propre	Tous les 3 mois	/
Réservoir d'eau sale	Chaque mois	/
Intérieur du bac à poussière	Chaque mois	/
Corps et fond de la Station	Chaque mois	/
Bac de lavage pour vadrouille	Tous les 5 mois	/

2 Bac à poussière

1. Retirez le bac à poussière, puis soulevez son couvercle pour vider le bac.

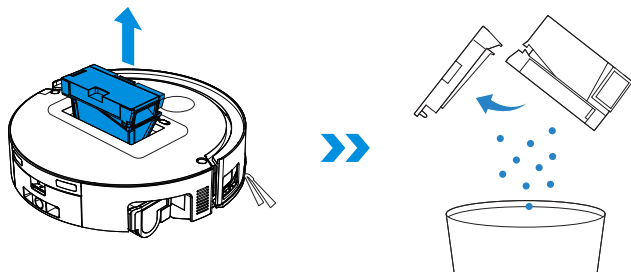

2. Soulevez le couvercle du bac à poussière pour retirer le filtre et l'élément filtrant.

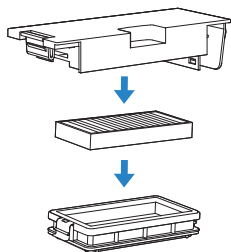

3. Vous pouvez rincer les composants.. Ensuite, secouez-les vigoureusement pour éliminer les gouttes d'eau restantes.

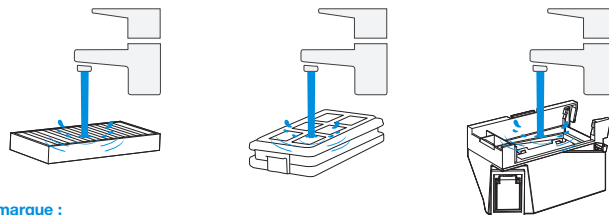

Remarque :

- Veuillez rincer le filtre à l'eau.
- N'utilisez pas les doigts ou les brosses pour nettoyer le filtre.

4. Séchez le bac à poussière et le filtre à l'air libre.

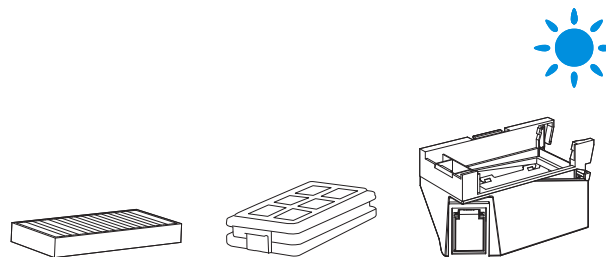

Remarque : Séchez complètement le filtre avant utilisation.

3 Entretien de la brosse principale et de la brosse latérale

Nettoyez la brosse principale.

1. Retirez le couvercle de la brosse principale

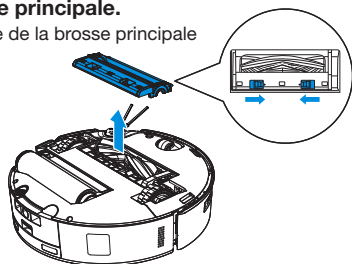

2. Retirez et nettoyez la brosse principale.



3. Retirez, nettoyez et séchez le peigne-brosse.

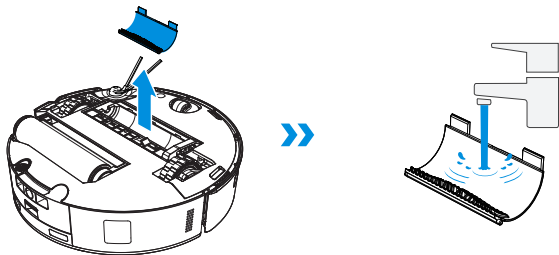

4. Installez le peigne-brosse, la brosse principale et le couvercle de la brosse principale.

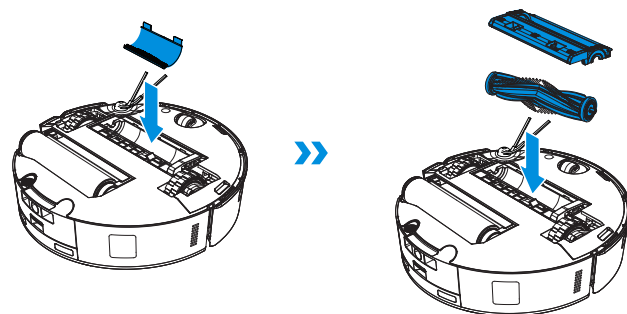

Nettoyez la brosse latérale.

Retirez et nettoyez la brosse latérale.

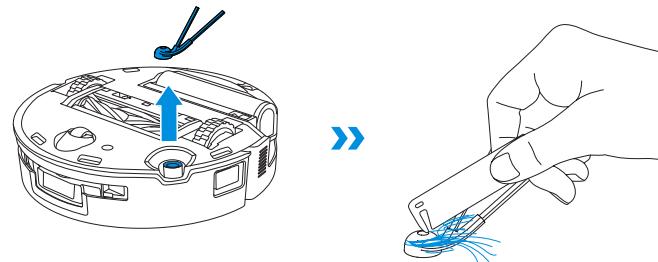

Remarque : Découvrez plus d'outils de nettoyage multifonction sur <https://www.yeedi.com>.

4 Vadrouille à rouleau, bac à eau et boîte à eau sale.

Nettoyez la vadrouille à rouleau.

1. Double-tapez le bouton  pour libérer le composant de la vadrouille à rouleau.

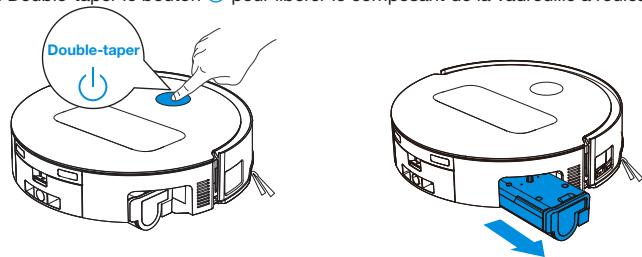

Remarque : Veuillez éviter d'exercer une force excessive lors de la manipulation du rouleau; il doit être retiré et placé avec précaution.

2. Appuyez sur le bouton de déverrouillage pour retirer le rouleau.

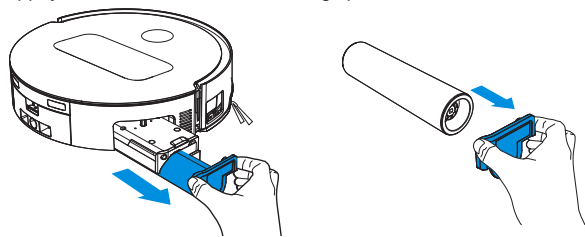

3. Nettoyez la vadrouille à rouleau.

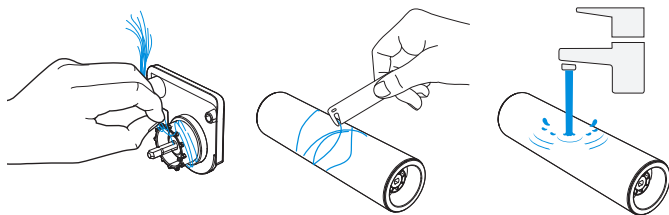

4. Nettoyez l'intérieur du rouleau.

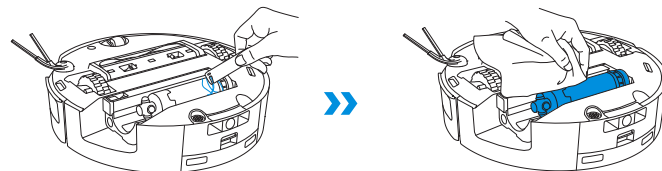

Remarque : N'utilisez pas d'eau pour nettoyer le corps principal.

5. Poussez la vadrouille à rouleau dans le couvercle d'extrémité du rouleau et double-tapez le bouton  pour rétracter.

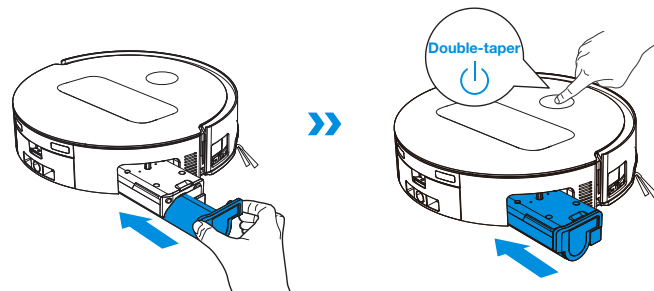

Bac à eau propre

1. Retirez le bac à eau.

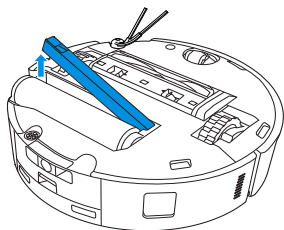

Remarque : Une petite quantité d'eau résiduelle peut s'échapper lors du retournement du robot s'il n'est pas en mode séchage.

2. Retirez et nettoyez les composants du bac à eau.

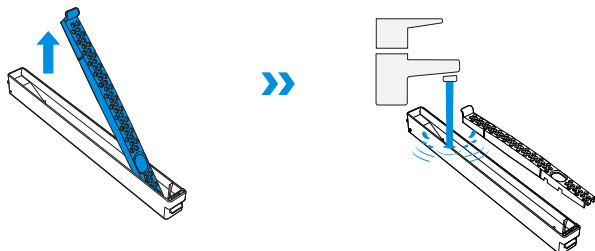

3. Veuillez installer les composants du bac à eau comme indiqué sur l'illustration.

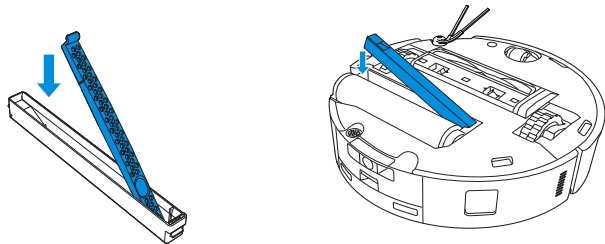

Boîte à eau sale propre

1. Retirez le boîtier d'eau sale et le filtre.

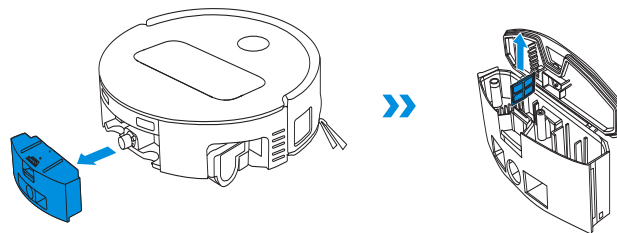

2. Nettoyez le filtre, le boîtier et la sortie des eaux usées.

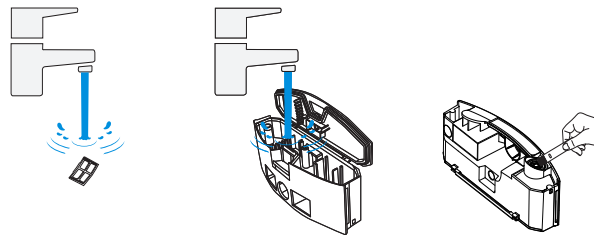

3. Réinstallez le filtre, appuyez fermement puis remettez le couvercle du réservoir d'eau sale en place.

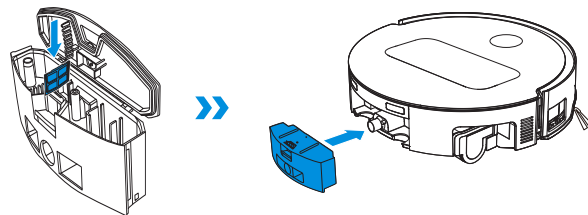

5 Autres composants

Nettoyez la lentille du capteur

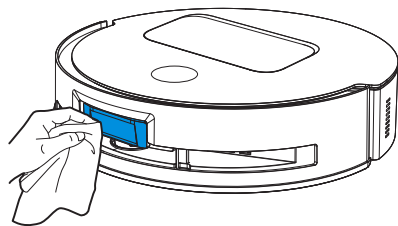

Nettoyez le pare-chocs

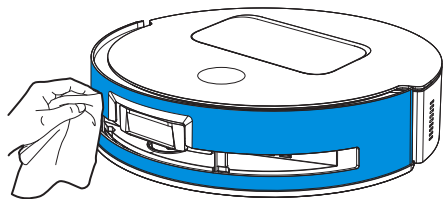

Remarque : Utilisez un chiffon sec lors du nettoyage des capteurs anti-chute et du pare-chocs pour éviter des dégâts causés par l'eau.

Nettoyez le module laser d-ToF

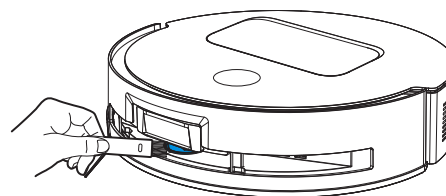

Remarque : Faites pivoter la lentille du module vers l'avant et nettoyez-la doucement avec une brosse douce lors du nettoyage du module laser.

Nettoyez les contacts de charge

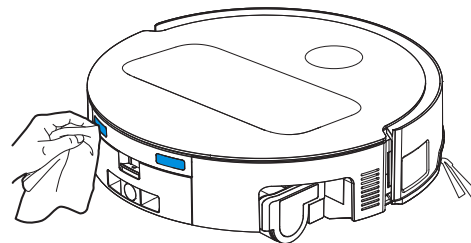

Remarque : Essuyez les composants avec un chiffon propre et sec. Évitez d'utiliser un chiffon humide pour éviter les dégâts causés par l'eau.

Nettoyez le capteur de bord

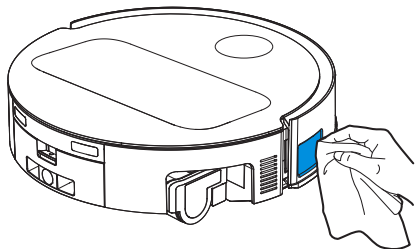

Nettoyez la roue universelle

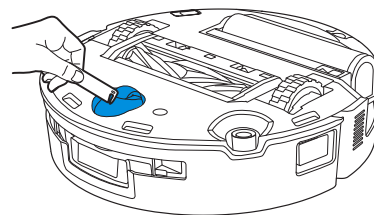

Nettoyez les capteurs anti-chute

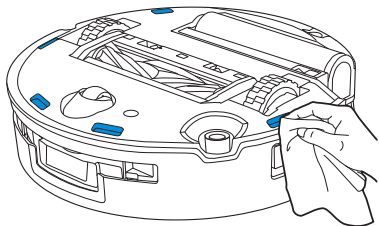

Nettoyez les roues motrices

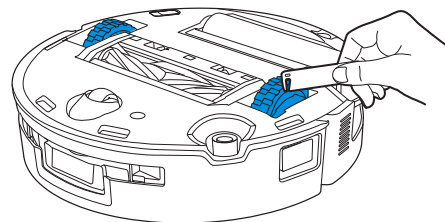

Remarque : Utilisez un chiffon sec lors du nettoyage des contacts de charge pour éviter les dégâts causés par l'eau.

6 Bac de lavage pour vadrouille et base de Station

1. Retirez et nettoyez le bac de lavage pour vadrouille et la base de la Station.

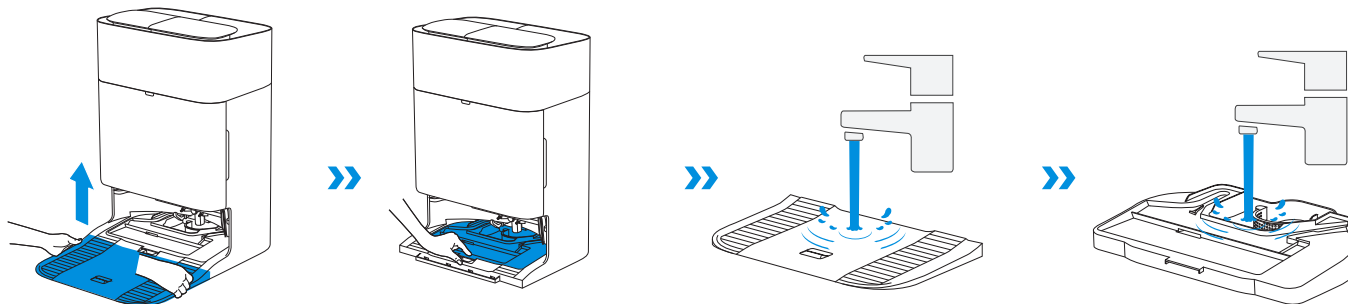

2. Installez le bac et la base.

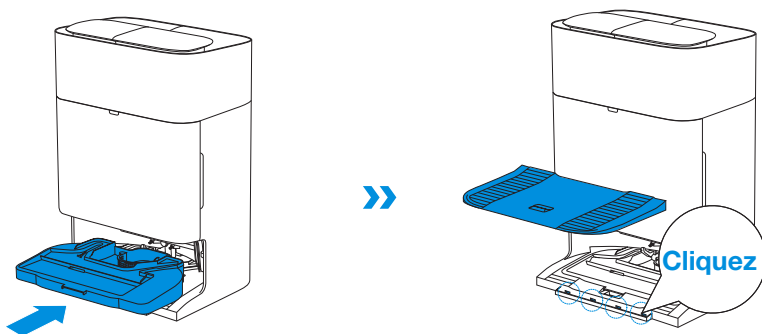

Remarque : Veuillez installer correctement le plateau et la base pour éviter tout dysfonctionnement.

7 Sac à poussière

1. Retirez le couvercle du bac à poussière.

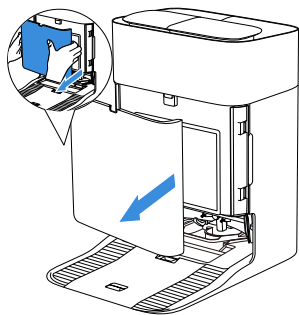

2. Retirez le sac à poussière jetable dans le sens de la flèche et jetez-le.

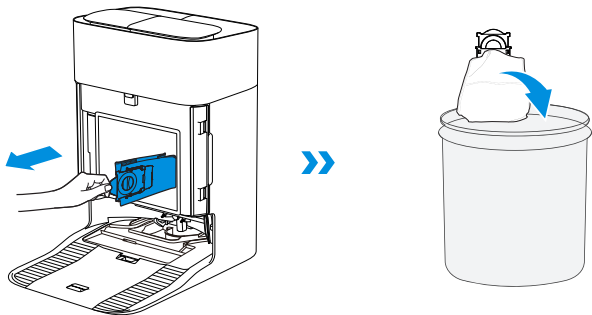

Remarque : Tenez la poignée pour soulever le sac à poussière, ce qui peut empêcher efficacement les fuites de poussière.

3. Nettoyez le bac à poussière avec un chiffon sec, installez un nouveau bac à poussière et confirmez l'installation correcte avec un clic sécurisé.

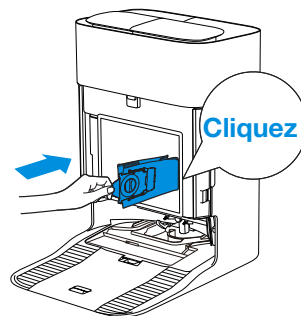

4. Remettez le sac à poussière et appuyez fermement sur le couvercle pour le mettre en position.

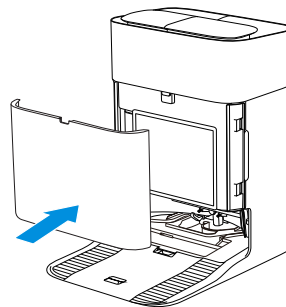

8 Rangement

Veillez charger complètement et arrêter le robot avant de le ranger. Veuillez le recharger tous les mois et demi pour éviter que la batterie ne se décharge excessivement.

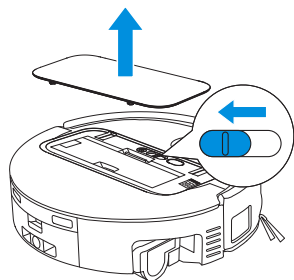

! Veuillez noter que le robot ne peut pas se charger lorsqu'il est éteint.

Remarque :

- Une fois que le robot a terminé sa tâche de nettoyage, il est recommandé de ne pas l'éteindre, mais de le laisser en charge, afin de mieux préparer la prochaine session de nettoyage.
- Si la batterie est trop déchargée ou n'est pas utilisée pendant une longue période, le robot risque de ne pas être chargé.
Veillez contacter YEEDI pour obtenir de l'aide. Ne démontez pas la batterie vous-même.
- Si vous n'utilisez pas le produit pendant une longue période, gardez la boîte à eau sale, les réservoirs d'eau vides et les vadrouilles au sec.

DÉPANNAGE

Pour le problème possible suivant, reportez-vous aux solutions correspondantes.

Numéro	panne	Cause possible	Action corrective
1	Le robot ne parvient pas à se connecter à l'application YEEDI.	Le nom d'utilisateur ou le mot de passe du Wi-Fi domestique saisi est incorrect.	Saisissez le nom d'utilisateur et le mot de passe Wi-Fi domestique corrects.
		Le robot n'est pas à portée de votre signal Wi-Fi domestique.	Assurez-vous que le robot est à portée de votre signal Wi-Fi domestique. Essayer de rester aussi près que possible du routeur.
		Le robot n'est pas dans l'état de configuration.	Appuyez sur le bouton Réinitialiser pour connecter le robot à votre téléphone par Bluetooth. En cas d'échec, veuillez appuyer sur le bouton Réinitialiser + sur  pour se connecter via l'application YEEDI.
		Il n'y a pas de Wi-Fi domestique sur la liste des réseaux Wi-Fi.	Vérifiez si le nom du Wi-Fi contient des caractères spéciaux. N'utilisez pas de caractères spéciaux comme !@#& ¥%^. N'utilisez pas de réseau 5 GHz.
		Application incorrecte installée.	Veuillez télécharger et installer l'application YEEDI.
2	Impossible de créer une carte de meubles sur l'application.	Déplacez le robot lors du nettoyage peut entraîner la perte de la carte.	Pendant le nettoyage, ne déplacez pas le robot.
		Le nettoyage automatique n'est pas terminé.	Assurez-vous que le robot revient automatiquement à la Station OMNI après le nettoyage.
3	La brosse latérale quitte sa position pendant l'utilisation.	La brosse latérale n'est pas correctement installée.	Pendant le nettoyage, ne déplacez pas le robot.
4	Aucun signal trouvé. Impossible de retourner à la Station.	La Station est mal placée.	Veuillez placer la Station correctement conformément aux instructions de la section [Démarrage rapide].
		La Station est hors tension ou a été déplacée.	Vérifiez si la Station OMNI est branchée à la prise électrique. Ne déplacez pas la Station OMNI.
		Le robot ne démarre pas le nettoyage depuis la Station OMNI.	Il est recommandé que le robot commence le nettoyage à partir de la Station OMNI.
		La voie de recharge est bloquée. Par exemple, la porte de la pièce dans laquelle se trouve la Station est fermée.	Gardez la voie de recharge libre.

Numéro	panne	Cause possible	Action corrective
5	Le robot revient à la Station avant d'avoir terminé le nettoyage.	La pièce est si grande que le robot doit revenir se recharger.	Veillez activer la reprise automatique. Pour plus de détails, veuillez suivre les instructions de l'application.
		Dans les configurations domestiques très complexes, l'efficacité du nettoyage peut diminuer, ce qui peut entraîner un nettoyage incomplet.	Simplifiez l'aménagement de votre maison.
6	Le robot ne parvient pas à se charger.	Le robot n'est pas allumé.	Allumez le robot.
		Les contacts de charge du robot ne sont pas connectés aux contacts de charge de la Station	Assurez-vous que les contacts de charge du robot sont connectés aux contacts de charge de la Station et que  clignote. Vérifiez si les contacts de charge du robot et de la Station OMNI sont sales. Veuillez nettoyer ces pièces conformément aux instructions de la section [Entretien régulier].
		La Station OMNI n'est pas connectée à l'alimentation électrique.	Vérifiez que la Station OMNI est branchée à la prise électrique.
		La base n'a pas été installée en place.	Reportez-vous à la section [Démarrage rapide] pour une installation correcte.
7	Le robot est très bruyant pendant le nettoyage.	La brosse principale/la brosse latérale est emmêlée ou le bac à poussière/le filtre est bloqué.	Il est recommandé de nettoyer régulièrement la brosse principale, la brosse latérale, le bac à poussière, le filtre et les autres accessoires.
		Le robot est en mode Fort.	Passez en mode Standard.
8	Le robot se bloque pendant le travail et s'arrête.	Le robot est emmêlé avec des objets sur le sol (fils électriques, rideaux, franges de tapis, etc.)	Le robot essaie différentes manières de se libérer. En cas d'échec, retirez manuellement les obstacles et redémarrez.
		Le robot peut être coincé sous des meubles avec une entrée de hauteur similaire.	Veillez soulever le meuble, poser une barrière physique ou définir une limite virtuelle via l'application YEEDI.
		Le robot est coincé dans une zone étroite.	Veillez ranger la maison, poser une barrière physique ou définir une limite virtuelle via l'application YEEDI.

Numéro	panne	Cause possible	Action corrective
9	Lors du nettoyage, le robot peut rencontrer des problèmes tels qu'un itinéraire désordonné, des mouvements biaisés, un nettoyage répété aux mêmes endroits et des petites zones manquantes. (S'il y a une grande zone qui n'a pas été nettoyée temporairement, le robot nettoiera automatiquement la zone manquée. Parfois, le robot rentrera dans une pièce nettoyée, ce qui peut ne pas être un nettoyage répété, mais le robot trouvera toute zone manquée.)	Les objets tels que les fils et les pantoufles placés au sol bloquent le robot.	Avant de procéder au nettoyage, veuillez ranger autant que possible les fils électriques, les pantoufles et autres objets éparpillés sur le sol. Si une zone est oubliée lors du nettoyage, le robot la corrigera automatiquement. Veuillez vous abstenir de toute interférence (par exemple en déplaçant le robot ou en bloquant son itinéraire).
		Les roues motrices peuvent glisser sur le sol lorsque le robot monte des marches, des seuils et des barres de porte, ce qui peut affecter son jugement sur l'ensemble de l'environnement domestique.	Il est recommandé de fermer la porte de la zone touchée et de la nettoyer séparément. Après le nettoyage, le robot revient à son emplacement de départ.
		La friction entre les roues motrices et le sol peut être réduite sur des sols fraîchement cirés et polis ou sur des carreaux lisses.	Veuillez attendre que la cire sèche avant de la nettoyer.
		En raison des variations dans l'agencement des maisons, certaines zones ne peuvent pas être accessibles au robot.	Rangez votre maison pour que le robot puisse accéder aux zones à nettoyer.
10	Retard dans la commande à distance.	Le signal Wi-Fi est faible, ce qui ralentit le chargement de la vidéo.	Utilisez le robot dans les zones avec un bon signal Wi-Fi.
11	Après son retour à la Station OMNI, le robot ne vide pas le bac à poussière.	La fonction de vidage automatique n'a pas été activée dans l'application YEEDI.	Activez la fonction de vidage automatique dans l'application YEEDI.
		Le déplacement manuel du robot vers la Station peut ne pas déclencher la fonction de vidage automatique.	Il est recommandé de laisser le robot retourner seul à la Station OMNI. Ne le déplacez pas manuellement.
		En mode Ne pas déranger, le robot ne vide pas la poussière après son retour à la Station OMNI.	Désactivez le mode Ne pas déranger dans l'application YEEDI ou démarrez manuellement le vidage de la poussière.
		La Station détecte une diminution de l'efficacité de vidage.	Remplacez le sac à poussière conformément à la section [ENTRETIEN RÉGULIER] et fermez la cabine de dépoussiérage. Si le sac à poussière n'est pas plein lorsque l'application le demande, vous pouvez le remettre en place.
		Si les causes possibles ci-dessus ont été écartées, il se peut que les composants de la Station soient anormaux.	Veuillez contacter le service client pour obtenir de l'aide.

Numéro	panne	Cause possible	Action corrective
12	Vidange automatique réussie.	La Station détecte une diminution de l'efficacité de vidage.	Remplacez le sac à poussière conformément à la section [ENTRETIEN RÉGULIER] et fermez la cabine de dépoussiérage. Si le sac à poussière n'est pas plein lorsque l'application le demande, vous pouvez le remettre en place.
		La sortie du bac à poussière est bloquée par des corps étrangers.	Retirez le bac à poussière et nettoyez les corps étrangers sur la sortie.
13	L'intérieur de la cabine de dépoussiérage est sale.	Les particules fines traversent le sac à poussière et s'accumulent à l'intérieur de la cabine de collecte de poussière.	Nettoyez l'intérieur de la cabine de dépoussiérage.
		Le sac à poussière est cassé.	Vérifiez et remplacez le sac à poussière.
		Le sac à poussière n'est pas correctement installé.	Veillez installer correctement le sac à poussière.
		Le couvercle du bac à poussière n'est pas fermé.	Veillez vérifier si le couvercle du bac à poussière est correctement fermé.
14	Une fuite de poussière se produit pendant que le robot fonctionne	La sortie du bac à poussière est bloquée par des corps étrangers.	Retirez le bac à poussière et nettoyez les corps étrangers sur la sortie.
15	La vadrouille à rouleau ne tourne pas.	La vadrouille à rouleau n'est pas correctement installée.	Installez correctement la vadrouille à rouleau conformément à la section [ENTRETIEN RÉGULIER].
		La vadrouille à rouleau est bloquée par des objets étrangers.	Nettoyez et installez correctement la vadrouille à rouleau selon les instructions de la section [ENTRETIEN RÉGULIER].
16	La roue motrice est coincée.	La roue est emmêlée ou coincée par des objets étrangers.	Faites tourner et appuyez sur les roues motrices pour vérifier qu'il n'y a pas d'enroulement ou d'obstruction par des objets étrangers. Si des objets étrangers sont trouvés, veuillez les nettoyer rapidement. Si ce problème persiste, veuillez contacter le service client pour obtenir de l'aide.

Numéro	panne	Cause possible	Action corrective
17	Le bac de lavage pour vadrouille est plein d'eau et ne peut pas être vidé. Une invite vocale signale un dysfonctionnement du bac de lavage pour vadrouille.	Le réservoir d'eau sale n'est pas correctement installé.	Appuyez sur le réservoir d'eau sale pour vous assurer qu'il est correctement installé.
		Les bouchons d'étanchéité du réservoir d'eau sale ne sont pas installés correctement.	Assurez-vous que les deux bouchons d'étanchéité sont correctement installés.
		Le bac de lavage de la vadrouille n'est pas correctement installé.	Suivez les instructions de l'application pour voir si la Station peut se vider correctement. Si les tentatives de vidange échouent, vérifiez s'il y a d'éventuels objets étrangers entre le réservoir d'eau sale et la Station.
		La base du plateau de lavage de la vadrouille se salit.	Assurez-vous qu'il n'y a pas d'objet étranger dans l'orifice d'aspiration du bac de lavage pour vadrouille.
		Vérifiez si la boule flottante reste coincée lorsqu'il n'y a pas d'eau dans la base du plateau de lavage de la vadrouille.	Retirez le bac de lavage pour vadrouille pour remettre la boule flottante en place.
		La Station OMNI ne peut pas pomper l'eau normalement.	Placez le robot dans la Station et appuyez deux fois  , si le problème persiste, veuillez contacter notre service client pour obtenir de l'aide.
		L'orifice d'aspiration du bac de lavage pour vadrouille est obstrué par des corps étrangers.	Assurez-vous qu'il n'y a pas d'objet étranger dans l'orifice d'aspiration du bac de lavage pour vadrouille.
		L'alerte vocale persiste après avoir essayé toutes les solutions ci-dessus.	Mettez la Station hors tension et sous tension. Si ce problème persiste, veuillez contacter le service client pour obtenir de l'aide.
18	Dysfonctionnement de la boîte à eau sale.	La sortie de vidange de la boîte à eau sale est bloquée et le poteau de drainage ne peut pas fonctionner normalement.	Retirez et videz la boîte à eau sale, puis rincez-la et réinstallez-la. Si ce problème persiste, veuillez contacter le service client pour obtenir de l'aide.

Veillez contacter notre service client pour obtenir de l'aide si le problème persiste malgré les solutions recommandées.



CARACTÉRISTIQUES TECHNIQUES

Modèle	DEX68		
Entrée nominale	20 V === 2 A	Temps de charge	environ 4,5 h
Modèle de Station	CH2497A		
Entrée nominale	110-120V ~ 50-60 Hz	Puissance nominale	20 V === 2 A
Courant d'entrée nominal (charge)	1 A	Puissance (Vidange)	4.5 A
Puissance (vadrouille de lavage à l'eau chaude)	12 A		
Dimensions du robot (L x l x H mm)	353*351,5*98mm/13.90**13.84**3.86"		
Dimensions de la Station (L x l x H mm)	338*459*500mm/13.31**18.07**19.69" (avec base) 338*276*500mm/13.31**10.87**19.69" (sans base)		

La puissance de sortie du module sans fil est inférieure à 100 mW.

Remarque : Les spécifications techniques et de conception peuvent être modifiées en vue d'une amélioration continue du produit.

Découvrez d'autres accessoires sur <https://www.yeedi.com>.

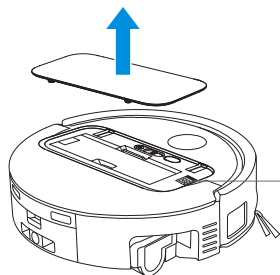

Veillez utiliser la caméra mobile pour scanner le QR code et obtenir le guide d'utilisation.

INSTRUCCIONES IMPORTANTES DE SEGURIDAD

INSTRUCCIONES IMPORTANTES DE SEGURIDAD

LEA TODAS LAS INSTRUCCIONES ANTES DE USAR ESTE APARATO.

Cuando se utiliza un aparato eléctrico, siempre se deben seguir las precauciones básicas, incluidas las que se indican a continuación:

ADVERTENCIA: Lea todas las instrucciones y advertencias de seguridad. En caso de no seguir las advertencias e instrucciones, pueden producirse descargas eléctricas, incendios o lesiones graves.

1. No permita que se utilice como juguete. En caso de que un niño manipule el aparato o de que este funcione cerca de un niño, se debe prestar especial atención.
2. Despeje el área que se limpiará. Retire del piso los cables de alimentación y objetos pequeños que puedan enredar el aparato. Meta los flecos de las alfombras debajo de estas y retire del piso objetos como cortinas y manteles.
3. Si hay un desnivel en el área de limpieza debido a un escalón o una escalera, debe utilizar el aparato de manera tal que este pueda detectar

el escalón sin caerse por el borde. Puede ser necesario colocar una barrera física en el borde para evitar que la unidad se caiga. Asegúrese de que la barrera física no represente un peligro de tropiezo.

4. Utilice el aparato solamente como se describe en este manual. Utilice únicamente los accesorios recomendados o vendidos por el fabricante.
5. No manipule el enchufe de alimentación ni el aparato con las manos mojadas.
6. Se prohíbe el uso de baterías no recargables.
7. No utilice el aparato sin instalar el depósito de polvo o los filtros.
8. No utilice la aspiradora en un área con velas encendidas u objetos frágiles dispuestos en el piso que va a limpiar.
9. No utilice ni guarde el aparato en ambientes extremadamente calientes o fríos (debajo de $-5\text{ }^{\circ}\text{C}/23\text{ }^{\circ}\text{F}$ o por encima de $40\text{ }^{\circ}\text{C}/104\text{ }^{\circ}\text{F}$). Cargue el robot en un entorno con una temperatura por encima de $0\text{ }^{\circ}\text{C}/32\text{ }^{\circ}\text{F}$ y por debajo de $40\text{ }^{\circ}\text{C}/104\text{ }^{\circ}\text{F}$.
10. Mantenga el cabello, la ropa suelta, las manos y todas las partes del cuerpo alejados de las aperturas y piezas móviles de la unidad.
11. No utilice el aparato en una habitación donde haya un bebé o un niño dormido.
12. ÚNICAMENTE para uso en INTERIORES.

No utilice el aparato en entornos exteriores, comerciales o industriales. No utilice el aparato en superficies húmedas o superficies con agua estancada.

13. No permita que el aparato recolecte objetos de gran tamaño, como piedras, trozos grandes de papel u otros objetos que puedan obstruirlo.
14. No utilice el aparato para recoger materiales inflamables o combustibles como gasolina, tóner de impresoras o fotocopiadoras, ni lo use en áreas donde pudiese haber estos elementos.
15. No utilice el aparato para recoger objetos que se estén quemando o emitan humo, tales como cigarrillos, cerillas, cenizas calientes ni nada que pueda provocar un incendio.
16. No coloque ningún objeto en las aberturas. No utilice la unidad con aberturas obstruidas; manténgala libre de polvo, pelusas, pelos y cualquier cosa que pueda reducir el flujo de aire.
17. Tenga cuidado de no dañar el cable de alimentación. No mueva el aparato ni el puerto de carga tirándolos del cable de alimentación. No utilice el cable como mango, no cierre puertas si el cable está en el umbral ni tire del cable por bordes afilados o esquinas. No pase el aparato ni el puerto de carga por encima del cable de alimentación. Mantenga el cable de alimentación alejado de superficies calientes. No desenchufe el aparato tirando del cable.

Para desenchufar el aparato, tome el cable de alimentación desde el enchufe.

18. Si el cable de alimentación está dañado, el fabricante o su agente de servicios deberán reemplazarlo para evitar riesgos.
19. No utilice el aparato si el cable de alimentación o el enchufe están dañados. No utilice el aparato o el puerto de carga si no funcionan correctamente, si se cayeron, si se dañaron, si se dejaron al aire libre o si entraron en contacto con agua. Con el fin de evitar riesgos, toda reparación debe realizarla el fabricante o su agente de servicios.
20. APAGUE el interruptor de corriente antes de efectuar operaciones de limpieza y mantenimiento del aparato. Desactive todos los controles antes de desenchufar el aparato. Siempre apague el aparato antes de conectar o desconectar la boquilla motorizada.
21. Apague el interruptor de alimentación antes de retirar el depósito de polvo.
22. Retire el aparato del puerto de carga y APAGUE el interruptor de corriente antes de quitar la batería cuando deseche el aparato.
23. Antes de desechar el aparato, debe quitar y desechar la batería de acuerdo con las leyes y normativas locales.
24. Deseche las baterías usadas de acuerdo con las leyes y normativas locales.

25. No incinere el aparato, incluso si presenta un daño grave. Las baterías pueden explotar con el fuego.
26. Desenchufe el puerto de carga de la toma de corriente cuando no esté en uso y antes de realizar el mantenimiento.
27. El aparato debe utilizarse de acuerdo con las instrucciones de este Manual de instrucciones. Ecovacs Home Service Robotics no se hace responsable de los daños o lesiones causados por el uso indebido del aparato.
28. Evite que el aparato arranque accidentalmente. Asegúrese de que el interruptor está en la posición de apagado antes de conectar el aparato a la batería, levantarlo o transportarlo.
29. Cuando no esté utilizando la batería, manténgala alejada de objetos metálicos, como sujetapapeles, monedas, llaves, clavos, tornillos u otros objetos pequeños de metal que puedan hacer una conexión entre un terminal y otro. Producir cortocircuitos en los terminales de la batería puede causar quemaduras o incendios.
30. En condiciones indebidas, la batería puede expulsar líquido; evite el contacto con este. En caso de que se produzca contacto accidental, enjuague el área afectada con agua. Si el líquido entra en contacto con los ojos, busque, además, atención médica. El líquido expulsado por la batería puede causar irritación en la piel o quemaduras.
31. No utilice baterías ni aparatos que estén dañados o se hayan modificado. Las baterías dañadas o modificadas pueden tener comportamientos impredecibles, que pueden causar incendios, explosiones o riesgo de lesiones.
32. No exponga la batería o el aparato al fuego ni a temperaturas demasiado elevadas. La exposición al fuego o a temperaturas por encima de 130 °C puede causar una explosión. Una temperatura de 130 °C es equivalente a 265 °F.
33. Siga todas las instrucciones de carga y no cargue la batería ni el aparato si la temperatura excede el rango de temperatura especificado en las instrucciones. Cargar el aparato de manera incorrecta o a temperaturas que estén fuera del rango especificado puede dañar la batería y aumentar el riesgo de incendio.
34. El mantenimiento debe hacerlo una persona calificada para realizar reparaciones y que utilice solamente piezas de reemplazo idénticas a las originales. Esto garantizará que se preserve la seguridad del producto.
35. No modifique el aparato ni la batería (según corresponda), ni intente repararlos, excepto según lo indicado en las instrucciones de uso y cuidado.
36. Coloque los cables de otros dispositivos fuera de la zona que se va a limpiar.

37. No utilice la aspiradora en una habitación donde haya velas encendidas sobre muebles que la aspiradora pueda golpear o con los que pueda chocar accidentalmente.
38. No permita que los niños se sienten sobre el aparato.
39. Utilice el aparato tal y como se describe en este manual. Utilice solo los accesorios recomendados por el fabricante.
40. Recargue el aparato únicamente con el cargador especificado por el fabricante. Un cargador que es apto para un tipo de batería puede implicar un riesgo de incendio si se utiliza con otra batería.
41. Utilice los aparatos solo con baterías específicamente designadas. El uso de cualquier otra batería puede implicar riesgo de lesiones e incendios.
42. El robot contiene baterías que solo pueden ser reemplazadas por personas calificadas. Para sustituir la batería del robot, comuníquese con el Servicio de Atención al Cliente.
43. Si no utilizará el robot por un período prolongado, cargue la batería por completo, APAGUE el robot para almacenarlo y desconecte el puerto de carga.
44. Para reducir el riesgo de descarga eléctrica, asegúrese de no utilizar el aparato en superficies mojadas. No exponga el aparato a la lluvia. Guárdelo en un lugar cerrado.
45. Desconecte el aparato antes de hacerle mantenimiento a fin de reducir el riesgo de lesiones a causa del movimiento de piezas.
46. Riesgo de lesiones. El cepillo podría activarse inesperadamente. Desconéctelo antes de limpiarlo o hacerle mantenimiento.
47. Para reducir el riesgo de lesiones, el usuario debe leer el manual de instrucciones.
48. Para reducir el riesgo de descarga eléctrica, no utilice el aparato en exteriores ni superficies mojadas.
49. Asegúrese de que el voltaje de la fuente de alimentación coincida con el voltaje de alimentación marcado en el puerto de carga.
50. No utilice el puerto de carga si está dañado.
51. Se debe retirar el enchufe del receptáculo antes de efectuar operaciones de limpieza o mantenimiento del puerto de carga.
52. Interruptor de corriente: "I"=ENCENDIDO, "O"=APAGADO.
53. Conecte el aparato únicamente a una toma de corriente con conexión a tierra. Consulte las instrucciones de conexión a tierra.

≡	Corriente continua
~	Corriente alterna

Este dispositivo cumple con las normas de radiación del DHHS, título 21 del CFR, capítulo 1, subcapítulo J.

Declaración de interferencia de la Comisión Federal de Comunicaciones (FCC)

NOTA: El equipo se sometió a prueba y se demostró que cumple con los límites para un dispositivo digital de clase B, conforme a la parte 15 de las normas de la FCC.

Estos límites están diseñados para proporcionar una protección razonable contra interferencias perjudiciales en una instalación residencial. Este equipo genera energía de radiofrecuencia, la utiliza y puede irradiarla, y, si no se instala y utiliza según las instrucciones, puede provocar interferencias perjudiciales en las comunicaciones de radio.

Sin embargo, no hay garantía de que no se producirán interferencias en una instalación en particular. Si este equipo causa interferencias perjudiciales para la recepción de radio o televisión, lo cual puede determinarse apagando y encendiendo el equipo, se recomienda al usuario que intente corregir la interferencia mediante una o más de las siguientes medidas:

- Vuelva a orientar o ubicar la antena receptora.

- Aumente la separación entre el equipo y el receptor.
- Conecte el equipo a una toma de corriente en un circuito distinto al que está conectado el receptor.
- Consulte al distribuidor o a un técnico experto en aparatos de radio y televisión para obtener ayuda.

Este dispositivo cumple con la parte 15 de las normas de la FCC. El funcionamiento está sujeto a las siguientes dos condiciones:

- (1) este dispositivo no debe causar interferencias perjudiciales, y
- (2) este dispositivo debe aceptar cualquier interferencia recibida, incluidas las interferencias que puedan causar un funcionamiento indeseado.

Precaución: Los cambios o las modificaciones que la parte responsable del cumplimiento no haya aprobado expresamente podrían anular la autoridad del usuario para operar el equipo.

Este dispositivo contiene transmisores/receptores exentos de licencia que cumplen con las normas RSS exentas de licencia de Innovación, Ciencia y Desarrollo Económico de Canadá. El funcionamiento está sujeto a las siguientes dos condiciones:

- (1) Este dispositivo no debe causar interferencias.
- (2) Este dispositivo debe aceptar cualquier interferencia, incluidas las interferencias que puedan provocar un funcionamiento indeseado de este.

Advertencia de exposición a RF

Este equipo cumple con los límites de exposición a la radiación establecidos por la FCC para un entorno no controlado.

Este equipo se debe instalar y utilizar de acuerdo con las instrucciones proporcionadas, y las antenas utilizadas para este transmisor deben instalarse de modo de proporcionar una distancia de separación de, al menos, 20 cm de todas las personas y no debe colocarse ni utilizarse conjuntamente con ninguna otra antena o transmisor.

Precaución de MPE (para dispositivos móviles en la parte 15.247 y 15.407)

Para cumplir los requisitos de exposición de la FCC/IC RF, se debe mantener una distancia de separación de 20 cm o más entre la antena de este aparato y las personas durante el funcionamiento del aparato.

Para garantizar el cumplimiento, no se recomienda utilizarlo a una distancia inferior a la indicada.

Para desactivar el módulo Wi-Fi en el robot, siga estos pasos: encienda el robot, luego, colóquelo en la estación OMNI asegurándose de que los contactos de carga en el robot y la estación estén conectados correctamente y mantenga presionado el botón  durante 30 segundos hasta que escuche pitidos.

Para activar el módulo Wi-Fi del robot, reinicie el robot. Además, desconecte y conecte la estación.

GUARDE ESTAS INSTRUCCIONES

INSTRUCCIONES DE CONEXIÓN A TIERRA

Este aparato debe estar conectado a tierra. En caso de funcionamiento incorrecto o falla, la conexión a tierra proporciona un camino de menor resistencia para la corriente eléctrica a fin de reducir el riesgo de descarga eléctrica. Este aparato está equipado con un cable que tiene un conductor y un enchufe de conexión a tierra. El enchufe debe insertarse en una toma de corriente adecuada que esté correctamente instalada y conectada a tierra de acuerdo con todos los códigos y ordenanzas locales.

ADVERTENCIA: La conexión incorrecta del conductor de conexión a tierra del equipo puede provocar un riesgo de descarga eléctrica. Consulte a un electricista o técnico calificado si tiene dudas sobre si la toma de corriente está correctamente conectada a tierra. No modifique el enchufe proporcionado con el aparato; si no encaja en la toma de corriente, haga que un electricista calificado instale una toma de corriente adecuada.

Este aparato está destinado para su uso en un circuito nominal de 120 V y tiene un enchufe de conexión a tierra que se parece al enchufe que se muestra en la siguiente foto. Asegúrese de que el aparato se conecte a una toma de corriente con la misma configuración que el enchufe. No utilice adaptadores con este aparato.

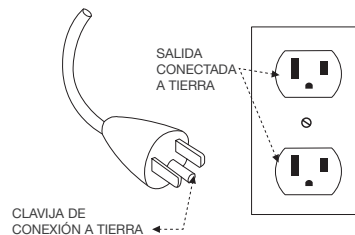

ÚNICAMENTE para uso doméstico en INTERIORES. Este dispositivo contiene transmisores/receptores exentos de licencia que cumplen con las normas RSS exentas de licencia de Innovación, Ciencia y Desarrollo Económico de Canadá. El funcionamiento está sujeto a las siguientes dos condiciones:

- (1) Este dispositivo no debe causar interferencias.
- (2) Este dispositivo debe aceptar cualquier interferencia, incluidas las interferencias que puedan provocar un funcionamiento indeseado de este.

Para cumplir los requisitos de exposición de la FCC/IC RF, se debe mantener una distancia de separación de 20 cm o más entre la antena y las personas durante el funcionamiento del aparato.

A fin de garantizar el cumplimiento, no se recomienda el funcionamiento a distancias más cortas.

Actualización del dispositivo

Por lo general, algunos dispositivos se actualizan cada dos meses, pero no siempre con tanta especificidad.

Algunos dispositivos, especialmente aquellos que se vendían hace más de tres años, solo se actualizarán si se encuentra una vulnerabilidad importante y se soluciona.

CONTENIDO DEL PAQUETE

1 CONTENIDO DEL PAQUETE

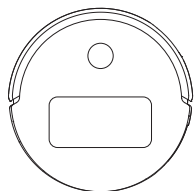

Robot

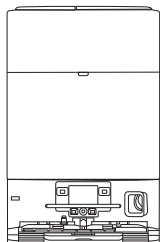

Estación OMNI

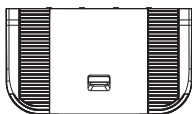

Base



Cepillo lateral

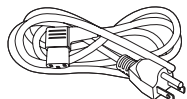

Cable de alimentación

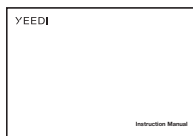

Manual de instrucciones

Nota:

*Las figuras e ilustraciones se ofrecen únicamente a modo de referencia y pueden diferir de la apariencia real del producto. El diseño y las especificaciones del producto están sujetos a cambios sin previo aviso.

2 Diagrama del producto

1. Vista frontal del robot

Botón en el robot

Pulsación corta: inicio/pausa

Pulsación larga durante 3 s: regreso a la estación para cargarse

Dos toques: liberación/retracción de la mopa giratoria
(Cuando el robot no está en la estación)

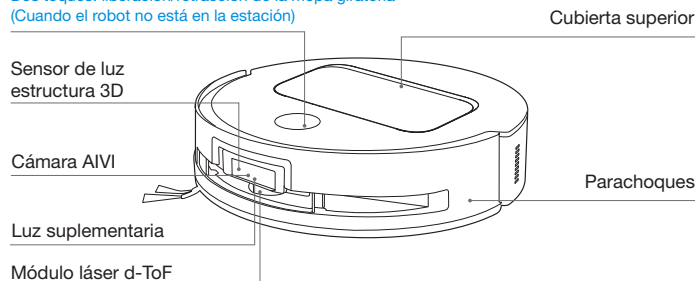

2. Vista inferior del robot

Sensores anticaídas

Cepillo lateral

Sensor de detección de alfombras

Botón de liberación del cepillo

Bandeja de agua

Mopa giratoria reemplazable

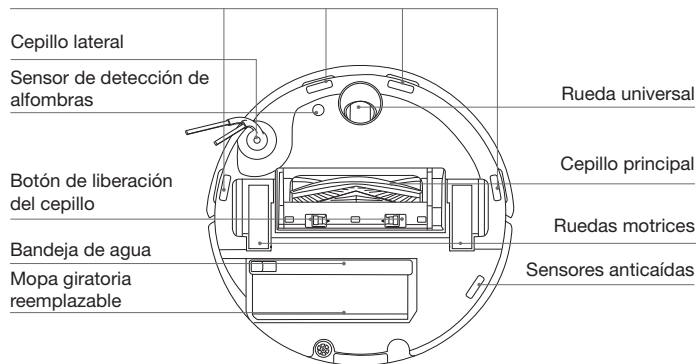

3. Vista interna (debajo de la cubierta)

Botón de restablecimiento

Configurar la red: Presione el botón de restablecimiento y siga las indicaciones de voz para configurar la red.

Restaurar a los ajustes predeterminados: Mantenga presionado el botón de restablecimiento durante 5 segundos. Después de escuchar el mensaje de voz, se reproducirá la música de inicio y el robot se restaurará a los ajustes predeterminados.

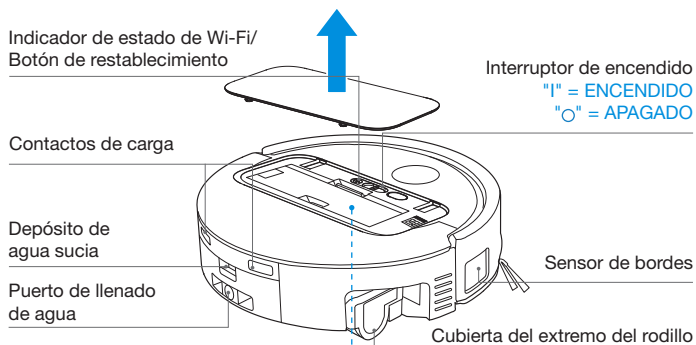

4. Contenedor de polvo

Pestillo del filtro

Filtro

Puerto de eliminación de polvo

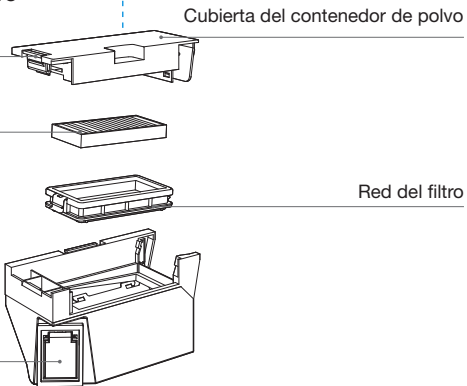

5. Vista frontal de la estación OMNI

Tanque de agua sucia

Tanque de agua limpia

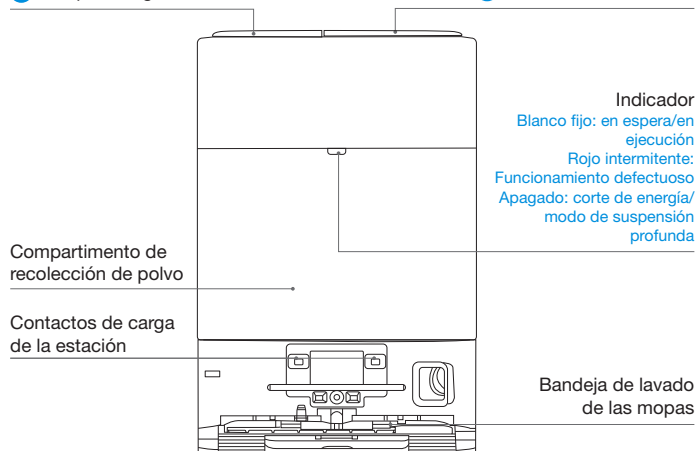

Nota:

- Si la luz indicadora parpadea en color rojo, consulte la aplicación YEEDI para obtener detalles sobre el funcionamiento defectuoso.
- Si el robot no puede cargarse, limpie los contactos de carga correspondientes en la estación OMNI con un paño seco.

6. Bolsa de polvo

Manija de la bolsa de polvo

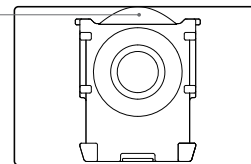

7. Vista posterior de la estación OMNI

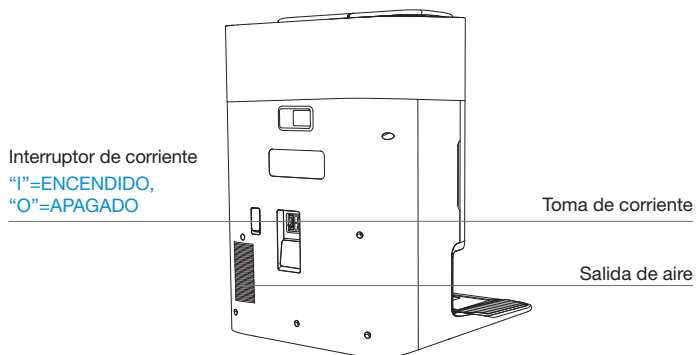

8. Sensores

Diagrama del producto	Descripción funcional
Módulo láser d-ToF	Se utiliza un láser para medir la distancia entre el robot y los objetos a su alrededor en función de la diferencia de tiempo de reflexión, lo que permite que el módulo cree mapas de los objetos circundantes mientras el robot se mueve. El rango de detección es de 12 m.
Sensor 3D TrueDetect	Con la detección de la medición de distancia por infrarrojos y el concepto de triángulos semejantes, el sensor emite rayos infrarrojos y recibe la luz de los objetos que se encuentran frente al robot para calcular la distancia entre los objetos y el robot. Cuando el sensor detecta un objeto cercano, el robot gira automáticamente para evitar chocar con él. El rango de detección es de 0,3 m.
Sensores anticaídas	La medición por infrarrojos se aplica mediante el sensor ubicado en la parte inferior del robot para medir la altura entre la base del robot y el suelo. Cuando el robot se encuentra en la parte superior de una escalara, por ejemplo, a una altura superior a 55 mm en un suelo de color blanco o a una altura superior a 30 mm en un suelo de color negro, deja de avanzar, de acuerdo con la función anticaídas.
Sensor de detección de alfombras	La sonda de ultrasonidos puede emitir ondas ultrasónicas con una frecuencia de 300 kHz. Las alfombras absorben la energía de las ondas ultrasónicas. Si la energía reflejada está por debajo del umbral, el robot reconoce la presencia de una alfombra. Según las pruebas del laboratorio, actualmente se pueden identificar más de 50 tipos de alfombras disponibles en el mercado.
Sensor anticolisión	Cuando un objeto bloquea la señal transmitida, el receptor de señal no puede recibirla. Con este principio, cuando el robot se topa con un obstáculo, lo evita.
Borde Sensor	Con la medición de distancia ToF, el robot puede detectar la distancia entre él y los objetos a su derecha. Cuando hay una pared o un obstáculo a la derecha del robot, este realiza una limpieza de los bordes para evitar omitir puntos o posibles colisiones.
Cámara AIVI	Utiliza las cámaras con IA para recopilar imágenes del entorno circundante. *Graba vídeos. Se puede usar el micrófono para realizar videollamadas (en algunos modelos).

NOTAS ANTES DE COMENZAR A LIMPIAR

1 Advertencias



Prepare el área

Ordene el área que se va a limpiar colocando los muebles, como las sillas, en su lugar correspondiente.



Guarde objetos como cables, paños, zapatillas, etc. en el suelo para mejorar la eficiencia de la limpieza.

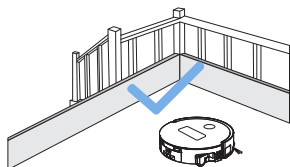

Establezca barreras protectoras

Puede ser necesario colocar una barrera física en el borde de los sitios que puedan suponer caídas para evitar que el robot se caiga.



Antes de utilizar el producto sobre una alfombra o tapete con bordes con borlas, doble la alfombra y coloque las borlas debajo de ella.

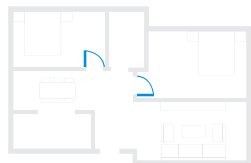

Mantenga las puertas abiertas

Durante el primer uso, asegúrese de que la puerta de cada habitación esté abierta para ayudar al robot a explorar completamente su casa.



No permanezca en espacios reducidos, como puertas y pasillos, y asegúrese de no bloquear el camino del robot cuando esté identificando áreas.

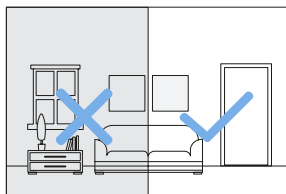

Proporcione suficiente iluminación

El robot puede evitar objetos como zapatos, enchufes y cables. Asegúrese de que todas las áreas que se vayan a limpiar estén bien iluminadas para mejorar la evitación de obstáculos.



Asegúrese de que la visión del robot sea clara y evite rayar o manchar la lente de la cámara IA con huellas dactilares o manchas grasosas. Utilice un paño limpio y suave para limpiar la cámara, en lugar de agentes de limpieza, detergentes o aerosoles.

2 Inicio rápido

Antes de usar el producto, retire todos los materiales de protección del robot y de la estación OMNI.

1. Instalación

Cuando se instala correctamente, se oye un chasquido.

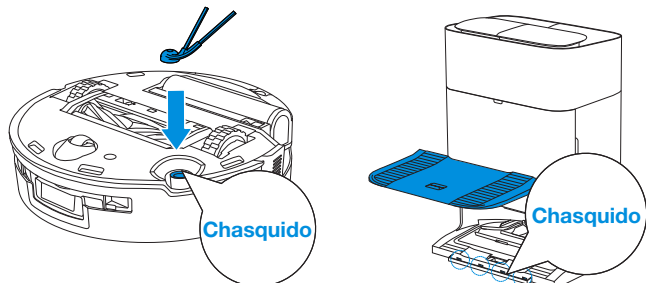

2. Conexión del cable de alimentación y ubicación de la estación

Coloque la estación contra una pared sobre una superficie nivelada y dura. Asegúrese de que no haya objetos a 0,05 m a cada lado ni a 0,8 m al frente.

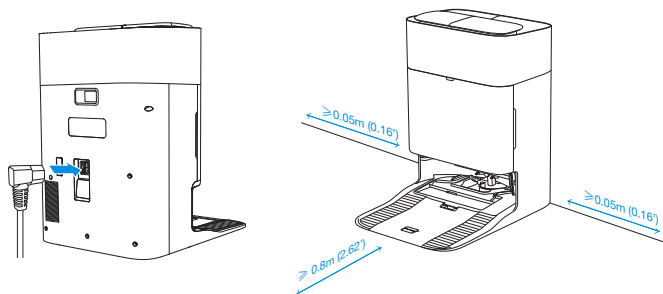

Nota:

- Si hay objetos reflectantes cerca de la estación OMNI, como espejos y líneas de zócalos brillantes, se deben cubrir los 14 cm inferiores de los mismos.
- No coloque la estación OMNI bajo la luz solar directa.
- Coloque la estación en un lugar con una buena señal de Wi-Fi.

3 Encendido y carga del robot

Encienda el interruptor de encendido debajo de la cubierta del robot ('I' indica encendido y 'O' indica apagado). Coloque el robot frente a la estación, asegurándose de que la estación esté conectada a una fuente de alimentación. Utilice la aplicación YEEDI para indicarle al robot que comience a cargarse en la estación OMNI, o mantenga presionado el botón  en el robot durante 3 segundos para que regrese a la Estación para cargarse.

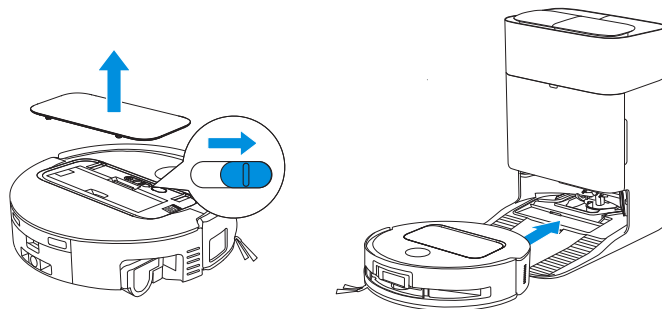

Nota:

- El robot no se puede cargar cuando está apagado.
- Una vez que el robot finalice su tarea de limpieza, se recomienda no apagarlo y mantenerlo cargándose para que esté mejor preparado para la siguiente sesión de limpieza.
- Se recomienda que el robot comience a limpiar desde la estación OMNI. No mueva la estación OMNI durante la limpieza.

4 Descarga de la aplicación YEEDI

Descargue la aplicación YEEDI para disfrutar de más funciones.

Puede escanear el código QR en el robot para descargar la aplicación.

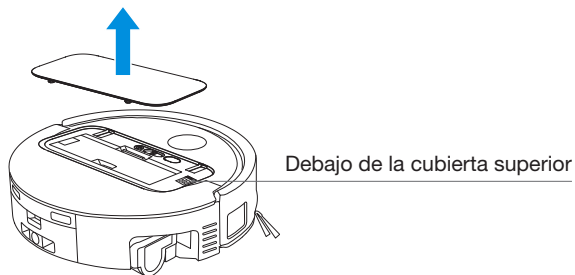

Alternativamente, puede buscar YEEDI en la tienda de aplicaciones de su teléfono móvil para descargar la aplicación.

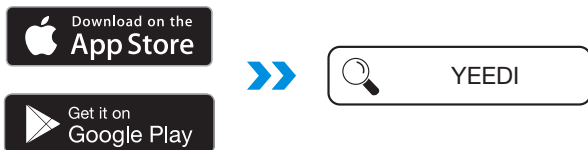

Nota: Siga las instrucciones en la aplicación para registrarse, iniciar sesión y conectar el producto.

5 Conexión del robot con la aplicación

A través de Bluetooth: Encienda el robot y el Bluetooth de su teléfono móvil. Permita que la aplicación acceda al Bluetooth del teléfono móvil. Toque para escanear el código QR en el robot o toque  o **Add** en la aplicación para buscar el robot.

A través de Wi-Fi: También puede optar por conectar el robot con la aplicación a través de otros métodos, siguiendo las indicaciones en la aplicación.

Nota: Recomendamos establecer la conexión a través de Bluetooth para disfrutar de una mejor experiencia.

Requisitos de la red Wi-Fi:

- Debe utilizar una red de 2,4 GHz o una red mixta de 2,4 GHz/5 GHz.
- Su enrutador debe admitir los protocolos 802.11b/g/n e IPv4.
- No debe utilizar VPN (redes privadas virtuales) ni servidores proxy.
- No debe usar redes ocultas.
- Debe utilizar WPA y WPA2 con cifrado TKIP, PSK, AES/CCMP.
- No se admiten WEP y EAP (protocolo de autenticación empresarial).
- Utilice los canales Wi-Fi 1 a 11 en América del Norte y los canales 1 a 13 fuera de América del Norte (consulte a la agencia reguladora local).
- Si está utilizando un extensor o repetidor de red, el nombre de la red (SSID) y la contraseña deben ser los mismos que los de su red principal.
- Habilite WPA2 en su enrutador.

Luz indicadora de Wi-Fi

	Blanca, parpadeo lento	Desconectado de Wi-Fi
	Blanca, parpadeo rápido	Conectando
	Blanca fija	Conectado a Wi-Fi

Tenga en cuenta que, para acceder a las funciones inteligentes, como el inicio remoto, la interacción por voz, la visualización de mapas 2D/3D y los ajustes de control, y la limpieza personalizada (las funciones dependen del tipo de producto), debe descargar y utilizar la aplicación YEEDI, que se actualiza constantemente. Debe aceptar nuestra Política de privacidad y nuestro Acuerdo de usuario para que podamos procesar parte de su información básica y necesaria, y permitirle operar el producto a través de la aplicación YEEDI. Sin su consentimiento, no podrá acceder a algunas de las funciones inteligentes mencionadas a través de la aplicación YEEDI. De todos modos, podrá utilizar las funciones básicas del producto para la operación manual.

6 Llene el tanque de agua limpia y la solución de limpieza (se vende por separado)

Llene el tanque de agua limpia con agua. Puede agregar la cantidad adecuada de solución de limpieza usando la tapa de la botella. Cierre bien la tapa del tanque, agítelo suavemente para mezclar y luego use el producto.

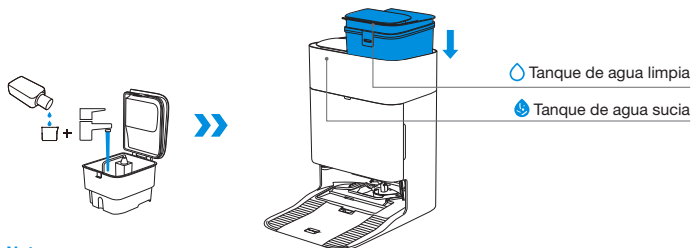

Nota:

- Utilice un paño limpio y seco para limpiar el agua de la superficie del tanque antes de colocarlo en su lugar.
- Cierre las cubiertas superiores de los tanques de agua herméticamente antes de usar el producto.
- No se preocupe si encuentra gotas de agua en el tanque de agua, son restos de la prueba de funcionamiento y puede usarlo con seguridad.
- Para obtener resultados de limpieza óptimos, se recomienda aplicar únicamente la solución de limpieza YEEDI. Se vende por separado y lo puede adquirir en <https://www.yeedi.com>.

7 Comenzar a limpiar

1. Comenzar a crear mapas

Comience a crear mapas a través de la aplicación YEEDI.

Al crear un mapa por primera vez, siga al robot para ayudar a resolver algunos posibles problemas menores.

Por ejemplo, el robot podría quedarse atascado debajo de un mueble. Consulte las siguientes soluciones:

1. Si es posible, levante los asientos bajos.
2. Cubra la parte inferior de los muebles.
3. Establezca límites virtuales a través de la aplicación.

Para crear un mapa, el robot explorará el entorno de la casa automáticamente. La ruta de exploración puede ser diferente de la ruta de limpieza.

2. Comenzar a limpiar

- El tanque de agua del robot se rellena automáticamente en la estación OMNI. No es necesario rellenarlo de forma manual.
- Al fregar, el robot reconocerá los tipos de piso y podrá levantar las mopas automáticamente cuando detecte alfombras. No utilice el robot en alfombras de pelo largo o con fibras de más de 10 mm. Se recomienda doblar las alfombras con fibras de más de 10 mm durante el proceso de limpieza o establecer las áreas en las que se encuentran como zonas restringidas en Mapa > Estrategia de limpieza de alfombras en la aplicación YEEDI.

Antes de limpiar por primera vez, asegúrese de que el robot se encuentre en la estación OMNI y esté completamente cargado. Para iniciar la limpieza, toque el botón  en el robot. También puede hacerlo utilizando la aplicación YEEDI.

3. Pausar

Toque  en el robot para pausarlo mientras está en funcionamiento. También puede utilizar la aplicación YEEDI para pausar el robot.

4. Activación

Después de una pausa prolongada, todas las luces indicadoras del robot se apagarán. Para activar el robot, presione  brevemente.



5. Llevar el robot de regreso a la estación

Utilice la aplicación YEEDI o mantenga presionado el botón  del robot durante 3 segundos para indicarle que regrese a la estación para cargarse.

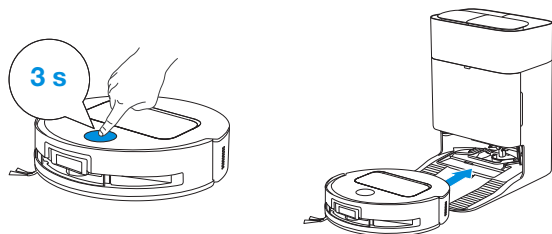

6. Modo de suspensión profunda

El robot entrará en el modo de suspensión profunda para proteger la batería si permanece fuera de la estación OMNI durante unas 10 horas. Apague y encienda el robot para activarlo.

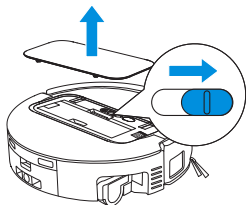

Mantenimiento regular

1 Frecuencia de mantenimiento

Para garantizar un rendimiento óptimo, realice el mantenimiento y reemplace las piezas con las siguientes frecuencias:

Pieza	Frecuencia de mantenimiento	Frecuencia de reemplazo
Mopa giratoria reemplazable	Cada semana	Cada 1 a 2 meses
Bandeja de agua	Cada semana	/
Depósito de agua sucia	Cada semana	/
Bolsa de polvo	/	Cada 2 a 3 meses
Cepillo lateral	Cada 2 semanas	Cada 3 a 6 meses
Cepillo principal	Cada semana	Cada 6 a 12 meses
Filtro	Cada semana	Cada 3 a 6 meses
Sensor de borde Rueda universal Sensores anticaídas Parachoques Contactos de carga del robot Contactos de carga de la estación OMNI Módulo láser d-ToF Cámara AIVI	Aproximadamente una vez al mes	/
Tanque de agua limpia	Cada 3 meses	/
Tanque de agua sucia	Todos los meses	/
Interior del contenedor de polvo	Todos los meses	/
Cuerpo y parte inferior de la estación	Todos los meses	/
Bandeja de lavado de las mopas	Cada 5 meses	/

2 Contenedor de polvo

1. Retire el contenedor de polvo y, luego, abra la cubierta para vaciarlo.

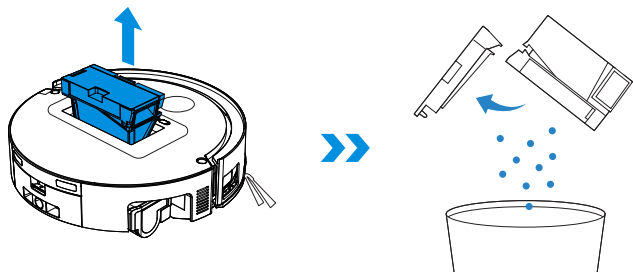

2. Abra la cubierta del contenedor de polvo para quitar el filtro y su red.

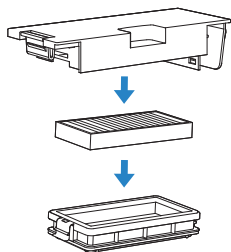

3. Puedes enjuagar los componentes. Luego, agítelos bien para eliminar las gotas de agua que queden.

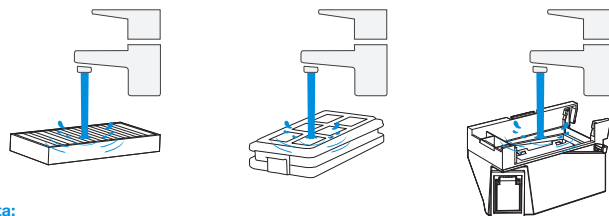

Nota:

- Enjuague el filtro con agua.
- No limpie el filtro con los dedos o cepillos.

4. Deja secar al aire libre el contenedor de polvo y el filtro.

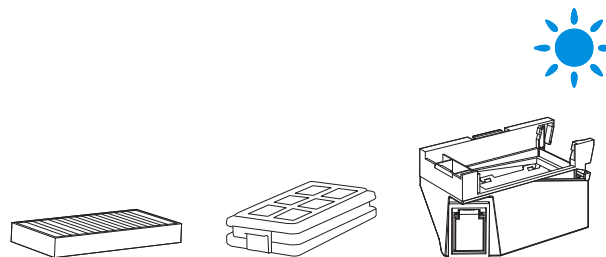

Nota: Seque completamente el filtro antes de usarlo.

3 Mantenimiento del cepillo principal y el cepillo lateral

Limpe el cepillo principal.

1. Retire la cubierta del cepillo principal.

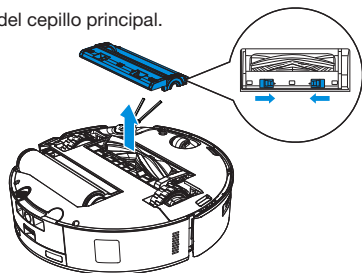

2. Retire y limpie el cepillo principal.

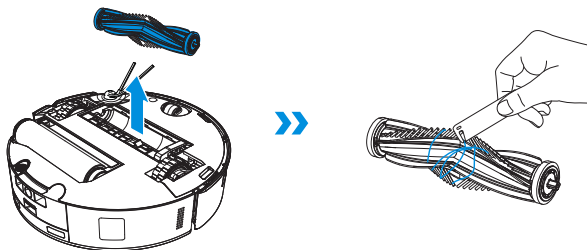

3. Retire, limpie y seque el cepillo de cerdas.

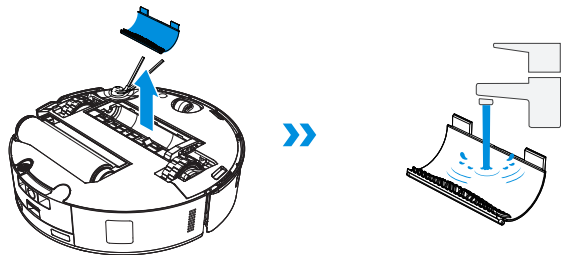

4. Instale el cepillo de cerdas, el cepillo principal y su cubierta.

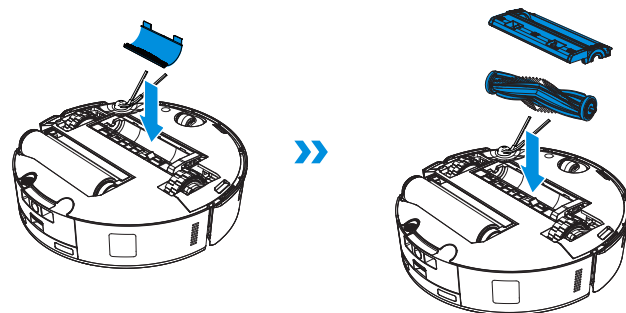

Limpe el cepillo lateral.

Retire y limpie el cepillo lateral.



Nota: Descubra más herramientas de limpieza multifunción en <https://www.yeedi.com>.

4 La mopa giratoria, la bandeja de agua y el depósito de agua sucia.

Limpié la mopa de rodillo.

1. Presione el botón  dos veces para liberar el componente de la mopa giratoria.

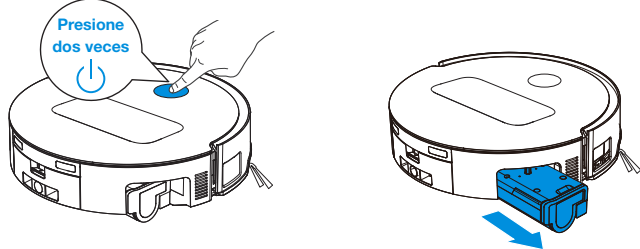

Nota: evite ejercer demasiada fuerza al manipular el rodillo; debe retirarse y colocarse con cuidado.

2. Presione el botón de desbloqueo para quitar el rodillo.

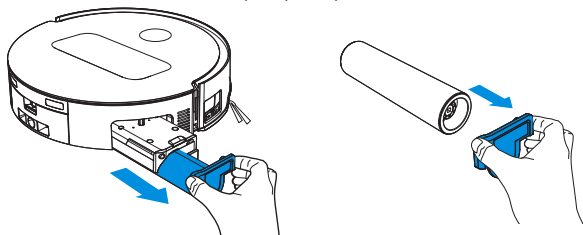

3. Limpie la mopa de rodillo.

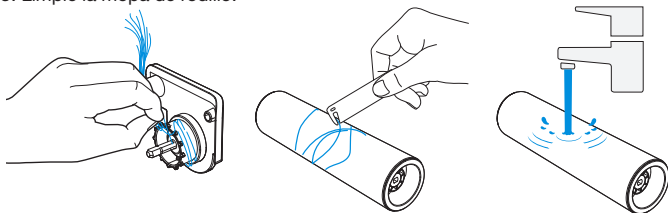

4. Limpie el interior del rodillo.

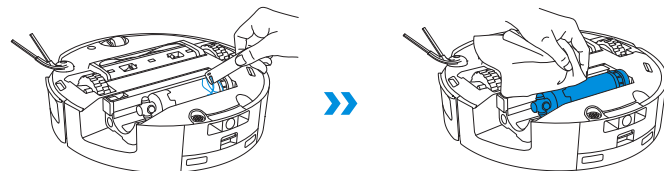

Nota: no utilice agua para limpiar el cuerpo principal.

5. Introduzca la mopa giratoria en la cubierta del extremo del rodillo y presione el botón  dos veces para retraerla.

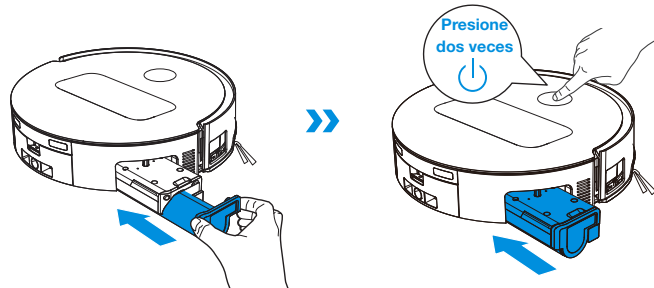

Limpié la bandeja agua.

1. Retire la bandeja de agua.

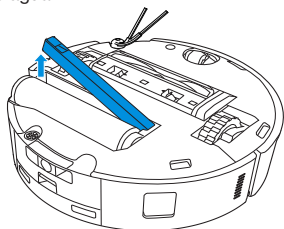

Nota: es posible que se escape una pequeña cantidad de agua residual al girar el robot si no está en modo de secado.

2. Retire y limpie los componentes de la bandeja de agua.

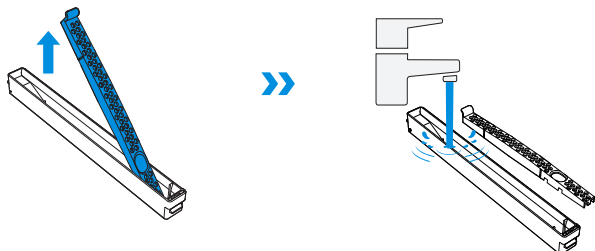

3. Instale los componentes de la bandeja de agua como se muestra en la ilustración.

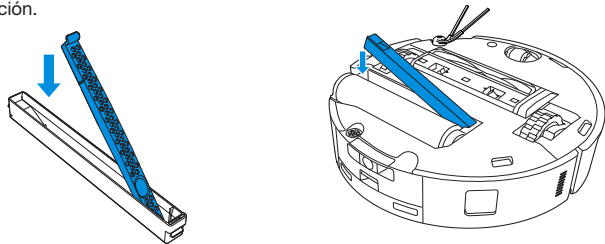

Limpié el depósito de agua sucia.

1. Retire el depósito de agua sucia y el filtro.

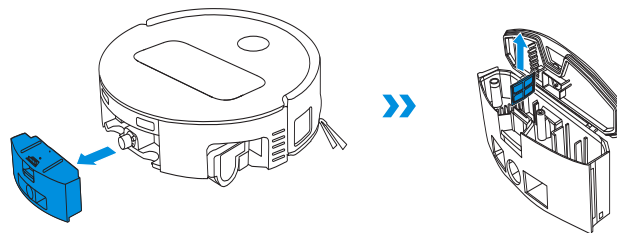

2. Limpié el filtro, el depósito y la salida del desagüe.

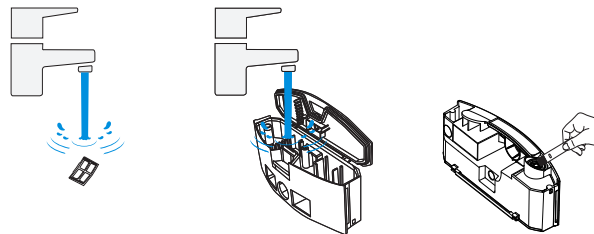

3. Vuelva a instalar el filtro, presiónelo firmemente y, luego, vuelva a colocar la cubierta del depósito de agua sucia.

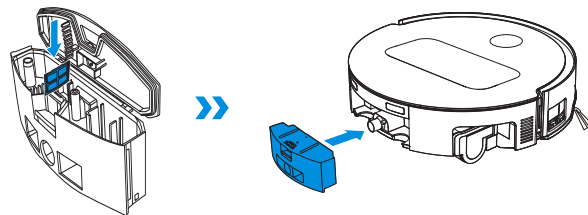

5 Otros componentes

Limpié la lente del sensor

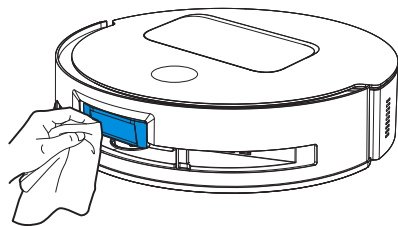

Limpié el parachoques

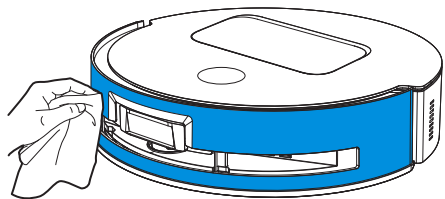

Nota: Utilice un paño seco para limpiar los sensores anticaiídas y el parachoques a fin de evitar daños por agua.

Limpié el módulo láser d-ToF.

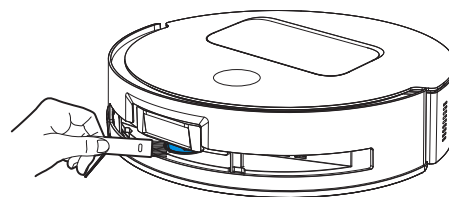

Nota: Cuando limpie el módulo láser, gire la lente del módulo hacia adelante y límpiela delicadamente con un cepillo suave.

Limpié los contactos de carga.

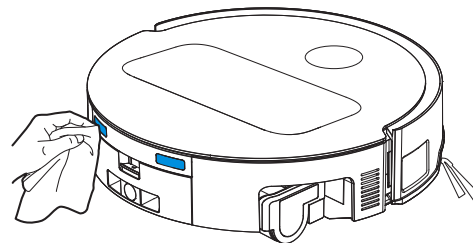

Nota: Limpie los componentes con un paño limpio y seco. No utilice paños húmedos para evitar daños por agua.

Limpe el sensor de bordes.

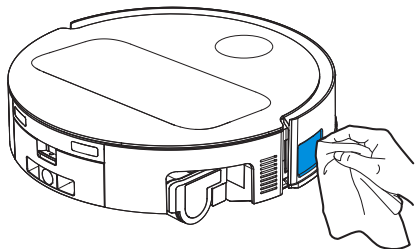

Limpe la rueda universal

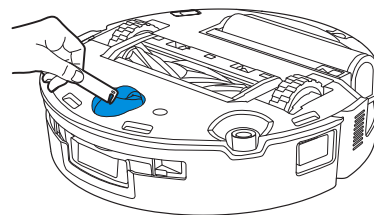

Limpe los sensores anticaiadas

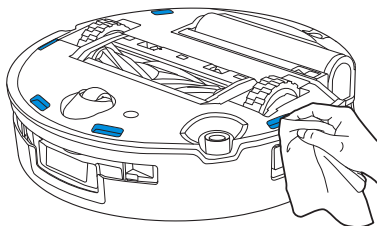

Limpe las ruedas motrices

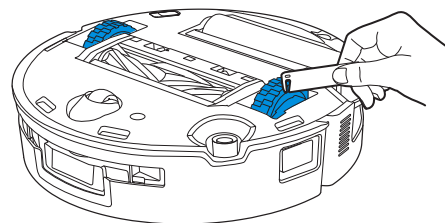

Nota: Utilice un paño seco para limpiar los contactos de carga para evitar daños por agua.

6 La bandeja de lavado de las mopas y la base de la estación

1. Retire y limpie la bandeja de lavado de las mopas y la base de la estación.

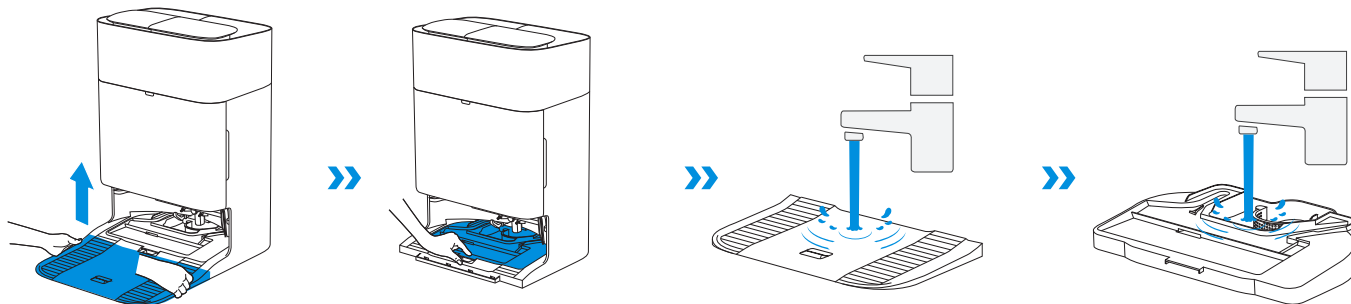

2. Vuelva a instalar la bandeja y la base.

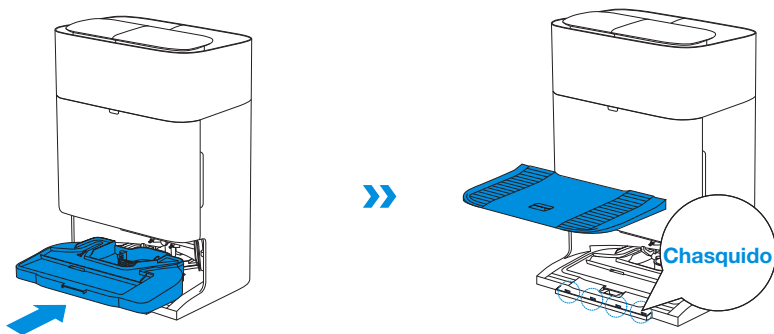

Nota: Instale la bandeja y la base correctamente para evitar fallas de funcionamiento.

7 Bolsa de polvo

1. Retire la cubierta del contenedor de polvo.

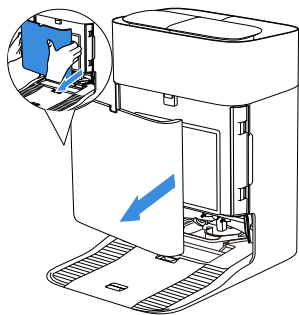

2. Retire la bolsa de polvo desechable en la dirección que indica la flecha y deséchela.

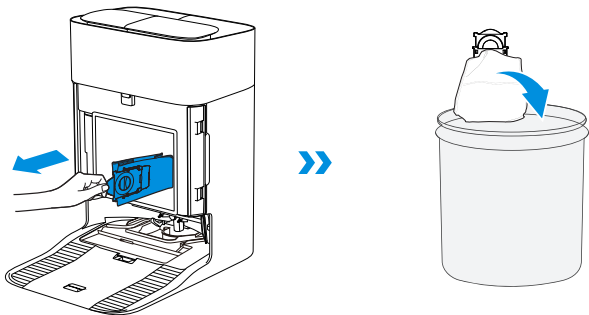

Nota: Sujete la manija para levantar la bolsa de polvo a fin de prevenir fugas de polvo.

3. Limpie el contenedor de polvo con un paño seco y coloque una bolsa de polvo nueva. Cuando se instala correctamente, se oye un chasquido.

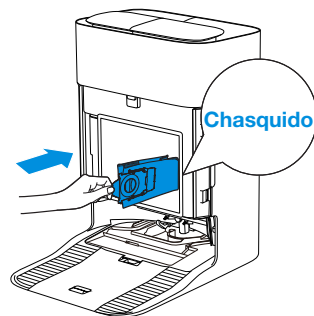

4. Vuelva a instalar el contenedor de polvo y presione la cubierta firmemente para asegurarla en su posición.

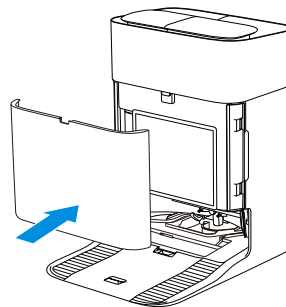

8 Almacenamiento

Cargue el robot completo y apáguelo antes de guardarlo. Recárguelo cada un mes y medio para evitar que la batería se descargue en exceso.

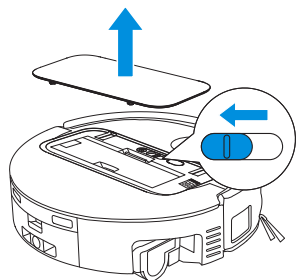

! Tenga en cuenta que el robot no puede cargarse cuando está apagado.

Nota:

- Una vez que el robot finalice su tarea de limpieza, se recomienda no apagarlo y mantenerlo cargándose para que esté mejor preparado para la siguiente sesión de limpieza.
- Si la batería se descarga en exceso o no se utiliza durante un período prolongado, es posible que el robot no se cargue. Comuníquese con YEEDI para obtener asistencia. No desmonte la batería usted mismo.
- Si no va a utilizar el producto durante un período prolongado, mantenga el depósito de agua sucia y los tanques de agua vacíos y la mopa seca.

SOLUCIÓN DE PROBLEMAS

Para los siguientes posibles problemas, consulte las soluciones correspondientes.

N.º	Funcionamiento defectuoso	Posibles causas	Solución
1	El robot no puede conectarse con la aplicación YEEDI.	El nombre de usuario o la contraseña ingresados de la red Wi-Fi no son correctos.	Introduzca el nombre de usuario y la contraseña correctos de la red Wi-Fi.
		El robot no se encuentra dentro del alcance de la señal Wi-Fi de su hogar.	Asegúrese de que el robot esté dentro del alcance de la señal Wi-Fi de su hogar. Intente mantenerlo lo más cerca posible del enrutador.
		El robot no se encuentra en el estado de configuración.	Presione el botón de restablecimiento para conectar el robot a su teléfono mediante Bluetooth. Si no funciona, presione el botón de restablecimiento y  para establecer la conexión a través de la aplicación YEEDI.
		No hay ninguna red Wi-Fi doméstica en la lista Wi-Fi.	Compruebe si el nombre de la red Wi-Fi contiene caracteres especiales. No utilice caracteres especiales, como !@#& ¥%^. No utilice redes de 5 GHz.
		Se instaló una aplicación incorrecta.	Descargue e instale la aplicación YEEDI.
2	No se puede crear un mapa con muebles en la aplicación.	Mover al robot durante la limpieza podría provocar que pierda la información del mapa.	No mueva el robot mientras está limpiando.
		La limpieza automática no ha terminado.	Asegúrese de que el robot regrese automáticamente a la estación OMNI después de la limpieza.
3	El cepillo lateral se cae fuera de su lugar durante el uso.	El cepillo lateral no está instalado correctamente.	No mueva el robot mientras está limpiando.
4	El robot no encuentra la señal y no puede regresar a la estación.	La estación está colocada incorrectamente.	Coloque la estación correctamente de acuerdo con las instrucciones de la sección [Inicio rápido].
		La estación está desconectada o se movió.	Asegúrese de que la estación OMNI esté conectada a la fuente de alimentación. No mueva la estación OMNI.
		El robot no comienza a limpiar desde la estación OMNI.	Se recomienda que el robot comience a limpiar desde la estación OMNI.
		La ruta a la estación base está bloqueada. Por ejemplo, la puerta de la habitación donde se encuentra la estación está cerrada.	Mantenga la ruta a la estación libre.

N.º	Funcionamiento defectuoso	Posibles causas	Solución
5	El robot regresa a la estación antes de terminar de limpiar.	La habitación es tan grande que el robot necesita regresar para recargarse.	Habilite la reanudación automática. Para obtener más detalles, siga las instrucciones en la aplicación.
		En planos de casas muy complejos, la eficiencia de la limpieza puede disminuir, lo que puede provocar que la limpieza no se complete.	Simplifique el plano de su casa.
6	El robot no se puede cargar.	El robot no está encendido.	Encienda el robot.
		Los contactos de carga del robot no están conectados a los contactos de carga de la estación OMNI.	Asegúrese de que los contactos de carga del robot se conecten a los contactos de carga de la estación y que  parpadee. Asegúrese de que los contactos de carga del robot y de la estación OMNI no estén sucios. Limpie estas piezas de acuerdo con las instrucciones de la sección [Mantenimiento regular].
		La estación OMNI no está conectada a la fuente de alimentación.	Asegúrese de que la estación OMNI esté conectada a la fuente de alimentación.
		La base no se ha instalado en su lugar.	Consulte la sección [Inicio rápido] para instalarla correctamente.
7	El robot hace mucho ruido durante la limpieza.	El cepillo principal o el cepillo lateral están enredados, o el contenedor de polvo o el filtro están bloqueados.	Se recomienda limpiar periódicamente el cepillo principal, el cepillo lateral, el contenedor de polvo, el filtro, etc.
		El robot está en modo fuerte.	Cambie al modo estándar.
8	El robot se atasca y deja de funcionar.	El robot se ha enredado con algún objeto en el piso (cables eléctricos, cortinas, flecos de alfombras, etc.).	El robot intentará liberarse de varias formas. Si no puede hacerlo, elimine manualmente los obstáculos y reinicielo.
		Es posible que el robot quede atascado debajo de muebles que tengan una entrada de una altura similar.	Levante el mueble o establezca una barrera física o un límite virtual a través de la aplicación YEEDI.
		El robot se quedó atascado en un área estrecha.	Ordene su casa o establezca una barrera física o un límite virtual a través de la aplicación YEEDI.

N.º	Funcionamiento defectuoso	Posibles causas	Solución
9	Durante la limpieza, el robot tiene problemas, por ejemplo, sigue una ruta desordenada, realiza movimientos erráticos, limpia repetidamente los mismos puntos u omite áreas pequeñas. (Si hay un área grande que no se ha limpiado temporalmente, el robot limpiará automáticamente el área omitida. A veces, el robot volverá a ingresar a una habitación limpia, no para repetir la limpieza, sino para dirigirse a una zona que omitió).	Hay objetos, como cables y zapatillas, en el suelo que bloquean el robot.	Antes de limpiar, recoja los cables, las zapatillas u otros objetos esparcidos por el suelo en la medida de lo posible. Si queda alguna zona olvidada durante la limpieza, el robot la corregirá automáticamente. Por favor, no interfiera con el robot (por ejemplo, no lo mueva ni bloquee su ruta).
		Es posible que las ruedas motrices se deslicen sobre el suelo cuando el robot pasa por escalones, umbrales y barras para puertas, lo que puede afectar su percepción de todo el entorno de la casa.	Se recomienda cerrar la puerta de la zona afectada y limpiarla por separado. Después de la limpieza, el robot regresará a su ubicación inicial.
		En pisos recién encerados o pulidos, o baldosas lisas, se puede generar menos fricción entre las ruedas motrices y el piso.	Espere a que la cera se seque antes de limpiar.
		Debido a las variaciones en los planos de la casa, el robot no puede ingresar a ciertas áreas.	Ordene su casa para garantizar que el robot pueda ingresar a las zonas para limpiarlas.
10	La respuesta al control remoto es lenta.	La señal de Wi-Fi es deficiente, lo que provoca que la carga de video sea lenta.	Utilice el robot en áreas con buena señal de Wi-Fi.
11	Después de regresar a la estación OMNI, el robot no vacía el contenedor de polvo.	La función de vaciado automático no se ha activado en la aplicación YEEDI.	Active la función de vaciado automático en la aplicación YEEDI.
		Es posible que, al mover el robot manualmente de regreso a la estación, no se active la función de vaciado automático.	Se recomienda dejar que el robot regrese a la estación OMNI por sí solo. No lo mueva manualmente.
		En el modo No molestar, el robot no vacía el polvo después de regresar a la estación OMNI.	Desactive el modo No molestar en la aplicación YEEDI o inicie el vaciado de polvo manualmente.
		La estación detecta una disminución en la eficiencia de vaciado.	Reemplace la bolsa de polvo de acuerdo con las instrucciones en la sección [MANTENIMIENTO REGULAR] y cierre el compartimento de recolección de polvo. Si la bolsa de polvo no está llena cuando la aplicación YEEDI lo indica, puede volver a colocarla.
		Si se han descartado las posibles causas anteriores, es posible que los componentes de la estación presenten anomalías.	Comuníquese con el Servicio de atención al cliente para obtener ayuda.

N.º	Funcionamiento defectuoso	Posibles causas	Solución
12	El vaciado automático no se realiza correctamente.	La estación detecta una disminución en la eficiencia de vaciado.	Reemplace la bolsa de polvo de acuerdo con las instrucciones en la sección [MANTENIMIENTO REGULAR] y cierre el compartimento de recolección de polvo. Si la bolsa de polvo no está llena cuando la aplicación YEEDI lo indica, puede volver a colocarla.
		Hay objetos extraños bloqueando la salida del contenedor de polvo.	Retire el contenedor de polvo y quite los objetos extraños de la salida.
13	El lado interior del compartimento de recolección de polvo está sucio.	Partículas finas pasan a través de la bolsa de polvo y se acumulan en el lado interior del compartimento de recolección de polvo.	Limpie el lado interior del compartimento de recolección de polvo.
		La bolsa de polvo está rota.	Revise y reemplace la bolsa de polvo.
		La bolsa de polvo no está instalada correctamente.	Instale la bolsa de polvo correctamente.
		La cubierta del contenedor de polvo no está cerrada.	Compruebe que la cubierta del depósito de polvo esté cerrada correctamente.
14	Se producen fugas de polvo mientras el robot está en funcionamiento.	Hay objetos extraños bloqueando la salida del contenedor de polvo.	Retire el contenedor de polvo y quite los objetos extraños de la salida.
15	La mopa giratoria no gira.	La mopa giratoria no está instalada correctamente.	Instale la mopa giratoria correctamente siguiendo las instrucciones en la sección [MANTENIMIENTO REGULAR] .
		Hay objetos extraños bloqueando la mopa giratoria.	Limpie la mopa giratoria correctamente siguiendo las instrucciones en la sección [MANTENIMIENTO REGULAR] .
16	La rueda motriz está atascada.	La rueda está atascada o enredada debido a objetos extraños.	Gire y presione la rueda motriz para verificar si hay enredos u objetos extraños obstruyéndola. Si encuentra algún objeto extraño, retírelo de inmediato. Si el problema persiste, comuníquese con el Servicio de atención al cliente para obtener ayuda.



N.º	Funcionamiento defectuoso	Posibles causas	Solución
17	La bandeja de lavado de las mopas está llena de agua y no se puede vaciar. Se emite un aviso de voz que indica que la bandeja de lavado de las mopas no está funcionando con normalidad.	El tanque de agua sucia no está instalado correctamente.	Dé unos golpecitos al tanque de agua sucia para asegurarse de que esté instalado correctamente.
		Los tapones de sellado del tanque de agua sucia no están instalados correctamente.	Asegúrese de que los tapones de sellado estén instalados adecuadamente.
		La bandeja de lavado de las mopas no está instalada correctamente.	Siga las instrucciones en la aplicación para comprobar si la estación drena correctamente. Si los intentos de drenaje fallan, verifique que no haya objetos extraños entre el tanque de agua sucia y la estación.
		La base de la bandeja de lavado de las mopas está sucia.	Asegúrese de que no haya ningún objeto extraño en el puerto de succión de la bandeja de lavado de las mopas.
		Verifique que la bola flotante no se atasque cuando no hay agua en la base de la bandeja de lavado de las mopas.	Retire la bandeja de lavado de las mopas para volver a colocar la bola flotante en su lugar.
		La estación OMNI no bombea el agua con normalidad.	Coloque el robot en la estación y toque el botón  dos veces. Si el problema persiste, comuníquese con nuestro servicio de atención al cliente para obtener ayuda.
		Hay objetos extraños bloqueando el puerto de succión de la bandeja de lavado de las mopas.	Asegúrese de que no haya ningún objeto extraño en el puerto de succión de la bandeja de lavado de las mopas.
		La alerta de voz persiste después de probar todas las soluciones anteriores.	Apague y encienda la estación. Si el problema persiste, comuníquese con el Servicio de atención al cliente para obtener ayuda.
18	El depósito de agua sucia no funciona correctamente.	La salida de drenaje del depósito de agua sucia está bloqueada y el tubo de drenaje no puede funcionar con normalidad.	Retire y vacíe el depósito de agua sucia, enjuáguelo y vuelva a instalarlo. Si el problema persiste, comuníquese con el servicio de atención al cliente para obtener ayuda.

Comuníquese con nuestro servicio de atención al cliente para obtener ayuda si el problema persiste después de probar las soluciones recomendadas.

ESPECIFICACIONES TÉCNICAS

Modelo	DEX68		
Entrada nominal	20 V === 2 A	Tiempo de carga	alrededor de 4,5 horas
Modelo de estación	CH2497A		
Entrada nominal	110-120V ~ 50 Hz - 60 Hz	Potencia nominal	20 V === 2 A
Corriente de entrada nominal (carga)	1A	Potencia (vaciado)	4.5 A
Potencia (lavado de las mopas con agua caliente)	12 A		
Dimensiones del robot (largo x ancho x alto, mm)	353*351,5*98mm/13,90"*13,84"*3,86"		
Dimensiones de la estación (largo x ancho x alto, mm)	338*459*500mm/13.31"*18.07"*19.69" (con la base) 338*276*500mm/13.31"*10.87"*19.69" (sin la base)		

La potencia de salida del módulo Wi-Fi es inferior a 100 mW.

Nota: Las especificaciones técnicas y de diseño pueden cambiarse para la mejora continua del producto.

Descubra más accesorios en <https://www.yeedi.com>.

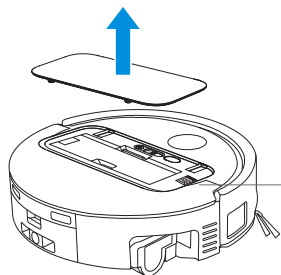

Utilice la cámara de su teléfono para escanear el código QR y obtener la Guía del usuario.

ECOVACS HOME Service Robotics Co., Ltd.

No.518 Songwei Road, Wusongjiang Industry Park, Guoxiang Street,
Wuzhong District, Suzhou, Jiangsu, China.

451-2488-0047

