

KALORIK®

Since 1930

IONIC PURE AIR SMART ROBOT VACUUM PRO ASPIRATEUR ROBOT IONIQUE AIR PUR PRO



EN.....2
FR.....18

RVC 47730 BK

11.1V Li-ion, 1500mAh

IMPORTANT SAFEGUARDS

When using electrical appliances, basic safety precautions should always be followed, including the following:

1. **Read all instructions before use.**
2. This device can be used by children aged from 8 years and above and persons with reduced physical, sensory or mental capabilities or lack of experience and knowledge if they have been given supervision or instruction concerning use of this device in a safe way and understand the hazards involved.
3. Children should be supervised to ensure they do not play with this device.
4. Cleaning and maintenance shall not be performed by children without adult supervision.
5. This device is only to be used with the charging base and adaptor provided.
6. The battery must be removed from this device before this device is disposed of. Do not attempt to disassemble or replace the battery yourself as incorrect operation might cause overheating, fire or injury.
7. The Li-ion battery should be serviced or recycled by an authorized service provider, and must be recycled or disposed of separately from household waste. Dispose of the battery according to your local environmental laws and regulations.
8. The external cord of the charging base unit cannot be replaced; if the cord is damaged, the charging base shall be disposed of.
9. This device is for indoor use only.
10. This device is not a toy. Do not sit or stand on this device. Small children and pets should be supervised when this device is operating.
11. Store and operate this device in room temperature environments only.
12. Clean with a cloth dampened with water only.
13. Do not use this device to pick up anything that is burning or smoking.
14. Do not use this device to pick up spills of bleach, paint, chemicals, or anything wet.
15. Before using this device, pick up objects like clothing and loose paper. Lift up cords for blinds or curtains, and move power cords and fragile objects out of the way. If this device passes over a power cord and drags it, an object could be pulled off a table or shelf.
16. If the room to be cleaned has a balcony, a physical barrier should be used to prevent access to the balcony and to ensure safe operation.

17. Do not place anything on top of this device.
18. Be aware that this device moves around on its own. Take care when walking in the area where this device is operating to avoid stepping on it.
19. Do not operate this device in areas with exposed electrical outlets on the floor.
20. Do not expose the electronics of this device, its battery, or the charging base. There are no user-serviceable parts inside.
21. Do not use this device on an unfinished, unsealed, waxed or rough floor. It may result in damage to the floor and this device. Use only on hard floor surfaces or low-pile carpet.
22. This device has been designed to be used on floors without scratching them. We still recommend that you test this device on a small area of the room to be cleaned to ensure no scratches are made before cleaning the whole room.

SAVE THESE INSTRUCTIONS

HOUSEHOLD USE ONLY

KNOW YOUR IONIC PURE AIR SMART ROBOT VACUUM PRO

Tackle life's everyday messes without ever lifting a finger! This helpful little robot — and tidiest new member of your household — makes messes disappear before you even know they're there. The Kalorik Home Smart Robot Vacuum Pro cleans your house from the ground up, leaving not only your floors spotless, but the air in your home too! Ionic Pure Air technology harnesses the power of negative ions which magnetically attract airborne pollutants to remove them from the air you breathe. Advanced HEPA filtration provides added support for capturing dust and allergens. High-velocity suction and dual multi-surface rotation brushes loosen and lift dust, dirt, hair, and debris for pristine floors and carpets. Endurance cleaning with auto-return vacuums up to 90 minutes before automatically returning to the base to dock and recharge. The Kalorik Home Smart Robot Vacuum Pro keeps a low profile, both in its slim design and reduced noise emission. It swiftly cleans under low-hanging furniture, beds, sofas, and other hard-to-reach areas where dust hides. WiFi connectivity lets you easily start your

cleanings from your phone, or with voice control via Amazon Alexa or Google Assistant. Anti-collision sensors and gyrosopic mapping intelligently navigate your home, avoiding stairs, ledges and obstacles for a thorough, accurate clean. Cleaning modes include: Smart, Spiral, Wall Follow, Manual, and Return to Charging Base.

MAIN UNIT COMPONENTS

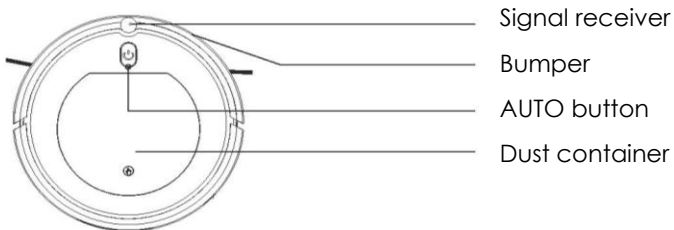

NOTE: The AUTO button is used to pause/restart the vacuuming process. It is also used to connect the robot vacuum to the KALORIK Home app.

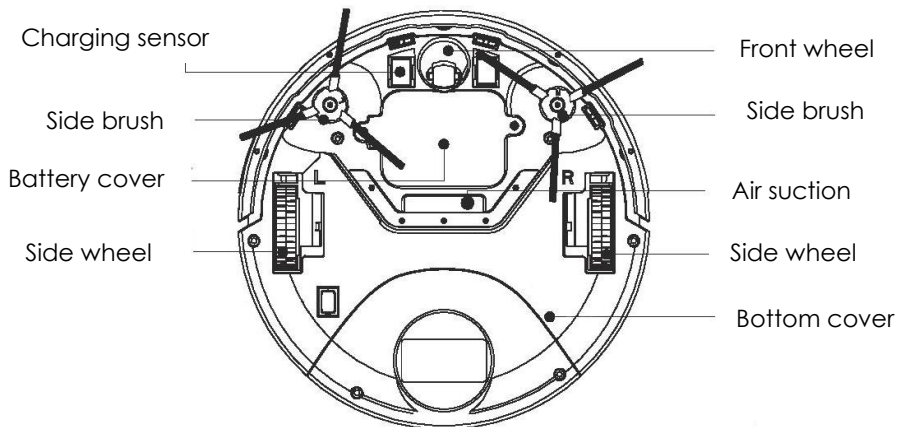

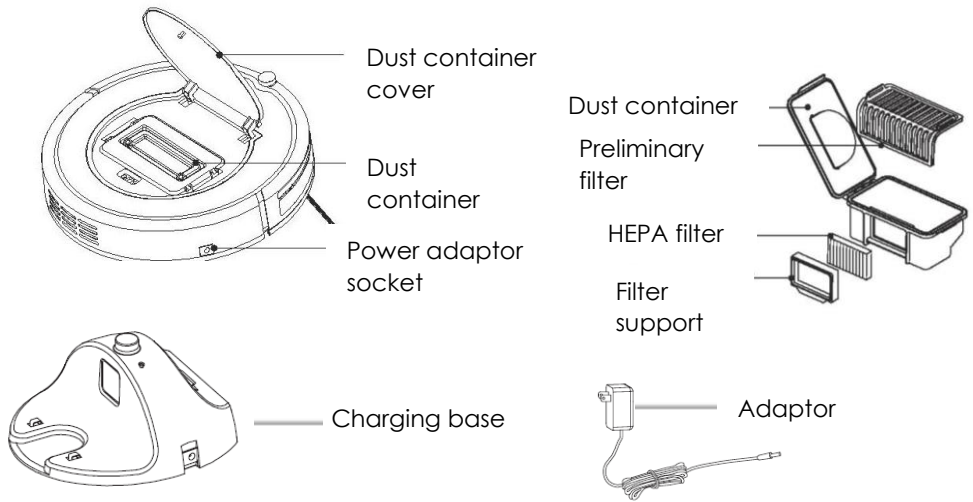

BEFORE THE FIRST USE

- Remove any power cords and small objects from the floor that may obstruct the vacuum. Fold any tasseled edges of area rugs underneath to prevent tangling when vacuuming.
- Avoid cleaning very dark-colored, high-pile rugs or rugs thicker than 1 in. / 26 mm, as they may cause the appliance to malfunction.
- Keep the vacuum away from spaces lower than 3 in. / 73 mm to prevent it from getting stuck. If necessary, place a physical barrier to block off the problem areas.
- Keep the vacuum away from wet areas.
- The vacuum may climb on top of objects less than 1 in. / 16 mm tall. Remove these objects if possible.
- Anti-drop sensors prevent the vacuum from tumbling down stairs and steep drops. They may work less effectively if dirty or used on reflective/very dark-colored floors. It is recommended to place physical barriers to block off areas where the vacuum may fall.
- Remove the foam blocks beside the bumper before use.

Note: Place physical barriers in front of fireplaces and areas that could damage the vacuum.

ASSEMBLY

- Insert the side brushes into the vacuum. Please make sure the “L” and “R” signs on the side brushes correspond to the position “L” and “R” at the bottom of the machine respectively.

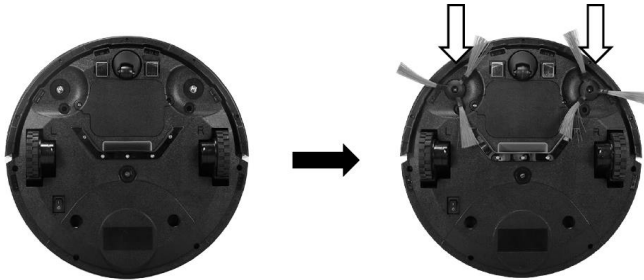

- Place the charging base on a hard, level surface and against a wall.
- Remove objects within 3 ft. / 1 m of the left and right side and within 6 ft. / 2 m of the front of the charging base.
- Connect the round connector of the adapter into the power socket on the charging base and the other end into a wall outlet.
- Press the AUTO button on top of the vacuum to turn the unit on. Alternatively, you can use the KALORIK Home app, Alexa or Google Home to turn on the vacuum.

NOTE:

- Install the charging base in a location that the vacuum can easily access. It is recommended to place the charging base against a wall, and on a hard-level surface rather than on rugs or carpets.
- Always keep the charging base plugged in, otherwise the vacuum will not automatically return to it.

Charging the Vacuum

The vacuum has a pre-installed rechargeable battery that must be fully charged (approximately 4-6 hours) before use. The vacuum returns to the charging base at the end of a cleaning cycle or when its battery is running low.

There are two ways to initially charge the vacuum when it has no power:

- Option 1: Attach the vacuum to the charging base by aligning its charging pins with the charging pins on the base.
- Option 2: Directly connect the power adaptor to the jack on the side of the vacuum.

If the vacuum has sufficient power, it can also be directed to the charging base by using the KALORIK Home app. Otherwise, the unit will return to the charging base when low on power.

USING WITH WIFI

KALORIK Home App

The vacuum is WiFi compatible through the KALORIK Home app. The WiFi functionality allows you to control the vacuum through your smartphone while also mapping the areas the vacuum has cleaned. It can be downloaded by searching for the app on your smartphone or using the QR Codes below.



- Once the download is complete, follow the onscreen instructions to create your account.
- Restart the vacuum. Press and hold the AUTO button on top of the robot vacuum. The indicator light will flash blue for 10 seconds, indicating the robot vacuum is in WiFi mode.

- In the KALORIK Home app, press the "+" symbol in the top right corner or "Add Device" in the center.
- Select "Small Home Appliances", then choose the "Robot Vacuum" category. Follow the instructions to input your WiFi information and connect the app to your WiFi network.

There are 2 ways to connect your robot vacuum to the KALORIK Home app:

- EZ Mode (recommended): Uses your home WiFi network to communicate between your phone and the robot vacuum
 - AP Mode: Uses the robot vacuum's built in WiFi to communicate between your phone and the robot vacuum.
- Once the KALORIK Home app is connected to your WiFi, click on the upper right corner to select between "EZ Mode" or "AP Mode". Click the small circle in front of "Confirm indicator rapidly blinking", then click "Next" to proceed to the next step.

To connect in EZ Mode:

- After selecting "EZ Mode" in the KALORIK Home APP, press and hold the AUTO button on top of the robot vacuum. The indicator light will rapidly flash purple, indicating the robot vacuum is in EZ Mode.
- Once the indicator light begins to flash, press the "Next" button. The app interface will display "Adding device..." as the device connects.
- Once successful, the indicator light on the robot vacuum will be steady blue light and the app will read "Added successfully".

To connect in AP Mode:

- After selecting "AP Mode" in the KALORIK Home APP, press and hold the AUTO button on top of the robot vacuum. The indicator light will rapidly flash purple. Release the AUTO button and press again. The indicator light will flash slowly, indicating the robot vacuum is in AP Mode.
- Once the indicator light begins to flash, press the "Next" button.

- Select "Go to Connect" on the app interface and connect your phone to the robot vacuum's WiFi hotspot. The app interface will display "Adding device..." as the device connects.
- Once successful, the indicator light on the robot vacuum will be steady blue light and the app will read "Added successfully".

For more information and instructions on how to connect your robot vacuum, please visit <http://www.kalorik.com/robotvacuumguide>

Using with Amazon Echo and Amazon Alexa

The robot vacuum is compatible with Amazon Echo's Alexa. Follow the steps below to connect:

1. Make sure your Amazon Echo is set up and that the Amazon Alexa app is downloaded and connected to your Amazon Echo.
2. Make sure you have downloaded the KALORIK Home app and successfully connected the robot vacuum as outlined in the "KALORIK Home App" section. Make sure it is connected to the same WiFi as the Alexa app.
3. In the Amazon Alexa app. Tap the "More" menu towards the bottom right of the Alexa app.
4. Tap the "Skills & Games" category and search for "KALORIK Home".
5. Tap "ENABLE" to enable the KALORIK Home app.
6. You will be redirected to a page to link the account. Type in your KALORIK Home login information and select the corresponding country/region.
7. Tap "Link Now" to link your KALORIK Home account. Note: all the account information must match your KALORIK Home account information to successfully link.
8. Say out loud "Alexa, discover devices" towards the Amazon Echo. This will cause your Amazon Echo to connect to any devices linked to the KALORIK Home app.

After completing the steps above, you will be able to control your robot vacuum through Amazon Echo. The name of your robot vacuum will be the same as the name set in the KALORIK Home app.

Note: whenever you change the device's name on the KALORIK Home app, your Echo must re-discover the robot vacuum.

Using with Google Home and Google Assistant

The robot vacuum is compatible with Google Home. Follow the steps below to connect:

1. Make sure your Google Home is set up and that the Google Home app is downloaded and connected to your Google Home.
2. Make sure you have downloaded the KALORIK Home app and successfully connected the robot vacuum as outlined in the "KALORIK Home app" section. Make sure it is connected to the same WiFi as the Google Home app.
3. In the Google Home app, tap the menu icon in the upper left corner.
4. Select "Home control".
5. Tap the "+" button in the lower right corner and search for "KALORIK Home"
6. Select your KALORIK Home's account region and input your KALORIK Home account and password.
7. Tap "Link Now", then "Authorize". After you assign rooms for devices, your devices will be listed in the Home Control page. Note: all the account information must match your KALORIK Home account information to successfully link.
8. The robot vacuum should appear under devices. If you wish to set a nickname using Google Home, select the robot vacuum and tap "Set a nickname" to enter the desired name.

After completing the steps above, you will be able to control your robot vacuum through Google Home.

Note: if you change the device's name on the KALORIK Home app, your Google Home must re-discover the robot vacuum.

USING THE APPLIANCE

The Kalorik Home Ionic Pure Air Smart Robot Vacuum Pro has several cleaning functions outlined in this section.

Smart Cleaning

Pressing the AUTO button on the vacuum or the “A” icon labeled “Smart” in the KALORIK Home App causes the robot vacuum to start automatically cleaning.

Manual Control

Press the “Manual” icon in the KALORIK Home app to control the robot vacuum using directional buttons.

Spiral Mode

The vacuum moves in an outward spiral, cleaning the floor in expanding circles. Place the unit by the area you wish to power clean and use the KALORIK Home app to activate. When complete, the machine will return to the auto sweeping mode.

Wall Follow Mode

In Wall Follow mode, the vacuum follows the wall while avoiding obstacles to ensure the edge is cleaned thoroughly. Use the KALORIK Home app to activate. The mode remains on until the user changes to another mode.

NOTE: Pressing the “Switch” button in the KALORIK Home app will turn the robot vacuum off and on in any of the modes.

Adhesion settings

Toggleing the adhesion settings changes between the two speed settings: “Strong” and “Normal” modes. The Strong mode operates at a higher speed setting with stronger suction power while the Normal mode operates at a lower speed, using less energy. The adhesion setting can be changed during any of the other operating functions using the settings in the KALORIK Home app.

Using the Ion Function

The vacuum comes with an Ionic Air Purifier function that generates negative ions which magnetically attract pollutants to remove them from the air you breath. This function can be turned on or off through the settings in the KALORIK Home app and be used simultaneously with any other mode. The indicator light on the robot vacuum will turn purple when this function is activated.

Directing to the Charging Base

If the vacuum has sufficient power, it can be directed to the charging base by using the KALORIK Home app. Otherwise, the unit will return to the charging base when low on power. Battery level is indicated by percentage on the main screen, labeled "Residual Electricity".

CLEANING AND MAINTENANCE

Follow the instructions below regularly to clean and maintain the vacuum.

NOTE:

- Before cleaning, always switch the vacuum off and disconnect the charging base.
- Never immerse any electrical part of the product in water or other liquids. Never place under running water.
- Never use solvents or abrasive materials. Never use metallic or sharp cleaning tools.

Cleaning the Filters

For optimal performance, cleaning the filters is recommended approximately after a week of regular use.

Follow the instructions below along with the corresponding images.

- Press down towards the end of the cover as indicated. The cover will open automatically.
- After removing the dust container, please make sure to check if the suction channel of the appliance is not obstructed in any way.
- Remove the HEPA filter.
- Remove the preliminary filter.
- Pour all the dust out of the dust container onto a trashcan.
- Proceed to clean the dust container, preliminary filter, and HEPA filter fully. Our suggestion is to clean the HEPA filter every 15-30 days of use. The maximum service life of the HEPA filter is 24 months. The HEPA filter is not to be cleaned using a brush, but instead it should be blown using a dryer, or slightly knocked to remove all the dust. **NOTE:** Please do not wash it with water.
- Assemble all parts again carefully. Please make sure both filters are assembled properly to prevent any damage to the appliance.

NOTE:

- Please clean the dust container and suction channel every time after sweeping.
- When cleaning the dust container with water, make sure to let it dry naturally, but not under the sun. As soon as it is thoroughly dried, it should be put back into the robot vacuum to prevent affecting the functions and life of the appliance.
- If any of the filters are damaged, they need to be replaced as soon as possible to prevent affecting the effectiveness of dust removal.

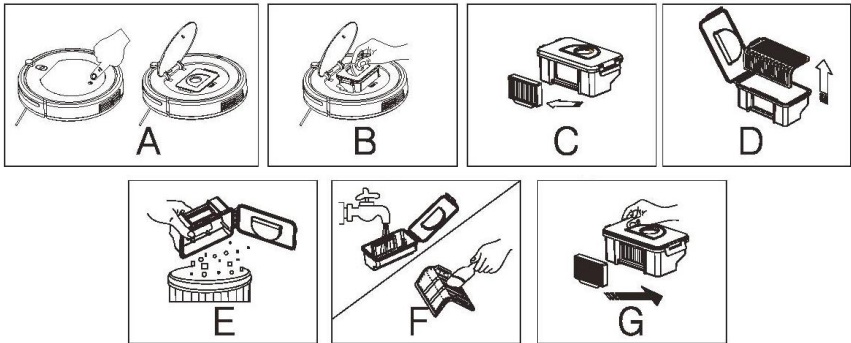

Cleaning the Sensors

Use a soft damp cloth to wipe the sensors gently on both the unit and the charging base. See the following image for reference on where the sensors are located.

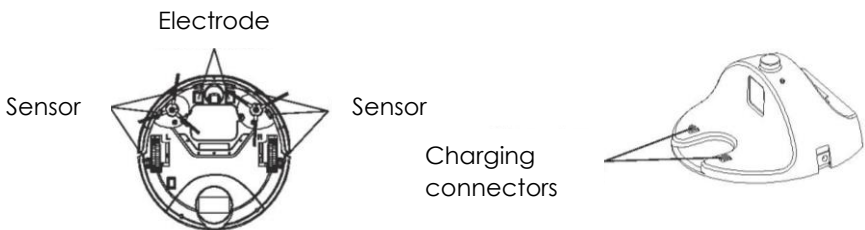

Cleaning the Side Brushes

For optimal performance, cleaning the side brushes is recommended approximately after a month of regular use. Follow the instructions below to clean the side brushes.

- Remove the side brushes from the vacuum.
- Carefully remove any debris wrapped between the main unit and the side brushes.
- Use a cloth dampened with warm water to remove any dust from the brushes or to gently reshape them.

TROUBLESHOOTING

Status	LED	Solution
The robot vacuum is on standby mode or working normally.	Permanently blue	N/A
The robot vacuum is on the base and the battery is charged	Permanently blue	N/A
Cleaning paused	Flashing blue	N/A
The robot vacuum is on the base and charging	Flashing blue	N/A
Ion function is on	Permanently purple	N/A
The robot vacuum is in standby mode	Light off	N/A
Floor sensor error	Red light is permanently on while the robot vacuum beeps once	One of the floor sensors has been disrupted. Check to see if the robot vacuum is on an abnormal surface and reposition.
Side brush error	Red light flashes while the robot vacuum beeps once	Check to see if the side brushes are obstructed.
Fan motor error	Red light permanently on while the robot vacuum beeps twice	Check to see if there is any obstruction to the air suction.
Abnormal collision	Permanently red while the robot vacuum beeps 3 times	Check the front bumper for any obstructions

Overloaded front wheel	Red light flashes while the robot vacuum beeps 3 times	Check the front wheel for any obstructions or issues
Error with all floor sensors	Blue light stays on while the robot vacuum beeps 3 times.	All floor sensors have been disrupted. May happen when the vacuum is picked up during cleaning.

If additional assistance is needed, please contact our Customer Assistance at 1-888-525-6745.



WARRANTY

We suggest that you complete and return the enclosed Product Registration Card promptly to facilitate verification of the date of original purchase. However, return of the Product Registration Card is not a condition of these warranties. You can also fill out this warranty card online, at the following address: www.KALORIK.com

This KALORIK product is warranted in the U.S.A. and in Canada for 1 year from the date of purchase against defects in material and workmanship. This warranty is not transferable. Keep the original sales receipt. Proof of purchase is required to obtain warranty performance.

During this period, if the KALORIK product, upon inspection by KALORIK, is proven defective, it will be repaired or replaced, at Kalorik's option, without charge to the customer. If a replacement product is sent, it will carry the remaining warranty of the original product.

This warranty does not apply to any defect arising from a buyer's or user's misuse of the product, negligence, failure to follow KALORIK instructions noted in the user's manual, use on current or voltage other than that stamped on the product, wear and tear, alteration or repair not authorized by KALORIK, or use for commercial purposes. There is no warranty for glass parts, glass containers, filter basket, blades and agitators. There is also no warranty for parts lost by the user.

ANY WARRANTY OF MERCHANTABILITY OR FITNESS WITH RESPECT TO THIS PRODUCT IS ALSO LIMITED TO THE ONE YEAR LIMITED WARRANTY PERIOD.

Some states do not allow limitation on how long an implied warranty lasts or do not allow the exclusion of incidental or consequential damages, so the above limitations may not apply to you. This warranty gives you specific legal rights, and you may also have other rights which vary from state to state.

If the appliance should become defective within the warranty period and more than 30 days after date of purchase, do not return the appliance to the store: often, our Customer Service Representatives can help solve the problem without having the product serviced. If

servicing is needed, a Representative can confirm whether the product is under warranty and direct you to the nearest service location.

If this is the case, send the product via your pre-paid postage back to Kalorik, along **with proof of purchase** and a **return authorization number** indicated on the outer package, given by our Customer Service Representatives. Send to the authorized KALORIK Service Center (please visit our website at www.KALORIK.com or call our Customer Service Department for the address of our authorized KALORIK Service Center).

When sending the product, please include a letter explaining the nature of the claimed defect.

If you have additional questions, please call our Customer Service Department (please see below for complete contact information), Monday through Thursday from 9:00am - 5:00pm (EST) and Friday from 9:00am - 4:00pm (EST). Please note hours are subject to change.

If you would like to write, please send your letter to:

KALORIK Customer Service Department

Team International Group of America Inc.
16175 NW 49th Avenue
Miami Gardens, FL 33014 USA

Or call:

Toll Free: +1 888-521-TEAM / +1 888-KALORIK

Only letters can be accepted at this address above. Shipments and packages that do not have a return authorization number will be refused.

CONSIGNES DE SÉCURITÉ IMPORTANTES

Lors de l'utilisation d'appareils électriques, des précautions de sécurité de base doivent toujours être prises, notamment la suivante :

1. **Lisez toutes les instructions avant utilisation.**
2. Cet appareil peut être utilisé par des enfants à partir de 8 ans et par des personnes ayant des capacités physiques, sensorielles ou mentales réduites ou un manque d'expérience et de connaissances si elles sont surveillées ou formées pour utiliser cet appareil en sécurité et comprennent les dangers qui peuvent résulter de l'utilisation.
3. Les enfants doivent être surveillés pour s'assurer qu'ils ne jouent pas avec l'appareil.
4. Le nettoyage et l'entretien ne doivent pas être effectués par des enfants sans la surveillance d'un adulte.
5. Cet appareil ne doit être utilisé qu'avec l'adaptateur et la base de charge fournis.
6. N'essayez pas de démonter ou de remplacer la batterie vous-même car un fonctionnement incorrect peut provoquer une surchauffe, un incendie ou des blessures.
7. La batterie Li-ion doit être réparée ou recyclée par un fournisseur de service agréé et doit être recyclée ou éliminée séparément des déchets ménagers. Mettez la batterie au rebut conformément aux lois et réglementations environnementales locales.
8. Le cordon de la base de charge ne peut pas être remplacé ; si le cordon est endommagé, la base de charge doit être remplacée.
9. Cet appareil est destiné à un usage intérieur uniquement.
10. Cet appareil n'est pas un jouet. Ne vous asseyez pas et ne vous tenez pas debout sur cet appareil. Les jeunes enfants et les animaux domestiques doivent être surveillés lorsque l'appareil fonctionne.
11. Conservez et utilisez cet appareil uniquement dans un environnement à température ambiante.
12. Nettoyez uniquement avec un chiffon imbibé d'eau.
13. N'utilisez pas cet appareil pour ramasser quelque chose qui brûle ou qui fume.
14. N'utilisez pas cet appareil pour ramasser des déversements d'eau de Javel, de peinture, de produits chimiques ou de tout autre produit mouillé.

15. Avant d'utiliser cet appareil, ramassez des objets tels que les vêtements et le papier qui traîne. Soulevez les cordons des rideaux ou des stores et écartez les cordons d'alimentation et les objets fragiles du chemin. Si cet appareil passe sur un cordon d'alimentation et le tire, un objet pourrait tomber d'une table ou d'une étagère.
16. Si la pièce à nettoyer possède un balcon, une barrière physique doit être installée pour empêcher l'accès au balcon et ainsi assurer un fonctionnement sécuritaire.
17. Ne rien placer sur cet appareil.
18. Soyez conscient que cet appareil se déplace tout seul. Soyez prudent lorsque vous marchez dans la zone où cet appareil fonctionne afin d'éviter de marcher dessus.
19. N'utilisez pas cet appareil dans des endroits où il y a des prises de courant au sol.
20. N'exposez pas l'électronique de cet appareil, sa batterie ou la base de chargement. Il n'y a pas de pièces réparables par l'utilisateur à l'intérieur.
21. N'utilisez pas cet appareil sur un sol non fini, non scellé, ciré ou rugueux. Cela pourrait endommager le plancher et l'appareil. Ne l'utilisez que sur des sols durs ou des moquettes à poils ras.
22. Cet appareil a été conçu pour être utilisé sur les sols sans les rayer. Nous vous recommandons toujours de tester l'appareil sur une petite surface de la pièce à nettoyer afin de vous assurer qu'il n'y a pas de rayures avant de nettoyer toute la pièce.

CONSERVEZ CES INSTRUCTIONS USAGE DOMESTIQUE SEULEMENT

VOTRE ASPIRATEUR ROBOT IONIQUE AIR PUR PRO

Affrontez les dégâts quotidiens sans jamais lever le petit doigt ! Ce petit robot utile - et nouveau membre le plus ordonné de votre foyer - fait disparaître la saleté avant même que vous ne sachiez qu'elle existe. L'Aspirateur Robot Ionique Air Pur Pro Kalorik Home nettoie votre maison de fond en comble, laissant non seulement vos sols impeccables, mais aussi l'air de votre maison ! La technologie Ionique Air Pur exploite la puissance des ions négatifs qui attirent magnétiquement les polluants atmosphériques pour les éliminer de l'air que vous respirez. La filtration HEPA avancée fournit un support supplémentaire pour capturer la poussière et les allergènes. L'aspiration à grande vitesse et les doubles brosses rotatives multi-surfaces détachent et soulèvent la poussière, la saleté, les cheveux et les débris pour des sols et des tapis immaculés. Nettoyage d'endurance avec retour automatique nettoie jusqu'à 90 minutes avant de retourner automatiquement à la base pour se connecter et se recharger. Aspirateur Robot Ionique Air Pur Pro Kalorik Home garde un profil bas, à la fois dans sa conception mince et ses émissions sonores réduites. Il nettoie rapidement sous les meubles bas, les lits, les canapés et autres endroits difficiles à atteindre où la poussière se cache. La connectivité WiFi vous permet de démarrer facilement le nettoyage depuis votre téléphone, ou avec la commande vocale via Amazon Alexa ou Google Assistant. Les capteurs anti-collision et la cartographie gyroscopique naviguent intelligemment dans votre maison, en évitant les escaliers, les rebords et les obstacles pour un nettoyage complet et précis. Les modes de nettoyage comprennent: Intelligent, Spirale, Suivi de Murs, Manuel et Retour à la base de charge.

COMPOSANTS DE L'UNITÉ PRINCIPALE

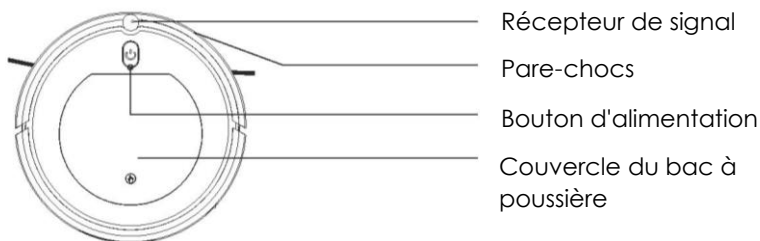

REMARQUE : Le bouton AUTO est utilisé pour mettre en pause / redémarrer le processus d'aspiration. Il est également utilisé pour connecter le robot aspirateur à l'application KALORIK Home.

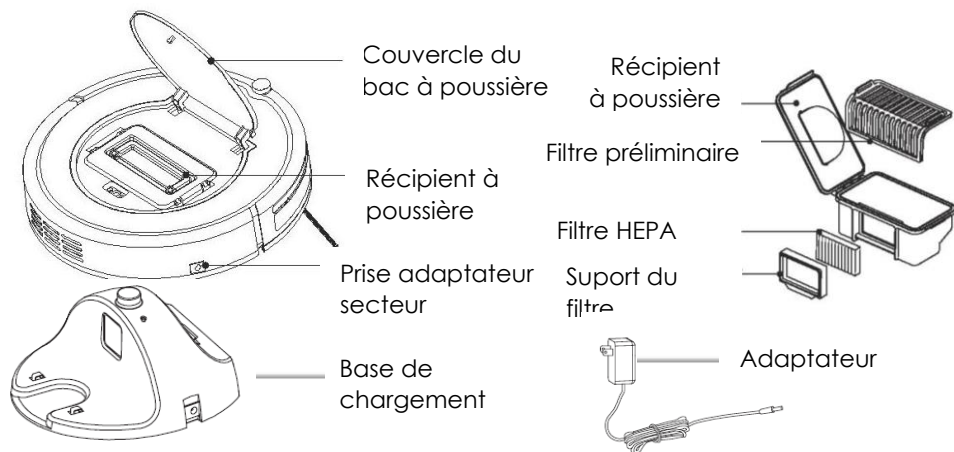
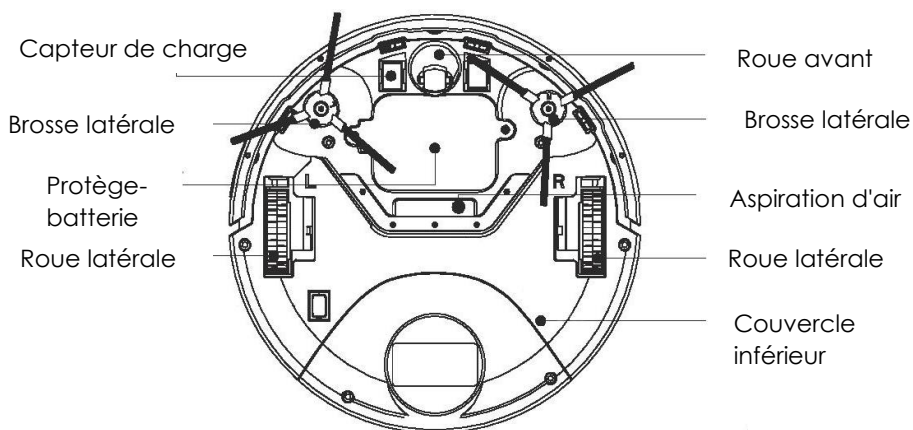

AVANT LA PREMIÈRE UTILISATION

- Retirez tous les cordons d'alimentation et petits objets du sol qui pourraient obstruer l'aspirateur. Repliez les franges de tapis pour éviter de les emmêler au moment de l'aspiration.

- Évitez de nettoyer des tapis de couleur très foncée, à poils épais ou d'une épaisseur supérieure à 26 mm, car ils peuvent provoquer un dysfonctionnement de l'appareil.
- Tenez l'aspirateur éloigné des espaces d'une hauteur inférieure à 73 mm pour éviter qu'il ne reste coincé. Si nécessaire, placez une barrière physique pour bloquer les zones problématiques.
- Gardez l'aspirateur à l'écart des zones humides.
- L'aspirateur peut grimper sur des objets de moins de 16 mm de hauteur. Retirez ces objets si possible.
- Les capteurs anti-chute empêchent l'aspirateur de tomber dans les escaliers et les dénivelés importants. Il peut être moins efficace s'il est sale ou s'il est utilisé sur des planchers réfléchissants ou de couleur très foncée. Il est recommandé de placer des barrières physiques pour bloquer les zones où l'aspirateur peut tomber.
- Retirez les blocs de mousse sur le côté du pare-chocs avant utilisation.

Remarque : Placez des barrières physiques devant les cheminées et les endroits qui pourraient endommager l'aspirateur.

ASSEMBLAGE

- Insérez les brosses latérales dans l'aspirateur. Veuillez-vous assurer que les signes «L» et «R» sur les brosses latérales correspondent respectivement à la position «L» et «R» au bas de la machine.

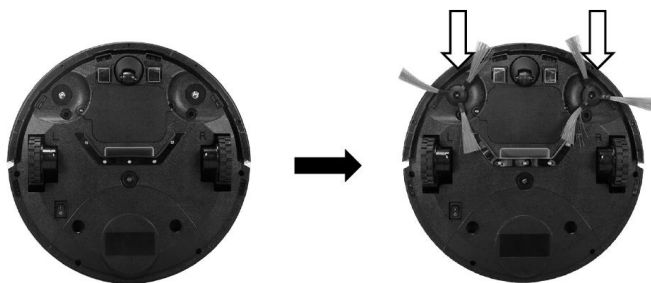

- Placez la base de chargement sur une surface dure, plane et contre un mur.
- Retirez les objets à moins de 1 m des côtés gauche et droit et à moins de 2 m de l'avant de la base de chargement.

- Branchez le connecteur rond de l'adaptateur dans la prise de courant de la base de chargement et l'autre extrémité dans une prise murale.
- Appuyez sur le bouton AUTO sur le dessus de l'aspirateur pour allumer l'appareil. Vous pouvez également utiliser l'application KALORIK Home, Alexa ou Google Home pour allumer l'appareil.

REMARQUE :

- Installez la base de chargement dans un endroit facilement accessible par l'aspirateur. Il est recommandé de placer la base de chargement contre un mur et sur une surface dure plutôt que sur des tapis ou des moquettes.
- Gardez toujours la base de chargement branchée, sinon l'aspirateur n'y retournera pas automatiquement.

Chargement de l'Aspirateur

L'aspirateur possède une batterie rechargeable préinstallée qui doit être complètement chargée (environ 4 à 6 heures) avant utilisation. L'aspirateur retourne à la base de chargement à la fin d'un cycle de nettoyage ou lorsque sa batterie est faible.

Il y a deux façons de charger initialement l'aspirateur lorsqu'il n'est pas alimenté :

- Option 1 : Fixez l'aspirateur à la base de chargement en alignant ses broches de chargement avec les broches de chargement sur la base.
- Option 2 : Branchez directement l'adaptateur d'alimentation à la prise située sur le côté de l'Aspirateur.

Si l'aspirateur a une charge suffisante, il peut également être dirigé vers la base de chargement en utilisant l'application KALORIK Home. Sinon, l'unité retournera à la base de chargement lorsqu'elle sera faible.

UTILISATION AVEC WIFI

L'application KALORIK Home

L'aspirateur est compatible WiFi grâce à l'application KALORIK Home. La fonctionnalité WiFi vous permet de contrôler l'aspirateur via votre

smartphone tout en cartographiant les zones que l'aspirateur a nettoyées. L'application peut être téléchargée en cherchant l'application sur votre smartphone ou en scannant les codes QR ci-dessous.



- Une fois l'application téléchargée, suivez les instructions à l'écran pour créer votre compte.
- Redémarrez l'aspirateur. Appuyez et maintenez le bouton «AUTO» sur le dessus du robot aspirateur. Le voyant lumineux clignotera en bleu pendant 10 secondes, indiquant que le robot aspirateur est en mode WiFi.
- Dans l'application KALORIK Home, appuyez sur le symbole «+» dans le coin supérieur droit ou sur « Add device » («Ajouter un appareil») au centre.
- Sélectionnez « Small Home Appliances » («Petits appareils électroménagers»), puis choisissez la catégorie « Robot Vacuum » («Aspirateur robot»). Suivez les instructions pour saisir vos informations WiFi et connectez l'application à votre réseau WiFi.

Il existe 2 façons de connecter votre robot aspirateur à l'application KALORIK Home:

- Mode EZ (recommandé): utilise votre réseau WiFi domestique pour communiquer entre votre téléphone et l'aspirateur robot
 - Mode AP: utilise le WiFi intégré de l'aspirateur robot pour communiquer entre votre téléphone et l'aspirateur.
- Une fois l'application KALORIK Home connectée à votre WiFi, cliquez sur le coin supérieur droit pour sélectionner entre «Mode EZ» ou «Mode AP». Cliquez sur le petit cercle devant « Confirm indicator rapidly

blinking » ("Confirmer le clignotement rapide de l'indicateur"), puis cliquez sur « Next » ("Suivant") pour passer à l'étape suivante.

Pour vous connecter en mode EZ:

- Après avoir sélectionné «Mode EZ» dans l'application KALORIK Home, appuyez et maintenez le bouton «AUTO» sur le dessus du robot. Le voyant lumineux clignotera rapidement en violet, indiquant que le robot aspirateur est en mode EZ.
- Une fois que le voyant lumineux commence à clignoter, appuyez sur le bouton « Next » («Suivant»). L'interface de l'application affichera « Adding a device » («Ajout d'un appareil ...») lorsque l'appareil se connecte.
- Une fois l'opération réussie, le voyant du robot sera une lumière bleue fixe et l'application indiquera « Added succesfully » («Ajouté avec succès»).

Pour vous connecter en mode AP:

- Après avoir sélectionné «Mode AP» dans l'application KALORIK Home, appuyez et maintenez le bouton «AUTO» sur le dessus du robot. Le voyant lumineux clignotera rapidement en violet. Relâchez le bouton AUTO et appuyez à nouveau. Le voyant lumineux clignotera lentement, indiquant que le robot aspirateur est en mode AP.
- Une fois que le voyant lumineux commence à clignoter, appuyez sur le bouton « Next » («Suivant»).
- Sélectionnez « Go to Connect » (« Accéder à la connexion ») sur l'interface de l'application et connectez votre téléphone au point d'accès WiFi du robot aspirateur. L'interface de l'application affichera « Adding device » («Ajout d'un appareil ... ») lorsque l'appareil se connecte.
- Une fois l'opération réussie, le voyant du robot aspirateur sera une lumière bleue fixe et l'application indiquera «Ajouté avec succès».

Pour plus d'informations et des instructions sur la façon de connecter votre aspirateur, veuillez visiter <http://www.kalorik.com/robotvacuumguide>

Utilisation avec Amazon Echo et Amazon Alexa

Le robot aspirateur est compatible avec Alexa d'Amazon Echo. Suivez les étapes ci-dessous pour vous connecter:

1. Assurez-vous que votre Amazon Echo soit configuré et que l'application Amazon Alexa soit téléchargée et connectée à votre Amazon Echo.
2. Assurez-vous d'avoir téléchargé l'application KALORIK Home et que vous ayez correctement connecté le robot aspirateur comme indiqué dans la section «Application KALORIK Home». Assurez-vous qu'il est connecté au même WiFi que l'application Alexa.
3. Dans l'application Amazon Alexa, appuyez sur le menu « More » («Plus») en bas à droite de l'application Alexa.
4. Appuyez sur la catégorie « Skills & Games » («Compétences et jeux») et recherchez «KALORIK Home».
5. Appuyez sur « ENABLE » («ACTIVER») pour activer l'application KALORIK Home.
6. Vous serez redirigé vers une page pour lier le compte. Saisissez vos informations de connexion KALORIK Home et sélectionnez le pays / la région correspondant.
7. Appuyez sur « Link Now » ("Lier maintenant") pour lier votre compte KALORIK Home. Remarque: toutes les informations de compte doivent correspondre aux informations de votre compte KALORIK Home pour être correctement liées.
8. Dites à voix haute « Alexa, Discover devices » («Alexa, découvrez les appareils») vers l'Amazon Echo. Cela entraînera la connexion de votre Amazon Echo à tous les appareils liés à l'application KALORIK Home.

Après avoir terminé les étapes ci-dessus, vous pourrez contrôler votre aspirateur robot via Amazon Echo. Le nom de votre robot aspirateur sera le même que celui défini dans l'application KALORIK Home.

Remarque: chaque fois que vous modifiez le nom de l'appareil sur l'application KALORIK Home, votre Echo doit redécouvrir le robot aspirateur.

Utilisation avec Google Home et Google Assistant

Le robot aspirateur est compatible avec Google Home. Suivez les étapes ci-dessous pour vous connecter:

1. Assurez-vous que votre Google Home soit configuré et que l'application Google Home soit téléchargée et connectée à votre Google Home.
2. Assurez-vous d'avoir téléchargé l'application KALORIK Home et que vous ayez correctement connecté le robot aspirateur comme indiqué dans la section «Application KALORIK Home». Assurez-vous qu'il soit connecté au même WiFi que l'application Google Home.
3. Dans l'application Google Home, appuyez sur l'icône de menu dans le coin supérieur gauche.
4. Sélectionnez « Home control » («Contrôle à domicile»).
5. Appuyez sur le bouton «+» dans le coin inférieur droit et recherchez «KALORIK Home»
6. Sélectionnez la région de votre compte KALORIK Home et saisissez votre compte et votre mot de passe KALORIK Home.
7. Appuyez sur « Link Now » («Lier maintenant»), puis sur « Authorize » («Autoriser»). Une fois que vous avez attribué des pièces aux appareils, vos appareils seront répertoriés dans la section Contrôle. Remarque: toutes les informations de compte doivent correspondre aux informations de votre compte KALORIK Home pour être correctement liées.
8. Le robot aspirateur doit apparaître sous les appareils. Si vous souhaitez utiliser un surnom à l'aide de Google Home, sélectionnez le robot aspirateur et appuyez sur « Set a nickname » («Définir un surnom») pour saisir le nom souhaité.

Après avoir terminé les étapes ci-dessus, vous pourrez contrôler votre robot aspirateur via Google Home.

Remarque: si vous modifiez le nom de l'appareil sur l'application KALORIK Home, votre Google Home doit redécouvrir le robot aspirateur.

UTILISATION DE L'APPLICATION

L'Aspirateur Robot Ionique Air Pur Pro Kalorik Home possède plusieurs fonctions de nettoyage décrites dans cette section.

Nettoyage automatique (« Smart Cleaning »)

En appuyant sur le bouton «AUTO» de l'aspirateur ou sur le bouton « A » de l'application KALORIK Home, le robot aspirateur démarre automatiquement le nettoyage.

Contrôle manuel (« Manual Control »)

L'aspirateur peut être contrôlé directement à l'aide des touches directionnelles de l'application KALORIK Home.

Mode Spirale (« Spiral Mode »)

Le mode spirale fonctionne à une vitesse plus élevée avec une puissance d'aspiration plus élevée. Placez l'unité à côté de la zone que vous souhaitez nettoyer et utilisez l'application KALORIK Home pour l'activer. Une fois terminé, la machine retournera au mode d'aspiration automatique.

Mode Suivi de Mur (« Wall Follow »)

En mode suivi de mur, l'aspirateur réduit sa vitesse lorsqu'il détecte un mur, puis suit le mur pour s'assurer que le bord est soigneusement nettoyé. L'aspirateur nettoiera pendant 20 minutes et retournera à la base de chargement. Utilisez l'application KALORIK Home pour l'activer. Une fois terminé, la machine retournera au mode de balayage automatique.

REMARQUE: dans n'importe quel mode, la machine arrêtera d'aspirer si vous appuyez sur soit le bouton «start / pause» de l'APP ou le bouton «AUTO» de l'unité.

Paramètres d'adhésion

Changer le paramètre d'adhésion change entre les deux vitesses: modes «Fort» et «Normal». Le mode Fort fonctionne à une vitesse plus élevée avec une puissance d'aspiration plus forte tandis que le mode Normal fonctionne à une vitesse inférieure, en utilisant moins d'énergie. Le paramètre d'adhésion peut être modifié au cours de l'aspiration dans l'application KALORIK Home.

Utilisation de la fonction Ion

L'aspirateur est livré avec une fonction de purificateur d'air ionique qui génère des ions négatifs qui attirent magnétiquement les polluants pour les éliminer de l'air que vous respirez. Cette fonction peut être activée ou désactivée via l'application KALORIK Home et peut être utilisée avec tous

les modes de nettoyage. Le voyant lumineux du robot aspirateur devient violet lorsque cette fonction est activée.

Retour à la base de charge

Si l'aspirateur a une puissance suffisante, il peut être dirigé vers la base de chargement à l'aide de l'application KALORIK Home. Sinon, l'unité retournera à la base de chargement lorsque sa batterie sera faible. Le niveau de la batterie est indiqué en pourcentage sur l'écran principal, étiqueté «Électricité résiduelle» (« Residual Electricity »).

NETTOYAGE ET ENTRETIEN

Suivez régulièrement les instructions ci-dessous pour nettoyer et entretenir l'aspirateur.

REMARQUE :

- Avant le nettoyage, éteignez toujours l'aspirateur et débranchez la base de chargement.
- Ne plongez jamais aucune pièce électrique du produit dans l'eau ou d'autres liquides. Ne le placez jamais sous l'eau courante.
- N'utilisez jamais de solvants ou de produits abrasifs. N'utilisez jamais d'outils de nettoyage métalliques ou tranchants.

Nettoyage des filtres

Pour une performance optimale, il est recommandé de nettoyer les filtres après environ une semaine d'utilisation régulière.

Suivez les instructions ci-dessous avec les images correspondantes.

- A. Appuyez vers l'extrémité du couvercle comme indiqué. Le couvercle s'ouvrira automatiquement.
- B. Après avoir retiré le bac à poussière, assurez-vous de vérifier si le canal d'aspiration de l'appareil n'est pas obstrué.
- C. Retirez le filtre HPEA.
- D. Retirez le filtre préliminaire.
- E. Versez toute la poussière du bac à poussière dans une poubelle.
- F. Procéder au nettoyage complet du bac à poussière, du filtre préliminaire et du filtre HEPA. Notre suggestion est de nettoyer le filtre HEPA tous les 15-30 jours d'utilisation. La durée de vie maximale du filtre

efficace est de 24 mois. Le filtre HEPA ne doit pas être nettoyé à l'aide d'une brosse, mais au lieu de cela, il doit être soufflé à l'aide d'un sèche-cheveux ou légèrement frappé pour éliminer toute la poussière.

REMARQUE: veuillez ne pas le laver avec de l'eau.

- G. Remontez soigneusement toutes les pièces. Veuillez vous assurer que les deux filtres sont correctement assemblés pour éviter tout dommage à l'appareil.

REMARQUE:

- Veuillez nettoyer le bac à poussière et le canal d'aspiration à chaque fois après le balayage.
- Lorsque vous nettoyez le bac à poussière avec de l'eau, assurez-vous de le laisser sécher naturellement, mais pas au soleil. Dès qu'il est complètement séché, il doit être remis dans le robot aspirateur pour éviter d'affecter les fonctions et la durée de vie de l'appareil.
- Si l'un des filtres est endommagé, il doit être remplacé dès que possible pour éviter d'affecter l'efficacité du dépoussiérage.

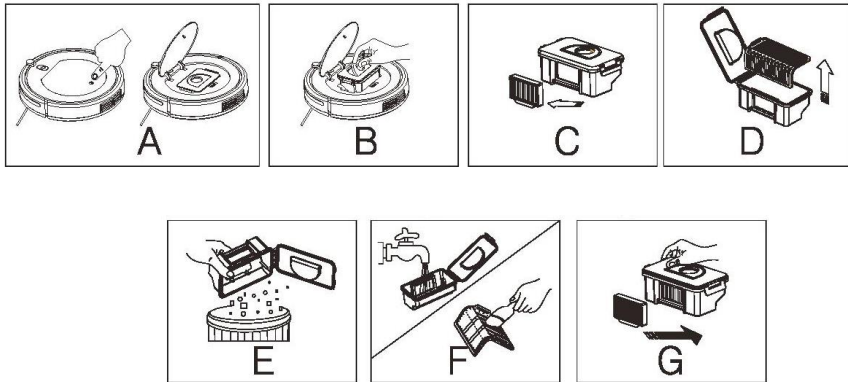

Nettoyage des capteurs de chargement

Utilisez un chiffon doux et humide pour essuyer délicatement les capteurs de l'unité et de la base de chargement. Voir l'image ci-dessous pour savoir où se trouvent les capteurs.

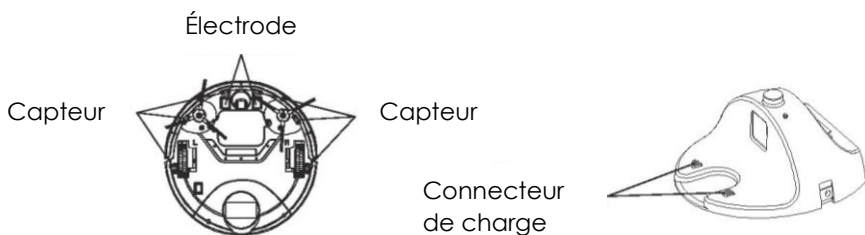

Nettoyage des brosses latérales

Pour une performance optimale, il est recommandé de nettoyer les brosses latérales environ après un mois d'utilisation régulière. Suivez les instructions ci-dessous pour nettoyer les brosses latérales.

- Retirez les brosses latérales de l'aspirateur.
- Retirez précautionneusement tous les déchets coincés entre l'unité principale et les brosses latérales.
- Utilisez un chiffon imbibé d'eau tiède pour dépoussiérer les brosses ou pour les remodeler en douceur.

RÉSOLUTION DES PROBLÈMES

Statut	LED	Solution
L'aspirateur robot est en mode veille ou fonctionne normalement.	Bleu en permanence	N/A
Le robot aspirateur est sur la base et la batterie est chargée	Bleu en permanence	N/A
Nettoyage interrompu	Bleu clignotant	N/A
Le robot aspirateur est sur la base et en charge	Bleu clignotant	N/A

La fonction ionique est activée	Violet permanent	N/A
L'aspirateur est en mode veille	Lumière éteinte	Remettez l'appareil sur le sol
Erreur du capteur de sol	Lumière rouge permanente tandis que l'aspirateur émet un bip	L'un des capteurs de sol a été perturbé. Vérifiez si l'aspirateur est sur une surface anormale et repositionnez.
Erreur de brosse latérale	Le voyant rouge clignote tandis que le robot aspirateur émet un bip	Vérifiez si les brosses latérales ne sont pas obstruées.
Erreur du moteur du ventilateur	Lumière rouge en permanence tandis que l'aspirateur émet deux bips	Vérifiez s'il y a une obstruction de l'aspiration.
Collision anormale	Rouge en permanence pendant que l'aspirateur robot émet 3 bips	Vérifiez le pare-chocs avant pour toute obstruction
Roue avant surchargée	Le voyant rouge clignote tandis que l'aspirateur robot émet 3 bips	Vérifiez la roue avant pour tout obstacle ou problème
Erreur avec tous les capteurs de sol	La lumière bleue reste allumée et l'aspirateur émet 3 bips.	Tous les capteurs de sol ont été perturbés. Peut se produire lorsque le l'aspirateur est soulevé pendant le nettoyage

Si vous avez besoin d'aide supplémentaire, veuillez contacter notre service à la clientèle au 1-888-525-6745.

GARANTIE

Nous vous suggérons de remplir et de nous renvoyer rapidement la Carte d'Enregistrement Produit ci-jointe afin de faciliter la vérification de la date d'achat. Cependant, le renvoi de la Carte d'Enregistrement Produit n'est pas une condition indispensable à l'application de la présente garantie. Vous pouvez aussi remplir cette carte de garantie en ligne à l'adresse suivante : www.KALORIK.com.

À compter de la date d'achat, ce produit KALORIK est garanti un an, sur le territoire des Etats-Unis et au Canada, contre les défauts matériels et de fabrication. Cette garantie n'est pas transférable. Conservez la preuve d'achat originelle. Une preuve d'achat est exigée pour obtenir l'application de la garantie.

Durant cette période, le produit KALORIK qui, après inspection par KALORIK, s'avère défectueux, sera réparé ou remplacé, au choix de KALORIK, sans frais pour le consommateur. Si un produit de remplacement est envoyé, c'est la garantie restante du produit original qui s'appliquera.

La présente garantie ne s'applique pas aux défauts dus à une mauvaise utilisation de la part de l'acheteur ou de l'utilisateur, à une négligence, au non-respect des consignes du manuel d'utilisation KALORIK, à une utilisation sur un circuit électrique au voltage différent de celui renseigné sur le produit, à une usure normale, à des modifications ou réparations non autorisées par KALORIK, ou par un usage à des fins commerciales. Il n'existe pas de garantie pour les parties en verre, récipients en verre, filtres, paniers et lames. Il n'existe également pas de garantie pour les pièces perdues par l'utilisateur.

Toute garantie de valeur commerciale ou d'adaptabilité à ce produit est également limitée à la garantie d'un an.

Certains états ne limitent pas la longueur de la garantie tacite ou n'autorisent pas l'exclusion de dommages-intérêts accessoires ou indirects, les restrictions ci-dessus peuvent donc ne pas s'appliquer à vous. Cette garantie vous donne des droits légaux particuliers, et certains droits peuvent varier d'un état à l'autre.

Si l'appareil devait présenter un défaut durant la période de garantie et plus de 30 jours après l'achat, ne ramenez pas l'appareil au magasin : souvent, notre Service Clientèle peut aider à résoudre le problème sans que le produit ne doive être réparé. Si une réparation est nécessaire, un représentant peut confirmer si le produit est sous garantie et vous rediriger vers notre centre de réparation.

Le cas échéant, envoyez le produit en colis dûment affranchi, ainsi qu'**une preuve d'achat**, en mentionnant **le numéro d'autorisation de retour**, indiqué par notre service clientèle, au service après-vente KALORIK agréé (visitez notre site internet **www.KALORIK.com** ou appelez notre département Service Clientèle pour obtenir l'adresse du service après-vente KALORIK agréé).

Si vous envoyez le produit, veuillez y joindre une lettre expliquant la nature du défaut.

Si vous avez des questions complémentaires, veuillez appeler notre département Service Clientèle (voyez plus bas pour les coordonnées complètes), du Lundi au Jeudi de 9h à 17h (EST) et le Vendredi de 9h à 16h (EST). Veuillez noter que les heures sont sujettes à modification.

Si vous souhaitez nous écrire, adressez votre courrier à :

KALORIK Customer Service Department

Team International Group of America Inc.

16175 NW 49th Ave.

Miami Gardens, FL 33014 USA

Ou appelez (Gratuitement des Etats-Unis): +1 888-521-TEAM ou +1 888-KALORIK.

Seules les lettres seront acceptées à l'adresse ci-dessus. Les envois et colis n'ayant pas de numéro d'autorisation de retour seront refusés.

NOTES

**For questions please contact:
Pour toute question, veuillez contacter:**

KALORIK Customer Service / Service Après-Vente
Team International Group of America Inc.
16175 NW 49th Avenue
Miami Gardens, FL 33014 USA

Toll Free / Numéro Gratuit:
+1 888-521-TEAM / +1 888-KALORIK

www.KALORIK.com



RVC 47740 BK

User manual content and recipes courtesy of Team International Group – Do not reproduce without consent of the authors - All rights reserved.

Contenu du guide d'utilisation et recettes fournis par Team International Group - Ne pas reproduire sans le consentement des auteurs - Tous droits réservés.

KALORIK®
Since 1930