

VEVOR[®]

TOUGH TOOLS, HALF PRICE

Technical Support and E-Warranty Certificate www.vevor.com/support

Foam Machine USER MANUAL

We continue to be committed to provide you tools with competitive price.

"Save Half", "Half Price" or any other similar expressions used by us only represents an estimate of savings you might benefit from buying certain tools with us compared to the major top brands and does not necessarily mean to cover all categories of tools offered by us. You are kindly reminded to verify carefully when you are placing an order with us if you are actually saving half in comparison with the top major brands.



VEVOR®

TOUGH TOOLS, HALF PRICE

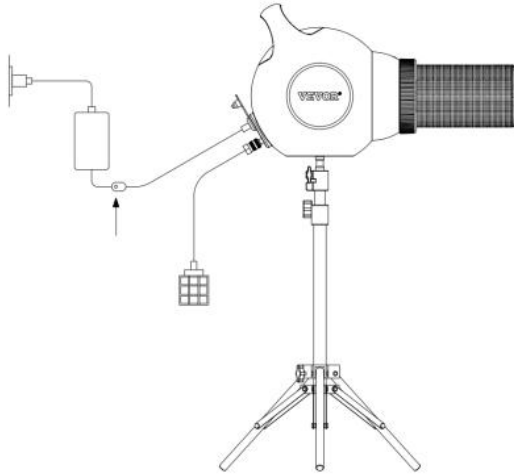
Foam Machine



Model

GF-150UT	US	
GF-150ET	EU	
GF-150UY	US	

NEED HELP? CONTACT US!

Have product questions? Need technical support? Please feel free to contact us: Technical Support and E-Warranty Certificate www.vevor.com/support

This is the original instruction, please read all manual instructions carefully before operating. VEVOR reserves a clear interpretation of our user manual. The appearance of the product shall be subject to the product you received. Please forgive us that we won't inform you again if there are any technology or software updates on our product.

INSTRUCTIONS

Thank you very much for choosing this product. Please read all the instructions before using it. The information will help you achieve the best possible results.

PLEASE NOTE! Drawings in this manual are for illustration purposes only and in some details may differ from the actual product.

ATTENTION! Read all safety warnings and all instructions. Failure to follow the warnings and instructions may result in serious injury or even death. The device or product used in the warning instructions is referred to pet bunk bed.



Please place in a position that children cannot climb or move, so that the product does not fall over and injure children.

USAGE SAFETY







1. Select an area for assembly that is clean and free of any debris that might cause persons working on the assembly to trip.
2. Do not lift heavy parts or assemblies. Use crane, jack, tackle, fork trucks or other mechanical devices.
3. Preview the assembly instructions in your operator's manual before proceeding further.
4. After completing assembly, thoroughly inspect the machine to be sure that all nuts, bolts or any other fastener assemblies have been thoroughly tightened.
5. This product is not a toy or a washing vessel and should not be used for any purpose other than a shampooer.
6. The drainage pipe of the product, please use the clamp firmly connected to avoid water leakage. The other end of the drain pipe should be placed in the household drain sink or drain pipe, and remember that the end accessories of the drain pipe should not be placed with electrify things to avoid electric shock.
7. Avoid to use any hard objects or any chemicals which can dissolve plastic to clean the basin.
8. Please put the product in a flat place for use. When using the product on sloping or uneven ground, there is a risk of rollover during use.

SAVE THESE INSTRUCTIONS

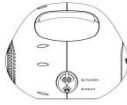
TECHNICAL PARAMETERS

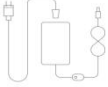
Model	Colour	Sales channel	Input voltage	Power	Plug type	Product size (mm)
GF-150UT	Dark grey + orange	US	AC100V~120V ~ /60HZ	115W		340x340x (730~1300)
GF-150ET	Dark grey + orange	EU	AC220~240V ~ /50HZ			
GF-150UY	Dark grey + yellow	US	AC100V~120V ~ /60HZ			

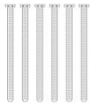
Hardware & Part List

Lmage	Parts name	Qty(pcs)
	Foam machine	1
	Goggles	2
	Adapter	1
	Hose	1
	Tripod	1
	Cable tie	6
	Specification	1

Assembly

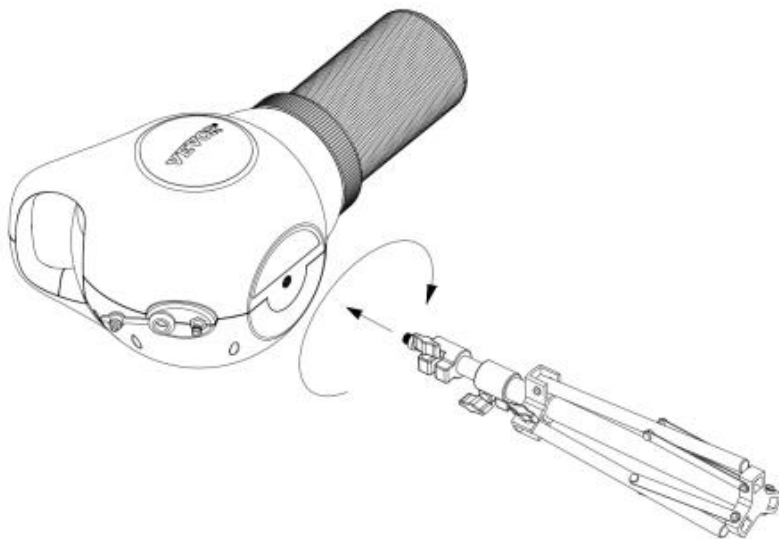

1. Lay the foam machine flat and fix the top screw of the tripod to the threaded hole at the bottom of the foam machine.

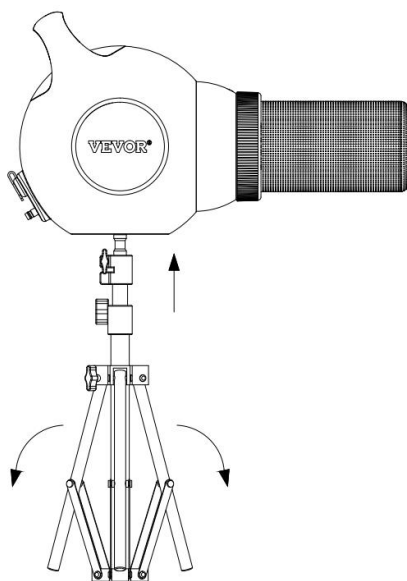

2. Lift the foam machine to unfold the tripod and set up the tripod on the ground.

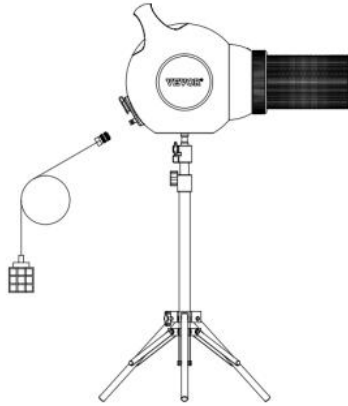
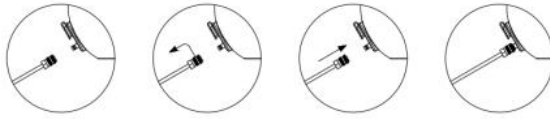

3. Install the hose: Hold the hose interface ring, push the interface ring backward, align the hose with the foam machine interface, and push the interface ring forward to ensure that the interfaces at both ends are tightly connected.

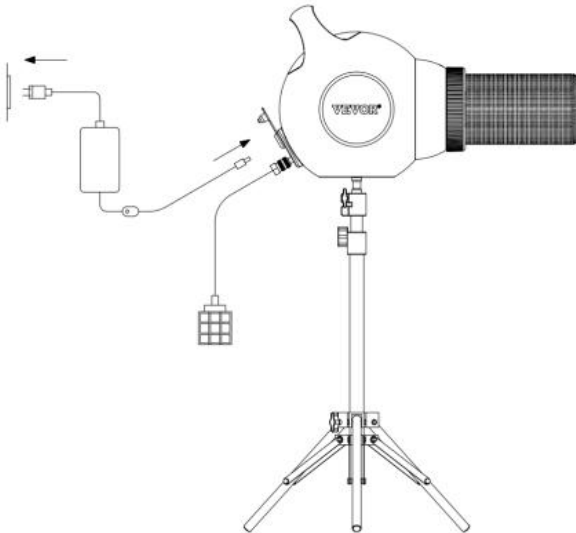

4. Insert the plug.

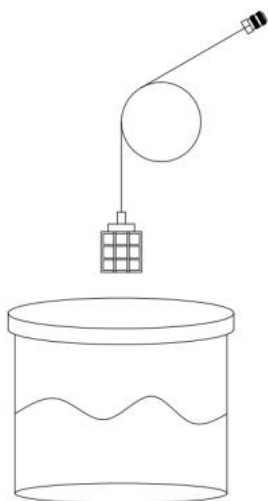

5. Put the hose into the foam mixture.

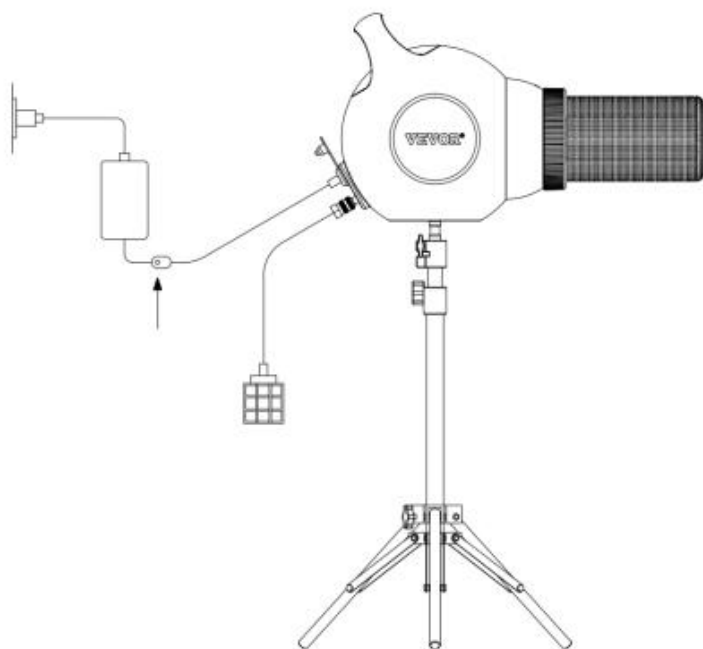

6. Press the power switch, and after a few seconds, you can start making foam.

Clean or replace the mesh bag

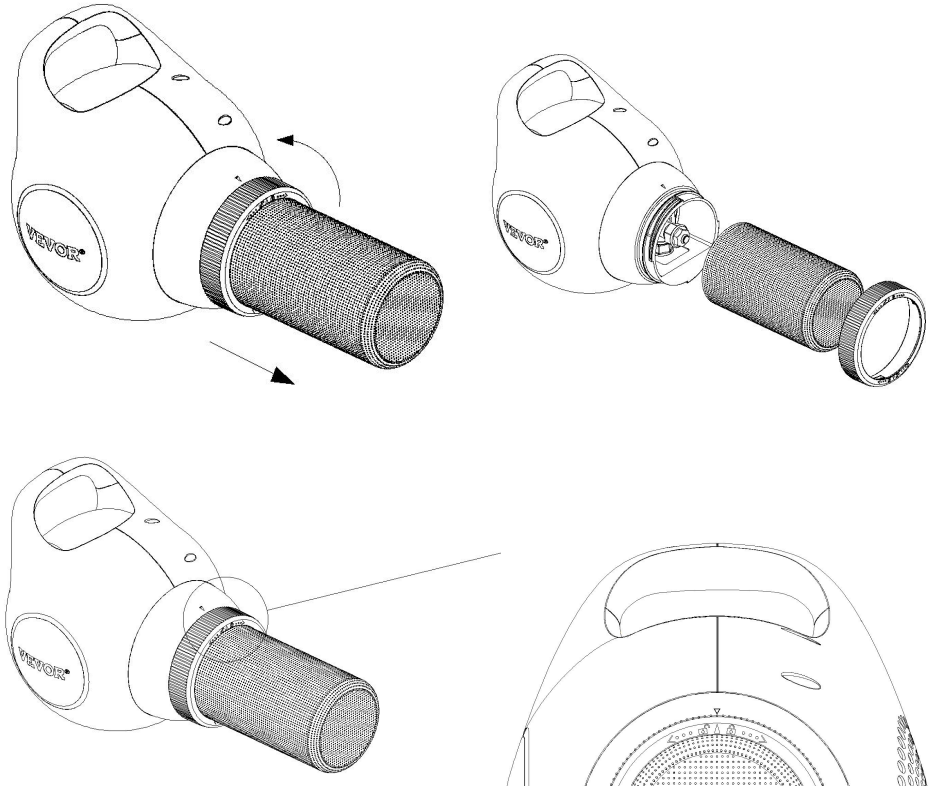

When the bag needs to be cleaned or replaced, only need to turn the pressure plate on the outlet to the left counterclockwise to the end, you can remove the pressure plate and then remove the mesh bag for cleaning or replacement;

When installing the mesh bag, put the bag directly on the air outlet of the product, pay attention to adjust the sewing line of the mesh bag under the product, and then put the pressure plate on the cloth bag to the position of the product air outlet, and pay attention to the triangle mark on the pressure plate and the triangle mark above the product air outlet can be aligned to install the pressure plate in place. After the installation is in place, turn the pressure plate clockwise to the right to tighten the mesh bag;

Quick start Guide

If the foam does not appear immediately after starting, this is normal.

The fan works for 5 seconds, then the pump starts to work, and after that, when the foam liquid stays in the outlet, it begins to bubble.

The bubble machine will stop working for 5 minutes after working for 25 minutes. The water pump will be turned off before stopping working, and the fan will stop working after 15 seconds. It can automatically resume work after waiting for 5 minutes, or resume work after power failure and power on again

If you have any questions or difficulties with our products, please feel free to contact us. We are here to help you.

Matters needing attention

Please read the following carefully before operating the foam machine! Failure to comply with these instructions may result in serious personal injury or property damage.

- Please keep this package for your reference as it contains important information.
- This product requires adult installation.
- This is an electrical product, not a toy. Adult supervision is required at all times. Please keep the products out of the reach of children.
- Do not install this product on windy or rainy days.
- Before starting the appliance, ensure that the power plug is kept at a sufficient safe distance from the water and foam.
- For larger foams, it is recommended to use a foam machine in a smaller enclosed area.
- Solutions should always be stored in plastic containers.

- Check product condition before each use. • This product contains a soapy solution that may cause some surfaces to become slippery. All ground surfaces should be checked regularly to ensure there is no danger of slipping and to eliminate any missing liquids.
- Please do not ingest foam or foam solutions.
- Keep foam and foam liquid away from eyes and mouth. If the solution comes into contact with eyes, rinse immediately with water. If ingested, drink plenty of water. If you continue to experience eye or mouth irritation, seek medical attention immediately.

Tip:

Although this product and the resulting foam will not cause permanent harm to those who come into contact with it, it is recommended that people who have come into contact with

the foam wash all of them as soon as possible to reduce the chance of irritation. People with skin allergies are advised to be aware of the risk of possible reactions from the foam.

If you feel a tingling sensation in contact with the foam, immediately wash all affected areas of your body with cold water and do not touch the foam again.

Bubble party tips

For best results, point the foam machine outlet downwind, not upwind.

- Before starting the product, ensure that the power plug is kept at a sufficient safe distance from the water and foam.
- Foam machine can be placed on grass or concrete ground, but it is recommended to use on grass.
- This product contains foam that may cause some surfaces to become slippery. Be careful when walking on slippery roads.
- For larger foams, it is recommended to use a foam machine in a smaller enclosed area.
- In order to spread foam evenly over a large area, adults should remove the machine from its stand and move it around the play area to spray foam evenly.
- The machine must be supervised by an adult during operation to avoid foam being sucked into the machine.
- Always keep the machine away from the foam, do not let the foam rise above the height of the support.
- Do not install the machine in windy or rainy days.

Maintenance and cleaning

- Ensure that the unit is turned off and disconnected from the power supply.
- Remove all components and air dry them.
- To better clean the product, use a damp cloth to clean the product.
- Before storage, place the device in a well-ventilated place to dry.
- If the device is not used for a long time, clean the device before storing it.
- Foam mixtures are not recommended for long-term storage.

Problems and solutions

1. Foam into the machine:

Turn off the machine and allow it to dry before using it again.

2. The bubble is not growing.

Check that the specified foam powder is used. One package of foam powder can be mixed with 38L of water. Please check whether the water is less than or equal to 38L.

3. The foam is too wet.

If the water is too much or not completely dissolved, stir or let it sit for a while; If the foam is still too wet, add more foam solution.

4. The foam machine does not pump water, or the flow is slow.

Make sure the hose is properly plugged into the correct power supply.

5. The product doesn't work.

Check whether the power connection is normal. If it doesn't work, it could be an internal problem.

Manufacturer: Shanghaimuxinmuyeyouxiangongsi

Address: Shuangchenglu 803nong11hao1602A-1609shi, baoshanqu, shanghai 200000 CN.

EC REP: E-CrossStu GmbH.

Mainzer Landstr.69, 60329 Frankfurt am Main.

UK REP: YH CONSULTING LIMITED.

C/O YH Consulting Limited Office 147, Centurion House, London Road, Staines-upon-Thames, Surrey, TW18 4AX

Imported to AUS: SIHAO PTY LTD.

1 ROKEVA STREETEASTWOOD NSW 2122 Australia

Imported to USA: Sanven Technology Ltd.

Suite 250, 9166 Anaheim Place, Rancho Cucamonga, CA 91730

VEVOR[®]

TOUGH TOOLS, HALF PRICE

Technical Support and E-Warranty Certificate

www.vevor.com/support

VEVOR®

TOUGH TOOLS, HALF PRICE

Wsparcie techniczne i certyfikat gwarancji elektronicznej www.vevor.com/support

Maszyna do piany INSTRUKCJA OBSŁUGI

Nadal staramy się oferować Państwu narzędzia w konkurencyjnych cenach.

„Oszczędź połowę”, „Połowa ceny” lub inne podobne wyrażenia używane przez nas stanowią jedynie szacunkowe oszczędności, jakie możesz uzyskać, kupując u nas określone narzędzia w porównaniu z głównymi markami i niekoniecznie oznaczają one objęcie wszystkich kategorii narzędzi oferowanych przez nas. Uprzejmie przypominamy, aby dokładnie sprawdzić, czy składając u nas zamówienie faktycznie oszczędzasz połowę w porównaniu z głównymi markami.

VEVOR®

TOUGH TOOLS, HALF PRICE

Maszyna do piany

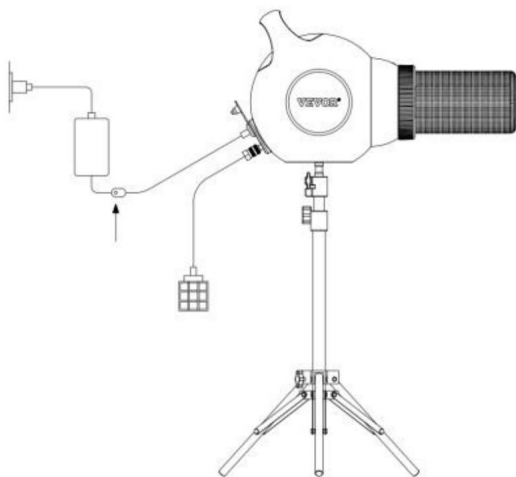

Model	GF-150UT	US	
	GF-150ET	EU	
	GF-150UY	US	

POTRZEBUJESZ POMOCY? SKONTAKTUJ SIĘ Z NAMI!

Masz pytania dotyczące produktu? Potrzebujesz wsparcia technicznego? Skontaktuj się z nami: Wsparcie techniczne i certyfikat E-Gwarancji www.vevor.com/support

To jest oryginalna instrukcja, przed użyciem należy uważnie przeczytać wszystkie instrukcje. VEVOR zastrzega sobie jasną interpretację naszej instrukcji obsługi. Wygląd produktu będzie zależał od produktu, który otrzymałeś. Prosimy o wybaczenie, że nie poinformujemy Cię ponownie, jeśli w naszym produkcie pojawią się jakiegokolwiek aktualizacje technologiczne lub oprogramowania.

INSTRUKCJE

Dziękujemy bardzo za wybranie tego produktu. Przeczytaj wszystkie instrukcje przed użyciem. Informacje te pomogą Ci osiągnąć najlepsze możliwe rezultaty.

UWAGA! Rysunki w tym podręczniku mają charakter wyłącznie ilustracyjny i w niektóre szczegóły mogą różnić się od rzeczywistego produktu.

UWAGA! Przeczytaj wszystkie ostrzeżenia dotyczące bezpieczeństwa i wszystkie instrukcje. Nieprzestrzeganie ostrzeżenia i instrukcje mogą skutkować poważnymi obrażeniami lub nawet śmiercią. Urządzenie lub

Produkt użyty w instrukcji ostrzegawczej odnosi się do łóżka piętrowego dla zwierząt domowych.



Umieścić produkt w miejscu, w którym dzieci nie będą mogły się wspinać ani poruszać, aby zapobiec nie przewróci się i nie zrani dzieci.

BEZPIECZEŃSTWO UŻYTKOWANIA







1. Wybierz miejsce montażu, które jest czyste i wolne od wszelkich zanieczyszczeń, które mogą spowodować osób pracujących przy montażu.
2. Nie podnoś ciężkich części ani zespołów. Używaj dźwigu, podnośnika, wciągacza, wózków widłowych lub inne urządzenia mechaniczne.
3. Przed przystąpieniem do dalszych czynności zapoznaj się z instrukcją montażu w podręczniku operatora. dalej.
4. Po zakończeniu montażu należy dokładnie sprawdzić maszynę, aby mieć pewność, że wszystkie elementy są nakrętki, śruby i inne elementy mocujące zostały dokładnie dokręcone.
5. Produkt ten nie jest zabawką ani naczyniem do mycia i nie należy go używać do żadnych celów. celu innego niż mycie włosów.
6. Rurę spustową produktu należy mocno przymocować zaciskiem. uniknąć wycieku wody. Drugi koniec rury spustowej należy umieścić w zlewu domowego lub rury spustowej i pamiętać, że końcowe akcesoria Aby uniknąć porażenia prądem, rury odpływowej nie należy umieszczać w pobliżu przedmiotów pod napięciem.
7. Unikaj używania twardych przedmiotów i środków chemicznych, które mogą rozpuścić plastik. Wyczyść umywalkę.
8. Proszę umieścić produkt w płaskim miejscu do użytku. Podczas używania produktu na pochylonym terenie lub nierównym podłożu, istnieje ryzyko przewrócenia się podczas użytkowania.

ZAPISZ TE INSTRUKCJE

PARAMETRY TECHNICZNE

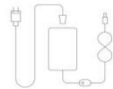
Model	Kolor	Obroty kanał	Napię cie wejściowe	Moc	Wtyczka typ	Rozmiar produktu (mm)
GF-150UT	Ciemnoszary + pomarańczowy	NAS	Prąd zmienny 100 V-120 V /60 Hz	115 W		340x340x (730-1300)
GF-150ET	Ciemnoszary + pomarańczowy	UE	AC220-240V /50 Hz			
GF-150UY	Ciemnoszary + żółty	NAS	Prąd zmienny 100 V-120 V /60 Hz			

Lista sprzę tu i czę ści

Lmaż	Nazwa czę ści	Ilość (szt.)
	Maszyna do piany	1
	Okulary ochronne	2
	Adapter	1
	Wiąż gumowy	1
	Statyw	1
	Opaska zaciskowa	6
	Specyfikacja	1

Montaż

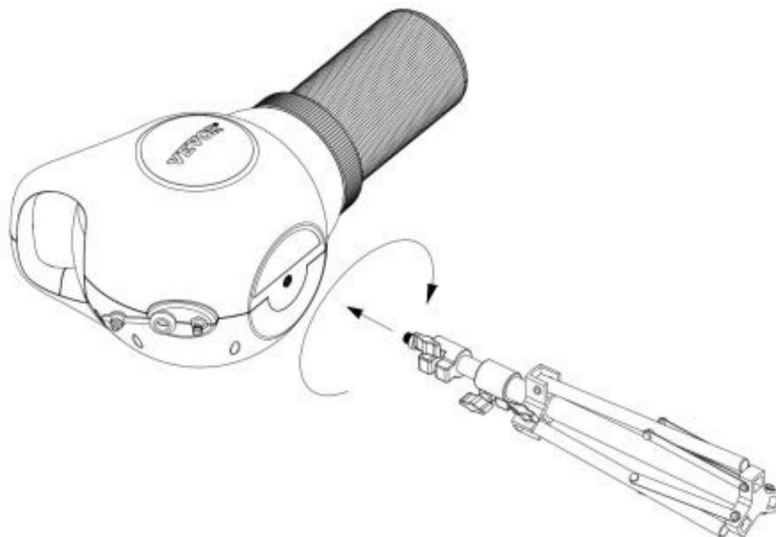

1. Połóż maszynę do pianki na płasko i przymocuj górną śrubę statywu do gwintowanego otworu. otwór na spodzie maszyny do produkcji piany.

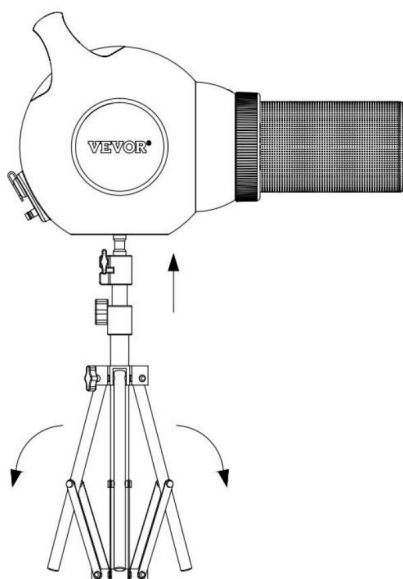

2. Podnieś maszynę do pianki, aby rozłożyć statyw i ustawić go na ziemi.

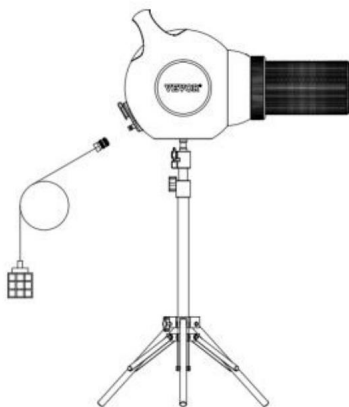
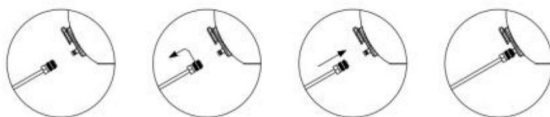

3. Zamontuj wąż: przytrzymaj pierścień łączący węzła za, przesunij pierścień łączący do tyłu, wyrównaj wąż z interfejsem maszyny do spieniania i przesunij pierścień łączący do przodu, aby upewnić się, że interfejsy na obu końcach są ściśle połączone.

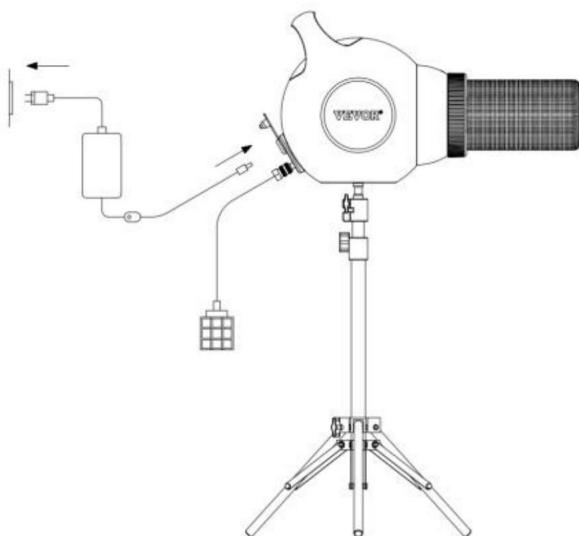

4. Włóż wtyczkę .

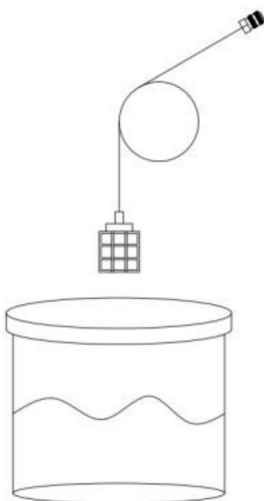

5. Włóż wąż do mieszanki piankowej.

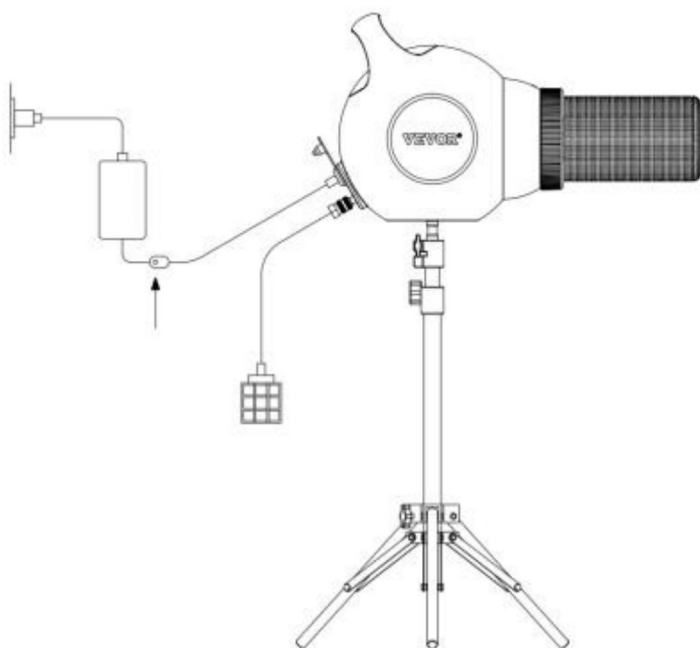

6. Naciśnij włącznik zasilania i po kilku sekundach możesz zacząć wytwarzać pianę .

Wyczyścić lub wymienić worek siatkowy

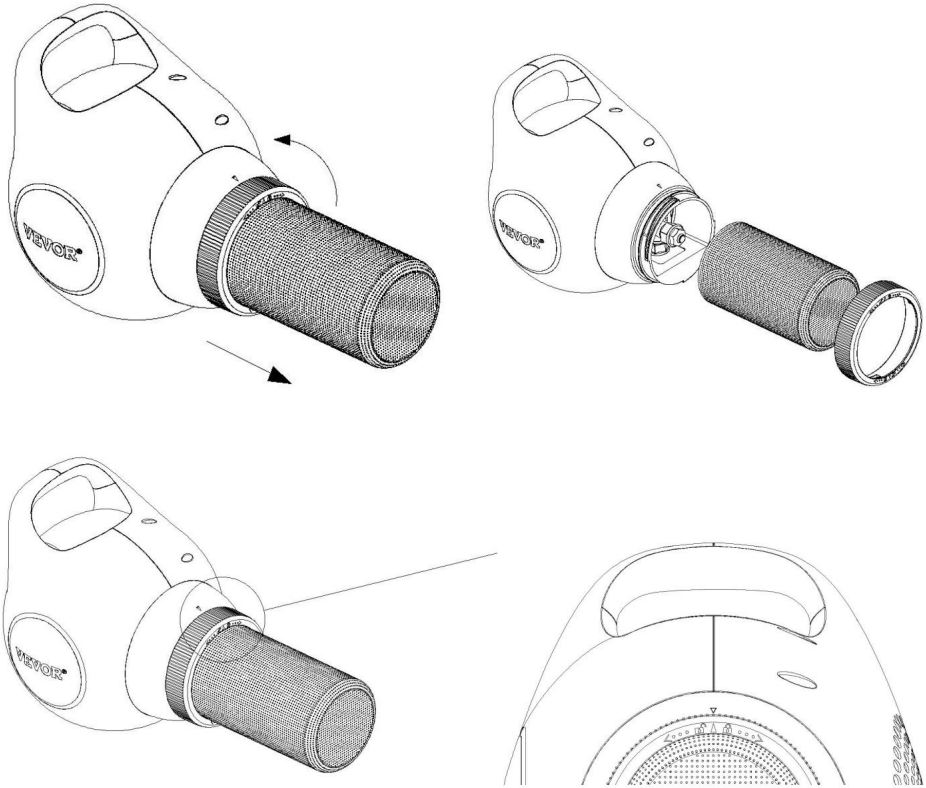

Gdy worek wymaga czyszczenia lub wymiany, wystarczy przekreślić płytkę dociskową na wylot w lewo przeciwnie do ruchu wskazówek zegara do końca, można usunąć płytkę dociskową, a następnie wyciągnąć worek siatkowy w celu czyszczenia lub wymiany;

Podczas instalowania worka siatkowego należy umieścić worek bezpośrednio na wylocie powietrza produktu, zwrócić uwagę na wyregulowanie linii szycia worka siatkowego pod produktem, a następnie umieścić płytkę dociskową na worku materiałowym do pozycji wylotu powietrza z produktu i zwrócić uwagę na znak trójkąta na płycie dociskowej i znak trójkąta nad wylotem powietrza produktu można wyrównać, aby zainstalować płytkę dociskową na miejscu. Po zainstalowaniu, obróć

nacisnąć płytkę dociskową zgodnie z ruchem wskazówek zegara w prawo, aby naprężyć worek siatkowy;

Szybki przewodnik

Jeżeli piana nie pojawi się od razu po uruchomieniu, jest to normalne.

Wentylator pracuje przez 5 sekund, następnie zaczyna pracować pompa, a po tym czasie, gdy piana się rozpuści, ciecz pozostaje w wylocie i zaczyna bulgotać.

Maszyna do robienia baniek mydlnych przestanie działać na 5 minut po 25 minutach pracy. Woda pompa zostanie wyłączona przed zatrzymaniem pracy, a wentylator przestanie działać po 15 sekund. Może automatycznie wznowić pracę po odczekaniu 5 minut lub wznowić pracę po awarii zasilania i ponowne włączenie zasilania

Jeśli masz jakiegokolwiek pytania lub trudności z naszymi produktami, skontaktuj się z nami. Jesteśmy tutaj, aby Ci pomóc.

Sprawy wymagające uwagi

Przeczytaj uważnie poniższe informacje przed uruchomieniem maszyny do piany! Nieprzestrzeganie

Nieprzestrzeganie tych instrukcji może skutkować poważnymi obrażeniami ciała lub uszkodzeniem mienia.

- Prosimy zachować ten pakiet do wglądu, ponieważ zawiera ważne informacje.
- Ten produkt wymaga instalacji przez osobę dorosłą.
- To jest produkt elektryczny, nie zabawka. Nadzór osoby dorosłej jest wymagany przez cały czas. Proszę Przechowywać produkty w miejscu niedostępnym dla dzieci.
- Nie montuj tego produktu w dni wietrzne lub deszczowe.
- Przed uruchomieniem urządzenia należy upewnić się, że wtyczka zasilająca jest pod odpowiednim, bezpiecznym kątem. odległość od wody i piany.
- W przypadku większych ilości pianki zaleca się stosowanie urządzenia do wytwarzania pianki w mniejszej, zamkniętej przestrzeni.
- Roztwory należy zawsze przechowywać w plastikowych pojemnikach.
- Przed każdym użyciem należy sprawdzić stan produktu. Produkt zawiera roztwór mydła, który może spowodować, że niektóre powierzchnie staną się śliskie. Wszystkie powierzchnie gruntowe powinny zostać sprawdzone regularnie, aby upewnić się, że nie ma ryzyka poślizgnięcia się oraz aby usunąć wszelkie brakujące płyny.
- Proszę nie połykać piany ani roztworów pianowych.
- Trzymaj pianę i płyn piankowy z dala od oczu i ust. Jeśli roztwór wejdzie w kontakt z oczami, natychmiast przemyj je wodą. W przypadku połknięcia, wypij dużo wody. Jeśli nadal Jeśli wystąpi podrażnienie oczu lub ust, należy natychmiast zwrócić się o pomoc lekarską.

Wskazówka

Chociaż produkt ten i powstająca w jego wyniku piana nie spowodują trwałej szkody u osób, zetknięć się z nim, zaleca się osobom, które miały z nim styczność,

piana umyj je wszystkie tak szybko jak to możliwe, aby zmniejszyć ryzyko podrażnienia. Osoby z Osoby z alergiami skórnymi powinny być świadome ryzyka wystąpienia reakcji alergicznych na piankę . Jeżeli poczujesz mrowienie w kontakcie z pianką, natychmiast umyj wszystkie dotknięte miejsca ciała zimną wodą i nie dotykaj już pianki.

Porady dotyczące imprez bąbelkowych

Aby uzyskać najlepsze rezultaty, wylot wytownicy piany należy skierować w kierunku wiatru, a nie pod wiatr.

- Przed uruchomieniem produktu należy upewnić się , że wtyczka zasilania znajduje się w odpowiedniej, bezpiecznej odległości z wody i piany.

- Maszynę do wytwarzania piany można ustawić na trawie lub betonowym podłożu, jednak zaleca się używanie na trawie.

- Ten produkt zawiera piankę , która może powodować, że niektóre powierzchnie staną się śliskie. Uważaj podczas chodzenia po śliskich drogach.

- W przypadku większych ilości pianki zaleca się stosowanie urządzenia do wytwarzania pianki w mniejszej, zamkniętej przestrzeni.

- Aby piana równomiernie rozproszyła się na dużej powierzchni, dorośli powinni wyjąć maszynę z rąk.

Postaw ją na stojaku i przesuwaj po obszarze zabawy, aby równomiernie rozpylić pianę .

- Podczas pracy urządzenie musi być nadzorowane przez osobę dorosłą, aby zapobiec zasysaniu piany do maszyny.

- Zawsze trzymaj maszynę z dala od piany, nie pozwól, aby piana uniosła się powyżej wysokości wsparcia.

- Nie należy instalować urządzenia w dni wietrzne lub deszczowe.

Konserwacja i czyszczenie

- Upewnij się , że urządzenie jest wyłączone i odłączone od zasilania.

- Wyjmij wszystkie elementy i wysusz je na powietrzu.

- Aby lepiej wyczyścić produkt, należy czyścić go wilgotną ściereczką.

- Przed przechowywaniem należy umieścić urządzenie w miejscu o dobrej wentylacji, aby wyschło.

- Jeżeli urządzenie nie będzie używane przez dłuższy czas, należy je wyczyścić przed schowaniem.

- Mieszanki piankowe nie są zalecane do długotrwałego przechowywania.

Problemy i rozwiązania

1. Wlej pianę do maszyny:

Wyłącz urządzenie i pozostaw do wyschnięcia przed ponownym użyciem.

2. Bańka nie rośnie.

Sprawdź, czy użyto określonego proszku piankowego. Jedno opakowanie proszku piankowego można zmieszać z 38L wody. Proszę sprawdzić, czy woda jest mniejsza lub równa 38L.

3. Piana jest zbyt mokra.

Jeśli woda jest za dużo lub nie rozpuściła się całkowicie, wymieszaj ją lub odstaw na chwilę; jeśli piana jest nadal zbyt mokra, dodaj więcej roztworu pianowego.

4. Maszyna do wytwarzania piany nie pompuje wody lub jej przepływ jest powolny.

Sprawdź, czy wąż jest prawidłowo podłączony do właściwego źródła zasilania.

5. Produkt nie działa.

Sprawdź, czy połączenie zasilania jest prawidłowe. Jeśli nie działa, może to być problem wewnętrzny trzyny problem.

Producent: Shanghai muxinmuyeyouxiangongsi

Adres: Shuangchenglu 803nong11hao1602A-1609shi, baoshanqu, szanghaj 200000 CN.

Przedstawiciel KE: E-CrossStu GmbH.

Mainzer Landstr.69, 60329 Frankfurt nad Menem.

ODPOWIEDZIALNOŚĆ W WIELKIEJ BRYTANII: YH CONSULTING LIMITED.

C/O YH Consulting Limited Biuro 147, Centurion House, London Road, Staines-upon-Thames, Surrey, TW18 4AX

Importowane do AUS: SIHAO PTY LTD.

1 ROKEVA STREET EASTWOOD NSW 2122 Australia

Importowane do USA: Sanven Technology Ltd.

Apartament 250, 9166 Anaheim Place, Rancho Cucamonga, CA 91730

VEVOR[®]

TOUGH TOOLS, HALF PRICE

Wsparcie techniczne i certyfikat e-gwarancji

www.vevor.com/support

VEVOR[®]

TOUGH TOOLS, HALF PRICE

Supporto tecnico e certificato di garanzia elettronica www.vevor.com/support

Macchina per schiuma

MANUALE D'USO

Continuiamo a impegnarci per fornirvi strumenti a prezzi competitivi.

"Risparmia la metà", "Metà prezzo" o qualsiasi altra espressione simile da noi utilizzata rappresenta solo una stima del risparmio che potresti ottenere acquistando determinati utensili con noi rispetto ai principali marchi principali e non significa necessariamente coprire tutte le categorie di utensili da noi offerti. Ti ricordiamo gentilmente di verificare attentamente quando effettui un ordine con noi se stai effettivamente risparmiando la metà rispetto ai principali marchi principali.



VEVOR[®]

TOUGH TOOLS, HALF PRICE

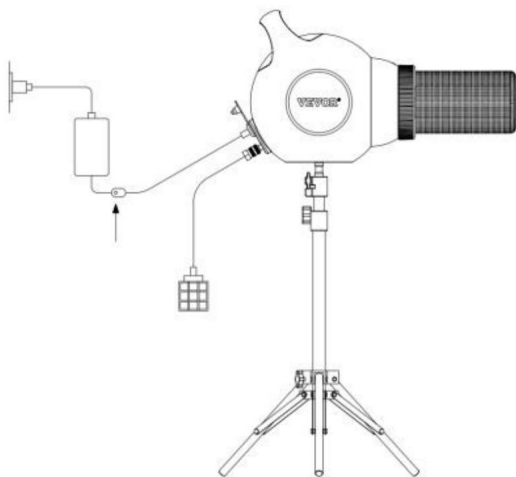
Macchina per schiuma



Modello

	GF-150UT	US	
	GF-150ET	EU	
	GF-150UY	US	

HAI BISOGNO DI AIUTO? CONTATTACI!

Hai domande sul prodotto? Hai bisogno di supporto tecnico? Non esitare a contattarci: Supporto tecnico e certificato di garanzia elettronica www.vevor.com/support

Questa è l'istruzione originale, si prega di leggere attentamente tutte le istruzioni del manuale prima di utilizzare. VEVOR si riserva una chiara interpretazione del nostro manuale utente. L'aspetto del prodotto sarà soggetto al prodotto ricevuto. Vi preghiamo di perdonarci se non vi informeremo di nuovo se ci sono aggiornamenti tecnologici o software sul nostro prodotto.

ISTRUZIONI

Grazie mille per aver scelto questo prodotto. Si prega di leggere tutte le istruzioni prima di utilizzarlo. Le informazioni ti aiuteranno a ottenere i migliori risultati possibili.

NOTA BENE! I disegni in questo manuale sono solo a scopo illustrativo e in alcuni dettagli potrebbero differire dal prodotto reale.

ATTENZIONE! Leggere tutte le avvertenze di sicurezza e tutte le istruzioni. La mancata osservanza delle avvertenze e istruzioni possono causare lesioni gravi o addirittura la morte. Il dispositivo o il prodotto utilizzato nelle istruzioni di avvertenza si riferisce al letto a castello per animali domestici.



Si prega di posizionare il prodotto in una posizione in cui i bambini non possano arrampicarsi o spostarlo, in modo che non cade e non fa male ai bambini.

SICUREZZA D'USO







1. Selezionare un'area per l'assemblaggio pulita e priva di detriti che potrebbero causare persone che lavorano all'assemblaggio possano inciampare.
2. Non sollevare parti o gruppi pesanti. Utilizzare gru, martinetti, paranchi, carrelli elevatori o altri dispositivi meccanici.
3. Prima di procedere, leggere in anteprima le istruzioni di montaggio nel manuale dell'operatore ulteriore.
4. Dopo aver completato il montaggio, ispezionare attentamente la macchina per accertarsi che tutti dadi, bulloni e qualsiasi altro elemento di fissaggio siano stati serrati a fondo.
5. Questo prodotto non è un giocattolo o un contenitore per il lavaggio e non deve essere utilizzato per alcuno scopo diverso dallo shampoo.
6. Il tubo di scarico del prodotto, si prega di utilizzare il morsetto saldamente collegato a evitare perdite d'acqua. L'altra estremità del tubo di scarico deve essere posizionata nel scarico domestico lavandino o tubo di scarico, e ricorda che gli accessori finali del tubo di scarico non deve essere posizionato vicino a elementi elettrificati per evitare scosse elettriche.
7. Evitare di utilizzare oggetti duri o sostanze chimiche che possano sciogliere la plastica pulire il lavandino.
8. Si prega di posizionare il prodotto in un luogo piano per l'uso. Quando si utilizza il prodotto su superfici inclinate o su terreni irregolari, c'è il rischio di ribaltamento durante l'uso.

SALVA QUESTE ISTRUZIONI

PARAMETRI TECNICI

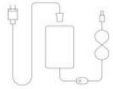
Modello	Colore	Saldi canale	Tensione di ingresso	Potenza	Tappo tipo	Dimensioni del prodotto (mm)
GF-150UT	Grigio scuro + arancia	NOI	CA 100 V ~ 120 V ~60 Hz	115W		340x340x (730~1300)
GF-150ET	Grigio scuro + arancia		AC220~240V~ /50Hz			
Modello GF-150UY	Grigio scuro + giallo	NOI	CA 100 V ~ 120 V ~60 Hz			

Elenco hardware e parti

Immagine	Nome delle parti	Quantità (pz)
	Macchina per schiuma	1
	Occhiali	2
	Adattatore	1
	Tubo flessibile	1
	Treppiedi	1
	Fascetta per cavi	6
	Specificazione	1

Assemblea

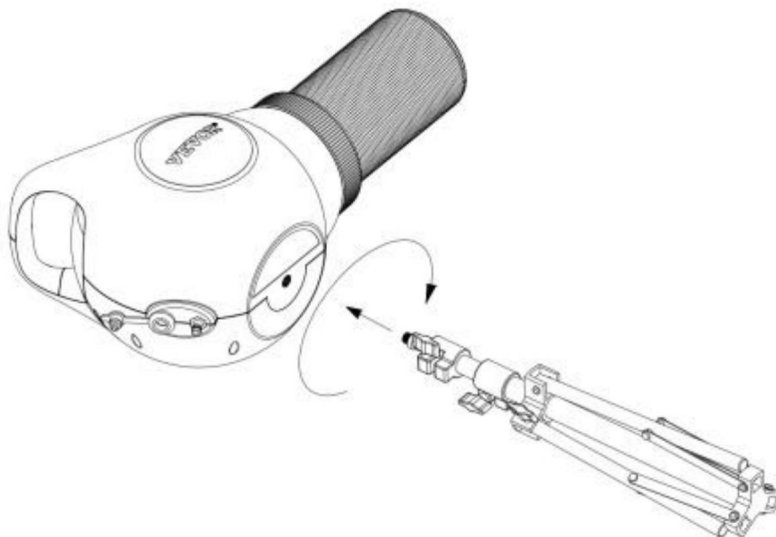

1. Disporre la macchina per la schiuma in piano e fissare la vite superiore del treppiede alla filettatura foro nella parte inferiore della macchina per la schiuma.

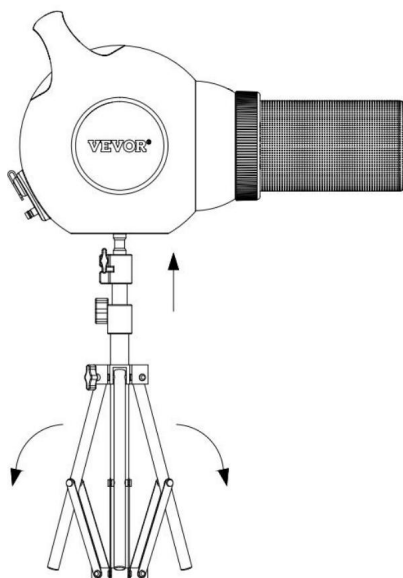

2. Sollevare la macchina per la schiuma per aprire il treppiede e posizionarlo a terra.

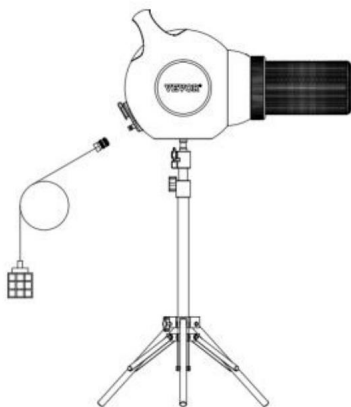
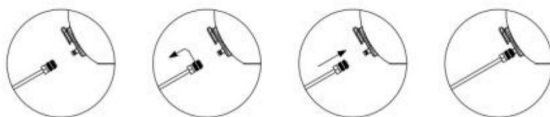

3. Installare il tubo: tenere l'anello di interfaccia del tubo, spingere l'anello di interfaccia all'indietro, allineare il tubo con l'interfaccia della macchina per la schiuma e spingere l'anello di interfaccia in avanti per assicurarsi che le interfacce su entrambe le estremità siano collegate saldamente.

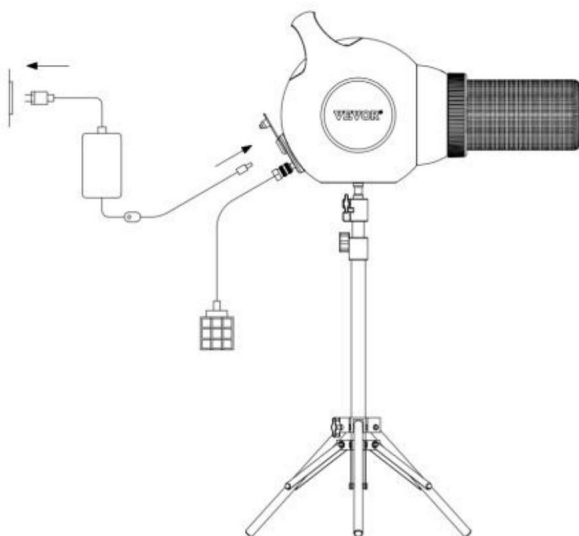

4. Inserire la spina.

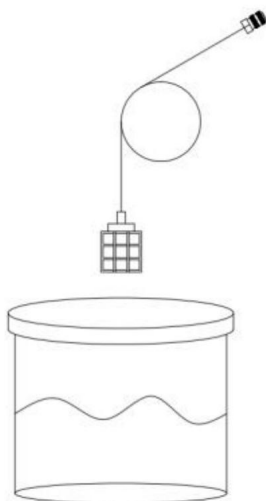

5. Immergere il tubo nella miscela di schiuma.

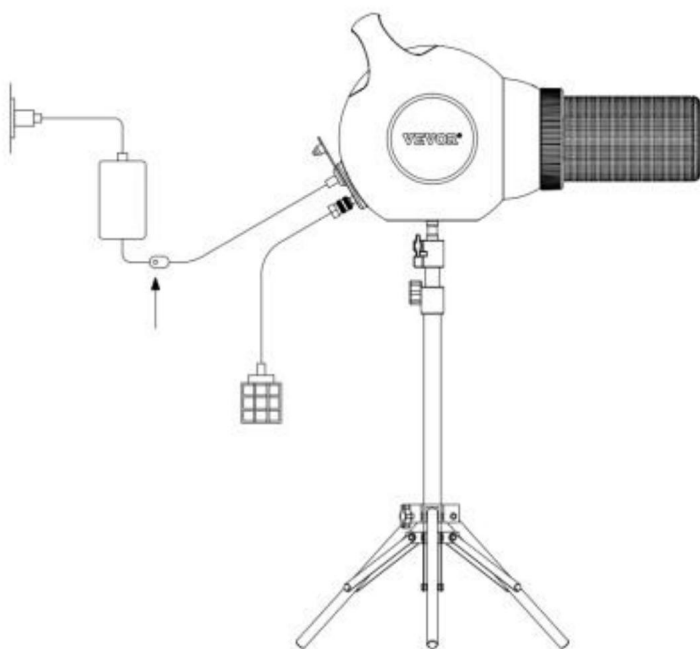

6. Premere l'interruttore di accensione e dopo alcuni secondi sarà possibile iniziare a produrre schiuma.

Pulisci o sostituisci la borsa a rete

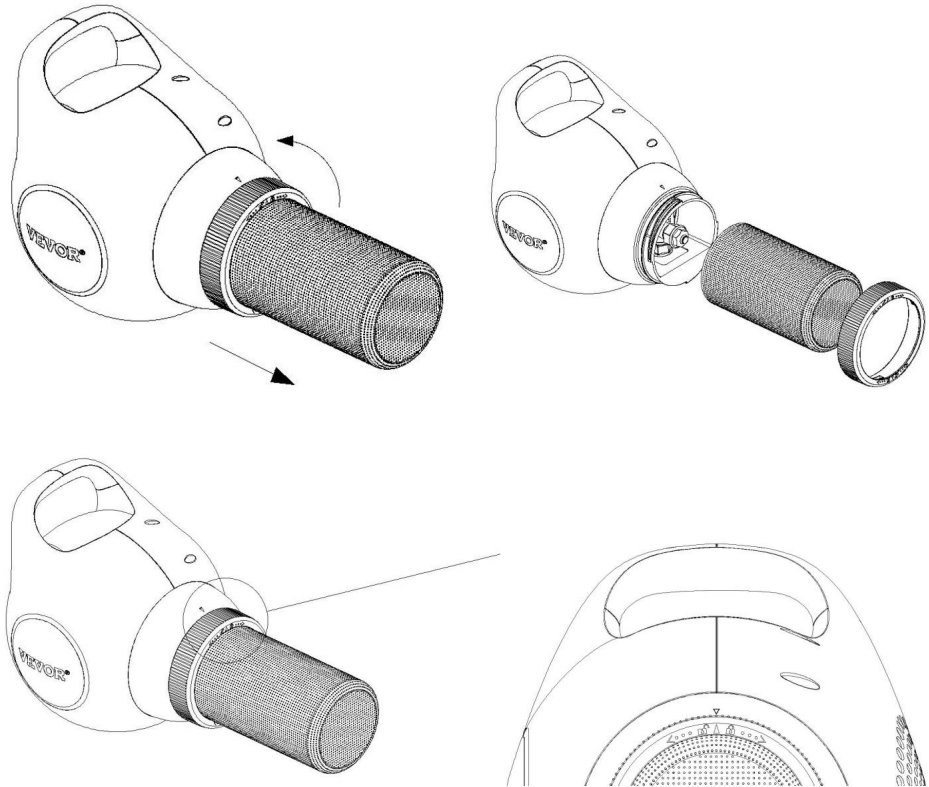

Quando è necessario pulire o sostituire la borsa, è sufficiente ruotare la piastra di pressione sulla uscita a sinistra in senso antiorario fino alla fine, è possibile rimuovere la piastra di pressione e quindi rimuovere la rete per pulirla o sostituirla;

Durante l'installazione della borsa a rete, posizionare la borsa direttamente sull'uscita dell'aria del prodotto, prestare attenzione a regolare la linea di cucitura della borsa a rete sotto il prodotto, quindi posizionare la borsa a rete piastra di pressione sul sacchetto di stoffa nella posizione dell'uscita dell'aria del prodotto e prestare attenzione a il segno del triangolo sulla piastra di pressione e il segno del triangolo sopra l'uscita dell'aria del prodotto può essere allineato per installare la piastra di pressione in posizione. Dopo l'installazione, ruotare la piastra di pressione in senso orario verso destra per tendere la borsa a rete;

Guida rapida

Se la schiuma non compare subito dopo l'avvio, è normale.

La ventola funziona per 5 secondi, poi la pompa inizia a funzionare e, dopo, quando la schiuma

il liquido rimane nell'uscita e comincia a formare delle bollicine.

La macchina per le bolle smetterà di funzionare per 5 minuti dopo aver funzionato per 25 minuti. L'acqua

la pompa verrà spenta prima di smettere di funzionare e la ventola smetterà di funzionare dopo 15

secondi. Può riprendere automaticamente il lavoro dopo aver atteso 5 minuti, o riprendere il lavoro dopo

interruzione di corrente e riaccensione

Se hai domande o difficoltà con i nostri prodotti, non esitare a contattarci. Noi

sono qui per aiutarti.

Questioni che richiedono attenzione

Si prega di leggere attentamente quanto segue prima di utilizzare la macchina per la schiuma! La mancata osservanza seguendo queste istruzioni può causare gravi lesioni personali o danni alla proprietà.

- Si prega di conservare questo pacchetto per riferimento poiché contiene informazioni importanti.

- Questo prodotto richiede l'installazione da parte di un adulto.

- Questo è un prodotto elettrico, non un giocattolo. È richiesta la supervisione di un adulto in ogni momento. Per favore tenere i prodotti fuori dalla portata dei bambini.

- Non installare questo prodotto in giornate ventose o piovose.

- Prima di avviare l'apparecchio, assicurarsi che la spina di alimentazione sia tenuta a una distanza sufficientemente sicura. distanza dall'acqua e dalla schiuma.

- Per schiume più grandi, si consiglia di utilizzare una macchina per schiuma in un'area chiusa più piccola.

- Le soluzioni devono essere sempre conservate in contenitori di plastica.

- Controllare le condizioni del prodotto prima di ogni utilizzo. - Questo prodotto contiene una soluzione saponosa che può causare scivolosità su alcune superfici. Tutte le superfici del terreno devono essere controllate regolarmente per assicurarsi che non vi sia alcun pericolo di scivolamento e per eliminare eventuali liquidi mancanti.

- Si prega di non ingerire schiuma o soluzioni schiumose.

- Tenere la schiuma e il liquido schiumogeno lontano da occhi e bocca. Se la soluzione entra in contatto con gli occhi, sciacquare immediatamente con acqua. Se ingerito, bere molta acqua. Se si continua a in caso di irritazione agli occhi o alla bocca, consultare immediatamente un medico.

Mancia:

Sebbene questo prodotto e la schiuma risultante non causino danni permanenti a coloro che entrano in contatto con esso, si raccomanda che le persone che sono entrate in contatto con

la schiuma lavarli tutti il prima possibile per ridurre il rischio di irritazione. Le persone con

Si consiglia alle persone con allergie cutanee di prestare attenzione al rischio di possibili reazioni dovute alla schiuma.

Se si avverte una sensazione di formicolio a contatto con la schiuma, lavare immediatamente tutte le zone interessate del corpo con acqua fredda e non toccare più la schiuma.

Suggerimenti per la festa delle bolle

Per ottenere risultati ottimali, orientare l'uscita della macchina per la schiuma sottovento, non controvento.

- Prima di avviare il prodotto, assicurarsi che la spina di alimentazione sia tenuta a una distanza di sicurezza sufficiente dall'acqua e dalla schiuma.

- La macchina per la schiuma può essere posizionata su erba o cemento, ma si consiglia di utilizzare sull'erba.

- Questo prodotto contiene schiuma che potrebbe rendere scivolose alcune superfici. Fai attenzione quando si cammina su strade scivolose.

- Per schiume più grandi, si consiglia di utilizzare una macchina per schiuma in un'area chiusa più piccola.

- Per distribuire la schiuma in modo uniforme su una vasta area, gli adulti devono rimuovere la macchina il suo supporto e spostarlo nell'area di gioco per spruzzare la schiuma in modo uniforme.

- La macchina deve essere sorvegliata da un adulto durante il funzionamento per evitare che venga aspirata schiuma nella macchina.

- Tenere sempre la macchina lontana dalla schiuma, non lasciare che la schiuma salga oltre l'altezza di il supporto.

- Non installare la macchina in giornate ventose o piovose.

Manutenzione e pulizia

- Assicurarsi che l'unità sia spenta e scollegata dall'alimentazione elettrica.

- Rimuovere tutti i componenti e asciugarli all'aria.

- Per pulire meglio il prodotto, utilizzare un panno umido.

- Prima di riporlo, riporre l'apparecchio in un luogo ben ventilato per farlo asciugare.

- Se il dispositivo non viene utilizzato per un lungo periodo, pulirlo prima di riporlo.

- Le miscele di schiuma non sono consigliate per la conservazione a lungo termine.

Problemi e soluzioni

1. Schiuma nella macchina:

Spegner la macchina e lasciarla asciugare prima di riutilizzarla.

2. La bolla non cresce.

Controllare che venga utilizzata la polvere di schiuma specificata. È possibile miscelare una confezione di polvere di schiuma con 38L di acqua. Si prega di controllare se l'acqua è inferiore o uguale a 38L.

3. La schiuma è troppo bagnata.

Se l'acqua è troppa o non completamente sciolta, mescolare o lasciare riposare per un po'; Se la schiuma è ancora troppo umida, aggiungere altra soluzione schiumogena.

4. La macchina per la schiuma non pompa acqua oppure il flusso è lento.

Assicurarsi che il tubo sia correttamente collegato alla corretta alimentazione.

5. Il prodotto non funziona.

Controlla se la connessione di alimentazione è normale. Se non funziona, potrebbe essere un problema interno.
problema.

Produttore: Shanghaimuxinmuyeyouxiangongsi

Indirizzo: Shuangchenglu 803nong11hao1602A-1609shi, baoshanqu, shanghai 200000 CN.

RAPPRESENTANTE CE: E-CrossStu GmbH.

Mainzer Landstr.69, 60329 Francoforte sul Meno.

RAPPRESENTANTE DEL REGNO UNITO: YH CONSULTING LIMITED.

C/O YH Consulting Limited Ufficio 147, Centurion House, London Road, Staines-upon-Thames, Surrey, TW18 4AX

Importato in AUS: SIHAO PTY LTD.

1 ROKEVA STREET EASTWOOD NSW 2122 Australia

Importato negli USA: Sanven Technology Ltd.

Suite 250, 9166 Anaheim Place, Rancho Cucamonga, CA 91730

VEVOR[®]

TOUGH TOOLS, HALF PRICE

Supporto tecnico e certificato di garanzia elettronica

www.vevor.com/support

VEVOR[®]

TOUGH TOOLS, HALF PRICE

Soporte técnico y certificado de garantía electrónica www.vevor.com/support

Maquina de espuma

MANUAL DEL USUARIO

Seguimos comprometidos a brindarle herramientas a precios competitivos.

"Ahorre la mitad", "mitad de precio" o cualquier otra expresión similar que utilicemos solo representa una estimación del ahorro que podría obtener al comprar ciertas herramientas con nosotros en comparación con las principales marcas y no necesariamente significa que cubra todas las categorías de herramientas que ofrecemos. Le recordamos que, al realizar un pedido con nosotros, verifique cuidadosamente si realmente está ahorrando la mitad en comparación con las principales marcas.

VEVOR®

TOUGH TOOLS, HALF PRICE

Maquina de espuma

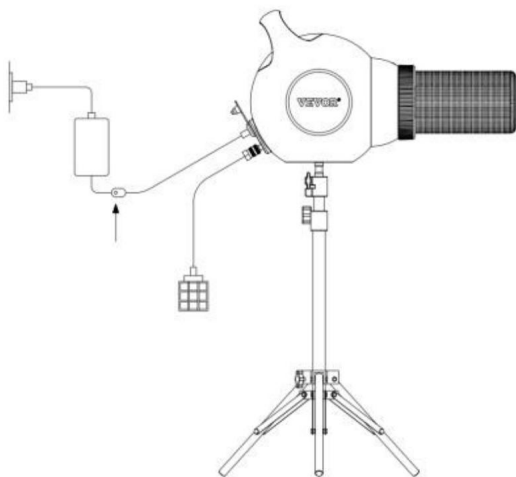

Modelo

	GF-150UT	US	
	GF-150ET	EU	
	GF-150UY	US	

¿NECESITAS AYUDA? ¡CONTÁCTANOS!

¿Tiene preguntas sobre el producto? ¿Necesita asistencia técnica? No dude en ponerse en contacto con nosotros: Asistencia técnica y certificado de garantía electrónica www.vevor.com/support

Estas son las instrucciones originales, lea atentamente todas las instrucciones del manual antes de utilizar el producto. VEVOR se reserva una interpretación clara de nuestro manual de usuario. La apariencia del producto estará sujeta al producto que recibió. Perdónenos por no informarle nuevamente si hay actualizaciones de tecnología o software en nuestro producto.

INSTRUCCIONES

Muchas gracias por elegir este producto. Por favor, lea todas las instrucciones.

Antes de usarlo, la información le ayudará a lograr los mejores resultados posibles.

¡ATENCIÓN! Los dibujos de este manual se ofrecen únicamente con fines ilustrativos y

Algunos detalles pueden diferir del producto real.

¡ATENCIÓN! Lea todas las advertencias de seguridad y todas las instrucciones. Si no sigue las

Las advertencias e instrucciones pueden provocar lesiones graves o incluso la muerte. El dispositivo o

El producto utilizado en las instrucciones de advertencia se refiere a la litera para mascotas.

Colóquelo en una posición en la que los niños no puedan trepar ni moverse, de modo que el producto

No se cae y lesiona a los niños.

SEGURIDAD DE USO

1. Seleccione un área para el montaje que esté limpia y libre de residuos que puedan causar

Las personas que trabajan en el conjunto pueden tropezar.

2. No levante piezas o conjuntos pesados. Utilice grúas, gatos, aparejos, carretillas elevadoras o

Otros dispositivos mecánicos.

3. Revise las instrucciones de montaje en el manual del operador antes de continuar.

más.

4. Después de completar el montaje, inspeccione minuciosamente la máquina para asegurarse de que todos

Las tuercas, pernos o cualquier otro conjunto de fijación se han apretado completamente.

5. Este producto no es un juguete ni un recipiente para lavar y no debe utilizarse para ningún fin.

propósito distinto al de lavar el cabello.

6. El tubo de drenaje del producto, utilice la abrazadera firmemente conectada a

evitar fugas de agua. El otro extremo del tubo de drenaje debe colocarse en el

desagüe del fregadero o tubería de desagüe del hogar, y recuerde que los accesorios finales del

La tubería de drenaje no debe colocarse junto a elementos electrificados para evitar descargas eléctricas.

7. Evite utilizar objetos duros o productos químicos que puedan disolver el plástico.



Limpia el lavabo.

8. Coloque el producto en un lugar plano para su uso. Si utiliza el producto en una pendiente,







o en terreno irregular, existe riesgo de vuelco durante el uso.

GUARDE ESTAS INSTRUCCIONES

PARÁMETROS TÉCNICOS

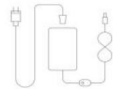
Modelo	Color	Ventas canal	Voltaje de entrada	Potencia	Enchufar tipo	Tamaño del producto (mm)
GF-150UT	Gris oscuro + naranja		CA 100 V ~ 120 V /60 Hz	115 W		340x340x (730 ~ 1300)
GF-150ET	Gris oscuro + naranja	UE	CA 220 ~ 240 V /50 Hz			
GF-150UY	Gris oscuro + amarillo		CA 100 V ~ 120 V /60 Hz			

Lista de piezas y hardware

Imagen	Nombre de la pieza	Cantidad (uds.)
	Maquina de espuma	1
	Gafas de protección	2
	Adaptador	1
	Manguera	1
	Trípode	1
	Brida para cables	6
	Especificación	1

Asamblea

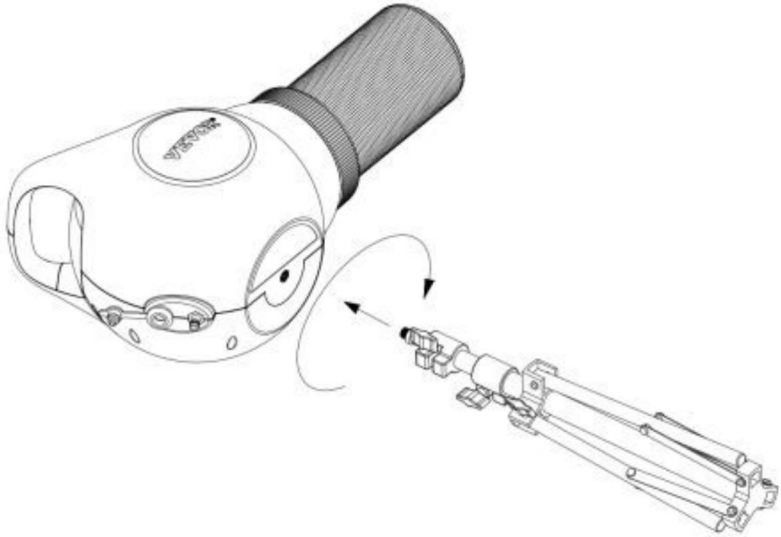

1. Coloque la máquina de espuma en posición horizontal y fije el tornillo superior del trípode a la rosca. Agujero en la parte inferior de la máquina de espuma.

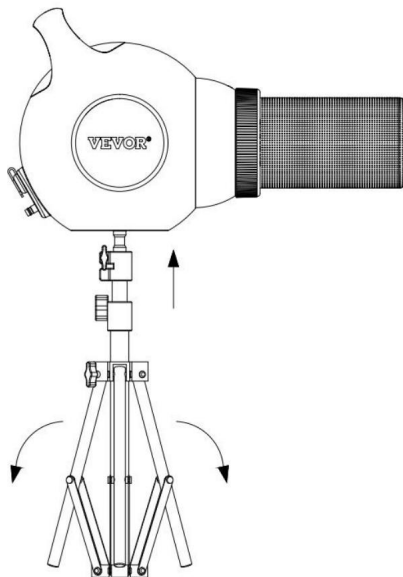

2. Levante la máquina de espuma para desplegar el trípode y colóquelo en el suelo.

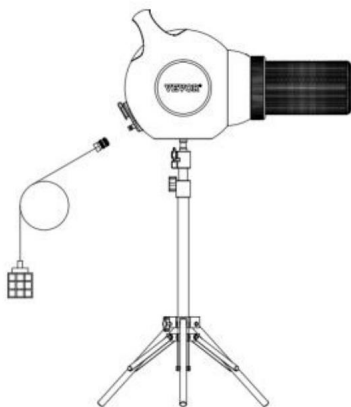
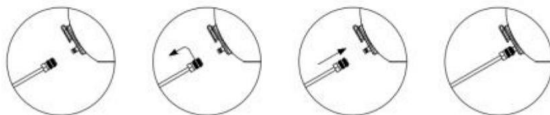

3. Instale la manguera: Sujete el anillo de interfaz de la manguera, empuje el anillo de interfaz hacia atrás, alinee la manguera con la interfaz de la máquina de espuma y empuje el anillo de interfaz hacia adelante para asegurarse de que las interfaces en ambos extremos estén firmemente conectadas.

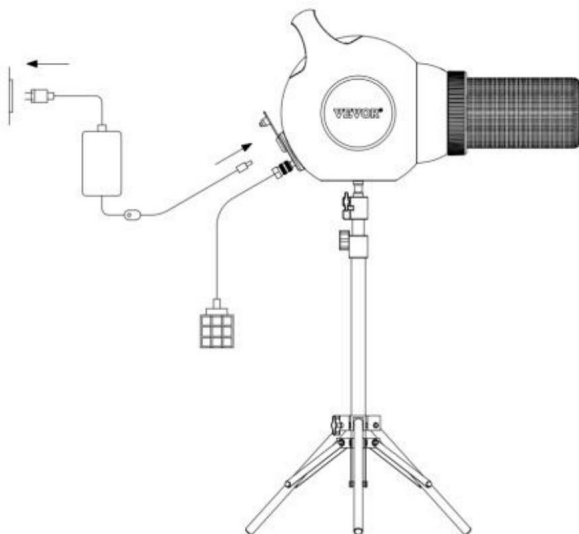

4. Inserte el enchufe.

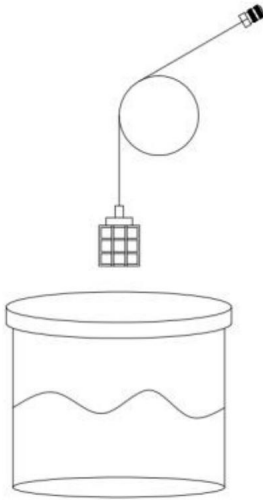

5. Coloque la manguera en la mezcla de espuma.

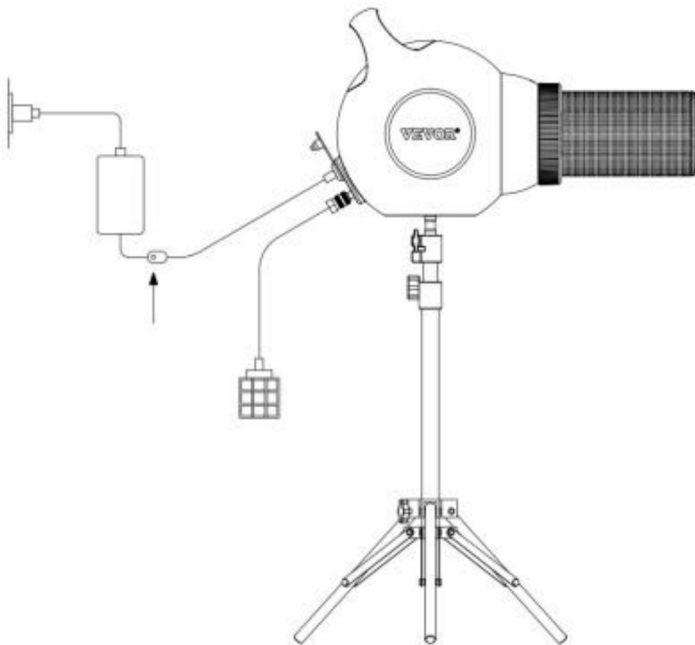

6. Presione el interruptor de encendido y, después de unos segundos, podrá comenzar a hacer espuma.

Limpie o reemplace la bolsa de malla

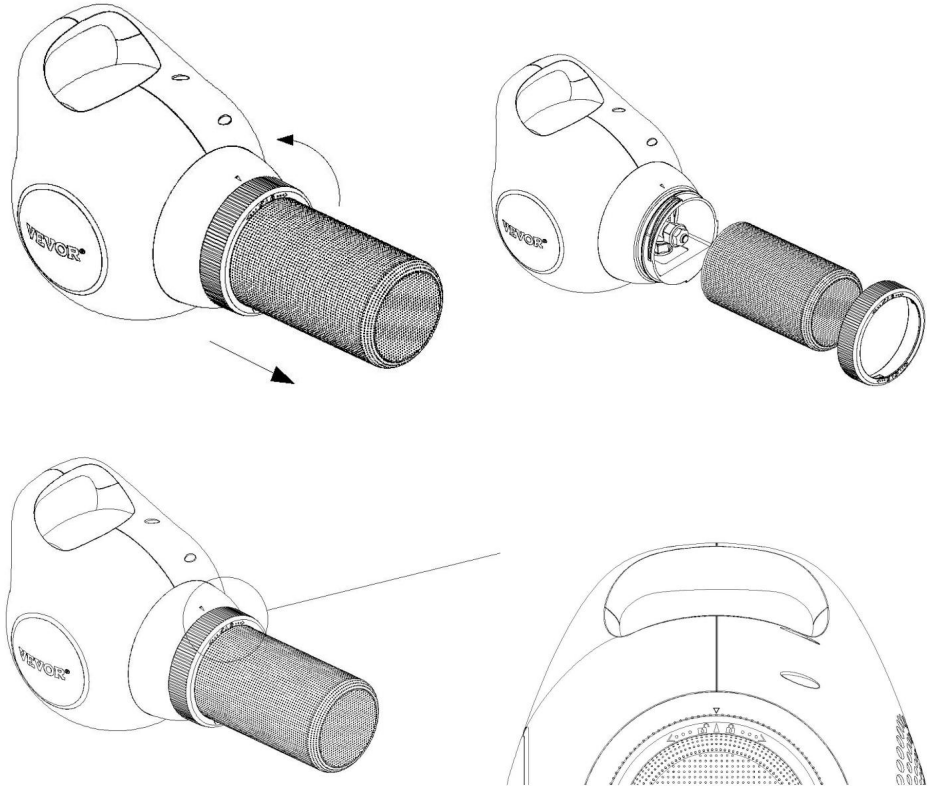

Cuando sea necesario limpiar o reemplazar la bolsa, solo es necesario girar la placa de presión en el salida hacia la izquierda en sentido antihorario hasta el final, puede quitar la placa de presión y luego Retire la bolsa de malla para limpiarla o reemplazarla;

Al instalar la bolsa de malla, coloque la bolsa directamente en la salida de aire del producto, preste atención a ajustar la línea de costura de la bolsa de malla debajo del producto y luego coloque la

Coloque la placa de presión en la bolsa de tela en la posición de salida de aire del producto y preste atención a la marca triangular en la placa de presión y la marca triangular sobre la salida de aire del producto

Se puede alinear para instalar la placa de presión en su lugar. Una vez que la instalación esté en su lugar, gire la

Presione la placa en el sentido de las agujas del reloj hacia la derecha para apretar la bolsa de malla;

Guía de inicio rápido

Si la espuma no aparece inmediatamente después de comenzar, esto es normal.

El ventilador funciona durante 5 segundos, luego la bomba comienza a funcionar y después de eso, cuando la espuma

El líquido permanece en la salida y comienza a burbujear.

La máquina de burbujas dejará de funcionar durante 5 minutos después de funcionar durante 25 minutos. El agua

La bomba se apagará antes de dejar de funcionar y el ventilador dejará de funcionar después de 15 minutos.

segundos. Puede reanudar el trabajo automáticamente después de esperar 5 minutos o reanudar el trabajo después de

Fallo de energía y encendido nuevamente

Si tiene alguna pregunta o dificultad con nuestros productos, no dude en contactarnos.

Estamos aquí para ayudarte.

Asuntos que requieren atención

Lea atentamente lo siguiente antes de utilizar la máquina de espuma. Si no cumple con lo siguiente:

No seguir estas instrucciones puede provocar lesiones personales graves o daños a la propiedad.

- Conserve este paquete para su referencia, ya que contiene información importante.
- Este producto requiere instalación por parte de un adulto.
- Este es un producto eléctrico, no un juguete. Se requiere la supervisión de un adulto en todo momento.

Mantener los productos fuera del alcance de los niños.

- No instale este producto en días ventosos o lluviosos.
- Antes de poner en marcha el aparato, asegúrese de que el enchufe de alimentación se encuentra a una distancia de seguridad suficiente.
- distancia del agua y la espuma.
- Para espumas más grandes, se recomienda utilizar una máquina de espuma en un área cerrada más pequeña.
- Las soluciones siempre deben almacenarse en recipientes de plástico.
- Compruebe el estado del producto antes de cada uso. Este producto contiene una solución jabonosa que

Puede provocar que algunas superficies se vuelvan resbaladizas. Se deben revisar todas las superficies del suelo.
periódicamente para garantizar que no haya peligro de resbalones y para eliminar cualquier líquido faltante.

- No ingiera espuma ni soluciones espumosas.
- Mantener la espuma y el líquido espumoso alejados de los ojos y la boca. Si la solución entra en contacto con los ojos, enjuáguelos inmediatamente con agua. En caso de ingestión, beba abundante agua. Si continúa
Si experimenta irritación en los ojos o la boca, busque atención médica de inmediato.

Consejo:

Aunque este producto y la espuma resultante no causarán daños permanentes a quienes
entrar en contacto con él, se recomienda que las personas que hayan estado en contacto con él

Lave la espuma lo antes posible para reducir la posibilidad de irritación. Las personas con

Se recomienda a las personas alérgicas a la piel que tengan en cuenta el riesgo de posibles reacciones a la espuma.

Si siente una sensación de hormigueo al contacto con la espuma, lave inmediatamente todas las áreas afectadas.

de tu cuerpo con agua fría y no vuelvas a tocar la espuma.

Consejos para fiestas de burbujas

Para obtener mejores resultados, apunte la salida de la máquina de espuma a favor del viento, no en contra.

- Antes de poner en marcha el producto, asegúrese de que el enchufe de alimentación se encuentre a una distancia segura suficiente.

Del agua y la espuma.

- La máquina de espuma se puede colocar sobre césped o suelo de hormigón, pero se recomienda utilizar sobre la hierba.

- Este producto contiene espuma que puede hacer que algunas superficies se vuelvan resbaladizas. Tenga cuidado.

Al caminar por carreteras resbaladizas.

- Para espumas más grandes, se recomienda utilizar una máquina de espuma en un área cerrada más pequeña.

- Para distribuir la espuma de manera uniforme sobre un área grande, los adultos deben retirar la máquina del área afectada.

su soporte y muévelo alrededor del área de juego para rociar espuma de manera uniforme.

- La máquina debe ser supervisada por un adulto durante su funcionamiento para evitar que se aspire espuma.

En la máquina.

- Mantenga siempre la máquina alejada de la espuma, no deje que la espuma suba por encima de la altura de

El apoyo.

- No instale la máquina en días ventosos o lluviosos.

Mantenimiento y limpieza

- Asegúrese de que la unidad esté apagada y desconectada de la fuente de alimentación.

- Retire todos los componentes y séquelos al aire.

- Para limpiar mejor el producto, utilice un paño húmedo para limpiarlo.

- Antes de guardarlo, coloque el dispositivo en un lugar bien ventilado para que se seque.

- Si el dispositivo no se utiliza durante un largo período de tiempo, límpielo antes de guardarlo.

- Las mezclas de espuma no se recomiendan para el almacenamiento a largo plazo.

Problemas y soluciones

1. Espuma en la máquina:

Apague la máquina y déjela secar antes de volver a usarla.

2. La burbuja no está creciendo.

Compruebe que se utiliza el polvo de espuma especificado. Se puede mezclar un paquete de polvo de espuma

Con 38L de agua. Por favor, compruebe si el agua es inferior o igual a 38L.

3. La espuma está demasiado húmeda.

Si el agua es demasiada o no está completamente disuelta, revuelva o deje reposar por un rato; Si la espuma es

Todavía está demasiado húmedo, agregue más solución de espuma.

4. La máquina de espuma no bombea agua o el flujo es lento.

Asegúrese de que la manguera esté correctamente enchufada a la fuente de alimentación correcta.

5. El producto no funciona.

Compruebe si la conexión eléctrica es normal. Si no funciona, podría ser un problema interno.

problema.

Fabricante: Shanghai muxinmuyeyouxiangongsi

Dirección: Shuangchenglu 803nong11hao1602A-1609shi, baoshanqu, shanghai 200000 CN.

REPRESENTANTE CE: E-CrossStu GmbH.

Mainzer Landstr.69, 60329 Fráncfort del Meno.

REPRESENTANTE DEL REINO UNIDO: YH CONSULTING LIMITED.

C/O YH Consulting Limited Oficina 147, Centurion House, London Road, Staines-upon-Thames, Surrey, TW18 4AX

Importado a AUS: SIHAO PTY LTD.

1 ROKEVA STREET EASTWOOD NSW 2122 Australia

Importado a EE. UU.: Sanven Technology Ltd.

Suite 250, 9166 Anaheim Place, Rancho Cucamonga, CA 91730

VEVOR[®]

TOUGH TOOLS, HALF PRICE

Soporte técnico y certificado de garantía electrónica

www.vevor.com/support

VEVOR®

TOUGH TOOLS, HALF PRICE

Teknisk support och e-garanticertifikat www.vevor.com/support

Skummaskin ANVÄNDARMANUAL

Vi fortsätter att vara engagerade i att ge dig verktyg till konkurrenskraftiga priser.

"Spara halva", "halva priset" eller andra liknande uttryck som används av oss representerar bara en uppskattning av besparingar du kan dra nytta av att köpa vissa verktyg hos oss jämfört med de stora toppmärkena och betyder inte nödvändigtvis att täcka alla kategorier av verktyg som erbjuds av oss. Du påminns vänligen om att noggrant kontrollera när du gör en beställning hos oss om du faktiskt sparar hälften i jämförelse med de främsta stora varumärkena.

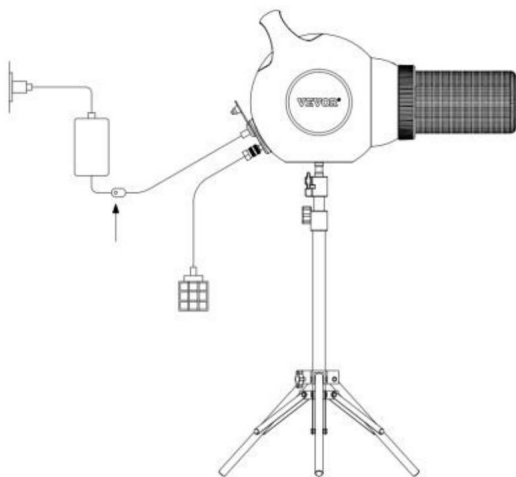
VEVOR[®]**TOUGH TOOLS, HALF PRICE****Skummaskin****Modell**

	GF-150UT	US	
	GF-150ET	EU	
	GF-150UY	US	

BEHÖVER HJÄLP? KONTAKTA OSS!

Har du produktfrågor? Behöver du teknisk support? Kontakta oss gärna: Teknisk support och e-garanticertifikat www.vevor.com/support

Detta är den ursprungliga instruktionen, läs alla instruktioner noggrant innan du använder den. VEVOR reserverar sig för en tydlig tolkning av vår användarmanual. Utseendet på produkten är beroende av den produkt du fått.

Ursäkta oss att vi inte kommer att informera dig igen om det finns någon teknik eller mjukvaruuppdateringar på vår produkt.

INSTRUKTIONER

Tack så mycket för att du valde denna produkt. Vänligen läs alla instruktioner innan du använder den. Informationen hjälper dig att uppnå bästa möjliga resultat.

OBS! Ritningarna i denna handbok är endast för illustrationsändamål och i vissa detaljer kan skilja sig från den faktiska produkten.

UPPMÄRKSAMHET! Läs alla säkerhetsvarningar och alla instruktioner. Underlåtenhet att följa varningar och instruktioner kan leda till allvariga skador eller till och med dödsfall. Enheten eller produkt som används i varningsinstruktionerna hänvisas till husdjursvåringsång.

Vänligen placera i en position så att barn inte kan klättra eller röra sig, så att produkten inte ramlar omkull och skadar barn.

ANVÄNDNINGSSÄKERHET







1. Välj ett område för montering som är rent och fritt från skräp som kan orsaka personer som arbetar på monteringen att resa.
2. Lyft inte tunga delar eller enheter. Använd kran, domkraft, redskap, gaffeltruckar eller andra mekaniska anordningar.
3. Förhandsgranska monteringsinstruktionerna i din bruksanvisning innan du fortsätter ytterligare.
4. Efter avslutad montering, inspektera maskinen noggrant för att vara säker på att allt muttrar, bultar eller andra fästankordningar har dragits åt ordentligt.
5. Denna produkt är inte en leksak eller ett tvättkärl och bör inte användas till något annat syfte än en schamponer.
6. Produktens dräneringsrör, använd klämman ordentligt ansluten till undvika vattenläckage. Den andra änden av avloppsröret ska placeras i hushållsavlopp eller avloppsrör, och kom ihåg att slutet tillbehör av avloppsrör bör inte placeras med elektrifiera saker för att undvika elektriska stötar.
7. Undvik att använda hårda föremål eller kemikalier som kan lösa upp plast till rengör bassängen.
8. Placera produkten på en plan plats för användning. Vid användning av produkten på sluttande eller ojämnt underlag finns det risk för vältning vid användning.

SPARA DESSA INSTRUKTIONER

TEKNISKA PARAMETRAR

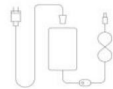
Modell	Färg	Försäljning kanal	Ingångsspänning	Effekt	Plugg typ	Produktstorlek (mm)
GF-150UT	Mörkgrå + orange	USA	AC100V~120V	115W		340x340x ÿ730~1300ÿ
GF-150ET	Mörkgrå + orange	EU	AC220~240Vÿ /50HZ			
GF-150UY	Mörkgrå + gul	USA	AC100V~120V			

Lista över hårdvara och delar

Lmage	Delarnas namn	Antal (st)
	Skummaskin	1
	Glasögon	2
	Adapter	1
	Slang	1
	Stativ	1
	Buntband	6
	Specifikation	1

Montering

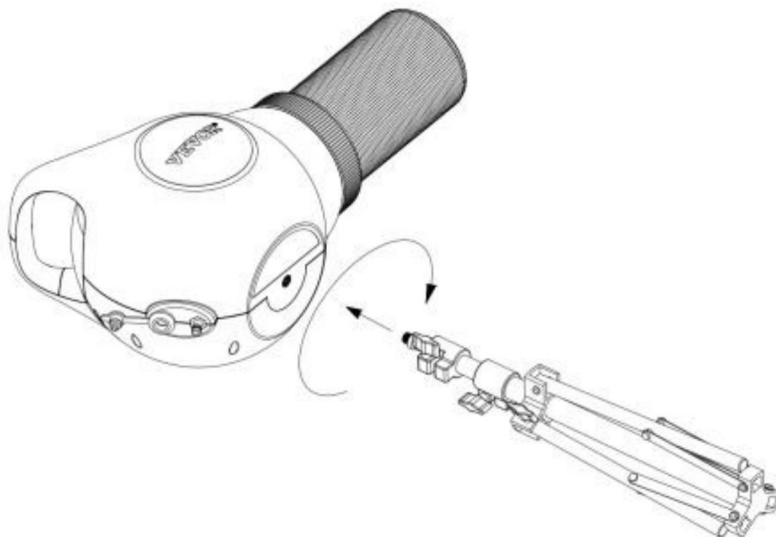

1. Lägg skummaskinen platt och fäst den övre skruven på stativet på gängan hål i botten av skummaskinen.

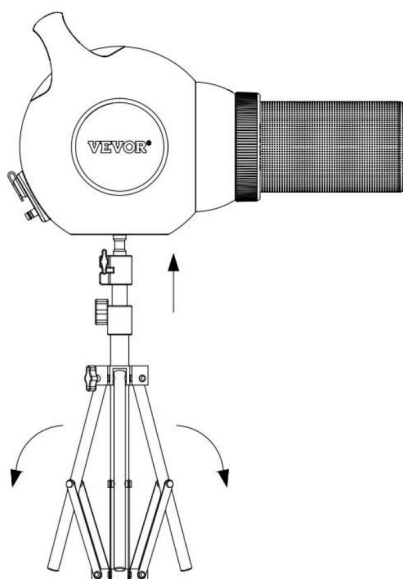

2. Lyft upp skummaskinen för att fälla ut stativet och ställ upp stativet på marken.

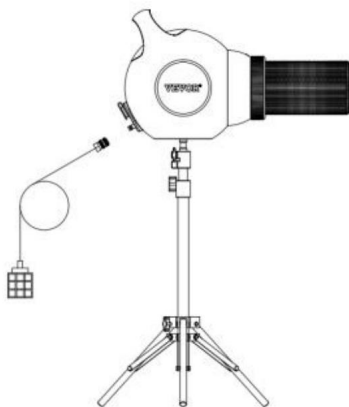
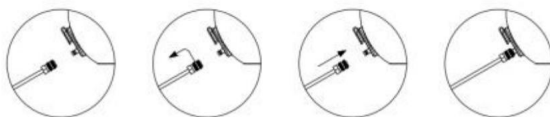

3. Installera slangen: Håll i slanggränssnittsringen, tryck gränssnittsringen bakåt, rikta in slangen mot skummaskinens gränssnitt och skjut gränssnittsringen framåt för att säkerställa att gränssnitten i båda ändar är ordentligt anslutna.

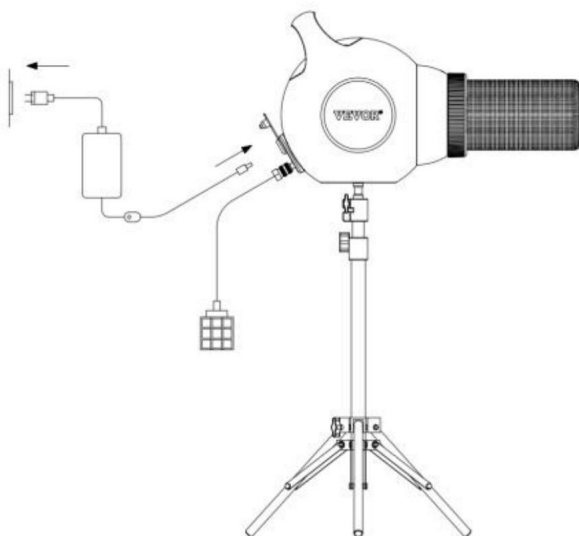

4. Sätt i kontakten.

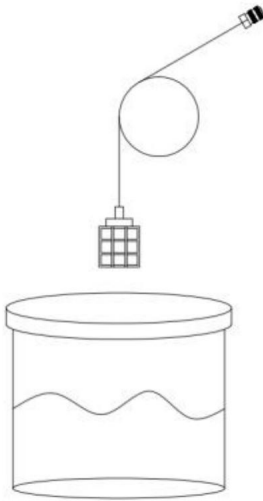

5. Lägg slangen i skumblandningen.

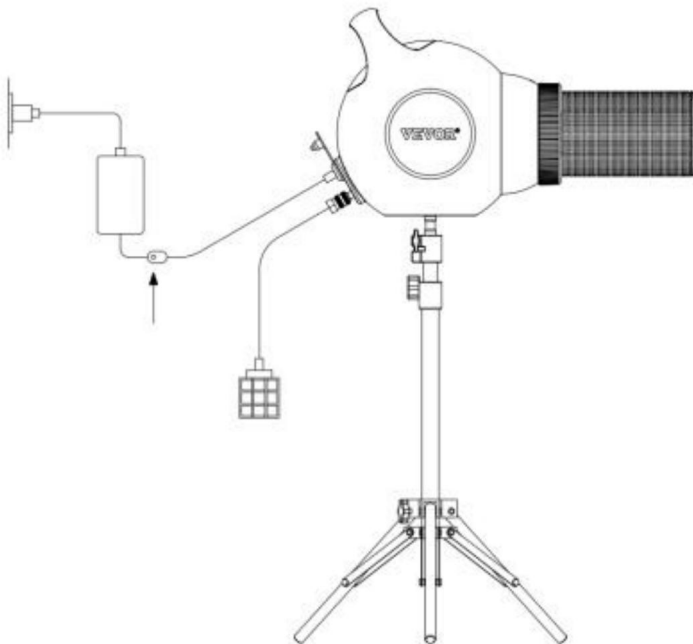

6. Tryck på strömbrytaren och efter några sekunder kan du börja göra skum.

Rengör eller byt ut nätpåsen

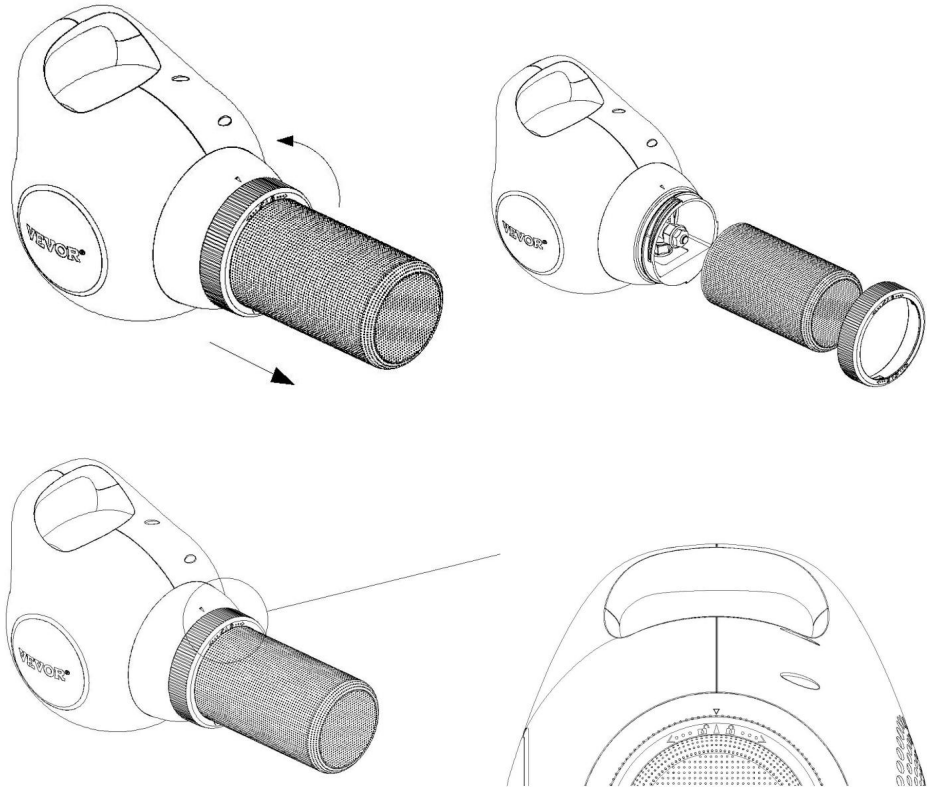

När påsen behöver rengöras eller bytas, behöver du bara vända tryckplattan på utlopp till vänster moturs till slutet, kan du ta bort tryckplattan och sedan ta bort nätpåsen för rengöring eller byte;

När du installerar nätpåsen, sätt påsen direkt på produktens luftutlopp, var uppmärksam på att justera nätpåsens sylinje under produkten och lägg sedan tryckplatta på tygpåsen till läget för produktens luftutlopp, och var uppmärksam på triangelmärket på tryckplattan och triangelmärket ovanför produktens luftutlopp kan justeras för att installera tryckplattan på plats. När installationen är på plats, vrid på tryckplatta medurs till höger för att dra åt nätpåsen;

Snabbstartguide

Om skummet inte syns direkt efter start är detta normalt.

Fläkten arbetar i 5 sekunder, sedan börjar pumpen att fungera, och efter det, när skummet vätska stannar i utloppet, det börjar bubbla.

Bubbmaskinen slutar fungera i 5 minuter efter att ha arbetat i 25 minuter. Vattnet

pumpen stängs av innan den slutar fungera och fläkten slutar fungera efter 15

sekunder. Den kan automatiskt återuppta arbetet efter att ha väntat i 5 minuter, eller återuppta arbetet efter strömavbrott och slå på igen

Om du har några frågor eller problem med våra produkter är du välkommen att kontakta oss. Vi finns här för att hjälpa dig.

Saker som kräver uppmärksamhet

Läs följande noggrant innan du använder skummaskinen! Underlåtenhet att följa med dessa instruktioner kan leda till allvarliga personskador eller skador på egendom.

- Behåll detta paket som referens eftersom det innehåller viktig information.
- Den här produkten kräver vuxeninstallation.
- Det här är en elektrisk produkt, inte en leksak. Vuxen tillsyn krävs hela tiden. Behåga förvara produkterna utom räckhåll för barn.
- Installera inte denna produkt på blåsiga eller regniga dagar.
- Innan du startar apparaten, se till att stickkontakten förvaras på ett tillräckligt säkert sätt avstånd från vatten och skum.
- För större skum rekommenderas att använda en skummaskin i ett mindre slutet område.
- Lösningar ska alltid förvaras i plastbehållare.
- Kontrollera produktens skick före varje användning. Denna produkt innehåller en tvållösning som kan göra att vissa ytor blir hala. Alla markytor bör kontrolleras regelbundet för att säkerställa att det inte finns någon halkrisk och för att eliminera eventuella saknade vätskor.
- Svälj inte skum eller skumlösningar.
- Håll skum och skumvätska borta från ögon och mun. Om lösningen kommer i kontakt med ögonen, skölj omedelbart med vatten. Vid förtäring, drick mycket vatten. Om du fortsätter att upplever ögon- eller munirritation, sök omedelbart läkare.

Dricks:

Även om denna produkt och det resulterande skummet inte kommer att orsaka permanent skada för dem som kommer i kontakt med det, rekommenderas att personer som har kommit i kontakt med

skummet tvättar alla så snart som möjligt för att minska risken för irritation. Människor med hudallergier rekommenderas att vara medveten om risken för eventuella reaktioner från skummet. Om du känner en stickande känsla i kontakt med skummet, tvätta omedelbart alla drabbade områden av din kropp med kallt vatten och rör inte vid skummet igen.

Bubble party tips

För bästa resultat, rikta skummaskinens utlopp nedåt, inte uppåt.

- Innan du startar produkten, se till att stickkontakten hålls på tillräckligt säkert avstånd från vattnet och skummet.
- Skummaskin kan placeras på gräs eller betongmark, men den rekommenderas att använda på gräs.
- Den här produkten innehåller skum som kan göra att vissa ytor blir hala. Vara försiktig när man går på hala vägar.
- För större skum rekommenderas att använda en skummaskin i ett mindre slutet område.
- För att sprida skum jämnt över ett stort område bör vuxna ta bort maskinen från sitt stativ och flytta den runt lekområdet för att spraya skum jämnt.
- Maskinen måste övervakas av en vuxen under drift för att undvika att skum sugas in i maskinen.
- Håll alltid maskinen borta från skummet, låt inte skummet stiga över höjden av stödet.
- Installera inte maskinen under blåsiga eller regniga dagar.

Underhåll och rengöring

- Se till att enheten är avstängd och frånkopplad från strömförsörjningen.
- Ta bort alla komponenter och lufttorka dem.
- För att rengöra produkten bättre, använd en fuktig trasa för att rengöra produkten.
- Före förvaring, placera enheten på en välventilerad plats för att torka.
- Om enheten inte används under en längre tid, rengör enheten innan du förvarar den.
- Skumblandningar rekommenderas inte för långtidsförvaring.

Problem och lösningar

1. Skumma in i maskinen:

Stäng av maskinen och låt den torka innan du använder den igen.

2. Bubblan växer inte.

Kontrollera att det angivna skumpulvret används. Ett paket skumpulver kan blandas med 38L vatten. Kontrollera om vattnet är mindre än eller lika med 38L.

3. Skummet är för blött.

Om vattnet är för mycket eller inte helt löst, rör om eller låt det sitta en stund; Om skummet är fortfarande för blöt, tillsätt mer skumlösning.

4. Skummaskinen pumpar inte vatten, eller så är flödet långsamt.

Se till att slangen är ordentligt ansluten till rätt strömkälla.

5. Produkten fungerar inte.

Kontrollera om strömanslutningen är normal. Om det inte fungerar kan det vara en intern problem.

Tillverkare: Shanghaimuxinmuyeyouxiangongsi

Adress: Shuangchenglu 803nong11hao1602A-1609shi, baoshanqu, shanghai 200000 CN.

EC REP: E-CrossStu GmbH.

Mainzer Landstr.69, 60329 Frankfurt am Main.

UK REP: YH CONSULTING LIMITED.

C/O YH Consulting Limited Office 147, Centurion House, London Road, Staines-upon-Thames, Surrey, TW18 4AX

Importerad till AUS: SIHAO PTY LTD.

1 ROKEVA STREETEASTWOOD NSW 2122 Australien

Importerad till USA: Sanven Technology Ltd.

Suite 250, 9166 Anaheim Place, Rancho Cucamonga, CA 91730

VEVOR®

TOUGH TOOLS, HALF PRICE

Teknisk support och e-garanticertifikat

www.vevor.com/support

VEVOR[®]

TOUGH TOOLS, HALF PRICE

Technische ondersteuning en e-garantiecertificaat www.vevor.com/support

Schuimmachine

GEBRUIKERSHANDLEIDING

Wij streven er voortdurend naar om u gereedschappen tegen concurrerende prijzen te leveren.

"Save Half", "Half Price" of andere soortgelijke uitdrukkingen die wij gebruiken, geven alleen een schatting van de besparingen die u kunt behalen door bepaalde gereedschappen bij ons te kopen in vergelijking met de grote topmerken en betekent niet noodzakelijkerwijs dat alle categorieën gereedschappen die wij aanbieden, worden gedekt. Wij herinneren u eraan om zorgvuldig te controleren of u daadwerkelijk de helft bespaart in vergelijking met de grote topmerken wanneer u een bestelling bij ons plaatst.



VEVOR[®]

TOUGH TOOLS, HALF PRICE

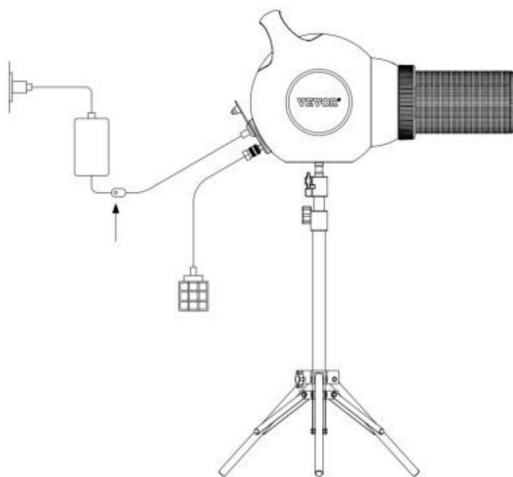
Schuimmachine



Model

	GF-150UT	US	
	GF-150ET	EU	
	GF-150UY	US	

HULP NODIG? NEEM CONTACT MET ONS OP!

Heeft u vragen over het product? Heeft u technische ondersteuning nodig? Neem dan gerust contact met ons op: Technische ondersteuning en E-garantiecertificaat www.vevor.com/support

Dit is de originele instructie, lees alle handleidingen zorgvuldig door voordat u het product gebruikt. VEVOR behoudt zich een duidelijke interpretatie van onze gebruikershandleiding voor. Het uiterlijk van het product is afhankelijk van het product dat u hebt ontvangen. Vergeef ons dat we u niet opnieuw zullen informeren als er technologie- of software-updates voor ons product zijn.

INSTRUCTIES

Hartelijk dank voor het kiezen van dit product. Lees alle instructies.

voordat u het gebruikt. De informatie zal u helpen om de best mogelijke resultaten te behalen.

LET OP! De tekeningen in deze handleiding zijn alleen ter illustratie en in

Sommige details kunnen afwijken van het daadwerkelijke product.

LET OP! Lees alle veiligheidswaarschuwingen en alle instructies. Het niet opvolgen van de

waarschuwingen en instructies kunnen leiden tot ernstig letsel of zelfs de dood. Het apparaat of

Het product dat in de waarschuwingsinstructies wordt gebruikt, heeft betrekking op een stapelbed voor huisdieren.

Plaats het product op een plek waar kinderen niet op kunnen klimmen of bewegen, zodat het product goed blijft zitten.

niet omvalt en kinderen niet verwondt.

GEBRUIKSVEILIGHEID

1. Selecteer een plek voor de montage die schoon is en vrij van vuil dat schade kan veroorzaken.

personen die aan de montage werken, kunnen struikelen.

2. Til geen zware onderdelen of samenstellingen op. Gebruik een kraan, krik, takel, vorkheftruck of andere mechanische apparaten.

3. Bekijk de montage-instructies in uw gebruikershandleiding voordat u verdergaat verder.

4. Controleer de machine grondig nadat de montage is voltooid, om er zeker van te zijn dat alle onderdelen goed zijn gemonteerd.

Moeren, bouten en andere bevestigingselementen zijn goed vastgedraaid.

5. Dit product is geen speelgoed of wasbak en mag niet worden gebruikt voor welke doeleinden dan ook.

voor een ander doel dan als shampoo.

6. De afvoerbus van het product, gebruik de klem stevig vastgemaakt aan

waterlekage vermijden. Het andere uiteinde van de afvoerbus moet in de

huishoudelijke afvoergootsteen of afvoerbus, en vergeet niet dat de eindaccessoires van de

De afvoerbus mag niet samen met elektrische apparaten worden geplaatst om elektrische schokken te voorkomen.

7. Gebruik geen harde voorwerpen of chemicaliën die plastic kunnen oplossen.



Maak de wasbak schoon.

8. Plaats het product op een vlakke plaats voor gebruik. Wanneer u het product op een hellende ondergrond gebruikt,



of oneffen ondergrond, bestaat het risico dat de machine omrolt tijdens het gebruik.

BEWAAR DEZE INSTRUCTIES

TECHNISCHE PARAMETERS

Model	Kleur	Verkoop kanaal	Ingangsspanning	Vermogen	Plug type	Productgrootte (mm)
GF-150UT	Donkergrijs + oranje	ONS	Wisselstroom 100V-120V ÿ/60Hz	115W		340x340x (730-1300)
GF-150ET	Donkergrijs + oranje	EU	AC220-240Vÿ /50Hz			
GF-150UY	Donkergrijs + geel	ONS	Wisselstroom 100V-120V ÿ/60Hz			

Hardware & Onderdelenlijst

Afbeelding	Onderdelennaam	Hoeveelheid (stks)
	Schuimmachine	1
	Veiligheidsbril	2
	Adapter	1
	Slang	1
	Statief	1
	Kabelbinder	6
	Specificatie	1

Montage

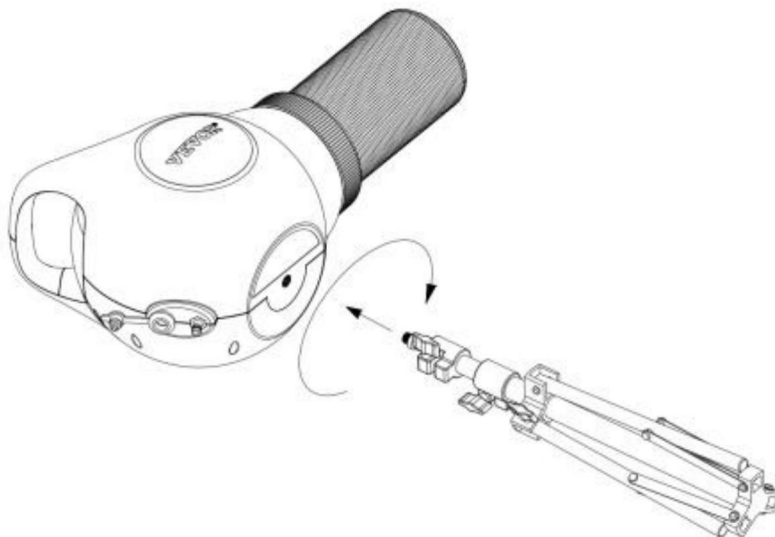

1. Leg de schuimachine plat neer en bevestig de bovenste schroef van het statief aan de schroefdraad gat aan de onderkant van de schuimachine.

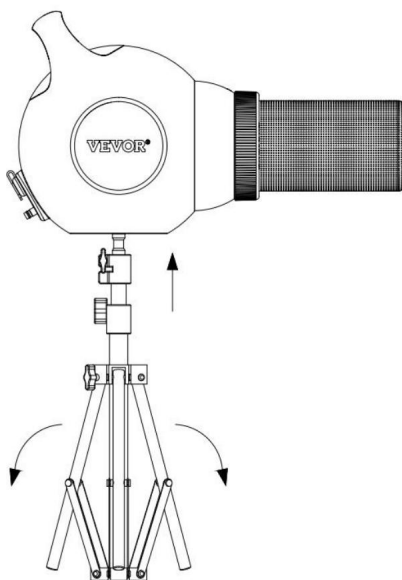

2. Til de schuimachine op om het statief uit te vouwen en zet het statief op de grond.

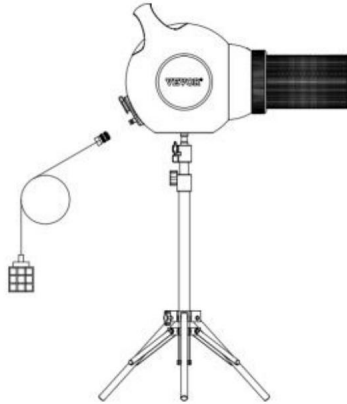
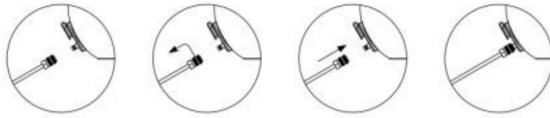

3. Installeer de slang: Houd de slanginterfacering vast, duw de interfacering naar achteren, lijn de slang uit met de interface van de schuimmachine en duw de interfacering naar voren om ervoor te zorgen dat de interfaces aan beide uiteinden stevig zijn aangesloten.

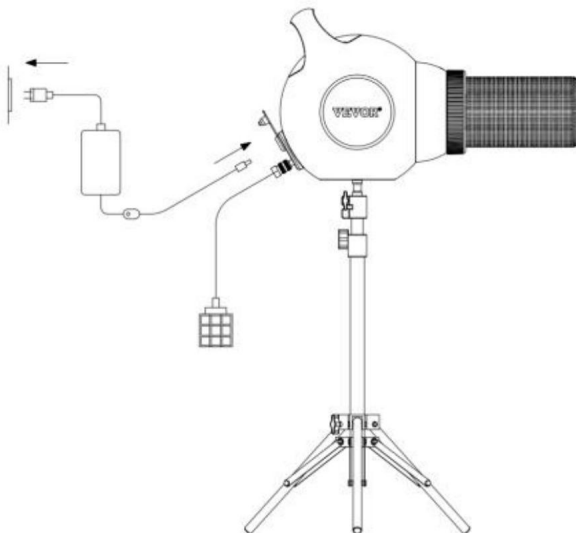

4. Steek de stekker in het stopcontact.

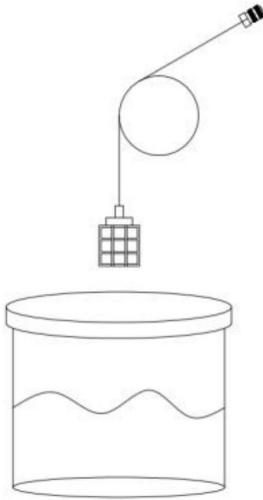

5. Plaats de slang in het schuimmengsel.

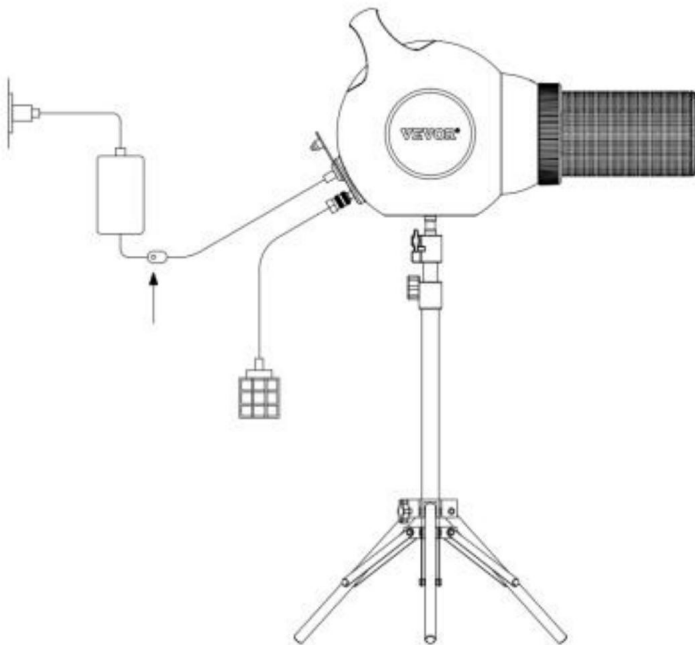

6. Druk op de aan/uit-schakelaar. Na een paar seconden kunt u beginnen met het maken van schuim.

Maak de netzak schoon of vervang deze

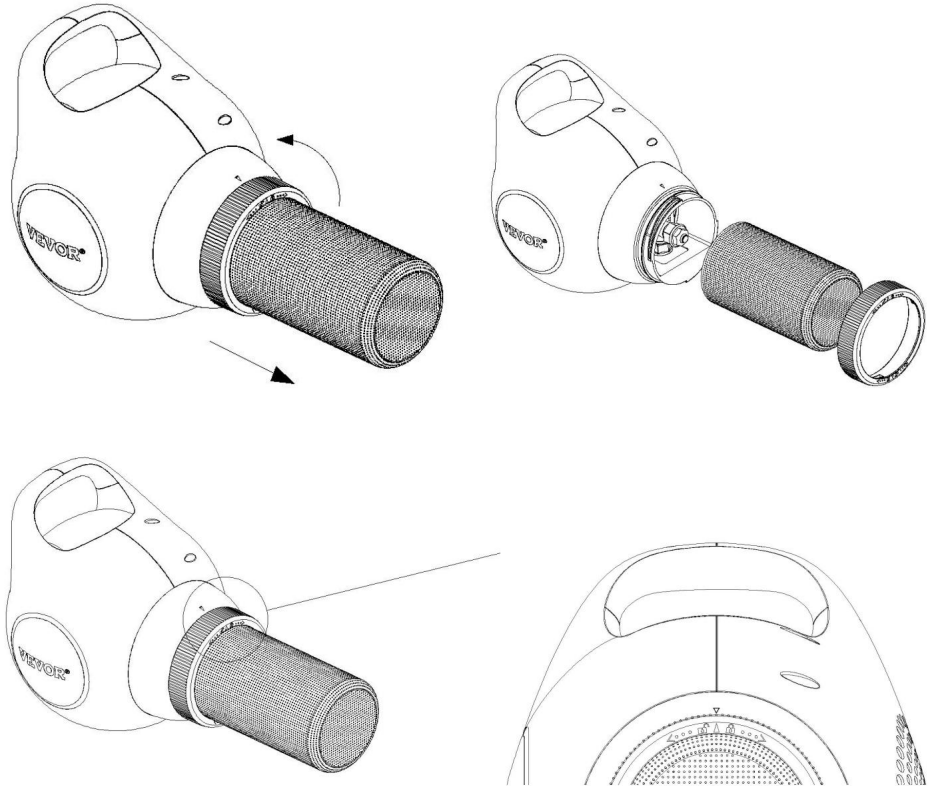

Wanneer de zak gereinigd of vervangen moet worden, hoeft u alleen maar de drukplaat op de uitlaat naar links tegen de klok in tot het einde, u kunt de drukplaat verwijderen en vervolgens verwijder de netzak voor reiniging of vervanging;

Bij het installeren van de netzak plaatst u de zak direct op de luchtuitlaat van het product, let u op het aanpassen van de naailijn van de netzak onder het product en plaatst u vervolgens de drukplaat op de stoffen zak op de positie van de productluchtuitlaat, en let op het driehoekige merkteken op de drukplaat en het driehoekige merkteken boven de luchtuitlaat van het product kan worden uitgelijnd om de drukplaat op zijn plaats te installeren. Nadat de installatie op zijn plaats is, draait u de drukplaat met de klok mee naar rechts om de netzak strakker te maken;

Snelstartgids

Als er niet meteen na het starten schuim ontstaat, is dat normaal.

De ventilator werkt 5 seconden, daarna begint de pomp te werken en daarna, wanneer het schuim als er vloeistof in de uitlaat blijft staan, begint deze te borrelen.

De bubbelmachine stopt 5 minuten met werken nadat hij 25 minuten heeft gewerkt. Het water pomp wordt uitgeschakeld voordat deze stopt met werken, en de ventilator stopt met werken na 15 seconden. Het kan automatisch het werk hervatten na 5 minuten wachten, of het werk hervatten na stroomuitval en weer inschakelen

Als u vragen of problemen heeft met onze producten, neem dan gerust contact met ons op. Wij zijn er om u te helpen.

Zaken die aandacht behoeven

Lees het volgende aandachtig door voordat u de schuimmachine bedient! Niet-naleving

Het niet opvolgen van deze instructies kan leiden tot ernstig persoonlijk letsel of materiële schade.

- Bewaar dit pakket ter referentie, aangezien het belangrijke informatie bevat.
 - Dit product moet door een volwassene worden geïnstalleerd.
 - Dit is een elektrisch product, geen speelgoed. Toezicht van een volwassene is te allen tijde vereist.
- Houd de producten buiten bereik van kinderen.
- Installeer dit product niet op winderige of regenachtige dagen.
 - Zorg ervoor dat de stekker op een veilige afstand van het apparaat blijft voordat u het apparaat inschakelt. afstand van het water en het schuim.
 - Voor grotere schuimsorten is het raadzaam om een schuimmachine in een kleinere, afgesloten ruimte te gebruiken.
 - Oplossingen moeten altijd in plastic containers worden bewaard.
 - Controleer de staat van het product voor elk gebruik. - Dit product bevat een zeepachtige oplossing die

kan ervoor zorgen dat sommige oppervlakken glad worden. Alle grondoppervlakken moeten worden gecontroleerd regelmatig om te controleren of er geen gevaar is voor uitglijden en om eventueel ontbrekende vloeistoffen te verwijderen.

- Slik geen schuim of schuimoplossingen in.
 - Houd schuim en schuimvloeistof uit de buurt van ogen en mond. Als de oplossing in contact komt met de ogen, spoel onmiddellijk met water. Bij inslikken, drink veel water. Als u doorgaat met
- Als u last krijgt van irritatie aan de ogen of de mond, dient u onmiddellijk medische hulp in te roepen.

Tip:

Hoewel dit product en het resulterende schuim geen blijvende schade zullen veroorzaken aan degenen die in aanraking komen, wordt het aanbevolen dat mensen die ermee in aanraking zijn gekomen

het schuim was ze allemaal zo snel mogelijk om de kans op irritatie te verkleinen. Mensen met Mensen met een huidallergie dienen zich bewust te zijn van het risico op mogelijke reacties op het schuim. Als u een tintelend gevoel ervaart bij contact met het schuim, was dan onmiddellijk alle aangetaste plekken. Spoel uw lichaam af met koud water en raak het schuim niet meer aan.

Tips voor een bubbelfeestje

Voor het beste resultaat richt u de uitlaat van de schuimmachine naar beneden en niet naar boven.

- Zorg ervoor dat de stekker op voldoende veilige afstand van het product wordt gehouden voordat u het product start van het water en het schuim.

- De schuimmachine kan op gras of betongrond worden geplaatst, maar het wordt aanbevolen om op gras.

- Dit product bevat schuim dat ervoor kan zorgen dat sommige oppervlakken glad worden. Wees voorzichtig bij het lopen op gladde wegen.

- Voor grotere hoeveelheden schuim is het raadzaam om een schuimmachine te gebruiken in een kleinere, afgesloten ruimte.

- Om het schuim gelijkmatig over een groot oppervlak te verspreiden, moeten volwassenen de machine uit de machine halen.

Zet de standaard neer en verplaats deze over het speelgebied om het schuim gelijkmatig te verspreiden.

- Tijdens het gebruik van de machine moet een volwassene toezicht houden op de machine om te voorkomen dat er schuim wordt opgezogen in de machine.

- Houd de machine altijd uit de buurt van het schuim, laat het schuim niet boven de hoogte van de machine uitsteken de ondersteuning.

- Installeer het apparaat niet op winderige of regenachtige dagen.

Onderhoud en reiniging

- Zorg ervoor dat het apparaat is uitgeschakeld en losgekoppeld van de stroomvoorziening.

- Verwijder alle componenten en laat ze aan de lucht drogen.

- Om het product beter schoon te maken, kunt u het het beste schoonmaken met een vochtige doek.

- Laat het apparaat drogen op een goed geventileerde plaats voordat u het opbergt.

- Als het apparaat gedurende langere tijd niet wordt gebruikt, maak het dan schoon voordat u het opbergt.

- Schuimmengsels worden niet aanbevolen voor langdurige opslag.

Problemen en oplossingen

1. Schuim in de machine:

Schakel het apparaat uit en laat het drogen voordat u het opnieuw gebruikt.

2. De zeepbel groeit niet.

Controleer of het gespecificeerde schuimpoeder wordt gebruikt. Eén verpakking schuimpoeder kan worden gemengd met 38L water. Controleer of het water kleiner of gelijk is aan 38L.

3. Het schuim is te nat.

Als er te veel water is of het is niet helemaal opgelost, roer het dan of laat het even staan; als het schuim te veel is,

Nog te nat, voeg meer schuimoplossing toe.

4. De schuimmachine pompt geen water, of de waterstroom is traag.

Zorg ervoor dat de slang goed is aangesloten op de juiste voeding.

5. Het product werkt niet.

Controleer of de stroomaansluiting normaal is. Als het niet werkt, kan het een interne probleem.

Fabrikant: Shanghaimuxinmuyeyouxiangongsi

Adres: Shuangchenglu 803nong11hao1602A-1609shi, baoshanqu, shanghai 200000
CN.

EG-REP: E-CrossStu GmbH.

Mainzer Landstr.69, 60329 Frankfurt am Main.

VK VERTEGENWOORDIGING: YH CONSULTING LIMITED.

C/O YH Consulting Limited Kantoor 147, Centurion House, London Road, Staines-upon-Thames, Surrey, TW18 4AX

Geïmporteerd naar AUS: SIHAO PTY LTD.

1 ROKEVA STRAAT EASTWOOD NSW 2122 Australië

Geïmporteerd naar de VS: Sanven Technology Ltd.

Suite 250, 9166 Anaheim Place, Rancho Cucamonga, CA 91730

VEVOR[®]

TOUGH TOOLS, HALF PRICE

Technische ondersteuning en e-garantiecertificaat

www.vevor.com/support

VEVOR[®]

TOUGH TOOLS, HALF PRICE

Assistance technique et certificat de garantie électronique www.vevor.com/support

Machine à mousse

MANUEL D'UTILISATION

Nous continuons à nous engager à vous fournir des outils à des prix compétitifs.

« Économisez la moitié », « Moitié prix » ou toute autre expression similaire utilisée par nous ne représente qu'une estimation des économies que vous pourriez réaliser en achetant certains outils chez nous par rapport aux grandes marques et ne couvre pas nécessairement toutes les catégories d'outils que nous proposons. Nous vous rappelons de bien vouloir vérifier soigneusement lorsque vous passez une commande chez nous si vous économisez réellement la moitié par rapport aux grandes marques.

VEVOR®

TOUGH TOOLS, HALF PRICE

Machine à mousse

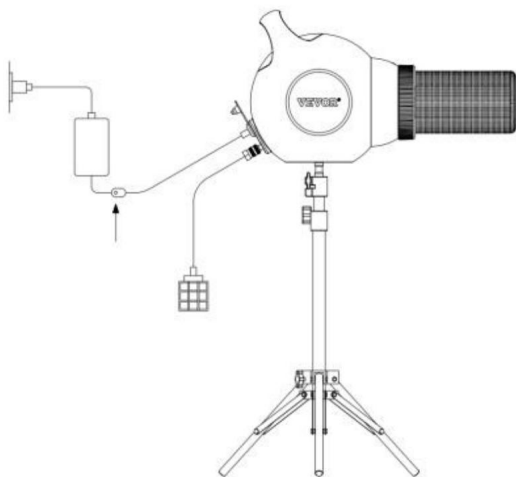

Modèle

	GF-150UT	US	
	GF-150ET	EU	
	GF-150UY	US	

BESOIN D'AIDE? CONTACTEZ-NOUS!

Vous avez des questions sur nos produits ? Vous avez besoin d'assistance technique ? N'hésitez pas à nous contacter : Assistance technique et certificat de garantie électronique www.vevor.com/support

Il s'agit de la notice d'utilisation d'origine. Veuillez lire attentivement toutes les instructions du manuel avant de l'utiliser. VEVOR se réserve le droit d'interpréter clairement notre manuel d'utilisation. L'apparence du produit dépend du produit que vous avez reçu. Veuillez nous excuser, nous ne vous informerons plus si des mises à jour technologiques ou logicielles sont disponibles sur notre produit.

INSTRUCTIONS

Merci beaucoup d'avoir choisi ce produit. Veuillez lire toutes les instructions

avant de l'utiliser. Ces informations vous aideront à obtenir les meilleurs résultats possibles.

ATTENTION ! Les dessins de ce manuel sont fournis à titre d'illustration uniquement et certains détails peuvent différer du produit réel.

ATTENTION ! Lisez tous les avertissements de sécurité et toutes les instructions. Le non-respect des consignes d'avertissements et instructions peuvent entraîner des blessures graves, voire la mort. L'appareil ou le produit utilisé dans les instructions d'avertissement fait référence au lit superposé pour animaux de compagnie.



Veuillez le placer dans une position où les enfants ne peuvent pas grimper ou se déplacer, afin que le produit ne tombe pas et ne blesse pas les enfants.

SÉCURITÉ D'UTILISATION







1. Choisissez une zone d'assemblage propre et exempte de tout débris pouvant causer des blessures. Les personnes travaillant sur l'assemblage risquent de trébucher.
2. Ne soulevez pas de pièces ou d'assemblages lourds. Utilisez une grue, un cric, un palan, un chariot élévateur ou autres dispositifs mécaniques.
3. Consultez les instructions d'assemblage dans votre manuel d'utilisation avant de continuer plus loin.
4. Une fois l'assemblage terminé, inspectez soigneusement la machine pour vous assurer que tous les écrous, boulons ou tout autre ensemble de fixation ont été soigneusement serrés.
5. Ce produit n'est ni un jouet ni un récipient de lavage et ne doit pas être utilisé à d'autres fins que celle d'un shampoing.
6. Le tuyau de drainage du produit, veuillez utiliser la pince fermement connectée à l'écrou pour éviter les fuites d'eau. L'autre extrémité du tuyau de vidange doit être placée dans le bocal de vidange domestique ou tuyau d'évacuation, et n'oubliez pas que les accessoires d'extrémité du tuyau d'évacuation ne doit pas être placé avec des objets électrifiés pour éviter les chocs électriques.
7. Évitez d'utiliser des objets durs ou des produits chimiques qui peuvent dissoudre le plastique. Nettoyez le bassin.
8. Veuillez placer le produit dans un endroit plat pour l'utiliser. Lorsque vous utilisez le produit sur une pente ou sur un sol irrégulier, il existe un risque de retournement pendant l'utilisation.

CONSERVEZ CES INSTRUCTIONS

PARAMÈTRES TECHNIQUES

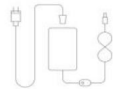
Modèle	Couleur	Ventes canal	Tension d'entrée	Puissance	Prise taper	Taille du produit (mm)
GF-150UT	Gris foncé + orange	NOUS	CA 100 V ~ 120 V ~60 Hz	115 W		340x340x (730~1300)
GF-150ET	Gris foncé + orange	UE	CA 220 ~ 240 V ~ /50 Hz			
GF-150UY	Gris foncé + jaune	NOUS	100 V~120 V CA ~60 Hz			

Liste du matériel et des pièces

Image	Nom des pièces	Quantité (pièces)
	Machine à mousse	1
	Lunettes de protection	2
	Adaptateur	1
	Tuyau	1
	Trépied	1
	Collier de serrage	6
	Spécification	1

Assemblée

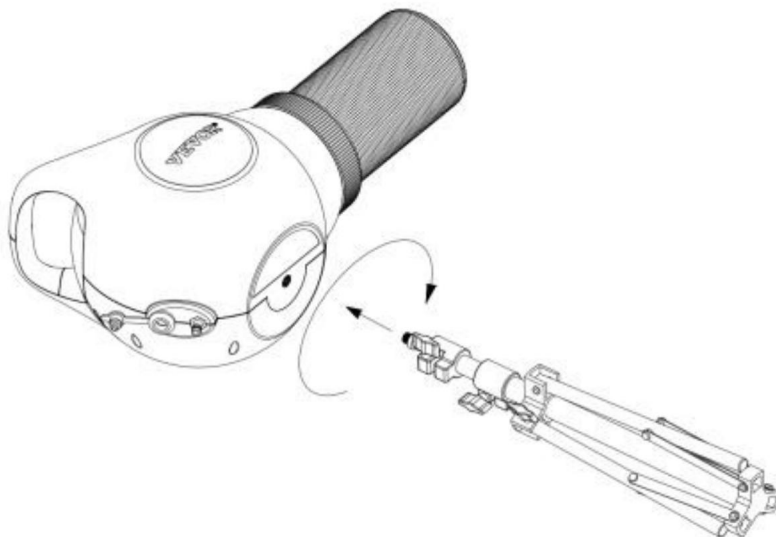

1. Posez la machine à mousse à plat et fixez la vis supérieure du trépied au filetage trou au fond de la machine à mousse.

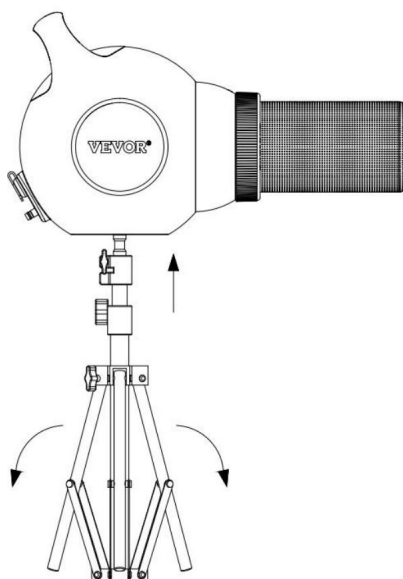

2. Soulevez la machine à mousse pour déplier le trépied et installez-le sur le sol.

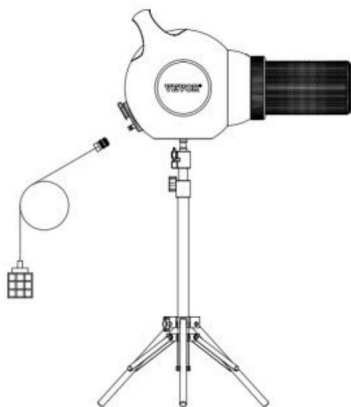
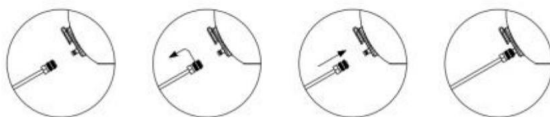

3. Installez le tuyau : maintenez la bague d'interface du tuyau, poussez la bague d'interface vers l'arrière, alignez le tuyau avec l'interface de la machine à mousse et poussez la bague d'interface vers l'avant pour vous assurer que les interfaces aux deux extrémités sont étroitement connectées.

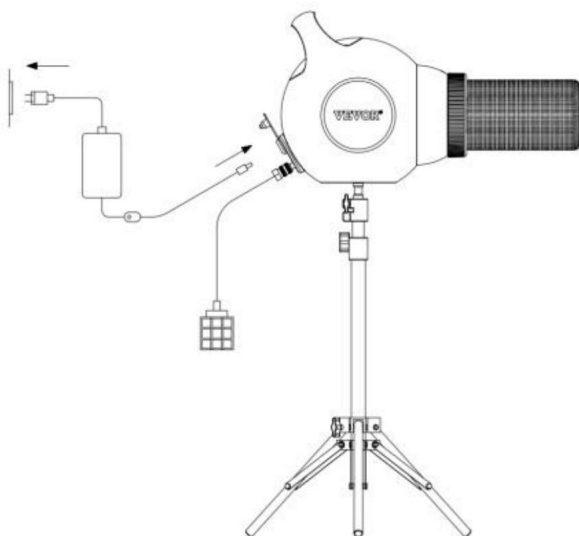

4. Insérez la fiche.

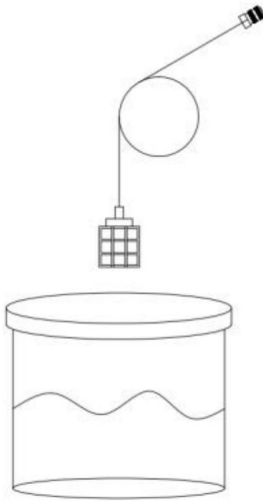

5. Placez le tuyau dans le mélange de mousse.

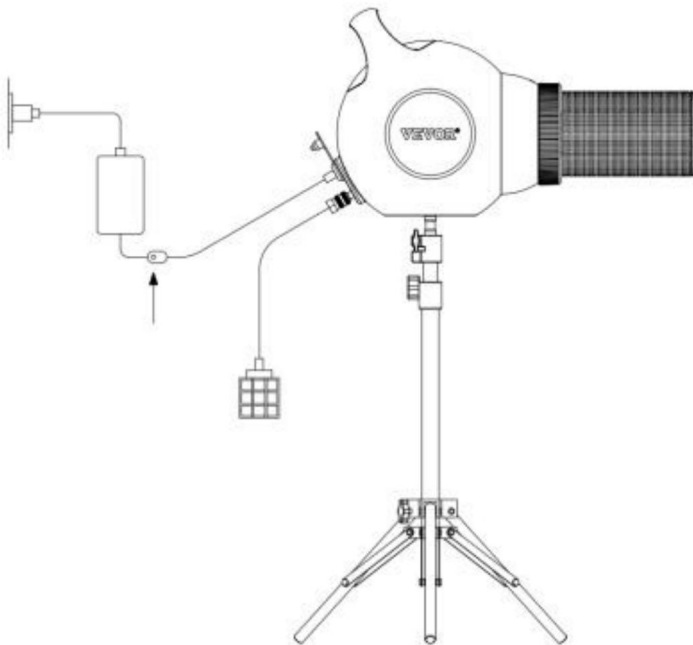

6. Appuyez sur l'interrupteur d'alimentation et après quelques secondes, vous pouvez commencer à faire de la mousse.

Nettoyer ou remplacer le sac en filet

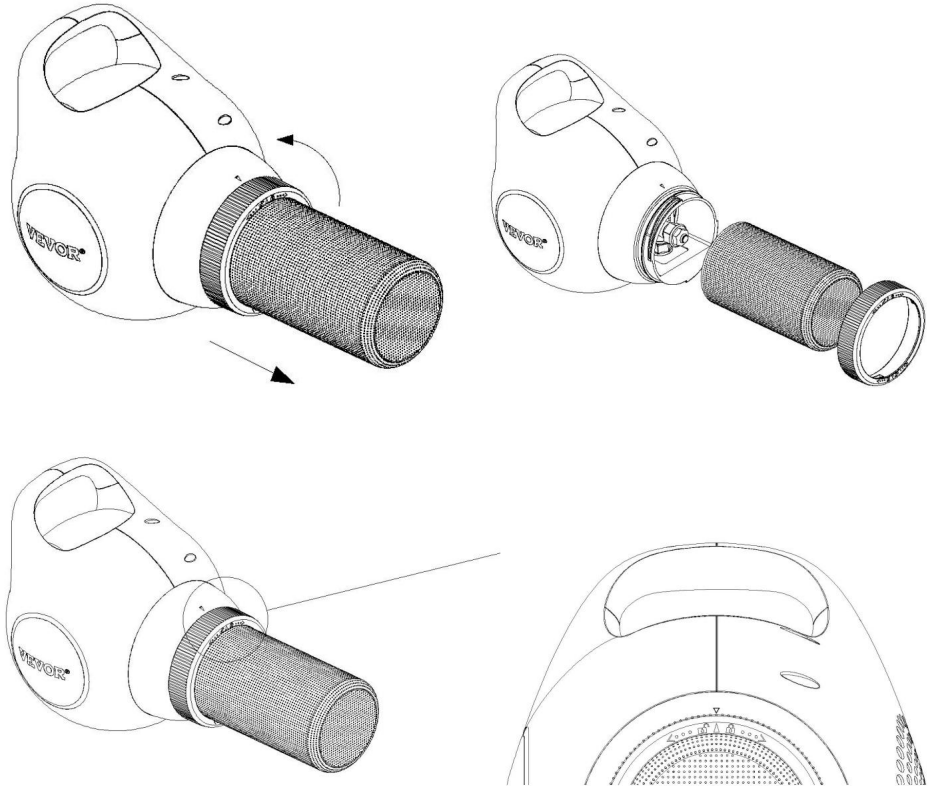

Lorsque le sac doit être nettoyé ou remplacé, il suffit de tourner la plaque de pression sur le sortie vers la gauche dans le sens inverse des aiguilles d'une montre jusqu'à la fin, vous pouvez retirer la plaque de pression puis retirer le sac en filet pour le nettoyer ou le remplacer ;

Lors de l'installation du sac en filet, placez le sac directement sur la sortie d'air du produit, veillez à ajuster la ligne de couture du sac en filet sous le produit, puis placez le plaque de pression sur le sac en tissu à la position de la sortie d'air du produit et faites attention à la marque triangulaire sur la plaque de pression et la marque triangulaire au-dessus de la sortie d'air du produit peut être aligné pour installer la plaque de pression en place. Une fois l'installation en place, tournez le plaque de pression dans le sens des aiguilles d'une montre vers la droite pour serrer le sac en filet ;

Guide de démarrage rapide

Si la mousse n'apparaît pas immédiatement après le démarrage, c'est normal.

Le ventilateur fonctionne pendant 5 secondes, puis la pompe commence à fonctionner, et après cela, lorsque la mousse le liquide reste dans la sortie, il commence à bouillonner.

La machine à bulles cessera de fonctionner pendant 5 minutes après avoir fonctionné pendant 25 minutes. L'eau la pompe sera éteinte avant de cesser de fonctionner et le ventilateur cessera de fonctionner après 15 secondes. Il peut reprendre automatiquement le travail après avoir attendu 5 minutes, ou reprendre le travail après panne de courant et remise sous tension

Si vous avez des questions ou des difficultés avec nos produits, n'hésitez pas à nous contacter. Nous sommes là pour vous aider.

Questions nécessitant une attention particulière

Veuillez lire attentivement ce qui suit avant d'utiliser la machine à mousse ! Le non-respect

Le non-respect de ces instructions peut entraîner des blessures corporelles graves ou des dommages matériels.

- Veuillez conserver ce paquet pour référence car il contient des informations importantes.

- Ce produit nécessite une installation par un adulte.

- Il s'agit d'un produit électrique, pas d'un jouet. La surveillance d'un adulte est requise à tout moment. Veuillez conserver les produits hors de portée des enfants.

- N'installez pas ce produit les jours de vent ou de pluie.

- Avant de démarrer l'appareil, assurez-vous que la fiche d'alimentation est maintenue à une distance suffisamment sûre. distance de l'eau et de la mousse.

- Pour les mousses plus grandes, il est recommandé d'utiliser une machine à mousse dans un espace clos plus petit.

- Les solutions doivent toujours être conservées dans des récipients en plastique.

- Vérifiez l'état du produit avant chaque utilisation. · Ce produit contient une solution savonneuse qui

peut rendre certaines surfaces glissantes. Toutes les surfaces du sol doivent être vérifiées

régulièrement pour éviter tout risque de glissade et pour éliminer les éventuels liquides manquants.

- Veuillez ne pas ingérer de mousse ou de solutions moussantes.

- Gardez la mousse et le liquide moussant loin des yeux et de la bouche. Si la solution entre en contact avec avec les yeux, rincer immédiatement à l'eau. En cas d'ingestion, boire beaucoup d'eau. Si vous continuez à

Si vous ressentez une irritation des yeux ou de la bouche, consultez immédiatement un médecin.

Conseil:

Bien que ce produit et la mousse qui en résulte ne causeront pas de dommages permanents à ceux qui entrer en contact avec lui, il est recommandé aux personnes qui ont été en contact avec

la mousse les lave tous dès que possible pour réduire les risques d'irritation. Les personnes atteintes

Il est conseillé aux personnes allergiques à la peau d'être conscientes du risque de réactions possibles liées à la mousse.

Si vous ressentez une sensation de picotement au contact de la mousse, lavez immédiatement toutes les zones concernées

Rincez votre corps à l'eau froide et ne touchez plus la mousse.

Conseils pour une soirée bulle

Pour de meilleurs résultats, orientez la sortie de la machine à mousse dans le sens du vent et non dans le sens contraire.

- Avant de démarrer le produit, assurez-vous que la fiche d'alimentation est maintenue à une distance de sécurité suffisante de l'eau et de la mousse.

- La machine à mousse peut être placée sur de l'herbe ou sur un sol en béton, mais il est recommandé d'utiliser sur l'herbe.

- Ce produit contient de la mousse qui peut rendre certaines surfaces glissantes. Soyez prudent lorsque vous marchez sur des routes glissantes.

- Pour les mousses plus grandes, il est recommandé d'utiliser une machine à mousse dans un espace clos plus petit.

- Afin de répartir la mousse uniformément sur une grande surface, les adultes doivent retirer la machine de son support et déplacez-le autour de la zone de jeu pour pulvériser la mousse uniformément.

- La machine doit être surveillée par un adulte pendant son fonctionnement pour éviter que la mousse ne soit aspirée dans la machine.

- Gardez toujours la machine éloignée de la mousse, ne laissez pas la mousse dépasser la hauteur de le soutien.

- N'installez pas la machine les jours de vent ou de pluie.

Entretien et nettoyage

- Assurez-vous que l'appareil est éteint et débranché de l'alimentation électrique.

- Retirez tous les composants et séchez-les à l'air libre.

- Pour mieux nettoyer le produit, utilisez un chiffon humide pour nettoyer le produit.

- Avant le stockage, placez l'appareil dans un endroit bien aéré pour le sécher.

- Si l'appareil n'est pas utilisé pendant une longue période, nettoyez-le avant de le ranger.

- Les mélanges de mousse ne sont pas recommandés pour un stockage à long terme.

Problèmes et solutions

1. Mousse dans la machine :

Éteignez la machine et laissez-la sécher avant de la réutiliser.

2. La bulle ne grossit pas.

Vérifiez que la poudre de mousse spécifiée est utilisée. Un paquet de poudre de mousse peut être mélangé avec 38L d'eau. Veuillez vérifier si l'eau est inférieure ou égale à 38L.

3. La mousse est trop humide.

Si l'eau est trop abondante ou pas complètement dissoute, remuez ou laissez reposer un moment ; si la mousse est encore trop humide, ajouter plus de solution moussante.

4. La machine à mousse ne pompe pas l'eau ou le débit est lent.

Assurez-vous que le tuyau est correctement branché sur la bonne alimentation électrique.

5. Le produit ne fonctionne pas.

Vérifiez si la connexion électrique est normale. Si cela ne fonctionne pas, il peut s'agir d'un problème interne.
problème.

Fabricant : Shanghaimuxinmuyeyouxiangongsi

Adresse : Shuangchenglu 803nong11hao1602A-1609shi, baoshanqu, shanghai
200000 CN.

CE REP : E-CrossStu GmbH.

Mainzer Landstr.69, 60329 Francfort-sur-le-Main.

REPRÉSENTANT AU ROYAUME-UNI : YH CONSULTING LIMITED.

A/S YH Consulting Limited Bureau 147, Centurion House, London Road, Staines-
upon-Thames, Surrey, TW18 4AX

Importé en AUS : SIHAO PTY LTD.

1 ROKEVA STREET EASTWOOD NSW 2122 Australie

Importé aux États-Unis : Sanven Technology Ltd.

Suite 250, 9166 Anaheim Place, Rancho Cucamonga, CA 91730

VEVOR[®]

TOUGH TOOLS, HALF PRICE

Assistance technique et certificat de garantie électronique

www.vevor.com/support

VEVOR®

TOUGH TOOLS, HALF PRICE

Technischer Support und E-Garantie-Zertifikat www.vevor.com/support

Schaummaschine

BENUTZERHANDBUCH

Wir sind weiterhin bestrebt, Ihnen Werkzeuge zu wettbewerbsfähigen Preisen anzubieten.

„Sparen Sie die Hälfte“, „Halber Preis“ oder andere ähnliche Ausdrücke, die wir verwenden, stellen nur eine Schätzung der Ersparnis dar, die Sie beim Kauf bestimmter Werkzeuge bei uns im Vergleich zu den großen Topmarken erzielen können, und decken nicht unbedingt alle von uns angebotenen Werkzeugkategorien ab. Wir möchten Sie freundlich daran erinnern, bei Ihrer Bestellung bei uns sorgfältig zu prüfen, ob Sie im Vergleich zu den großen

Topmarken tatsächlich die Hälfte sparen.



VEVOR[®]

TOUGH TOOLS, HALF PRICE

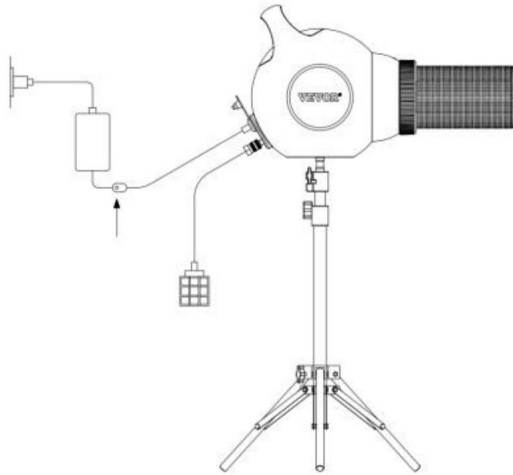
Schaummaschine



Modell

	GF-150UT	US	
	GF-150ET	EU	
	GF-150UY	US	

Brauchen Sie Hilfe? Kontaktieren Sie uns!

Haben Sie Fragen zum Produkt? Benötigen Sie technischen Support? Bitte kontaktieren Sie uns: Technischer Support und E-Garantie-Zertifikat www.vevor.com/support

Dies ist die Originalanleitung. Bitte lesen Sie alle Anweisungen sorgfältig durch, bevor Sie das Gerät in Betrieb nehmen. VEVOR behält sich eine klare Auslegung unserer Bedienungsanleitung vor. Das Erscheinungsbild des Produkts richtet sich nach dem Produkt, das Sie erhalten haben. Bitte verzeihen Sie uns, dass wir Sie nicht erneut informieren, wenn es Technologie- oder Software-Updates für unser Produkt gibt.

ANWEISUNGEN

Vielen Dank, dass Sie sich für dieses Produkt entschieden haben. Bitte lesen Sie alle Anweisungen bevor Sie es verwenden. Die Informationen helfen Ihnen, die bestmöglichen Ergebnisse zu erzielen.

BITTE BEACHTEN! Die Zeichnungen in diesem Handbuch dienen nur zur Veranschaulichung und Einige Details können vom tatsächlichen Produkt abweichen.

ACHTUNG! Lesen Sie alle Sicherheitshinweise und Anweisungen. Bei Nichtbeachtung der Warnungen und Anweisungen können zu schweren Verletzungen oder sogar zum Tod führen. Das Gerät oder Das in den Warnhinweisen verwendete Produkt bezieht sich auf Etagenbetten für Haustiere.

Bitte platzieren Sie das Produkt an einer Stelle, an der Kinder nicht klettern oder es bewegen können, so dass nicht umfällt und Kinder verletzt.

SICHERHEIT BEI DER VERWENDUNG







1. Wählen Sie für die Montage einen sauberen Bereich ohne Schmutz, der Stolpergefahr für an der Baugruppe arbeitende Personen.
2. Heben Sie keine schweren Teile oder Baugruppen an. Verwenden Sie Kran, Wagenheber, Flaschenzug, Gabelstapler oder andere mechanische Geräte.
3. Schauen Sie sich die Montageanleitung in Ihrer Bedienungsanleitung an, bevor Sie fortfahren weiter.
4. Nach Abschluss der Montage überprüfen Sie die Maschine gründlich, um sicherzustellen, dass alle Muttern, Schrauben oder andere Befestigungselemente wurden gründlich festgezogen.
5. Dieses Produkt ist kein Spielzeug oder Waschgefäß und sollte nicht für irgendwelche für andere Zwecke als als Shampooiergerät.
6. Das Abflussrohr des Produkts, verwenden Sie bitte die Klemme fest verbunden mit Wasserlecks zu vermeiden. Das andere Ende des Abflussrohrs sollte in der Haushaltsablauf Waschbecken oder Abflussrohr, und denken Sie daran, dass die End-Zubehör der Um einen Stromschlag zu vermeiden, sollten Abflussrohre nicht in der Nähe von stromführenden Gegenständen platziert werden.
7. Vermeiden Sie die Verwendung von harten Gegenständen oder Chemikalien, die Kunststoff auflösen können. Reinigen Sie das Becken.
8. Bitte legen Sie das Produkt zur Verwendung auf eine ebene Fläche. Bei Verwendung des Produkts auf geneigten oder unebenem Boden besteht bei der Benutzung die Gefahr des Umkippens.

BEWAHREN SIE DIESE ANWEISUNGEN AUF

TECHNISCHE PARAMETER

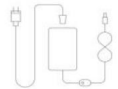
Modell	Farbe	Verkäufe Kanal	Eingangsspannung	Leistung	Stecker Typ	Produktgröße (mm)
GF-150UT	Dunkelgrau + orange	UNS	Wechselstrom 100 V bis 120 V ÿ/60 Hz	115 W		340x340x (730 bis 1300)
GF-150ET	Dunkelgrau + orange	EU	Wechselstrom 220 ~ 240 Vÿ /50HZ			
GF-150UY	Dunkelgrau + Gelb	UNS	Wechselstrom 100 V bis 120 V ÿ/60 Hz			

Hardware- und Teileliste

Bild	Teilename	Menge (Stück)
	Schaummaschine	1
	Brille	2
	Adapter	1
	Schlauch	1
	Stativ	1
	Kabelbinder	6
	Spezifikation	1

Montage

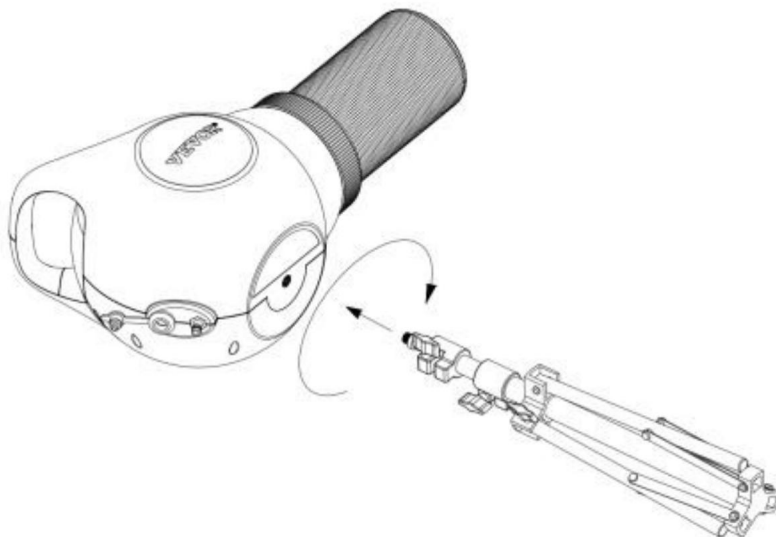

1. Legen Sie die Schaummaschine flach hin und befestigen Sie die obere Schraube des Stativs am Gewinde Loch an der Unterseite der Schaummaschine.

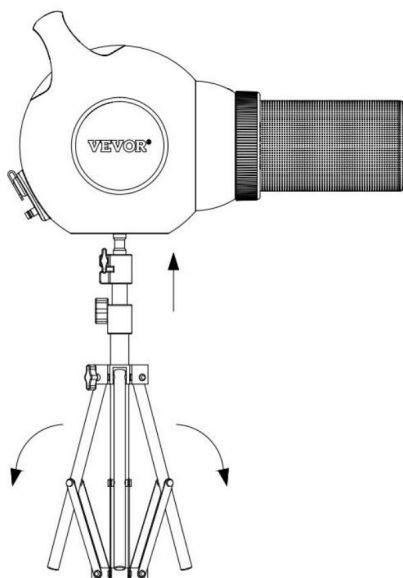

2. Heben Sie die Schaummaschine an, um das Stativ auszuklappen, und stellen Sie das Stativ auf den Boden.

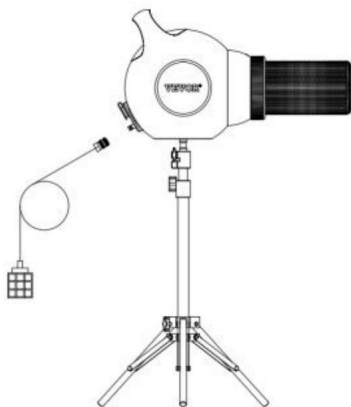
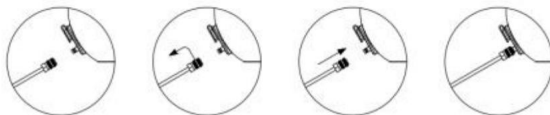

3. Installieren Sie den Schlauch: Halten Sie den Schlauchschnittstellenring fest, drücken Sie den Schnittstellenring nach hinten, richten Sie den Schlauch an der Schnittstelle der Schaummaschine aus und drücken Sie den Schnittstellenring nach vorne, um sicherzustellen, dass die Schnittstellen an beiden Enden fest verbunden sind.

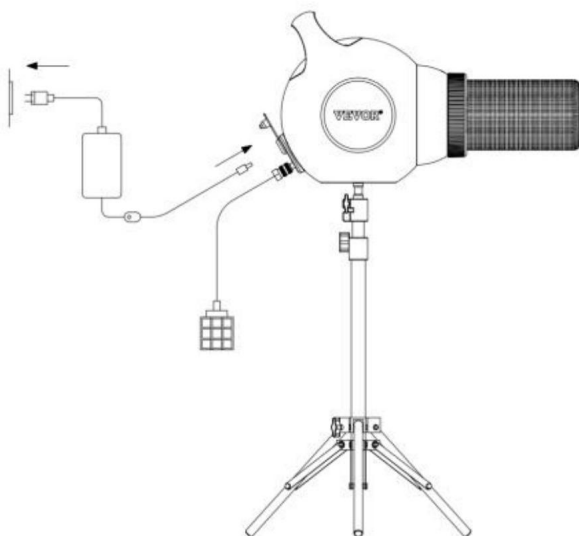

4. Den Stecker einstecken.

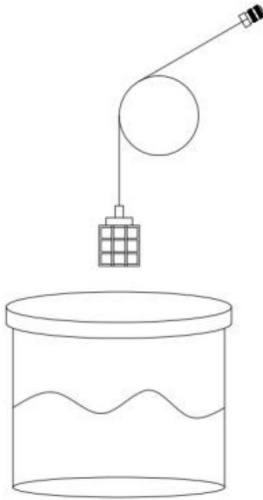

5. Tauchen Sie den Schlauch in die Schaummischung.

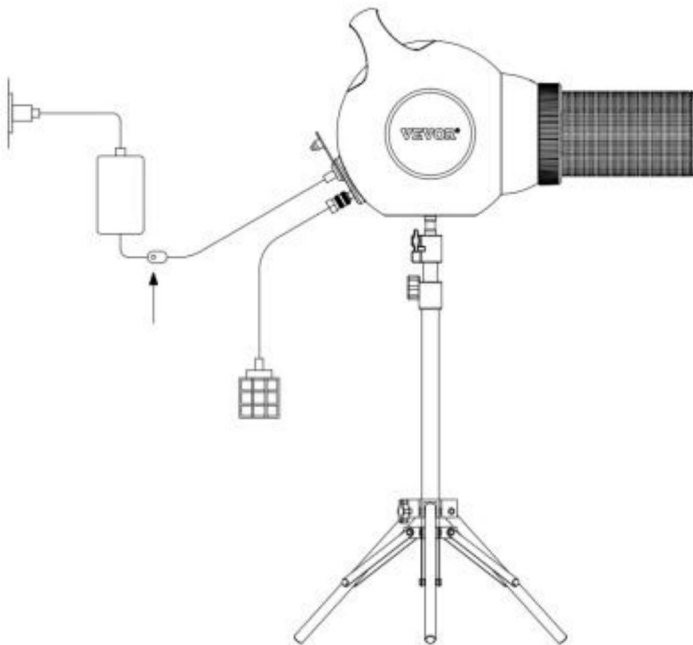

6. Drücken Sie den Netzschalter und nach einigen Sekunden können Sie mit der Schaumbildung beginnen.

Reinigen oder ersetzen Sie den Netzbeutel

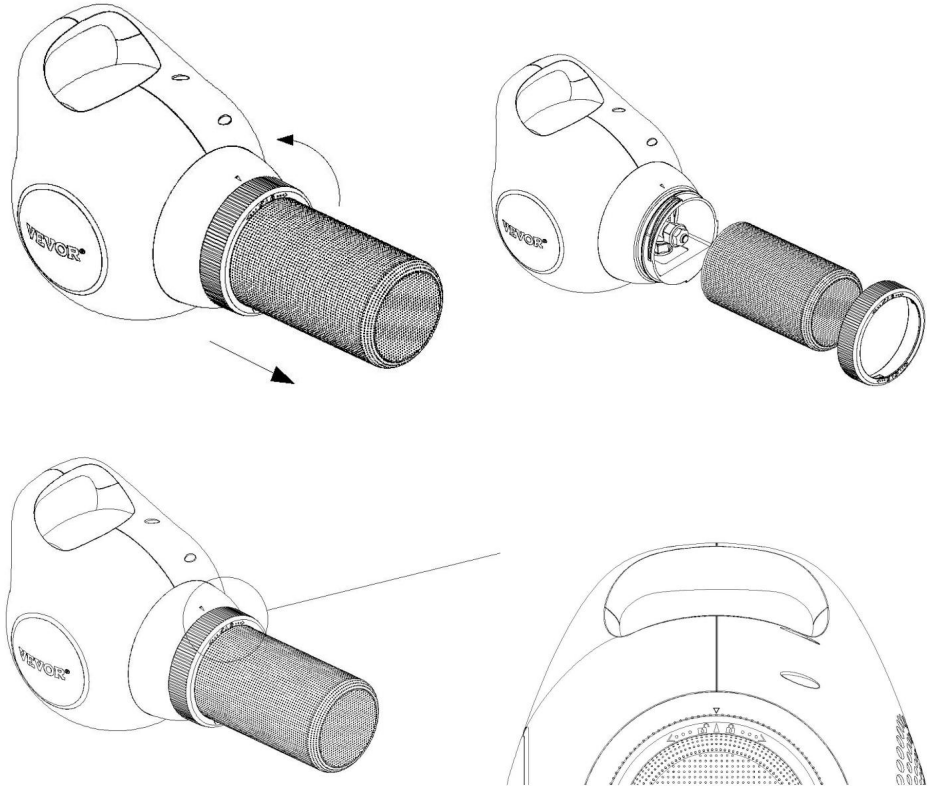

Wenn der Beutel gereinigt oder ausgetauscht werden muss, muss nur die Druckplatte auf der Auslass nach links gegen den Uhrzeigersinn bis zum Ende, können Sie die Druckplatte entfernen und dann Entfernen Sie den Netzbeutel zum Reinigen oder Auswechsell;

Legen Sie den Netzbeutel bei der Installation direkt auf den Luftauslass des Produkts, achten Sie darauf, die Nählinie des Netzbeutels unter dem Produkt anzupassen, und legen Sie dann den

Druckplatte auf dem Stoffbeutel an die Position des Produktluftauslasses und achten Sie darauf die Dreiecksmarkierung auf der Druckplatte und die Dreiecksmarkierung über dem Produktluftauslass

kann ausgerichtet werden, um die Druckplatte an Ort und Stelle zu installieren. Nachdem die Installation an Ort und Stelle ist, drehen Sie die Druckplatte im Uhrzeigersinn nach rechts, um den Netzbeutel festzuziehen;

Kurzanleitung

Sollte sich nach dem Start nicht sofort Schaum bilden, ist das normal.

Der Ventilator läuft 5 Sekunden, dann beginnt die Pumpe zu arbeiten, und danach, wenn der Schaum Flüssigkeit bleibt im Auslauf, es beginnt zu sprudeln.

Die Seifenblasenmaschine wird nach 25 Minuten Betriebszeit für 5 Minuten unterbrochen. Das Wasser Pumpe wird ausgeschaltet, bevor sie aufhört zu arbeiten, und der Lüfter wird aufhören zu arbeiten nach 15 Sekunden. Es kann die Arbeit automatisch wieder aufnehmen, nachdem 5 Minuten gewartet wurden, oder die Arbeit wieder aufnehmen, nachdem Stromausfall und wieder einschalten

Wenn Sie Fragen oder Probleme mit unseren Produkten haben, können Sie sich gerne an uns wenden. Wir sind hier, um Ihnen zu helfen.

Angelegenheiten, die Aufmerksamkeit erfordern

Bitte lesen Sie die folgenden Hinweise sorgfältig durch, bevor Sie die Schaummaschine in Betrieb nehmen!

Die Nichtbeachtung dieser Anweisungen kann zu schweren Verletzungen oder Sachschäden führen.

- Bitte bewahren Sie dieses Paket zu Ihrer Information auf, da es wichtige Informationen enthält.

- Die Installation dieses Produkts ist durch einen Erwachsenen erforderlich.

- Dies ist ein elektrisches Produkt, kein Spielzeug. Es ist stets die Aufsicht eines Erwachsenen erforderlich. Bitte

Bewahren Sie die Produkte außerhalb der Reichweite von Kindern auf.

- Installieren Sie dieses Produkt nicht an windigen oder regnerischen Tagen.

- Stellen Sie vor dem Einschalten des Gerätes sicher, dass der Netzstecker an einer ausreichend sicheren Abstand zum Wasser und Schaum.

- Für größere Schäume wird die Verwendung einer Schaummaschine in einem kleineren geschlossenen Bereich empfohlen.

- Lösungen sollten immer in Plastikbehältern aufbewahrt werden.

- Überprüfen Sie den Zustand des Produkts vor jedem Gebrauch.- Dieses Produkt enthält eine Seifenlösung, die

kann dazu führen, dass einige Oberflächen rutschig werden. Alle Bodenflächen sollten überprüft werden

regelmäßig um Rutschgefahr auszuschließen und eventuell fehlende Flüssigkeiten zu beseitigen.

- Schaum und Schaumlösungen bitte nicht einnehmen.

- Halten Sie Schaum und Schaumflüssigkeit von Augen und Mund fern. Wenn die Lösung in Kontakt kommt mit den Augen, sofort mit Wasser ausspülen. Bei Verschlucken viel Wasser trinken. Wenn Sie weiterhin

Bei Reizungen der Augen oder des Mundes sofort ärztliche Hilfe aufsuchen.

Tipp:

Obwohl dieses Produkt und der daraus entstehende Schaum keinen dauerhaften Schaden bei Personen verursachen,

Personen, die damit in Kontakt gekommen sind, wird empfohlen,

der Schaum waschen Sie alle so schnell wie möglich, um die Gefahr einer Reizung zu verringern. Menschen mit Personen mit Hautallergien sollten sich der möglichen Reaktionen auf den Schaum bewusst sein.

Wenn Sie beim Kontakt mit dem Schaum ein Kribbeln verspüren, waschen Sie sofort alle betroffenen Stellen Ihres Körpers mit kaltem Wasser abspülen und den Schaum nicht mehr berühren.

Tipps für Seifenblasenpartys

Um optimale Ergebnisse zu erzielen, richten Sie den Auslass der Schaummaschine in Windrichtung und nicht gegen den Wind.

- Stellen Sie vor der Inbetriebnahme sicher, dass der Netzstecker in ausreichendem Sicherheitsabstand zum aus Wasser und Schaum.

- Schaummaschine kann auf Gras oder Betonboden platziert werden, aber es wird empfohlen, zu verwenden auf Gras.

- Dieses Produkt enthält Schaum, der einige Oberflächen rutschig machen kann. Seien Sie vorsichtig beim Gehen auf rutschigen Straßen.

- Für größere Schäume wird die Verwendung einer Schaummaschine in einem kleineren geschlossenen Bereich empfohlen.

- Um den Schaum gleichmäßig über eine große Fläche zu verteilen, sollten Erwachsene die Maschine aus dem seinen Ständer und bewegen Sie ihn im Spielbereich umher, um den Schaum gleichmäßig zu versprühen.

- Die Maschine muss während des Betriebs von einem Erwachsenen beaufsichtigt werden, um zu verhindern, dass Schaum angesaugt wird in die Maschine.

- Halten Sie die Maschine immer vom Schaum fern, lassen Sie den Schaum nicht über die Höhe des der Support.

- Installieren Sie die Maschine nicht an windigen oder regnerischen Tagen.

Wartung und Reinigung

- Stellen Sie sicher, dass das Gerät ausgeschaltet und von der Stromversorgung getrennt ist.

- Alle Komponenten ausbauen und an der Luft trocknen.

- Um das Produkt besser zu reinigen, verwenden Sie zum Reinigen ein feuchtes Tuch.

- Legen Sie das Gerät vor der Lagerung zum Trocknen an einen gut belüfteten Ort.

- Wenn das Gerät längere Zeit nicht verwendet wird, reinigen Sie es, bevor Sie es lagern.

- Schaummischungen sind für die Langzeitlagerung nicht zu empfehlen.

Probleme und Lösungen

1. Schaum in die Maschine:

Schalten Sie die Maschine aus und lassen Sie sie trocknen, bevor Sie sie wieder verwenden.

2. Die Blase wächst nicht.

Überprüfen Sie, ob das angegebene Schaumpulver verwendet wird. Eine Packung Schaumpulver kann gemischt werden mit 38L Wasser. Bitte prüfen Sie, ob die Wassermenge kleiner oder gleich 38L ist.

3. Der Schaum ist zu feucht.

Wenn zu viel Wasser vorhanden ist oder sich nicht vollständig aufgelöst hat, rühren Sie um oder lassen Sie das Ganze eine Weile stehen. Wenn der Schaum immer noch zu feucht, mehr Schaumlösung zugeben.

4. Die Schaummaschine pumpt kein Wasser oder der Durchfluss ist langsam.

Stellen Sie sicher, dass der Schlauch ordnungsgemäß an die richtige Stromversorgung angeschlossen ist.

5. Das Produkt funktioniert nicht.

Überprüfen Sie, ob die Stromverbindung normal ist. Wenn sie nicht funktioniert, könnte es sich um ein internes Problem.

Hersteller: Shanghaimuxinmuyeyouxiangongsi

Adresse: Shuangchenglu 803nong11hao1602A-1609shi, baoshanqu, Shanghai
200000 CN.

EG-Vertreter: E-CrossStu GmbH.

Mainzer Landstr.69, 60329 Frankfurt am Main.

UK-VERTRETER: YH CONSULTING LIMITED.

C/O YH Consulting Limited Office 147, Centurion House, London Road, Staines-upon-Thames, Surrey, TW18 4AX

Nach AUS importiert: SIHAO PTY LTD.

1 ROKEVA STREETEASTWOOD NSW 2122 Australien

In die USA importiert: Sanven Technology Ltd.

Suite 250, 9166 Anaheim Place, Rancho Cucamonga, CA 91730

VEVOR[®]

TOUGH TOOLS, HALF PRICE

Technischer Support und E-Garantie-Zertifikat

www.vevor.com/support