



# ASSEMBLY INSTRUCTIONS

Pour le français, voir la page 2. Para el español, ver la página 3.

## KIDS' TABLE & CHAIRS

MODEL 81037

### BEFORE ASSEMBLY:

- Assemble on a level surface
- 1–2 adults recommended for setup



WATCH THE HOW-TO ON YOUTUBE



Scan the code, or visit [go.lifetime.com/kids-table-and-chair-assembly](http://go.lifetime.com/kids-table-and-chair-assembly)

YouTube® and the YouTube logo are trademarks of Google, LLC.

### FOR DOMESTIC USE ONLY! IMPORTANT: RETAIN FOR FUTURE REFERENCE. READ CAREFULLY.

#### TOOLS REQUIRED (NOT INCLUDED—UNLESS OTHERWISE INDICATED\*)

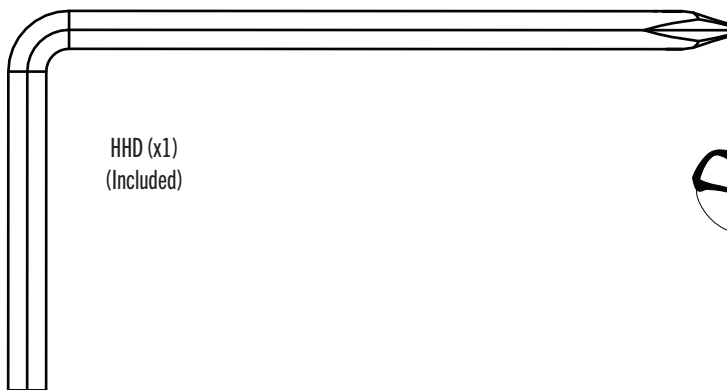

HHD (x1)  
(Included)



(x1)

#### TABLE OF CONTENTS

Icon Legend.....	4
Warnings & Notices.....	5
Table Assembly.....	6
Chair Assembly.....	10
Warning sticker.....	18
Cleaning & Care.....	19
Registration.....	20
Warranty.....	21

#### QUESTIONS?

Call: 1-800-225-3865

#### CONTACT LIFETIME® CUSTOMER SERVICE:

Live Chat: [www.lifetime.com/customerservice](http://www.lifetime.com/customerservice)

(click on "LIVE CHAT" tab)

For customer service in the United Kingdom and mainland Europe:

Email: [cs@lifetimeproducts.com](mailto:cs@lifetimeproducts.com)

#### MODEL# AND PRODUCT ID

(both are necessary when contacting us)

Model Number: 81037

Product ID:



# INSTRUCTIONS D'ASSEMBLAGE

For English, see page 1. Para el español, ver la página 3.

## TABLE ET CHAISES

### POUR LES ENFANTS

#### MODÈLE n° 81037

#### AVANT L'ASSEMBLAGE :

- Assembler sur une surface de niveau
- Nous recommandons 1–2 adultes pour l'assemblage

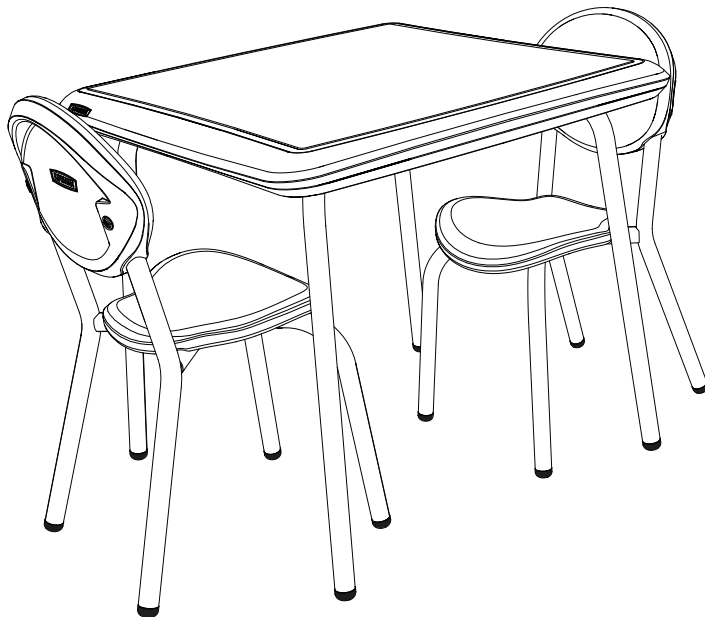

REGARDER LA VIDÉO SUR YOUTUBE



Scanner le code, ou visiter [go.lifetime.com/kids-table-and-chair-assembly](http://go.lifetime.com/kids-table-and-chair-assembly)

YouTube® et le logotype YouTube sont des marques déposées de Google, LLC.

### POUR L'USAGE DOMESTIQUE SEULEMENT ! IMPORTANT, CONSERVER CES INSTRUCTIONS POUR RÉFÉRENCE : LIRE AVEC PRUDENCE !

#### OUTILS REQUIS (NON INCLUS — SAUF INDICATION CONTRAIRE\*)

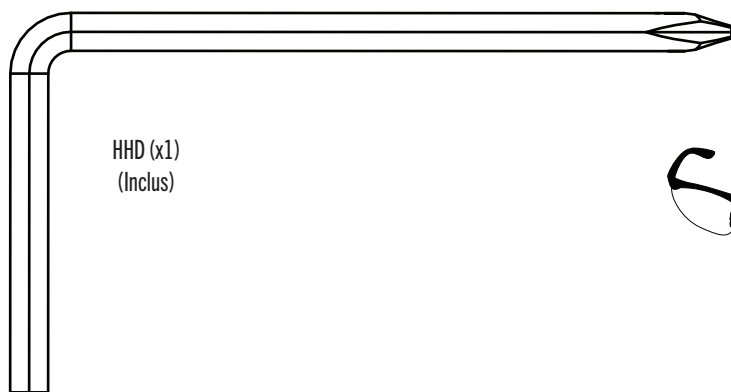

HHD (x1)  
(Inclus)



(x1)

#### SOMMAIRE

Légende des icônes.....	4
Avertissements et avis.....	5
Assemblage de la table.....	6
Assemblage des chaises.....	10
Autocollant d'avertissement.....	18
Nettoyage et entretien.....	19
Enregistrement.....	20
Garantie.....	22

#### QUESTIONS ?

Composer le **1-800-225-3865**

#### CONTACTER LES SERVICES À LA CLIENTÈLE LIFETIME® :

Entretien en direct: [www.lifetime.com/customerservice](http://www.lifetime.com/customerservice)

(cliquer sur la languette « LIVE CHAT »)

Pour les services à la clientèle au Royaume-Uni et du continent européen :

Courriel: [cs@lifetimeproducts.com](mailto:cs@lifetimeproducts.com)

#### N° DE MODÈLE ET RÉFÉRENCE DU PRODUIT

(les deux sont nécessaires pour les services à la clientèle)

Numéro de modèle : **81037**

Référence du produit :



# INSTRUCCIONES DE ENSAMBLAJE

For English, see page 1. Pour le français, voir la page 2.

## MESA & SILLAS

### PARA NIÑOS

MODELO n° 81037

#### ANTES DE ENSAMBLAR:

- Ensamblar sobre una superficie nivelada
- Recomendamos 1–2 adultos para el ensamblaje

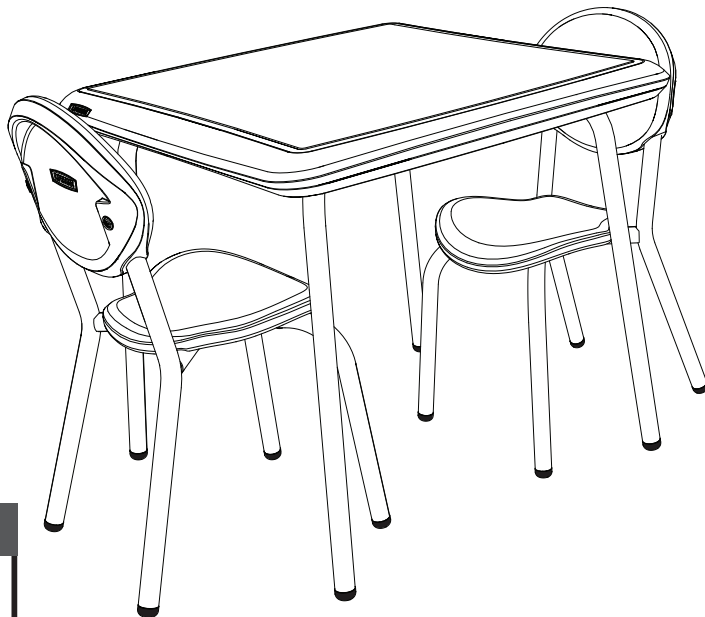

MIRAR EL VIDEO EN YOUTUBE



Escanear el código, o visitar [go.lifetime.com/kids-table-and-chair-assembly](http://go.lifetime.com/kids-table-and-chair-assembly)

YouTube® y el logotipo YouTube son marcas registradas de Google, LLC.

**¡SÓLO PARA EL USO DOMÉSTICO!**  
**¡IMPORTANTE: GUARDE PARA FUTURA REFERENCIA. LEA CUIDADOSAMENTE.**

#### INSTRUMENTAL REQUERIDO (NO INCLUIDO, SALVO INDICACIÓN CONTRARIA\*)

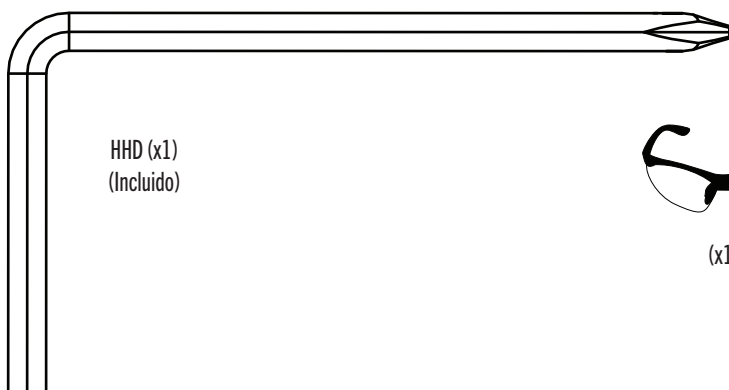

HHD (x1)  
(Incluido)

(x1)

#### ÍNDICE

Leyenda de íconos.....	4
Advertencias y avisos.....	5
Ensamblaje de la mesa.....	6
Ensamblaje de las sillas.....	10
Autoadhesivo de advertencia.....	18
Limpieza y cuidado.....	19
Registro.....	20
Garantía.....	23

#### ¿PREGUNTAS?

Marcar: **1-800-225-3865**

#### PÓNERSE EN CONTACTO CON LOS SERVICIOS DE CLIENTES LIFETIME®:

Chat en vivo: [www.lifetime.com/customerservice](http://www.lifetime.com/customerservice)

(clicar en la lengüeta «LIVE CHAT»)

Para nuestros servicios a clientes en el Reino Unido y el continente europeo:

Correo electrónico: [cs@lifetimeproducts.com](mailto:cs@lifetimeproducts.com)

#### MODEL E ID DEL PRODUCTO

(se necesitarán los dos al contactarnos)

Número de modelo: **81037**

ID del producto:



## ICON LEGEND / LÉGENDE DES ICÔNES / SIGNIFICADO DE LOS ÍCONOS



- Indicates special heed should be taken when reading.
- Indique qu'une attention spéciale doit être portée à la lecture.
- Indica que uno debe prestar atención al leer.

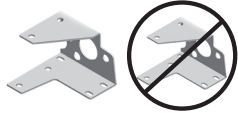

- Indicates the parts/no parts required for a section.
- Indique les pièces à utiliser/qu'aucune pièce n'est requise pour une section.
- Indica las piezas que se usarán/que no necesitan en una sección.



- Indicates the hardware to be used for a section.
- Indique la quincaillerie à utiliser pour une section.
- Indica los artículos de ferretería que se usarán para una sección.



- Indicates no hardware required for a specific page or section.
- Indique qu'aucun matériel n'est requis pour une page précise.
- Indica que no se necesitan los artículos de ferretería para una página específica.



- Indicates the tools to be used for a section.
- Indique les outils à utiliser pour une section.
- Indica las herramientas que se utilizarán para una sección.



- Indicates to use/not use an electric drill for a specific step.
- Indique quand utiliser une/que ne pas utiliser de perceuse électrique pour une étape précise.
- Indica la utilización de/que no utilizar un taladro eléctrico para un paso específico.



- These nuts are centerlock nuts. They are designed to be tight; therefore, they will be harder to tighten. Tighten until flush with the metal or plastic.
- Ces écrous sont des écrous de blocage central. Ils sont conçus pour être serrés; de ce fait, ils seront plus difficiles à resserrer. Serrer jusqu'à ce qu'ils soient au ras du métal ou du plastique.
- Estas tuercas son tuercas de bloqueo central. Están diseñadas para estar apretadas; por lo tanto, serán más difíciles de apretar. Apriételas hasta que estén al ras del metal o plástico.



- Indicates the number of adults required to perform a specific step, e.g., 2, 3, 4, etc.
- Indique le nombre d'adultes requis pour effectuer une étape spécifique, p. ex., 2, 3, 4, etc.
- Indica el número de adultos requeridos para realizar un paso específico, p.ej., 2, 3, 4, etc.



## WARNINGS & NOTICES / AVERTISSEMENTS ET AVIS / ADVERTENCIAS Y AVISOS

### English:

**Failure to follow these warnings may result in serious injury or property damage and will void warranty.**

- To ensure safety, do not attempt to assemble this product without following the instructions carefully.
- Use under adult supervision.
- Do not permit children to climb on this product. Not following these recommendations could lead to injury
- Keep out of reach of children under 3 years of age.
- **DO NOT STAND, SIT OR CLIMB IN THE TABLE-IT COULD CAUSE IT TO TIP.**
- Assemble on a level surface.
- Be aware that plastic pieces can be damaged by overtightening the screws. To avoid damage, we strongly recommend the use of a drill with a low torque setting. A #2 Phillips screwdriver may also be used.
- Only one adult is required for assembly.
- All who participate in the assembly process should wear safety glasses throughout the assembly.
- Do not use or store hot objects near the product.
- Proper and complete assembly are essential to reduce the risk of accident or injury.
- **Most injuries are caused by misuse and/or not following instructions.**

### Français:

- **Le non-respect de ces avertissements peut entraîner en conséquence des blessures sérieuses ou dommages à la propriété et annulera la garantie.**
- Pour assurer votre sécurité, ne tentez pas d'assembler ce produit sans suivre attentivement les instructions.
- Ne pas laisser les enfants grimper sur ce produit. Le non-respect de ces avertissements peut entraîner des blessures graves.
- Tenir hors de portée des enfants de moins de 3 ans.
- **NE PAS SE TENIR DEBOUT, S'ASSEOIR NI GRIMPER SUR LA TABLE ; CELA POURRAIT LE FAIRE BASCULER.**
- Assemblez ce produit sur une surface nivelée.
- Assemblez sur une surface nivelée.
- Il est possible d'endommager les pièces en plastique en serrant les vis excessivement. Pour éviter d'endommager le plastique, nous recommandons vivement l'usage d'une perceuse électrique de faible puissance. Vous pouvez aussi utiliser un tournevis cruciforme n° 2.
- Un seul adulte est requis pour assembler ce produit.
- Toutes les personnes qui participent à l'assemblage doivent porter des lunettes de sécurité tout le long de l'assemblage.
- N'utilisez pas et ne conservez pas d'objets chauds près du produit.
- L'assemblage correct et complet est essentiel pour réduire le risque de dangers ou de blessures.
- **La plupart des blessures sont causées par l'abus ou le non-respect des instructions.**

### Español:

- **El incumplimiento de seguir estas advertencias puede resultar en lesiones graves o daño a la propiedad y anulará la garantía.**
- Para asegurar la seguridad, no intente armar este producto sin seguir detenidamente las instrucciones.
- No permitir que los niños se suban a este producto. El incumplimiento de seguir estas advertencias podría provocar lesiones graves.
- Mantener fuera del alcance de los niños menores de 3 años.
- **NO PARARSE, SENTARSE NI SUBIRSE A LA MESA; ESTO PODRÍA CAUSAR QUE LA MESA SE VUELCA.**
- Ensamblar en una superficie nivelada.
- Ensamble este producto sobre una superficie nivelada.
- Es posible dañar las piezas de plástico por apretar demasiado los tornillos. Para evitar dañar el plástico, recomendamos que use un taladro eléctrico de baja potencia. Se puede usar también un destornillador de punta Phillips No. 2.
- Un solo adulto es requerido para ensamblar este producto.
- Todos los que participan en el ensamble deben llevar gafas de seguridad a lo largo del ensamble.
- No use ni almacene objetos calientes cerca el producto.
- El armado propio y completo son esenciales para reducir el riesgo de accidentes y lesiones.
- **La mayoría de las lesiones son causadas por el uso erróneo y/o el incumplimiento de seguir las instrucciones.**

# 1

## TABLE ASSEMBLY / ASSEMBLAGE DE LA TABLE / ENSAMBLAJE DE LA MESA



### HARDWARE REQUIRED / QUINCAILLERIE REQUISE / HERRAJE REQUERIDO

Hardware Bag / Sac de quincaillerie / Bolsa de herraje

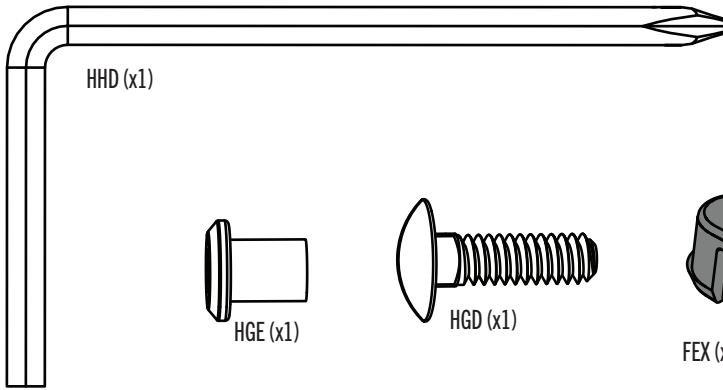

HHD (x1)

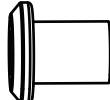

HGE (x1)

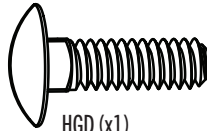

HGD (x1)

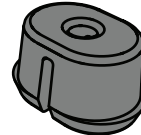

FEX (x4)



HGN (x4)



### PARTS REQUIRED / PIÈCES REQUISES / PIEZAS REQUERIDAS

Metal Parts / Pièces en métal / Piezas de metal

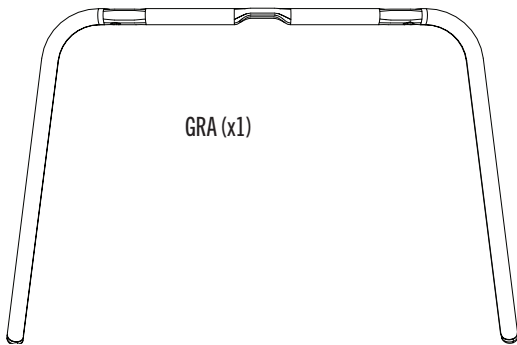

GRA (x1)

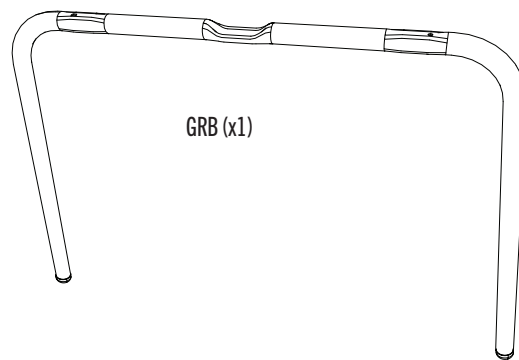

GRB (x1)

Plastic Parts / Pièces en plastique / Piezas de plástico

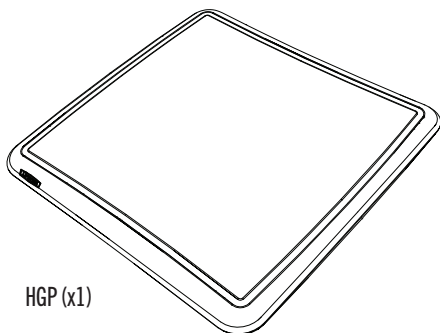

HGP (x1)



TOOLS REQUIRED (NOT INCLUDED—UNLESS OTHERWISE INDICATED\*) / OUTILS REQUIS (NON INCLUS — SAUF INDICATION CONTRAIRE\*) / INSTRUMENTAL REQUERIDO (NO INCLUIDO, SALVO INDICACION CONTRARIA\*)

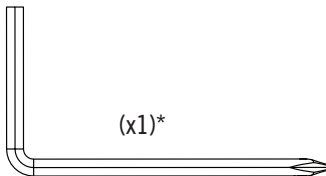

(x1)\*

## ► SECTION 1 (CONTINUED) / SECTION 1 (SUITE) / SECCIÓN 1 (CONTINUACIÓN)

TOOLS & HARDWARE REQUIRED / OUTILS ET QUINCAILLERIE REQUIS / INSTRUMENTAL Y HERRAJE REQUERIDOS

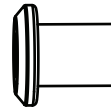
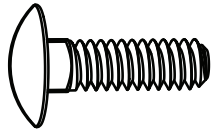
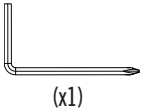

- In case of any trouble with this section, scan the QR code below to view a video on its assembly.
- En cas de problème avec cette section, scanner le QR code en dessous pour voir une vidéo de l'assemblage.
- En caso de problemas con esta sección, escanear el código QR debajo para ver un video del ensamblaje.



<http://go.Lifetime.com/kids-table-and-chairs-section1>

### 1.1

- Set the **top table leg (GRA)** (with the arch) onto the **bottom table leg (GRB)**. If necessary, have another adult help hold the legs.
- Mettre le  **pied supérieur (GRA)** (avec l'arche) sur le  **pied inférieur (GRB)**. Si besoin, un autre adulte peut maintenir les pieds en place.
- Colocar la  **pata superior (GRA)** (con el arco) sobre la  **pata inferior (GRB)**. Si es necesario, un otro adulto puede mantener las patas en su lugar.

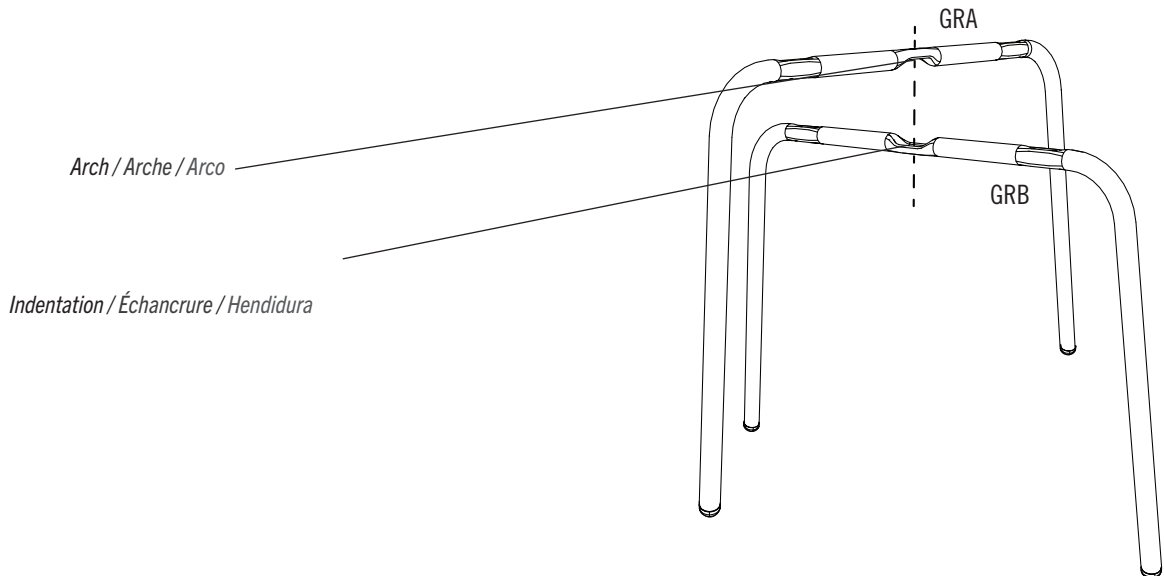

### 1.2

- Secure the legs together using the hardware indicated. **DO NOT completely tighten.**
- Bien fixer les pieds l'un l'autre à l'aide de la quincaillerie indiquée. **NE PAS serrer complètement.**
- Fijar bien las patas de la mesa la una a la otra usando el herraje indicado. **NO apretar por completo.**

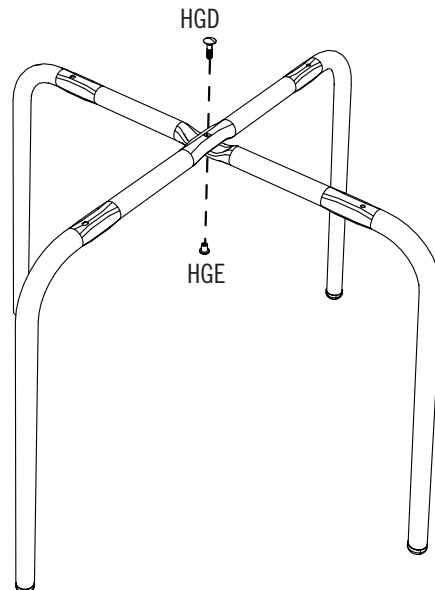

## SECTION 1 (CONTINUED) / SECTION 1 (SUITE) / SECCIÓN 1 (CONTINUACIÓN)

TOOLS & HARDWARE REQUIRED / OUTILS ET QUINCAILLERIE REQUIS / INSTRUMENTAL Y HERRAJE REQUERIDOS

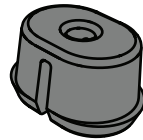

FEX (x4)

### 1.3

- Flip the **table top (HGP)** upside down on a flat surface. Insert four (4) **anchors (FEX)** into the holes in the direction indicated. **If necessary, gently tap the anchors with a rubber mallet to seat them. Flip the table over.**
- Retourner le **dessus de table (HGP)** sur une surface plate. Insérer quatre (4) **ancres (FEX)** dans les trous indiqués comme indiqué. **Si besoin, taper doucement les ancres en utilisant un marteau en caoutchouc pour les fixer en place. Mettre la table verticale.**
- Dar la vuelta el **tablero (HGP)** y colocarlo sobre una superficie plana. Insertar cuatro (4) **anclajes (FEX)** en los huecos en el tablero como se muestra. **Si es necesario, dar un golpecito a los anclajes con un mazo de goma para fijarlos en su lugar. Poner la mesa vertical.**

- When inserting, the slit faces downward
- Lors de l'insertion, orienter la fente vers le bas
- Al insertarlos, orientar la ranura hacia abajo

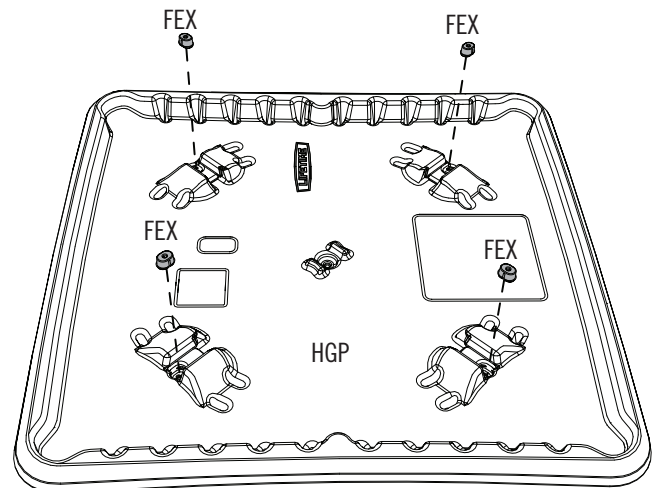
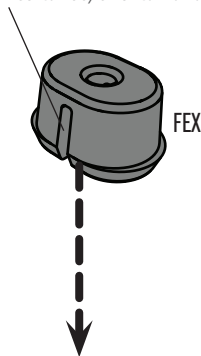

### 1.4

- Flip the leg assembly upside down and set it on the table top—**between the two (2) protrusions as indicated. When done correctly, the top leg (GRA)—NOT (GRB)—should rest between the two (2) protrusions. Align the holes in the legs with those in the snap ridges in the tabletop.**
- Retourner l'assemblage des pieds de table et le mettre sur le dessus de table — **entre les deux (2) saillies comme indiqué. Lorsque cela est fait correctement, le pied supérieur (GRA) — et NON (GRB) — doit reposer entre les deux (2) saillies. Aligner les trous dans les pieds avec ceux dans les crêtes de pression dans le dessus de table.**
- Dar la vuelta el conjunto de las patas y colocarlo encima del tablero, **entre las dos (2) protuberancias como se indica. Al hacerlo correctamente, la pata superior (GRA), NO (GRB), debe asentarse entre las dos (2) protuberancias. Alinear los agujeros en las patas con ellos en los caballones de presión en el tablero.**

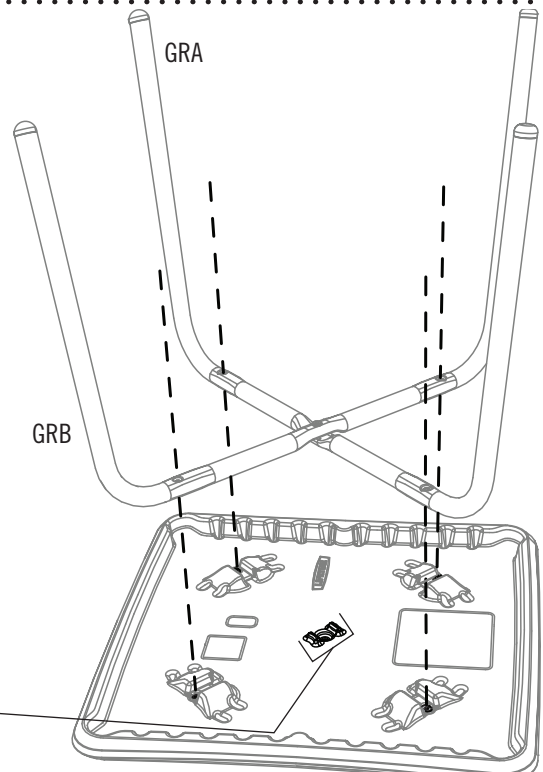

- Protrusions
- Saillies
- Protuberancias

## SECTION 1 (CONTINUED) / SECTION 1 (SUITE) / SECCIÓN 1 (CONTINUACIÓN)

TOOLS & HARDWARE REQUIRED / OUTILS ET QUINCAILLERIE REQUIS / INSTRUMENTAL Y HERRAJE REQUERIDOS

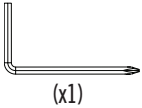

(x1)

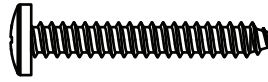

HGN (x4)

# 1.5

- Press the legs down until they snap into the four (4) sets of snap ridges. Secure with four (4) screws (HGN). **Tighten all hardware but do not overtighten.**
- Appuyer sur les pieds jusqu'à ce qu'ils s'emboîtent dans les quatre (4) séries de crêtes de pression. Bien le fixer à l'aide de quatre (4) vis (HGN). **Bien serrer toute la quincaillerie mais ne pas trop serrer.**
- Presionar las patas hasta que se encajan en los cuatro (4) juegos de caballones de presión. Fijarlo bien usando cuatro (4) tornillos (HGN). **Apretar bien todo el herraje mas no apretar demasiado.**

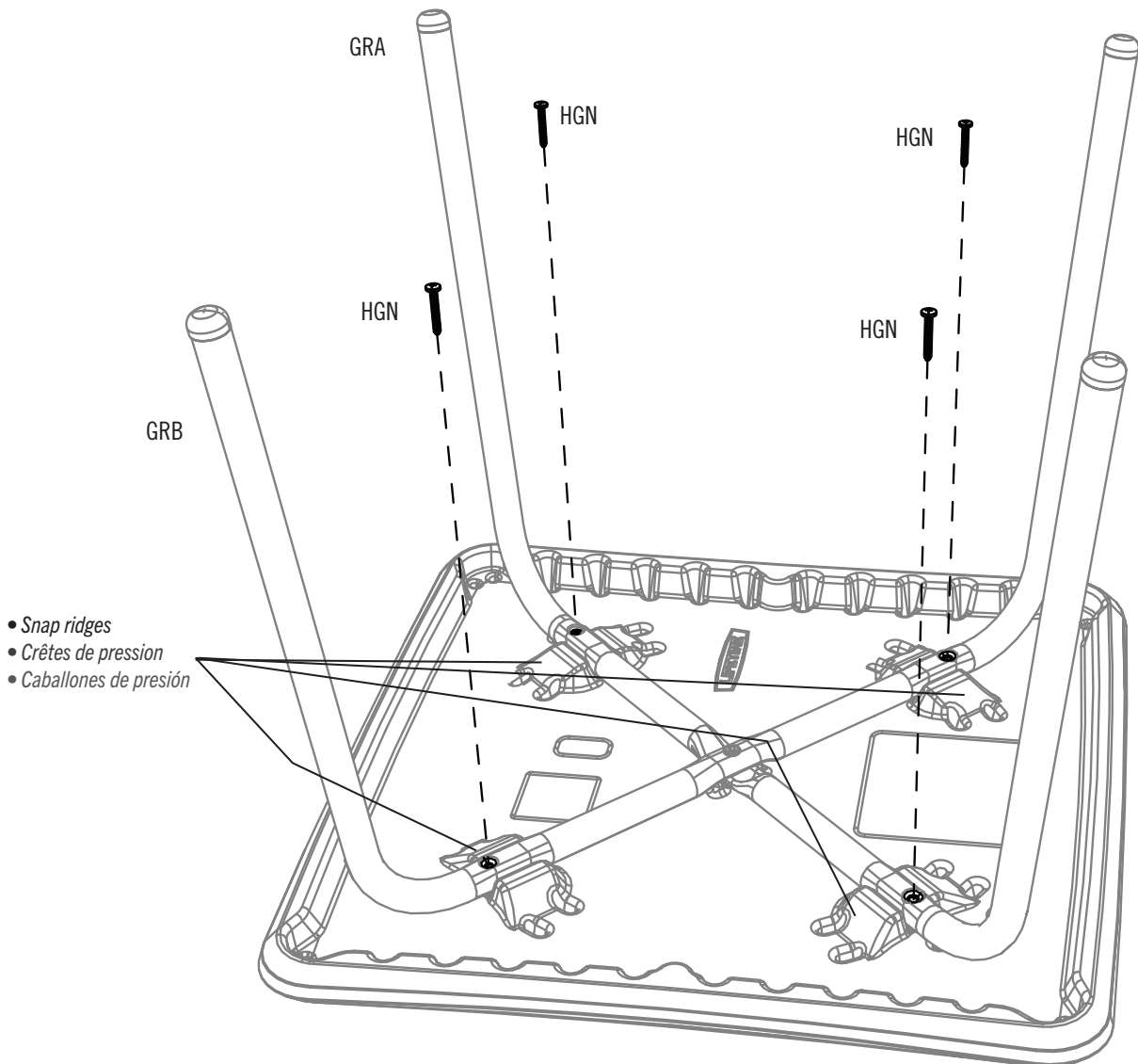

# 2

## CHAIR ASSEMBLY / ASSEMBLAGE DES CHAISES / ENSAMBLAJE DE LAS SILLAS



### HARDWARE REQUIRED / QUINCAILLERIE REQUISE / HERRAJE REQUERIDO

Hardware Bag / Sac de quincaillerie / Bolsa de herraje

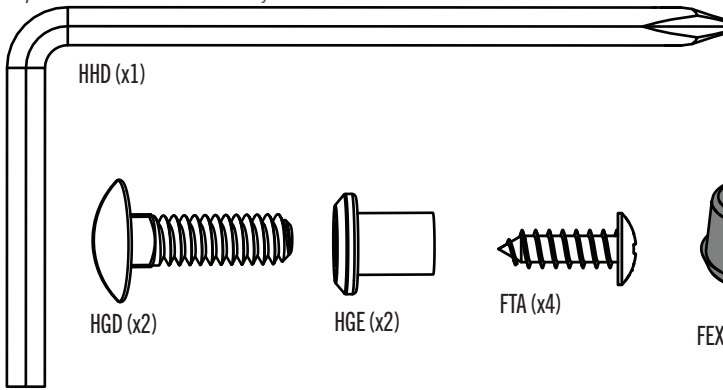

HDD (x1)

HGD (x2)

HGE (x2)

FTA (x4)

FEX (x8)

HGJ (x8)



### PARTS REQUIRED / PIÈCES REQUISES / PIEZAS REQUERIDAS

Metal Parts / Pièces en métal / Piezas de metal

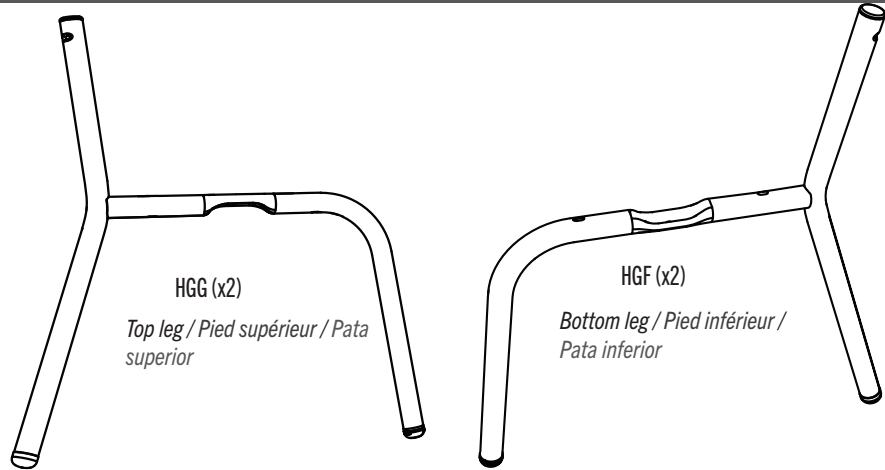

HGG (x2)

Top leg / Pied supérieur / Pata superior

HGF (x2)

Bottom leg / Pied inférieur / Pata inferior

Plastic Parts / Pièces en plastique / Piezas de plástico

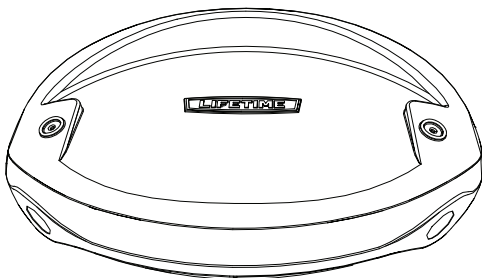

HGH (x2)

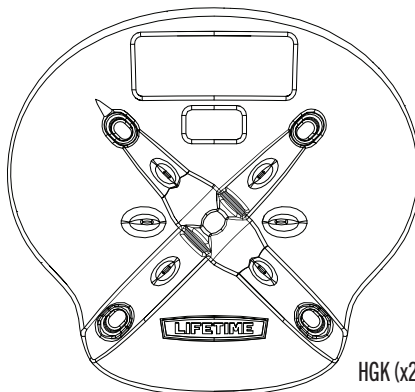

HGK (x2)



TOOLS REQUIRED (NOT INCLUDED—UNLESS OTHERWISE INDICATED\*) / OUTILS REQUIS (NON INCLUS — SAUF INDICATION CONTRAIRE\*) / INSTRUMENTAL REQUERIDO (NO INCLUIDO, SALVO INDICACIÓN CONTRARIA\*)

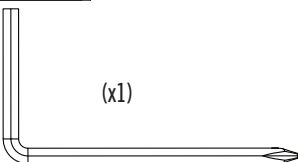

(x1)

## ► SECTION 2 (CONTINUED) / SECTION 2 (SUITE) / SECCIÓN 2 (CONTINUACIÓN)

TOOLS & HARDWARE REQUIRED / OUTILS ET QUINCAILLERIE REQUIS / INSTRUMENTAL Y HERRAJE REQUERIDOS

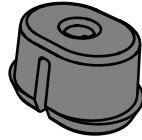

FEX (x4)



- In case of any trouble with this section, scan the QR code below to view a video on its assembly.
- En cas de problème avec cette section, scanner le QR code en dessous pour voir une vidéo de l'assemblage.
- En caso de problemas con esta sección, escanear el código QR debajo para ver un video del ensamblaje.



<http://go.Lifetime.com/kids-tables-and-chairs-section2>

### 2.1

- Place the chair **seat (HGK)** on a table with the narrow end hanging just over the edge as indicated. If necessary, have another person hold the seat in place. Insert an **anchor (FEX)** into each of the four (4) holes in the direction indicated—**the slit facing downward**.
- Mettre l'**assise (HGK)** du siège sur une table avec l'extrémité étroite suspendue juste au-dessus du bord de la table comme indiqué. Si besoin, un autre adulte peut maintenir l'assise en place. Insérer un **ancrage (FEX)** dans chacun des quatre (4) trous du siège dans la direction indiquée — **la fente orientée vers le bas**.
- Colocar el **asiento (HGK)** de la silla sobre una mesa con el extremo angosto suspendido justo por encima del borde de la mesa como se indica. Si es necesario, otra persona debería mantener el asiento en su lugar. Insertar un **anclaje (FEX)** en cada uno de los cuatro (4) hoyos en el **asiento (HGK)** en la dirección indicada como se indica, **la ranura orientada hacia abajo**.

- *When inserting, the slit faces downward*
- *Lors de l'insertion, orienter la fente vers le bas*
- *Al insertarlos, orientar la ranura hacia abajo*

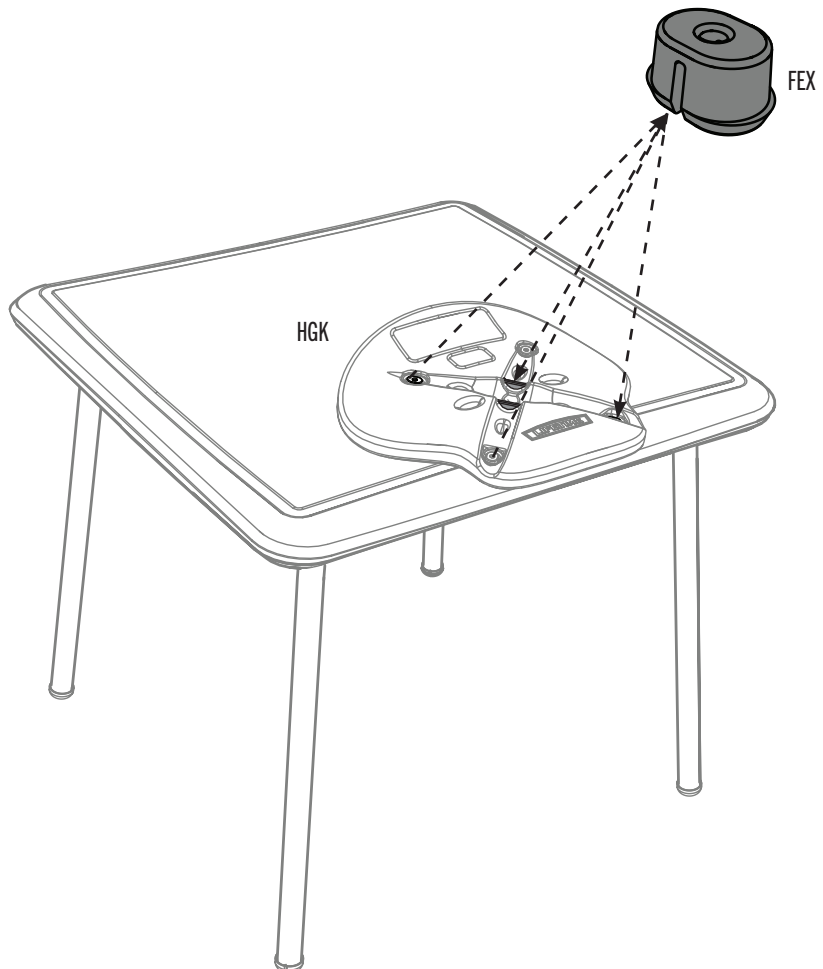
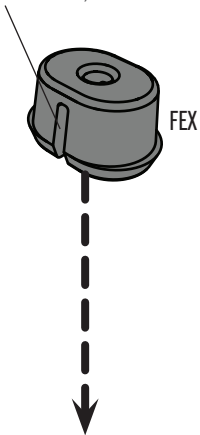

## ► SECTION 2 (CONTINUED) / SECTION 2 (SUITE) / SECCIÓN 2 (CONTINUACIÓN)

TOOLS & HARDWARE REQUIRED / OUTILS ET QUINCAILLERIE REQUIS / INSTRUMENTAL Y HERRAJE REQUERIDOS

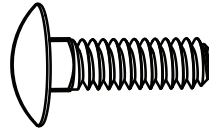

HGD (x1)

### 2.2

- While a second person holds the chair seat in place, turn over the **top leg (HGG)** and place the **bolt (HGD)** up through the center hole of the leg as indicated. **Please, note the indentation in the center of the leg.**
- Pendant qu'une deuxième personne maintient l'assise en place, retourner le **piéd supérieur (HGG)** et insérer le **boulon (HGD)** à travers le trou central du pied comme indiqué. **Veiller à noter la échancrure dans le centre du pied supérieur.**
- Mientras que una segunda persona mantiene el asiento en su lugar, dar la vuelta a la **pata superior (HGG)** e insertar el **perno (HGD)** a través del agujero central de la pata como se indica. **Notar la hendidura en el centro de la pata superior.**

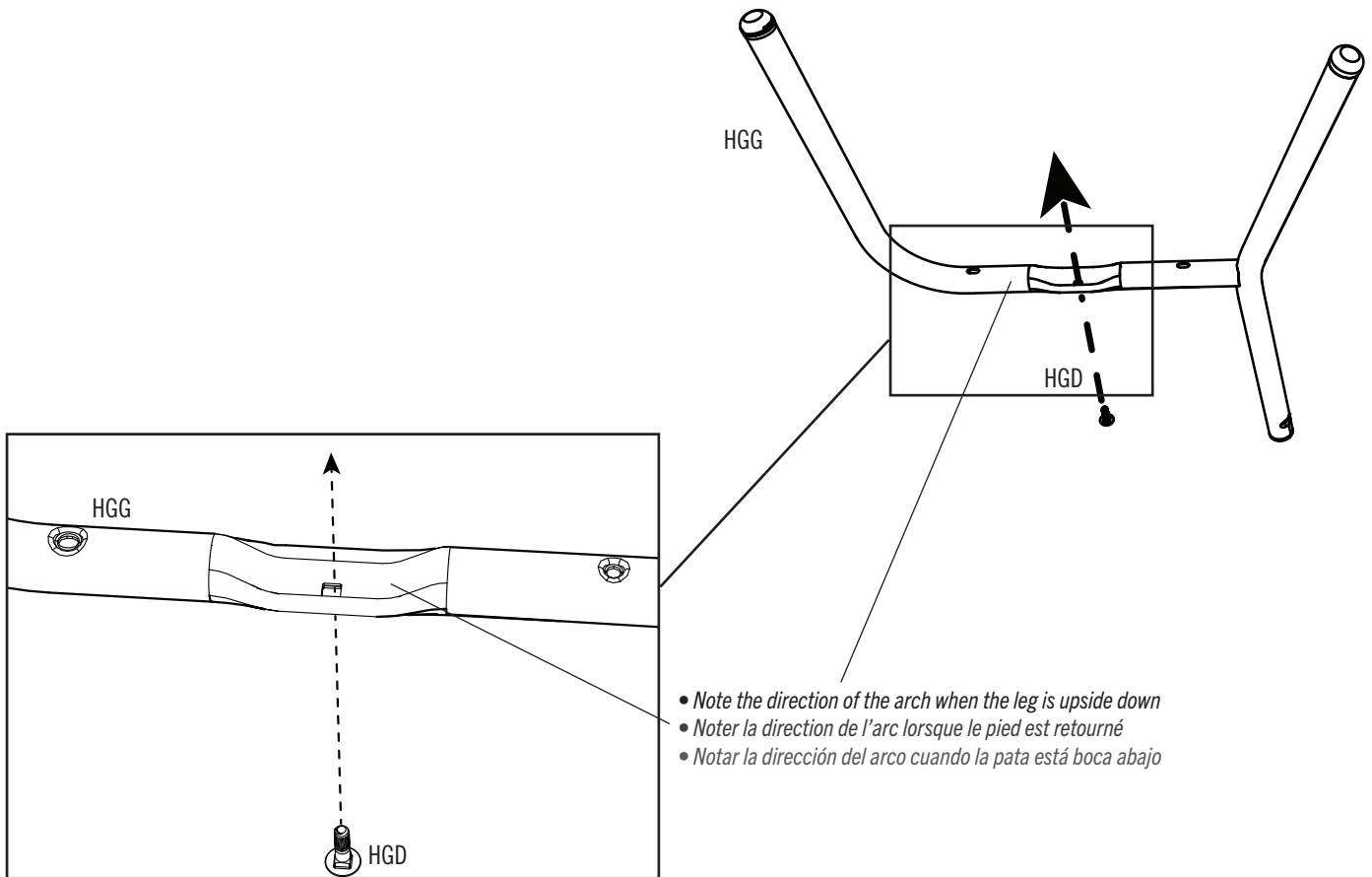

## ► SECTION 2 (CONTINUED) / SECTION 2 (SUITE) / SECCIÓN 2 (CONTINUACIÓN)

TOOLS & HARDWARE REQUIRED / OUTILS ET QUINCAILLERIE REQUIS / INSTRUMENTAL Y HERRAJE REQUERIDOS



### 2.3

- While holding the bolt in the top leg, turn over the **seat (HGK)** and place the top leg into the channel on the seat and align the two (2) holes as indicated below. **Note this leg goes between the ribs on the seat.**
- Tout en tenant le boulon dans le pied supérieur, retourner l'**assise (HGK)** et placer le pied supérieur dans la ranure sur l'assise et aligner les deux (2) trous comme indiqué ci-dessous. **Noter que ce pied va entre les côtes dans l'assise.**
- Al sostener el perno en la pata superior, dar la vuelta al **asiento (HGK)** y colocar la pata superior en la ranura en el asiento y alinear los dos (2) agujeros como se indica abajo. **Notar que esta pata va entre las costillas en el asiento.**

Ribs  
Côtes  
Costillas

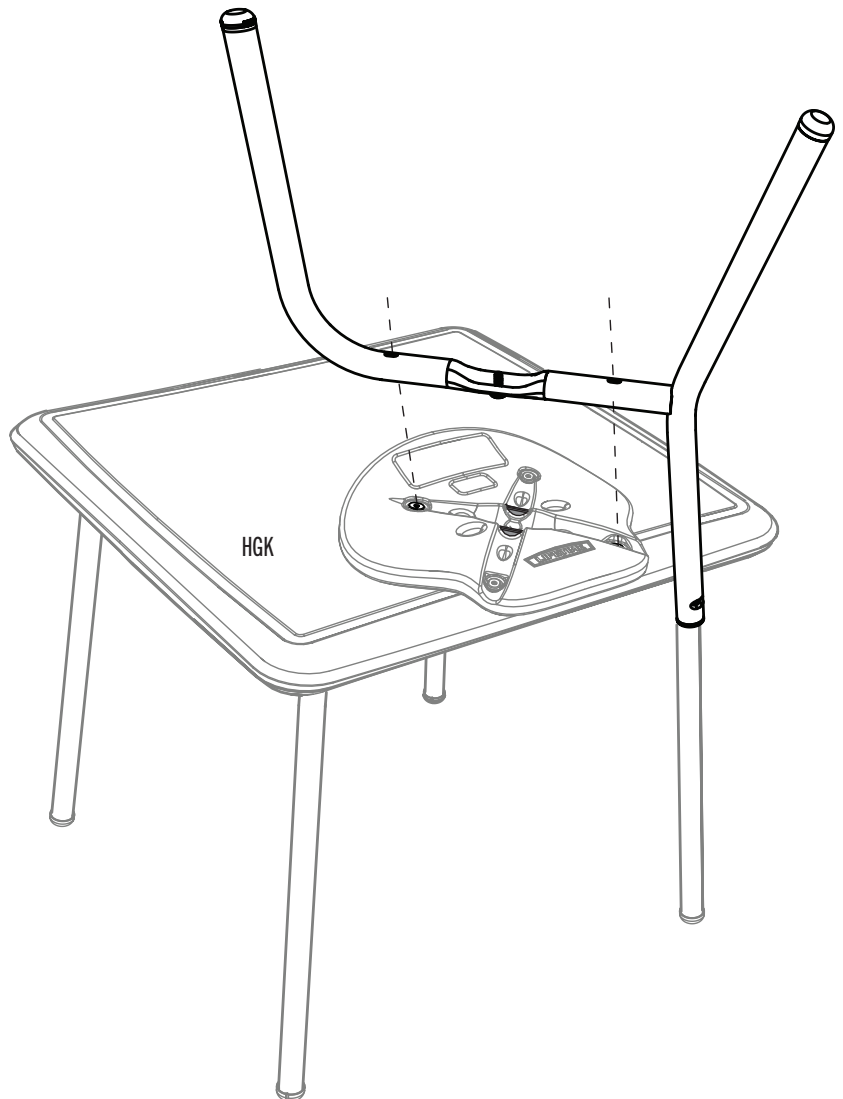
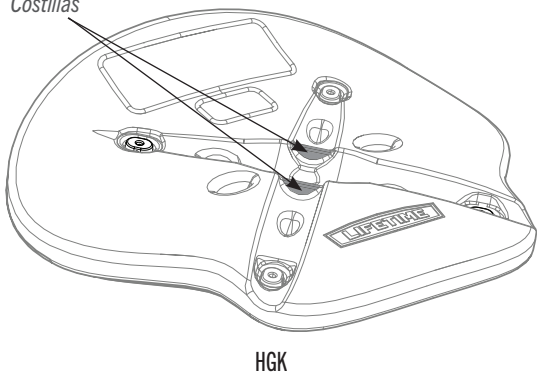

## ► SECTION 2 (CONTINUED) / SECTION 2 (SUITE) / SECCIÓN 2 (CONTINUACIÓN)

TOOLS & HARDWARE REQUIRED / OUTILS ET QUINCAILLERIE REQUIS / INSTRUMENTAL Y HERRAJE REQUERIDOS

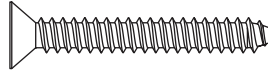
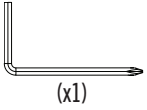

HGJ (x2)

### 2.4

- With the two holes aligned, attach the seat to the leg using the hardware indicated. **Tighten completely.**
- Après avoir aligné les deux trous, bien fixer l'asseoir au pied à l'aide de la quincaillerie indiquée. **Serrer complètement.**
- Después de alinear los dos agujeros, fijar bien el asiento a la pata usando el herraje indicado. **Apretar por completo.**

- *Tighten completely.*
- *Serrer complètement.*
- *Apretar por completo.*

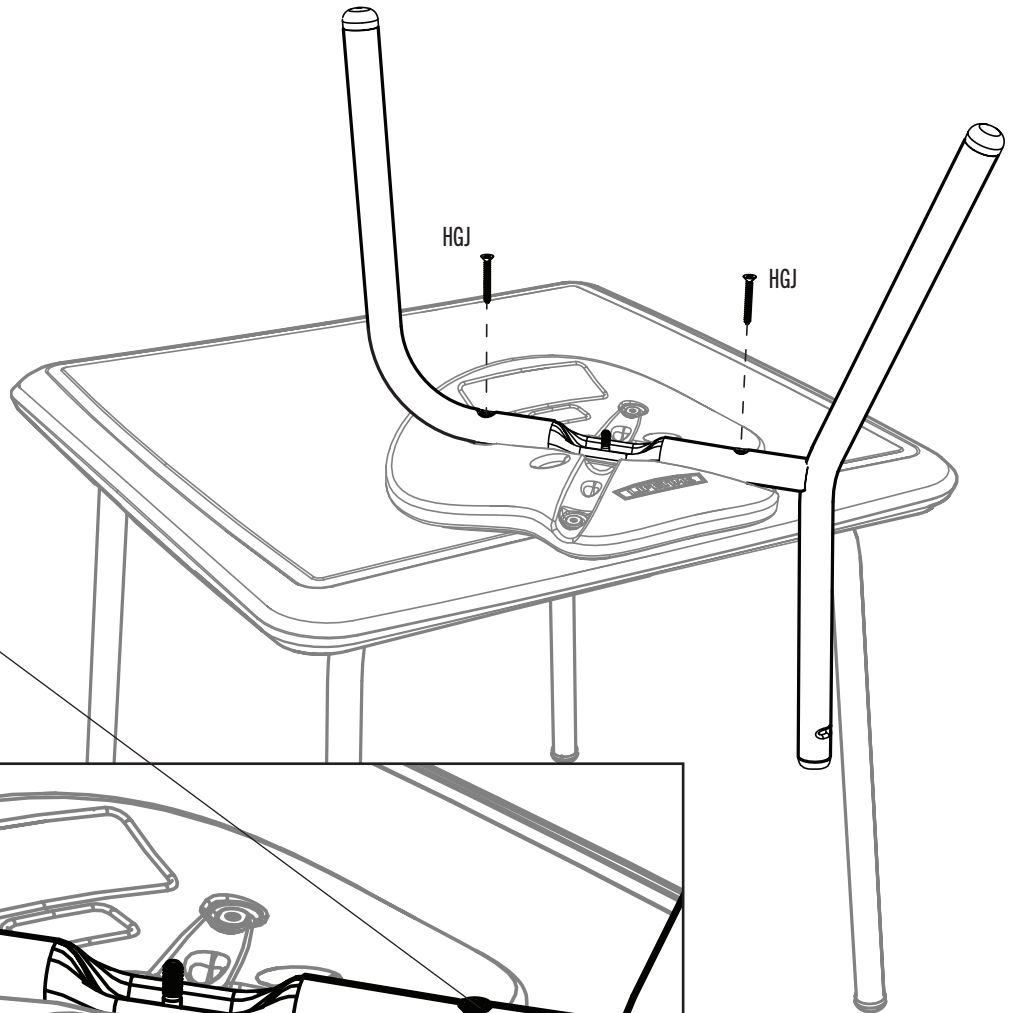

## ► SECTION 2 (CONTINUED) / SECTION 2 (SUITE) / SECCIÓN 2 (CONTINUACIÓN)

TOOLS & HARDWARE REQUIRED / OUTILS ET QUINCAILLERIE REQUIS / INSTRUMENTAL Y HERRAJE REQUERIDOS

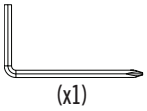

(x1)

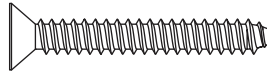

HGJ (x2)

# 2.5

- Place the **bottom leg (HGF)** over the top leg, ribs and the **bolt (HGJ)**. Align the holes. **Please note that the bolt will NOT completely go through the lower leg.** Attach to the seat with the hardware indicated. **Hand tighten only.**
- Placer le **piéd inférieur (HGF)** sur le piéd supérieur, les côtes et le **boulon (HGJ)**. Aligner les trous. **Veiller noter que le boulon NE traverse PAS complètement le piéd inférieur.** Attacher à l'assise à l'aide de la quincaillerie indiquée. **Serrer seulement à la main.**
- Colocar la **pata inferior (HGF)** por encima de la pata superior, las costillas y el **perno (HGJ)**. Alinear los agujeros. **Tener en cuenta que el perno NO atravesará por completo la pata inferior.** Fijar bien al asiento usando el herraje indicado. **Apretar sólo a mano.**

- *Please note that the bolt (HGJ) will NOT completely come up through the lower leg.*
- *Veiller noter que le boulon (HGJ) NE traverse PAS complètement le piéd inférieur.*
- *Tener en cuenta que el perno (HGJ) NO atravesará por completo la pata inferior.*

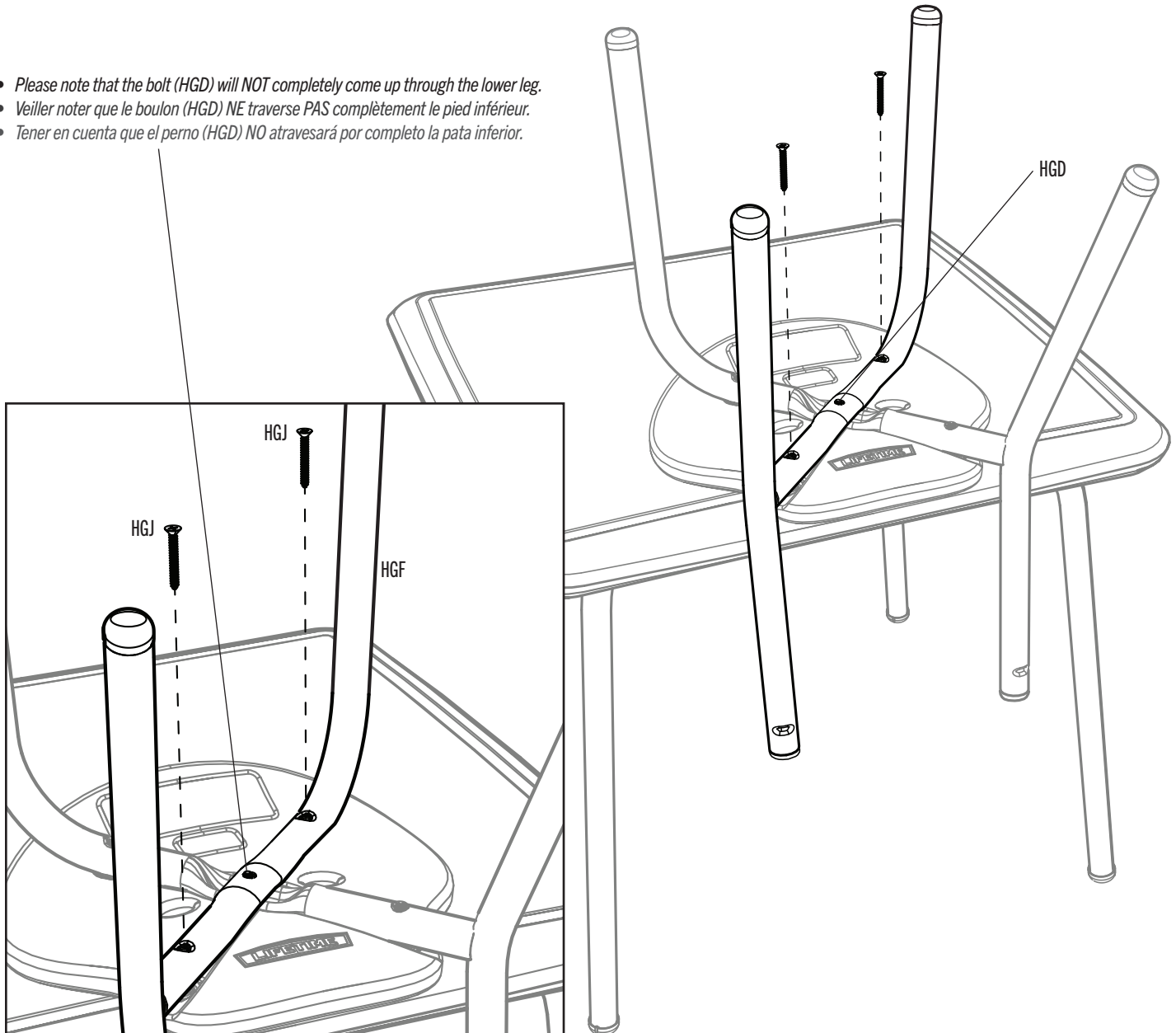

## ► SECTION 2 (CONTINUED) / SECTION 2 (SUITE) / SECCIÓN 2 (CONTINUACIÓN)

TOOLS & HARDWARE REQUIRED / OUTILS ET QUINCAILLERIE REQUIS / INSTRUMENTAL Y HERRAJE REQUERIDOS

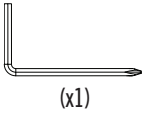

(x1)

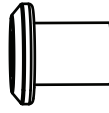

HGE (x1)

### 2.6

- First, thread the **nut (HGE) by hand** onto the bolt, being careful not to strip the threads. **Please, DO NOT use the Allen wrench first.** After threading by hand, use the Allen wrench to tighten the nut. Finally, using a Phillips screwdriver, tighten the two (2) screws from step 2.5.
- D'abord, enfiler l'**écrou (HGE)** seulement **à la main** sur le boulon, en veillant à ne pas endommager les filets. **NE PAS utiliser la clé Allen en premier.** Après avoir enfilé à la main, utiliser la clé Allen pour serrer l'écrou. Enfin, à l'aide d'un tournevis Phillips, serrer les deux (2) vis de l'étape 2.5.
- En primer lugar, enroscar la **tuerca (HGE) a mano** en el perno, teniendo cuidado de no dañar las roscas. **NO usar la clave Allen primero.** Después de enroscar a mano, usar la llave Allen para apretar la tuerca. Por último, usando un destornillador Phillips, apretar los dos (2) tornillos del paso 2.5.

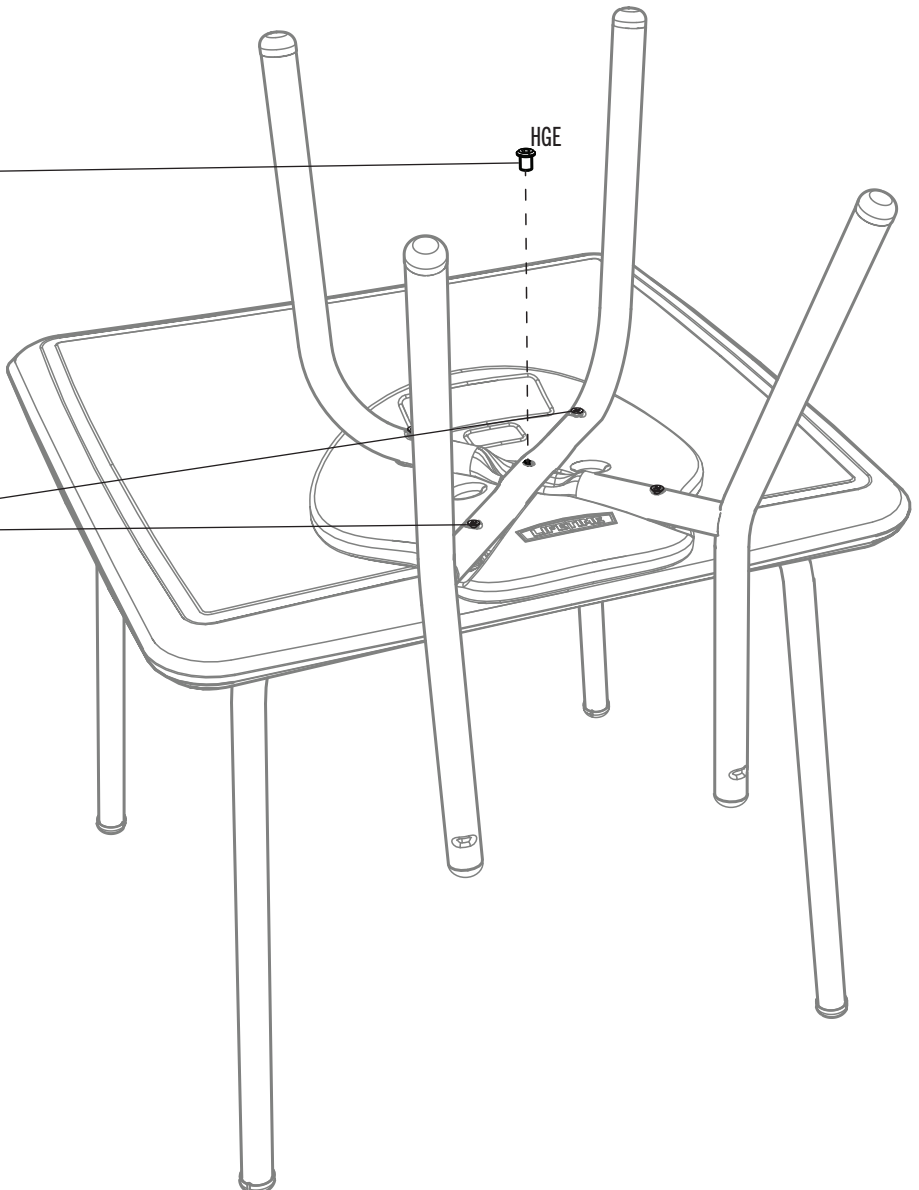
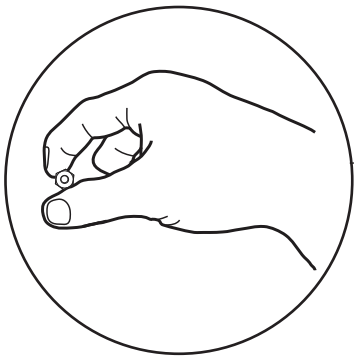

- Tighten these two screws
- Serrer ces deux vis
- Apretar estos dos tornillos

## SECTION 2 (CONTINUED) / SECTION 2 (SUITE) / SECCIÓN 2 (CONTINUACIÓN)

TOOLS & HARDWARE REQUIRED / OUTILS ET QUINCAILLERIE REQUIS / INSTRUMENTAL Y HERRAJE REQUERIDOS

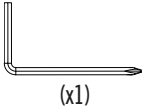

(x1)



FTA (x2)

### 2.7

- Turn the chair upright and set it on the table or on any flat surface. Slide the **backrest (HGH)** over the backrest supports until it stops. Align the holes in the backrest with those in the supports as indicated.
- Mettre la chaise verticale et la poser sur la table ou sur any surface plate. Faire glisser le **dossier (HGH)** sur les supports du dossier jusqu'à ce qu'il s'arrête. Aligner les trous dans le dossier avec ceux dans les supports comme indiqué.
- Colocar la silla en posición vertical y ponerla en la mesa u otra superficie plana. Deslizar el **respaldo (HGH)** sobre los soportes del respaldo hasta que se detenga. Alinear los agujeros en el respaldo con ellos en los soportes como se indica.

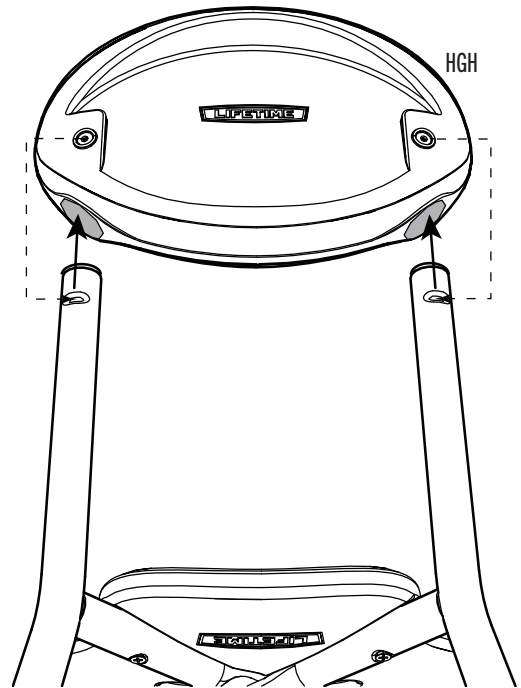

### 2.8

- Secure the backrest to the legs using the hardware indicated. **The screws go through the holes in the backrest and into the holes in the legs. Do not overtighten.**
- Bien fixer le dossier aux pieds à l'aide de la quincaillerie indiquée. **Les vis passent par les trous du dossier et dans les trous des pieds. Ne pas trop serrer.**
- Fijar bien el respaldo a las patas usando el herraje indicado. **Los tornillos pasan por los agujeros del respaldo y por los de las patas. No apretar demasiado.**

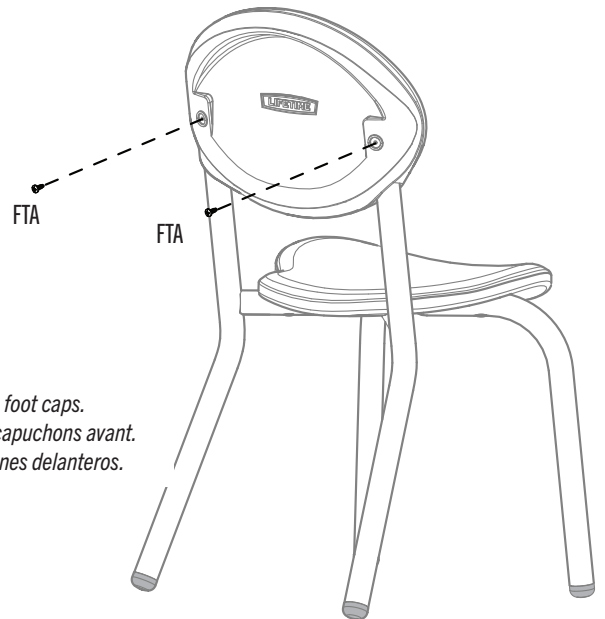

- *If the chair wobbles, it can be adjusted by turning the front two foot caps.*
- *Si la chaise vacille, elle peut être ajustée en tournant les deux capuchons avant.*
- *Si la silla se tambalea, se puede ajustarla por girar los dos tapones delanteros.*

### 2.9

- Ensure all hardware is tight, but do not overtighten. Repeat steps 2.1–2.8 for the remaining chair.
- S'assurer que toute la quincaillerie est bien serrée, mais ne pas trop serrer. Répéter les étapes 2.1–2.8 pour la chaise restante.
- Asegurarse de que todo el herraje esté bien apretado, mas no apretar demasiado. Repetir los pasos 2.1–2.8 para la silla restante.



# ADDITIONAL WARNINGS / AVERTISSEMENTS SUPPLÉMENTAIRES / ADVERTENCIAS ADICIONALES

**WARNING / AVERTISSEMENT  
ADVERTENCIA**

Attention! Use under adult supervision. Do not permit children to climb on this product. Not following these recommendations could lead to injury. Keep out of reach of children under 3 years of age.

.....

Attention ! Utiliser ce produit sous la surveillance d'un adulte. Ne pas autoriser que les enfants grimpent sur ce produit. Le non-respect de ces recommandations peut entraîner des blessures. Gardez hors de la portée des enfants de moins de 3 ans.

.....

¡Atención! Utilizar bajo la vigilancia de un adulto. Evite que los niños se suban en el producto. El no seguir estas recomendaciones puede ocasionar algún accidente. Mantener fuera del alcance de los niños menores de 3 años.

1159095 D

**WARNING • AVERTISSEMENT • ADVERTENCIA**

1209983 C

**LIFETIME** www.lifetime.com 800.225.3865 Outside U.S.A. 801.776.8993

**WARNING  
AVERTISSEMENT  
ADVERTENCIA**

- DO NOT STAND, SIT OR CLIMB ON THE TABLE—IT COULD CAUSE IT TO TIP.
- DO NOT PLACE A DIRECT HEAT SOURCE ON OR NEAR THE PLASTIC SURFACE UNLESS USING A HEAT BARRIER.
- FAILURE TO COMPLY WITH THESE WARNINGS COULD RESULT IN SERIOUS PERSONAL INJURY AND/OR PROPERTY DAMAGE.

---

- NE PAS S'ASSEOIR, METTRE DEBOUT OU GRIMPER SUR LA TABLE — CELLE-CI RISQUE DE BASCULER.
- NE PAS PLACER DE SOURCE DE CHALEUR DIRECTEMENT SUR OU PRÈS DE LA TABLE SANS UTILISER DE QUOI PROTÉGER LA TABLE DE LA CHALEUR.
- LE NON-RESPECT DE CES AVERTISSEMENTS PEUT ENTRAÎNER DES BLESSURES GRAVES OU DES DOMMAGES MATÉRIELS.

---

- NO SENTARSE EN, PARARSE SOBRE O SUBIR LA MESA, LA MISMA PUEDE VOLCARSE.
- NO COLOCAR UNA FUENTE DIERCTA DE CALOR SOBRE LA SUPERFICIE DE LA MESA O CERCA LA MISMA SIN USAR UNA PROTECCIÓN CONTRA EL CALOR.
- LA FALTA DE PRESTAR ATENCIÓN A ESTAS ADVERTENCIAS PUEDE OCASIONAR GRAVES LESIONES PERSONALES Y/O DAÑOS A LA PROPIEDAD.

---

- WATCH FOR PINCH POINTS!
- PRENDRE GARDE DE NE PAS SE FAIRE Pincer !
- ¡TENER CUIDADO CON LOS PUNTOS DE PELLIZCO!

1209990



## CLEANING & CARE

**Congratulations on your Lifetime® product purchase. By following the instructions below, your new Lifetime product should provide you with years of service and enjoyment.**

The polyethylene panels are stain- and solvent-resistant. Most stains can be removed using a mild soap and a soft-bristled brush. Abrasive cleaning materials may scratch the plastic and are not recommended. Repair scratches or rust spots on the metal by sanding the affected area lightly; using a rust preventative spray primer; and finally, spraying with a high-gloss spray enamel paint. Avoid placing a direct heat source on or near surfaces unless using a heat barrier.



## NETTOYAGE ET ENTRETIEN

**Nous vous félicitons d'avoir acheté ce produit Lifetime®. En suivant les instructions ci-dessous, votre nouvel produit Lifetime devrait vous fournir des années de service et de plaisir.**

Les murs et les étagères en polyéthylène sont résistants aux tâches et solvants de nettoyage. Pour les nettoyer, se servir d'un savon doux et d'une brosse douce. Les produits abrasifs de nettoyage risquent d'égratigner le plastique et ne sont pas recommandés. Pour réparer les égratignures ou tâches de rouille sur le métal, frotter légèrement l'endroit affecté ou papier de verre, puis passer un couche de produit vaporisant préventif et enfin vaporiser une peinture émail brillant élevé. Éviter de placer une source de chaleur directe sur ou près des surfaces, ou les protéger à l'aide d'une protection contre la chaleur.



## LIMPIEZA Y CUIDADO

**Felicidades por la compra de su producto Lifetime®. Al seguir todas las instrucciones siguientes, podrá disfrutar satisfactoriamente del servicio de su nuevo producto Lifetime.**

Los paneles de polietileno son resistentes a las manchas y al solvente. La mayoría de las manchas se pueden remover al utilizar un jabón suave y un cepillo de cerdas blandas. Los materiales de limpieza abrasivos podrían raspar el plástico y no son recomendados. Repare las raspaduras o áreas oxidadas de las piezas de metal lijando ligeramente el área afectada; aplique luego una pintura base en aerosol para prevenir la formación de óxido; finalmente pinte con un esmalte brillante en aerosol. Evite colocar una fuente directa de calor sobre las superficies o cerca de ellas a menos que use una barrera contra el calor.



## REGISTER YOUR PRODUCT ONLINE AT WWW.LIFETIME.COM

At Lifetime®, we are committed to providing innovative and quality products. While registering, you will have the opportunity to give us your feedback. Your input is valuable to us.

- You can also opt in to receive new product notifications or promotions.
- In the unlikely event of a product recall or safety modification, your registration provides the information we need to notify you directly.
- Registration is fast, easy, and completely voluntary.

### LIFETIME'S PROMISE TO YOU:

*Maintaining your privacy is our long-standing policy at Lifetime®. And you can rest assured that Lifetime® will not sell or provide your personal data to other third parties, or allow them to use your personal data for their own purposes.*

We invite you to read our privacy policy at [www.lifetime.com](http://www.lifetime.com)

**REGISTER today!**



## ENREGISTRER CE PRODUIT EN LIGNE À WWW.LIFETIME.COM

Chez Lifetime®, nous nous engageons à fournir des produits innovateurs de qualité. Lors de votre inscription, vous aurez l'occasion de nous faire parvenir vos commentaires. Votre opinion est importante pour nous.

- On peut également choisir de recevoir des avis ou des promotions dans le cadre de nouveaux produits.
- Dans l'éventualité improbable d'un rappel ou d'un avis de sécurité, l'inscription fournit les renseignements nécessaires nous permettant de communiquer avec vous.
- L'inscription est rapide, facile et complètement volontaire.

### LA PROMESSE DE LIFETIME:

*Conserver votre confidentialité est notre politique de longue date chez Lifetime®. Vous pouvez donc être rassuré par le fait que Lifetime® ne vendra pas ou ne fournira pas vos données personnelles à des tiers, et ne leur permettra pas d'utiliser vos données personnelles à leurs propres fins.*

Nous vous invitons à lire notre politique de confidentialité à [www.lifetime.com](http://www.lifetime.com) (en anglais seulement)

**ENREGISTRER CE PRODUIT aujourd'hui!**



## REGISTRAR EL PRODUCTO EN LÍNEA EN WWW.LIFETIME.COM

En Lifetime®, estamos comprometidos a ofrecer productos innovadores y de calidad. Al registrarse, usted tendrá la oportunidad de darnos su retroalimentación. Su información es valiosa para nosotros.

- También puede optar por recibir nuestras notificaciones o promociones.
- En el caso improbable de que el producto deba ser retirado del mercado o que sufra alguna modificación, su registro provee la información que necesitamos para notificarle directamente.
- El registro es rápido, fácil y completamente voluntario.

### LA PROMESA DE LIFETIME® PARA USTED:

*Mantener privacidad es nuestra política permanente en Lifetime®. Y puede estar seguro que Lifetime® no venderá ni dará datos personales a terceros, ni les permitirá usar datos personales para sus propios fines.*

Lo invitamos a leer nuestra política de privacidad en [www.lifetime.com](http://www.lifetime.com) (sólo en inglés)

**¡REGISTRARSE hoy mismo!**



## 1-YEAR LIMITED FACTORY WARRANTY

**THE MANUFACTURER RESERVES THE RIGHT TO MAKE SUBSTITUTIONS TO WARRANTY CLAIMS IF PARTS ARE UNAVAILABLE OR OBSOLETE.**

Lifetime Tables and Chairs products are warranted to the original purchaser to be free from defects in material or workmanship for a period of 1 year from the date of original retail purchase. The word “defects” is defined as imperfections that impair the use of the product. Defects resulting from misuse, abuse or negligence will void this warranty. This warranty does not cover defects due to improper installation, alteration or accident. Lifetime recommends that no modifications be made to this product. This warranty does not cover damage caused by vandalism, rusting, “acts of nature”, natural disasters, normal wear and tear, or any other event beyond the control of the manufacturer.

This warranty is nontransferable and is expressly limited to the repair or replacement of defective products. If the product is defective within the terms of this warranty, Lifetime Products, Inc. will repair or replace defective parts at no cost to the purchaser. Shipping charges to and from the factory or distribution center are not covered and are the responsibility of the purchaser. Labor charges and related expenses for removal, installation or replacement of the product or its components are not covered under this warranty.

This warranty does not cover scratching, scuffing, or other cosmetic damage of the product that may result from normal usage. In addition, defects resulting from intentional damage, negligence, or unreasonable use will void this warranty / are not covered by this warranty.

Liability for incidental or consequential damages is excluded to the extent permitted by law. All merchandise is sold on this condition, and no representative of the company may waive or change this policy. This product is not intended for institutional or commercial use; Lifetime Products, Inc. does not assume any liability for such use. Institutional or commercial use will void the warranty.

This warranty is expressly in lieu of all other warranties, expressed or implied, including warranties of merchantability or fitness for use to extent permitted by Federal and state law. Neither Lifetime Products, Inc., nor any representative assumes any other liability in connection with this product. This warranty gives you specific legal rights, and you may also have other rights which vary from state to state.

Our goods come with guarantees that cannot be excluded under the Australian Consumer Law. You are entitled to a replacement or refund for a major failure and for compensation for any other reasonably foreseeable loss or damage. You are also entitled to have the goods repaired or replaced if the goods fail to be of acceptable quality and the failure does not amount to a major failure.

**ALL WARRANTY CLAIMS MUST BE ACCOMPANIED BY A SALES RECEIPT.  
REPORT PRODUCT DEFECTS IN WRITING TO:**

LIFETIME PRODUCTS, INC.,  
PO Box 160010  
Freeport Center, Bldg. D-12  
Clearfield, UT 84016-0010

For online warranty claims, please visit: [www.lifetime.com/warranty](http://www.lifetime.com/warranty)  
Warranty Department: (800) 225-3865

**FOR INTERNATIONAL WARRANTY:**

All warranty claims must be accompanied by a sales receipt. Report product defects in writing to your regional sales support representative. Please include your dated sales receipt and photographs of damaged parts.

To Identify the representative for your region, please visit: [www.lifetime.com/international](http://www.lifetime.com/international)



## GARANTIE DE FABRICATION LIMITÉE DE 1 AN

**LIFETIME® PRODUCTS, INC. RÉSERVE LE DROIT DE FAIRE DES SUBSTITUTIONS EN CAS DE RECOURS EN GARANTIE SI LES PIÈCES NE SONT PAS DISPONIBLES OU SONT OBSOLÈTES.**

L'acheteur d'origine des produits pour les tables et les chaises de Lifetime bénéficie d'une garantie contre toute défectuosité de matériel et de fabrication pour une période de 1 an à compter de la date d'achat. On entend par « défaut » une imperfection qui nuit à l'utilisation du produit. Tout défaut découlant d'une mauvaise utilisation, d'un abus ou d'une négligence a pour effet d'annuler cette garantie. Cette garantie ne couvre pas les défauts attribuables à une installation inadéquate, une altération ou un accident. Lifetime recommande de ne pas apporter de modifications à ce produit. Cette garantie ne couvre pas les dommages causés par le vandalisme, la corrosion par la rouille, les cas de « force majeure », les catastrophes naturelles, la détérioration et l'usure normales et tout autre événement indépendant de la volonté du fabricant.

Cette garantie n'est pas transférable et se limite expressément à la réparation ou au remplacement d'un produit défectueux. Si le produit est défectueux au sens de cette garantie, Lifetime Products, Inc. réparera ou remplacera les pièces défectueuses sans frais pour l'acheteur. Les frais d'expédition en partance ou en provenance de l'usine ou du centre de distribution ne sont pas couverts et incombent à l'acheteur. Les coûts relatifs à la main-d'œuvre et les autres frais liés au retrait, à l'installation ou au remplacement du produit ou de ses composants ne sont pas couverts par cette garantie.

Cette garantie ne couvre pas les rayures, les égratignures ou autres dommages esthétiques du produit découlant d'un usage normal. De plus, tout défaut découlant d'un dommage volontaire, de négligence ou d'un usage déraisonnable annule cette garantie et n'est pas couvert par cette garantie.

Dans la mesure permise par la loi, la société n'est pas responsable des dommages indirects ou accessoires. Toute marchandise est vendue à cette condition et aucun représentant de la société ne peut renoncer à l'application de cette politique ou la modifier. Ce produit n'est pas destiné à des fins institutionnelles ou commerciales; Lifetime Products, Inc. n'assume aucune responsabilité à cet égard. Toute utilisation institutionnelle ou commerciale annule la garantie.

La présente garantie remplace expressément toute autre garantie, expresse ou implicite, y compris les garanties de qualité marchande ou d'adaptation à un usage particulier dans la mesure permise par les lois du pays ou de l'État. Ni Lifetime Products, Inc. ni aucun de ses représentants n'assument une quelconque responsabilité en lien avec ce produit. Cette garantie vous donne des droits juridiques précis et vous pourriez également avoir d'autres droits selon l'État ou la province.

La garantie qui accompagne nos produits ne peut être exclue en vertu de la loi sur la protection du consommateur de l'Australie. Le client a droit à un remplacement ou à un remboursement en cas de bris majeur et pour toute autre perte ou dommage raisonnablement prévisible. Le client a aussi droit à ce que les produits soient réparés ou remplacés si un bris survient et rend la qualité inacceptable sans pour autant être qualifiable de bris majeur.

**TOUTE RÉCLAMATION EN VERTU DE LA GARANTIE DOIT ÊTRE ACCOMPAGNÉE D'UN REÇU DE VENTE. SIGNALEMENT ÉCRIT DE TOUT PRODUIT DÉFECTUEUX:**

LIFETIME PRODUCTS, INC.,  
PO Box 160010  
Freeport Center, Bldg. D-12  
Clearfield, UT 84016-0010

Pour effectuer en ligne une réclamation sous garantie, consultez cette adresse : [www.lifetime.com/warranty](http://www.lifetime.com/warranty)  
Service de la garantie : (800) 225-3865

### **GARANTIE INTERNATIONALE :**

Toute réclamation en vertu de la garantie doit être accompagnée d'un reçu de vente. Veuillez signaler par écrit tout produit défectueux au représentant du soutien aux ventes de votre région. Veuillez inclure le reçu de vente daté ainsi que des photographies des pièces endommagées.

Pour connaître le représentant de votre région, veuillez consulter le : [www.lifetime.com/international](http://www.lifetime.com/international)



## GARANTÍA DE FÁBRICA LIMITADA POR 1 AÑO

### **EL FABRICANTE SE RESERVA EL DERECHO DE HACER SUSTITUCIONES EN LOS ELEMENTOS REEMPLAZADOS BAJO GARANTÍA SI LAS PIEZAS NO ESTÁN DISPONIBLES O SON OBSOLETAS.**

El comprador original recibe una garantía de que las mesas y las sillas de Lifetime están libres de defectos de material o mano de obra durante un período de 1 año a partir de la fecha de compra original al por menor. La palabra “defectos” se define como imperfección que imposibilita el uso del producto. Los defectos ocasionados por el mal uso, el abuso o la negligencia anularán esta garantía. Esta garantía no cubre los defectos debidos a una instalación incorrecta, una alteración o un accidente. Lifetime recomienda que no se realicen modificaciones en este producto. Esta garantía no cubre los daños causados por vandalismo, oxidación, “actos de la naturaleza”, desastres naturales, desgaste normal o cualquier otro evento fuera del control del fabricante.

Esta garantía no es transferible y se limita expresamente a la reparación o reemplazo de productos defectuosos. Si el producto resulta defectuoso dentro de los términos de esta garantía, Lifetime Products, Inc. reparará o reemplazará las piezas defectuosas sin costo alguno para el comprador. Los gastos de envío hacia y desde la fábrica o el centro de distribución no están cubiertos y son la responsabilidad del comprador. La mano de obra y los gastos relacionados por la remoción, la instalación o la sustitución del producto o sus componentes no están cubiertos por esta garantía.

Esta garantía no cubre los rayones, los raspones ni otros daños superficiales del producto que pueden resultar del uso normal. Asimismo, los defectos resultantes de daños intencionales, negligencia o uso indebido anularán o no están cubiertos por esta garantía.

Se excluye la responsabilidad por daños imprevistos o derivados en la medida en que lo permita la ley. Toda la mercancía se vende bajo estas condiciones y ningún representante de la empresa puede renunciar a ni cambiar esta política. Este producto no está destinado para uso institucional o comercial; Lifetime Products, Inc. no asume ninguna responsabilidad por dicho uso. El uso institucional o comercial anulará la garantía.

Esta garantía sustituye expresamente cualquier otra garantía, expresa o implícita, incluidas las garantías de comercialización o idoneidad para su uso en la medida permitida por la ley federal y estatal. Ni Lifetime Products, Inc., ni ningún representante asume ninguna otra responsabilidad en relación con este producto. Esta garantía le otorga derechos legales específicos y usted también puede tener otros derechos que varían de un estado a otro.

Nuestros productos vienen con garantías que no se pueden excluir bajo la Ley Australiana del Consumidor. Usted tiene derecho a recibir un reemplazo o reembolso por un fallo grave y compensación por cualquier otra pérdida o daño razonablemente previsible. También tiene derecho a la reparación o el reemplazo de los bienes si los bienes no son de calidad aceptable y el fallo no supone un fallo grave.

### **TODOS LOS RECLAMOS DE GARANTÍA DEBEN ESTAR ACOMPAÑADOS POR UN RECIBO DE COMPRA. REPORTE LOS DEFECTOS DEL PRODUCTO POR ESCRITO A:**

LIFETIME PRODUCTS, INC.,  
PO Box 160010  
Freeport Center, Bldg. D-12  
Clearfield, UT 84016-0010

Para realizar reclamos de garantía por internet, visite: [www.lifetime.com/warranty](http://www.lifetime.com/warranty).  
Departamento de Garantías: (800) 225-3865

### **PARA LA GARANTÍA INTERNACIONAL:**

Todos los reclamos de garantía deben estar acompañados por un recibo de compra. Reporte los defectos del producto por escrito a su representante regional de apoyo de ventas. Por favor, incluya su recibo de compra con la fecha y fotografías de las piezas dañadas.

Para identificar al representante de su región, por favor visite: [www.lifetime.com/international](http://www.lifetime.com/international)

### **GARANTIA NO VÁLIDA EN MÉXICO**

**ENHANCE YOUR LIFETIME® PURCHASE BY ADDING ACCESSORIES OR OTHER GREAT PRODUCTS**

*To purchase accessories or other Lifetime® products, visit us at:*

**www.lifetime.com**

*Or call: 1-800-424-3865*

**AMÉLIORER L'ACHAT LIFETIME® EN AJOUTANT DES ACCESSOIRES OU D'AUTRES PRODUITS**

*Pour acheter des accessoires ou des autres produits Lifetime®, visiter le :*

**www.lifetime.com**

*Ou composer le 1-800-424-3865*

**MEJORAR LA COMPRA DE LIFETIME® AGREGANDO ACCESORIOS U OTROS MARAVILLOSOS PRODUCTOS**

*Para comprar accesorios u otros productos de Lifetime®, visitarnos en:*

**www.lifetime.com**

*O marcar al 1-800-424-3865*



www.lifetime.com

