

Operator's Manual



18cc/1.1 cu. in. 2-Cycle GASOLINE HEDGE TRIMMER

Model No.

358.795390 – 18" Blade

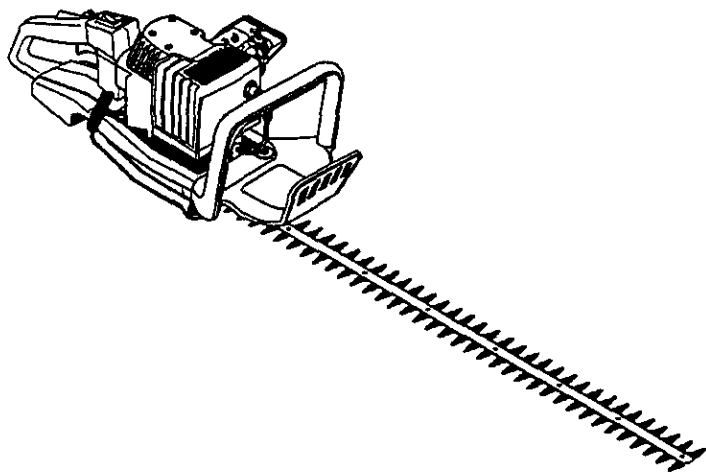

WARNING:

Read and follow all Safety Rules and Operating Instructions before first use of this product.



For answers to your questions about this product:
Call 7 am-7 pm, Mon-Sat; 10 am-7 pm, Sun

1-800-235-5878 (Hours listed are Central Time)

Sears, Roebuck and Co., Hoffman Estates, IL 60179 U.S.A.

SAFETY

ASSEMBLY

OPERATION

MAINTENANCE

PARTS LIST

ESPAÑOL

TABLE OF CONTENTS

Warranty Statement	2	Storage	9
Safety Rules	2	Troubleshooting Table	10
Assembly	4	Emissions Statement	11
Operation	5	Repair Parts List	13
Maintenance	7	Spanish	15
Service & Adjustments	8	Parts and Ordering	Back Cover

WARRANTY STATEMENT

FULL ONE YEAR WARRANTY ON CRAFTSMAN[®] GAS POWERED HEDGE TRIMMER

For one (1) year from the date of purchase, when this Craftsman Gas Powered Hedge Trimmer is maintained, lubricated, and tuned up according to the operating and maintenance instructions in the operator's manual, Sears will repair, free of charge, any defects in materials or workmanship.

This warranty excludes spark plug, air filter, and the blade which are expendable parts and may become worn during normal use.

If this Hedge Trimmer is used for commercial purposes, this warranty applies for only 90 days from the date of purchase. If this Hedge Trimmer is used for rental purposes, this warranty applies for only 30 days from the date of purchase.

THIS WARRANTY APPLIES ONLY WHILE THIS PRODUCT IS USED IN THE UNITED STATES. WARRANTY SERVICE IS AVAILABLE BY RETURNING THE HEDGE TRIMMER TO THE NEAREST SEARS SERVICE CENTER IN THE UNITED STATES.

This warranty gives you specific legal rights, and you may also have other rights which vary from state to state.





Sears, Roebuck and Co., Dept. 817WA, Hoffman Estates, IL 60179

SAFETY RULES

⚠ DANGER - THIS POWER TOOL CAN BE DANGEROUS! This unit can cause serious injury including amputation or blindness to the operator and others. The warnings and safety instructions in this manual must be

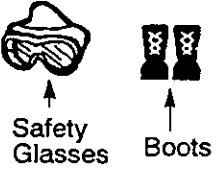
followed to provide reasonable safety and efficiency in using this unit.

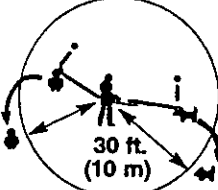
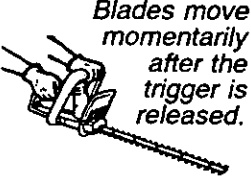
The operator is responsible for following the warnings and instructions in this manual and on the unit. Never allow children to use this tool.

 <p style="text-align: center;">Safety Glasses Boots</p>		<p>⚠ WARNING:</p> <p>Blades can throw objects violently</p> <ul style="list-style-type: none"> • You can be blinded or injured. • Wear safety glasses.
 <p style="text-align: center;">30 ft. (10 m)</p>		<p>⚠ WARNING:</p> <p>Hazard zone for thrown objects</p> <ul style="list-style-type: none"> • Blades can throw objects violently. • Others can be blinded or injured. • Keep people and animals 30 feet (10 m) away.
 <p style="text-align: center;"><i>Blades move momentarily after the trigger is released.</i></p>	 <p style="text-align: center;"><i>Allow blades to stop before removing them from the cut.</i></p>	<p>⚠ WARNING:</p> <p>Blades move momentarily after the trigger is released.</p> <ul style="list-style-type: none"> • The blades can seriously cut you or others. • Allow blades to stop before removing them from the cut.

⚠ WARNING: Failure to follow all Safety Rules and Precautions can result in serious injury.

KNOW YOUR UNIT

- Read your Operator's Manual carefully until you completely understand and can follow all warnings and safety rules before operating the unit.
- Restrict unit to users who understand and will follow all warnings and safety rules in this manual and on the unit.

PLAN AHEAD

- Always wear eye protection when operating, servicing, or performing maintenance on unit. Wearing eye protection will help to prevent brush or debris from being thrown or ricocheting into eyes and face which can result in blindness and/or serious injury.
- Wear hearing protection when using this unit.
- Secure hair above shoulder length. Secure or remove jewelry, loose clothing, or clothing with loosely hanging straps, ties, tassels, etc. They can be caught in moving parts.
- Do not operate unit when you are tired, ill, upset, or if you are under the influence of alcohol, drugs, or medication.
- Keep children, bystanders, and animals away from work area a minimum of 30 feet (10 m) when starting or operating unit.
- Inspect the area before starting the unit. Remove all debris and hard objects such as rocks, glass, wire, etc. that can ricochet, be thrown, or otherwise cause injury or damage during operation.

HANDLE FUEL WITH CAUTION

- Eliminate all sources of sparks or flame (including smoking, open flames, or work that can cause sparks) in the areas where fuel is mixed, poured, or stored.
- Mix and pour fuel in an outdoor area; store fuel in a cool, dry, well ventilated place; use an approved, marked container for all fuel purposes.
- Do not smoke while handling fuel or while operating the unit.
- Do not fill fuel tank while engine is running.
- Wipe up fuel spills before starting the engine.

- Move at least 10 feet (3 meters) away from fuel and fueling site before starting engine.

OPERATE YOUR UNIT SAFELY

- Inspect unit before each use for worn, loose, missing, or damaged parts. Do not use until unit is in proper working order.
- Keep outside surfaces free from oil and fuel.

- ⚠ DANGER:** RISK OF CUT; KEEP HANDS AWAY FROM BLADE—Blade moves momentarily after the trigger is released. Do not attempt to clear away cut material when the blade is in motion. Make sure the switch is in the OFF position, the spark plug wire is disconnected, and the blade has stopped moving before removing jammed material from the cutting blade. Do not grab or hold the unit by the cutting blade.
- Never start or run engine inside a closed room or building. Breathing exhaust fumes can kill.
 - Avoid dangerous environments. Do not use in unventilated areas or where explosive vapors or carbon monoxide build up could be present.
 - Do not overreach or use from unstable surfaces such as ladders, trees, steep slopes, rooftops, etc. Keep firm footing and balance at all times.
 - Do not raise unit above your shoulders; the cutting blade can come dangerously close to your body.
 - Always keep unit in front of your body. Keep all parts of your body away from the cutting blade.
 - Keep the cutting blade and air vents free from debris.
 - Use only for jobs explained in this manual.

MAINTAIN YOUR UNIT PROPERLY

- Have all maintenance other than the recommended procedures described in the Operator's Manual performed by Sears Service.
- Disconnect spark plug before performing maintenance except for carburetor adjustments.
- Do not use a cutting blade that is bent, warped, cracked, broken, or damaged in any other way. Have worn or damaged parts replaced by your Sears Service Center.

- Use only recommended Craftsman cutting blades and replacement parts; use of any other parts may void your warranty and cause damage to your unit.
- Empty fuel tank before storing the unit. Use up fuel left in carburetor by starting engine and letting it run until it stops.
- Hand carry the unit with the engine stopped and the muffler and cutting blade away from your body.
- Allow engine to cool, empty the fuel tank, and secure the unit before storing or transporting it in a vehicle.
- Do not store the unit or fuel in a closed area where fuel vapors can reach sparks or an open flame from hot water heaters, electric motors or switches, furnaces, etc.
- Store the unit so the cutting blade cannot accidentally cause injury.
- Store in a dry area out of reach of children.

SPECIAL NOTICE: Your hedge trimmer is equipped with a temperature limiting muffler and spark arresting screen which meets the requirements of California Codes 4442 and 4443. All U.S. forest land and the states of California, Idaho, Maine, Minnesota, New Jersey, Oregon, and Washington require by law that many internal combustion engines be equipped with a

spark arresting screen. If you operate a hedge trimmer in a state or locale where such regulations exist, you are legally responsible for maintaining the operating condition of these parts. Failure to do so is a violation of the law. For normal homeowner use, the muffler and spark arresting screen will not require any service. After 50 hours of use, we recommend that your muffler be serviced or replaced by your Sears Service Center.

SAFETY NOTICE: Exposure to vibrations through prolonged use of gasoline powered hand tools could cause blood vessel or nerve damage in the fingers, hands, and joints of people prone to circulation disorders or abnormal swelling. Prolonged use in cold weather has been linked to blood vessel damage in otherwise healthy people. If symptoms occur such as numbness, pain, loss of strength, change in skin color or texture, or loss of feeling in the fingers, hands, or joints, discontinue the use of this tool and seek medical attention. An antivibration system does not guarantee the avoidance of these problems. Users who operate power tools on a continual and regular basis must monitor closely their physical condition and the condition of this tool.

ASSEMBLY

CARTON CONTENTS

Check carton contents against the following list.

Model 358.795390

- Hedge Trimmer
- 2-Cycle Engine Oil

NOTE: It is normal for the fuel filter to rattle in the empty fuel tank.

ASSEMBLY

No assembly is required.

OPERATION

KNOW YOUR HEDGE TRIMMER

READ THIS OPERATOR'S MANUAL AND SAFETY RULES BEFORE OPERATING YOUR UNIT. Compare the illustrations with your unit to familiarize yourself with the location of the various controls and adjustments. Save this manual for future reference.

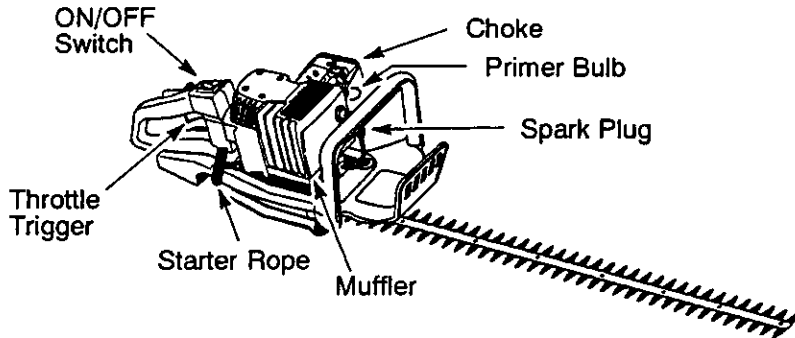

ON/OFF SWITCH

The ON/OFF SWITCH is used to stop the engine. To stop engine, move switch to OFF.

CHOKE

The CHOKE helps to supply fuel to the engine to aid in cold starting. Activate the choke by moving choke lever to the desired position. See STARTING YOUR ENGINE for complete starting information.

PRIMER BULB

The PRIMER BULB removes air from the fuel lines and fills them with fuel. This allows you to start the engine with fewer pulls on the starter rope. Activate primer bulb by pressing it and allowing it to return to its original position.

THROTTLE TRIGGER

The THROTTLE TRIGGER controls engine speed. Squeeze the trigger for full speed operation; release it for idle speed.

BEFORE STARTING ENGINE

WARNING: Be sure to read the fuel information in the safety rules before you begin. If you do not understand the safety rules, do not attempt to fuel your unit. Call 1-800-235-5878.

FUELING ENGINE

This engine is certified to operate on unleaded gasoline. Before operation, gasoline must be mixed with a good quality 2-cycle air-cooled engine oil. We recommend Craftsman brand oil. Mix gasoline and oil at a ratio of 40:1 (A 40:1 ratio is obtained by mixing 3.2 ounces of oil with 1 gallon of unleaded gasoline). DO NOT USE automotive oil or boat oil. These oils will cause engine damage. When mixing fuel, follow instructions printed on container. Once oil is added to gasoline, shake container momentarily to assure that the fuel is thoroughly mixed. Always read and follow the safety rules relating to fuel before fueling your unit.

IMPORTANT

Experience indicates that alcohol blended fuels (called gasohol or using ethanol or methanol) can attract moisture which leads to separation and formation of acids during storage. Acidic gas can damage the fuel system of an engine while in storage.

To avoid engine problems, empty the fuel system before storage for 30 days or longer. Drain the gas tank, start the engine and let it run until the fuel lines and carburetor are empty. Use fresh fuel next season.

Never use engine or carburetor cleaner products in the fuel tank or permanent damage may occur.

Fuel stabilizer is an acceptable alternative in minimizing the formation of fuel gum deposits during storage.

Craftsman brand oil is already blended with fuel stabilizer. See the STORAGE section for additional information.

OPERATING POSITION



STOPPING YOUR ENGINE

- To stop engine, move switch to OFF.

STARTING YOUR ENGINE

BEFORE STARTING THE ENGINE

- Fuel engine. Move at least 10 feet (3 meters) away from the fueling site.
- Hold the unit on the ground in the starting position as shown. Support unit so the blade is off of the ground and away from trees, bushes, on-lookers, etc.

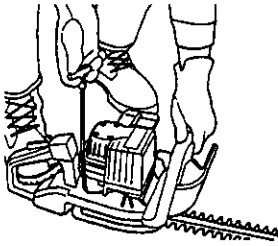

STARTING A COLD ENGINE (or a warm engine after running out of fuel)

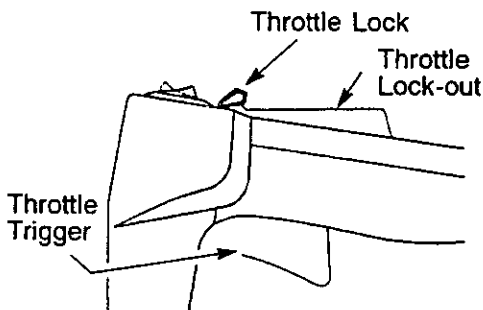

1. Engage the throttle lock as follows:
 - press the throttle lock-out;
 - squeeze and hold throttle trigger;
 - press and hold throttle lock
 - release the throttle trigger

Keep the throttle lock engaged until the engine runs smoothly.

2. Make sure switch is in ON position.

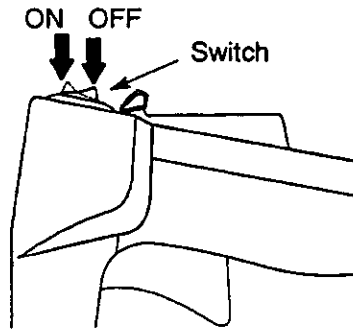

3. Slowly press the primer bulb 6 times.
4. Move the choke lever to FULL CHOKE.

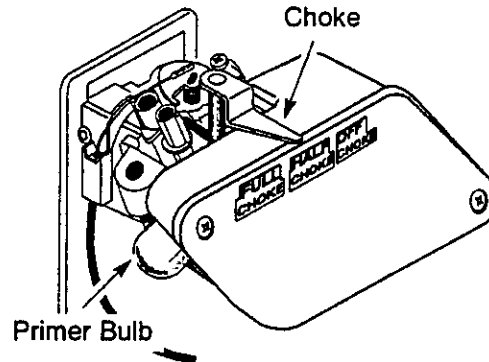

5. Pull starter rope handle sharply 6 times.

NOTE: The engine may sound as if it is trying to start before 6th pull. If so, go to the next step immediately.

6. Move the choke lever to HALF CHOKE.

7. Pull starter rope sharply until the engine runs, but no more than 6 pulls.

NOTE: If the engine has not started after 6 pulls (at HALF CHOKE), check to make sure the ON/OFF switch and the choke lever are in the proper positions. Then, move the choke lever to the FULL CHOKE position and press the primer bulb 6 times; pull the starter rope 2 more times. Move the choke lever to HALF CHOKE and pull the starter rope until the engine runs, but no more than 6 more pulls.

NOTE: If engine still has not started, it is probably flooded. Proceed to STARTING A FLOODED ENGINE.

8. Allow the engine to run 10 seconds, then move the choke lever to OFF CHOKE. Allow the unit to run for 30 more seconds at OFF CHOKE, then release the throttle lock by squeezing and releasing the trigger.

NOTE: If engine dies with the choke lever at the OFF CHOKE position, move the choke lever to HALF CHOKE and pull the rope until the engine runs.

9. To stop engine, move switch to OFF.

FOR A WARM ENGINE

1. Make sure switch is in ON position.
2. Move the choke lever to HALF CHOKE.
3. Engage the throttle lock as directed in STARTING A COLD ENGINE. *Keep the throttle lock engaged until the engine runs smoothly.*
4. Pull starter rope sharply until engine runs, but no more than 5 pulls.
5. Allow the engine to run 10 seconds, then move the choke lever to OFF CHOKE. Release the throttle lock by squeezing and releasing the trigger.

NOTE: If engine has not started, pull starter rope 5 more pulls. If engine still does not run, it is probably flooded. Proceed to STARTING A FLOODED ENGINE.

STARTING A FLOODED ENGINE

Flooded engines can be started by placing the switch in the ON position and the choke lever in the OFF CHOKE position; then, pull the rope to clear the engine of excess fuel.

Starting could require pulling the starter rope many times depending on how badly the unit is flooded. If the unit still doesn't start, refer to the TROUBLE-SHOOTING TABLE or call 1-800-235-5878.

MAINTENANCE

⚠ WARNING: Disconnect the spark plug before performing maintenance except for carburetor adjustments.

CUSTOMER RESPONSIBILITIES

CARE & MAINTENANCE TASK	WHEN TO PERFORM
Check for loose fasteners and parts	Before each use
Check for damaged or worn parts	Before each use
Inspect and clean unit and labels	After each use
Clean air filter	Every 5 hours of operation
Replace spark plug	Yearly
Replace fuel filter	Yearly

GENERAL RECOMMENDATIONS

The warranty on this unit does not cover items that have been subjected to operator abuse or negligence. To receive full value from the warranty, the operator must maintain unit as instructed in this manual. Various adjustments will need to be made periodically to properly maintain your unit.

CHECK FOR LOOSE FASTENERS AND PARTS

- Spark Plug Boot
- Air Filter
- Housing Screws

CHECK FOR DAMAGED OR WORN PARTS

Contact Sears Service Center for replacement of damaged or worn parts.

- ON/OFF Switch - Ensure ON/OFF switch functions properly by moving the switch to the OFF position. Make sure engine stops; then restart engine and continue.

- Fuel Tank - Do not use unit if fuel tank shows signs of damage or leaks.

INSPECT AND CLEAN UNIT AND LABELS

- After each use, inspect complete unit for loose or damaged parts. Clean the unit and labels using a damp cloth with a mild detergent.
- Wipe off unit with a clean dry cloth.

CLEAN AIR FILTER

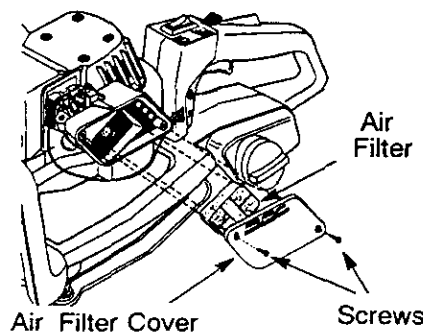

Cleaning the air filter:

A dirty air filter decreases engine performance and increases fuel consumption and harmful emissions. Always clean after every 5 hours of operation.

1. Clean the cover and the area around it to keep debris from falling into the carburetor chamber when the cover is removed.

2. Remove parts as illustrated.

NOTE: Do not clean filter in gasoline or other flammable solvent. Doing so can create a fire hazard or produce harmful evaporative emissions.

3. Wash the filter in soap and water.

4. Allow filter to dry.

5. Add a few drops of oil to the filter; squeeze filter to distribute oil.

6. Replace parts.

REPLACE SPARK PLUG

Replace spark plug each year to ensure the engine starts easier and runs better. Set spark plug gap at 0.025 in. Ignition timing is fixed, nonadjustable.

1. Twist, then pull off spark plug boot.

2. Remove spark plug from cylinder and discard.

3. Replace with Champion RCJ-8Y spark plug and tighten with a 3/4 in. socket wrench (10-12 ft.-lbs).

4. Reinstall the spark plug boot.

REPLACE FUEL FILTER

To replace fuel filter, drain unit by running it dry of fuel, then remove fuel cap/retainer assembly from tank. Pull filter from tank and remove it from the fuel line. Install new fuel filter on fuel line; reinstall parts.

SERVICE AND ADJUSTMENTS

We recommend all service and adjustments not listed in this manual be performed by your Sears Service Center.

CARBURETOR ADJUSTMENT

Carburetor adjustment is critical and if done improperly can permanently damage the engine as well as the carburetor. If you require further assistance or are unsure about performing this procedure, call our customer assistance help line at 1-800-235-5878.

Old fuel, a dirty air filter, a dirty fuel filter, or flooding may give the impression of an improperly adjusted carburetor. Check these conditions before adjusting the carburetor.

The carburetor has been carefully set at the factory. Adjustments may be necessary if you notice any of the following conditions:

- Engine will not idle. See IDLE SPEED and MIXTURE under adjusting procedure.
- Engine dies or hesitates instead of accelerating. See ACCELERATION CHECK under adjusting procedure.
- Loss of power. See MIXTURE under adjusting procedure.

ADJUSTING PROCEDURE

CAUTION: Do not force plastic limiter caps on screws beyond the built-in stops or damage will occur.

Initial Settings

1. Turn the mixture screw counterclockwise until it stops.
2. Turn the idle speed screw clockwise until it stops. Now turn counterclockwise 4-1/2 turns.
3. Start motor and let it run for 3 minutes, then proceed to the adjust screws according to the instructions below. If engine performance at initial settings is acceptable, no further adjustments are necessary. If engine does not start, refer to TROUBLESHOOTING TABLE. If still unable to remedy situation, call 1-800-235-5878.

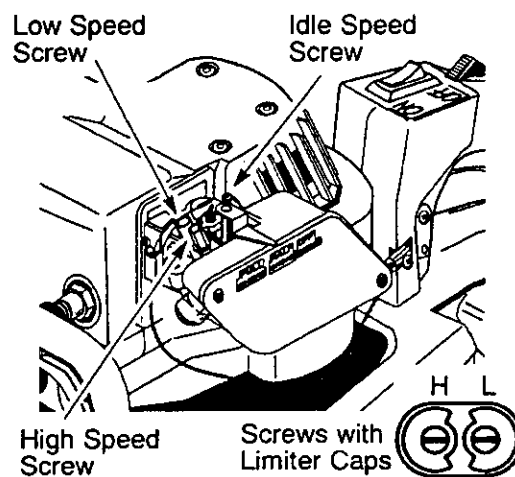

Idle Speed "IDLE"

Allow engine to idle. If the blade moves, idle speed is too fast. If the engine stalls, idle speed is too slow.

- Turn IDLE screw clockwise to increase idle speed.
- Turn IDLE screw counterclockwise to decrease idle speed.

⚠ WARNING: Recheck the idle speed after each adjustment. The blade must not move at idle speed to avoid serious injury to the operator and others.

Low Speed Mixture - L

1. Allow the engine to idle.
2. Turn low speed mixture screw (L) slowly clockwise until the speed starts to drop.
3. Turn the low speed mixture screw (L) counterclockwise until the speed increases and then starts to drop again.
4. Set the low speed mixture screw (L) at the midpoint between the two positions.

Readjust the idle speed (see IDLE SPEED ADJUSTMENT).

High Speed Mixture - H

CAUTION: Do not operate engine at full throttle for prolonged periods while making high speed adjustments as damage to the engine can occur. Adjust the high speed screw 1/16 of a turn at a time. A 1/16 turn is about the width of the slot in the top of the screw.

1. Allow the engine to idle.
2. Squeeze the throttle trigger fully. Turn the high speed mixture screw (H) counterclockwise until it stops.
3. Turn the high speed mixture screw (H) screw the minimum amount clockwise until the engine runs smoothly.

After completing adjustments, check for acceleration and blade movement at idle. Reset if necessary.

Acceleration Check

If the engine dies or hesitates instead of accelerating, turn the low speed mixture screw (L) counterclockwise until you have smooth acceleration with no blade movement at idle.

CAUTION: If the engine does not operate according to these instructions after repeating the adjusting steps, do not use the unit. Take it to your Sears Service Center.

STORAGE

⚠ WARNING: Perform the following steps after each use:

- Allow engine to cool, and secure the unit before storing or transporting.
- Store unit and fuel in a well ventilated area where fuel vapors cannot reach sparks or open flames from water heaters, electric motors or switches, furnaces, etc.
- Store unit with all guards in place. Position unit so that any sharp object cannot accidentally cause injury.
- Store unit and fuel well out of the reach of children.

Prepare unit for storage at end of season or if it will not be used for 30 days or more.

EXTERNAL SURFACES

- If your unit is to be stored for a period of time, clean it thoroughly before storage. Store in a clean dry area.
- Lightly oil external metal surfaces, including the blade.

To oil the blade, do the following:

- Stop the engine and allow blade to come to a complete stop.
- Disconnect the spark plug wire.
- Clean all parts and check for damage. Have damaged parts repaired or replaced by your Sears Service Center.
- Apply a light machine oil along the edge of the top strap as shown.

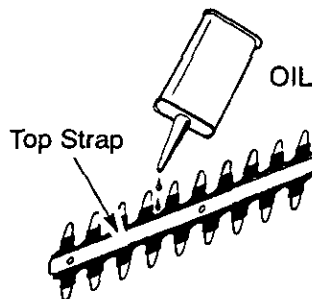

FUEL SYSTEM

Under FUELING ENGINE in the OPERATION section of this manual, see message labeled **IMPORTANT** regarding the use of gasohol in your engine.

Fuel stabilizer is an acceptable alternative in minimizing the formation of fuel gum deposits during storage. Add stabilizer to gasoline in fuel tank or fuel storage container. Follow the mix instructions found on stabilizer container. Run engine at least 5 minutes after adding stabilizer. Craftsman 40:1, 2-cycle engine oil (air cooled) is already blended with fuel stabilizer. If you do not use this Sears oil, you can add a fuel stabilizer to your fuel tank.

INTERNAL ENGINE

- Remove spark plug and pour 1 teaspoon of 40:1, 2-cycle engine oil (air cooled) through the spark plug open-

ing. Slowly pull the starter rope 8 to 10 times to distribute oil.

- Replace spark plug with new one of recommended type and heat range.
- Clean air filter.
- Check entire unit for loose screws, nuts, and bolts. Replace any damaged, broken, or worn parts.
- At the beginning of the next season, use only fresh fuel having the proper gasoline to oil ratio.

OTHER

- Do not store gasoline from one season to another.
- Replace your gasoline can if it starts to rust.

TROUBLESHOOTING TABLE

⚠ WARNING: Always stop unit and disconnect spark plug before performing all of the recommended remedies below except remedies that require operation of the unit.

TROUBLE	CAUSE	REMEDY
Engine will not start.	<ol style="list-style-type: none"> 1. Engine flooded. 2. Fuel tank empty. 3. Spark plug not firing. 4. Fuel not reaching carburetor. 5. Compression low. 	<ol style="list-style-type: none"> 1. See "Starting a Flooded Engine" in Operation Section. 2. Fill tank with correct fuel mixture. 3. Install new spark plug. 4. Check for dirty fuel filter; replace. Check for kinked or split fuel line; repair or replace. 5. Contact Sears Service.
Engine will not idle properly.	<ol style="list-style-type: none"> 1. Carburetor requires adjustment. 2. Crankshaft seals worn. 3. Compression low. 	<ol style="list-style-type: none"> 1. See Service and Adjustments section. 2. Contact Sears Service. 3. Contact Sears Service.
Engine will not accelerate, lacks power, or dies under a load.	<ol style="list-style-type: none"> 1. Air filter dirty. 2. Spark plug fouled. 3. Carburetor requires adjustment. 4. Carbon build up. 5. Compression low. 	<ol style="list-style-type: none"> 1. Clean or replace air filter. 2. Clean or replace spark plug; re-gap. 3. See Service and Adjustments section. 4. Contact Sears Service. 5. Contact Sears Service.
Engine smokes excessively.	<ol style="list-style-type: none"> 1. Choke partially on. 2. Fuel mixture incorrect. 3. Air filter dirty. 4. Carburetor requires adjustment. 	<ol style="list-style-type: none"> 1. Adjust choke. 2. Empty fuel tank and refill with correct fuel mixture. 3. Clean or replace air filter. 4. See Service and Adjustments section.
Engine runs hot.	<ol style="list-style-type: none"> 1. Fuel mixture incorrect. 2. Spark plug incorrect. 3. Carburetor requires adjustment. 4. Carbon build up. 	<ol style="list-style-type: none"> 1. See "Fueling Engine." 2. Replace with correct spark plug. 3. See Service and Adjustments section. 4. Contact Sears Service.

If situations occur which are not covered in this manual, use care and good judgment. If you need assistance, contact your Sears Service Center or call the Customer Assistance Helpline at 1-800-235-5878.

U.S. EPA/CALIFORNIA EMISSION CONTROL WARRANTY STATEMENT

YOUR WARRANTY RIGHTS AND OBLIGATIONS: The U. S. Environmental Protection Agency and Sears, Roebuck and Co., U.S.A., are pleased to explain the emissions control system warranty on your lawn and garden equipment engine. All new utility and lawn and garden equipment engines must be designed, built, and equipped to meet the stringent anti-smog standards. Sears must warrant the emission control system on your lawn and garden equipment engine for the periods of time listed below provided there has been no abuse, neglect, or improper maintenance of your lawn and garden equipment engine. Your emission control system includes parts such as the carburetor and the ignition system. Where a warrantable condition exists, Sears will repair your lawn and garden equipment engine at no cost to you. Expenses covered under warranty include diagnosis, parts and labor. **MANUFACTURER'S WARRANTY COVERAGE:** If any emissions related part on your engine (as listed under Emissions Control Warranty Parts List) is defective or a defect in the materials or workmanship of the engine causes the failure of such an emission related part, the part will be repaired or replaced by Sears. **OWNER'S WARRANTY RESPONSIBILITIES:** As the lawn and garden equipment engine owner, you are responsible for the performance of the required maintenance listed in your Owner's Manual. Sears recommends that you retain all receipts covering maintenance on your lawn and garden equipment engine, but Sears cannot deny warranty solely for the lack of receipts or for your failure to ensure the performance of all scheduled maintenance. As the lawn and garden equipment engine owner, you should be aware that Sears may deny you warranty coverage if your lawn and garden equipment engine or a part of it has failed due to abuse, neglect, improper maintenance, unapproved modifications, or the use of parts not made or approved by the original equipment manufacturer. You are responsible for presenting your lawn and garden equip-

ment engine to a Sears authorized repair center as soon as a problem exists. Warranty repairs should be completed in a reasonable amount of time, not to exceed 30 days. If you have any questions regarding your warranty rights and responsibilities, you should contact your nearest authorized service center or call Sears at 1-800-473-7247. **WARRANTY COMMENCEMENT DATE:** The warranty period begins on the date the lawn and garden equipment engine is purchased. **LENGTH OF COVERAGE:** This warranty shall be for a period of two years from the initial date of purchase. **WHAT IS COVERED: REPAIR OR REPLACEMENT OF PARTS.** Repair or replacement of any warranted part will be performed at no charge to the owner at an approved Sears servicing center. If you have any questions regarding your warranty rights and responsibilities, you should contact your nearest authorized service center or call Sears at 1-800-473-7247. **WARRANTY PERIOD:** Any warranted part which is not scheduled for replacement as required maintenance, or which is scheduled only for regular inspection to the effect of "repair or replace as necessary" shall be warranted for 2 years. Any warranted part which is scheduled for replacement as required maintenance shall be warranted for the period of time up to the first scheduled replacement point for that part. **DIAGNOSIS:** The owner shall not be charged for diagnostic labor which leads to the determination that a warranted part is defective if the diagnostic work is performed at an approved Sears servicing center. **CONSEQUENTIAL DAMAGES:** Sears may be liable for damages to other engine components caused by the failure of a warranted part still under warranty. **WHAT IS NOT COVERED:** All failures caused by abuse, neglect, or improper maintenance are not covered. **ADD-ON OR MODIFIED PARTS:** The use of add-on or modified parts can be grounds for disallowing a warranty claim. Sears is not liable to cover failures of warranted parts caused by the use of add-on or modified parts.

HOW TO FILE A CLAIM: If you have any questions regarding your warranty rights and responsibilities, you should contact your nearest authorized service center or call Sears at 1-800-473-7247.

WHERE TO GET WARRANTY SERVICE: Warranty services or repairs shall be provided at all Sears service centers. call: 1-800-473-7247.

MAINTENANCE, REPLACEMENT AND REPAIR OF EMISSION RELATED PARTS: Any Sears approved replacement part used

in the performance of any warranty maintenance or repair on emission related parts will be provided without charge to the owner if the part is under warranty. **EMISSION CONTROL WARRANTY PARTS LIST:** Carburetor, Ignition System: Spark Plug (covered up to maintenance schedule), Ignition Module. **MAINTENANCE STATEMENT:** The owner is responsible for the performance of all required maintenance as defined in the owner's manual.

TABLA DE CONTENIDO

Declaración de Garantía	15	Almacenaje	24
Reglas de Seguridad	15	Tabla Diagnóstica	26
Montaje	18	Declaración de Emisión	27
Uso	19	Lista de Piezas	13
Mantenimiento	21	Repuestos y Encargos	Contratapa
Servicio y Ajustes	23		

DECLARACION DE GARANTÍA

GARANTIA COMPLETA DE UN AÑO EN LA PODADORA DE SETOS A GASOLINA DE LA MARCA CRAFTSMAN®

Por un año completo, a partir de la fecha original de compra, cuando esta Podadora de Setos de la marca Craftsman sea mantenida, lubricada y ajustada de acuerdo con las instrucciones de Uso y de Mantenimiento del manual del usuario, Sears reparará, sin cargo alguno, cualquier defecto en material y mano de obra.

Esta garantía excluye la bujía, el filtro de aire, y la cuchilla que son piezas fungibles que se gastan con el uso normal.

Si esta Podadora de Setos es usada con fines comerciales, la garantía aplicará por 90 días a partir de la fecha original de compra. Si esta Podadora de Setos es usada con fines de alquiler, la garantía aplicará por 30 días a partir de la fecha original de compra. Esta garantía tendrá validez solamente cuando el producto sea usado dentro de los Estados Unidos.

ESTA GARANTÍA CONFIERE DERECHOS ESPECÍFICOS AL PROPIETARIO, QUE ASIMISMO PUEDE QUE TENGA OTROS DERECHOS QUE VARÍAN ENTRE ESTADOS.

Sears, Roebuck and Co., D/817WA, Hoffman Estates, IL 60179

REGLAS DE SEGURIDAD





⚠ PELIGRO: ¡ESTA HERRAMIENTA DE FUERZA PUEDE SER PELIGROSA!

Este aparato puede causar accidentes de gravedad, incluyendo amputación o la pérdida de la vista al usuario o a terceras personas. Se deberán seguir las advertencias e instrucciones de seguridad en este manual para ser provisto con razonable seguridad y eficiencia con respecto al uso de este aparato. El usuario será responsable de cumplir con las advertencias y seguir todas las instrucciones en este manual como en el aparato. No permita nunca que los niños jueguen con esta herramienta.

⚠ ADVERTENCIA: De no seguir todas las Reglas de Seguridad y Precauciones, usted estará arriesgado a sufrir accidentes de gravedad.

CONOZCA SU APARATO

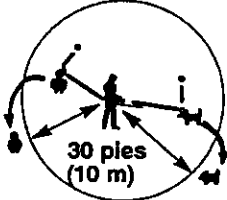
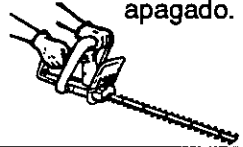
- Lea cuidadosamente el Manual del Usuario hasta que usted entienda completamente y pueda cumplir todas las advertencias y reglas de seguridad antes de comenzar con el uso de este aparato.
- Restrinja el uso a personas que entiendan y vayan a cumplir con todas las advertencias y reglas de seguridad en este manual y en el aparato.

 <p>Gafas de seguridad Botas</p>	 <p>⚠ ADVERTENCIA Las cuchillas pueden arrojar objetos al aire violentamente.</p> <ul style="list-style-type: none"> • Usted puede perder la vista o tener un accidente. • Use gafas de seguridad.
 <p>30 pies (10 m)</p>	<p>⚠ ADVERTENCIA</p> <p>Las cuchillas pueden arrojar objetos al aire violentamente.</p> <ul style="list-style-type: none"> • Las cuchillas pueden arrojar objetos al aire violentamente. • Terceras personas podrían perder la vista o tener accidentes. • Mantenga a personas y animales alejados 10 metros (30 pies).
<p>Las cuchillas se moverán momentáneamente después que el motor se haya apagado.</p> 	<p>Permita que las cuchillas se detengan antes de remover las del área de corte.</p> <p>⚠ ADVERTENCIA</p> <p>Las cuchillas se moverán momentáneamente después que el motor se haya apagado.</p> <ul style="list-style-type: none"> • Las cuchillas pueden causar serias cortaduras a usted y a terceras personas. • Permita que las cuchillas se detengan antes de remover las del área de corte. 

PLANIFIQUE CON TIEMPO

- Siempre use protección para los ojos cuando use, de servicio o mantenimiento al aparato. El usar protección para los ojos le ayudará a prevenir que brozas o desechos sean arrojados al aire rebotando en sus ojos y en su cara lo que podría resultar en la pérdida de la vista o en accidentes de alta gravedad.
- Use protección de oídos al operar este aparato.
- Asegure el cabello por encima de los hombros, atándolo para tal efecto si fuese necesario. Asegure o remueva todo tipo de joyería, ropa suelta o ropa con tiras, borlas, corbatas, etc. Estas pueden enredarse en las piezas en movimiento.
- No use el aparato cuando se encuentre cansado, enfermo, preocupado, o bajo la influencia del alcohol, drogas o medicamentos.
- Mantenga a niños, espectadores y animales alejados de la zona de trabajo, al arrancar el motor o al usar el aparato; un mínimo de por lo menos 10 metros (30 pies).
- Inspeccione el área de trabajo antes de comenzar. Retire todos los desechos y material sólido como rocas, vidrio roto, alambre, etc. que

puedan rebotar, ser arrojados al aire o de otra manera causar accidentes o daños durante el uso del aparato.

MANEJE EL COMBUSTIBLE CON PRECAUCION

- Elimine todo recurso de chispas o llamas (incluyendo el fumar, llamas abiertas, o trabajos que puedan ocasionar chispazos) en las áreas en donde se mezcla, vierte o se almacena el combustible.
- Mezcle y vierta el combustible al aire libre; guarde el combustible en un lugar seco y con buena ventilación; use un recipiente aprobado y marcado como seguro para el manejo de todo tipo de combustible.
- No fume mientras se encuentre usando este aparato o mientras se encuentre manejando el combustible.
- No llenen el tanque de combustible mientras el motor se encuentre en marcha.
- Limpie todo derrame de combustible antes de poner en marcha el motor.
- Aléjese por lo menos 3 metros (10 pies) del área de abastecimiento.

SEGURIDAD EN EL MANEJO DEL APARATO

- Inspeccione el aparato antes de cada uso para verificar piezas dañadas, gastadas o perdidas. No

use el aparato hasta que este no se encuentre en perfecto estado de funcionamiento.

- Mantenga las superficies externas libres de aceite y combustible.

⚠ PELIGRO: RIESGO DE CORTADURAS; MANTENGA LAS MANOS ALEJADAS DE LA CUCHILLA – La cuchilla continuará girando momentáneamente al soltar el gatillo acelerador. No intente limpiar material ya cortado mientras la cuchilla se encuentre girando. Asegúrese de que el interruptor se encuentre en la posición OFF, el cable de la bujía desconectado, y la cuchilla detenida antes de remover el material que se haya atascado en la cuchilla. No sostenga o agarre el aparato por la cuchilla.

- Nunca ponga el motor en marcha ni lo deje en marcha en un recinto cerrado. Respirar los gases de escape le podría causar la muerte.
- Evite ambientes peligrosos. No ponga el aparato en marcha en lugares con poca ventilación o donde se encuentren presentes vapores explosivos o alta concentración de monóxido de carbono.
- No se extienda demasiado o use el aparato desde superficies inestables como escaleras manuales, árboles, cuevas empinadas, techos, etc. Mantenga el balance y en pie firme todo el tiempo.
- No levante el aparato más arriba de sus hombros; la cuchilla podría acercarse a su cuerpo de manera muy peligrosa.
- Siempre mantenga el aparato en frente suyo. Mantenga todas las partes del cuerpo alejadas de la cuchilla.
- Mantenga la cuchilla y los respiraderos de aire libres de desechos.
- Use exclusivamente para trabajos descritos en este manual.

MANTENIMIENTO APROPIADO DE SU APARATO

- Permita que todo mantenimiento que no haya sido recomendado en este Manual del Usuario, sea efectuado por el Servicio de Sears.
- Desconecte la bujía antes de efectuar mantenimiento,

exceptuando los ajustes al carburador.

- No use el aparato si la cuchilla se encuentra doblada, torcida, astillada, rota o dañada de cualquier manera. Permita
- Use únicamente cuchillas y piezas de repuesto recomendadas de la marca Craftsman; el uso de cualquier otro tipo de piezas puede cancelar su garantía y causar daños a su aparato.
- Vacíe el tanque de combustible antes de almacenar su aparato. Use todo el combustible que quede en el carburador poniendo el motor en marcha y dejándolo en marcha hasta que se detenga.
- Cargue el aparato manualmente con el motor detenido, y con el silenciador y la cuchilla alejados de su cuerpo.
- Permita que el motor se enfríe, vacíe el tanque de combustible, y asegure el aparato antes de guardar o transportar en un vehículo.
- No almacene el aparato ni el combustible dentro de un área cerrada donde los vapores de combustibles entren en contacto con chispas y llamas abiertas procedentes de calentadores de agua, motores e interruptores eléctricos, calefactores centrales, etc.
- Almacene el aparato de manera que la cuchilla no pueda causar heridas accidentales.
- Almacene en un lugar seco fuera del alcance de los niños.

AVISO ESPECIAL: Su podadora de setos viene equipada con silenciador limitador de temperatura y con rejilla antichispa que cumple los requisitos de los Códigos de California 4442 y 4443. Todas las tierras forestadas federales, más los estados de California, Idaho, Maine, Minnesota, Nueva Jersey, Washington, y Oregón, requieren por ley que muchos motores de combustión interna estén equipados con rejilla antichispa. Si usted usa una podadora de setos en un estado y otra localidad donde existen tales reglamentos, usted tiene la responsabilidad jurídica de mantener estas piezas en correcto estado de funcionamiento. De lo contrario, estará en infracción de la ley. Para el uso normal del dueño de la

casa, el silenciador y la rejilla antichispa no requerirán ningún servicio. Después de 50 horas de uso, recomendamos que al silenciador se le de servicio o sea substituido por su Centro de Servicio Sears.

AVISO DE SEGURIDAD: Estar expuesto a vibraciones a través del uso pro- longado de herramientas manuales a gasolina puede causar daño en los vasos sanguíneos o los nervios de dedos, manos y coyunturas a personas propensas a los trastornos de la circulación o a las hinchazones anormales. El uso prolongado en tiempo de clima frío ha sido vinculado

a daños en los vasos sanguíneos de personas que por otra parte se encuentran en perfecto estado de salud. Si ocurrieran síntomas como el entumecimiento, dolor, pérdida de fuerza, cambios de color y textura de la piel, pérdida del tacto en las manos, dedos o coyunturas, descontinúe el uso de este aparato y busque ayuda médica. Un sistema anti-vibratorio no garantizará que se eviten tales problemas. Los usuarios que operan herramientas de fuerza de manera prolongada y regular, deberán vigilar de cerca su condición física y la condición de su aparato.

MONTAJE

CONTENIDO DE LA CAJA

Usa la siguiente lista para verificar que todas las piezas hayan sido incluidas:

Modelo 358.795390

- Podadora de Setos
- Aceite de Motor a 2 Tiempos

AVISO: Es normal oír que el filtro de combustible golpetee cuando el tanque se encuentre vacío.

MONTAJE

No será necesario hacer ningún tipo de montaje.

USO

CONOZCA SU PODADORA SE SETOS

LEA ESTE MANUAL DEL USUARIO Y LAS REGLAS DE SEGURIDAD ANTES DE COMENZAR A USAR ESTE APARATO. Compare las ilustraciones con su aparato para familiarizarse con la ubicación de los varios controles y ajustes. Guarde este manual para uso futuro.

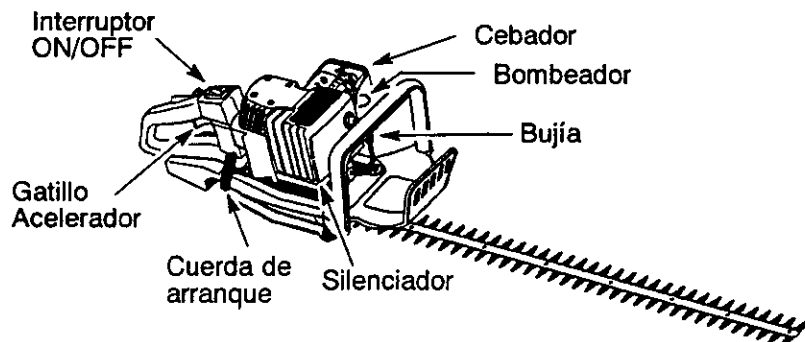

INTERRUPTOR ON/OFF

Se usa el INTERRUPTOR ON/OFF para detener el motor. Para detener el motor, mueva el interruptor a la posición OFF.

CEBADOR

El CEBADOR ayuda a suministrar combustible al motor para facilitar el arranque cuando el motor está frío. Accione el cebador moviendo la palanca a la posición deseada. Vea la sección ARRANQUE DEL MOTOR para obtener la información completa sobre el arranque del motor.

BOMBEADOR

El BOMBEADOR es usado para remover aire de el carburador y de las líneas de combustible y las llena de mezcla de combustible. Esto le permite poner el motor en marcha con menos tirones de la cuerda de arranque. Active el bombeador apretándolo y luego dejándolo que retome su forma original.

GATILLO ACELERADOR

El GATILLO ACELERADOR controla la velocidad del motor. Apriete el gatillo para máxima velocidad; suelte el gatillo para volver a la marcha lenta.

ANTES DE PONER EN MARCHA EL MOTOR

ADVERTENCIA: Asegúrese de leer la información relacionada con el combustible en las reglas de seguridad antes de comenzar. Si usted no entiende las reglas de seguridad, no intente abastecer el aparato. Por favor llame al 1-800-235-5878.

ABASTECIMIENTO DEL MOTOR

Este motor está habilitado para funcionar con gasolina sin plomo. Antes de comenzar, se deberá mezclar la gasolina con un aceite de buena calidad para motores de 2 tiempos enfriados a aire. Recomendamos el aceite de la marca Craftsman. Mezcle la gasolina con el aceite en la proporción 40:1 (Se obtiene una proporción de 40:1 mezclando 3.2 onzas de aceite con cada galón de gasolina sin plomo). NO USE aceite

para automóvil ni para barcas. Estos aceites dañarán el motor. Al mezclar el combustible, siga las instrucciones impresas en el recipiente de aceite. Una vez añadido el aceite a la gasolina, agite el recipiente brevemente para asegurarse que el combustible esté completamente mezclado. Siempre lea y siga las instrucciones de seguridad que tienen que ver con el combustible antes de abastecer el aparato.

IMPORTANTE

La experiencia indica que los combustibles mezclados con alcohol (los llamados gasohol o los que tienen etanol o metanol) pueden atraer la humedad, lo que puede causar la separación y la formación de ácidos durante el almacenaje. Para evitar problemas con el motor, deberá vaciarse el sistema de combustible

antes de almacenar el aparato por 30 días o más, Vacíe el tanque de combustible, ponga el motor en marcha y déjelo en marcha hasta que las líneas de combustible y el carburador queden vacíos. Use combustible fresco la próxima temporada. Vea la sección de ALMACENAJE para información adicional.

POSICION DE USO



PARA DETENER EL MOTOR

- Para detener el motor, mueva el interruptor a la posición OFF.



ANTES DE PONER EN MARCHA EL MOTOR

- Abastezca el motor. Aléjese por lo menos 3 metros (10 pies) del área de abastecimiento.
- Sostenga el aparato en el suelo en la posición de arranque como se ilustra. Apoye el aparato de manera que la cuchilla no llegue al suelo y alejada de árboles, arbustos, espectadores, etc.

ARRANQUE DE MOTOR FRIO (o de motor caliente después de quedar sin combustible)

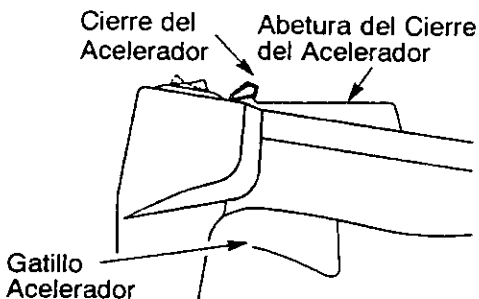

1. Accione el cierre del acelerador siguiendo las siguientes instrucciones:

- presione la pieza de apertura del cierre del acelerador
- apriete y sostenga el gatillo acelerador
- presione y sostenga el cierre del acelerador
- suelte el gatillo acelerador

Mantenga el cierre del acelerador accionado hasta que el motor marche sin problemas.

2. Asegúrese de que el interruptor esté en la posición ON.

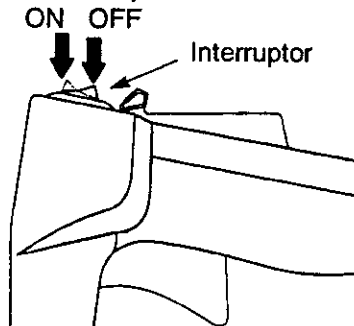

3. Oprima lentamente el bombeador 6 veces.
4. Mueva la palanca del cebador a la posición FULL CHOKE.

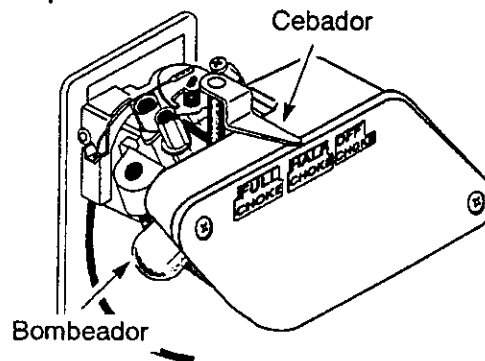

5. Tire firmemente del mango de la cuerda de arranque de 6 veces.

AVISO: El motor puede que suene como si quisiera arrancar antes del sexto tirón e la cuerda de arranque. Si es así, pase al siguiente paso de inmediato.

6. Mueva la palanca del cebador a la posición HALF CHOKE.

7. Tire del mango de la cuerda de arranque hasta que el motor se ponga en marcha, pero no más de 6 veces.

AVISO: Si el motor no arranca después de haber tirado de la cuerda de arranque 6 veces (con la palanca del cebador en la posición HALF CHOKE),

verifique que el interruptor ON/OFF y la palanca del cebador se encuentren en la posición correcta. Luego, mueva la palanca del cebador a la posición FULL CHOKE y oprima el bombeador 6 veces; tire de la cuerda de arranque otras dos veces. Mueva la palanca del cebador a la posición HALF CHOKE y tire de la cuerda de arranque hasta que el motor se ponga en marcha, pero no tire de la cuerda por más de 6 veces.

AVISO: Si el motor no arranca, probablemente se encuentre ahogado. Proceda con las instrucciones de ARRANQUE DE MOTOR AHOGADO.

8. Permita que el motor marche por 10 segundos, entonces mueva la palanca del cebador a la posición OFF CHOKE. Permita que el motor marche por otros 30 segundos con la palanca en la posición OFF CHOKE, entonces suelte el cierre del acelerador apretando y luego soltando el gatillo acelerador.

AVISO: Si el motor se cala con la palanca del cebador en la posición OFF CHOKE, muévela a la posición HALF CHOKE y tire de la cuerda de arranque hasta que el motor se ponga en marcha.

9. Para detener el motor, mueva el interruptor a la posición OFF.

ARRANQUE DE MOTOR CALIENTE

1. Asegurese de que el interruptor se encuentre en la posición ON.
2. Mueva la palanca del cebador a la posición HALF CHOKE.

3. Accione el cierre del acelerador como se instruye en la sección ARRANQUE DE MOTOR. *Mantenga el cierre del acelerador accionado hasta que el motor marche sin problemas.*
4. Tire firmemente de la cuerda de arranque hasta que el motor se ponga en marcha, pero no más de 5 veces.
5. Permita que el motor marche por 10 segundos, entonces, mueva la palanca del cebador a la posición OFF CHOKE. Suelte el cierre del acelerador apretando y soltando el gatillo acelerador.

AVISO: Si el motor no se ha puesto en marcha, tire de la cuerda de arranque otras 5 veces. Si el motor no se pone en marcha, probablemente se encuentre ahogado. Proceda con la sección ARRANQUE DE MOTOR AHOGADO.

ARRANQUE DE MOTOR AHOGADO

Un motor que se encuentre ahogado podrá ponerse en marcha moviendo el interruptor a la posición, on y la palanca del cebador a la posición OFF CHOKE; luego, tire de la cuerda de arranque para aclarar el motor del exceso de combustible.

Que el motor se ponga en marcha podrá significar que se tire de la cuerda de arranque muchas veces, dependiendo cuán ahogado se encuentre el motor. Si el motor no arranca después de este procedimiento, vea la TABLA DIAGNÓSTICA o llame al 1-800-235-5878.

MANTENIMIENTO

⚠ ADVERTENCIA: Disconnect the spark plug before performing maintenance except for carburetor adjustments.

RESPONSABILIDAD DEL CONSUMIDOR

TAREA DE CUIDADO Y MANTENIMIENTO	CUÁNDO HACER
Verifique que no haya piezas ni fijadores sueltos	Antes de cada uso
Verifique que no haya piezas dañadas o gastadas	Antes de cada uso
Inspeccione y limpie el aparato y las placas	Después de cada uso
Limpie el filtro de aire	Cada 5 horas de uso
Cambie la bujía	Anualmente
Cambie el filtro de combustible	Anualmente

RECOMENDACIONES GENERALES

La garantía de este aparato no cubre piezas que hayan sido sometidas a la negligencia ni al maltrato del usuario. Para recibir el valor completo de la garantía, el usuario deberá mantener el aparato como se instruye en este manual. Será necesario hacer varios ajustes periódicos para mantener el aparato apropiadamente.

VERIFICAR QUE NO HAYA PIEZAS NI FIJADORES SUELTOS

- Cubierta de la bujía
- Filtro de aire
- Tornillos de la caja

VERIFICAR QUE NO HAYA PIEZAS DANADAS O GASTADAS

El contacto Centro de Servicio Sears para el reemplazo de piezas dañadas o gastadas.

- Interruptor ON/OFF - Asegúrese de que el interruptor ON/OFF funcione correctamente colocándolo en la posición OFF. Asegúrese de que el motor se detenga; luego, vuelva a arrancar el motor y continúe.
- Tanque de Combustible - Deje de usar el aparato si hay señales de daños o pérdidas en el tanque de combustible.

INSPECCIONE Y LIMPIE EL APARATO Y LAS PLACAS

- Después de que cada uso, inspeccione la aparato completa para saber si hay piezas flojas o dañados. Limpie el aparato y sus placas usando un trapo húmedo con detergente suave.
- Seque el aparato con un trapo limpio y seco.

LIMPIE EL FILTRO DE AIRE

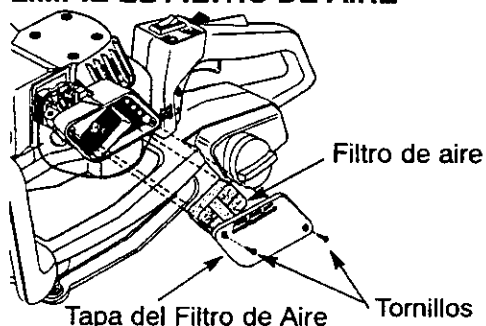

Limpie el filtro de aire:

Los filtros de aire sucios disminuyen la vida útil y el rendimiento del motor e incrementan el consumo de combustible.

1. Limpie la tapa y la superficie alrededor de la tapa para evitar que caiga suciedad o desechos en el carburador cuando se saque la tapa.
2. Retire las piezas como se ilustra.
AVISO: No limpie el filtro de aire con gasolina ni cualquier otro solvente inflamable. De lo contrario, se podría crear peligro de incendio o producir emisiones evaporativas nocivas.
3. Limpie el filtro con agua y jabón.
4. Permita que el filtro se seque.
5. Aplique varias gotas de aceite al filtro; exprima el filtro para distribuir el aceite.
6. Reponga las piezas.

CAMBIE LA BUJIA

Deberá cambiarse la bujía anualmente para asegurarse que el motor arranque fácilmente y tenga un mejor rendimiento. Ajuste la separación de los electrodos a 0,025 de pulgada. El encendido es fijo e inalterable.

1. Gire y saque la cubierta de la bujía.
2. Retire la bujía del cilindro y deséchela.
3. Cámbiela por una bujía Champion RCJ-8Y y ajuste la bujía nueva con una llave de cubo de 3/4 de pulgada (10 a 12 libras/pie).
4. Instale nuevamente la cubierta de la bujía.

CAMBIE EL FILTRO DE COMBUSTIBLE

Para cambiar el filtro de combustible, vacíe por completo el tanque de combustible, entonces, remueva la tapa Y retentor del tanque. Tire del filtro en el tanque y remuévalo de la línea de combustible. Instale un filtro de combustible nuevo en la línea de combustible y vuelva a instalar las piezas.

SERVICIO Y AJUSTES

Recomendamos que todo servicio y ajuste no descrito en este manual sea efectuado por su Centro de Servicio Sears.

AJUSTE AL CARBURADOR

El ajuste del carburador es de primordial importancia. Si se hace incorrectamente, puede dañar tanto el motor como el carburador permanentemente. Si necesita ayuda o no está seguro de como hacer este procedimiento, llame al número 1-800-235-5878.

El combustible vencido, el filtro de aire sucio, el filtro de combustible sucio o el motor ahogado pueden dar la impresión de carburación desajustada. Verifique estas condiciones antes de hacer cualquier ajuste al carburador.

- El motor no anda en marcha lenta. Vea MARCHA LENTA bajo el procedimiento de ajuste.
- El motor se para o se cala cuando debe acelerar. Vea VERIFICACIÓN DE ACELERACIÓN bajo el procedimiento de ajuste.
- Pérdida de potencia. Vea MEZCLA bajo el procedimiento de ajuste.

PROCEDIMIENTO DE AJUSTE

PRECAUCION: Al hacer ajustes no fuerce las tapas limitadoras de plástico más allá de los retenedores o podría haber daños.

Procedimiento Inicial

1. Gire el tornillos de ajuste de mezcla (L y H) hacia la izquierda hasta que se detenga.
2. Gire el tornillo de marcha lenta hacia la derecha hasta que se detenga. Luego, gírelo hacia la izquierda 4 vueltas y media.
3. Ponga el motor en marcha, déjelo en marcha por 3 minutos y proceda con la sección de ajustes. Si el motor no arranca, vea la TABLA DIAGNÓSTICA o llame al 1-800-235-5878.

Tornillo de bajas revoluciones

Tornillo para la marcha lenta

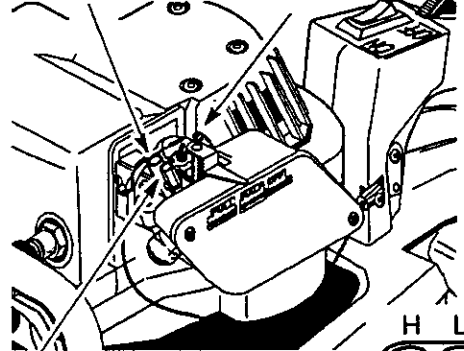

Tornillo para altas revoluciones

Tornillos con tapas limitadoras

Marcha Lenta

Deje el motor en marcha lenta. Si la cuchilla se mueve, la marcha lenta es demasiado rápida. Si el motor se para, la marcha lenta es demasiado lenta.

- Gire el tornillo "IDLE" hacia la derecha para aumentar la marcha lenta.
- Gire el tornillo "IDLE" hacia la izquierda para reducir la marcha lenta.

⚠ ADVERTENCIA: Verifique la marcha lenta después de cada ajuste. La cuchilla no deberá moverse en marcha lenta para evitar accidentes de gravedad al usuario o a otras personas.

Mezcla de Bajas Revoluciones "L"

1. Deje el motor en marcha lenta.
2. Gire el tornillo de las bajas revoluciones "L" hacia la derecha hasta que la velocidad empiece a disminuir.
3. Gire el tornillo de las bajas revoluciones "L" hacia la izquierda hasta que la velocidad aumente y luego empiece a disminuir nuevamente. No intente girar los tornillo más allá de los retenedores ya que daños podrían ocurrir.
4. Coloque el tornillo para bajas revoluciones "L" en un punto intermedio entre las dos posiciones anteriores.

Vuelva a ajustar la marcha lenta (vea AJUSTE DE LA MARCHA LENTA).

Mezcla para Altas Revoluciones "H"

PRECAUCION: No use el motor con el aceleradora fondo por prolongados periodos de tiempo mientras se encuentre haciendo los ajustes de altas revoluciones y que daños al motor podrían ocurrir. Ajuste el tornillo de altas revoluciones por incrementos de 1/16 de vuelta cada vez. Un 1/16 de vuelta es alrededor del mismo diámetro que la renura que se encuentra en la parte superior del tornillo.

1. Deje el motor en marcha lenta.
2. Apriete el gatillo acelerador completamente. Gire el tornillo de altas revoluciones "H" hacia la izquierda hasta que se detenga.

3. Gire el tornillo de altas revoluciones "H" la cantidad mínima permitida hacia la derecha hasta que el motor marche sin problemas.

Después de terminar ajustes, verifique de aceleración y movimiento de la cuchilla en la marcha lenta. Reajuste en caso de necesidad.

Verificación de Aceleración

Si el motor trata de parar en vez de acelerar, gire el tornillo de la mezcla para bajas revoluciones "L" en contra del sentido del reloj hasta que la aceleración sea estable y ningún movimiento de la cuchilla durante marcha lenta.

PRECAUCION: Si el motor no marcha de acuerdo con estas instrucciones después de repetir los pasos de ajuste, no use el aparato. Llévelo a su Centro de Servicio Sears.

ALMACENAJE

ADVERTENCIA: Realice los siguientes pasos después de cada uso:

- Permita que el motor se enfríe y fije bien el aparato antes de guardarlo o transportarlo.
- Guarde el aparato y el combustible en un lugar bien ventilado donde los vapores del combustible no puedan entrar en contacto con chispas ni llamas abiertas provenientes de calentadores de agua, motores o interruptores eléctricos, calefactores centrales, etc.
- Guarde el aparato con todos los protectores en su lugar y colóquelo de modo que las piezas filosas no puedan causar heridas por accidente.
- Guarde el aparato y el combustible en un lugar seguro y completamente fuera del alcance de los niños.

Prepare el aparato para almacenarlo al final de la temporada o si no lo va a usar por más de 30 días.

SUPERFICIES EXTERNAS

- Si va a almacenar el aparato durante un periodo largo de tiempo, límpielo

rigurosamente antes de guardarlo. Guárdelo en un lugar limpio y seco.

- Aplique una pequeña cantidad de aceite a las superficies externas metálicas, inclusive la cuchilla.

Para aplicar aceite a la cuchilla, haga lo siguiente:

- Detenga el motor y permita que la cuchilla se detenga por completo.
- Desconecte el cable de la bujía.
- Limpie todas las piezas y verifique que no haya daños. Permita que piezas dañadas sean reparadas o reemplazadas por su Centro de Servicio Sears.
- Aplique una pequeña cantidad de aceite de máquina alrededor del borde de la banda superior como se ilustra.

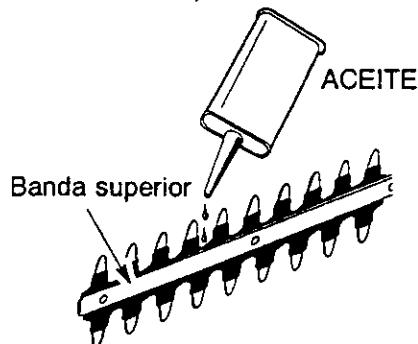

SISTEMA DE COMBUSTIBLE

Vea el mensaje marcado como **IMPORTANTE**, que se refiere al uso de combustibles con mezcla de alcohol en su aparato, en la sección de USO, bajo **ABASTECIMIENTO DEL MOTOR** en este manual.

Los estabilizadores de combustible son una alternativa aceptable para minimizar la formación de depósitos de gorna durante el almacenaje. Añada estabilizador a la gasolina en el tanque de combustible o en el recipiente para almacenar el mismo. Siga las instrucciones de mezcla que se encuentran impresas en el envase. Ponga el motor en marcha y déjelo en marcha por unos 5 minutos después de haberle puesto estabilizador. El aceite Craftsman 40:1 para motores de 2 tiempos (enfriados a aire) viene mezclado con estabilizador de combustible. Si no se usa este aceite de Sears, usted podrá añadir estabilizador al tanque de combustible.

INTERIOR DEL MOTOR

- Retire la bujía y vierta una cucharadita de aceite 40:1 para motores a 2 tiempos (enfriados a aire) por la abertura para la bujía. Lentamente, tire de la cuerda de arranque de 8 a 10 veces para distribuir el aceite.
- Cambie la bujía por una nueva del tipo y de la gama de calor recomendados.
- Limpie el filtro de aire.
- Examine toda el aparato para verificar que no haya tornillos, tuercas ni pernos sueltos. Cambie todas las piezas dañadas, quebradas o gastadas.
- Al principio de la próxima temporada, use exclusivamente combustible fresco con la proporción correcta de gasolina a aceite.

OTROS

- No guarde la gasolina de una temporada a la próxima.
- Cambie el recipiente de gasolina si éste se empieza a oxidar.



TABLA DIAGNOSTICA

⚠ ADVERTENCIA: Desconecte la bujía antes de hacer cualquier mantenimiento, con la excepción de los ajustes al carburador.

SINTOMA	CAUSA	SOLUCION
El motor no arranca.	<ol style="list-style-type: none"> 1. El motor se encuentra ahogado. 2. El tanque de combustible está vacío 3. La bujía no está haciendo chispa. 4. El combustible no está llegando al carburador. 5. Baja compresión. 	<ol style="list-style-type: none"> 1. Vea las "Arranque de Motor Ahogado" en la sección Uso. 2. Llene el tanque con la mezcla correcta de combustible. 3. Instale una bujía nueva. 4. Verifique que el filtro de combustible no esté sucio; cámbielo. Inspeccione la línea de combustible; repárela o cámbiela si se encuentra partida o torcida. 5. Entre en contacto con su Centro de Servicio Sears.
El motor no mantiene debidamente la marcha lenta	<ol style="list-style-type: none"> 1. El carburador requiere ajuste. 2. Las juntas del cigüeñal están gastadas. 3. Baja compresión. 	<ol style="list-style-type: none"> 1. Vea la sección Servicio y Ajustes. 2. Entre en contacto con su Centro de Servicio Sears. 3. Entre en contacto con su Centro de Servicio Sears.
El motor no acelera, le falta potencia, o se para bajo carga.	<ol style="list-style-type: none"> 1. Filtro de aire sucio. 2. La bujía está carbonizada. 3. El carburador requiere ajuste. 4. Carbonización. 5. Baja Compresión. 	<ol style="list-style-type: none"> 1. Limpie o cambie el filtro de aire. 2. Limpie o cambie la bujía y recalibre la separación. 3. Vea la sección Servicio y Ajustes. 4. Entre en contacto con su Centro de Servicio Sears. 5. Entre en contacto con su Centro de Servicio Sears.
El motor humea excesivamente.	<ol style="list-style-type: none"> 1. El cebador está parcialmente activado. 2. La mezcla de combustible está equivocada. 3. Filtro de aire sucio. 4. El carburador requiere ajuste. 	<ol style="list-style-type: none"> 1. Ajuste el cebador. 2. Vacíe el tanque de combustible llénelo con la mezcla correcta. 3. Limpie o cambie el filtro de aire. 4. Vea la sección Servicio y Ajustes.
El motor se calienta demasiado.	<ol style="list-style-type: none"> 1. La mezcla de combustible está equivocada. 2. La bujía no es la que corresponde. 3. El carburador requiere ajuste. 4. Carbonización. 	<ol style="list-style-type: none"> 1. Vea "Abastecimiento del Motor". 2. Cambie por la bujía correcta. 3. Vea la sección Servicio y Ajustes. 4. Entre en contacto con su Centro de Servicio Sears.

Si ocurrieran situaciones que no hayan sido cubiertas por este manual, sea cuidadoso y use el buen sentido. Si necesita ayuda, entre en contacto con su Centro de Servicio Sears o llame la número de Ayuda al Consumidor al 1-800-235-5878.

DECLARACION DE GARANTIA DE CONTROL DE EMISION U.S. EPA

SUS DERECHOS Y OBLIGACIONES DE GARANTIA:

La Agencia de Protección Ambiental de los Estados Unidos y Sears, Roebuck and Co., U.S.A., se complacen en explicarle la garantía del sistema de control de emisiones en el motor de su equipo de jardín y césped. Todos los motores de equipo utilitario, de césped y jardín nuevos deberán ser diseñados, construidos y equipados para satisfacer las normas rigurosas en contra de la contaminación del ambiente. Sears deberá garantizar el sistema de control de emisión en el motor del equipo de césped y jardín por los periodos de tiempo enumerados a continuación, estipulando que no haya habido ningún tipo de abuso, negligencia, o mantenimiento no apropiado del motor de su equipo de césped y jardín. Su sistema de control de emisión incluye piezas tales como el carburador y el sistema de ignición. Cuando existe una condición bajo garantía, Sears reparará el motor de su equipo de césped y jardín sin costo alguno para usted. Los gastos cubiertos bajo garantía incluyen diagnóstico, piezas y servicio.

CUBIERTA DE GARANTIA DEL FABRICANTE: Si cualquier pieza relacionada con la emisión en su motor (como se enumeran en la Lista de Piezas de Control de Emisión Bajo Garantía) se encontrara defectuosa o un defecto en los materiales o mano de obra del motor causara el mal funcionamiento de tal pieza relacionada con la emisión, esta pieza será reparada o reemplazada por Sears.

GARANTIA DE RESPONSABILIDAD DEL DUEÑO: Como dueño del equipo de césped y jardín, usted es responsable del mantenimiento requerido indicado en el Manual del Usuario. Sears recomienda que guarde todos los recibos que cubren el mantenimiento del motor de su equipo de césped y jardín, pero Sears no puede negar la garantía únicamente por la falta de recibos o por el incumplimiento de las indicaciones de mantenimiento. Como dueño del motor del equipo de césped y jardín,

usted debe saber que Sears puede negarle la cubierta de garantía si el motor de su equipo de césped y jardín o una pieza del mismo, ha fallado debido al abuso, negligencia, mantenimiento no apropiado, modificaciones sin aprobación, o el uso de piezas que no han sido hechas o aprobadas por el fabricante original del equipo. Usted será el responsable de presentar el motor del equipo de césped y jardín a un centro de reparaciones autorizado Sears tan pronto como surja el problema. Las reparaciones bajo garantía deberán ser completadas en una cantidad razonable de tiempo, no excediendo los 30 días. Si cuenta con alguna pregunta en referencia a sus derechos y responsabilidades, usted deberá entrar en contacto con su centro de servicio autorizado más cercano o llamar a Sears al 1-800-473-7247.

FECHA DEL COMIENZO DE LA GARANTIA: El periodo de garantía comienza en la fecha en que se compró el motor del equipo de césped y jardín.

DURACION DE LA GARANTIA: Esta garantía tiene un periodo de cubierta de dos años desde la fecha inicial de compra.

QUE CUBRE: REPARACIONES O REEMPLAZO DE PIEZAS. Las reparaciones o reemplazo de cualquier pieza en garantía serán efectuadas sin cargo alguno para el dueño en un centro de servicio Sears aprobado. Si tiene alguna pregunta en relación con sus derechos y responsabilidades de garantía, usted deberá comunicarse con su centro de servicio autorizado más cercano o llamar a Sears al 1-800-473-7247.

PERIODO DE GARANTIA: Cualquier pieza bajo garantía que no esté programada para ser reemplazada como requisito del programa de mantenimiento, o la cual esté programada para ser inspeccionada de forma regular para efectos de "reparaciones o reemplazos si es necesario" deberá garantizarse por dos años. Cualquier pieza garantizada que esté programada para ser reemplazada como lo es requerido por el programa de mantenimiento, deberá ser garantizada

por el periodo de tiempo hasta el primer cambio programado para el reemplazo. **DIAGNOSTICO:** No se deberá cargar al dueño ningún tipo de recargos por el servicio de diagnóstico el cual nos conduce a la determinación de que una pieza bajo garantía está defectuosa, si el trabajo de diagnóstico ha sido llevado a cabo en un centro de servicio Sears aprobado. **DAÑOS POR CONSECUENCIAMAGES:** Sears puede ser responsable por daños a otros componentes del motor causados por el fallo de una pieza garantizada mientras ésta se encuentre en garantía. **QUE NO CUBRE:** Todos los fallos causados por el abuso, la negligencia, o el mantenimiento no apropiado no están cubiertos. **PIEZAS PARA AÑADIR O MODIFICADAS:** El uso de piezas añadidas o modificadas puede ser la base para anular la garantía. Sears no se hace responsable de cubrir fallos de piezas garantizadas debido al uso de piezas añadidas o modificadas. **COMO ENTABLAR UNA RECLAMACION:** Si cuenta usted con alguna pregunta en referencia a sus derechos y responsabilidades de garantía,

usted deberá contactar a su centro de servicio autorizado más cercano o llamar a Sears al 1-800-473-7247. **EN DONDE OBTENER SERVICIO DE GARANTIA:** Servicio o reparaciones de garantía deberá ser provistas por todos los centros de servicio Sears, llame al: 1-800-473-7247. **MANTENIMIENTO, REEMPLAZO Y REPARACIONES DE PIEZAS RELACIONADAS CON LA EMISION:** Cualquier pieza de reemplazo Sears aprobada usada en la programación de cualquier mantenimiento de garantía o reparación de piezas relacionadas con la emisión será provista al dueño sin cargo alguno si la pieza se encuentra bajo garantía. **LISTA DE PIEZAS DE CONTROL DE EMISION BAJO GARANTIA:** Carburador, Sistema de Ignición: Bujía (cubierta únicamente hasta el periodo del primer mantenimiento programado), Módulo de Ignición. **DECLARACION DE MANTENIMIENTO:** El dueño es responsable de efectuar todo mantenimiento programado como lo define el Manual del Usuario.







Get it fixed, at your home or ours!

For repair of major brand appliances **in your own home...**
no matter who made it, no matter who sold it!

1-800-4-MY-HOMESM Anytime, day or night
(1-800-469-4663)

www.sears.com

To bring in products such as vacuums,
lawn equipment and electronics for repair, call for
the location of your nearest **Sears Parts & Repair Center.**

1-800-488-1222 Anytime, day or night

www.sears.com

For the replacement parts, accessories and owner's manuals
that you need to do-it-yourself, call **Sears PartsDirectSM**!

1-800-366-PART 6 a.m. – 11 p.m. CST,
(1-800-366-7278) 7 days a week

www.sears.com/partsdirect

To purchase or inquire about a Sears Service Agreement:

1-800-827-6655

7 a.m. – 5 p.m. CST, Mon. – Sat.

Para pedir servicio de reparación a domicilio,
y para ordenar piezas con entrega a domicilio:

1-888-SU-HOGARSM
(1-888-784-6427)

Au Canada pour service en français:

1-877-LE-FOYERSM
(1-877-533-6937)

