

VEVOR[®]

TOUGH TOOLS, HALF PRICE

Technical Support and E-Warranty Certificate www.vevor.com/support

UNDERHOIST STAND

MODEL: YJS-11

We continue to be committed to provide you tools with competitive price.

"Save Half", "Half Price" or any other similar expressions used by us only represents an estimate of savings you might benefit from buying certain tools with us compared to the major top brands and does not necessarily mean to cover all categories of tools offered by us. You are kindly reminded to verify carefully when you are placing an order with us if you are actually saving half in comparison with the top major brands.

VEVOR[®]

TOUGH TOOLS, HALF PRICE

UNDERHOIST STAND

MODEL: YJS-11



NEED HELP? CONTACT US!

Have product questions? Need technical support? Please feel free to contact us: **Technical Support and E-Warranty Certificate**
www.vevor.com/support

This is the original instruction, please read all manual instructions carefully before operating. VEVOR reserves a clear interpretation of our user manual. The appearance of the product shall be subject to the product you received. Please forgive us that we won't inform you again if there are any technology or software updates on our product.



Warning-To reduce the risk of injury, the user must read instructions manual carefully.

PRODUCT DETAILS

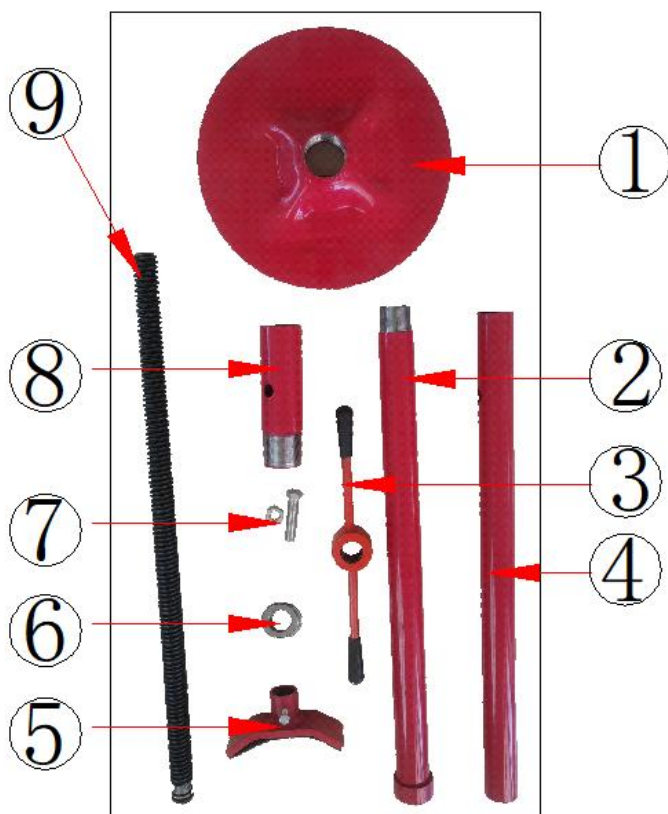

Number	Name	Quantity
1	Base Plate	1
2	Third Tube	1
3	Height Adjusting Lever	1
4	Second Tube	1
5	Jacking	1
6	Bearing	1
7	Bolt*1, Nut*1	1
8	First Tube	1
9	Lead Screw	1

TECHNICAL PARAMETERS

Model	YJS-11
Maximum Load Bearing (t)	0.75t
Maximum Height (mm)	1930
Minimum Height (mm)	1340
Product Size (mm)	297*297*1340
Net Weight (kg)	11.9

SAFETY ADVICES

OWNER/USER RESPONSIBILITY

The owner and/or user must have a thorough understanding of the manufacturer's operating instructions and warnings before using the adjustable underhoist stand. Personnel involved in the use and operation of equipment shall be careful, competent, trained, and qualified in the safe operation of the equipment and its proper use when servicing motor vehicles and their components. Warning information should be emphasized and understood. If the operator is not fluent in English, the manufacturer's instructions and warnings shall be read to and

discussed with the operator in the operator's native language by the purchaser/owner, making sure that the operator comprehends its contents. Owner and/or user must study and maintain for future reference the manufacturer's instructions and pertinent warning information. The owner and/or user is responsible for keeping all warning labels and instruction manuals legible and intact. Replacement labels and literature are available from the manufacturer.

1. Read the instructions carefully: Before use, read and understand the instructions and operating guidelines for the safety bracket. Make sure that you understand the usage limitations, installation requirements, and procedures of the stent.
2. Choose the right bracket: Choose the right bracket according to your car type and lifting requirements. Ensure that the bearing capacity of the bracket meets the requirements of your vehicle and that it is applicable to the vehicle lifts you use.
3. Check the stent integrity: Before use, carefully check the integrity and structure of the stent for any damage or wear. If any problems are found, do not use the bracket but replace or repair it.
4. Install the bracket correctly: Install the bracket correctly according to the instructions. Ensure that the bracket is firmly attached to the vehicle elevator and that the bracket is placed at the specified support point.
5. Use double supports: Always use two safety supports to support the vehicle. One stent alone can cause instability and danger.
6. Balanced vehicle: Ensure the vehicle is balanced when placing it on the support. Adjust the height of the bracket to make the vehicle stable and the support points are evenly distributed.
7. Regular stent inspection: regularly check the status and reliability of the stent. Ensure that the support is not rusted, deformed, or otherwise damaged. If any problems are found, replace or repair the bracket.
8. No overweight load: ensure not to exceed the bearing capacity of the stent. Overloaded use of stents may lead to stent rupture or collapse, causing a serious safety risk.

9. Follow the operating guidelines: Always follow the operating guidelines and safety regulations when using the vehicle elevator safety brackets. Make sure that you know the right way to use it, and take the necessary security measures.

10. Training and skills: Ensure that the operators are trained and have the correct operation skills and knowledge. Personnel unfamiliar with the operation should not use the vehicle elevator safety bracket.

SAVE THESE INSTRUCTIONS

INSTALLATION INSTRUCTIONS

Step 1: Install the first tube with the hole in the seat.

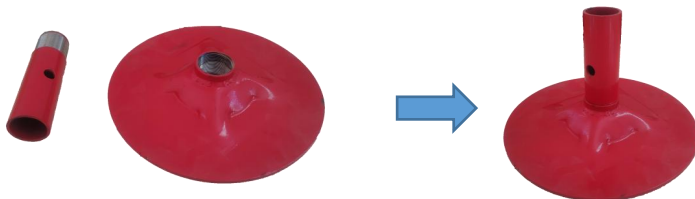

Step 2: Insert the second section into the first section, and install the fixing screws (1 M14 * 60 screws, 1 M14 nut) (using 19mm and 22mm open wrench or socket wrench).



Step 3: Spin the third tube into the second tube.

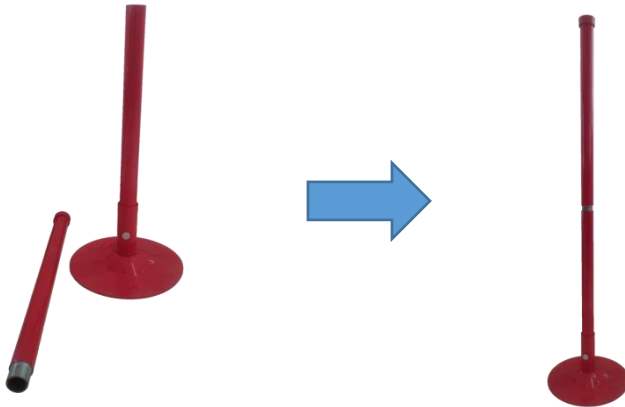

Step 4: Install the bearing, height adjustment handle, and top rest on the screw.

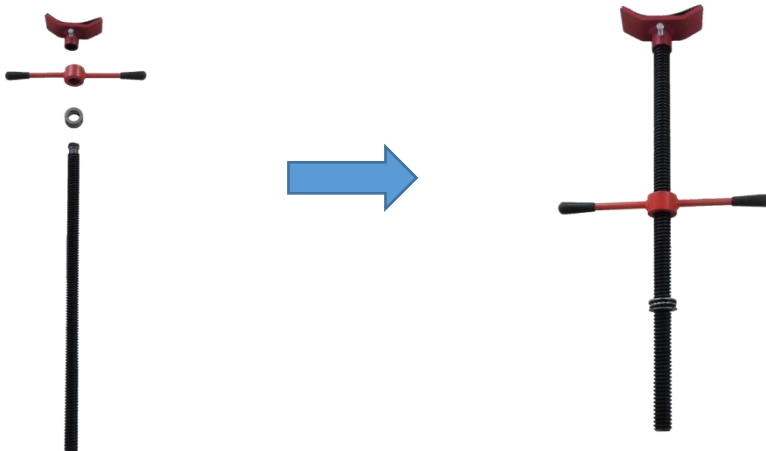

Step 5: Turn the assembly part of the wire into the third pipe and complete the assembly.



For more detailed installation steps, please refer to the video on the website.

DIRECTION FOR USE

1. Understand the bracket types: different vehicle lift bracket types may have different designs and use requirements. Make sure that you understand the characteristics and features of the type of stent you use.
2. Check for stent integrity: Carefully check the integrity and structure of the stent before using it. Ensure no cracks, deformation, or other obvious damage. If you find any problems, please do not use the stent but rather replace or fix it.
3. Select Support Point: Determine the support point position on your vehicle. These support points are usually located in the vehicle chassis, such as the vehicle base or wheel arch. Ensure that the bracket support point corresponds to the vehicle support point.
4. Position placement: Place the stent on the selected support point. Ensure that the stent is in close contact with the support point and is firmly placed. Adjust the

height of the bracket as required to enable it to safely support the vehicle.

5. **Safe locking:** According to the stent design, ensure that the stent is in a locked state to prevent accidental sliding or loosening. Some stent types may be equipped with locking devices or other safety mechanisms; please read the instructions carefully and operate correctly.
6. **Balanced vehicle:** Ensure that the vehicle is balanced and stable on the support. Adjust the height of the bracket to keep the vehicle balanced and avoid roll or instability. The vehicle shall be in a stable and stable state before the lifting operation.
7. **Use multiple supports:** Always use at least two safety brackets to support the vehicle. One stent alone can cause instability and danger. Ensure that the bracket is evenly distributed over the support point of the vehicle.
8. **Regular inspection:** regularly check the status and reliability of the stent. Make sure they are not rusty, damaged, or worn out. If any problems are found, replace or repair the bracket.
9. **Compliance with safety regulations:** Always follow the relevant safety regulations and operating guidelines when using the vehicle elevator safety bracket. Make sure you have the right skills and knowledge and your personal safety.

INSPECTION —

Visual inspection should be made before each use of the stand. Any stand which appears to be damaged in any way, is found to be badly worn or operates abnormally **MUST BE REMOVED FROM SERVICE**. If the stand is subjected to abnormal load or shock, it must be inspected by a manufacturer's authorized repair facility immediately. It is recommended that an annual inspection of the stand is made by a manufacturer's authorized repair facility and that missing decals or warning labels be replaced with the manufacturer's specified parts. A list of authorized repair facilities is available from the manufacturer.

OPERATING INSTRUCTIONS

To Raise:

Turn the adjusting handle clockwise until the saddle contacts load. Continue turning the handle to raise the load to the required height.

To Lower:

Turn to adjust the handle counterclockwise.

Made In China

VEVOR[®]

TOUGH TOOLS, HALF PRICE

Technical Support and E-Warranty Certificate
www.vevor.com/support

VEVOR[®]

TOUGH TOOLS, HALF PRICE

Assistance technique et certificat de garantie électronique www.vevor.com/support

SUPPORT SOUS LEVAGE

MODÈLE : YJS-11

Nous continuons à nous engager à vous fournir des outils à des prix compétitifs.

« Économisez la moitié », « Moitié prix » ou toute autre expression similaire utilisée par nous ne représente qu'une estimation des économies que vous pourriez réaliser en achetant certains outils chez nous par rapport aux grandes marques et ne couvre pas nécessairement toutes les catégories d'outils que nous proposons.

Nous vous rappelons de bien vouloir vérifier soigneusement lorsque vous passez une commande chez nous si vous économisez réellement la moitié par rapport aux grandes marques.

VEVOR[®]

TOUGH TOOLS, HALF PRICE

SUPPORT SOUS LEVAGE

MODÈLE : YJS-11



BESOIN D'AIDE? CONTACTEZ-NOUS!

Vous avez des questions sur nos produits ? Vous avez besoin d'assistance technique ?
N'hésitez pas à nous contacter : Assistance technique et certificat de garantie
électronique www.vevor.com/support

Il s'agit de la notice d'utilisation d'origine. Veuillez lire attentivement toutes les instructions du manuel avant de l'utiliser. VEVOR se réserve le droit d'interpréter clairement notre manuel d'utilisation. L'apparence du produit dépend du produit que vous avez reçu. Veuillez nous excuser, nous ne vous informerons plus en cas de mise à jour technologique ou logicielle de notre produit.

Avertissement - Pour réduire le risque de blessure, l'utilisateur doit lire les instructions



manuel avec soin.PRODUIT

DÉTAILS

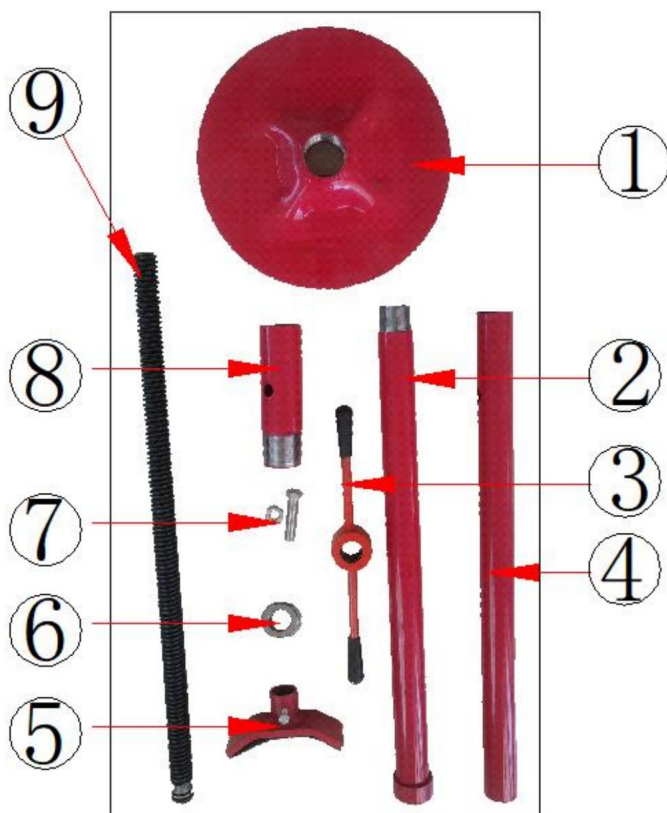

Numéro Nom		Quantité
1	Plaque de base	1
2	Troisième tube	1
3	Levier de réglage de la hauteur	1
4	Deuxième tube	1
5	Levage	1
6	Palier	1
7	Boulon*1, écrou*1	1
8	Premier tube	1
9	Vis mère	1

PARAMÈTRES TECHNIQUES

Modèle	YJS-11
Charge maximale (t)	0,75t
Hauteur maximale (mm)	1930
Hauteur minimale (mm)	1340
Taille du produit (mm)	297*297*1340
Poids net (kg)	11.9

CONSEILS DE SÉCURITÉ

RESPONSABILITÉ DU PROPRIÉTAIRE/UTILISATEUR

Le propriétaire et/ou l'utilisateur doit avoir une compréhension approfondie des instructions du fabricant. instructions d'utilisation et avertissements avant d'utiliser le support de levage réglable.

Le personnel impliqué dans l'utilisation et le fonctionnement de l'équipement doit être prudent, compétent, formé et qualifié pour l'utilisation sûre de l'équipement et de ses

utilisation appropriée lors de l'entretien des véhicules à moteur et de leurs composants. Avertissement les informations doivent être soulignées et comprises. Si l'opérateur ne parle pas couramment

Les instructions et les avertissements du fabricant doivent être lus et

discuté avec l'opérateur dans la langue maternelle de l'opérateur par le
l'acheteur/propriétaire, en s'assurant que l'opérateur en comprend le contenu.

Le propriétaire et/ou l'utilisateur doit étudier et conserver pour référence ultérieure les
instructions du fabricant et les informations d'avertissement pertinentes. Le propriétaire et/ou
l'utilisateur est responsable de la lisibilité de toutes les étiquettes d'avertissement et des manuels d'instructions
et intact. Des étiquettes et des documents de remplacement sont disponibles auprès du fabricant.

1. Lisez attentivement les instructions : Avant utilisation, lisez et comprenez les
instructions et consignes d'utilisation du support de sécurité. Assurez-vous que vous
comprenez les limites d'utilisation, les exigences d'installation et les procédures du
stent.

2. Choisissez le bon support : Choisissez le bon support en fonction de votre type de voiture
et les exigences de levage. Assurez-vous que la capacité portante du support répond aux
exigences de votre véhicule et qu'elles sont applicables aux élévateurs de véhicules que vous utilisez.

3. Vérifiez l'intégrité du stent : Avant utilisation, vérifiez soigneusement l'intégrité et la structure
du stent pour tout dommage ou usure. Si des problèmes sont détectés, n'utilisez pas le
support mais remplacez-le ou réparez-le.

4. Installez correctement le support : Installez correctement le support selon les
instructions. Assurez-vous que le support est fermement fixé à l'élévateur du véhicule et
que le support soit placé au point de support spécifié.

5. Utilisez des supports doubles : Utilisez toujours deux supports de sécurité pour soutenir le véhicule.
Un seul stent peut provoquer une instabilité et un danger.

6. Véhicule équilibré : Assurez-vous que le véhicule est équilibré lorsque vous le placez sur le
support. Ajustez la hauteur du support pour rendre le véhicule stable et le
les points d'appui sont répartis uniformément.

7. Inspection régulière du stent : vérifiez régulièrement l'état et la fiabilité du stent.
Assurez-vous que le support n'est pas rouillé, déformé ou autrement endommagé. Si
des problèmes sont détectés, remplacez ou réparez le support.

8. Pas de charge excessive : veillez à ne pas dépasser la capacité portante du stent.

L'utilisation excessive de stents peut entraîner une rupture ou un effondrement du stent, provoquant une blessure grave.
risque de sécurité.

9. Suivez les consignes d'utilisation : Suivez toujours les consignes d'utilisation et règles de sécurité lors de l'utilisation des supports de sécurité de l'élévateur de véhicule. Assurez-vous que vous connaissez la bonne façon de l'utiliser et prenez les mesures de sécurité nécessaires.

10. Formation et compétences : Assurez-vous que les opérateurs sont formés et disposent des compétences et connaissances opérationnelles. Le personnel non familiarisé avec l'opération ne doit pas utiliser le support de sécurité de l'élévateur de véhicule.

CONSERVEZ CES INSTRUCTIONS

INSTRUCTIONS D'INSTALLATION

Étape 1 : Installez le premier tube avec le trou dans le siège.

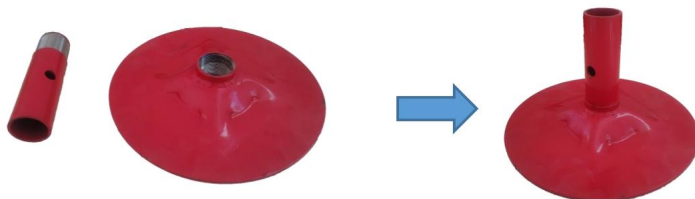

Étape 2 : Insérez la deuxième section dans la première section et installez les vis de fixation (1 clé * 60 vis, 1 écrou M14) (à l'aide d'une clé plate ou d'une douille de 19 mm et 22 mm M14).



Étape 3 : Faites tourner le troisième tube dans le deuxième tube.

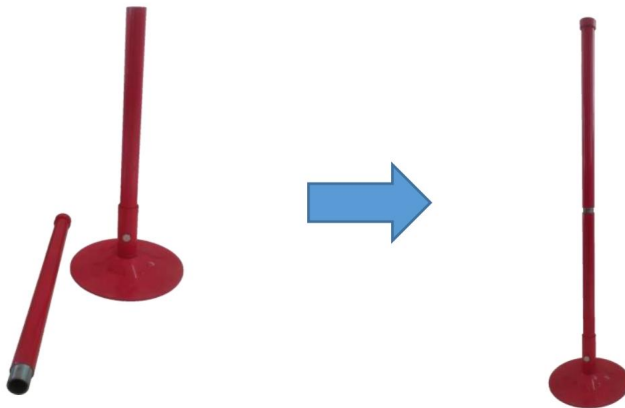

Étape 4 : Installez le roulement, la poignée de réglage de la hauteur et le support supérieur sur la vis.

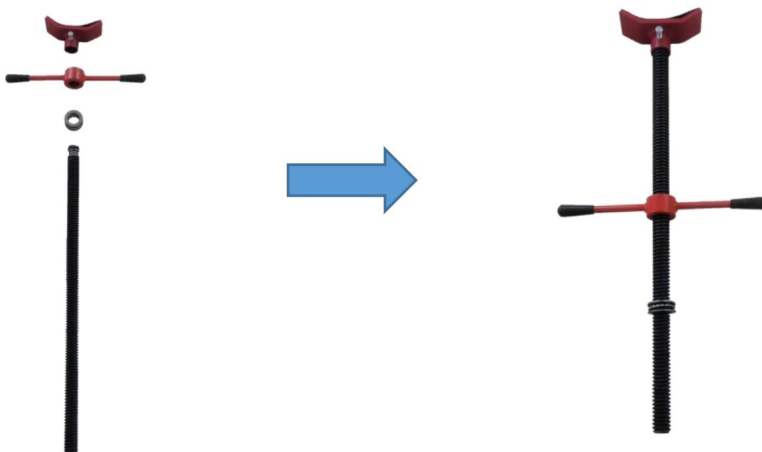

Étape 5 : Tournez la partie d'assemblage du fil dans le troisième tuyau et terminez le assemblée.



Pour des étapes d'installation plus détaillées, veuillez vous référer à la vidéo sur le site web.

MODE D'EMPLOI

1. Comprendre les types de supports : différents types de supports de levage de véhicule peuvent avoir différentes conceptions et exigences d'utilisation. Assurez-vous de bien comprendre les caractéristiques et particularités du type de stent que vous utilisez.
2. Vérifiez l'intégrité du stent : vérifiez soigneusement l'intégrité et la structure du stent avant de l'utiliser. Assurez-vous qu'il n'y a pas de fissures, de déformations ou d'autres dommages évidents. Si vous Si vous trouvez un problème, veuillez ne pas utiliser le stent, mais plutôt le remplacer ou le réparer.
3. Sélectionnez le point de support : déterminez la position du point de support sur votre véhicule. Ces points de support sont généralement situés dans le châssis du véhicule, comme le base du véhicule ou passage de roue. Assurez-vous que le point de support du support correspond à le point d'appui du véhicule.
4. Positionnement : placez le stent sur le point de support sélectionné. Assurez-vous que le stent est en contact étroit avec le point d'appui et est fermement placé. Ajustez le

hauteur du support selon les besoins pour lui permettre de soutenir le véhicule en toute sécurité.

5. Verrouillage sécurisé : selon la conception du stent, assurez-vous que le stent est verrouillé pour éviter tout glissement ou desserrage accidentel. Certains types de stents peuvent être équipés de dispositifs de verrouillage ou d'autres mécanismes de sécurité ; veuillez lire les Lisez attentivement les instructions et utilisez-les correctement.

6. Véhicule équilibré : Assurez-vous que le véhicule est équilibré et stable sur le support. Ajustez la hauteur du support pour maintenir le véhicule en équilibre et éviter le roulis ou instabilité. Le véhicule doit être dans un état stable et stable avant le levage opération.

7. Utilisez plusieurs supports : utilisez toujours au moins deux supports de sécurité pour soutenir le véhicule. Un seul stent peut provoquer une instabilité et un danger. Assurez-vous que le support est répartie uniformément sur le point d'appui du véhicule.

8. Inspection régulière : vérifiez régulièrement l'état et la fiabilité du stent. assurez-vous qu'ils ne sont pas rouillés, endommagés ou usés. Si des problèmes sont détectés, remplacez-les ou réparer le support.

9. Respect des règles de sécurité : Respectez toujours les consignes de sécurité en vigueur. réglementations et consignes d'utilisation lors de l'utilisation de l'élévateur de véhicule en toute sécurité support. Assurez-vous d'avoir les bonnes compétences et connaissances et votre personnalité sécurité.

INSPECTION —

Une inspection visuelle doit être effectuée avant chaque utilisation du support. Tout support qui semble être endommagé de quelque façon que ce soit, est jugé très usé ou fonctionne anormalement DOIT ÊTRE RETIRÉ DU SERVICE. Si le support est soumis à charge anormale ou choc, il doit être inspecté par un technicien agréé par le fabricant. centre de réparation immédiatement. Il est recommandé de procéder à une inspection annuelle de l' support est fabriqué par un atelier de réparation agréé par le fabricant et celui manquant les autocollants ou les étiquettes d'avertissement doivent être remplacés par les pièces spécifiées par le fabricant. Une liste des centres de réparation agréés sont disponibles auprès du fabricant.

MODE D'EMPLOI

Pour élever:

Tournez la poignée de réglage dans le sens des aiguilles d'une montre jusqu'à ce que la selle entre en contact avec la charge. Continuer en tournant la poignée pour élever la charge à la hauteur souhaitée.

Pour abaisser :

Tournez pour régler la poignée dans le sens inverse des aiguilles d'une montre.

Fabriqué en Chine

VEVOR®
TOUGH TOOLS, HALF PRICE

Assistance technique et certificat de garantie
électronique www.vevor.com/support

VEVOR[®]

TOUGH TOOLS, HALF PRICE

Technischer Support und E-Garantie-Zertifikat www.vevor.com/support

Unterzugständer

MODELL: YJS-11

Wir sind weiterhin bestrebt, Ihnen Werkzeuge zu wettbewerbsfähigen Preisen anzubieten. „Sparen Sie die Hälfte“, „Halber Preis“ oder andere ähnliche Ausdrücke, die wir verwenden, stellen nur eine Schätzung der Ersparnis dar, die Sie beim Kauf bestimmter Werkzeuge bei uns im Vergleich zu den großen Topmarken erzielen können, und decken nicht unbedingt alle von uns angebotenen Werkzeugkategorien ab. Wir möchten Sie freundlich daran erinnern, bei Ihrer Bestellung bei uns sorgfältig zu prüfen, ob Sie im Vergleich zu den großen Topmarken tatsächlich die Hälfte sparen.

VEVOR[®]

TOUGH TOOLS, HALF PRICE

Unterzugständer

MODELL: YJS-11



Brauchen Sie Hilfe? Kontaktieren Sie uns!

Haben Sie Fragen zum Produkt? Benötigen Sie technischen Support? Bitte kontaktieren Sie uns: **Technischer Support und E-Garantie-Zertifikat** www.vevor.com/support

Dies ist die Originalanleitung. Bitte lesen Sie alle Anweisungen sorgfältig durch, bevor Sie das Gerät in Betrieb nehmen. VEVOR behält sich eine klare Auslegung unserer Bedienungsanleitung vor. Das Erscheinungsbild des Produkts richtet sich nach dem Produkt, das Sie erhalten haben. Bitte verzeihen Sie uns, dass wir Sie nicht erneut informieren, wenn es Technologie- oder Software-Updates für unser Produkt gibt.



Warnung-Um das Verletzungsrisiko zu verringern, muss der Benutzer die Anweisungen lesen

Handbuch sorgfältig durch.PRODUKT

DETAILS

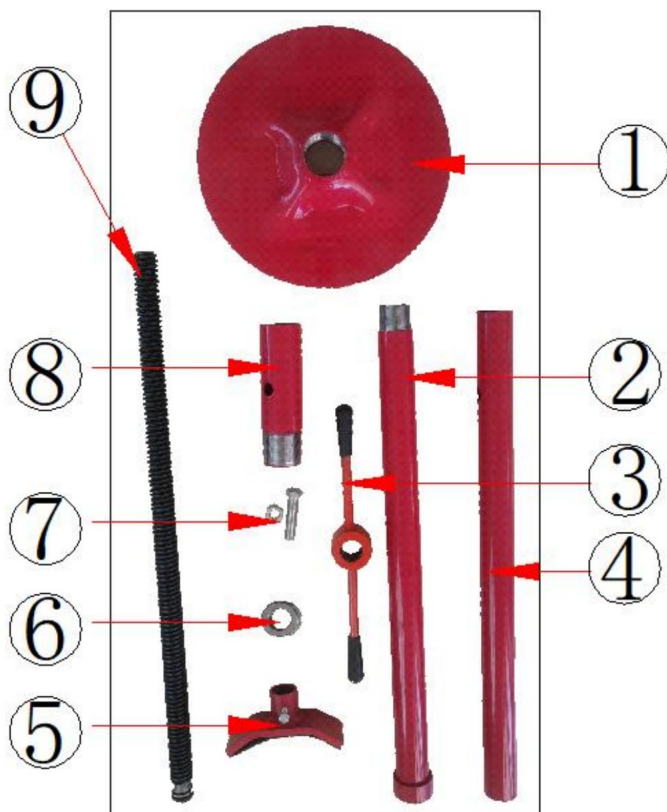

Nummer	Name	Menge
1	Grundplatte	1
2	Dritte Röhre	1
3	Höhenverstellhebel	1
4	Zweite Röhre	1
5	Aufbocken	1
6	Lager	1
7	Schraube * 1, Mutter * 1	1
8	Erste Röhre	1
9	Leitspindel	1

TECHNISCHE PARAMETER

Modell	YJS-11
Maximale Traglast (t)	0,75t
Maximale Höhe (mm)	1930
Mindesthöhe (mm)	1340
Produktgröße (mm)	297*297*1340
Nettogewicht (kg)	11.9

SICHERHEITSHINWEISE

VERANTWORTUNG DES EIGENTÜMERS/BENUTZERS

Der Eigentümer und/oder Benutzer muss die Herstelleranweisungen genau kennen.

Lesen Sie vor der Verwendung des verstellbaren Untergestells die Bedienungsanleitung und Warnhinweise.

Das mit der Nutzung und Bedienung der Geräte befasste Personal muss sorgfältig, kompetent, geschult und qualifiziert sein für die sichere Bedienung der Geräte und ihrer

ordnungsgemäße Verwendung bei der Wartung von Kraftfahrzeugen und deren Komponenten. Warnung

Informationen sollten hervorgehoben und verstanden werden. Wenn der Bediener nicht fließend in

Die Anweisungen und Warnungen des Herstellers müssen in englischer Sprache gelesen und

mit dem Betreiber in dessen Muttersprache besprochen.

Käufer/Eigentümer, und stellen Sie sicher, dass der Betreiber den Inhalt versteht.

Eigentümer und/oder Benutzer müssen die

Herstellieranweisungen und die entsprechenden Warnhinweise. Der Eigentümer und/oder

Der Benutzer ist dafür verantwortlich, dass alle Warnhinweise und Bedienungsanleitungen lesbar bleiben

und intakt. Ersatzetiketten und -literatur sind beim Hersteller erhältlich.

1. Lesen Sie die Anweisungen sorgfältig durch: Lesen und verstehen Sie vor der Verwendung die

Hinweise zur Handhabung der Sicherheitshalterung. Stellen Sie sicher, dass Sie

verstehen Sie die Nutzungsbeschränkungen, Installationsanforderungen und Verfahren der

Stent.

2. Wählen Sie die richtige Halterung: Wählen Sie die richtige Halterung entsprechend Ihrem Autotyp

und Hebeanforderungen. Stellen Sie sicher, dass die Tragfähigkeit der Halterung den

Anforderungen Ihres Fahrzeugs und ob diese für die von Ihnen verwendeten Hebebühnen anwendbar sind.

3. Überprüfen Sie die Integrität des Stents: Überprüfen Sie vor dem Gebrauch sorgfältig die Integrität und Struktur

des Stents auf Beschädigungen oder Verschleiß. Wenn Probleme festgestellt werden, verwenden Sie den

Halterung, sondern ersetzen oder reparieren Sie sie.

4. Installieren Sie die Halterung richtig: Installieren Sie die Halterung richtig gemäß der

Anweisungen. Stellen Sie sicher, dass die Halterung fest am Fahrzeugliff befestigt ist und

dass die Halterung am angegebenen Auflagepunkt platziert wird.

5. Doppelte Stützen verwenden: Verwenden Sie zum Abstützen des Fahrzeugs immer zwei Sicherheitsstützen.

Ein einziger Stent kann zu Instabilität und Gefahr führen.

6. Ausbalanciertes Fahrzeug: Stellen Sie sicher, dass das Fahrzeug ausbalanciert ist, wenn Sie es auf den

Stütze. Passen Sie die Höhe der Halterung an, um das Fahrzeug stabil zu machen und die

Die Stützpunkte sind gleichmäßig verteilt.

7. Regelmäßige Stentinspektion: Überprüfen Sie regelmäßig den Status und die Zuverlässigkeit des Stents.

Stellen Sie sicher, dass die Halterung nicht verrostet, verformt oder anderweitig beschädigt ist.

Wenn Probleme auftreten, ersetzen oder reparieren Sie die Halterung.

8. Keine Überbelastung: Achten Sie darauf, die Tragfähigkeit des Stents nicht zu überschreiten.

Eine Überlastung des Stents kann zu einem Bruch oder Kollaps des Stents führen und zu schweren

Sicherheitsrisiko.

9. Befolgen Sie die Betriebsanleitung: Befolgen Sie stets die Betriebsanleitung und Sicherheitsvorschriften bei der Verwendung der Fahrzeughift-Sicherheitshalterungen. Stellen Sie sicher, dass Sie wissen, wie Sie es richtig verwenden und die erforderlichen Sicherheitsmaßnahmen treffen.

10. Schulung und Fähigkeiten: Stellen Sie sicher, dass die Bediener geschult sind und über die richtigen Bedienungskennnisse und -fähigkeiten. Personal, das mit der Bedienung nicht vertraut ist, sollte nicht Verwenden Sie die Sicherheitshalterung des Fahrzeughifts.

BEWAHREN SIE DIESE ANWEISUNGEN AUF

INSTALLATIONSANLEITUNG

Schritt 1: Montieren Sie das erste Rohr mit der Bohrung im Sitz.

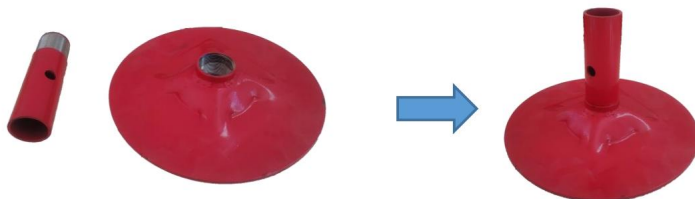

Schritt 2: Setzen Sie den zweiten Abschnitt in den ersten Abschnitt ein und installieren Sie die Befestigungsschrauben (1 M14-^{*} 60 Schrauben, 1 M14-Mutter) (mit 19 mm und 22 mm Maulschlüssel oder Steckschlüssel Schraubenschlüssel).



Schritt 3: Drehen Sie das dritte Rohr in das zweite Rohr.

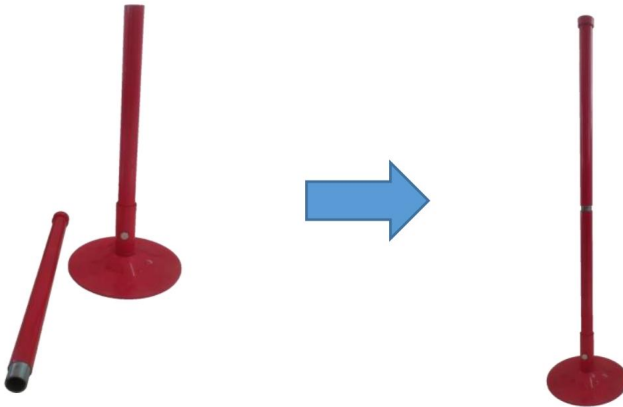

Schritt 4: Montieren Sie das Lager, den Höhenverstellgriff und die obere Auflage auf der Schraube.

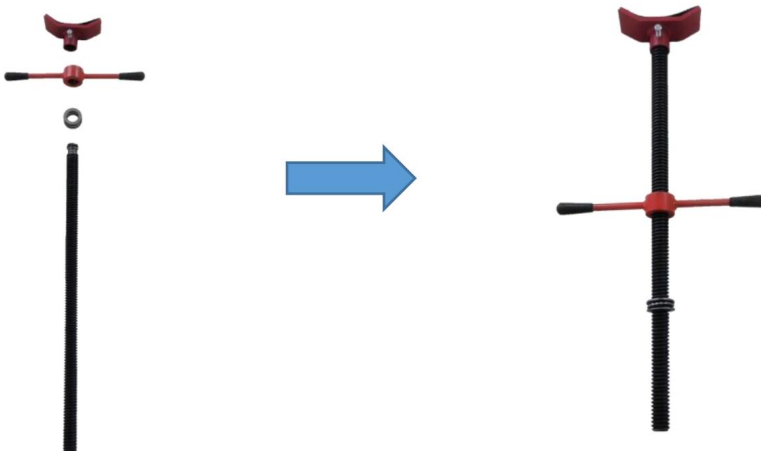

Schritt 5: Drehen Sie den Montageteil des Drahtes in das dritte Rohr und vervollständigen Sie die Montage.



Detailliertere Installationsschritte finden Sie im Video auf der Webseite.

GEBRAUCHSANWEISUNG

1. Verstehen Sie die Halterungstypen: Verschiedene Fahrzeuggebehalterungstypen können unterschiedliche Designs und Nutzungsanforderungen. Stellen Sie sicher, dass Sie die Eigenschaften und Merkmale des von Ihnen verwendeten Stenttyps.
2. Überprüfen Sie die Integrität des Stents: Überprüfen Sie sorgfältig die Integrität und Struktur des Stents bevor Sie es verwenden. Stellen Sie sicher, dass keine Risse, Verformungen oder andere offensichtliche Schäden vorhanden sind. Wenn Sie Sollten Sie Probleme feststellen, verwenden Sie den Stent bitte nicht, sondern ersetzen oder reparieren Sie ihn.
3. Stützpunkt auswählen: Bestimmen Sie die Position des Stützpunkts an Ihrem Fahrzeug. Diese Stützpunkte befinden sich in der Regel im Fahrzeugchassis, wie zum Beispiel dem Fahrzeugboden oder Radkasten. Stellen Sie sicher, dass der Stützpunkt der Halterung mit dem der Fahrzeugstützpunkt.
4. Platzierung der Position: Platzieren Sie den Stent am ausgewählten Stützpunkt. Stellen Sie sicher, dass der Stent liegt eng am Auflagepunkt an und sitzt fest. Passen Sie die

Passen Sie die Höhe der Halterung entsprechend an, damit diese das Fahrzeug sicher tragen kann.

5. Sichere Verriegelung: Achten Sie je nach Stentdesign darauf, dass der Stent in einer verriegelten Zustand, um ein versehentliches Verrutschen oder Lösen zu verhindern. Einige Stenttypen können mit Verriegelungsvorrichtungen oder anderen Sicherheitsmechanismen ausgestattet sind; bitte lesen Sie die

Lesen Sie die Bedienungsanleitung sorgfältig durch und bedienen Sie sie ordnungsgemäß.

6. Ausbalanciertes Fahrzeug: Stellen Sie sicher, dass das Fahrzeug ausbalanciert und stabil auf der Stütze steht. Passen Sie die Höhe der Halterung an, um das Fahrzeug im Gleichgewicht zu halten und ein Rollen oder Instabilität. Das Fahrzeug muss sich in einem stabilen und stabilen Zustand befinden, bevor das Heben Betrieb.

7. Verwenden Sie mehrere Stützen: Verwenden Sie immer mindestens zwei Sicherheitshalterungen zur Unterstützung der Fahrzeug. Ein Stent allein kann Instabilität und Gefahr verursachen. Stellen Sie sicher, dass die Halterung wird gleichmäßig auf die Auflagepunkte des Fahrzeugs verteilt.

8. Regelmäßige Inspektion: Überprüfen Sie regelmäßig den Status und die Zuverlässigkeit des Stents. Machen Stellen Sie sicher, dass sie nicht rostig, beschädigt oder abgenutzt sind. Wenn Probleme festgestellt werden, ersetzen Sie oder die Halterung reparieren.

9. Einhaltung der Sicherheitsvorschriften: Beachten Sie stets die entsprechenden Sicherheitshinweise Vorschriften und Betriebsrichtlinien bei der Nutzung der Fahrzeugaufzugsicherheit Klammer. Stellen Sie sicher, dass Sie über die richtigen Fähigkeiten und Kenntnisse verfügen und Ihre persönlichen Sicherheit.

INSPEKTION —

Vor jedem Gebrauch des Ständers sollte eine Sichtprüfung durchgeführt werden. Jeder Ständer, der beschädigt zu sein scheint, stark abgenutzt ist oder

anormalerweise MUSS AUSSER BETRIEB GENOMMEN WERDEN. Wenn der Ständer

anormale Belastung oder Stöße ausgesetzt sind, muss es von einer autorisierten

Reparaturwerkstatt. Es wird empfohlen, eine jährliche Inspektion des

Ständer von einer autorisierten Reparaturwerkstatt des Herstellers repariert wurde und dass fehlende

Aufkleber oder Warnschilder durch die vom Hersteller angegebenen Teile ersetzt werden. Eine Liste

Eine Liste autorisierter Reparaturwerkstätten ist beim Hersteller erhältlich.

BEDIENUNGSANLEITUNG

Erhöhen:

Drehen Sie den Einstellgriff im Uhrzeigersinn, bis der Sattel die Last berührt. Weiter

Durch Drehen des Griffs wird die Last auf die gewünschte Höhe angehoben.

Zum Absenken:

Zum Verstellen des Griffs drehen Sie den Griff gegen den Uhrzeigersinn.

In China hergestellt

VEVOR[®]
TOUGH TOOLS, HALF PRICE

Technischer Support und E-Garantie-Zertifikat
www.vevor.com/support

VEVOR[®]

TOUGH TOOLS, HALF PRICE

Supporto tecnico e certificato di garanzia elettronica www.vevor.com/support

SUPPORTO SOTTOPARCO

MODELLO: YJS-11

Continuiamo a impegnarci per fornirvi strumenti a prezzi competitivi.

"Risparmia la metà", "Metà prezzo" o qualsiasi altra espressione simile da noi utilizzata rappresenta solo una stima del risparmio che potresti ottenere acquistando determinati utensili con noi rispetto ai principali marchi principali e non significa necessariamente coprire tutte le categorie di utensili da noi offerti. Ti ricordiamo gentilmente di verificare attentamente quando effettui un ordine con noi se stai effettivamente risparmiando la metà rispetto ai principali marchi principali.

VEVOR[®]

TOUGH TOOLS, HALF PRICE

SUPPORTO SOTTOPARCO

MODELLO: YJS-11



HAI BISOGNO DI AIUTO? CONTATTACI!

Hai domande sul prodotto? Hai bisogno di supporto tecnico? Non esitare a contattarci: **Supporto tecnico e certificato di garanzia elettronica www.vevor.com/support**

Questa è l'istruzione originale, si prega di leggere attentamente tutte le istruzioni del manuale prima di utilizzare. VEVOR si riserva una chiara interpretazione del nostro manuale utente. L'aspetto del prodotto sarà soggetto al prodotto ricevuto. Vi preghiamo di perdonarci se non vi informeremo di nuovo se ci sono aggiornamenti tecnologici o software sul nostro prodotto.



Attenzione - Per ridurre il rischio di lesioni, l'utente deve leggere le istruzioni

manuale con attenzione.PRODOTTO

DETTAGLI

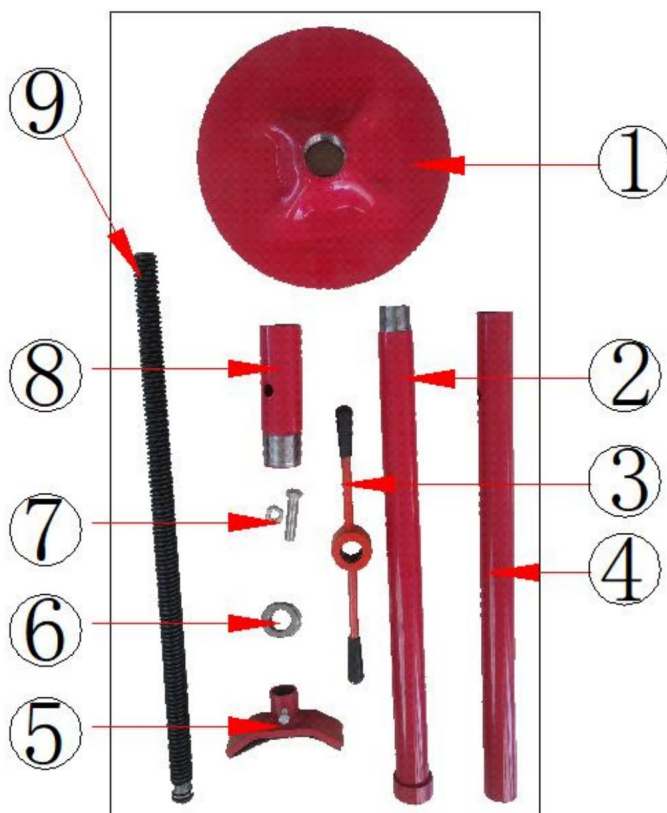

Numero	Nome	Quantità
1	Piastra di base	1
2	Terzo tubo	1
3	Leva di regolazione dell'altezza	1
4	Secondo tubo	1
5	Sollevamento	1
6	Cuscinetto	1
7	Bullone*1, Dado*1	1
8	Primo tubo	1
9	Vite di comando	1

PARAMETRI TECNICI

Modello	Modello YJS-11
Carico massimo sopportabile (t)	0,75 t
Altezza massima (mm)	1930
Altezza minima (mm)	1340
Dimensioni del prodotto (mm)	297*297*1340
Peso netto (kg)	11.9

CONSIGLI DI SICUREZZA

RESPONSABILITÀ DEL PROPRIETARIO/UTENTE

Il proprietario e/o l'utente devono avere una conoscenza approfondita delle istruzioni del produttore istruzioni per l'uso e avvertenze prima di utilizzare il supporto sottoparanco regolabile.

Il personale coinvolto nell'uso e nel funzionamento dell'attrezzatura deve essere attento, competente, formato e qualificato nel funzionamento sicuro dell'attrezzatura e del suo uso corretto durante la manutenzione di veicoli a motore e dei loro componenti. Attenzione le informazioni devono essere enfatizzate e comprese. Se l'operatore non è fluente in Inglese, le istruzioni e le avvertenze del produttore devono essere lette e

discusso con l'operatore nella lingua madre dell'operatore dall'acquirente/proprietario, assicurandosi che l'operatore ne comprenda il contenuto. Il proprietario e/o l'utente devono studiare e conservare per riferimento futuro le istruzioni del produttore e le informazioni di avvertenza pertinenti. Il proprietario e/o l'utente è responsabile di mantenere leggibili tutte le etichette di avvertenza e i manuali di istruzioni e intatto. Etichette e documentazione sostitutive sono disponibili presso il produttore.

1. Leggere attentamente le istruzioni: prima dell'uso, leggere e comprendere le istruzioni e linee guida operative per la staffa di sicurezza. Assicurarsi di comprendere le limitazioni di utilizzo, i requisiti di installazione e le procedure dello stent.
2. Scegli la staffa giusta: Scegli la staffa giusta in base al tipo di auto e requisiti di sollevamento. Assicurarsi che la capacità portante della staffa soddisfi i requisiti del tuo veicolo e che sia applicabile ai sollevatori per veicoli che utilizzi.
3. Controllare l'integrità dello stent: prima dell'uso, controllare attentamente l'integrità e la struttura dello stent per eventuali danni o usura. Se si riscontrano problemi, non utilizzare lo stent ma sostituirla o ripararla.
4. Installare correttamente la staffa: installare correttamente la staffa secondo le istruzioni. Assicurarsi che la staffa sia saldamente fissata all'elevatore del veicolo e che la staffa sia posizionata nel punto di supporto specificato.
5. Utilizzare doppi supporti: utilizzare sempre due supporti di sicurezza per sostenere il veicolo. Anche un solo stent può causare instabilità e pericoli.
6. Veicolo bilanciato: assicurarsi che il veicolo sia bilanciato quando lo si posiziona sul supporto. Regolare l'altezza della staffa per rendere il veicolo stabile e i punti di supporto sono distribuiti uniformemente.
7. Ispezione regolare dello stent: controllare regolarmente lo stato e l'affidabilità dello stent. Assicurarsi che il supporto non sia arrugginito, deformato o altrimenti danneggiato. Se presente se vengono riscontrati problemi, sostituire o riparare la staffa.
8. Nessun carico in sovrappeso: assicurarsi di non superare la capacità portante dello stent. L'uso eccessivo di stent può portare alla rottura o al collasso dello stent, causando un grave

rischio per la sicurezza.

9. Seguire le linee guida operative: seguire sempre le linee guida operative e norme di sicurezza quando si utilizzano le staffe di sicurezza dell'elevatore del veicolo. Assicurarsi che sai come usarlo correttamente e adotti le misure di sicurezza necessarie.

10. Formazione e competenze: assicurarsi che gli operatori siano formati e abbiano le competenze corrette competenze e conoscenze operative. Il personale non esperto in tale operazione non deve utilizzare la staffa di sicurezza dell'elevatore per veicoli.

SALVA QUESTE ISTRUZIONI

ISTRUZIONI PER L'INSTALLAZIONE

Fase 1: Installare il primo tubo con il foro nel sedile.

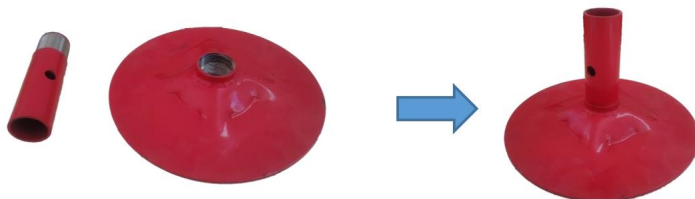

Fase 2: Inserire la seconda sezione nella prima sezione e installare le viti di fissaggio

(1 chiave * 60 viti, 1 dado M14) (utilizzando una chiave inglese aperta o una bussola da 19 mm e 22 mm M14).



Fase 3: Far girare il terzo tubo nel secondo tubo.

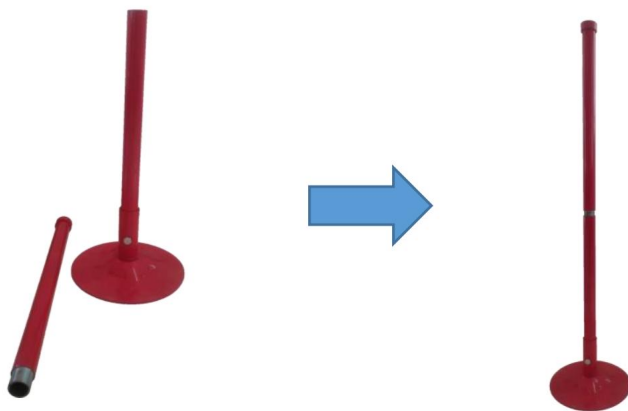

Fase 4: installare il cuscinetto, la maniglia di regolazione dell'altezza e il supporto superiore sulla vite.

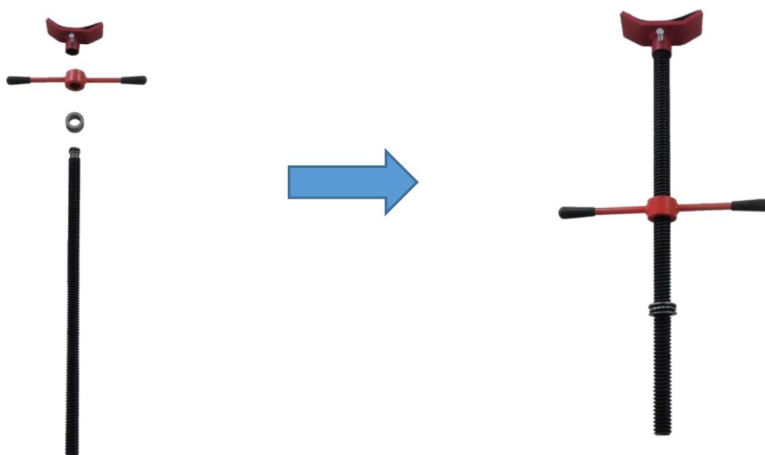

Fase 5: Girare la parte di assemblaggio del filo nel terzo tubo e completare l'assemblaggio.



Per passaggi di installazione più dettagliati, fare riferimento al video sul sito web.

ISTRUZIONI PER L'USO

1. Comprendere i tipi di staffa: diversi tipi di staffa di sollevamento del veicolo possono avere diversi design e requisiti di utilizzo. Assicurati di aver compreso il le caratteristiche e peculiarità del tipo di stent utilizzato.
2. Controllare l'integrità dello stent: controllare attentamente l'integrità e la struttura dello stent prima di utilizzarlo. Assicurarsi che non vi siano crepe, deformazioni o altri danni evidenti. Se Se si riscontrano problemi, si prega di non utilizzare lo stent, ma di sostituirlo o ripararlo.
3. Seleziona il punto di supporto: determina la posizione del punto di supporto sul tuo veicolo. Questi punti di supporto si trovano solitamente nel telaio del veicolo, come ad esempio base del veicolo o passaruota. Assicurarsi che il punto di supporto della staffa corrisponda a il punto di supporto del veicolo.
4. Posizionamento della posizione: posizionare lo stent sul punto di supporto selezionato. Assicurarsi che lo stent è a stretto contatto con il punto di supporto ed è saldamente posizionato. Regolare il

altezza della staffa tale da consentirle di sostenere il veicolo in modo sicuro.

5. Bloccaggio sicuro: in base al design dello stent, assicurarsi che lo stent sia bloccato stato per impedire lo scivolamento o l'allentamento accidentale. Alcuni tipi di stent possono essere dotati di dispositivi di bloccaggio o altri meccanismi di sicurezza; leggere attentamente le istruzioni seguire attentamente le istruzioni e utilizzarle correttamente.

6. Veicolo bilanciato: assicurarsi che il veicolo sia bilanciato e stabile sul supporto. Regolare l'altezza della staffa per mantenere il veicolo in equilibrio ed evitare il rollio o instabilità. Il veicolo deve essere in uno stato stabile e stabile prima del sollevamento operazione.

7. Utilizzare più supporti: utilizzare sempre almeno due staffe di sicurezza per sostenere il veicolo. Un solo stent può causare instabilità e pericolo. Assicurarsi che la staffa è distribuito uniformemente sul punto di appoggio del veicolo.

8. Ispezione regolare: controllare regolarmente lo stato e l'affidabilità dello stent. assicurati che non siano arrugginiti, danneggiati o usurati. Se si riscontrano problemi, sostituisgili o riparare la staffa.

9. Rispetto delle norme di sicurezza: seguire sempre le norme di sicurezza pertinenti. norme e linee guida operative per l'utilizzo in sicurezza dell'elevatore per veicoli staffa. Assicurati di avere le giuste competenze e conoscenze e il tuo personale sicurezza.

ISPEZIONE —

L'ispezione visiva deve essere effettuata prima di ogni utilizzo del supporto. Qualsiasi supporto che sembra essere danneggiato in qualsiasi modo, risulta gravemente usurato o funziona anormalmente DEVE ESSERE RIMOSSO DAL SERVIZIO. Se il supporto è sottoposto a carico o urto anormali, deve essere ispezionato da un tecnico autorizzato dal produttore immediatamente l'officina di riparazione. Si raccomanda di effettuare un'ispezione annuale del supporto è realizzato da un'officina di riparazione autorizzata dal produttore e quello mancante decalcomanie o etichette di avvertenza siano sostituite con le parti specificate dal produttore. Un elenco di officine di riparazione autorizzate è disponibile presso il produttore.

ISTRUZIONI PER L'USO

Per aumentare:

Ruotare la maniglia di regolazione in senso orario fino a quando la sella non tocca il carico. Continuare ruotando la maniglia si solleva il carico all'altezza desiderata.

Per abbassare:

Per regolare la maniglia, ruotarla in senso antiorario.

Made in China

VEVOR®
TOUGH TOOLS, HALF PRICE

Supporto tecnico e certificato di garanzia
elettronica www.vevor.com/support

VEVOR[®]

TOUGH TOOLS, HALF PRICE

Soporte técnico y certificado de garantía electrónica www.vevor.com/support

SOPORTE DEBAJO DEL ELEVADOR

MODELO: YJS-11

Seguimos comprometidos a brindarle herramientas a precios competitivos.

"Ahorre la mitad", "mitad de precio" o cualquier otra expresión similar que utilicemos solo representa una estimación del ahorro que podría obtener al comprar ciertas herramientas con nosotros en comparación con las principales marcas y no necesariamente significa que cubra todas las categorías de herramientas que ofrecemos. Le recordamos que, al realizar un pedido con nosotros, verifique cuidadosamente si realmente está ahorrando la mitad en comparación con las principales marcas.

VEVOR[®]

TOUGH TOOLS, HALF PRICE

SOPORTE DEBAJO DEL ELEVADOR

MODELO: YJS-11



¿NECESITA AYUDA? ¡CONTÁCTENOS!

¿Tiene preguntas sobre el producto? ¿Necesita asistencia técnica? No dude en ponerse en contacto con nosotros: Asistencia técnica y certificado de garantía electrónica www.vevor.com/support

Estas son las instrucciones originales, lea atentamente todas las instrucciones del manual antes de utilizar el producto. VEVOR se reserva una interpretación clara de nuestro manual de usuario. La apariencia del producto estará sujeta al producto que recibió. Perdónenos por no informarle nuevamente si hay actualizaciones de tecnología o software en nuestro producto.

Advertencia: Para reducir el riesgo de lesiones, el usuario debe leer las instrucciones.



manual con cuidado.PRODUCTO

DETALLES

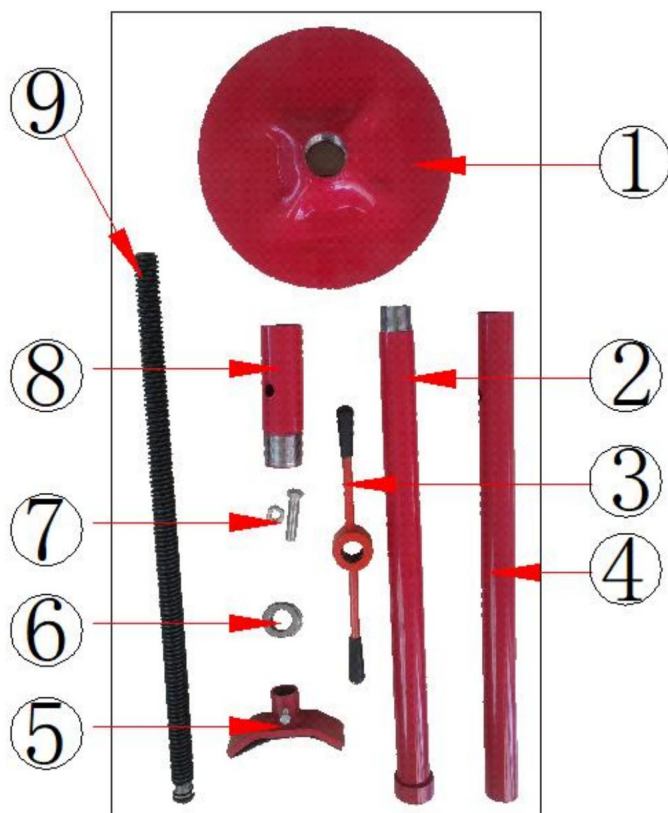

Nombre del número		Cantidad
1	Placa base	1
2	Tercer tubo	1
3	Palanca de ajuste de altura	1
4	Segundo tubo	1
5	Levantamiento	1
6	Cojinete	1
7	Perno*1, Tuerca*1	1
8	Primer tubo	1
9	Tornillo de avance	1

PARÁMETROS TÉCNICOS

Modelo	YJS-11
Capacidad de carga máxima (t)	0,75 toneladas
Altura máxima (mm)	1930
Altura mínima (mm)	1340
Tamaño del producto (mm)	297*297*1340
Peso neto (kg)	11.9

CONSEJOS DE SEGURIDAD

RESPONSABILIDAD DEL PROPIETARIO/USUARIO

El propietario y/o usuario debe tener un conocimiento profundo de las instrucciones del fabricante.

Instrucciones de funcionamiento y advertencias antes de utilizar el soporte de elevación inferior ajustable.

El personal involucrado en el uso y operación del equipo deberá ser cuidadoso, competente, capacitado y calificado en la operación segura del equipo y sus

Uso adecuado durante el mantenimiento de vehículos de motor y sus componentes. Advertencia

La información debe ser enfatizada y comprendida. Si el operador no domina el idioma

Las instrucciones y advertencias del fabricante deben leerse atentamente y

discutido con el operador en el idioma nativo del operador por el comprador/propietario, asegurándose de que el operador comprende su contenido.

El propietario y/o usuario debe estudiar y mantener para referencia futura el instrucciones del fabricante y la información de advertencia pertinente. El propietario y/o

El usuario es responsable de mantener legibles todas las etiquetas de advertencia y manuales de instrucciones. y en perfecto estado. El fabricante dispone de etiquetas y documentación de repuesto.

1. Lea atentamente las instrucciones: Antes de usar, lea y comprenda las

Instrucciones y pautas de funcionamiento del soporte de seguridad. Asegúrese de comprender las limitaciones de uso, los requisitos de instalación y los procedimientos del stent.

2. Elija el soporte adecuado: Elija el soporte adecuado según su tipo de coche.

y requisitos de elevación. Asegúrese de que la capacidad de carga del soporte cumpla con los requisitos requisitos de su vehículo y que sea aplicable a los elevadores de vehículos que utiliza.

3. Verifique la integridad del stent: antes de usarlo, verifique cuidadosamente la integridad y la estructura. del stent para detectar cualquier daño o desgaste. Si se encuentra algún problema, no utilice el stent. soporte pero reemplácelo o repárelo.

4. Instale el soporte correctamente: Instale el soporte correctamente de acuerdo con las Instrucciones. Asegúrese de que el soporte esté firmemente fijado al elevador del vehículo y que el soporte esté colocado en el punto de apoyo especificado.

5. Utilice soportes dobles: Utilice siempre dos soportes de seguridad para sostener el vehículo. Un solo stent puede causar inestabilidad y peligro.

6. Vehículo equilibrado: Asegúrese de que el vehículo esté equilibrado al colocarlo en el suelo. soporte. Ajuste la altura del soporte para que el vehículo quede estable y Los puntos de apoyo están distribuidos uniformemente.

7. Inspección periódica del stent: compruebe periódicamente el estado y la fiabilidad del stent. Asegúrese de que el soporte no esté oxidado, deformado o dañado de cualquier otra forma. Si se encuentran problemas, reemplace o repare el soporte.

8. Sin carga de sobrepeso: asegúrese de no exceder la capacidad de carga del stent.

El uso excesivo de stents puede provocar la ruptura o el colapso del stent, lo que causa un daño grave. riesgo de seguridad.

9. Siga las pautas de funcionamiento: Siga siempre las pautas de funcionamiento y Normas de seguridad al utilizar los soportes de seguridad del elevador de vehículos. Asegúrese de que Sabe la forma correcta de usarlo y tomar las medidas de seguridad necesarias.

10. Capacitación y habilidades: Asegúrese de que los operadores estén capacitados y tengan las habilidades Habilidades y conocimientos de operación. El personal que no esté familiarizado con la operación no debe Utilice el soporte de seguridad del elevador de vehículos.

GUARDE ESTAS INSTRUCCIONES

INSTRUCCIONES DE INSTALACIÓN

Paso 1: Instale el primer tubo con el orificio en el asiento.

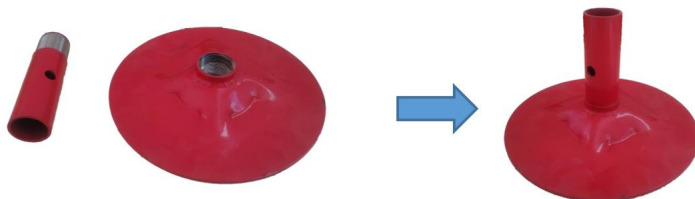

Paso 2: Inserte la segunda sección en la primera sección e instale los tornillos de fijación.

(1 llave * 60 tornillos, 1 tuerca M14) (utilizando una llave de tubo o llave abierta de 19 mm y 22 mm M14).



Paso 3: Gire el tercer tubo dentro del segundo tubo.

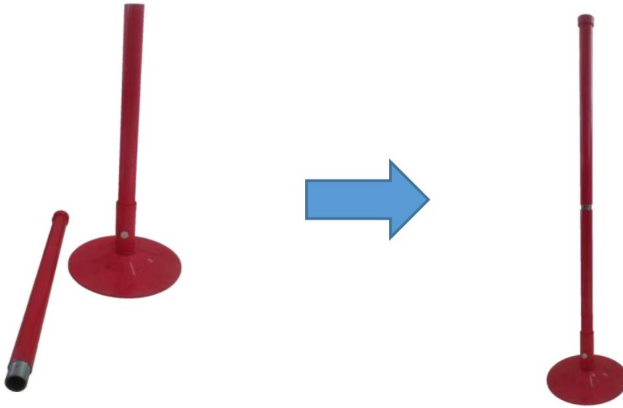

Paso 4: Instale el cojinete, la manija de ajuste de altura y el soporte superior en el tornillo.

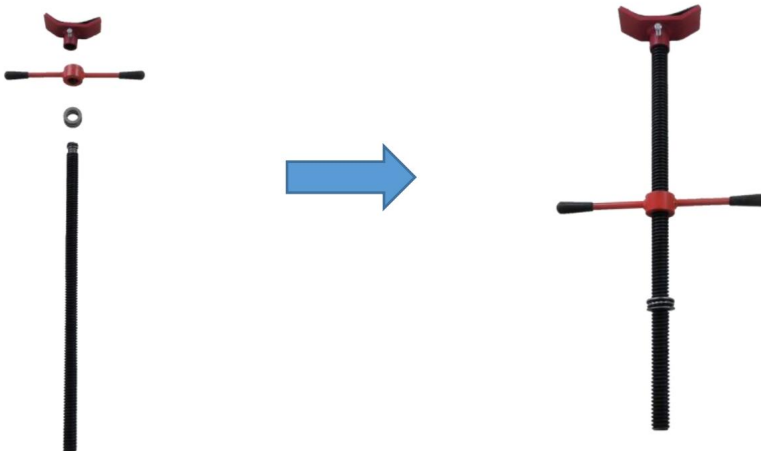

Paso 5: Gire la parte de ensamblaje del cable en el tercer tubo y complete el ensambla.



Para conocer pasos de instalación más detallados, consulte el video en la sitio web.

MODO DE EMPLEO

1. Comprenda los tipos de soporte: los diferentes tipos de soportes de elevación de vehículos pueden tener diferentes diseños y requisitos de uso. Asegúrese de comprender los Características y particularidades del tipo de stent que utilice.
2. Verifique la integridad del stent: Verifique cuidadosamente la integridad y la estructura del stent. Antes de usarlo, asegúrese de que no presente grietas, deformaciones u otros daños evidentes. Si encuentra algún problema, no utilice el stent, reemplácelo o repárelo.
3. Seleccionar punto de apoyo: Determine la posición del punto de apoyo en su vehículo. Estos puntos de apoyo suelen estar ubicados en el chasis del vehículo, como por ejemplo el base del vehículo o paso de rueda. Asegúrese de que el punto de apoyo del soporte corresponda el punto de apoyo del vehículo.
4. Colocación de la posición: Coloque el stent en el punto de apoyo seleccionado. Asegúrese de que El stent está en contacto cercano con el punto de apoyo y está colocado firmemente. Ajuste el

altura del soporte según sea necesario para permitir que sostenga el vehículo de forma segura.

5. Bloqueo seguro: De acuerdo con el diseño del stent, asegúrese de que el stent esté bloqueado. estado para evitar deslizamientos o aflojamientos accidentales. Algunos tipos de stent pueden ser equipados con dispositivos de bloqueo u otros mecanismos de seguridad; lea las Lea las instrucciones cuidadosamente y opere correctamente.

6. Vehículo equilibrado: Asegúrese de que el vehículo esté equilibrado y estable sobre el soporte. Ajuste la altura del soporte para mantener el vehículo equilibrado y evitar que se vuelque o se caiga. inestabilidad. El vehículo deberá estar en un estado estable y estable antes de la elevación. operación.

7. Utilice varios soportes: Utilice siempre al menos dos soportes de seguridad para sujetar el vehículo. Un solo stent puede causar inestabilidad y peligro. Asegúrese de que el soporte se distribuye uniformemente sobre el punto de apoyo del vehículo.

8. Inspección periódica: compruebe periódicamente el estado y la fiabilidad del stent. Asegúrese de que no estén oxidados, dañados ni desgastados. Si encuentra algún problema, reemplácelos. o reparar el soporte.

9. Cumplimiento de las normas de seguridad: Siga siempre las normas de seguridad pertinentes. Normas y pautas de funcionamiento al utilizar el elevador de vehículos de seguridad soporte. Asegúrese de tener las habilidades y los conocimientos adecuados y su personal seguridad.

INSPECCIÓN —

Se debe realizar una inspección visual antes de cada uso del soporte. Cualquier soporte que Parece estar dañado de alguna manera, se encuentra muy desgastado o funciona anormalmente DEBE SER RETIRADO DEL SERVICIO. Si el soporte está sujeto a Carga anormal o choque, debe ser inspeccionado por un técnico autorizado por el fabricante. Reparar inmediatamente. Se recomienda realizar una inspección anual del

El soporte está fabricado por un taller de reparación autorizado por el fabricante y que falta

Las calcomanías o etiquetas de advertencia deben reemplazarse con las piezas especificadas por el fabricante. Una lista El fabricante dispone de un servicio de reparación autorizado.

INSTRUCCIONES DE USO

Para elevar:

Gire la manija de ajuste en el sentido de las agujas del reloj hasta que el sillín entre en contacto con la carga. Continuar girando la manija para elevar la carga a la altura requerida.

Para bajar:

Gire para ajustar el mango en sentido antihorario.

Hecho en china

VEVOR®
TOUGH TOOLS, HALF PRICE

Soporte técnico y certificado de garantía
electrónica www.vevor.com/support

VEVOR[®]

TOUGH TOOLS, HALF PRICE

Wsparcie techniczne i certyfikat gwarancji elektronicznej www.vevor.com/support

PODNOŚNIK PODNOŚNIKOWY

MODEL: YJS-11

Nadal staramy się oferować Państwu narzędzia w konkurencyjnych cenach.

„Oszczędź połowę”, „Połowa ceny” lub inne podobne wyrażenia używane przez nas stanowią jedynie szacunkowe oszczędności, jakie możesz uzyskać, kupując u nas określone narzędzia w porównaniu z głównymi markami i niekoniecznie oznaczają one objęcie wszystkich kategorii narzędzi oferowanych przez nas. Uprzejmie przypominamy, aby dokładnie sprawdzić, czy składając u nas zamówienie faktycznie oszczędzasz połowę w porównaniu z głównymi markami.

VEVOR[®]
TOUGH TOOLS, HALF PRICE

PODNOŚNIK PODNOŚNIKOWY

MODEL: YJS-11



POTRZEBUJESZ POMOCY? SKONTAKTUJ SIĘ Z NAMI!

Masz pytania dotyczące produktu? Potrzebujesz wsparcia technicznego?
Skontaktuj się z nami: Wsparcie techniczne i certyfikat E-
Gwarancji www.vevor.com/support

To jest oryginalna instrukcja, przed użyciem należy uważnie przeczytać wszystkie instrukcje. VEVOR zastrzega sobie jasną interpretację naszej instrukcji obsługi. Wygląd produktu będzie zależał od produktu, który otrzymałeś. Prosimy o wybaczenie, że nie poinformujemy Cię ponownie, jeśli w naszym produkcie pojawią się jakiegokolwiek aktualizacje technologiczne lub oprogramowania.



Ostrzeżenie – aby zmniejszyć ryzyko obrażeń, użytkownik musi przeczytać instrukcję

instrukcję obsługi dokładnie.PRODUKT

BLIŻSZE DANE

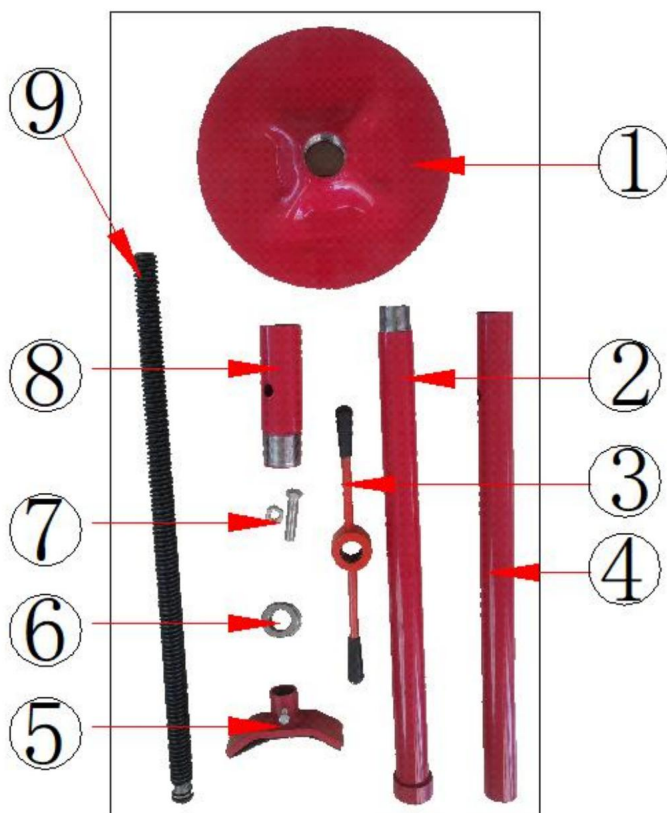

Nazwa numeru		Ilość
1	Płyta bazowa	1
2	Trzecia rura	1
3	Dźwignia regulacji wysokości	1
4	Druga rura	1
5	Podnoszenie	1
6	Łożysko	1
7	Śruba*1, Nakrętka*1	1
8	Pierwsza rura	1
9	Śruba pociągowa	1

PARAMETRY TECHNICZNE

Model	YJS-11
Maksymalne obciążenie (t)	0,75t
Maksymalna wysokość (mm)	1930
Minimalna wysokość (mm)	1340
Rozmiar produktu (mm)	297*297*1340
Masa netto (kg)	11.9

WSKAZÓWKI DOTYCZĄCE BEZPIECZEŃSTWA

ODPOWIEDZIALNOŚĆ WŁAŚCICIELA/UŻYTKOWNIKA

Właściciel i/lub użytkownik musi dokładnie zapoznać się z instrukcją producenta. instrukcje obsługi i ostrzeżenia przed użyciem regulowanego stojaka podnośnika. Personel zajmujący się użytkowaniem i obsługą sprzętu powinien być ostrożny, kompetentny, przeszkolony i wykwalifikowany w zakresie bezpiecznej obsługi sprzętu i jego prawidłowe użytkowanie podczas serwisowania pojazdów mechanicznych i ich podzespołów. Ostrzeżenie informacje powinny być podkreślane i zrozumiane. Jeśli operator nie jest biegły w Należy zapoznać się z instrukcjami i ostrzeżeniami producenta w języku angielskim.

omówione z operatorem w jego ojczystym języku przez nabywca/właściciel, upewniając się, że operator rozumie jego treść.

Właściciel i/lub użytkownik musi zapoznać się z treścią dokumentu i zachować go do wykorzystania w przyszłości.

instrukcje producenta i stosowne informacje ostrzegawcze. Właściciel i/lub użytkownik jest odpowiedzialny za utrzymanie czytelności wszystkich etykiet ostrzegawczych i instrukcji obsługi i nienaruszone. Etykiety zamienne i literatura są dostępne u producenta.

1. Przeczytaj uważnie instrukcję: Przed użyciem przeczytaj i zrozum instrukcje i wytyczne dotyczące obsługi wspornika bezpieczeństwa. Upewnij się, że zrozumieć ograniczenia użytkownika, wymagania instalacyjne i procedury stent.
2. Wybierz odpowiedni uchwyt: Wybierz odpowiedni uchwyt w zależności od typu swojego samochodu i wymagania dotyczące podnoszenia. Upewnij się, że nośność wspornika spełnia wymagania dotyczące Twojego pojazdu i że będzie ono miało zastosowanie do podnośników samochodowych, których używasz.
3. Sprawdź integralność stentu: Przed użyciem dokładnie sprawdź integralność i strukturę stentu. Stentu pod kątem uszkodzeń lub zużycia. W przypadku stwierdzenia jakichkolwiek problemów nie należy używać wspornik, ale wymień go lub napraw.
4. Prawidłowo zamontuj uchwyt: Prawidłowo zamontuj uchwyt zgodnie z instrukcje. Upewnij się, że uchwyt jest mocno przymocowany do windy pojazdu i że wspornik jest umieszczony w określonym punkcie podparcia.
5. Stosuj podwójne podpory: Zawsze stosuj dwie podpory bezpieczeństwa, aby podeprzeć pojazd. Już jeden stent może być przyczyną niestabilności i zagrożenia.
6. Wyważony pojazd: Upewnij się, że pojazd jest wyważony podczas stawiania go na podpora. Dostosuj wysokość wspornika, aby pojazd był stabilny i punkty podparcia są równomiernie rozłożone.
7. Regularna kontrola stentu: należy regularnie sprawdzać stan i niezawodność stentu. Upewnij się, że podpora nie jest zardzewiała, zdeformowana lub w inny sposób uszkodzona. Jeśli tak, W przypadku stwierdzenia jakichkolwiek problemów należy wymienić lub naprawić wspornik.
8. Brak nadmiernego obciążenia: należy upewnić się, że nie przekracza ono nośności stentu. Nadmierne stosowanie stentów może prowadzić do pęknięcia lub zapadnięcia się stentu, co może spowodować poważne

ryzyko bezpieczeństwa.

9. Postępuj zgodnie z wytycznymi dotyczącymi obsługi: Zawsze postępuj zgodnie z wytycznymi dotyczącymi obsługi i przepisy bezpieczeństwa podczas korzystania z uchwytów bezpieczeństwa windy samochodowej. Upewnij się, że wiesz jak go prawidłowo używać i podejmujesz niezbędne środki bezpieczeństwa.

10. Szkolenie i umiejętności: Upewnij się, że operatorzy są przeszkoleni i mają odpowiednie uprawnienia, umiejętności i wiedzy operacyjnej. Personel niezaznajomiony z operacją nie powinien użyć uchwytu bezpieczeństwa windy samochodowej.

ZAPISZ TE INSTRUKCJE

INSTRUKCJA INSTALACJI

Krok 1: Zamontuj pierwszą rurkę z otworem w siedzisku.

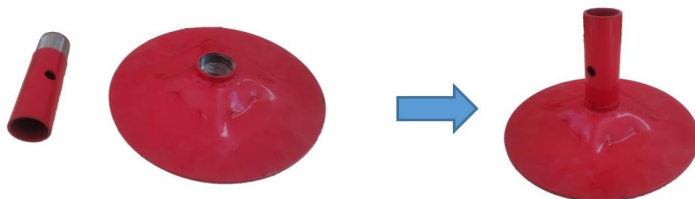

Krok 2: Włóż drugą sekcję do pierwszej i zamontuj śruby mocujące

(1 klucz * 60 śrub, 1 nakrętka M14) (za pomocą klucza płaskiego lub nasadowego 19 mm i 22 mm) M14).



Krok 3: Wkręć trzecią rurkę do drugiej.

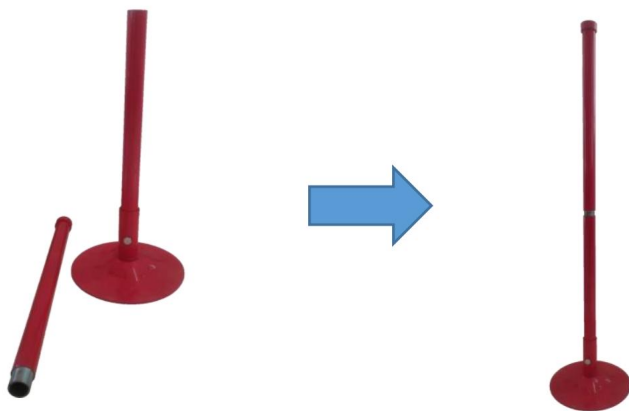

Krok 4: Zamontuj łożysko, uchwyt regulacji wysokości i górną podpórkę na śrubie.

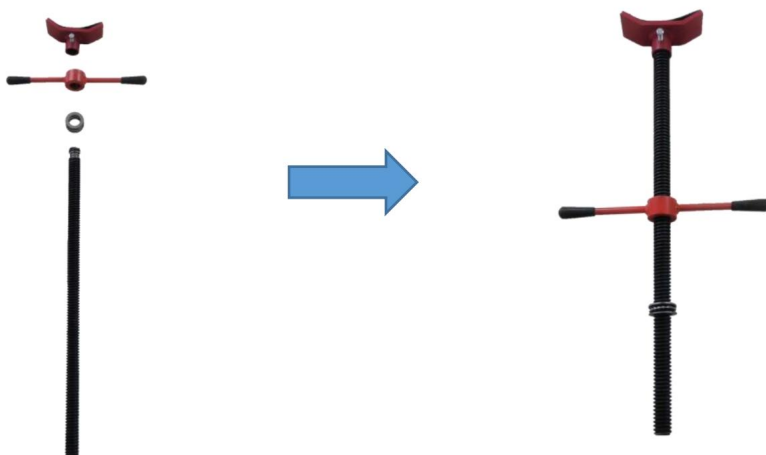

Krok 5: Włóż część montażową przewodu do trzeciej rury i zakończ montaż.



Aby uzyskać bardziej szczegółowe instrukcje dotyczące instalacji, zapoznaj się z filmem na stronie internetowej.

SPOSÓB UŻYCIA

1. Zrozum rodzaje uchwytów: różne rodzaje uchwytów podnośnika samochodowego mogą mieć różne projekty i wymagania użytkowe. Upewnij się, że rozumiesz charakterystykę i cechy używanego przez Państwa rodzaju stentu.
2. Sprawdź integralność stentu: Dokładnie sprawdź integralność i strukturę stentu przed użyciem. Upewnij się, że nie ma pęknięć, odkształceń ani innych widocznych uszkodzeń. Jeśli znajdziesz jakiegokolwiek problemy, nie używaj stentu, lecz wymień go lub napraw.
3. Wybierz punkt podparcia: Określ położenie punktu podparcia w swoim pojeździe. Te punkty podparcia znajdują się zazwyczaj w podwoziu pojazdu, np. podstawa pojazdu lub nadkole. Upewnij się, że punkt podparcia wspornika odpowiada punkt podparcia pojazdu.
4. Umieszczenie: Umieść stent w wybranym punkcie podparcia. Upewnij się, że stent jest w bliskim kontakcie z punktem podparcia i jest mocno osadzony. Dostosuj

wysokość wspornika w stopniu umożliwiającym bezpieczne podparcie pojazdu.

5. Bezpieczne blokowanie: zgodnie z konstrukcją stentu należy upewnić się, że stent jest zablokowany stan, aby zapobiec przypadkowemu przesuwaniu się lub poluzowaniu. Niektóre typy stentów mogą być wyposażone w urządzenia blokujące lub inne mechanizmy bezpieczeństwa; prosimy o zapoznanie się z uważnie przeczytaj instrukcję i postępuj zgodnie z nią prawidłowo.

6. Wyważony pojazd: Upewnij się, że pojazd jest wyważony i stabilny na podporze.

Wyreguluj wysokość uchwytu, aby utrzymać równowagę pojazdu i uniknąć przechyłów lub niestabilność. Pojazd musi być w stanie stabilnym i stabilnym przed podniesieniem działania.

7. Stosuj wiele wsporników: Zawsze stosuj co najmniej dwa wsporniki zabezpieczające, aby podeprzeć pojazd. Jeden stent sam w sobie może spowodować niestabilność i niebezpieczeństwo. Upewnij się, że wspornik jest równomiernie rozłożona w punkcie podparcia pojazdu.

8. Regularna kontrola: regularnie sprawdzaj stan i niezawodność stentu.

upewnij się, że nie są zardzewiałe, uszkodzone lub zużyte. Jeśli zostaną znalezione jakiegokolwiek problemy, wymień je lub napraw wspornik.

9. Przestrzeganie przepisów bezpieczeństwa: Zawsze przestrzegaj odpowiednich zasad bezpieczeństwa.

przepisy i wytyczne dotyczące użytkowania windy samochodowej w zakresie bezpieczeństwa nawias. Upewnij się, że posiadasz odpowiednie umiejętności i wiedzę oraz swoje osobiste

bezpieczeństwo.

INSPEKCJA —

Przed każdym użyciem stojaka należy przeprowadzić kontrolę wizualną. Każdy stojak, który

wyduje się być w jakikolwiek sposób uszkodzony, jest mocno zużyty lub działa

nienormalnie MUSI BYĆ WYCOFANY Z UŻYTKOWANIA. Jeśli stojak jest poddawany

nienormalnego obciążenia lub wstrząsu, należy zlecić jego sprawdzenie autoryzowanemu przez producenta

natychmiast dokonać naprawy. Zaleca się coroczną kontrolę

stojak został wykonany przez autoryzowany przez producenta zakład naprawczy i że brakujące

naklejki lub etykiety ostrzegawcze należy zastąpić częściami określonymi przez producenta. Lista

autoryzowanych punktów naprawczych można uzyskać u producenta.

INSTRUKCJA OBSŁUGI

Podnieść:

Obróć uchwyt regulacyjny zgodnie z ruchem wskazówek zegara, aż siodełko zetknie się z obciążeniem. Kontynuuj obracając uchwyt, aby podnieść ładunek na wymaganą wysokość.

Aby obniżyć:

Obróć uchwyt w kierunku przeciwnym do ruchu wskazówek zegara, aby go wyregulować.

Wyprodukowano w Chinach

VEVOR®
TOUGH TOOLS, HALF PRICE

Wsparcie techniczne i certyfikat gwarancji
elektronicznej www.vevor.com/support

VEVOR[®]

TOUGH TOOLS, HALF PRICE

Technische ondersteuning en e-garantiecertificaat www.vevor.com/support

ONDERHIJSSTANDAARD

MODEL: YJS-11

Wij streven er voortdurend naar om u gereedschappen tegen concurrerende prijzen te leveren.

"Save Half", "Half Price" of andere soortgelijke uitdrukkingen die wij gebruiken, geven alleen een schatting van de besparingen die u kunt behalen door bepaalde gereedschappen bij ons te kopen in vergelijking met de grote topmerken en betekent niet noodzakelijkerwijs dat alle categorieën gereedschappen die wij aanbieden, worden gedekt. Wij herinneren u eraan om zorgvuldig te controleren of u daadwerkelijk de helft bespaart in vergelijking met de grote topmerken wanneer u een bestelling bij ons plaatst.

VEVOR[®]

TOUGH TOOLS, HALF PRICE

ONDERHIJSSTANDAARD

MODEL: YJS-11



HULP NODIG? NEEM CONTACT MET ONS OP!

Heeft u vragen over het product? Heeft u technische ondersteuning nodig? Neem dan gerust contact met ons op: **Technische ondersteuning en E-garantiecertificaat www.vevor.com/support**

Dit is de originele instructie, lees alle handleidingen zorgvuldig door voordat u het product gebruikt. VEVOR behoudt zich een duidelijke interpretatie van onze gebruikershandleiding voor. Het uiterlijk van het product is afhankelijk van het product dat u hebt ontvangen. Vergeef ons dat we u niet opnieuw zullen informeren als er technologie- of software-updates voor ons product zijn.



Waarschuwing - Om het risico op letsel te verminderen, moet de gebruiker de instructies lezen

handleiding zorgvuldig.PRODUCT

DETAILS

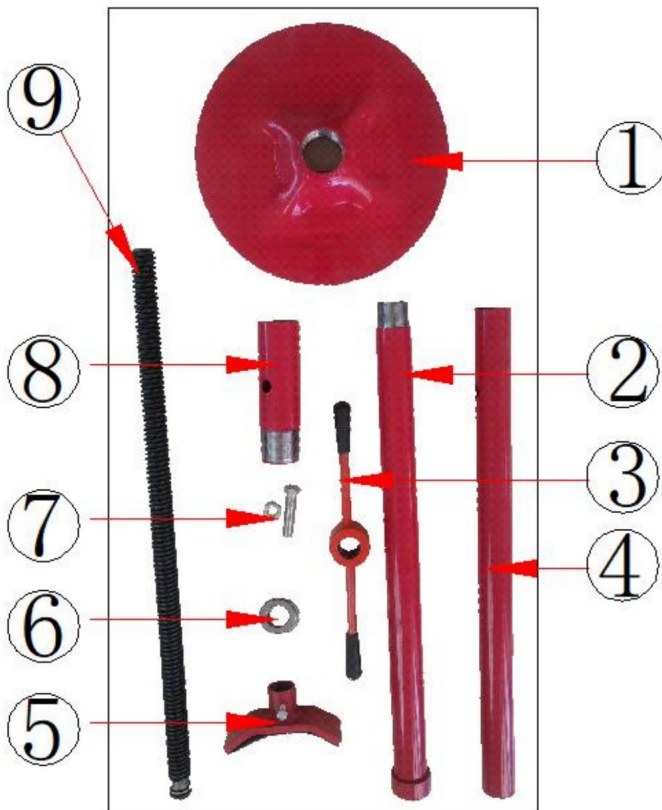

Nummer	Naam	Hoeveelheid
1	Bodemplaat	1
2	Derde buis	1
3	Hoogteverstelhendel	1
4	Tweede buis	1
5	Opkrikken	1
6	Handelswijze	1
7	Bout*1, Moer*1	1
8	Eerste buis	1
9	Loodschroef	1

TECHNISCHE PARAMETERS

Model	YJS-11
Maximale belasting (t)	0,75t
Maximale hoogte (mm)	1930
Minimale hoogte (mm)	1340
Productgrootte (mm)	297*297*1340
Nettogewicht (kg)	11.9

VEILIGHEIDSADVIEZEN

VERANTWOORDELIJKHEID VAN DE EIGENAAR/GEBRUIKER

De eigenaar en/of gebruiker moet een grondig begrip hebben van de richtlijnen van de fabrikant.

Lees de gebruiksaanwijzing en waarschuwingen aandachtig door voordat u de verstelbare onderhoudsstandaard gebruikt.

Personeel dat betrokken is bij het gebruik en de bediening van apparatuur moet voorzichtig,

bekwaam, getraind en gekwalificeerd zijn in de veilige bediening van de apparatuur en de bijbehorende apparatuur.

correct gebruik bij het onderhouden van motorvoertuigen en hun componenten. Waarschuwing

informatie moet worden benadrukt en begrepen. Als de operator niet vloeiend is in

Engels, de instructies en waarschuwingen van de fabrikant moeten aan en

besproken met de operator in de moedertaal van de operator door de koper/eigenaar, waarbij ervoor gezorgd wordt dat de exploitant de inhoud ervan begrijpt. De eigenaar en/of gebruiker moet de informatie bestuderen en bewaren voor toekomstig gebruik. De eigenaar en/of de gebruiker is verantwoordelijk voor het leesbaar houden van alle waarschuwingslabels en instructiehandleidingen en intact. Vervangende labels en literatuur zijn verkrijgbaar bij de fabrikant.

1. Lees de instructies zorgvuldig door: Lees en begrijp de instructies voor gebruik. Instructies en bedieningsrichtlijnen voor de veiligheidsbeugel. Zorg ervoor dat u de gebruiksbepalingen, installatievereisten en procedures van de stent.
2. Kies de juiste beugel: Kies de juiste beugel volgens uw autotype en hijsvereisten. Zorg ervoor dat het draagvermogen van de beugel voldoet aan de eisen van uw voertuig en dat deze van toepassing is op de autohefbruggen die u gebruikt.
3. Controleer de integriteit van de stent: Controleer vóór gebruik zorgvuldig de integriteit en structuur van de stent op schade of slijtage. Als er problemen worden gevonden, gebruik de beugel, maar vervang of repareer deze.
4. Installeer de beugel correct: Installeer de beugel correct volgens de instructies. Zorg ervoor dat de beugel stevig aan de voertuiglift is bevestigd en dat de beugel op het aangegeven steunpunt wordt geplaatst.
5. Gebruik dubbele steunen: Gebruik altijd twee veiligheidssteunen om het voertuig te ondersteunen. Eén stent kan al instabiliteit en gevaar veroorzaken.
6. Gebalanceerd voertuig: Zorg ervoor dat het voertuig in balans is wanneer u het op de grond plaatst. ondersteuning. Pas de hoogte van de beugel aan om het voertuig stabiel te maken en de steunpunten gelijkmatig verdeeld zijn.
7. Regelmatige stentinspectie: controleer regelmatig de status en betrouwbaarheid van de stent. Zorg ervoor dat de steun niet verroest, vervormd of anderszins beschadigd is. Als er problemen worden gevonden, vervang of repareer dan de beugel.
8. Geen overbelasting: zorg ervoor dat het draagvermogen van de stent niet wordt overschreden. Overbelast gebruik van stents kan leiden tot scheuring of instorting van de stent, wat ernstige gevolgen kan hebben. veiligheidsrisico.

9. Volg de bedieningsrichtlijnen: Volg altijd de bedieningsrichtlijnen en veiligheidsvoorschriften bij het gebruik van de veiligheidsbeugels van de voertuiglift. Zorg ervoor dat U weet hoe u het op de juiste manier moet gebruiken en u neemt de nodige veiligheidsmaatregelen.

10. Opleiding en vaardigheden: Zorg ervoor dat de operators zijn opgeleid en de juiste vaardigheden hebben operationele vaardigheden en kennis. Personeel dat niet bekend is met de operatie mag niet Gebruik de veiligheidsbeugel van de voertuiglift.

BEWAAR DEZE INSTRUCTIES

INSTALLATIE-INSTRUCTIES

Stap 1: Plaats de eerste buis met het gat in de zitting.

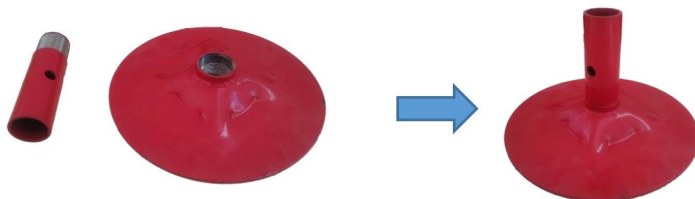

Stap 2: Plaats het tweede gedeelte in het eerste gedeelte en monteer de bevestigingsschroeven (1 M14 * 60 schroeven, 1 M14 moer) (met behulp van 19mm en 22mm steeksleutel of dopsleutel sleutel).



Stap 3: Draai de derde buis in de tweede buis.

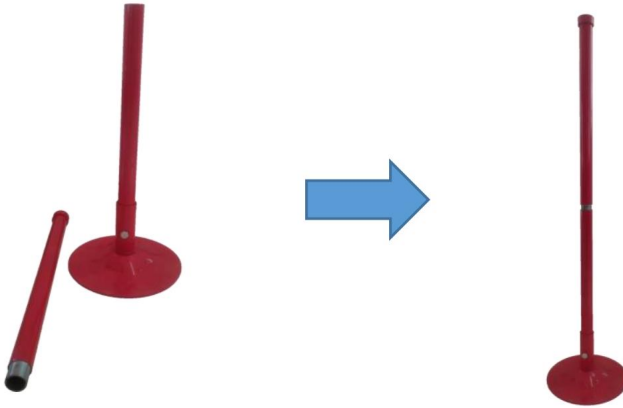

Stap 4: Plaats het lager, de hoogteverstelhendel en de bovenste steun op de schroef.

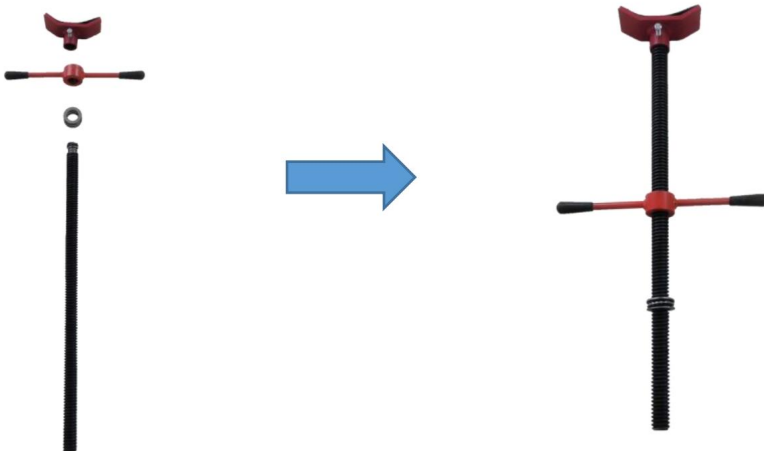

Stap 5: Draai het montagedeel van de draad in de derde pijp en voltooi de montage.



Voor meer gedetailleerde installatiestappen, raadpleeg de video op de website.

GEBRUIKSAANWIJZING

1. Begrijp de beugeltypen: verschillende soorten beugels voor voertuigliften kunnen verschillende ontwerpen en gebruiksvereisten. Zorg ervoor dat u de kenmerken en eigenschappen van het type stent dat u gebruikt.
2. Controleer de integriteit van de stent: Controleer zorgvuldig de integriteit en structuur van de stent voordat u het gebruikt. Zorg ervoor dat er geen scheuren, vervormingen of andere zichtbare schade zijn. Als u problemen ondervindt, mag u de stent niet gebruiken, maar moet u deze vervangen of repareren.
3. Selecteer het ondersteuningspunt: Bepaal de positie van het ondersteuningspunt op uw voertuig. Deze steunpunten bevinden zich meestal in het chassis van het voertuig, zoals de voertuigbasis of wielkast. Zorg ervoor dat het beugelondersteuningspunt overeenkomt met het ondersteuningspunt van het voertuig.
4. Positie plaatsing: Plaats de stent op het geselecteerde steunpunt. Zorg ervoor dat de stent staat in nauw contact met het steunpunt en is stevig geplaatst. Pas de

de hoogte van de beugel aanpassen, zodat deze het voertuig veilig kan ondersteunen.

5. Veilige vergrendeling: Zorg ervoor dat de stent, afhankelijk van het ontwerp van de stent, in een vergrendelde positie staat om onbedoeld schuiven of losraken te voorkomen. Sommige stenttypen kunnen uitgerust met vergrendelingsmechanismen of andere veiligheidsmechanismen; lees de instructies zorgvuldig door en voer ze correct uit.

6. Voertuig in evenwicht: Zorg ervoor dat het voertuig in evenwicht is en stabiel op de steun staat. Pas de hoogte van de beugel aan om het voertuig in evenwicht te houden en om kantelen of instabiliteit. Het voertuig moet in een stabiele en stabiele toestand zijn voordat het wordt opgetild operatie.

7. Gebruik meerdere steunen: Gebruik altijd minstens twee veiligheidsbeugels om de voertuig. Eén stent alleen kan instabiliteit en gevaar veroorzaken. Zorg ervoor dat de beugel gelijkmatig verdeeld is over het steunpunt van het voertuig.

8. Regelmatige inspectie: controleer regelmatig de status en betrouwbaarheid van de stent. zorg ervoor dat ze niet roestig, beschadigd of versleten zijn. Als er problemen worden gevonden, vervang ze dan of de beugel repareren.

9. Naleving van de veiligheidsvoorschriften: Volg altijd de relevante veiligheidsvoorschriften. voorschriften en bedieningsrichtlijnen bij het gebruik van de voertuigliftveiligheid bracket. Zorg ervoor dat u de juiste vaardigheden en kennis hebt en uw persoonlijke veiligheid.

INSPECTIE —

Visuele inspectie moet worden uitgevoerd vóór elk gebruik van de standaard. Elke standaard die op enigerlei wijze beschadigd lijkt, ernstig versleten blijkt te zijn of niet goed functioneert MOET abnormaal UIT DIENST WORDEN GEHAALD. Als de standaard wordt blootgesteld aan Bij een abnormale belasting of schok moet het worden geïnspecteerd door een geautoriseerde inspecteur van de fabrikant. reparatiefaciliteit onmiddellijk. Het wordt aanbevolen om jaarlijks een inspectie uit te voeren van de standaard is gemaakt door een geautoriseerde reparatiewerkplaats van de fabrikant en dat ontbrekende stickers of waarschuwingslabels worden vervangen door de door de fabrikant gespecificeerde onderdelen. Een lijst van geautoriseerde reparatiefaciliteiten is verkrijgbaar bij de fabrikant.

GEBRUIKSAANWIJZING

Om te verhogen:

Draai de afstelhendel met de klok mee totdat het zadel de belasting raakt. Ga door

Door aan de hendel te draaien, tilt u de last op tot de gewenste hoogte.

Om te verlagen:

Draai de hendel tegen de klok in om deze te verstellen.

Gemaakt in China

VEVOR[®]
TOUGH TOOLS, HALF PRICE

Technische ondersteuning en e-
garantiecertificaat www.vevor.com/support

VEVOR[®]

TOUGH TOOLS, HALF PRICE

Teknisk support och e-garanticertifikat www.vevor.com/support

UNDERHOISTSTÄLL

MODELL: YJS-11

Vi fortsätter att vara engagerade i att ge dig verktyg till konkurrenskraftiga priser.

"Spara hälften", "halva priset" eller andra liknande uttryck som används av oss representerar bara en uppskattning av besparingar du kan dra nytta av att köpa vissa verktyg hos oss jämfört med de stora toppmärkena och betyder inte nödvändigtvis att täcka alla kategorier av verktyg som erbjuds av oss. Du påminns vänligen om att noggrant kontrollera när du gör en beställning hos oss om du faktiskt sparar hälften i jämförelse med de främsta stora varumärkena.

VEVOR[®]

TOUGH TOOLS, HALF PRICE

UNDERHOISTSTÄLL

MODELL: YJS-11



BEHÖVER HJÄLP? KONTAKTA OSS!

Har du produktfrågor? Behöver du teknisk support? Kontakta oss gärna: **Teknisk support och e-garanticertifikat**
www.vevor.com/support

Detta är den ursprungliga instruktionen, läs alla instruktioner noggrant innan du använder den. VEVOR reserverar sig för en tydlig tolkning av vår användarmanual. Utseendet på produkten är beroende av den produkt du fått. Ursäkta oss att vi inte kommer att informera dig igen om det finns någon teknik eller mjukvaruuppdateringar på vår produkt.



Varning - För att minska risken för skada måste användaren läsa instruktionerna

manual noggrant.PRODUKT

DETALJER

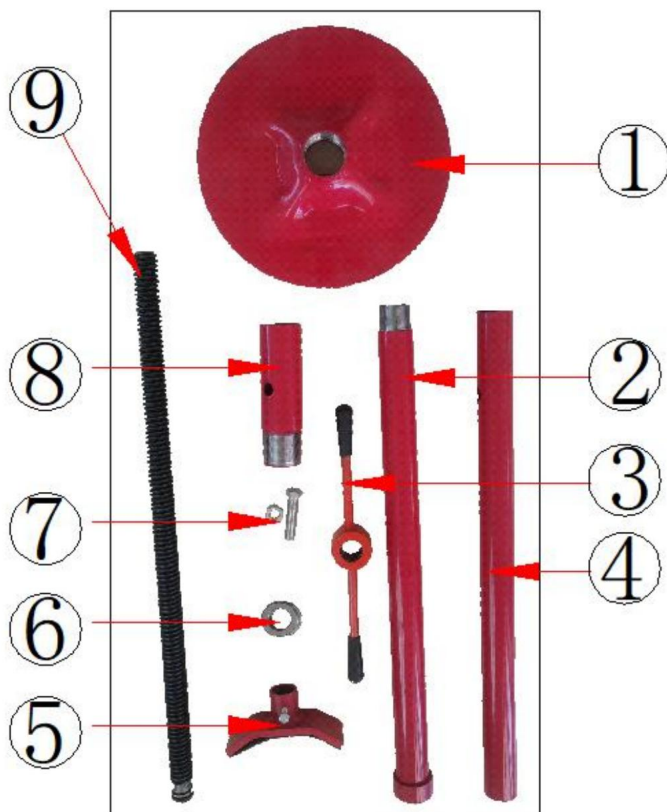

Nummer	Namn	Kvantitet
1	Basplatta	1
2	Tredje röret	1
3	Höjjusteringsspak	1
4	Andra röret	1
5	Jacking	1
6	Lager	1
7	Bult*1, Mutter*1	1
8	Första röret	1
9	Blyskruv	1

TEKNISKA PARAMETRAR

Modell	YJS-11
Maximalt belastningslagerytty	0,75t
Maximal höjdymmö	1930
Minsta höjdymmö	1340
Produktstorlek ymmö	297*297*1340
Nettovikt (kg)	11.9

SÄKERHETSÅD

ÅGARE/ANVÅNDARANSVAR

Ågaren och/eller användaren måste ha en grundlig förståelse för tillverkarens bruksanvisning och varningar innan du använder det justerbara underlyftstativet. Personal som är involverad i användning och drift av utrustning ska vara försiktig, kompetent, utbildad och kvalificerad i säker användning av utrustningen och dess korrekt användning vid service av motorfordon och deras komponenter. Varning information bör betonas och förstås. Om operatören inte är flytande engelska, skall tillverkarens instruktioner och varningar läsas till och

diskuteras med operatören på operatörens modersmål av köparen/ägaren, se till att operatören förstår dess innehåll.

Ägare och/eller användare måste studera och underhålla för framtida referens tillverkarens instruktioner och relevant varningsinformation. Ägaren och/eller Användaren ansvarar för att hålla alla varningsskyltar och bruksanvisningar läsliga och intakt. Ersättningsetiketter och litteratur finns tillgängliga från tillverkaren.

1. Läs instruktionerna noggrant: Före användning, läs och förstå

instruktioner och bruksanvisningar för säkerhetsfästet. Se till att du förstå användningsbegränsningarna, installationskraven och procedurerna för stent.

2. Välj rätt fäste: Välj rätt fäste efter din biltyp

och lyftkrav. Se till att konsolens bärighet motsvarar kraven på ditt fordon och att det är tillämpligt på de fordonslyftar du använder.

3. Kontrollera stentens integritet: Kontrollera noggrant integriteten och strukturen före användning av stenten för eventuella skador eller slitage. Om några problem upptäcks, använd inte fästet men byt ut eller reparera det.

4. Montera konsolen korrekt: Installera konsolen korrekt enligt

instruktioner. Se till att fästet är ordentligt fastsatt på fordonets hiss och att fästet placeras vid angiven stödpunkt.

5. Använd dubbla stöd: Använd alltid två säkerhetsstöd för att stödja fordonet. Enbart en stent kan orsaka instabilitet och fara.

6. Balanserat fordon: Se till att fordonet är balanserat när du placerar det på

stöd. Justera höjden på fästet för att göra fordonet stabilt och stödpunkterna är jämnt fördelade.

7. Regelbunden stentinspektion: kontrollera regelbundet stentens status och tillförlitlighet.

Se till att stödet inte är rostigt, deformerat eller på annat sätt skadat. Om någon problem hittas, byt ut eller reparera fästet.

8. Ingen överviktsbelastning: se till att inte överskrida stentens bärförmåga.

Överbelastad användning av stentar kan leda till att stenten brister eller kollapsar, vilket orsakar en allvarlig säkerhetsrisk.

9. Följ bruksanvisningarna: Följ alltid bruksanvisningarna och säkerhetsföreskrifter vid användning av säkerhetsfästen för fordonshissen. Se till att du vet det rätta sättet att använda det och vidtar nödvändiga säkerhetsåtgärder.

10. Utbildning och färdigheter: Se till att operatörerna är utbildade och har rätt operativa färdigheter och kunskaper. Personal som inte är bekant med operationen bör inte använd säkerhetsfästet för fordonshissen.

SPARA DESSA INSTRUKTIONER

INSTALLATIONSINSTRUKTIONER

Steg 1: Installera det första röret med hålet i sätet.

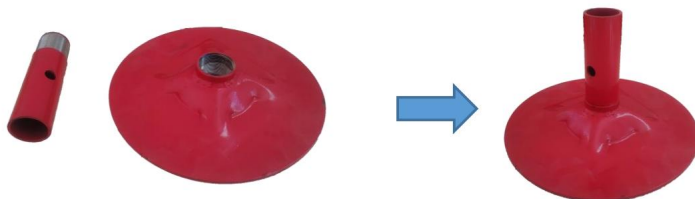

Steg 2: Sätt in den andra sektionen i den första sektionen och installera fästskruvarna (1 M14 * 60 skruvar, 1 M14 mutter) (använder 19 mm och 22 mm skiftnyckel eller hylsa skiftnyckel).



Steg 3: Snurra det tredje röret till det andra röret.

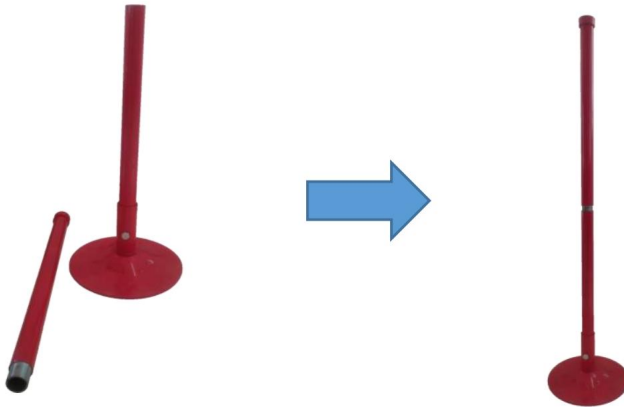

Steg 4: Montera lagret, höjjusteringshandtaget och det övre stödet på skruven.

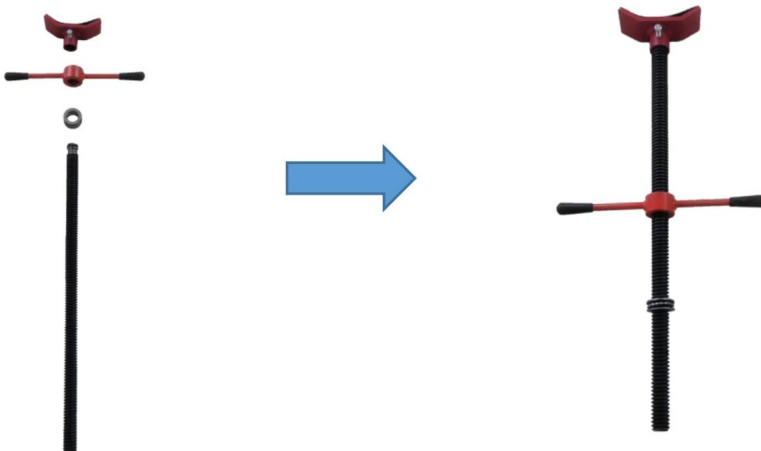

Steg 5: Vänd monteringsdelen av tråden till det tredje röret och slutför monteringen.



För mer detaljerade installationssteg, se videon på webbplats.

BRUKSANVISNING

1. Förstå konsoltyperna: olika typer av fordonslyftfästen kan ha olika design och användningskrav. Se till att du förstår egenskaper och egenskaper hos den typ av stent du använder.
2. Kontrollera stentens integritet: Kontrollera noggrant stentens integritet och struktur innan du använder den. Se till att inga sprickor, deformationer eller andra uppenbara skador. Om du hittar några problem, använd inte stenten utan byt ut eller fixa den.
3. Välj stödpunkt: Bestäm stödpunktens position på ditt fordon. Dessa stödpunkter är vanligtvis placerade i fordonets chassi, t.ex fordonbas eller hjulhus. Se till att fästets stödpunkt motsvarar fordonets stödpunkt.
4. Positionsplacering: Placera stenten på den valda stödpunkten. Se till att stenten är i nära kontakt med stödpunkten och är stadigt placerad. Justera

höjden på fästet som krävs för att det ska kunna stödja fordonet på ett säkert sätt.

5. Säker låsning: Se till att stenten är låst enligt stentens design tillstånd för att förhindra oavsiktlig glidning eller lossning. Vissa stenttyper kan vara utrustad med låsanordningar eller andra säkerhetsmekanismer; läs gärna instruktionerna noggrant och fungerar korrekt.

6. Balanserat fordon: Se till att fordonet är balanserat och stabilt på stödet. Justera höjden på fästet för att hålla fordonet balanserat och undvika rullning eller instabilitet. Fordonet ska vara i ett stabilt och stabilt tillstånd före lyftet drift.

7. Använd flera stöd: Använd alltid minst två säkerhetsfästen för att stödja fordon. Enbart en stent kan orsaka instabilitet och fara. Se till att fästet är jämnt fördelat över fordonets stödpunkt.

8. Regelbunden inspektion: kontrollera regelbundet stentens status och tillförlitlighet. Gör att de inte är rostiga, skadade eller utslitna. Om några problem upptäcks, byt ut eller reparera fästet.

9. Överensstämmelse med säkerhetsföreskrifter: Följ alltid relevant säkerhet föreskrifter och drifriktlinjer vid användning av fordonets hisssäkerhet konsol. Se till att du har rätt kompetens och kunskap och din personliga säkerhet.

INSPEKTION —

Visuell inspektion bör göras före varje användning av stativet. Varje stativ som tycks vara skadad på något sätt, visar sig vara hårt slitna eller fungerar onormalt **MÅSTE BORTTAGAS FRÅN TJÄNSTEN**. Om stativet utsätts för onormal belastning eller stöt måste den inspekteras av en auktoriserad tillverkare reparationsanläggning omedelbart. Det rekommenderas att en årlig inspektion av stativet är tillverkat av en tillverkarens auktoriserade reparationsverkstad och det saknas dekalering eller varningsskyltar bytas ut mot tillverkarens specificerade delar. En lista auktoriserade reparationsverkstäder är tillgängliga från tillverkaren.

DRIFTSINSTRUKTIONER

Att höja:

Vrid justeringshandtaget medurs tills sadelkontakterna belastar. Fortsätta vrid på handtaget för att höja lasten till önskad höjd.

Att sänka:

Vrid för att justera handtaget moturs.

Tillverkad i Kina

VEVOR®
TOUGH TOOLS, HALF PRICE

Teknisk support och e-garanticertifikat
www.vevor.com/support