

OPERATOR'S MANUAL

Trimmer Mower Wheeled String Trimmer

Record Product Information

Before setting up and operating your new equipment, please locate the model plate on the equipment and record the information in the provided area to the right. You can locate the model plate by standing at the operator's position and looking down at the tine shield. This information will be necessary, should you seek technical support via our web site, Customer Support Department, or with a local authorized service dealer.

MODEL NUMBER

--	--	--	--	--	--	--	--	--	--	--	--

SERIAL NUMBER

--	--	--	--	--	--	--	--	--	--	--	--

Table of Contents

<i>Safe Operation Practices</i>	2	<i>Spanish</i>	10
<i>Assembly</i>	5	<i>French</i>	19
<i>Operation</i>	6	<i>Replacement Parts</i>	<i>Separate supplement</i>
<i>Service and Maintenance</i>	8	<i>Warranty</i>	<i>Separate supplement</i>

⚠ WARNING

Read and follow all safety rules and instructions in this manual before attempting to operate this machine. Failure to comply with these instructions may result in personal injury.

⚠ WARNING

CALIFORNIA PROPOSITION 65

Engine Exhaust, some of its constituents and certain vehicle components contain or emit chemicals known to the State of California to cause cancer and birth defects or other reproductive harm.

NOTE: This Operator's Manual covers several models. Features may vary by model. Not all features in this manual are applicable to all models and the model depicted may differ from yours.



SAFE OPERATION PRACTICES

WARNING

▲ This symbol points out important safety instructions which, if not followed, could endanger the personal safety and/or property of yourself and others. Read and follow all instructions in this manual before attempting to operate this machine. Failure to comply with these instructions may result in personal injury. When you see this symbol - HEED ITS WARNING!

DANGER

This machine was built to be operated according to the safe operation practices in this manual. As with any type of power equipment, carelessness or error on the part of the operator can result in serious injury. This machine is capable of amputating hands and feet and throwing debris. Failure to observe the following safety instructions could result in serious injury or death.

General Operation

1. Read this operator's manual carefully in its entirety before attempting to assemble this machine. Read, understand and follow all instructions on the machine and in the manual(s) before operation. Keep this manual in a safe place for future and regular reference and for ordering replacement parts.
2. Be completely familiar with the controls and the proper use of this machine before operating it.
3. This machine is a precision piece of power equipment, not a plaything. Therefore, exercise extreme caution at all times. This machine has been designed to perform one job: to cut vegetation and grass. Do not use it for any other purpose.
4. Never allow children under 14 years of age to operate this machine. Children 14 and over should read and understand the instructions and safe operation practices in this manual and on the machine and should be trained and supervised by an adult.
5. Only responsible individuals who are familiar with these rules of safe operation should be allowed to use this machine.
6. Thoroughly inspect the area where the equipment is to be used. Remove all stones, sticks, wire, bones, toys and other foreign objects, which could be tripped over or picked up and thrown by the Trimmer Mower. Thrown objects can cause serious personal injury.
7. Plan your trimming pattern to avoid discharge of material toward roads, sidewalks, bystanders and the like. Also, avoid discharging material against a wall or obstruction, which may cause discharged material to ricochet back toward the operator.
8. To help avoid trimmer line contact or a thrown object injury, stay in operator zone behind handles and keep children, bystanders, helpers and pets at least 75 feet (23 meters) from the Trimmer Mower while it is in operation. Stop machine if anyone enters area.
9. Always wear safety glasses or safety goggles during operation and while performing an adjustment or repair to protect your eyes. Thrown objects which ricochet can cause serious injury to the eyes.
10. Wear sturdy, rough-soled work shoes and close-fitting slacks and shirts. Shirts and pants that cover the arms and legs and steel-toed shoes are recommended. Never operate this machine in bare feet, sandals, or light-weight (e.g. canvas) shoes.
11. Do not put hands or feet near or under rotating parts. Keep clear of discharge area at all times as the rotating spindle and trimmer lines can cause injury.
12. Never operate the Trimmer Mower without proper shields, guards, control lever or other safety protective devices in place and working.
13. Never operate the Trimmer Mower with damaged safety devices. Failure to do so can result in personal injury.
14. Many injuries occur as a result of the Trimmer Mower being pulled over the foot during a fall caused by slipping or tripping. Do not hold on to the Trimmer Mower if you are falling; release the handle immediately.
15. Never pull the Trimmer Mower back toward you while you are walking. If you must back the Trimmer Mower away from a wall or obstruction first look down and behind to avoid tripping and then follow these steps:
 - a. Step back from the Trimmer Mower to fully extend your arms.
 - b. Be sure you are well balanced with sure footing.
 - c. Pull the Trimmer Mower back slowly, no more than half way toward you.
 - d. Repeat these steps as needed.
16. Do not operate the Trimmer Mower while under the influence of alcohol or drugs.

17. Do not engage the self-propelled mechanism on machines so equipped while starting engine.
18. The control lever is a safety device. Never attempt to bypass its operation. Doing so makes the safety device inoperative and may result in personal injury through contact with the rotating trimmer line. The control lever must operate easily in both directions and automatically return to the disengaged position when released.
19. Never operate the Trimmer Mower in wet grass. Always be sure of your footing. A slip and fall can cause serious personal injury. If you feel you are losing your footing, release the control lever immediately and the spindle will stop rotating within three (3) seconds.
20. Operate only in daylight or good artificial light. Walk, never run.
21. Stop the spindle when crossing gravel drives, walks or roads.
22. If the equipment should start to vibrate abnormally, stop the engine and check immediately for the cause. Vibration is generally a warning of trouble.
23. Shut the engine off and wait until the spindle comes to a complete stop before cleaning the discharge area. The spindle continues to rotate for a few seconds after the control lever is released. Never place any part of the body in the trimmer line area until you are sure the spindle has stopped rotating.
24. Never operate Trimmer Mower without proper trail shield, discharge cover, control lever or other safety protective devices in place and working. Never operate Trimmer Mower with damaged safety devices. Failure to do so can result in personal injury.
25. Muffler and engine become hot and can cause a burn. Do not touch.
26. Only use parts and accessories made for this machine by the manufacturer. Failure to do so can result in personal injury.
27. When starting engine, pull cord slowly until resistance is felt, then pull rapidly. Rapid retraction of starter cord (kickback) will pull hand and arm toward engine faster than you can let go. Broken bones, fractures, bruises or sprains could result.
28. If situations occur which are not covered in this manual, use care and good judgement. Contact Customer Support for assistance or the name of the nearest service dealer.

Slope Operation

Slopes are a major factor related to slip and fall accidents, which can result in severe injury. Operation on slopes requires extra caution. If you feel uneasy on a slope, do not trim on it. For your safety, use the slope gauge included as part of this manual to measure slopes before operating this machine on a sloped or hilly area. If the slope is greater than 15° (25%), do not trim on it.

Do:

1. Trim across the face of slopes; never up and down. Exercise extreme caution when changing direction on slopes.
2. Watch for holes, ruts, rocks, hidden objects or bumps which can cause you to slip or trip. Tall grass can hide obstacles.
3. Always be sure of your footing. A slip and fall can cause serious personal injury. If you feel you are losing your balance, release the control lever immediately and the spindle will stop rotating within three (3) seconds.

Do Not:

1. Do not trim near drop-offs, ditches or embankments, you could lose your footing or balance.
2. Do not trim slopes greater than 15° (25%) as shown on the slope gauge.
3. Do not trim on wet grass. Unstable footing could cause slipping.

SAFE OPERATION PRACTICES

Children

Tragic accidents can occur if the operator is not alert to the presence of children. Children are often attracted to the Trimmer Mower and the trimming activity. They do not understand the dangers. Never assume that children will remain where you last saw them.

1. Keep children out of the trimming area and under watchful care of a responsible adult other than the operator.
2. Be alert and turn Trimmer Mower off if a child enters the area.
3. Before and while moving backwards, look behind and down for small children.
4. Use extreme care when approaching blind corners, doorways, shrubs, trees or other objects that may obscure your vision of a child who may run into the Trimmer Mower.
5. Keep children away from hot or running engines. They can suffer burns from a hot muffler.
6. Never allow children under 14 years of age to operate this machine. Children 14 and over should read and understand the instructions and safe operation practices in this manual and on the machine and be trained and supervised by an adult.

Service

Safe Handling Of Gasoline:

1. To avoid personal injury or property damage use extreme care in handling gasoline. Gasoline is extremely flammable and the vapors are explosive. Serious personal injury can occur when gasoline is spilled on yourself or your clothes, which can ignite. Wash your skin and change clothes immediately.
2. Use only an approved gasoline container.
3. Never fill containers inside a vehicle or on a truck or trailer bed with a plastic liner. Always place containers on the ground away from your vehicle before filling.
4. Remove gas-powered equipment from the truck or trailer and refuel it on the ground. If this is not possible, then refuel such equipment on a trailer with a portable container, rather than from a gasoline dispenser nozzle.
5. Keep the nozzle in contact with the rim of the fuel tank or container opening at all times until fueling is complete. Do not use a nozzle lock-open device.
6. Extinguish all cigarettes, cigars, pipes and other sources of ignition.
7. Never fuel machine indoors because flammable vapors will accumulate in the area.
8. Never remove gas cap or add fuel while engine is hot or running. Allow engine to cool at least 5 minutes before refueling.
9. Never over fill fuel tank. Fill tank to no more than 1 inch below bottom of filler neck to provide for fuel expansion.
10. Replace gasoline cap and tighten securely.
11. If gasoline is spilled, wipe it off the engine and equipment. Move machine to another area. Wait 5 minutes before starting engine.
12. Never store the machine or fuel container near an open flame, spark or pilot light as on a water heater, space heater, furnace, clothes dryer or other gas appliances.
13. To reduce fire hazard, keep machine free of grass, leaves or other debris build-up. Clean up oil or fuel spillage and remove any fuel soaked debris.
14. Allow machine to cool at least 5 minutes before storing.

General Service:

1. Never run an engine indoors or in a poorly ventilated area. Engine exhaust contains carbon monoxide, an odorless and deadly gas.
2. Before cleaning, repairing or inspecting, make certain the spindle and all moving parts have stopped. Disconnect the spark plug wire and ground against the engine to prevent unintended starting.
3. Check the spindle and engine mounting bolts at frequent intervals for proper tightness. Also, visually inspect spindle for damage. Replace with the original equipment manufacturer's (O.E.M.) parts only, listed in this manual. Use of parts which do not meet the original equipment specifications may lead to improper performance and compromise safety!
4. Keep all nuts, bolts and screws tight to be sure the equipment is in safe working condition.

5. Never tamper with safety devices. Check their proper operation regularly.
6. After striking a foreign object, stop the engine, disconnect the spark plug wire and ground against the engine. Thoroughly inspect the Trimmer Mower for any damage. Repair the damage before starting and operating the Trimmer Mower.
7. Trimmer components, guards and shields are subject to wear and damage which could expose moving parts or allow objects to be thrown. For safety protection, frequently check components and replace immediately with original equipment manufacturer's (O.E.M.) parts only, listed in this manual. Use of parts which do not meet the original equipment specifications may lead to improper performance and compromise safety!
8. Do not change the engine's governor setting or over-speed the engine. The governor controls the maximum safe operating speed of the engine.
9. Check fuel line, tank, cap and fittings frequently for cracks or leaks. Replace if necessary.
10. Do not crank engine with spark plug removed.
11. Maintain or replace safety and instruction labels, as necessary.
12. Observe proper disposal laws and regulations. Improper disposal of fluids and materials can harm the environment.
13. According to the Consumer Products Safety Commission (CPSC) and the U.S. Environmental Protection Agency (EPA), this product has an *Average Useful Life* of seven (7) years, or 140 hours of operation. At the end of the *Average Useful Life* have the machine inspected annually by an authorized service dealer to ensure that all mechanical and safety systems are working properly and not worn excessively. Failure to do so can result in accidents, injuries or death.

Do not modify engine

To avoid serious injury or death, do not modify engine in any way. Tampering with the governor setting can lead to a runaway engine and cause it to operate at unsafe speeds. Never tamper with factory setting of engine governor.

Notice Regarding Emissions

Engines which are certified to comply with California and federal EPA emission regulations for SORE (Small Off Road Equipment) are certified to operate on regular unleaded gasoline, and may include the following emission control systems: Engine Modification (EM), Oxidizing Catalyst (OC), Secondary Air Injection (SAI) and Three Way Catalyst (TWC), if so equipped.

Spark Arrestor

WARNING

This machine is equipped with an internal combustion engine and should not be used on or near any unimproved forest-covered, brush covered or grass-covered land unless the engine's exhaust system is equipped with a spark arrestor meeting applicable local or state laws (if any).









If a spark arrestor is used, it should be maintained in effective working order by the operator. In the State of California the above is required by law (Section 4442 of the California Public Resources Code). Other states may have similar laws. Federal laws apply on federal lands.

A spark arrestor for the muffler is available through your nearest engine authorized service dealer or contact the service department, P.O. Box 361131, Cleveland, Ohio 44136-0019.

SAFE OPERATION PRACTICES

Safety Symbols

This page depicts and describes safety symbols that may appear on this product. Read, understand and follow all instructions on the machine before attempting to assemble and operate.

Symbol	Description
	READ THE OPERATOR'S MANUAL(S) Read, understand and follow all instructions in the manual(s) before attempting to assemble and operate.
	EYE PROTECTION Always wear safety glasses or safety goggles when operating this machine.
	DANGER — BYSTANDERS Do not trim when children or others are around.
	DANGER — HAND/ FOOT CUT Keep hands and feet away from rotating parts.
	DANGER — THROWN DEBRIS Remove objects that can be thrown by the machine in any direction. Wear safety glasses.
	DANGER — SLOPES Use extra caution on slopes. Do not trim on slopes greater than 15° (25%).
	WARNING — GASOLINE IS FLAMMABLE Allow the engine to cool at least five (5) minutes before refueling.
	WARNING — CARBON MONOXIDE Never run an engine indoors or in a poorly ventilated area. Engine exhaust contains carbon monoxide, an odorless and deadly gas.
	WARNING — HOT SURFACE Engine parts, especially the muffler, become extremely hot during operation. Allow engine and muffler to cool before touching.

WARNING

Your Responsibility — Restrict the use of this power machine to persons who read, understand and follow the warnings and instructions in this manual and on the machine.

SAVE THESE INSTRUCTIONS!

ASSEMBLY

Thank You

Thank you for purchasing this product. It was carefully engineered to provide excellent performance when properly operated and maintained.

Please read this entire manual prior to operating the equipment. It instructs you how to safely and easily set up, operate and maintain your machine. Please be sure that you, and any other persons who will operate the machine, carefully follow the recommended safety practices at all times. Failure to do so could result in personal injury or property damage.

All information in this manual is relative to the most recent product information available at the time of printing. Review this manual frequently to familiarize yourself with the machine, its features and operation. Please be aware that this Operator's Manual may cover a range of product specifications for various models. Characteristics and features discussed and/or illustrated in this manual may not be applicable to all models. We reserve the right to change product specifications, designs and equipment without notice and without incurring obligation.

If applicable, the power testing information used to establish the power rating of the engine equipped on this machine can be found at www.opei.org or the engine manufacturer's web site.

If you have any problems or questions concerning the machine, phone an authorized service dealer or contact us directly. Customer Support telephone numbers, website address and mailing address can be found on this page. We want to ensure your complete satisfaction at all times.

Throughout this manual, all references to **right** and **left** side of the machine are observed from the operating position.

The engine manufacturer is responsible for all engine-related issues with regards to performance, power-rating, specifications, warranty and service. Please refer to the engine manufacturer's Owner's/Operator's Manual, packed separately with your machine, for more information.

Contents of Carton

- Trimmer Mower (1)
- Trimmer Mower Operator's Manual (1)
- Pack of Trimmer Line (1)
- Engine Operator's Manual (1)
- Oil (1)

Assembly

NOTE: This Trimmer Mower is shipped without gasoline or oil in the engine. Fill up the gasoline and oil as instructed in the Engine Operator's Manual BEFORE operating your machine.

Upper Handle

1. Remove the wing knob (a) and carriage bolt (b) from the left lower handle and the right lower handle. See Figure 1.
2. Pivot the upper handle into the operating position. See Figure 1.

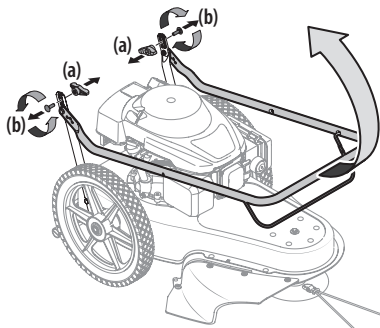

Figure 1

3. Move the upper handle into one of three positions by pivoting it forward or rearward.
4. Flip the wing knobs (a) and carriage bolts (b) so that the wing knobs are positioned at the outside of the handle when installed. See Figure 2.
5. Secure the upper handle to the lower handle using the wing knobs (a) and carriage bolts (b) removed in Step 1. See Figure 2.

NOTE: Make sure to use corresponding holes on left and right sides of upper handle.

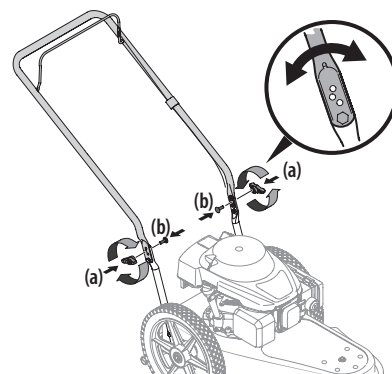

Figure 2

Starter Rope

1. Disconnect the spark plug boot from the spark plug (refer to the Engine Operator's Manual).
2. Pivot the control handle against the upper handle and pull the rope out of the engine.
3. Loop the rope through the eye bolt. See Figure 3.
4. Tighten the eye bolt to the handle using the lock nut. Do NOT overtighten.

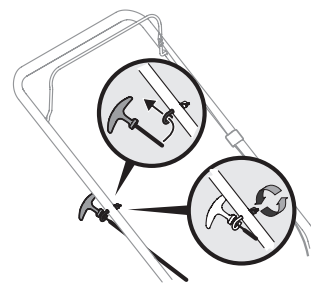

Figure 3

Set-Up

Gas and Oil Fill-Up

Refer to the Engine Operator's Manual for additional engine information.

1. Add oil provided before starting unit for the first time.
2. Service the engine with gasoline as instructed in the Engine Operator's Manual.

⚠ WARNING

Use extreme care when handling gasoline. Gasoline is extremely flammable and the vapors are explosive. Never fuel the machine indoors or while the engine is hot or running. Extinguish cigarettes, cigars, pipes and any other sources of ignition.

OPERATION

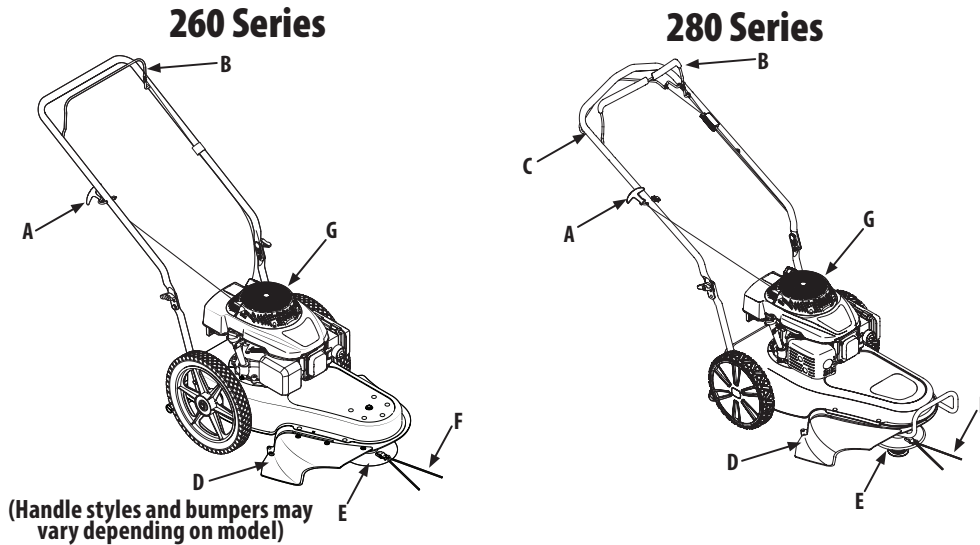

Figure 4

Controls

A. RECOIL STARTER

The recoil starter is attached to the right side of the upper handle. Stand behind the unit and pull the recoil starter rope to start the unit.

B. ENGINE CONTROL LEVER

The control lever must be depressed to start the engine and rotation of trimmer spindle assembly. Releasing the control lever stops the engine and trimmer spindle assembly.

⚠ WARNING

This control lever is a safety device. Never attempt to bypass its operations.

C. DRIVE CONTROL (IF EQUIPPED)

The drive control is located at the back of the upper handle and is used to engage the drive. Squeeze the control against the upper handle to engage the drive; release it to slow down or stop the trimmer from propelling.

D. TRIMMER DEFLECTOR

The trimmer deflector is connected to the trimmer base and it is used to prevent debris from being thrown.

E. SPINDLE

The spindle rotates the trimmer line.

F. TRIMMER LINE

The trimmer line is attached to the spindle assembly and it is used to trim grass, vegetation, undergrowth and weeds.

G. FLYWHEEL SCREEN

Keep the flywheel screen free of grass clippings and debris at all times.

Engine Controls

See the Engine Operator's Manual for the location and function of the controls on the engine.

Operation

Adjusting the Spindle Height

The spindle height can be adjusted for various applications. To do so, proceed as follows:

1. Loosen the wing nut found on each side of the spindle shaft.

NOTE: The wing nuts are designed so that they cannot be removed from the spindle shaft.

2. Slide the spindle upward or downward to the desired position before retightening the wing nuts. See Figure 5.

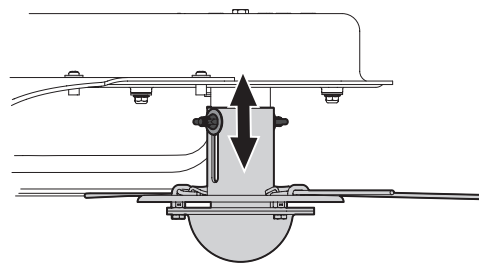

Figure 5

Starting and Stopping Engine

Refer to the Engine Operator's Manual packed with your Trimmer Mower for instructions on starting and stopping the engine.

Using Your Trimmer Mower

Be sure trimming area is clear of stones, sticks, wire or other objects which could damage the Trimmer Mower or engine. Such objects could be accidentally thrown by the trimmer in any direction and cause serious personal injury to the operator and others.

OPERATION

⚠ WARNING

The operation of any Trimmer Mower can result in foreign objects being thrown into the eyes, which can damage your eyes severely. Always wear safety glasses while operating the Trimmer Mower, or while performing any adjustments or repairs on it.

- The Trimmer Mower is designed with the spindle offset to the left side, allowing the operator to trim along a fence, landscaping or a house to his or her right side without having to make any adjustments to the machine.
- Operate the Trimmer Mower at a slower walking speed when trimming tall, thick weeds or grass.
- Clean the underside of the trimmer after each use to remove any debris build up.

⚠ WARNING

Shut the engine off and wait until the trimmer head comes to a complete stop before cleaning the discharge area. The trimmer head continues to rotate for a few seconds after the trimmer head control is released.

- Do not trim on excessively steep slopes. If a slope is difficult to stand on, do not trim. Do not trim on slopes when the ground is slippery or wet. Trim across the face of a slope, not up and down.

To use the Drive Control (if equipped):

- Once the engine is running, squeeze the drive control lever against the upper handle to propel the Trimmer Mower.
- Release the single lever drive control to slow down or stop the Trimmer Mower from driving.

⚠ CAUTION

While operating the Trimmer Mower, do not allow the spindle to contact a concrete, asphalt or gravel surface. Doing so will result in premature wear.

Changing the Trimmer Line

To ease in removing worn trimmer line, change the trimmer line before it becomes too short (i.e. approximately half its original length).

1. Remove the worn trimmer line from the spindle.
2. Fold the replacement trimmer line in half and insert both ends through the loop near the edge of the spindle.
3. Pull the ends of the trimmer line through the loop until the line is securely beneath the metal tab.
4. Cross the line ends and pull each tightly to secure the trimmer line in place. See Figure 6.

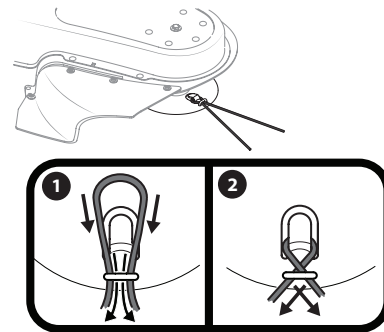

Figure 6

NOTE: Always use an OEM certified cutting line. Consult the separate supplement for ordering information

SERVICE AND MAINTENANCE

General Recommendations

- Always observe safety rules when performing any maintenance.
- The warranty on this Trimmer Mower does not cover items that have been subjected to operator abuse or negligence. To receive full value from warranty, operator must maintain the Trimmer Mower as instructed here.
- Changing of engine-governed speed will void engine warranty.
- All adjustments should be checked at least once each season.
- Periodically check all fasteners and make sure these are tight.

⚠ WARNING

Always stop engine, allow engine to cool, disconnect spark plug and ground against engine before performing any type of maintenance on your machine.

Lubrication

1. Lubricate pivot points on the engine control lever at least once a season with light oil. This control must operate freely in both directions. See Figure 7.

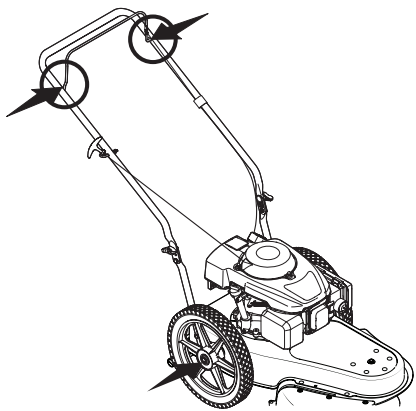

Figure 7

2. On 280 Series models equipped with a drive control, also lubricate pivot points on the drive control lever at least once a season with light oil. This control must operate freely in both directions. See Figure 8.

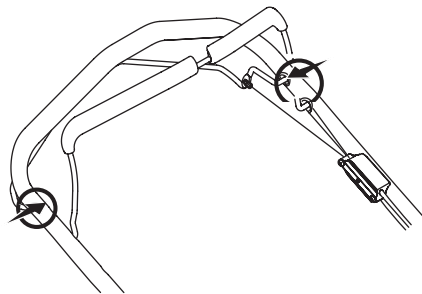

Figure 8

3. Lubricate the wheels at least once a season with light oil (or motor oil). If wheels are removed for any reason, lubricate surface of the axle bolt and inner surface of the wheel with light oil. See Figure 8.
4. Follow the Engine Operator's Manual for lubrication schedule and instruction for engine lubrication.

Deck Care

Clean underside of the machine after each use to prevent build-up of grass clippings or other debris.

1. Allow engine to run until it is out of fuel. Do not attempt to pour fuel from the engine. Disconnect spark plug wire.
2. Tip trimmer so that it rests on its side. Keep the side with the air cleaner facing up. Hold trimmer firmly.

⚠ WARNING

Never tip the trimmer more than 90° in any direction and do not leave the trimmer tipped for any length of time. Oil can drain into the upper part of the engine causing a starting problem.

3. Scrape and clean the underside of the machine with a suitable tool. Do not spray with water.

⚠ WARNING

Do not use a pressure washer or garden hose to clean the machine. These may cause damage to the engine. The use of water will result in shortened life and reduce serviceability.

4. Put the trimmer back on its wheels on the ground.

Engine Care

A list of key engine maintenance jobs required for good Trimmer Mower performance is given below. Follow the accompanying Engine Operator's Manual for a detailed list and instructions.

- Maintain oil level as instructed in Engine Operator's Manual.
- Service air cleaner every 25 hours under normal conditions. Clean every few hours under extremely dusty conditions. Poor engine performance and flooding usually indicates that the air cleaner should be serviced. To service the air cleaner, refer to the Engine Operator's Manual.
- Clean spark plug and reset the gap once a season. Spark plug replacement is recommended at the start of each mowing season. Check Engine Operator's Manual for correct plug type and gap specifications.
- Clean engine regularly with a cloth or brush. Keep the top of the engine clean to permit proper air circulation. Remove all grass, dirt and debris from muffler area.
- Engines stored between 30 and 90 days need to be treated with a gasoline stabilizer to prevent deterioration and gum from forming in fuel system or on essential carburetor parts.

Off-Season Storage

Take the following steps to prepare your trimmer for storage. Refer to Engine Operator's Manual for specific engine storage instructions.

- Clean and lubricate trimmer.
- Store trimmer in a dry, clean area. Do not store next to corrosive materials, such as fertilizer.
- Using a light oil or silicone, coat the equipment, especially cables and all moving parts of your Trimmer Mower.

SERVICE AND MAINTENANCE

TROUBLESHOOTING

PROBLEM	CAUSE	REMEDY
Engine fails to start	<ol style="list-style-type: none"> 1. Control lever disengaged. 2. Spark plug boot disconnected. 3. Fuel tank empty or stale fuel. 4. Engine not primed (if equipped with primer). 5. Faulty spark plug. 6. Blocked fuel line. 7. Engine flooded. 8. Fuel valve (if equipped) closed. 9. Engine not choked (if equipped with choke). 	<ol style="list-style-type: none"> 1. Engage control lever. 2. Connect wire to spark boot. 3. Fill tank with clean, fresh gasoline. 4. Prime engine as instructed in the Operation section. 5. Clean, adjust gap or replace. 6. Clean fuel line. 7. Wait a few minutes to restart, but do not prime. 8. Open fuel valve. See Engine Operator's Manual. 9. Choke engine. See Engine Operator's Manual.
Engine runs erratic	<ol style="list-style-type: none"> 1. Spark plug boot loose. 2. Blocked fuel line or stale fuel. 3. Vent in gas cap plugged. 4. Water or dirt in fuel system. 5. Dirty air cleaner. 6. Unit running with CHOKE (if equipped) applied. 	<ol style="list-style-type: none"> 1. Connect and tighten spark plug boot. 2. Clean fuel line; fill tank with clean, fresh gasoline. 3. Clear vent. 4. Drain fuel tank. Refill with fresh fuel. 5. Refer to Engine Operator's Manual. 6. Push CHOKE knob in.
Engine overheats	<ol style="list-style-type: none"> 1. Engine oil level low. 2. Air flow restricted. 	<ol style="list-style-type: none"> 1. Fill crankcase with proper oil. 2. Clean area around and on top of engine.
Occasional skips (hesitates) at high speed	<ol style="list-style-type: none"> 1. Spark plug gap too close. 	<ol style="list-style-type: none"> 1. Adjust gap to .030".
Idles poorly	<ol style="list-style-type: none"> 1. Spark plug fouled, faulty or gap too wide. 2. Dirty air cleaner. 	<ol style="list-style-type: none"> 1. Reset gap to .030" or replace spark plug. 2. Refer to Engine Operator's Manual.
Excessive vibration	<ol style="list-style-type: none"> 1. Spindle wing nuts loose. 2. Spindle damaged. 	<ol style="list-style-type: none"> 1. Tighten wing nuts. 2. See an authorized service dealer.
Poor trimming performance	<ol style="list-style-type: none"> 1. Trimmer line too short or worn. 2. Worn or damaged spindle belt. 	<ol style="list-style-type: none"> 1. Replace trimmer line. 2. Replace spindle belt.

MANUAL DEL OPERADOR

Cortadora de césped Cortador de cuerdas con ruedas

Registro de Información del Producto

Antes de configurar y hacer funcionar su equipo nuevo, por favor localice la placa de modelo que viene en el equipo y registre la información en el espacio de la derecha. Para encontrar la placa de modelo, eleve el asiento y mire en la parte inferior de la bandeja del asiento. Si tiene que solicitar soporte técnico a través de nuestro sitio web o de un distribuidor de servicio local autorizado, necesitará esta información.

NÚMERO DE MODELO

--	--	--	--	--	--	--	--	--	--	--	--

NÚMERO DE SERIE

--	--	--	--	--	--	--	--	--	--	--	--

Índice

<i>Medidas de seguridad</i>	11	<i>Inglés</i>	2
<i>Montaje</i>	14	<i>Français</i>	19
<i>Funcionamiento</i>	15	<i>Piezas de repuesto</i>	Suplemento separado
<i>Servicio y Mantenimiento</i>	17	<i>Garantía</i>	Suplemento separado

⚠ ADVERTENCIA

Lea y cumpla todas las reglas e instrucciones de seguridad de este manual antes de intentar operar esta máquina. Si no sigue estas instrucciones, se pueden provocar lesiones personales.

⚠ ADVERTENCIA

PROPOSICIÓN 65 DE CALIFORNIA

El escape del motor de este producto, algunos de sus componentes y algunos componentes del vehículo contienen o liberan sustancias químicas que el Estado de California considera que pueden producir cáncer, defectos de nacimiento u otros problemas reproductivos.

NOTA: Este Manual del Operador corresponde a varios modelos. Las características pueden variar según los modelos. No todas las características que se incluyen en este manual se aplican a todos los modelos y el modelo que se ilustra aquí puede diferir del suyo.

MEDIDAS DE SEGURIDAD

⚠ ADVERTENCIA

⚠ La presencia de este símbolo indica que se trata de instrucciones de seguridad importantes que se deben respetar para evitar poner en peligro su seguridad personal y/o material y la de otras personas. Lea y cumpla todas las instrucciones de este manual antes de intentar operar esta máquina. Si no respeta estas instrucciones puede provocar lesiones personales. Cuando vea este símbolo. **¡TENGA EN CUENTA LAS ADVERTENCIAS!**

⚠ PELIGRO

Esta máquina está diseñada para ser utilizada respetando las normas de seguridad contenidas en este manual. Al igual que con cualquier tipo de equipo motorizado, un descuido o error por parte del operador puede producir lesiones graves. Esta máquina es capaz de amputar dedos, manos y pies y de arrojar objetos. De no respetar las instrucciones de seguridad siguientes se pueden ocasionar lesiones graves o la muerte.

Funcionamiento general

1. Lea con atención el contenido de este manual antes de intentar ensamblar la máquina. Lea, comprenda y siga todas las instrucciones que figuran en la máquina y en los manuales antes de hacerla funcionar. Guarde este manual en un lugar seguro para consultas futuras y periódicas, así como para solicitar repuestos.
2. Antes de hacer funcionar este equipo, familiarícese totalmente con los controles y el uso correcto del mismo.
3. Esta máquina es un equipo motorizado de precisión, no un juguete. Por lo tanto, tenga mucho cuidado en todo momento. Esta máquina fue diseñada para realizar una tarea: cortar el pasto y la vegetación. No la utilice para ningún otro fin.
4. No permita nunca que los niños menores de 14 años utilicen esta máquina. Los niños de 14 años en adelante deben leer y entender las instrucciones de funcionamiento y las normas de seguridad contenidas en este manual y en la máquina y deben ser entrenados y supervisados por un adulto.
5. Sólo se debe permitir usar esta máquina a individuos responsables y familiarizados con sus reglas de seguridad.
6. Inspeccione minuciosamente el área donde utilizará el equipo. Saque todas las piedras, palos, cables, huesos, juguetes y demás objetos extraños con los que podría tropezar o que podrían ser arrojados por la orilladora. Los objetos arrojados por la máquina pueden causar lesiones graves.
7. Planifique el patrón de recorte a seguir para evitar descargar el material en caminos, veredas, donde hay observadores, etc. Evite además descargar material contra las paredes u obstrucciones que podrían provocar que el material descargado rebote contra el operador.
8. Para ayudar a evitar lesiones por contacto con el hilo de recorte o un objeto arrojado, manténgase en la zona del operador detrás del manillar, y mantenga a los niños, observadores, ayudantes y mascotas apartados al menos 75 pies (23 metros) de la orilladora mientras está en funcionamiento. Detenga la máquina si alguien entra en el área.
9. Para protegerse los ojos utilice siempre anteojos o antiparras de seguridad mientras opera la máquina o mientras le hace ajustes o reparaciones. Los objetos arrojados que rebotan pueden causar lesiones graves en los ojos.
10. Utilice zapatos de trabajo resistentes, con suela fuerte, así como pantalones y camisas ajustados. Se recomienda vestir camisas y pantalones que cubren brazos y piernas y usar zapatos con puntera de acero. Nunca haga funcionar la máquina descalzo, con sandalias, zapatos resbalosos o livianos (por ej. de lona).
11. No coloque las manos ni los pies cerca ni debajo de las piezas giratorias. Manténgase alejado en todo momento del área de descarga ya que el husillo giratorio y los hilos de recorte pueden causar lesiones.
12. Nunca haga funcionar la orilladora sin tener colocados y funcionando los escudos, los protectores, la palanca de control y otros dispositivos de seguridad.
13. Nunca haga funcionar la orilladora si los dispositivos de seguridad están dañados. De lo contrario, pueden producirse lesiones personales.
14. Muchas lesiones ocurren como resultado de pasar la orilladora sobre los pies durante una caída luego de resbalar o tropezar. No se sostenga de la orilladora si se está cayendo, suelte el manillar inmediatamente.
15. Nunca tire de la orilladora hacia usted mientras camina. Si debe retroceder con la orilladora para evitar una pared u obstáculo, mire primero hacia abajo y atrás para no tropezar y luego siga estos pasos:
 - a. Retroceda de la orilladora hasta estirar completamente los brazos.
 - b. Asegúrese que tiene buen equilibrio y está bien parado.
 - c. Tire la orilladora lentamente hacia atrás, no más de la mitad de la distancia hacia usted.
 - d. Repita estos pasos tantas veces como sea necesario.
16. No haga funcionar la orilladora bajo los efectos del alcohol o las drogas.
17. No enganche el mecanismo autopulsado en las máquinas equipadas mientras arranca el motor.
18. La palanca de control es un dispositivo de seguridad. Nunca intente anular su funcionamiento. De hacerlo, el dispositivo de seguridad dejaría de funcionar y el contacto con el hilo de recorte giratorio podría causar lesiones personales. La palanca de control debe funcionar bien en ambas direcciones y regresar automáticamente a la posición de desenganche al soltarla.
19. Nunca haga funcionar la orilladora sobre el pasto húmedo. Asegúrese siempre de estar bien parado. Si resbala y cae puede lesionarse seriamente. Si siente que pierde el equilibrio, suelte inmediatamente la palanca de control y el husillo dejará de rotar en tres segundos.
20. Úsela solamente con luz natural o con buena luz artificial. Camine, nunca corra.
21. Detenga el husillo al cruzar sendas, senderos o caminos de grava.
22. Si la máquina comenzara a vibrar de manera anormal, detenga el motor, y busque inmediatamente la causa. La vibración generalmente advierte que hay algún problema.
23. Apague el motor y espere hasta que el husillo se detenga totalmente antes de limpiar el área de descarga. El husillo continúa girando durante unos segundos después de soltar la palanca de control. No apoye nunca ninguna parte del cuerpo en el área del hilo de recorte hasta estar seguro de que el husillo se ha detenido.
24. Nunca haga funcionar la orilladora sin tener colocados y funcionando el escudo posterior, la cubierta de descarga, la palanca de control y otros dispositivos de seguridad. Nunca haga funcionar la orilladora si los dispositivos de seguridad están dañados. De lo contrario podrían producirse lesiones personales.
25. El silenciador y el motor se calientan y pueden causar quemaduras. No los toque.
26. Utilice solamente repuestos y accesorios manufacturados para esta máquina por el fabricante. De lo contrario podrían producirse lesiones personales.
27. Para encender el motor, tire lentamente del cordel hasta sentir resistencia, luego tire rápidamente. El repliegue rápido de la cuerda de arranque (tensión de retroceso) le jalará la mano y el brazo hacia el motor más rápido de lo que usted puede soltar. Puede llegar a causar huesos rotos, fracturas, hematomas y esguinces.
28. Si se presentan situaciones que no están previstas en este manual, tenga cuidado y use el sentido común. Comuníquese con Atención al cliente para solicitar ayuda o el nombre del distribuidor de servicio más cercano.

Funcionamiento en pendiente

Las pendientes son uno de los principales factores asociados a los accidentes por derrapes y caídas y pueden ocasionar lesiones graves. El funcionamiento en pendiente exige mayor precaución. Si no se siente seguro sobre una pendiente, no la recorte. Para su seguridad, use el indicador de pendientes que se adjunta a este manual para medir la pendiente antes de operar la máquina en una zona inclinada. Si la pendiente supera los 15° (25%), no la recorte.

MEDIDAS DE SEGURIDAD

Haga lo siguiente:

1. Recorte en sentido transversal a la cara de la pendiente, nunca hacia arriba y abajo. Tenga mucho cuidado al cambiar de dirección en una pendiente.
2. Esté atento a los agujeros, raíces, rocas, objetos ocultos o montículos que puedan hacerlo resbalar o tropezar. El césped alto puede ocultar obstáculos.
3. Asegúrese siempre de estar bien parado. Si resbala y cae puede lesionarse seriamente. Si siente que pierde el equilibrio, suelte inmediatamente la palanca de control y el husillo dejará de rotar en tres (3) segundos.

No haga lo siguiente:

1. No recorte cerca de caídas, zanjas o terraplenes, puede perder el equilibrio.
2. No corte en pendientes mayores de 15° (25%) como ilustra el indicador de pendientes.
3. No recorte el césped mojado. Si no está firmemente parado, puede resbalar.

Niños

Pueden ocurrir accidentes trágicos si el operador no está atento a la presencia de niños. Por lo general, los niños se sienten atraídos por la orilladora y su funcionamiento. No entienden los riesgos ni los peligros. Nunca suponga que los niños permanecerán en el lugar donde los vio por última vez.

1. Mantenga a los niños fuera del área de trabajo y bajo estricta vigilancia de un adulto responsable además del operador.
2. Esté alerta y apague la orilladora si un niño ingresa al área.
3. Antes de moverse hacia atrás y mientras lo esté haciendo, mire hacia atrás y cuide que no haya niños.
4. Tenga mucho cuidado al aproximarse a las esquinas ciegas, puertas, arbustos, árboles u otros objetos que puedan obstaculizarle la vista de un niño que pudiese correr hacia la orilladora.
5. Mantenga a los niños alejados de los motores en marcha o calientes. Pueden sufrir quemaduras con un silenciador caliente.
6. No permita nunca que los niños menores de 14 años utilicen esta máquina. Los niños de 14 años en adelante deben leer y entender las instrucciones y las normas de seguridad contenidas en este manual y en la máquina y deben ser entrenados y supervisados por un adulto.

Servicio

Manejo seguro de la gasolina:

1. Para evitar lesiones personales o daños materiales tenga mucho cuidado al manipular la gasolina. La gasolina es sumamente inflamable y sus vapores pueden causar explosiones. Se puede lesionar gravemente si se derrama gasolina sobre el cuerpo o la ropa ya que se puede prender fuego. Lávese la piel y cámbiese de ropa de inmediato.
2. Utilice sólo los recipientes para gasolina autorizados.
3. Nunca llene los recipientes dentro de un vehículo o un camión o un remolque con recubrimiento plástico. Coloque siempre los recipientes en el piso y lejos del vehículo antes de llenarlo.
4. Retire el equipo a gasolina del camión o remolque y llénelo en el piso. Si esto no es posible, llene el equipo en un remolque con un recipiente portátil, en vez de hacerlo desde una boquilla dispensadora de gasolina.
5. En todo momento mantenga la boquilla en contacto con el borde del depósito de combustible o con la abertura del recipiente, hasta terminar la carga. No utilice un dispositivo de apertura/cierre de la boquilla.
6. Apague los cigarrillos, puros, pipas y toda otra fuente.
7. Nunca cargue combustible en la máquina en espacios cerrados porque los vapores inflamables podrían acumularse en el lugar.
8. Nunca saque el tapón de la gasolina ni agregue combustible mientras el motor está caliente o en marcha. Deje que el motor se enfríe por lo menos dos minutos antes de volver a cargar combustible.
9. Nunca llene en exceso el depósito de combustible. Llene el tanque a no más de 1 pulgada por debajo de la base del cuello del tapón de carga, para permitir la expansión del combustible.
10. Vuelva a colocar el tapón de combustible y ajústelo bien.
11. Limpie el combustible que se haya derramado sobre el motor y el equipo. Traslade la máquina a otra zona. Espere 5 minutos antes de encender el motor.

12. Nunca guarde la máquina o el recipiente de combustible cerca de una llama expuesta, chispas o aparatos con piloto como por ejemplo, calentadores de agua, calefactores, hornos, secadores de ropa u otros aparatos a gas.
13. Para reducir el riesgo de incendio, mantenga la máquina limpia de pasto, hojas y residuos acumulados. Limpie los derrames de aceite o combustible y saque todos los residuos embebidos en combustible.
14. Deje que la máquina se enfríe por lo menos 5 minutos antes de guardarla.

Servicio general:

1. Nunca encienda el motor en espacios cerrados o en una zona con poca ventilación. El escape del motor contiene monóxido de carbono, un gas inodoro y letal.
2. Antes de limpiar, reparar o inspeccionar la máquina, compruebe que el husillo y todas las partes móviles se hayan detenido. Desconecte el cable de la bujía y póngalo haciendo masa contra el motor para evitar que se encienda accidentalmente.
3. Revise el husillo y los pernos de montaje del motor a intervalos frecuentes para verificar que estén bien apretados. Además, haga inspecciones visuales del husillo para verificar si está dañado. Reemplace únicamente por repuestos de los fabricantes del equipo original (O.E.M.) listados en este manual. El uso de repuestos que no cumplen con las especificaciones del equipo original puede resultar en rendimiento inadecuado y puede comprometer la seguridad.
4. Mantenga todos los pernos, tuercas y tornillos bien ajustados para asegurarse de que la máquina se encuentra en condiciones seguras de funcionamiento.
5. Nunca altere los dispositivos de seguridad. Controle periódicamente que funcionen correctamente.
6. Después de golpear algún objeto extraño, detenga el motor, desconecte el cable de la bujía y conéctelo a tierra con el motor. Inspeccione minuciosamente la orilladora para ver si está dañada. Repare el daño antes de encenderla y hacerla funcionar.
7. Los componentes de la orilladora, protectores y escudos están sujetos a desgaste y daños lo que podría dejar expuestas las piezas móviles o permitir que arroje objetos. Para proteger su seguridad, verifique frecuentemente todos los componentes y reemplácelos inmediatamente sólo por repuestos de los fabricantes del equipo original (O.E.M.) listados en este manual. El uso de repuestos que no cumplen con las especificaciones del equipo original puede resultar en rendimiento inadecuado y puede comprometer la seguridad.
8. No cambie la configuración del regulador del motor ni acelere demasiado el motor. El regulador del motor controla la velocidad máxima de funcionamiento seguro del motor.
9. Verifique frecuentemente la línea de combustible, el depósito, el tapón, y los accesorios buscando rajaduras o pérdidas. Reemplace cuando sea necesario.
10. No dé arranque al motor si no está la bujía de encendido.
11. Mantenga o reemplace las etiquetas de seguridad y de instrucciones según sea necesario.
12. Observe las leyes y normas aplicables para la eliminación adecuada de residuos. La eliminación incorrecta de líquidos o materiales puede dañar el medio ambiente.
13. Según la Comisión de Seguridad de Productos para el Consumidor de los Estados Unidos (CPSC) y la Agencia de Protección Ambiental de los Estados Unidos (EPA), este producto tiene una vida útil media de siete (7) años ó 140 horas de funcionamiento. Al finalizar la *vida útil media* haga inspeccionar anualmente esta unidad por un distribuidor de servicio autorizado para cerciorarse de que todos los sistemas mecánicos y de seguridad funcionan correctamente y no están demasiado gastados. Si no lo hace, puede ocasionar accidentes, lesiones o la muerte.

No modifique el motor

Para evitar lesiones graves o la muerte, no modifique el motor de ninguna manera. Si altera la configuración del regulador, el motor se puede desbocar y funcionar a velocidades que no son seguras. Nunca cambie la configuración de fábrica del regulador del motor.

Aviso referido a emisiones

Los motores que están certificados y cumplen con las normas sobre emisiones federales EPA y de California para SORE (Equipos pequeños todo terreno) están certificados para funcionar con gasolina sin plomo común y pueden incluir los siguientes sistemas de control de emisiones: Modificación de motor (EM), catalizador oxidante (OC), inyección de aire secundaria (SAI) y catalizador de tres vías (TWC) si están instalados.

MEDIDAS DE SEGURIDAD

Amortiguador de chispas

⚠ ADVERTENCIA

⚠ Esta máquina está equipada con un motor de combustión interna y no debe ser utilizada en o cerca de un terreno agreste cubierto por bosque, malezas o hierba excepto que el sistema de escape del motor esté equipado con un amortiguador de chispas que cumpla con las leyes locales o estatales correspondientes (en caso de existir).

Si se utiliza un amortiguador de chispas el operador lo debe mantener en condiciones de uso adecuadas. En el Estado de California las medidas anteriormente mencionadas son exigidas por ley (Artículo 4442 del Código de Recursos Públicos de California). Es posible que existan leyes similares en otros estados. Las leyes federales se aplican en los territorios federales.

Puede conseguir el amortiguador de chispas para el silenciador a través de su distribuidor de mantenimiento de motores autorizado más cercano o poniéndose en contacto con el departamento de servicios, P.O. Box 361131, Cleveland, Ohio 44136-0019.

Símbolos de seguridad

En esta página se presentan y describen los símbolos de seguridad que en este producto puede tener. Lea, entienda y siga todas las instrucciones incluidas en la máquina antes de intentar armarla y hacerla funcionar.

Símbolo	Descripción
	LEA LOS MANUALES DEL OPERADOR Lea, entienda y siga todas las instrucciones incluidas en los manuales antes de intentar armar la máquina y hacerla funcionar.
	PROTECCIÓN OCULAR Use siempre anteojos o antiparras de seguridad cuando hace funcionar esta máquina.
	PELIGRO — OBSERVADORES No debe recortar cuando hay niños u otras personas alrededor.
	PELIGRO — CORTE DE MANOS/PIES Mantenga las manos y los pies alejados de las piezas giratorias.
	PELIGRO — ARROJA DESECHOS Retire los objetos que puedan ser arrojados por la máquina en cualquier dirección. Use gafas de seguridad.
	PELIGRO — PENDIENTES Tenga más precaución en las pendientes. No pade las pendientes que superen los 15° (25%).
	ADVERTENCIA — LA GASOLINA ES INFLAMABLE Deje que el motor se enfríe por lo menos dos minutos antes de volver a cargar combustible.
	ADVERTENCIA — MONÓXIDO DE CARBONO Nunca encienda el motor en espacios cerrados o en una zona con poca ventilación. El escape del motor contiene monóxido de carbono, un gas inodoro y letal.
	ADVERTENCIA — SUPERFICIE CALIENTE Las piezas del motor, especialmente el silenciador, se recalientan durante la operación. Deje que el motor y el silenciador se enfríen antes de tocarlos.

⚠ ADVERTENCIA

Su responsabilidad — Limite el uso de esta máquina motorizada a las personas que lean, comprendan y respeten las advertencias e instrucciones que figuran en este manual y en la máquina.

¡GUARDE ESTAS INSTRUCCIONES!

Gracias

Gracias por comprar este producto. La misma ha sido cuidadosamente diseñada para brindar excelente rendimiento si se la opera y mantiene correctamente.

Por favor lea todo este manual antes de hacer funcionar el equipo. El manual le indica cómo configurar, operar y mantener la máquina con seguridad y fácilmente. Por favor asegúrese de que usted, y cualquier otra persona que haga funcionar la máquina, sigue atentamente y en todo momento las medidas de seguridad recomendadas. En caso de no hacerlo podrían producirse lesiones personales o daños materiales.

Toda la información contenida en este manual hace referencia a la más reciente información de producto disponible en el momento de la impresión. Revise el manual frecuentemente para familiarizarse con la máquina, sus características y funcionamiento. Por favor tenga en cuenta que este Manual del Operador puede cubrir una gama de especificaciones para productos de varios modelos. Es posible que las características y funciones incluidas y/o ilustradas en este manual no se apliquen a todos los modelos.

Nos reservamos el derecho de modificar las especificaciones de los productos, diseños y equipos sin previo aviso y sin generar responsabilidad por obligaciones de ningún tipo.

Si corresponde, los datos de prueba utilizados para determinar la potencia de salida del motor equipado en esta máquina se pueden consultar en www.opei.org o en el sitio web del fabricante del motor.

Si tiene algún problema o duda respecto a la máquina, llame a su distribuidor local o comuníquese directamente con nosotros. En esta página encontrará los números de teléfono, la dirección del sitio web y la dirección postal de la Atención al cliente. Queremos garantizar su entera satisfacción en todo momento.

En este manual, todas las referencias al lado **derecho** e **izquierdo** de la máquina se observan desde la posición del operador.

El fabricante del motor es responsable de todas las cuestiones relacionadas con el motor en lo que respecta al rendimiento, la potencia, las especificaciones, la garantía y el servicio. Por favor, consulte el Manual del propietario/operador del fabricante del motor, empacutado por separado con su máquina, para obtener más información.

Contenido de la caja

- Una orilladora
- Un Manual del operador de la orilladora
- Una botella de aceite
- Un Manual del operador del motor
- Un paquete de hilo de recorte

Montaje

NOTA: Esta orilladora se despacha sin gasolina ni aceite en el motor. Llene con gasolina y aceite como se indica en el manual del motor que se acompaña ANTES de hacer funcionar la máquina.

Mango superior

1. Extraiga las perillas de aletas (a) y el perno de carro (b) del manillar inferior izquierdo y el manillar inferior derecho. Consulte la Figura 1.
2. Gire el manillar superior a la posición de funcionamiento. Consulte la Figura 1.



Figura 1

3. Coloque el manillar superior en una de las tres posiciones haciéndolo girar hacia adelante o hacia atrás.
4. Voltee las perillas de aletas (a) y los pernos de carro (b) para que posicionen las perillas de aletas hacia afuera de la orilladora.
5. Sujete el manillar superior al inferior con los pernos de carro y las perillas de aletas extraídos en el paso 1. Consulte la Figura 2.

NOTA: No olvide usar el orificio del lado izquierdo correspondiente al usado en el lado derecho del manillar superior.

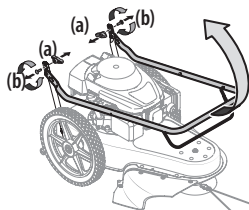

Figura 2

Cuerda de arranque

1. Desconecte el capuchón de la bujía de la bujía de encendido (consulte en el manual del motor).
2. Gire la manija de control contra el manillar superior y extraiga del motor la cuerda de arranque tirando de ella.
3. Enhebre la cuerda a través del perno de ojo. Consulte la Figura 3.
4. Ajuste el perno de ojo contra la manija con la tuerca de seguridad. NO ajuste demasiado.

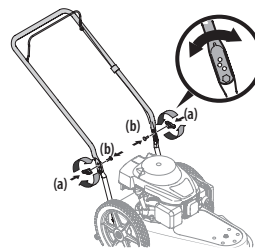

Figura 3

Configuración

Llenado de gasolina y aceite

Consulte en el manual del propietario del motor información adicional sobre el motor.

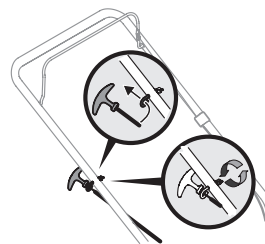
1. Agregue el aceite provisto antes de hacer arrancar la unidad por primera vez luego de desembalarla.
2. Realice el mantenimiento del motor con gasolina como se indica en el manual del propietario del motor.

⚠ ADVERTENCIA

Tenga mucho cuidado al trabajar con gasolina. La gasolina es sumamente inflamable y sus vapores pueden causar explosiones. Nunca agregue combustible a la máquina en espacios cerrados ni mientras el motor está caliente o funcionando. Apague cigarrillos, puros, pipas y otras fuentes de combustión.



Figura 4

Controles

A. ARRANCADOR DE RETROCESO

El arrancador de retroceso está unido al lado derecho del manillar superior. Para arrancar la unidad colóquese detrás del mismo y tire del cordel del arrancador de retroceso.

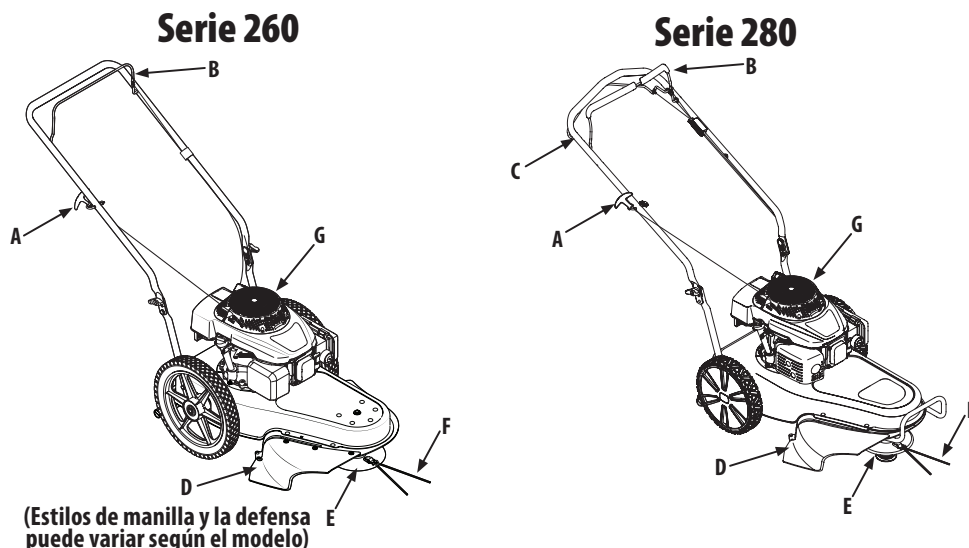
B. PALANCA DE CONTROL DEL MOTOR

Hay que presionar la palanca de control para que el motor arranque y la unidad del husillo de la orilladora rote. Al soltar la palanca de control se detiene el motor y la unidad del husillo de la orilladora.



Esta palanca de control es un dispositivo de seguridad. Nunca intente anular su funcionamiento.

C. CONTROL DE LA TRANSMISIÓN (SI ESTÁ INCLUIDO)

El control de la transmisión se encuentra en la parte posterior de la manilla y se usa para propulsar la orilladora. Presione el control contra la manilla superior para enganchar la unidad; suéltelo para reducir la velocidad o detener el recortador de propulsión.

D. DEFLECTOR PARA ORILLADORA

El deflector para orilladora se acopla a la base de la orilladora y se usa para evitar que arroje los residuos.

E. HUSILLO

El husillo hace girar el hilo de recorte.

F. HILO DE RECORTE

El hilo de recorte está acoplado a la unidad del husillo y se utiliza para recortar el césped, la vegetación, las malezas y las malas hierbas.

G. PANTALLA DEL VOLANTE

Mantenga la pantalla del volante libre de pasto y residuos en todo momento.

Controles del motor

Para conocer la ubicación y el funcionamiento de los controles del motor, consulte el manual del motor que se entrega por separado.

Funcionamiento

Ajuste de la altura del husillo

La altura del husillo puede ajustarse para diferentes aplicaciones. Para ello, proceda de la siguiente manera:

1. Afloje las tuercas de mariposa a cada lado del eje del husillo.

NOTA: Las tuercas de mariposa han sido diseñadas de forma que no se pueden retirar del eje del husillo.

2. Deslice el husillo hacia arriba o hacia abajo hasta la posición deseada antes de volver a apretar las tuercas de mariposa. Consulte la Figura 5.



Figura 5

Arranque y detención del motor

Consulte el manual de funcionamiento del motor que acompaña a la orilladora para ver las instrucciones sobre cómo arrancar y detener el motor.

Uso de la orilladora

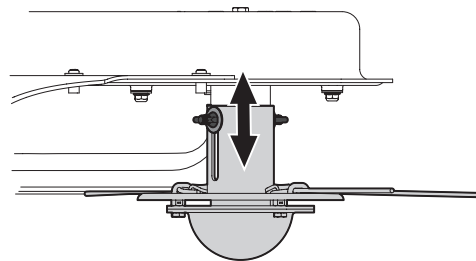
Asegúrese que el área a recortar está libre de piedras, palos, cables u otros objetos que pudiesen dañar la orilladora o el motor. La orilladora puede arrojar accidentalmente dichos objetos en cualquier dirección y provocar lesiones personales graves al operador y a terceros.

FUNCIONAMIENTO

⚠ ADVERTENCIA

Cualquier orilladora en funcionamiento puede arrojar objetos extraños a los ojos, lo cual puede llegar a causar lesiones graves. Utilice siempre gafas de seguridad mientras opera la orilladora, o mientras le realiza ajustes o reparaciones.

La orilladora ha sido diseñada con el husillo descentrado hacia la izquierda, lo que permite que el operador recorte contra un cerco, ornamento o edificación a su derecha sin necesidad de realizarle ajuste a la máquina.

- Haga funcionar la orilladora a una velocidad de paso lento al recortar malezas o pastos gruesos y altos.
- Después de cada uso, limpie la parte inferior de la orilladora para eliminar la acumulación de desechos.

⚠ ADVERTENCIA

Apague el motor y espere hasta que el cabezal de la orilladora se detenga totalmente antes de limpiar el área de descarga. El cabezal continúa rotando durante unos segundos más después de soltar el control del mismo.

- No recorte en pendientes excesivamente pronunciadas. Si es difícil pararse sobre la pendiente, no la recorte. No recorte en pendientes cuando el terreno está húmedo o resbaladizo. Recorte en sentido transversal a la cara de la pendiente, no hacia arriba y abajo.

⚠ PRECAUCIÓN

Mientras funciona la orilladora, no permita que el husillo toque una superficie de hormigón, asfalto o pedregullo. Esto ocasionará el desgaste prematuro.

Cambio del hilo de recorte

Para facilitar el cambio del hilo de recorte gastado, hágalo antes de que se vuelva demasiado corto (aproximadamente la mitad de su longitud original).

1. Retire el hilo usado del husillo.
2. Doble el hilo de recorte de repuesto por la mitad e inserte ambos extremos por el lazo cerca del borde del husillo.
3. Tire los extremos del hilo a través del lazo hasta que quede sujeto debajo de la pestaña metálica.
4. Cruce los extremos del hilo y tire fuerte para asegurar el hilo de recorte en su lugar. Consulte la Figura 6.



Figura 6

NOTA: Utilice siempre una OEM línea de recorte certificada. Consulte el suplemento separado para obtener información sobre el pedido.

Recomendaciones generales

- Respete siempre las reglas de seguridad al realizar tareas de mantenimiento.
- La garantía de esta orilladora no cubre elementos que han sido sujetos a uso indebido o negligencia del operador. Para recibir el valor total de la garantía, el operador debe mantener la orilladora como se indica en este manual.
- El cambio de la velocidad controlada del motor invalidará la garantía del motor.
- Todos los ajustes deben ser inspeccionados al menos una vez por temporada.
- Revise periódicamente todos los sujetadores y compruebe que estén bien ajustados.

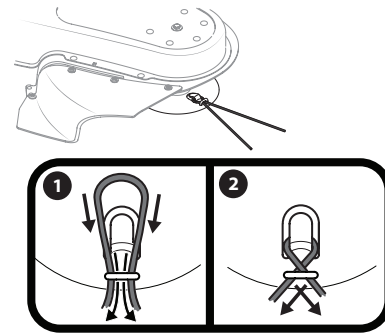
⚠ ADVERTENCIA

Detenga siempre el motor, desconecte la bujía y haga masa contra el motor antes de realizar cualquier tarea de mantenimiento a su máquina.

Lubricación

1. Lubrique con aceite ligero los puntos de pivote de la palanca de control al menos una vez por temporada. El control debe funcionar libremente en ambas direcciones. Consulte la Figura 7.



Figura 7

2. En los modelos de la Serie 280 equipados con un control de transmisión, también lubrique los puntos de pivote en la palanca de control de la transmisión al menos una vez por temporada con aceite ligero. Este control debe operar libremente en ambas direcciones. Consulte la Figura 8.

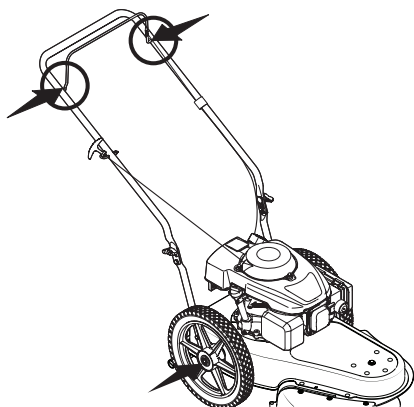

Figura 8

3. Lubrique las ruedas con aceite ligero o aceite para motor al menos una vez por temporada. Si las ruedas se quitan por cualquier motivo, debe lubricar con aceite ligero la superficie del perno del eje y de la cara interna de la rueda. Consulte la Figura 8.
4. Consulte el manual que acompaña al motor para ver el programa de lubricación del motor y sus instrucciones.

Cuidado de la plataforma

Debe limpiar la parte inferior de la máquina después de cada uso para prevenir la acumulación de recortes de césped u otros desechos. Siga los pasos que aparecen a continuación.

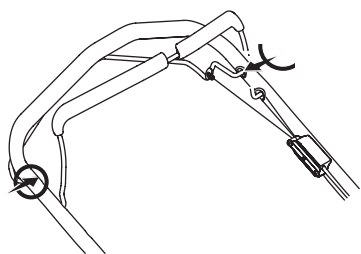
1. Desconecte el cable de la bujía. Drene la gasolina de la orilladora o coloque un trozo de plástico debajo del tapón del combustible.
2. Incline la orilladora para que quede apoyada sobre el lateral. Mantenga hacia arriba el lateral donde se encuentra el filtro de aire. Sostenga firmemente la orilladora.

⚠ ADVERTENCIA

Nunca incline la orilladora más de 90° en ninguna dirección y no la deje inclinada. Se puede filtrar aceite dentro de la parte superior del motor y causar problemas de arranque.

3. Raspe y limpie la parte inferior de la máquina con una herramienta adecuada. No la rocíe con agua.

⚠ ADVERTENCIA

No utilice una lavadora a presión o manguera de jardín para limpiar la máquina. Pueden dañar el motor. El uso de agua acortará la vida útil de la máquina y reducirá su capacidad de servicio.

4. Vuelva a colocar la podadora sobre sus ruedas en el suelo. Si puso un plástico debajo del tapón del combustible asegúrese de retirarlo en este momento.

Cuidados del motor

A continuación se presenta una lista de tareas de mantenimiento necesarias para el buen funcionamiento de la orilladora. Consulte el manual que acompaña al motor para ver una lista detallada e instrucciones.

- Mantenga el nivel de aceite como se indica en el manual.
- Limpie el filtro de aire cada 25 horas en condiciones de uso normal. Limpie a intervalos de pocas horas cuando haya mucho polvo. El bajo rendimiento del motor y el ahogamiento normalmente son indicaciones de que el filtro de aire necesita mantenimiento. Para realizar el mantenimiento del filtro de aire, consulte el manual del motor.
- Limpie la bujía y restablezca la distancia disruptiva por lo menos una vez por temporada. Se recomienda reemplazar la bujía al comenzar cada temporada de corte de césped. Consulte el manual del motor para ver el tipo de bujía correcto y las especificaciones de la distancia disruptiva.
- Limpie periódicamente el motor con un trapo o cepillo. Mantenga limpia la parte superior del motor para permitir la circulación de aire apropiada. Quite todo el pasto, polvo y residuos del área del silenciador.
- Para almacenar motores entre 30 y 90 días es necesario tratarlos con un estabilizador de gasolina para evitar deterioros y la formación de depósitos de goma en el sistema de combustible o en componentes fundamentales del carburador.

Almacenamiento fuera de temporada

Siga los pasos siguientes para preparar la orilladora para almacenarla. Consulte el manual del motor para ver las instrucciones de almacenamiento específicas para el motor.

- Limpie y lubrique la orilladora.
- Almacene la orilladora en un lugar limpio y seco. No la almacene cerca de productos corrosivos como por ejemplo fertilizantes.
- Use aceite ligero o silicona para recubrir el equipo, especialmente los cables y partes móviles de su orilladora.

SERVICIO Y MANTENIMIENTO

SOLUCIÓN DE PROBLEMAS

PROBLEMAS	CAUSA	SOLUCIÓN
El motor no arranca	<ol style="list-style-type: none"> 1. La palanca de control está desenganchada. 2. Se ha desconectado el capuchón de la bujía. 3. El depósito de combustible está vacío o el combustible se ha echado a perder. 4. El motor no está cebado (si está equipado con cebador). 5. La bujía no funciona correctamente. 6. La línea del combustible está bloqueada. 7. El motor está ahogado. 8. La válvula de combustible (si está instalada) está cerrada. 9. El motor no está cebado (si está equipado con cebador). 	<ol style="list-style-type: none"> 1. Palanca de control del motor. 2. Conecte el cable al capuchón de la bujía. 3. Llene el tanque con gasolina limpia y nueva. 4. Ceba el motor tal como se explicó en la sección Funcionamiento. 5. Límpiela, ajuste la separación, o cambie la bujía. 6. Limpie la línea del combustible. 7. Espere unos minutos para volver a arrancar, pero sin cebar. 8. Abra la válvula de combustible. Consulte el manual del motor. 9. Ceba el motor. Consulte el manual del motor.
El funcionamiento del motor es irregular	<ol style="list-style-type: none"> 1. El capuchón de la bujía está flojo. 2. La línea de combustible está tapada. 3. La ventilación del tapón de combustible está obstruida. 4. Hay agua o suciedad en el sistema de combustible. 5. El depurador de aire está sucio. 6. La unidad está funcionando con el CEBADOR aplicado (si está equipado). 	<ol style="list-style-type: none"> 1. Conecte y ajuste el capuchón de la bujía. 2. Limpie la línea de combustible; llene el tanque con gasolina limpia y fresca. 3. Destape la ventilación. 4. Vacíe el tanque de combustible. Vuelva a llenar con combustible nuevo. 5. Consulte el manual del motor. 6. Presione la perilla del CEBADOR.
El motor recalienta	<ol style="list-style-type: none"> 1. El nivel de aceite del motor está bajo. 2. Restricción en el flujo de aire. 	<ol style="list-style-type: none"> 1. Llene el cárter con el aceite adecuado. 2. Limpie el área de alrededor y la parte superior del motor.
Salto ocasionales (titubea) a alta velocidad	<ol style="list-style-type: none"> 1. La separación de la bujía es muy pequeña. 	<ol style="list-style-type: none"> 1. Ajuste la separación a 0,030".
No ralentiza bien	<ol style="list-style-type: none"> 1. Bujía sucia, averiada o con exceso de separación. 2. El depurador de aire está sucio. 	<ol style="list-style-type: none"> 1. Reajuste la separación a 0,030" o reemplace la bujía. 2. Consulte el manual del motor.
Demasiada vibración	<ol style="list-style-type: none"> 1. Las tuercas de mariposa del husillo están flojas. 2. El husillo está dañado. 	<ol style="list-style-type: none"> 1. Ajuste las tuercas de mariposa. 2. Consulte a un distribuidor de servicio autorizado.
Bajo rendimiento de recorte	<ol style="list-style-type: none"> 1. El hilo de recorte es demasiado corto o está gastado. 2. La correa del husillo está gastada o dañada. 	<ol style="list-style-type: none"> 1. Reemplace el hilo de recorte. 2. Cambie la correa del husillo.

MANUEL DE L'UTILISATEUR

Tondeuse à gazon Coupe-fil à roues

Identification du produit

Avant de préparer et d'utiliser votre appareil neuf, veuillez localiser la plaque signalétique et reporter les renseignements dans la section à droite. La plaque se trouve sous le support du siège. Soulevez le siège pour la trouver. Ces renseignements sont nécessaires lorsque vous cherchez de l'aide technique, soit sur notre site Web, soit auprès de notre service à la clientèle ou du concessionnaire agréé de votre région.

NUMÉRO DE MODÈLE

--	--	--	--	--	--	--	--	--	--	--	--

NUMÉRO DE SÉRIE

--	--	--	--	--	--	--	--	--	--	--	--

Table des matières

<i>Consignes de sécurité</i>	20	<i>Pièces de rechange</i>	<i>Suplemento separado</i>
<i>Montage</i>	23	<i>Garantie</i>	<i>Suplemento separado</i>
<i>Utilisation</i>	24		
<i>Entretien et réparation</i>	26		

⚠ AVERTISSEMENT

Lisez attentivement les consignes de sécurité et les instructions de montage et de fonctionnement avant d'utiliser votre appareil afin d'éviter de vous blesser.

⚠ AVERTISSEMENT

PROPOSITION 65 DE LA CALIFORNIE

Les gaz d'échappement du moteur ainsi que certains éléments de vos appareils motorisés contiennent des substances considérées par l'État de Californie comme étant cancérogènes et pouvant provoquer des anomalies congénitales ainsi que d'autres effets nuisibles à la reproduction.

NOTE : Ce manuel est commun à plusieurs modèles dont les caractéristiques peuvent différer. Certaines caractéristiques décrites dans ce manuel peuvent ne pas s'appliquer à tous les modèles. Votre appareil peut différer du modèle illustré.

CONSIGNES DE SÉCURITÉ

⚠ AVERTISSEMENT

⚠ Les consignes importantes sont précédées de ce symbole. Il est dangereux pour vous et pour autrui de ne pas les respecter et cela pourrait causer des dégâts importants. Veuillez lire toutes les consignes de ce manuel avant d'utiliser votre appareil afin d'écartier tout risque d'accident et de blessure. Lorsque vous voyez ce symbole, respectez les avertissements !

⚠ DANGER

Cet appareil doit être utilisé conformément aux consignes de ce manuel et avec précaution car il comporte un moteur et des pièces en mouvement susceptibles d'infliger de graves blessures. Cet appareil peut projeter des objets et amputer les doigts, les mains, les orteils et les pieds. Il est donc impératif de respecter scrupuleusement les consignes de sécurité suivantes.

Utilisation générale

1. Veuillez lire tout le manuel avant d'assembler l'appareil. Veuillez lire et respecter toutes les instructions qui se trouvent sur l'appareil et dans le(s) manuel(s) avant d'assembler et d'utiliser l'appareil. Conservez-le en lieu sûr pour pouvoir le relire ou commander des pièces de rechange.
2. Familiarisez-vous avec les commandes et le fonctionnement de l'appareil avant de vous en servir.
3. Ce coupe-herbe est un appareil de précision motorisé et non un jouet. Soyez très prudent en toutes circonstances. Cet appareil a été conçu pour couper la végétation et l'herbe. Ne l'utilisez pas à d'autres fins.
4. L'âge minimum pour pouvoir utiliser cet appareil est de 14 ans. Si vous souhaitez permettre à des enfants de plus de 14 ans d'utiliser cet appareil, lisez d'abord les consignes de sécurité et d'utilisation avec eux, montrez-leur comment faire et exigez qu'un adulte soit présent en tout temps.
5. Ne confiez votre coupe-herbe qu'à des adultes responsables, qui connaissent bien son fonctionnement.
6. Examinez soigneusement la zone de travail avant d'utiliser l'appareil. Ramassez les pierres, brindilles, fils, os, jouets et autres objets qui pourraient être projetés ou sur lesquels vous pourriez trébucher. Les objets projetés peuvent infliger de graves blessures.
7. Calculez votre trajectoire de façon à éviter de projeter les brins coupés vers la rue, le trottoir, les passants, etc. Attention, les débris éjectés à proximité d'un mur ou d'un obstacle peuvent rebondir et vous atteindre.
8. Pour éviter tout contact avec les monofilaments et toute blessure causée par un objet projeté, demeurez toujours derrière l'appareil et ne permettez personne (en particulier les enfants ou les animaux) de s'approcher à moins de 23 mètres (75 pieds) de l'appareil. Arrêtez l'appareil si quelqu'un s'approche.
9. Portez toujours des lunettes de sécurité lorsque vous utilisez l'appareil ou lorsque vous effectuez un réglage ou une réparation. Les projections sont particulièrement dangereuses pour les yeux.
10. Portez des chaussures robustes à semelles épaisses et à embout d'acier ainsi que des vêtements bien ajustés et longs. N'utilisez jamais cet appareil pieds nus, en sandales ou en chaussures légères.
11. Ne placez jamais vos mains et vos pieds près des pièces en mouvement. Tenez-vous éloigné de la zone d'éjection, car les projections peuvent infliger des blessures.
12. N'utilisez jamais la tondeuse à fil sans les dispositifs de protection et de sécurité, y compris la commande d'arrêt du moteur.
13. Ne l'utilisez pas si les dispositifs de sécurité sont endommagés. Le non-respect de cette consigne peut entraîner de graves blessures corporelles.
14. Beaucoup de blessures surviennent lorsque l'appareil passe sur le pied de l'utilisateur qui tombe ou qui glisse en reculant. Ne vous retenez pas à l'appareil si vous tombez; relâchez immédiatement la poignée.
15. Ne tirez pas l'appareil vers vous lorsque vous l'utilisez. Avant de faire reculer la tondeuse à fil, regardez vers le sol et derrière vous. Suivez les étapes ci-dessous :
 - a. Éloignez-vous de l'appareil jusqu'à ce que vous puissiez complètement tendre les bras.
 - b. Assurez-vous d'être en équilibre et d'avoir une bonne prise au sol.
 - c. Faites reculer la tondeuse à fil lentement et gardez une distance d'une demi-longueur de bras entre l'appareil et vous.
 - d. Répétez ces étapes au besoin.
16. N'utilisez pas cet appareil lorsque vous êtes sous l'empire de la boisson, de la drogue ou d'un médicament.
17. N'engagez pas la commande d'entraînement (si votre modèle en possède une) lorsque vous démarrez le moteur.
18. Le levier de commande est un dispositif de sécurité. Ne le modifiez pas, car cela peut compromettre le fonctionnement de l'appareil et entraîner de graves blessures. Le levier de commande doit se déplacer facilement dans les deux directions et revenir automatiquement à la position désengagée lorsqu'elle est relâchée.
19. N'utilisez pas la tondeuse à fil si l'herbe est mouillée. Veillez à conserver votre stabilité. Une chute peut entraîner de graves blessures. Si vous perdez l'équilibre, relâchez immédiatement le levier de commande; la fusée arrêtera de tourner en moins de trois secondes.
20. Travaillez en plein jour ou avec un éclairage artificiel adéquat. Déplacez-vous en marchant et non en courant.
21. Assurez-vous que la fusée est arrêtée avant de traverser une allée recouverte de gravier, un trottoir ou une route.
22. Si l'appareil commence à vibrer de façon anormale, arrêtez immédiatement le moteur et recherchez la cause. Les vibrations sont généralement signe de problèmes.
23. Arrêtez le moteur et attendez que la fusée soit complètement arrêtée avant de nettoyer l'appareil. La fusée continue à tourner pendant quelques secondes suivant le relâchement de la commande d'arrêt du moteur. Assurez-vous que la fusée est complètement arrêtée avant d'effectuer quelconque réglage ou réparation.
24. N'utilisez jamais la tondeuse à fil sans les dispositifs de protection et de sécurité, y compris la commande d'arrêt du moteur. N'utilisez pas l'appareil si les dispositifs de sécurité sont endommagés. Le non-respect de cette consigne peut entraîner de graves blessures corporelles.
25. Le silencieux et le moteur deviennent chauds; ne les touchez pas.
26. N'utilisez que des pièces et des accessoires d'origine approuvés pour cet appareil. Le non-respect de cette consigne peut entraîner de graves blessures corporelles.
27. Pour démarrer le moteur, tirez lentement la poignée du lanceur à rappel jusqu'à ce que vous sentiez une légère résistance, puis tirez rapidement la poignée. La rétraction rapide de la corde de démarrage risque de tirer votre main et votre bras vers le moteur plus vite qu'il n'est possible de relâcher la poignée. Ceci peut causer de graves blessures (fracture d'os, contusion, entorse, etc.).
28. En cas de situations qui ne sont pas mentionnées dans ce manuel, soyez prudent et faites preuve de bon sens. Communiquez avec le service à la clientèle pour obtenir de l'aide ou les coordonnées du centre de service le plus proche.

Utilisation sur une pente

Les pertes de contrôle et les chutes se produisent souvent sur des pentes et peuvent causer de graves blessures. Travailler sur un terrain en pente demande des précautions supplémentaires. Si vous ne vous sentez pas à l'aise, n'y travaillez pas. Par mesure de sécurité, mesurez la pente du terrain avec l'inclinomètre de ce manuel avant de commencer à travailler. Ne travaillez pas sur des pentes supérieures à 15 ° (25 %).

À faire :

1. Travaillez en diagonale, et non de haut en bas. Soyez particulièrement prudent lorsque vous changez de direction.
2. Faites attention aux trous, ornières, bosses, roches et à tout autre objet non visible qui peut vous faire glisser ou tomber. L'herbe haute peut camoufler des obstacles.
3. Assurez-vous de toujours avoir une bonne prise au sol. Une chute peut entraîner de graves blessures. Si vous perdez l'équilibre, relâchez immédiatement le levier de commande; la fusée arrêtera de tourner en moins de trois secondes.

Mises en garde :

1. Ne tondez pas près d'une falaise, d'un fossé ou d'un remblai, car vous risquez de perdre l'équilibre.

CONSIGNES DE SÉCURITÉ

2. Ne travaillez pas sur des pentes supérieures dont l'inclinaison est supérieure à 15° (25 %). Consultez l'inclinomètre.
3. N'utilisez pas l'appareil si l'herbe est mouillée. La traction réduite peut causer un glissement et une perte de contrôle.

Précautions relatives aux enfants

Redoublez de vigilance si vous avez des enfants. Un accident grave risque de se produire. Les enfants sont souvent attirés par les tondeuses à fil sans se rendre compte du danger. Ces derniers aiment bouger, ils peuvent se déplacer à tout moment à votre insu.

1. Ne les laissez pas jouer dans la zone de travail et placez-les sous la surveillance d'un autre adulte pendant que vous travaillez.
2. Restez vigilant et arrêtez l'appareil dès qu'ils s'approchent.
3. Regardez toujours derrière vous et vers le sol avant de reculer pour vérifier s'il y a des petits enfants.
4. Soyez particulièrement vigilant à l'abord de virages masqués, portails, buissons, arbres, etc. desquels les enfants peuvent surgir d'un coup.
5. Interdisez aux enfants de s'approcher du moteur en marche ou encore chaud ou du silencieux car ils risquent de se brûler.
6. L'âge minimum pour pouvoir utiliser cette tondeuse est de 14 ans. Si vous souhaitez permettre à des enfants de plus de 14 ans d'utiliser cet appareil, lisez d'abord les consignes de sécurité et d'utilisation avec eux, montrez-leur comment faire et exigez qu'un adulte soit présent en tout temps.

Entretien

Manipulation en toute sécurité de l'essence :

1. Faites très attention lorsque vous manipulez de l'essence. Ce liquide est extrêmement inflammable et dégage des vapeurs explosives. Une simple éclaboussure sur la peau ou les vêtements peut s'enflammer et causer de graves brûlures. Nettoyez immédiatement toute éclaboussure sur la peau et changez de vêtements.
2. N'utilisez que des bidons d'essence homologués.
3. Ne remplissez jamais les bidons à l'intérieur d'un véhicule ou encore à l'arrière d'un camion ou d'une remorque à plancher de plastique. Placez toujours les bidons par terre et loin de votre véhicule pour les remplir.
4. Déchargez l'appareil de la remorque et faites le plein par terre. Si cela n'est pas possible, utilisez un bidon plutôt que le pistolet de la pompe.
5. Posez le pistolet du distributeur sur le rebord du réservoir ou du bidon pour faire le plein et ne le bloquez pas en position ouverte.
6. Éteignez cigares, cigarettes, pipes et tout autre objet susceptible de s'enflammer.
7. Ne faites jamais le plein à l'intérieur, car l'accumulation de vapeurs peut provoquer un incendie.
8. N'enlevez pas le bouchon du réservoir et n'ajoutez pas d'essence pendant que le moteur est en marche ou s'il est chaud. Laissez ce dernier refroidir pendant au moins deux minutes avant de faire le plein.
9. Ne remplissez pas le réservoir à ras bord : l'essence se dilate en chauffant, alors laissez un espace d'environ un demi-pouce sous le col de remplissage.
10. Remplacez le bouchon du réservoir et serrez-le bien.
11. En cas de débordement, essuyez l'essence sur le moteur et sur l'appareil, puis changez ce dernier de place. Attendez cinq minutes avant de redémarrer le moteur.
12. N'entreposez jamais l'appareil ou les bidons d'essence près d'une flamme nue, d'une étincelle ou d'une veilleuse d'allumage (chauffe-eau, radiateur, chaudière, sècheuse ou tout autre appareil fonctionnant au gaz).
13. Pour limiter les risques d'incendie, débarrassez le moteur de brins d'herbe, de feuilles et de toute autre saleté. Essuyez les éclaboussures d'essence et d'huile et éliminez les débris souillés.
14. Laissez refroidir l'appareil pendant au moins cinq minutes avant de l'entreposer.

Entretien général

1. Ne faites jamais fonctionner l'appareil dans un lieu fermé ou mal aéré en raison de la présence de monoxyde de carbone, un gaz inodore très dangereux dans les gaz d'échappement.
2. Avant de nettoyer, de réparer ou d'examiner l'appareil, vérifiez que la fusée et les pièces mobiles sont à l'arrêt. Puis, débranchez le fil de bougie et mettez-le à la masse contre le moteur pour empêcher ce dernier de démarre.

3. Vérifiez régulièrement que la fusée et les boulons de montage du moteur sont bien serrés. Inspectez régulièrement la fusée pour vous assurer qu'il n'y a pas de dommages. Remplacez-la par une pièce d'origine (consultez la section Pièces de rechange). L'emploi de pièces non conformes aux spécifications du matériel d'origine pourrait entraîner un mauvais rendement et compromettre la sécurité de l'utilisateur!
4. Assurez-vous régulièrement que tous les écrous, boulons et vis sont bien serrés.
5. Ne modifiez jamais les dispositifs de sécurité. Vérifiez régulièrement qu'ils fonctionnent bien.
6. Si l'appareil heurte un objet, arrêtez tout de suite le moteur, débranchez le fil de bougie et mettez-le à la masse contre le moteur. Vérifiez l'état de la tondeuse à fil. Faites les réparations nécessaires avant de l'utiliser de nouveau.
7. Quand les éléments de l'appareil, les dispositifs de sécurité et de protection sont usés ou cassés, les pièces mobiles peuvent se trouver exposées, ce qui est dangereux et augmente le risque de blessures à cause de projections. Par mesure de sécurité, vérifiez souvent ces éléments. Si nécessaire, remplacez-les par des pièces d'origine. L'emploi de pièces non conformes aux spécifications du matériel d'origine pourrait entraîner un mauvais rendement et compromettre la sécurité de l'utilisateur!
8. Ne modifiez pas le réglage du régulateur de vitesse et ne faites pas tourner le moteur à une vitesse excessive. Le régulateur maintient le moteur au meilleur régime sans vous mettre en danger.
9. Vérifiez si les conduits, le réservoir, le bouchon et les raccords de carburant présentent des fissures ou des fuites. Remplacez les pièces endommagées.
10. Ne faites pas tourner le moteur si la bougie d'allumage n'est pas installée.
11. Prenez bien soin des étiquettes de sécurité et d'instructions. Remplacez-les au besoin.
12. Respectez tous les règlements concernant l'élimination des déchets et des liquides. L'élimination inadéquate des déchets et des liquides peut nuire à l'environnement.
13. Selon la Commission sur la sécurité des produits de consommation (Consumer Products Safety Commission) et l'Agence américaine de protection de l'environnement (U.S. Environmental Protection Agency), ce produit a une durée de vie utile moyenne de sept (7) ans ou 140 heures de fonctionnement. Au terme de cette durée de vie utile moyenne, faites inspecter l'appareil par un centre de service agréé pour vous assurer que les dispositifs mécaniques et de sécurité sont en bon état de fonctionnement et ne sont pas usés de façon excessive. Le fait de ne pas se conformer aux recommandations peut causer des accidents, des blessures graves ou la mort.

Ne pas modifier le moteur

Un accident grave ou fatal peut résulter d'une modification du moteur, quelle qu'elle soit. Toute modification apportée au régulateur de vitesse peut provoquer l'emballement du moteur et accélérer dangereusement sa vitesse en état de marche. Ne modifiez jamais cet élément.

Avis concernant les émissions

Les moteurs certifiés conformes aux normes d'émission de la Californie et de l'Agence américaine de protection de l'environnement (EPA) pour équipements hors route (Small Off Road Equipment) sont conçus pour fonctionner à l'essence ordinaire sans plomb et peuvent être dotés des dispositifs antipollution suivants : modification du moteur, catalyseur d'oxydation, injection d'air secondaire et convertisseur catalytique à trois voies.

Pare-étincelles

AVERTISSEMENT

Cet appareil est équipé d'un moteur à combustion interne et ne doit pas être utilisé sur un terrain boisé non entretenu ou sur un terrain couvert de broussailles ou d'herbe à moins que le système d'échappement du moteur soit muni d'un pare-étincelles, conformément aux lois et règlements provinciaux ou locaux (le cas échéant).







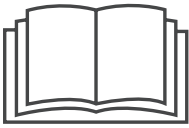

L'utilisateur doit maintenir le bon fonctionnement du pare-étincelles, le cas échéant. Dans l'état de la Californie, la loi (article 4442, « California Public Resource Code ») exige l'utilisation d'un pare-étincelles. Il est possible que d'autres États aient des lois similaires. Les lois fédérales sont en vigueur sur les terres fédérales.

Vous pouvez vous procurer un pare-étincelles pour le silencieux auprès d'un centre de service agréé ou en contactant le service à la clientèle (MTD Products Limited, C. P. 1386, Kitchener (ON) N2G 4J1).

CONSIGNES DE SÉCURITÉ

Symboles de sécurité

Vous trouverez ci-dessous les symboles de sécurité qui peuvent se trouver sur votre appareil. Veuillez lire attentivement toutes les instructions inscrites sur ce dernier avant de l'assembler et de l'utiliser.

Symbole	Description
	LISEZ LE MANUEL DE L'UTILISATEUR! Veuillez lire attentivement toutes les instructions de ce manuel avant d'assembler et d'utiliser votre tondeuse à fil.
	PROTECTION DES YEUX Portez toujours des lunettes de protection lorsque vous utilisez cet appareil.
	ATTENTION — SPECTATEURS N'utilisez pas l'appareil si des personnes, surtout des enfants, se trouvent à proximité.
	DANGER — MAINS ET PIEDS N'approchez pas vos mains ou vos pieds des pièces en mouvement.
	DANGER — OBJETS PROJÉTÉS Ramassez tous les objets qui risquent d'être projetés par l'appareil. Portez des lunettes de protection.
	ATTENTION — PENTES Soyez particulièrement prudent lorsque vous utilisez l'appareil sur une pente. N'utilisez pas l'appareil sur une pente dont l'inclinaison est supérieure à 15° (25 %).
	AVERTISSEMENT — ESSENCE, PRODUIT INFLAMMABLE Laissez le moteur refroidir pendant au moins deux minutes avant de faire le plein.
	AVERTISSEMENT — MONOXYDE DE CARBONE Ne laissez jamais le moteur tourner dans un lieu fermé ou mal aéré en raison de la présence de monoxyde de carbone, un gaz inodore très dangereux dans les gaz d'échappement.
	AVERTISSEMENT — SURFACE CHAUDE Les composants du moteur, en particulier le silencieux, se réchauffent lorsque l'appareil est marche. Laissez-les refroidir avant d'y toucher.

AVERTISSEMENT

Il est de votre responsabilité de vous assurer que seules des personnes capables de lire, de comprendre et de respecter les consignes de sécurité figurant sur la tondeuse à fil et dans ce manuel utilisent votre appareil.

CONSERVEZ CES INSTRUCTIONS!

MONTAGE

Merci

Nous vous remercions d'avoir acheté ce produit. Il a été soigneusement conçu pour vous offrir une performance remarquable lorsqu'il est correctement utilisé et entretenu.

Veillez lire tout le manuel avant d'utiliser l'appareil. Ce manuel vous indique comment installer, utiliser et entretenir l'appareil facilement et sans danger. Veuillez vous assurer que toute personne qui utilisera l'appareil suivra attentivement et en tout temps les consignes de sécurité énoncées. Le non-respect de ces consignes peut entraîner des graves blessures ou des dommages matériels.

Toute l'information contenue dans ce manuel s'appuie sur l'information la plus récente disponible au moment de sa publication. Consultez ce manuel pour vous familiariser avec l'appareil, ses caractéristiques et son fonctionnement. Veuillez noter que ce manuel peut mentionner une vaste gamme de spécifications techniques concernant différents modèles. Les caractéristiques qui y sont décrites ou illustrées peuvent ne pas s'appliquer à tous les modèles. Nous nous réservons le droit de modifier les spécifications du produit, la conception ou l'équipement sans préavis et sans obligation.

Le cas échéant, vous pouvez trouver l'information sur les essais de puissance utilisés pour établir le régime de puissance du moteur installé sur le présent appareil sur le site www.opel.org ou sur le site Web du fabricant du moteur.

Si vous avez des problèmes ou des questions concernant cet appareil, adressez-vous au centre de service de votre région ou appelez-nous. Les numéros de téléphone du service à la clientèle, l'adresse Internet et l'adresse postale se trouvent sur cette page. Nous désirons assurer votre entière satisfaction en tout temps.

Dans ce manuel, toutes les mentions de **droite** ou de **gauche** s'entendent à partir du poste de conduite.

Le fabricant du moteur est responsable de répondre à toutes les questions relatives au moteur en ce qui concerne la performance, la puissance nominale, les spécifications, la garantie et l'entretien. Veuillez consulter la notice d'utilisation du moteur du fabricant et le manuel de l'utilisateur, emballés séparément, pour obtenir de plus amples renseignements.

Contenu de la boîte

- Tondeuse à fil (1)
- Manuel de l'utilisateur (1)
- Monofilament (1)
- Notice d'utilisation du moteur (1)
- Huile (1)

Assemblage

NOTE : Cette tondeuse à fil est livrée sans essence et sans huile. Faites le plein d'essence et d'huile selon les instructions de la notice d'utilisation du moteur AVANT d'utiliser l'appareil.

Partie supérieure du guidon

1. Retirez les écrous papillons (a) et les boulons de carrosserie (b) des deux côtés de la partie inférieure du guidon. Voir Figure 1.
2. Relevez la partie supérieure à la position de fonctionnement. Voir Figure 1.

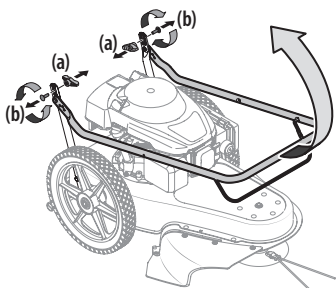

Figure 1

3. Placez cette partie dans une des trois positions.
4. Fixez la partie supérieure à la partie inférieure avec les écrous papillons (a) et les boulons de carrosserie (b) retirés à l'étape 1. Voir Figure 2.
5. Veuillez noter que les écrous papillons (a) doivent être placés sur le côté extérieur du guidon.

NOTE : Assurez-vous que le trou du côté gauche du guidon correspond avec celui du côté droit.

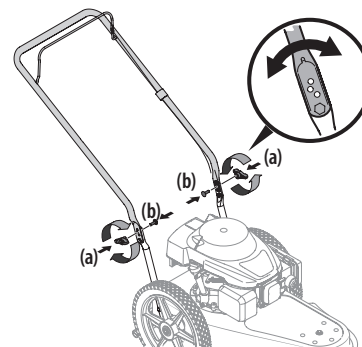

Figure 2

Corde de démarrage

1. Retirez le chapeau de la bougie d'allumage (consultez la notice d'utilisation du moteur).
2. Serrez la commande d'arrêt du moteur contre la partie supérieure du guidon, puis tirez sur la corde hors du moteur.
3. Passez la corde dans le boulon à œil. Voir Figure 3.
4. Utilisez l'écrou autobloquant pour retenir le boulon à œil sur le guidon. Ne le serrez pas trop.

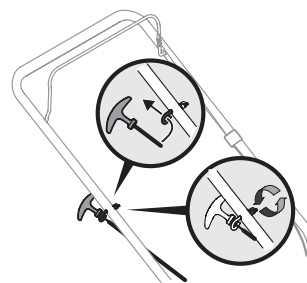

Figure 3

Préparation

Essence et huile

Consultez la notice d'utilisation du moteur pour plus d'informations sur le moteur.

1. Ajoutez l'huile fournie avant de démarrer la tondeuse à fil pour la première fois.
2. Remplissez le réservoir d'essence selon les instructions de la notice d'utilisation du moteur.

⚠ AVERTISSEMENT

Soyez très prudent lorsque vous manipulez de l'essence, ce liquide est extrêmement inflammable et dégage des vapeurs explosives. Ne faites jamais le plein à l'intérieur et n'ajoutez pas d'essence lorsque le moteur est en marche ou s'il est chaud. Éteignez cigares, cigarettes, pipes et tout autre objet susceptible de s'enflammer.

UTILISATION

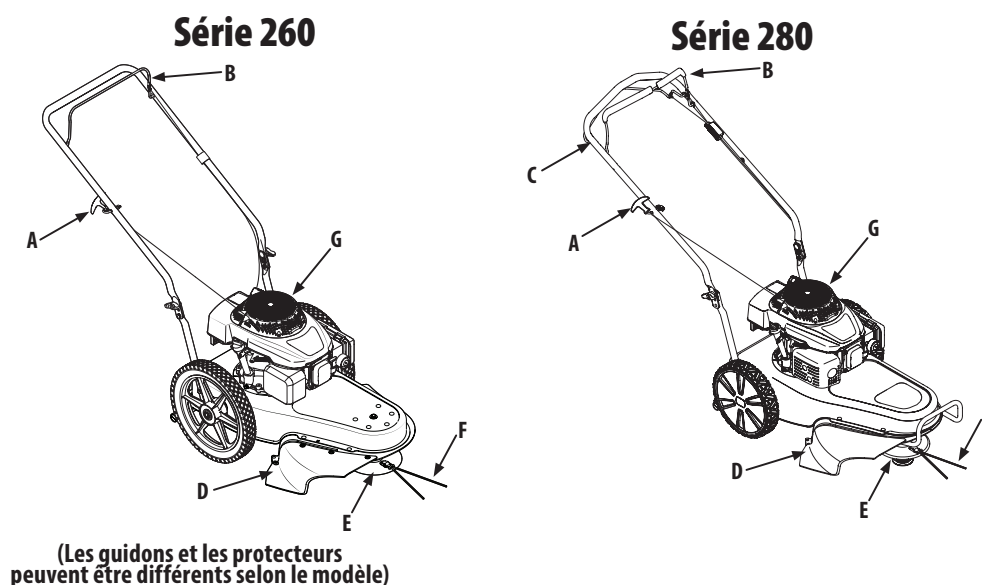

Figure 4

Commandes

A. LANCEUR À RAPPEL

Le lanceur à rappel se trouve sur le côté droit du guidon supérieur. Placez-vous derrière l'appareil et tirez la poignée du lanceur à rappel pour démarrer le moteur.

B. COMMANDE D'ARRÊT DU MOTEUR

Serrez la commande d'arrêt du moteur contre le guidon pour démarrer le moteur et engager la fusée. Relâchez-la pour arrêter le moteur et la fusée.

⚠ AVERTISSEMENT

La commande d'arrêt du moteur est un dispositif de sécurité. Ne la modifiez jamais.

C. COMMANDE D'ENTRAÎNEMENT (S'IL Y A LIEU)

La commande d'entraînement est placée sous le guidon supérieur et sert à engager les roues. Serrez la commande d'entraînement contre le guidon supérieur pour engager le système d'entraînement. Relâchez-la pour faire ralentir ou arrêter la tondeuse à fil.

D. DÉFLECTEUR

Le déflecteur est fixé au plateau de l'appareil et empêche les débris d'être projetés dans toutes les directions.

E. FUSÉE

La fusée fait tourner la tête de coupe.

F. MONOFILAMENT

Les monofilaments, placés sur la tête de coupe, servent à couper l'herbe, la végétation, les broussailles et les mauvaises herbes.

G. GRILLAGE DU VOLANT-MOTEUR

Assurez-vous que le grillage du volant-moteur est toujours propre.

Commandes du moteur

Consultez la notice d'utilisation du moteur pour plus d'informations sur l'emplacement et l'utilisation des commandes du moteur.

Utilisation

Réglage de la hauteur de la fusée

Ajustez la hauteur de la fusée selon le besoin. Procédez de la façon suivante :

1. Desserrez l'écrou papillon de chaque côté de l'arbre de fusée.

NOTE : Les écrous papillons ne peuvent pas être retirés de l'arbre de la fusée.

2. Glissez la fusée vers le haut ou vers le bas à la position désirée, puis serrez les écrous papillons. Voir Figure 5.

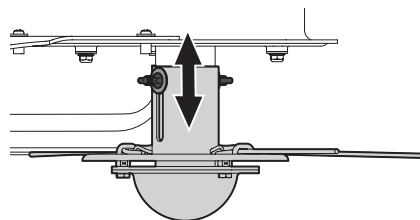

Figure 5

Démarrage et arrêt du moteur

Consultez la notice d'utilisation du moteur fournie avec l'appareil pour les instructions au sujet du démarrage et de l'arrêt du moteur.

Utilisation de la tondeuse à fil

Débarrassez la zone de travail des cailloux, bâtons, fils ou d'autres objets qui pourraient endommager la tondeuse à fil ou le moteur. Ces objets peuvent être projetés dans toutes les directions et causer de graves blessures.

⚠ AVERTISSEMENT

Les objets projetés par la tondeuse à fil peuvent causer de graves blessures aux yeux. Portez toujours des lunettes de protection lorsque vous utilisez la tondeuse à fil ou lorsque vous effectuez un réglage ou une réparation.

- La fusée de la tondeuse à fil est décentrée vers la gauche pour que l'utilisateur puisse couper autour d'une clôture, d'une plate-bande ou d'une maison (peu importe leur emplacement) sans avoir à régler l'appareil.

UTILISATION

- Déplacez-vous lentement lorsque vous coupez les mauvaises herbes ou l'herbe haute avec la tondeuse à fil.
- Nettoyez le dessous du plateau après chaque utilisation.

⚠ AVERTISSEMENT

Arrêtez le moteur et attendez que la tête de coupe soit immobilisée avant de nettoyer l'appareil. La tête de coupe continue à tourner pendant quelques secondes suivant le relâchement de la commande d'arrêt du moteur.

- N'utilisez pas l'appareil sur les pentes abruptes. Ne travaillez pas sur une pente si sa surface est glissante ou mouillée. Travaillez en diagonale, et non de haut en bas.

Pour utiliser la commande d'entraînement (s'il y a lieu):

- Lorsque le moteur est en marche, serrez la commande d'entraînement contre le guidon supérieur pour faire avancer la tondeuse à fil.
- Relâchez le levier pour faire ralentir ou arrêter l'appareil.

⚠ ATTENTION

Lorsque vous utilisez la tondeuse à fil, assurez-vous que la tête de coupe ne touche pas les surfaces en gravier, en béton ou en asphalte, car ceci peut entraîner l'usure prématurée de la tête de coupe.

Remplacement d'un monofilament

Changez le monofilament avant qu'il ne devienne trop court (soit la moitié de sa longueur originale) pour le remplacer facilement.

1. Retirez le monofilament usé de la fusée.
2. Pliez le monofilament de rechange en deux et insérez les deux extrémités dans la boucle au bout de la fusée.
3. Tirez les extrémités jusqu'à ce que le monofilament se place sous l'encoche en métal.
4. Croisez les extrémités du monofilament et tirez-les de chaque côté pour fixer le monofilament. Voir Figure 6.

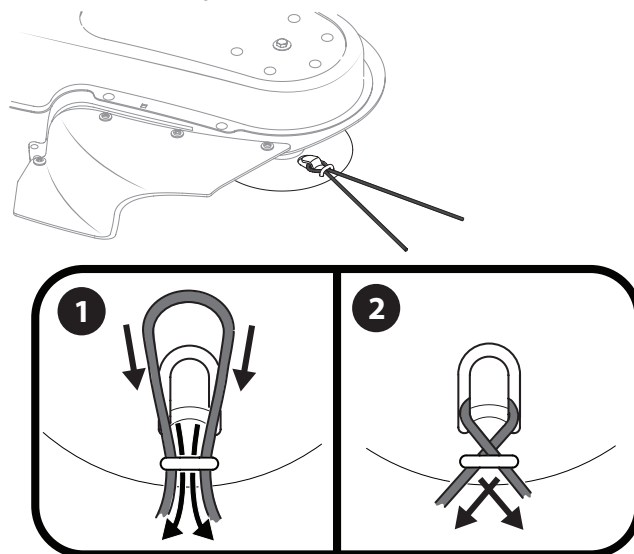

Figure 6

NOTE : Utilisez toujours une ligne de coupe certifiée par l'OEM. Consultez le supplément séparé pour les informations relatives aux commandes

Recommandations générales

- Respectez toujours les consignes de sécurité lorsque vous effectuez l'entretien de l'appareil.
- La garantie de cet appareil ne s'applique pas aux pièces qui ont été mal utilisées ou mal entretenues par le propriétaire. Pour bénéficier d'une couverture complète de la garantie, le propriétaire doit entretenir l'appareil selon les instructions de ce manuel.
- La garantie sera nulle et non avenue si une modification est apportée au régulateur du moteur.
- Vérifiez tous les réglages au moins une fois par saison.
- Vérifiez régulièrement que tous les boulons et les écrous sont bien serrés.

⚠ AVERTISSEMENT

Arrêtez le moteur, laissez-le refroidir, débranchez le fil de la bougie et mettez-le à la masse contre le moteur avant d'effectuer un entretien sur l'appareil.

Lubrification

1. Lubrifiez les points de pivotement de la commande d'arrêt du moteur avec de l'huile légère au moins une fois par saison. Cette commande doit bouger facilement dans les deux directions. Voir Figure 7.

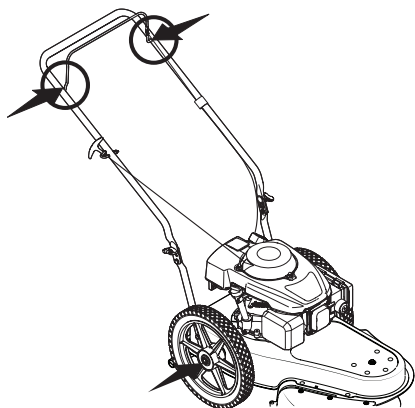

Figure 7

2. Lubrifiez aussi les points de pivotement du levier d'engagement de la transmission des modèles de la série 280 au moins une fois par saison. Cette commande doit bouger facilement dans les deux directions. Voir Figure 8.

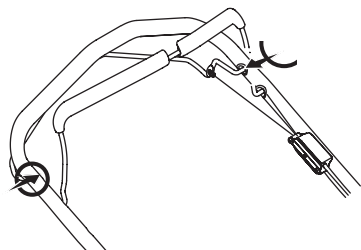

Figure 8

3. Lubrifiez les roues avec de l'huile légère ou avec de l'huile à moteur au moins une fois par saison. Si une roue est démontée, lubrifiez la surface du boulon de l'essieu et la surface intérieure de la roue avec de l'huile légère. Voir Figure 8.
4. Consultez la notice d'utilisation du moteur pour des instructions concernant la lubrification.

Entretien du plateau de coupe

Nettoyez le dessous du plateau après chaque utilisation pour éviter l'accumulation de débris.

1. Faites fonctionner le moteur jusqu'à ce que le réservoir d'essence soit vide. N'essayez pas de vidanger l'essence du réservoir. Débranchez le fil de bougie.
2. Inclinez la tondeuse à fil sur le côté de sorte qu'elle se repose sur côté et le filtre à air en haut. Tenez bien l'appareil.

⚠ AVERTISSEMENT

N'inclinez pas l'appareil à un angle supérieur à 90 ° ou pendant longtemps. L'huile peut s'écouler dans la partie supérieure du moteur et causer des problèmes de démarrage.

3. Grattez et nettoyez le dessous du plateau de l'appareil avec un outil approprié. Ne nettoyez pas l'appareil avec de l'eau.

⚠ AVERTISSEMENT

N'utilisez pas une laveuse à pression ou un boyau de jardinage pour nettoyer l'appareil car cela peut endommager le moteur. Le nettoyage à l'eau réduit la durée de vie et la performance de l'appareil.

4. Remplacez la tondeuse à fil sur ses roues (soit à la position verticale).

Entretien du moteur

Pour améliorer la performance de la tondeuse à fil, consultez la liste des travaux d'entretien importants du moteur ci-dessous. Consultez la notice d'utilisation du moteur fournie avec l'appareil pour les instructions et la liste détaillée des travaux d'entretien.

- Maintenez le niveau d'huile tel qu'il est indiqué dans la notice d'utilisation du moteur.
- Si le filtre est utilisé dans des conditions normales, vérifiez le filtre à air toutes les 25 heures d'utilisation. Nettoyez le filtre à air plus souvent si vous utilisez l'appareil dans des conditions poussiéreuses. Si le moteur est noyé ou s'il a une baisse de puissance, vous devez peut-être nettoyer ou remplacer le filtre à air. Consultez la notice d'utilisation du moteur pour plus d'informations sur l'entretien du filtre à air.
- Nettoyez la bougie d'allumage et ajustez son écartement une fois par saison. Il est recommandé de remplacer la bougie d'allumage au début de chaque saison. Consultez la notice d'utilisation du moteur pour plus d'informations sur le type de bougie d'allumage utilisé et l'écartement recommandé.
- Nettoyez le moteur régulièrement avec un chiffon ou une brosse. Gardez la partie supérieure du moteur propre pour permettre une bonne circulation d'air. Enlevez les brins d'herbe et les débris du silencieux.
- Si le moteur est entreposé pour une période de 30 à 90 jours, ajoutez un stabilisateur à l'essence pour éviter toute détérioration et toute formation de dépôts de gomme dans le système d'alimentation ou dans le carburateur.

Remisage pour l'hiver

Procédez de la façon suivante pour remiser votre appareil. Consultez la notice d'utilisation du moteur pour les instructions concernant le remisage du moteur.

- Nettoyez et lubrifiez la tondeuse à fil.
- Entreposez-la tondeuse à fil dans un endroit propre et sec, loin de matières corrosives telles que les engrais.
- Lubrifiez l'appareil, surtout les câbles et les pièces mobiles, avec de l'huile légère ou du silicone.

ENTRETIEN ET REPARATION

DÉPANNAGE

PROBLÈMES	CAUSE	SOLUTION
Le moteur ne démarre pas	<ol style="list-style-type: none"> 1. La commande d'arrêt du moteur n'est pas engagée. 2. Le chapeau de bougie est débranché. 3. Le réservoir d'essence est vide ou l'essence est éventée. 4. Le moteur n'a pas été amorcé (si doté d'une poire d'amorçage). 5. La bougie d'allumage est défectueuse. 6. Le conduit d'essence est bouché. 7. Le moteur est noyé. 8. La soupape de carburant (si l'appareil en est doté) est fermée. 9. L'étrangleur (si l'appareil en est doté) n'est pas engagé. 	<ol style="list-style-type: none"> 1. Serrez la commande d'arrêt du moteur contre le guidon. 2. Branchez le fil à la bougie d'allumage. 3. Remplissez le réservoir avec de l'essence propre et fraîche. 4. Amorcez le moteur selon les instructions de la section Utilisation. 5. Nettoyez la bougie, remplacez-la ou ajustez son écartement. 6. Nettoyez le conduit d'essence. 7. Attendez quelques minutes avant de démarrer le moteur de nouveau. Ne l'amorcez pas. 8. Ouvrez la soupape de carburant. Consultez la notice d'utilisation du moteur. 9. Placez le levier d'étrangleur à la position ÉTRANGLEUR. Consultez la notice d'utilisation du moteur.
Le moteur tourne irrégulièrement	<ol style="list-style-type: none"> 1. Le chapeau de bougie est desserré. 2. Le conduit d'essence est bouché ou l'essence est éventée. 3. L'évent du bouchon du réservoir est bouché. 4. Il y a de l'eau ou de la saleté dans le circuit d'alimentation. 5. Le filtre à air est sale. 6. L'appareil fonctionne lorsque l'étrangleur (si l'appareil en est doté) est engagé. 	<ol style="list-style-type: none"> 1. Placez le chapeau de bougie et serrez-le. 2. Nettoyez le conduit d'essence et remplissez le réservoir avec de l'essence propre et fraîche. 3. Nettoyez l'évent. 4. Vidangez le réservoir d'essence. Remplissez le réservoir avec de l'essence propre et fraîche. 5. Consultez la notice d'utilisation du moteur. 6. Désengagez l'étrangleur.
Le moteur surchauffe	<ol style="list-style-type: none"> 1. Le niveau d'huile à moteur est bas. 2. Le débit d'air est restreint. 	<ol style="list-style-type: none"> 1. Remplissez le carter du moteur avec de l'huile appropriée. 2. Nettoyez la surface du moteur et autour des ailettes de refroidissement.
Le moteur a des ratés occasionnels à haute vitesse	<ol style="list-style-type: none"> 1. L'écartement de la bougie est trop petit. 	<ol style="list-style-type: none"> 1. Ajustez l'écartement à 0,030 pouce.
Le moteur tourne irrégulièrement au ralenti	<ol style="list-style-type: none"> 1. La bougie d'allumage est défectueuse ou l'écartement est trop grand. 2. Le filtre à air est sale. 	<ol style="list-style-type: none"> 1. Ajustez l'écartement à 0,030 pouce ou remplacez la bougie d'allumage. 2. Consultez la notice d'utilisation du moteur.
Le moteur produit des vibrations excessives	<ol style="list-style-type: none"> 1. Les écrous papillons de la fusée sont desserrés. 2. La fusée est endommagée. 	<ol style="list-style-type: none"> 1. Serrez les écrous papillons. 2. Consultez un centre de service agré.
L'appareil offre une performance inadéquate	<ol style="list-style-type: none"> 1. Les monofilaments sont usés ou trop courts. 2. La courroie de la fusée est usée ou endommagée. 	<ol style="list-style-type: none"> 1. Remplacez les monofilaments. 2. Remplacez ou ajustez la courroie.

SLOPE GAUGE/INCLINOMÈTRE/ INDICADOR DE PENDIENTE

