



**Manuel pour  
l'emploi et  
l'entretien**

**Use and  
maintenance  
manual**

**Manual  
de empleo y de  
mantenimiento**

**ELMECCO**

**ADVANCED SOLUTIONS FOR COLD BEVERAGE  
SINCE 1961**



**F****Table des matières**

Un choix de qualité.....	2
Instructions et mises en garde générales.....	3
Installation de l'appareil neuf.....	4
Nettoyage.....	5
Commandes et signalements.....	6
Lancement de la production de granité, sorbet ou boisson fraîche.....	6
Defrost timer.....	7
Règles élémentaires de sécurité.....	7
Élimination de l'ancien appareil.....	7
Assistance technique.....	8
Procédure de réenclenchement du pressostat.....	8
Remplacement de la goupille.....	9
Problèmes et solutions.....	10
Installation électrique.....	30
Installation de réfrigération.....	32
Schéma éclaté.....	34
Description Codes.....	35
Garantie pour les États-Unis et le Canada.....	39
Réglage du programmateur....	40
Fiche d'enregistrement .....	49

**GB****Index**

A quality choice.....	11
General instructions and warnings.....	12
Installing the new machine.....	13
Cleaning.....	14
Controls and signals.....	15
How to start the production of slush, sherbets or cold drinks.....	15
Defrost timer.....	16
Important safety rules.....	16
Old machine disposal.....	16
Technical Assistance.....	17
Pressure switch refit procedure.....	17
Cotter pin substitution.....	18
Problem Solving.....	19
Electric System.....	30
Refrigerating System.....	32
Exploded view.....	34
Codes description.....	35
Warranty USA e Canada.....	39
Timer setup.....	42
Registration Card.....	49

**E****Índice**

Una elección de calidad.....	20
Instrucciones y advertencias generales.....	21
Instalación del nuevo aparato.....	22
Limpieza.....	23
Mandos y señalizaciones.....	24
Cómo iniciar la producción de granizados, sorbetes o bebidas frías.....	24
Defrost timer.....	25
Normas fundamentales de seguridad.....	25
Eliminación del viejo aparato.....	25
Asistencia técnica.....	26
Procedimiento de restablecimiento del presostato.....	26
Sustitución del pasador.....	27
Resolución de problemas.....	28
Instalación Eléctrica.....	30
Aparato Frigorífico.....	32
Despiece.....	34
Código Descripción.....	36
Garantía USA e Canada.....	39
Programación del temporizador.....	44
Registration Card.....	49

## Un choix de qualité

La société Elmeco srl  
conduit son activité  
conformément aux règles  
de VISION 2000 et ISO  
14001



Avoir choisi Elmeco, en particulier Big Biz, la neuve et aujourd'hui unique machine polyfonctionnelle, montre sa sensibilité en face de l'innovation.

Merci donc pour avoir compris l'importance de travailler avec une entreprise pour laquelle le mot "qualité" n'est pas un terme abstrait. Pour tous nous de l'Elmeco la qualité est un engagement concret.

Il signifie souligner chaque jour la particularité innovative que dans le passé nous a distingués comme les inventeurs de la première machine pour granité et qui aujourd'hui nous confirme comme leader de l'avant-garde technique et technologique. Il signifie opérer dans l'entreprise dans l'optique de l'amélioration d'organisation et de gestion, en ligne avec la certification Vision 2000. Il signifie mettre au centre de l'attention le client et dédier investissements et ressources à la satisfaction continue de ses exigences.

Pour Vous qui avez choisi Elmeco qualité signifie pouvoir opérer avec et confier dans produits durables dans le temps, pouvoir compter sur une assistance ponctuelle et qualifiée, pouvoir travailler toujours mieux et avec plus de rentabilité.

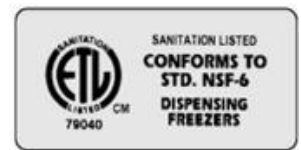

## Instructions et mises en garde générales

Cet appareil ne peut pas être utilisé par des personnes (enfants compris) à capacités réduites, non expérimentées ou à capacités physiques, sensorielles ou mentales diminuées, si ce n'est après avoir reçu une formation de départ sur l'utilisation de l'appareil de la part d'une personne responsable de leur sécurité.

Les enfants doivent être surveillés pour s'assurer qu'ils ne jouent pas avec l'appareil.

Avant la mise en marche, nous vous invitons à lire avec attention les informations qui figurent dans ce manuel ; elles vous permettront d'installer, d'utiliser et d'entretenir correctement votre appareil.

Conservez soigneusement les instructions d'utilisation et de montage, qui devront aussi accompagner l'appareil en cas de vente.

Le fabricant décline toute responsabilité en cas de dommages dérivant du non-respect des instructions ci-après.

Procéder à l'installation en suivant les instructions de montage. L'alimentation électrique doit correspondre aux informations de la plaque signalétique située sur la partie avant de l'appareil, derrière l'égouttoir (fig.1).

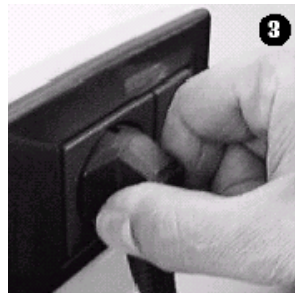
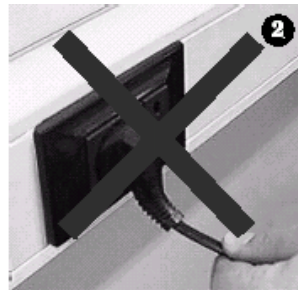

Lors de l'entretien et du nettoyage, ou en cas de mauvais fonctionnement, débrancher l'appareil du réseau électrique en extrayant la fiche de la prise d'alimentation (en tirant la fiche et non le cordon) (fig. 2 et 3).

Les réparations doivent être effectuées exclusivement par un personne spécialisé et agréé. Les réparations non effectuées dans les règles de l'art peuvent être extrêmement dangereuses pour l'utilisateur. Veuillez contacter notre siège pour connaître le Centre d'Assistance Agréé le plus proche de chez vous.

Pour un fonctionnement correct, utiliser l'appareil à une température de 20°C minimum et 32°C maximum.

Pour un fonctionnement sans danger, l'inclinaison maximale de l'appareil est de 1,5 degrés vers l'intérieur.

L'appareil n'est pas prévu pour être installé dans des lieux exposés aux jets d'eau.

L'appareil peut être installé dans des lieux où son utilisation et son entretien sont limités à un personnel qualifié.

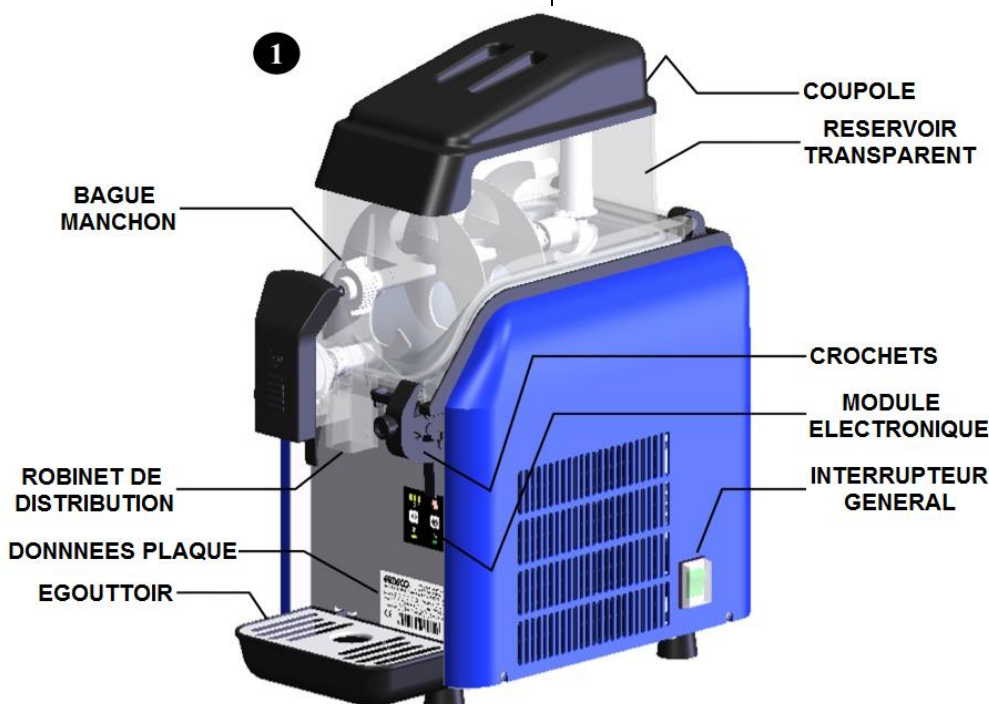

## Installation de l'appareil neuf

Ce modèle, pour la préparation de granité, sorbet et boisson fraîche, garantit la plus totale homogénéité du produit et le réglage de sa densité, au moyen d'un système de commande électronique innovant.

Avant d'installer l'appareil, vérifier que :

- **le Big Biz est positionné de manière à ce qu'aucune source de chaleur ne se trouve à proximité ;**
- **l'appareil n'a pas été endommagé pendant le transport. En cas de doute, contacter le fournisseur ;**
- **l'installation d'alimentation électrique doit être pourvue d'un système de mise à la terre aux normes ;**
- **l'intensité de l'installation électrique est adapté à la puissance maximale de l'appareil, comme l'indiquent les informations de la plaque signalétique (fig. 4 p.3).**

En cas de doutes, contacter exclusivement un personnel spécialisé.

Pour installer l'appareil, consulter attentivement les instructions ci-après.

## Mise en garde

Cet appareil doit être réservé uniquement à l'usage pour lequel il a été fabriqué. Toute autre utilisation est à considérer comme impropre, donc dangereuse.

## Description de l'appareil (fig.1 p.3) :

- Coupole
- Réservoir transparent
- Bague manchon
- Robinet de distribution
- Crochets d'extraction du réservoir
- Module électronique de commande
- Interrupteur général
- Bac de collecte de la condensation (égouttoir)
- Informations plaque signalétique

## Installation

L'installation doit être effectuée de préférence par un personnel qualifié. Une mauvaise installation peut provoquer des dommages aux personnes ou aux biens, pour lesquels le fabricant décline toute responsabilité.

Après avoir retiré l'emballage, s'assurer de l'intégrité de l'appareil. Les éléments d'emballage (sachets en plastique, polystyrène expansé, clous, etc.) ne doivent pas être laissés à la portée d'enfants car ils peuvent être dangereux.

## Enlever les bandes en plastique de protection aussi sur la partie intérieure des grilles latérales.

Le branchement électrique au moyens d'adaptateurs, multiprises et/ou rallonges est déconseillé.

Si nécessaire, utiliser exclusivement un matériel conforme aux normes de sécurité en vigueur, en termes d'intensité et de courant jusqu'aux valeurs indiquées sur la plaque signalétique (fig. 4 p.3).

Positionner l'appareil de manière à ce qu'aucune source de chaleur ne se trouve à proximité des grilles latérales. Veiller à laisser autour de l'appareil un espace libre d'au moins 25 cm (fig.5 p.36).

Après avoir branché l'appareil à l'installation électrique et avoir allumé l'interrupteur général, vérifier que de l'air sort des grilles latérales (fig.6 p.36).

## Utilisation correcte

Avant de mettre l'appareil en marche, il est conseillé de le nettoyer en suivant les indications du paragraphe «Nettoyage».

## Nettoyage

Le nettoyage est essentiel pour la durée et la conservation de l'appareil ; il est donc conseillé de nettoyer régulièrement les parties en contact avec le produit alimentaire, en suivant la procédure ci-après.

### Attention !

**L'appareil ne doit pas être nettoyé au jet d'eau.**

### Attention !

**Avant toute opération, éteindre l'interrupteur général de la machine (fig.7 p.36) et extraire la fiche de la prise d'alimentation.**

Utiliser une solution d'eau froide et d'hypochlorite de sodium (eau de Javel) à raison de 10 grammes (1/2 cuillerée) par litre d'eau. Rincer à l'eau tiède.

### Attention !

**Une plus forte concentration d'eau de Javel risque d'endommager le matériau de l'hélice.**

### Attention !

**En cas de lavage des parties en plastique au lave-vaisselle, veiller à ce que les températures ne dépassent jamais 60°C ou 140°F afin d'éviter de les abîmer.**

**Ne jamais utiliser de poudres abrasives.**

## Procédure de nettoyage du bac

Voir les illustrations explicatives en fin de manuel.

- Vider les réservoirs en ouvrant les robinets, en activant la fonction blocage (fig.8 p.36) qui s'obtient en ouvrant le robinet et en déplaçant de gauche à droite le levier métallique.
- Retirer les coupoles (fig.9 p.36), verser de l'eau dans les réservoirs et les vider.
- Retirer le robinet du réservoir (fig. 20, 21, 22 et 23 p.37) et le joint du bac :
  - retirer le couvercle le levier (fig. 20 p.37) en appuyant sur PUSH et en poussant vers le bas ; retirer ensuite le levier (fig.21 p.37)
  - Tourner en sens horaire la bague (fig. 22 et 23 p.37) et extraire le robinet en le sortant dans le sens axial.
- Retirer la bague manchon (fig. 10 et 11 p.36).
- Retirer le réservoir en dévissant les poignées de fixation crochets (fig.12 p.36) si présentes, et en ouvrant les crochets (fig.13 p.36) ; soulever le réservoir comme illustré en figures 14 et 15 p.36.
- Dévisser la bague de fixation fig.16 p.36) pour retirer l'hélice verticale (fig.17 p.37).

- Retirer l'hélice horizontale ; le bac est ainsi totalement libre pour le nettoyage (fig. 18 et 19 p.37).
- Plonger les parties démontées dans une solution d'eau et d'eau de javel (10 g/litre d'eau).
- Rincer et sécher.
- Mouiller le joint du bac avant de l'insérer dans le logement du réservoir, en veillant à bien insérer le raccord du joint dans l'un des deux angles postérieurs du réservoir, à l'intérieur de son emplacement.
- Réassembler le tout.
- Rebrancher l'appareil à l'alimentation électrique.

## Procédure de nettoyage du condensateur

Retirer le panneau latéral en dévissant les vis du bas et nettoyer le radiateur avec un pinceau souple ou (si possible) à l'air comprimé.

## Commandes et signalements

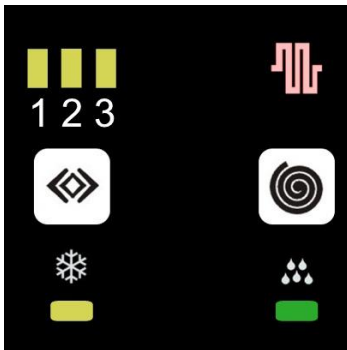

: indicateurs lumineux de la densité du produit (minimum 1, maximum 3) ;

: indicateur d'activité de refroidissement du produit ;

: indicateur de fonctionnement en mode « granité »

: indicateur de fonctionnement en mode « boisson fraîche »

: touche de mise en marche de l'appareil ;

: touche de sélection du mode.

### Autodiagnostic

Sur le module électronique, si les LED correspondant à la valeur 1 2 ou Granité et Boisson fraîche clignotent, consulter le tableau à la fin du manuel, le « Problem Solving » (Résolution des problèmes) du site internet [www.elmeco.com](http://www.elmeco.com), ou appeler le service Assistance.

### Mémoire de configuration

Tous les modes de fonctionnement et les réglages réalisés s'enregistrent dans une mémoire non volatile (active même en l'absence d'alimentation) ; par conséquent, à la mise sous tension de l'appareil, le bac redémarre avec la configuration existante au moment de la mise hors tension précédente.

### Lancement de la production de granité, sorbet ou boisson fraîche

La quantité maximale que le bac peut contenir est (granité 5,5/6lt – crème 3/4lt).

A la mise en marche du Big Biz, la machine déclenche uniquement la rotation des hélice, la fonction froid reste hors tension.

- Effectuer les opérations de nettoyage décrites au paragraphe précédent.
- Retirer le couvercle et introduire le mélange dans les bacs. **Attention** : la température du produit versé ne doit pas être inférieure à 5 °C pour permettre au système électronique de l'appareil de s'étalonner correctement, ce qui sera indiqué par le clignotement du témoin 3.
- Allumer l'interrupteur général (fig.7 p.36).
- Allumer l'interrupteur de l'hélice ;

- La pression de la touche de sélection du mode permet de passer à la valeur « **1 granité** », c'est-à-dire au niveau de densité de préparation du produit le plus bas. Si la température du liquide est supérieure à 5°C, la procédure d'étalonnage, signalée sur le module électronique par le témoin **3** qui clignote, commence automatiquement. Le clignotement du témoin lumineux **3** cesse quand la procédure d'étalonnage se termine (environ 2 minutes), durant cette période l'appareil peut toutefois fonctionner normalement
- la deuxième pression de la touche de sélection du mode permet de passer à la valeur « **2 granité** », c'est-à-dire au niveau de densité de préparation du produit intermédiaire ;
- une nouvelle pression de la touche de sélection du mode permet de passer à la valeur « **3 granité** », c'est-à-dire au niveau maximum de densité de préparation du produit programmable sur Big Biz ;
- une nouvelle pression de la touche de sélection du mode permet de repasser en mode « boisson fraîche » ; le Big Biz conservera alors le produit à une température d'environ 4°C +/- 1°C ;

- une nouvelle pression de la touche de sélection du mode  permet de revenir au point de départ, c'est-à-dire uniquement avec les hélices en rotation et froid arrêté.

**Attention : Utiliser uniquement de l'eau potable pour la préparation des mélanges.**

**Attention : pour obtenir du granité, du sorbet ou une boisson fraîche une quantité minimale de sucre par litre est nécessaire. La quantité est en général conseillée dans les instructions d'utilisation des fabricants. Avec de produits naturels, il est conseillé d'utiliser une quantité de sucre entre 12 et 22 %.**



Si l'hélice horizontale se bloque en raison de la formation de blocs de glace, dus à la faible quantité de sucre ou pour d'autres raisons comme la présence de corps étrangers dans le bac, l'hélice verticale risque de se casser.

### Defrost timer (option BB2)

La fonction Defrost Timer est en option. L'appareil est équipé d'une horloge-minuteur qui, selon un réglage bien défini, commue la fonction « granité » en « boisson fraîche » et inversement.

Ceci garantit un produit froid, à la température de 4°C (+/- 1°C), y compris pendant la nuit (Night Mode), un avantage non négligeable notamment pour les produits à base de lait.

L'appareil est fourni avec la fonction Defrost Timer désactivée.

La programmation, et par conséquent l'activation des temps de Night Mode et Day Mode, s'effectue au moment de l'installation de l'appareil, de la façon suivante :

1. ouverture du panneau ;
2. réglage de l'heure locale sur l'horloge-minuteur ;
3. programmation de l'heure Night Mode et par conséquent de l'heure Day Mode ;
4. fermeture du panneau.

### Règles élémentaires de sécurité

- **Ne pas toucher l'appareil avec les mains et/ou les pieds mouillés.**
- **Ne pas utiliser l'appareil avec les pieds nus.**
- **Interdire l'utilisation de l'appareil aux enfants et aux personnes non aptes.**
- **Ne pas laisser l'appareil exposé aux agents atmosphériques.**
- **Ne pas tirer le cordon d'alimentation pour débrancher l'appareil de l'alimentation électrique.**
- **Ne pas retirer les panneaux avant d'avoir débranché l'appareil de l'alimentation électrique.**

- **Cet appareil est conçu pour être utilisé en applications domestiques et similaires, de type :**

- Coin cuisine destiné au personnel de boutiques, bureaux et autres locaux professionnels ;
- Domaines agricoles et espaces réservés aux clients dans les hôtels, motels et autres lieux à caractère résidentiel ;
- Les Bed and Breakfasts ;
- Les services de restauration et applications similaires non destinés à la vente au détail.

### Élimination de l'ancien appareil

Les appareils hors d'usage doivent être mis hors service. Débrancher la fiche de l'alimentation électrique et couper le cordon d'alimentation.

### Instructions en termes d'écologie

Les appareils frigorifiques doivent être éliminés par le service de collecte municipal ou par une entreprise privée agréée équivalente. Veiller à ce que les tubes rigides de réfrigération ne soient pas endommagés jusqu'à leur retrait pour leur élimination attentive et écologique. Tous les matériaux d'emballage peuvent être éliminés sans aucun risque.

### Élimination de l'ancien appareil

Instructions en matière d'écologie (propositions).

Les appareils frigorifiques réalisés par Elmecco S.r.l. , tout comme la plupart des autres appareils de réfrigération, congélateurs et climatiseurs du commerce, utilise du fréon en tant que gaz réfrigérant. Le fréon, comme d'autres liquides réfrigérants, est l'un des principaux responsables des atteintes à la couche d'ozone qui se trouve dans la stratosphère terrestre.

Bien que le type de fréon qu'utilise Elmecco S.r.l. pour la fabrication de ses machine est écologique (R404 norme CE 01.01.2001), l'entreprise demande toutefois aux acheteurs de prendre connaissance, lors de l'achat, des points qui suivent et de respecter les normes de référence.

Les appareils à granité doivent être éliminés par les services d'élimination municipaux (centres de collecte) ou par des

entreprises privées agréées équivalentes.

Souvenez-vous de ne jamais percer, en aucun cas, le circuit réfrigérant contenant le gaz.

### Assistance technique

L'éventuelle réparation de l'appareil (ex. remplacement du cordon d'alimentation) devra être effectuée exclusivement par un Centre d'Assistance agréé, en utilisant des pièces détachées originales.

Si le cordon d'alimentation est endommagé, il doit être remplacé par le fabricant, son service d'assistance ou un personnel qualifié de même niveau pour éviter tout risque.

Si l'appareil n'est plus utilisé, il est recommandé de le mettre hors service en coupant le cordon d'alimentation après l'avoir débranché de l'alimentation électrique.

### Procédure de réenclenchement du pressostat

Quand sur le système électronique le témoin **granité**, le témoin **boisson fraîche** et le témoin **1** clignotent en même temps.

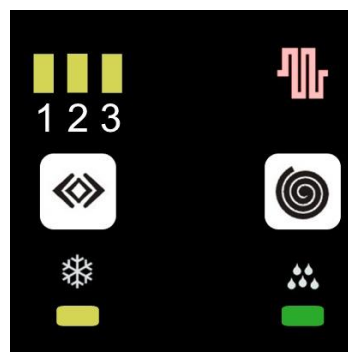

Ceci indique que le pressostat pour désactiver le compresseur s'est déclenché. Pour le réenclencher, procéder comme suit :

- 1er. Retirer l'égouttoir de collecte de la condensation. **Sur un appareil à 2 bacs, retirer l'égouttoir de gauche.**



- 2e. Appuyer sur le bouton noir, comme illustré en figure.



**Pour éviter que cette situation se reproduise, s'assurer du bon positionnement de la machine, comme en fig.5 p.36 et/ou procéder au nettoyage du condensateur en suivant les indications de la page 5.**

## Remplacement de la goupille

**Attention** : Les opérations ci-après doivent être effectuées uniquement par un personnel qualifié.

Si l'appareil fonctionne normalement mais les hélices d'un bac ne tournent pas, la goupille (pièce 35 de l'éclaté p.34) qui relie le motoréducteur à l'arbre de transmission peut être cassée.

 Débrancher le cordon d'alimentation de la prise électrique.

Après avoir ôté les panneaux arrière et latéraux en inox, l'anomalie pourra être appréciée en essayant de soulever la bague de fixation de l'hélice verticale (élément 14 de l'éclaté p.34). Il peut arriver que cette bague soit bloquée ou que, en la soulevant, elle entraîne l'arbre de transmission (élément 15 de l'éclaté p.34).

Dans le premier cas, contrôler la base de l'arbre de transmission, à la hauteur du motoréducteur (arbre de sortie). La goupille pourrait être restée dans l'orifice de l'arbre lent du motoréducteur, mais devrait s'être déformée ou encore cassée (voir fig.a).



Dans le deuxième cas, l'orifice sur le motoréducteur devrait être totalement vide (voir fig.b) et quelques résidus de la goupille se trouveront certainement à l'intérieur de l'appareil, sur la base.

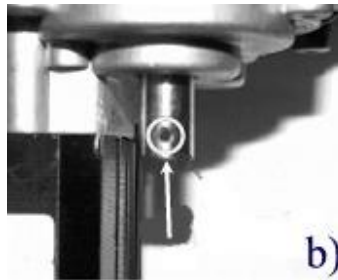

Une goupille neuve doit donc être installée :

- positionner l'arbre de transmission de manière à ce que l'orifice qui s'y trouve soit aligné avec l'orifice situé sur l'arbre de sortie du motoréducteur ; il devrait être possible de voir clairement par l'autre côté quand les trous sont alignés (voir fig.b).





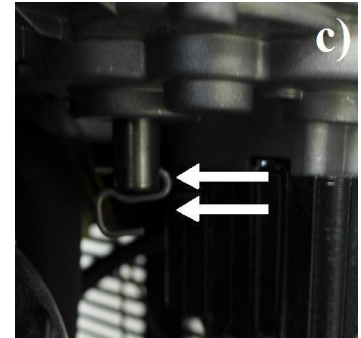



- introduire ensuite la goupille neuve comme illustré en fig.c et fig.d ;



- s'assurer que la tête de la goupille, dans son mouvement de rotation, n'entre pas en contact avec le motoréducteur, en laissant un espace minimum.

**Attention** : ne réutiliser en aucun cas l'ancienne goupille.

# Problèmes et solutions Big Biz

Sur le module électronique le témoin au-dessus du numéro 1 et le témoin granité clignotent.	Contrôler que le câble à trois voies qui raccorde le module électronique au lecteur magnétique (cellule de Hall) du motoréducteur est correctement fixé aux deux éléments. Le remplacer si nécessaire : détacher les deux connecteurs de l'ancien câble, aussi bien du lecteur que du module électronique ; installer le nouveau câble avec du ruban isolant ou des colliers sur l'installation électrique existante.	 Débrancher le cordon d'alimentation de la prise électrique.
Sur le module électronique le témoin au-dessus du numéro 2 clignote	Rétablir le câble à deux voies qui raccorde la sonde du thermostat au module électronique en s'assurant de l'absence d'oxyde ; le cas échéant, nettoyer les contacts ; si le problème persiste, remplacer la sonde du thermostat.	 Débrancher le cordon d'alimentation de la prise électrique.
Sur le module électronique le témoin au-dessous de l'indicateur du mode Boisson fraîche clignote	Le Timer Defrost est actif. Pour le désactiver ou modifier les programmations, consulter les instructions.	 Débrancher le cordon d'alimentation de la prise électrique.
Le bac ne refroidit pas, et le témoin du froid  est éteint	<ul style="list-style-type: none"> <li>• éteindre l'appareil à granité par l'interrupteur général ;</li> <li>• vidanger le produit, s'il est encore froid, et remplir le bac de produit à une température supérieure à 15°C ;</li> <li>• attendre au moins 5 minutes et rallumer l'appareil à granité ;</li> <li>• sélectionner le mode « granité » ;</li> <li>• L'étalonnage du système électronique se fera en automatique et se poursuivra jusqu'à ce que le témoin 3 clignote sur le module électronique.</li> </ul>	
Dans le bac, les hélices ne tournent pas et le module électronique fonctionne correctement.	La goupille (élément 35 de l'éclaté) s'est cassée. Pour le remplacement de la goupille, consulter la page 9.	 Débrancher le cordon d'alimentation de la prise électrique.
Pendant la rotation des hélices, un sifflement se fait entendre.	Le bruit provient des engrenages des hélices verticales et horizontales. Il disparaît avec l'utilisation normale de la machine ; il peut être éliminé avant en appliquant de la <b>vaseline alimentaire</b> sur ces engrenages en plastique.	
L'appareil ne refroidit pas et sur le système électronique le témoin granité, le témoin boisson fraîche et le témoin 1 clignotent en même temps.	Le pressostat s'est déclenché. Pour réenclencher le pressostat, consulter la page 8.	 Débrancher le cordon d'alimentation de la prise électrique.
À la mise sous tension de l'appareil, en sélectionnant le mode <b>granité</b> , le témoin au-dessus du numéro 3 se met à clignoter.	Le module électronique, à la mise sous tension, trouve le liquide à une température supérieure à 5°C et lance la procédure d'étalonnage. Cette procédure dure environ 2 minutes et, sur toute sa durée, le témoin continue à clignoter.	



**A quality choice**

Elmeco business is managed in according with rules of Vision 2000 and ISO 14001



Choosing Elmeco, and in particular Big Biz, the new and only multifunctional electronic machine, demonstrates your attention to innovation. Thanks for understanding the importance of working with a company that does not consider “quality” as an abstract word. For Elmeco quality is a concrete commitment. It actually means to clinch the attention to the innovation that characterized us as the creators of the first slush machine and that today confirms our leadership in the technical forefront. For our company “Quality” also means working trying to always improve from a management and organizational point of view following the ISO 9001: 2000 certification, and it finally means to care about the customers and to dedicate investments and resources to continuously meet their needs.

On the other hand, for those who decided to choose Elmeco, quality means being able to work with reliable and lasting products, to count on a precise and qualified assistance in order to work with increasing satisfaction and earnings.



**General instruction and warnings**

This appliance is not intended for use by persons (including children) with reduced physical, sensory or mental capabilities, or lack of experience and knowledge, unless they have been given supervision or instruction concerning use of the appliance by a person responsible for their safety.

Children should be supervised to ensure that they do not play with the appliance.

Before switching on the machine carefully read the information in this service manual; this way you will be able to install, use and maintain the machine

Keep the use and assembly instructions, even for the next buyer. The manufacturer declines any responsibility for damages deriving from the non-observance of the following instructions.

Install the machine according to the assembly instructions. The power supply must correspond to the data on the plate on the front side of the machine behind the drip tray (pic.1).



During maintenance and cleaning, or in case of bad functioning, disconnect the machine from the power plug (by pulling the plug and not the cable) (pic.2 and 3).

Only specialized and authorized staff can repair the machine. Not perfect repairing can be dangerous for the user. Contact Elmeco for information concerning the closer authorized assistance centre.

For correct operation use the machine at maximum temperature of 32°C and minimum 20°C.

For safe operation the maximum tilt of the appliance is 1,5 degree towards the front side (outlet).

The appliance is not suitable for installation in an area where a water jet could be used.

The appliance is only to be installed in locations where its use and maintenance is restricted to trained personnel.

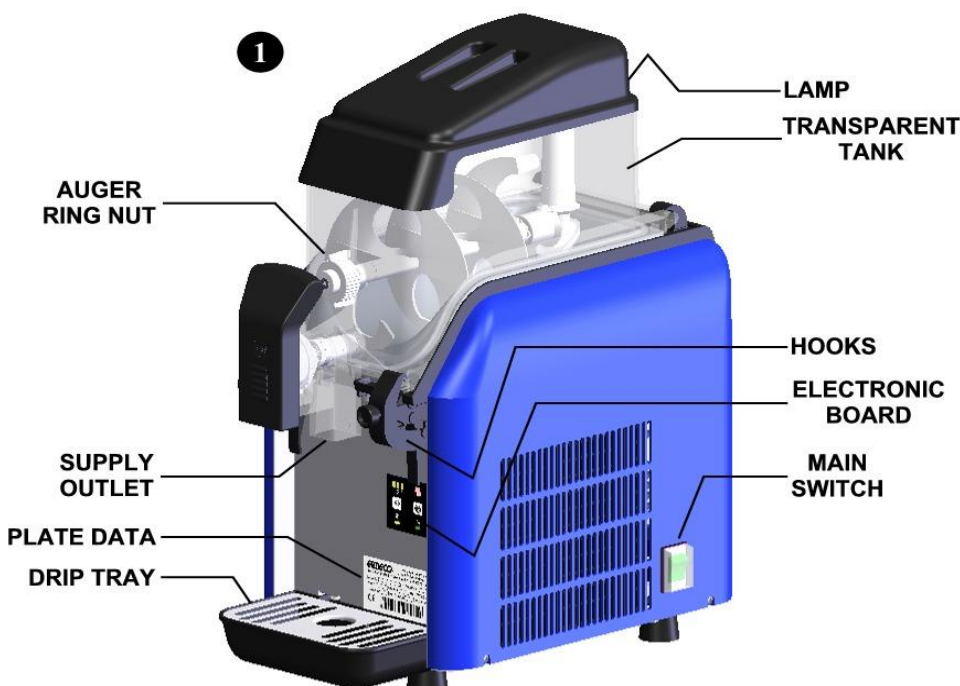
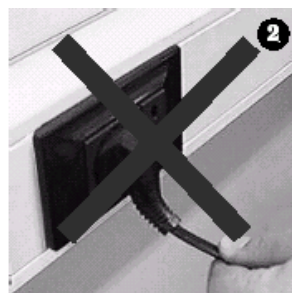

## Installing the new machine

This machine for the production of cold drink, slush, and slush grants the absolute homogeneity of the product and the possibility to regulate its density thanks to an innovative electronic control. Before installing the machine, verify that:

- **Big Biz is not placed by an heat source;**
- **The machine has not been damaged during transportation. In case of doubt, contact the supplier;**
- **The power supply system is endowed with a grounding that respects the rules of law;**
- **The power supply system capacity is adequate to the maximum power of the machine, as indicated on the plate (pic.4 pag.12).**

In case of doubt, contact only qualified staff.

In order to install the machine, carefully read the following instructions.

### Warnings

This machine is only for the use it has been manufactured for. Any other usage is to be considered as improper and dangerous.

### Machine description (pic.1 pag.12):

- Lamp
- Transparent tank
- Auger ring nut
- Supply outlet
- Hooks for the tanks removal
- Control electronic board
- Main switch
- Drip tray
- Plate data

### Installation

It is suggested that the machine is installed only by qualified staff. A wrong installation can cause damage to people or things, for which things the manufacturer declines any responsibility.

Once the machine is unpacked, verify the integrity of the machine. The packaging elements (plastic bags, expanded polystyrene, nails, etc.) must not be left at children reach as they might be dangerous.

**Remove the protection plastic stripes also from the internal side of the grids.**

We do not recommend to plug the machine using adaptors, multiple plugs and/or extensions.

If necessary, use only materials that conform to the security rules in force, as for the current intensity up to what indicated on the plate (pic.4 pag.12).

Place the machine so as to avoid any heat source to be close to the grids. Verify that there is a free space of 25 cm at least around the machine (pic.5 pag.36).

After connecting the machine to the power supply and switching on the main switch, verify that air comes out from the side grids (pic.6 pag.36).

### Right usage

Before switching on the machine, it is necessary to clean it as indicated in the “Cleaning” paragraph.

## Cleaning

Cleaning is very important for the life and maintenance of the machine; we recommend to periodically clean the parts that are in contact with the product using the following procedure.

### Warning!

**The appliance must not be cleaned by a water jet.**

### Warning!

**Switch off the main switch and disconnect the power plug (pic.7 pag.36) before starting any operation.**

Use a solution of cold water and sodium hypo chlorite (bleach) with a 10 grams (1/2 spoon) for 1 liter of water ratio. Rinse with lukewarm water.

### Warning!

**A greater quantity of beach could damage the material of the auger.**

### Warning!

**If the plastic parts are washed in the dishwashing machine, verify that the temperature is not higher than 60°C or 140°F, because they could be damaged.**

**Do not use any abrasive powder.**

## Tank cleaning procedure

See the picture at the end of this manual.

- Empty the tanks by opening the outlets and blocking them (pic.8 pag.36), moving the little letter from the left to the right.
- Remove the lamp (pic.9 pag.36), pour water in the tanks and then empty them.
- Remove the outlet (pic.20, 21, 22 and 23 pag.37) and the tank gasket :
  - Remove the lever cover (pic.20 pag.37) by pushing "PUSH" downward; and remove the lever (pic.21 pag.37);
  - Rotate the ring nut counter clockwise (pic.22 and 23 pag.37) and pull the outlet.
- Remove the auger ring nut (pic.10 and 11 pag.36).
- Remove the tank unscrewing the hooks grips (pic.12 pag.36), if present, and opening the hooks (pic.13 pag.36); lift the tank as shown in pic.14 and 15 pag.36.
- Unscrew the ring nut (pic.16 pag.36) in order to remove the vertical auger (pic.17 pag.37).
- Remove the horizontal auger; this way the stainless steel side of the tank is completely open and ready to be cleaned (pic.18 and 19 pag.37).

- Dip the dismantled parts in the solution of water and bleach.
- Wash and dry.
- Wet the gasket before inserting it in place, be careful to place the gasket joint in one of the back corners of the tank in the proper allocation.
- Reassemble everything.
- Connect the machine to the power supply.

## Condenser cleaning procedure

Remove the side panel unscrewing the screws on the bottom, and clean the radiator with a soft brush or (if possible) with compressed air.

## Control and signals

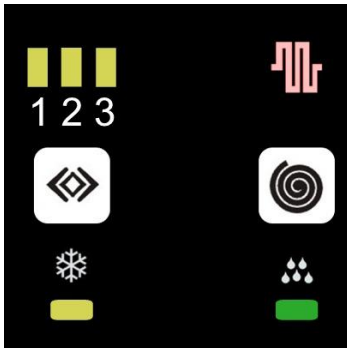

: product density indicator leds (min 1 max 3);

: product cooling activity indicator;

: “slush” mode functioning indicator;

: “cold drink” mode functioning indicator;

: machine switch button;

: mode selection button

## Self diagnostics

If the LED blinks on the electronic board with the value 1, 2 or with the slush and cold drink value, see the tables at the end of this guide, the Web site “Problem Solving” of [www.elmeco.com](http://www.elmeco.com), or call the service centre.

## Configuration memory

All the functioning modes and the regulations set are registered in a non-volatile memory which is active even without power; therefore, when you switch on the machine, the tank keeps the configuration it had when you switched it off.

## How to start the production of slush, sherbets or cold drinks

The maximum amount of liquid that the tank can hold is (granita 5.5 / 6lt - creams 3/4lt).

If you switch on Big Biz and only the augers start moving while the cooling system is not working yet.

- Clean the machine as previously described.
- Remove the cover and put the mix in the tanks.  
**Warning:** the temperature of the poured product must not be lower than 5 °C in order to allow a correct calibration of the electronic board, this will be indicate with blink of led 3.
- Switch on the main switch (see picture 7 pag.36).

- Switch on the auger switch ;
- by pressing the mode selection button , you can change from freezing off to “1 slush” value, that’s to say from the lowest product density level. If the product temperature is higher than 5 °C, automatically, will start the calibration procedure and the led 3 will blink. The blinking of led 3 will stop when the calibration procedure will be finished (about 2 minutes), in this period of time the machine can work without any problem;
- If you press the mode selection button twice, you change the value to “2 slush” that’s to say to the intermediate product density level;
- Pressing the mode selection button again , you change the value to “3 slush” that’s to say to the maximum product density level that can be set by Big Biz;
- If you press this button again , you pass to the cold drink mode; at this point, Big Biz will preserve the product with a 4°C +/- 1°C temperature.
- If you press this button again , you go back to the starting point, that’s to say only with the active augers but the cooling system switched off.

**Warning:** Use only potable water for the preparation of the mixtures.

**Warning:** in order to have slush, sherbets or cold drink, you need a small quantity of sugar per liter. The recommended quantity is generally reported in the usage instructions. In case of natural products, we suggest to use a quantity that goes from 12 and 22%.



If the horizontal auger is blocked because of ice blocks due to a lack of sugar or to other reasons, such as foreign bodies in the tank, the vertical auger can undergo a break.

### Timer defrost (BB2 optional)

The " Timer Defrost" function is optional. The machine is endowed with a clock timer that, if properly regulated, changes the "slush" function in "cold drink" and vice versa. This function grants a cold product with a 4°C temperature (+/-1°C), even during the night (Night Mode), with a great advantage especially for milk-based products.

The Timer Defrost function is not activated on the machine.

The setting and the activation of the Night Mode and Day Mode is done when the machine is installed in the following way:

1. panel opening;
2. local time setting on the timer;
3. Night Mode and Day Mode hour setting;
4. panel closing.

### Important safety rules

- Do not touch the machine when you have wet hands and/or feet.
- Do not use the machine with bare feet.
- Do not allow children or incompetent people to use the machine.
- Do not leave the machine exposed to atmospheric agents.
- Do not pull the power supply cable to disconnect the machine from the electric power.
- Do not remove the panels before disconnecting the machine from the electric power.
- This appliance is intended to be used in household and similar applications such as
  - staff kitchen areas in shops, offices and other working environments;
  - farm houses and by clients in hotels, motels and other residential type environments;
  - bed and breakfast type environments;
  - catering and similar non-retail applications.

### Old machine disposal

The out-of-use machines must be disabled. Disconnect the plug from the electrical network and cut the cable.

**Ecological instructions**

All refrigerating machines must be disposed by the communal disposal service or by an equivalent private authorized company. Take care not to damage the rigid tubes of the refrigerator until they are taken back in order to be carefully and ecologically disposed. All packaging materials used can be discharged without any danger.

**Old machine discharge**

Ecological instruction (proposed).

The refrigerating machines manufactured by Elmecc Srl, like the greatest part of the refrigerating machinery, like freezers and air-conditioners, use freon as refrigerating gas. Freon, like other refrigerating liquids, is responsible of the damages to the ozone layer. Even though the kind of freon that Elmecc Srl use for the production of its machines is ecological (R404 CE 01.01.2001 rule), the Company imposes the buyers to be acquainted with what follows and to conform to the following rules.

The slush machines must be discharged by the communal discharge service or by an equivalent private authorized company.

Remember not to pierce, for any reason, the refrigerating circuit containing the gas.

**Technical assistance**

The repairing of the machine (example: Replacing power cord) must be carried out by an authorized service centre, using only original spare parts.

If the supply cord is damaged, it must be replaced by the manufacturer, its service agent or similarly qualified persons in order to avoid a hazard.

The out-of-use machines must be disabled. Disconnect the plug from the electrical network and cut the cable.

**Pressure switch refit procedure**

When the slush led, cold drink led and led 1 blink on the electronic board at the same time,

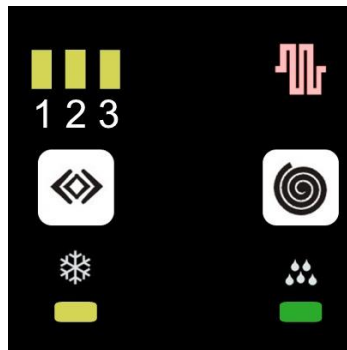

This indicates that the pressure switch intervened to deactivate the compressor.

In order to refit this device, it is important to follow the instructions below:

- 1st. Remove the drip tray. **In case of 2 tanks slush machine remove the left drip tray.**



- 2nd. Push the black button as shown in the picture.



**In order to avoid this situation to happen again, verify the correct position of the machine as in the pic.5 pag.36 and/or clean the condenser as described at pag.14.**

## Cotter pin substitution

**Warning:** The following operations must be performed only by qualified personnel.

If the machine works but the augers do not turn, it is possible that the cotter pin, (item 35 of the exploded view at pag.34) that connects the gear motor to the transmission shaft, broke down.



Disconnect the power electric cable

After removing the back and side panels, you can see the breakdown trying to lift the ring that fix the vertical auger (item 14 of the exploded view at pag.34).

It can happen that it is blocked or that, if you lift it, it carries away the transmission shaft with it (item 15 of the exploded view at pag.34)

In the first case, it is necessary to control that the transmission shaft base is as high as the gear motor (exit shaft). The lift pin could be in the hole of the gear motor slow shaft but it should be deformed or broken (see pic.a)



In the second case, the hole in the gear motor should be completely empty (see pic.b) and some remnants of the split pin will certainly lie in the machine.

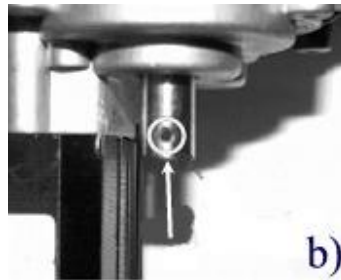

It is therefore necessary to install a new split pin.

- Place the transmission shaft so as its hole is aligned with the one present on the gear motor exit shaft; it should be evident when they are aligned (see pic.b);

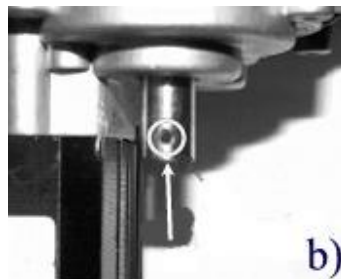



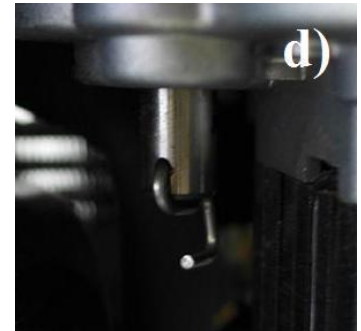
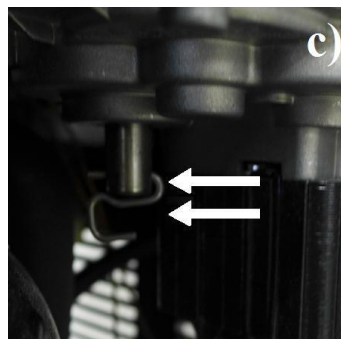



- Insert the split pin as shown in the pic.c;



- Verify that the head of the split pin, in its rotation, does not touch the gear motor and respects a minimum distance.

**Warning:** do not reuse, in any case, the old split pin;

# Problem Solving Big Biz

On the electronic board the leds on the number "1" and slush mode blinks.	Verify that the cable connecting the electronic board to the gear motor magnetic revolution counter is firmly fixed to both elements. In case it needs to be substituted: disconnect the two connectors of the old cable both from the reader and the electronic board; place the new cable with some insulating tape or a small band on the existent electric installation.	 Disconnect the power electric cable
On the electronic board the led on the number "2" blinks.	Replace the cable that connects the thermostat probe to the electronic board verifying that there is not oxide on it; if so, clean the contacts and if the problem still exists, it is necessary to substitute the thermostat probe.	 Disconnect the power electric cable
On the electronic board the led below the cold drink mode indicator blinks	The defrost timer is active. In order to deactivate it, or to change the settings, see the instructions.	 Disconnect the power electric cable
The tank does not make cold, the cooling light is off 	<ul style="list-style-type: none"> <li>• Switch off the slush machine with the main switch;</li> <li>• discharge the product, if it is cold, and put in the tank a product with a temperature higher than 15°C;</li> <li>• wait 5 minutes at least and switch on the machine again;</li> <li>• select on the electronic board the slush mode;</li> <li>• The electronics calibration is automatic and the status will be displayed on the electronic board by the blink of led 3. The blink will stop when the calibration will be finished.</li> </ul>	
The augers do not turn in the tank and the electronic board does not work properly.	The cotter pin (item 35 of the exploded view) broke down. For the cotter pin substitution procedure see pag.18	 Disconnect the power electric cable
During the augers rotation you can hear a creaking.	This noise derives from the vertical and horizontal augers gears. You can avoid this by simply go on using the machine or putting some <b>Vaseline</b> on the plastic gears.	
The machine does not make cold and the slush led, cold drink led and led 1 blink on the electronic board.	The pressure switch intervened. In order to refit it see pag.17	 Disconnect the power electric cable
To the ignition of the machine in slush mode start to blink the led on the number "3"	To the ignition of the machine the electronic board, if the product temperature is higher than 5°C, start with calibration procedure. Totally it will last 2 minutes, and for all this period of time the led 3 will blink	



**Una elección de calidad**

La empresa ELMECO está gestionada según normativa de Vision 2000 e ISO 14001



Haber elegido Elmeco, y en particular Big Biz, la nueva y actualmente única máquina electrónica polifuncional de doble pala, muestra su sensibilidad con respecto a la innovación. Gracias por haber entendido la importancia de trabajar con una empresa para la cual la palabra “calidad” no es un término abstracto. Para todos los que formamos Elmeco, la calidad es un deber concreto. Significa reafirmar cada día la peculiaridad innovadora que en el pasado nos ha distinguido como inventores de la primera máquina para la elaboración de granizados y que hoy nos reconfirma como líderes de la vanguardia técnica y tecnológica. Significa actuar en la empresa desde la óptica del continuo mejoramiento organizativo y de gestión, en línea con la certificación ISO 9001: 2000. Significa situar al cliente en el centro de nuestra atención y dedicar inversiones y recursos a la continua satisfacción de sus exigencias.

En cambio, para usted, que ha elegido Elmeco, calidad significa poder utilizar productos fiables y duraderos, poder contar con una asistencia puntual y cualificada, poder trabajar siempre mejor y con mayor rentabilidad.



**Instrucciones y advertencias generales**

This appliance is not intended for use by persons (including children) with reduced physical, sensory or mental capabilities, or lack of experience and knowledge, unless they have been given supervision or instruction concerning use of the appliance by a person responsible for their safety.

Children should be supervised to ensure that they do not play with the appliance.

Antes de poner en funcionamiento el aparato, lea atentamente la información de este manual de servicio; con ello estará en condiciones de instalar, utilizar y efectuar correctamente el mantenimiento de la máquina.

Conserve cuidadosamente las instrucciones de utilización y montaje, eventualmente también para un comprador posterior. El fabricante declina cualquier responsabilidad por daños derivados de la inobservancia de las instrucciones que siguen.

Efectúe la instalación respetando las instrucciones de montaje. La alimentación eléctrica debe corresponder a los datos de la placa de características que se encuentra en la parte anterior de la máquina, encima del sumidero (fig.1).



Durante las operaciones de mantenimiento y limpieza, o en caso de funcionamiento defectuoso, desconecte el aparato de la red, extrayendo el enchufe de la toma de alimentación (tirando del enchufe y no del cable) (figs.2 y 3).

Las reparaciones deben ser efectuadas sólo y exclusivamente por personal especializado y autorizado. Las reparaciones efectuadas sin respetar las instrucciones pueden constituir un grave peligro para el usuario. Póngase en contacto con la empresa para conocer el centro de asistencia autorizado más cercano.

For correct operation use the machine at maximum temperature of 32°C and minimum 20°C.

For safe operation the maximum tilt of the appliance is 1,5 degree towards the front side (outlet).

The appliance is not suitable for installation in an area where a water jet could be used.

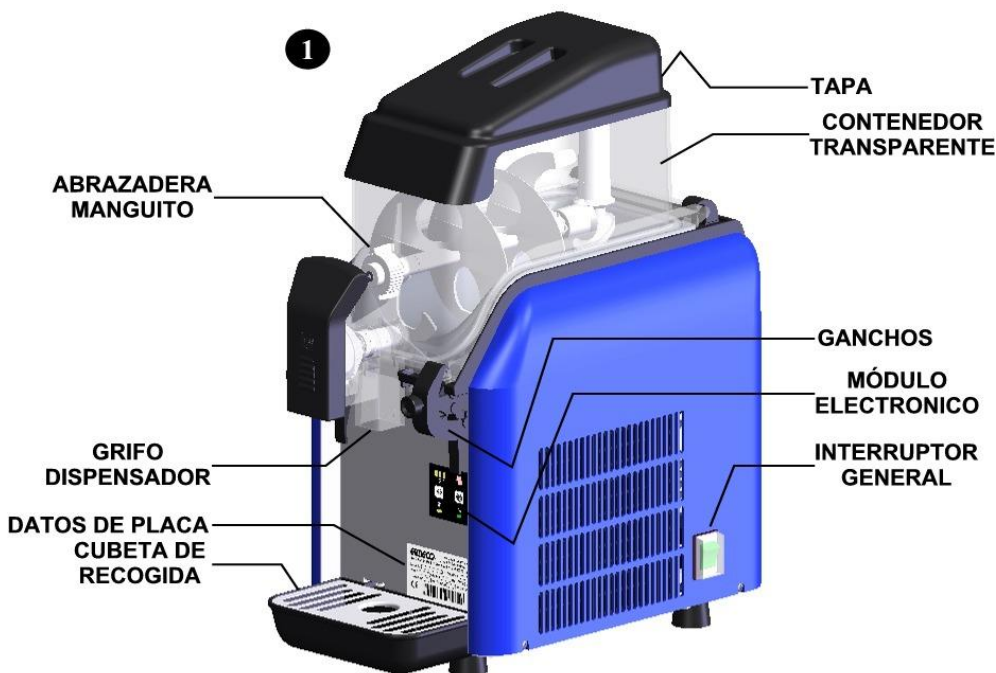
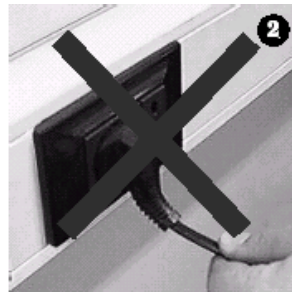

4

**ELMECO** S.r.l. 80025 Casandrino (NA) ITALY  
 Via Circumvallazione esterna, 12  
 Tel.081/5055724-5054028-5057068-FAX 081/5055726

Modello  Nr.Matricola

Freon  Grammi  Gr. Voltaggio  V

Frecuencia  Hz Potenza  W Corrente  A

CE O.P.

R404A

DATOS DE PLACA



The appliance is only to be installed in locations where its use and maintenance is restricted to trained personnel.

**Instalación del nuevo aparato**

El presente modelo, para la producción de granizados, sorbetes y bebidas frías, garantiza la absoluta homogeneidad del producto y la regulación de su densidad por medio de un innovador control electrónico. Antes de instalar el aparato, compruebe que:

- **el Big Biz esté colocado de modo que no haya ninguna fuente de calor próxima a él;**
- **el aparato no haya sufrido daños durante el transporte. En caso de duda, consulte al proveedor;**
- **la instalación de alimentación eléctrica esté provista de toma de tierra según las disposiciones vigentes;**
- **la capacidad eléctrica de la instalación sea adecuada a la potencia máxima del aparato, según lo indicado en los datos de la placa de características (fig.4 pág.21).**

En caso de duda, consulte solamente a personal especializado.

Para instalar el aparato, lea atentamente las instrucciones indicadas a continuación.

**Advertencia**

Este aparato sólo debe ser destinado al uso para el que se ha fabricado. Cualquier otra utilización se considerará inadecuada y, por tanto, peligrosa.

**Descripción del aparato (fig.1 pág.21):**

- Tapa
- Contenedor transparente
- Abrazadera manguito
- Grifo dispensador
- Ganchos de remoción del contenedor
- Módulo electrónico de mandos
- Interruptor general
- Cubeta de recogida de la condensación (sumidero)
- Datos de placa de características

**Instalación**

Es preferible encargar la instalación a personal cualificado. Un error en la instalación puede provocar daños a personas o cosas, sobre los cuales el fabricante declina cualquier responsabilidad.

Una vez retirado el embalaje, asegúrese de la integridad del aparato. Los elementos del embalaje (bolsas de plástico, poliestireno expandido, tachuelas, etc.) son potencialmente peligrosos y no deben dejarse al alcance de los niños.

**Retire también las cintas protectoras de plástico de la parte interna de las paredes con rejilla.**

Es aconsejable realizar la conexión eléctrica por medio de adaptadores, tomas múltiples y/o prolongaciones.

Si es necesario, utilice exclusivamente material conforme a las normas de seguridad vigentes con respecto a la intensidad de corriente hasta la indicada en los datos de la placa de características (fig.4 pág.21).

Coloque el aparato de modo que ninguna fuente de calor se encuentre cerca de las paredes con rejilla. Asegúrese de que entorno a la máquina haya un espacio libre de al menos 25 cm (fig.5 pág.36).

Una vez que haya conectado el aparato a la instalación eléctrica y haya encendido el interruptor general, compruebe que sale aire de las rejillas laterales (fig.6 pág.36).

**Uso correcto**

Antes de poner en funcionamiento el aparato, es conveniente realizar la limpieza, tal como se indica en la sección "Limpieza".



## Limpieza

La limpieza es fundamental para una buena conservación y duración del aparato; por tanto, es conveniente someter periódicamente a limpieza las partes en contacto con el producto alimentario mediante el procedimiento siguiente.

### ¡Atención!

**The appliance must not be cleaned by a water jet.**

### ¡Atención!

**Antes de efectuar cualquier operación, apague el interruptor general de la máquina (fig. 7 pág. 36) y desconecte el enchufe de la alimentación.**

Utilice una solución de agua fría e hipoclorito de sodio (lejía) en la proporción de 10 gramos (1/2 cucharada) por cada litro de agua. Enjuague con agua tibia.

### ¡Atención!

**Una cantidad mayor de lejía podría dañar el material de la pala.**

### ¡Atención!

**Si lava los componentes de plástico en el lavavajillas, asegúrese de que la temperatura no supere nunca 60°C o 140°F, ya que podrían resultar dañados.**

**No utilice nunca detergentes abrasivos.**

## Procedimiento de limpieza del depósito

Vea las fotos explicativas del final de este librito.

- Vacíe los contenedores abriendo los grifos y situándolos en posición de parada (fig.8 pág.36), que se obtiene abriendo el grifo y desplazando de izquierda a derecha la palanca metálica.
- Retire las tapas (fig.9 pág.36), vierta agua en los contenedores y vacíelos.
- Retire el grifo del contenedor (figs.20, 21, 22, 23 pág.37) y la junta del depósito:
  - Retire la tapa de la palanca (fig.20 pág.37) pulsando "PUSH" y empujándola hacia abajo; después, retire la palanca (fig.21 pág.37).
  - Gire la abrazadera en sentido contrario a las agujas del reloj (figs.22 y 23 pág.37) y extraiga el grifo en sentido axial.
- Retire la abrazadera manguito (figs.10 y 11 pág.36).
- Retire el contenedor desenroscando los asideros de fijación de los ganchos (fig.12 pág.36), si están presentes, y abriendo los ganchos (fig.13 pág.36); levante el contenedor como muestran las figs.14 y 15 pág.36.
- Desenrosque la abrazadera de fijación (fig.16 pág.36) para retirar la pala vertical (fig.17 pág.37).

- Retire la pala horizontal; de ese modo, el depósito quedará completamente libre para la limpieza (figs.18 y 19 pág.37).
- Sumerja los componentes desmontados en la solución de agua y lejía (10 gr/litro de agua).
- Enjuáguelas y séquelas.
- Moje la junta del depósito antes de colocarla en la ubicación del contenedor, teniendo cuidado de insertar la unión de la junta en uno de los dos ángulos posteriores del contenedor, en la parte interior de la ubicación pertinente.
- Vuelva a montar el conjunto.
- Vuelva a conectar el aparato a la red eléctrica.

## Procedimiento de limpieza del condensador

Retire el panel lateral desenroscando los tornillos pertinentes de la parte inferior y limpie el radiador con una brocha suave o, si es posible, con aire comprimido.

## Mandos y señalizaciones



1 2 3: LEDs indicadores de la densidad del producto (mínimo 1 máximo 3);

: indicador de actividad de enfriamiento del producto;

: indicador de funcionamiento en modalidad "granizado";

: indicador de funcionamiento en modalidad "bebida fría";

: tecla de encendido de la máquina;

: tecla selectora de la modalidad

## Autodiagnóstico

Si en el módulo electrónico parpadean los LED correspondientes a los valores 1, 2, o granizado y bebida fría, consulte la tabla del final del manual, la sección de resolución de problemas ( "Problem Solving" ) del sitio web [www.elmeco.com](http://www.elmeco.com), o llame al centro de asistencia.

## Memoria de configuración

Todas las modalidades de funcionamiento y los ajustes establecidos se registran en una memoria no volátil, es decir, activa incluso en ausencia de alimentación, por lo que, al encender la máquina, el depósito tiene la misma configuración que cuando se apagó por última vez.

## Cómo iniciar la producción de granizados, sorbetes o bebidas frías

El importe máximo de líquido que puede contener el depósito es (granita 5,5 / 6LT - 3/4lt cremas).

Cuando se enciende Big Biz, la máquina sólo inicia la rotación de las palas, mientras la función de frío permanece apagada.

- Efectúe las operaciones de limpieza descritas en la sección anterior.
- Retire la tapa e introduzca la mezcla en los depósitos. **Atención:** la temperatura del producto vertido no debe ser inferior a 5 °C,

para que la electrónica de la máquina pueda realizar una calibración correcta que vendrá indicó de parpadeando de LED 3;

- Encienda el interruptor general (ver foto 7 pág.36).
- Encienda el interruptor de pala ;
- pulsando la tecla selectora

de la modalidad , se pasa al valor "1 granita", y con ello al nivel más bajo de densidad de preparación del producto. Si la temperatura del líquido se avanza al 5 °C, en rifle automático, a él comienza el procedimiento de la calibración marcada en destellar electrónico del módulo de LED 3. Destello de conduje los 3 extremos cuando se acaba el procedimiento de la calibración. (aproximadamente 2 minuterén), en este período del tiempo sin embargo que la máquina puede trabajar tranquilamente;

- pulsando la tecla selectora de la modalidad por segunda vez, se pasa al valor "2 granita", y con ello al nivel intermedio de densidad de preparación del producto;
- pulsando nuevamente la tecla selectora de la modalidad , se pasa al valor "3 granita", correspondiente al nivel máximo de densidad de preparación del producto



que puede establecerse en Big Biz;

- si se pulsa nuevamente la tecla selectora de la

modalidad , se pasa a la modalidad de bebida fría; en este punto, Big Biz conservará el producto a una temperatura de 4°C +/- 1°C aproximadamente.

- pulsando nuevamente la tecla selectora de la modalid , se vuelve al punto de partida, es decir, únicamente con el motor de las palas activo y el frío apagado.

**Atención:** Utilice sólo agua potable para la preparación de las mezclas.

**Atención:** para obtener granizado, sorbete o bebida fría, es necesaria una cantidad mínima de azúcar por litro. La cantidad se indica generalmente en las instrucciones de uso de los productores. En el caso de productos naturales, es aconsejable utilizar una proporción de azúcar entre el 12 y el 22%.



Si la pala horizontal queda bloqueada por la aparición de bloques de hielo debidos a la falta de azúcar o por otras razones, como por ejemplo la presencia de cuerpos extraños en el depósito, puede producirse la rotura de la pala vertical.

### Defrost timer (opcional BB2)

La función "Defrost Timer" es opcional. La máquina está provista de un temporizador que, debidamente ajustado, conmuta la función de "granizado" por la de "bebida fría" y viceversa. Esto garantiza un producto frío, a una temperatura de 4°C (+/- 1°C), incluso durante la noche (Night Mode), lo cual es especialmente ventajoso para los productos a base de leche.

La máquina se suministra con la función Defrost Timer desactivada.

El ajuste, y por tanto la activación de los tiempos de Night Mode y Day Mode, debe realizarse durante la instalación de la máquina del siguiente modo:

1. apertura del panel;
2. ajuste de la hora local en el temporizador;
3. ajuste de la hora Night Mode, y por tanto de la hora Day Mode;
4. cierre del panel.

### Normas fundamentales de seguridad

- **No tocar el aparato con las manos o los pies mojados.**
- **No utilizar el aparato con los pies desnudos.**
- **No permitir la utilización a niños o personas no capacitadas.**
- **No dejar el aparato expuesto a los elementos atmosféricos.**
- **No tirar del cable de alimentación para desconectar el aparato de la red eléctrica.**
- **No retirar los paneles antes de haber desconectado el aparato de la red eléctrica.**
- **This appliance is intended to be used in household and similar applications such as**
  - staff kitchen areas in shops, offices and other working environments;
  - farm houses and by clients in hotels, motels and other residential type environments;
  - bed and breakfast type environments;
  - catering and similar non-retail applications.

### Eliminación del viejo aparato

Los aparatos que ya no se utilizan deben quedar inservibles. Retire el enchufe de la red y corte el cable de alimentación.

**Instrucciones ecológicas**

Los aparatos frigoríficos deben ser eliminados por el servicio público de retirada correspondiente o la empresa privada autorizada equivalente. Tenga cuidado de que los conductos rígidos del frigorífico no resulten dañados antes de su retirada, para una eliminación cuidadosa y ecológica. Todos los materiales de embalaje empleados pueden ser eliminados sin ningún peligro.

**Eliminación del viejo aparato**

Instrucciones ecológicas (aconsejadas). Los aparatos frigoríficos fabricados por Elmecc Srl, como por otra parte la mayoría de los aparatos refrigeradores, congeladores y acondicionadores existentes en el mercado, utilizan el freon como gas refrigerante. El freon, al igual que otros líquidos refrigerantes, se cuenta entre los principales responsables de los daños a la capa de ozono de la estratosfera terrestre. Aunque la tipología de freon que Elmecc Srl utiliza para la producción de sus aparatos es ecológica (R404 norma CE 01.01.2001), la empresa en cuestión invita a los compradores a tener conocimiento de cuanto sigue desde el momento de la compra, y a atenerse a las normas indicadas. Los aparatos de granizado deben ser eliminados por el servicio público de retirada

correspondiente (centros de recogida) o la empresa privada autorizada equivalente.

Recuerde que debe tener cuidado de no perforar por ninguna razón el circuito refrigerante que contiene el gas.

**Asistencia técnica**

La eventual reparación del aparato (ejemplo: Sustitución de cable de alimentación) deberá ser realizada exclusivamente por un Centro de Asistencia Autorizado, con el uso de recambios originales.

If the supply cord is damaged, it must be replaced by the manufacturer, its service agent or similarly qualified persons in order to avoid a hazard.

Si el aparato ya no va a utilizarse, es aconsejable dejarlo inservible cortando el cable de alimentación después de haberlo desconectado de la red eléctrica.

**Procedimiento de restablecimiento del presostato**

Cuando en el panel electrónico parpadean simultáneamente el LED de granizado y el de bebida fría y de número 1,

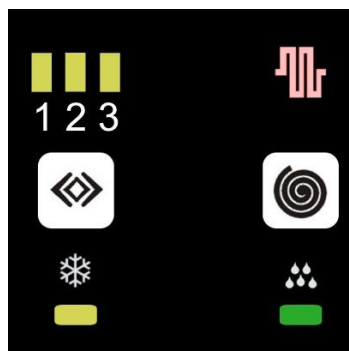

Indica que ha intervenido el presostato para desactivar el compresor.

Para el restablecimiento de este dispositivo deben realizarse las siguientes operaciones:

- 1º. Retire el sumidero de recogida de la condensación. **En caso de máquina a 2 contenedores retire el sumidero de izquierda.**



- 2º. Pulse el botón negro como en la figura.



**Para evitar que estas situaciones se repitan, asegúrese de la colocación correcta de la máquina como se muestra en la fig.5 pág.36 y/o lleve a cabo el procedimiento de limpieza del condensador descrito en la pág.23.**

## Sustitución del pasador

**Atención:** Las siguientes operaciones deben ser realizadas únicamente por personal cualificado.

En caso de que la máquina funcione regularmente pero las palas de un depósito no giren, es probable que el pasador (elemento 35 del despiece de la pág.34) que conecta la motorreductora al eje de transmisión se haya roto.

Desconecte el cable de alimentación de la red eléctrica.

Una vez retirados los paneles de acero posterior y lateral, puede averiguar la avería intentando levantar la abrazadera de fijación de la pala vertical (elemento 14 del despiece de la pág.34). Puede suceder que esté bloqueada o que, al levantarla, arrastre consigo el eje de transmisión (elemento 15 del despiece de la pág.34).

En el primer caso, es necesario inspeccionar la base del eje de transmisión a la altura de la motorreductora (eje de salida). El pasador podría estar todavía en el orificio del eje lento de la motorreductora, pero debería haberse deformado o incluso partido (ver fig.a).



En el segundo caso, el orificio de la motorreductora debería estar completamente vacío (ver fig.b) y cualquier residuo del pasador se encontrará en el interior de la máquina, sobre la base.

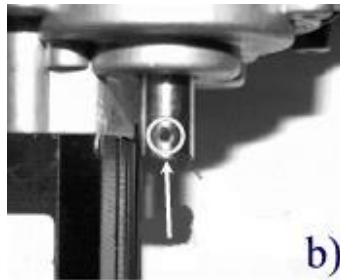

Por tanto, deberá instalar un pasador nuevo.

- Coloque el eje de transmisión de modo que su orificio esté alineado con el orificio del eje de salida de la motorreductora; cuando estén alineados, debería ser posible ver claramente el otro lado a través de ellos (ver fig.b);





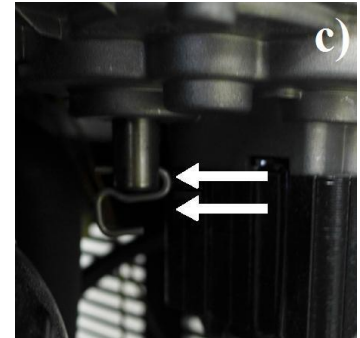

- Inserte el pasador nuevo como se muestra en la fig.c;



- Asegúrese de que la cabeza del pasador, en su movimiento rotatorio, no toque la motorreductora, respetando un espacio mínimo.

**Atención:** no debe en ningún caso utilizarse el pasador antiguo.

# Resolución de problemas del BigBiz

<p>En el módulo electrónico parpadean el LED situado sobre el número "1" y granizado .</p>	<p>Compruebe que el cable de tres vías que conecta el módulo electrónico al cuentarrevoluciones magnético de la motorreductora esté bien fijado a ambos elementos. Si debe sustituirlo: separe los dos conectores del cable antiguo, sea del lector o del módulo electrónico; monte el cable nuevo con cinta aislante sobre la instalación eléctrica existente.</p>	 Desconecte el cable de alimentación de la red eléctrica.
<p>En el módulo electrónico parpadea el LED situado sobre el número "2".</p>	<p>Restablezca el cable de dos vías que conecta la sonda termostato al módulo electrónico verificando que no se haya oxidado; si es necesario, limpie los contactos; si el problema persiste, será necesario sustituir la sonda termostato.</p>	 Desconecte el cable de alimentación de la red eléctrica.
<p>En el módulo electrónico parpadea el LED situado bajo el indicador de modalidad de bebida fría.</p>	<p>El timer defrost está activo; Para desactivarlo o cambiar los ajustes, consulte las instrucciones.</p>	 Desconecte el cable de alimentación de la red eléctrica.
<p>El depósito no enfría, y el testigo de frío  está apagado.</p>	<ul style="list-style-type: none"> <li>• Apague el aparato con el interruptor general.</li> <li>• Descargue el producto, si aún está frío, y cargue el depósito con el producto a una temperatura superior a 15°C.</li> <li>• Espere un mínimo de 5 minutos antes de encender de nuevo el aparato.</li> <li>• para seleccionar la manera de granizado;</li> <li>• La calibración de la electrónica se realizará automáticamente y estará en curso hasta cuando en el módulo electrónico parpadeare el LED 3.</li> </ul>	
<p>Las palas no giran en el depósito, y el módulo electrónico funciona correctamente.</p>	<p>El pasador (elemento 35 del despiece) se ha roto. Para la sustitución del pasador, consulte la pág. 27</p>	 Desconecte el cable de alimentación de la red eléctrica.
<p>Durante la rotación de las palas se produce un chirrido.</p>	<p>El ruido proviene de los engranajes de las palas vertical y horizontal. Desaparece con el uso normal de la máquina; es posible eliminarlo antes, aplicando <b>vaselina alimentaria</b> sobre los mismos engranajes de plástico.</p>	
<p>La máquina no enfría y en el módulo electrónico parpadean simultáneamente el LED de granizado, el de bebida fría y LED 1.</p>	<p>Ha intervenido el presostato. Para restablecer el presostato, consulte la pág. 26</p>	 Desconecte el cable de alimentación de la red eléctrica.
<p>A la ignición de la máquina seleccionar la manera del granizado comienza a parpadear el LED situado sobre el número "3"</p>	<p>El módulo electrónico a la ignición, encontrando el líquido a una avanzó temperatura al 5°C, hace para salir del procedimiento de la calibración. Estos aproximadamente 2 duros minuterén, y la época entera iguales conducido continuará .</p>	

**APPENDICE**

**APPENDIX**

**APÉNDICE**

Impianto Elettrico	Electric System	Instalación Eléctrica	Elektrik	Installation Electrique
--------------------	-----------------	-----------------------	----------	-------------------------

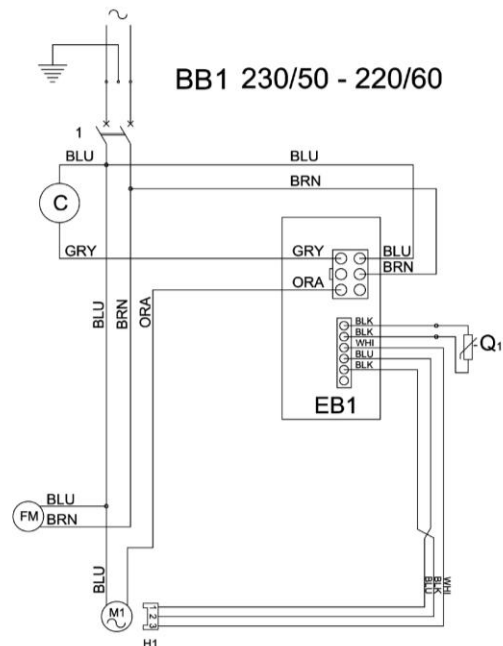
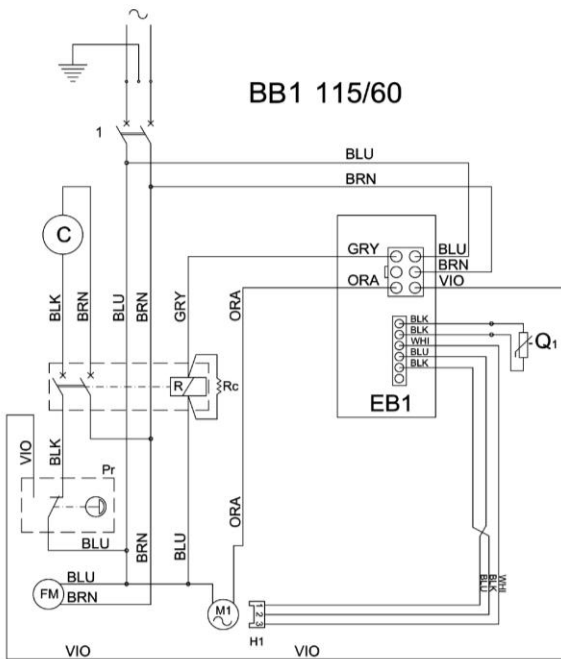
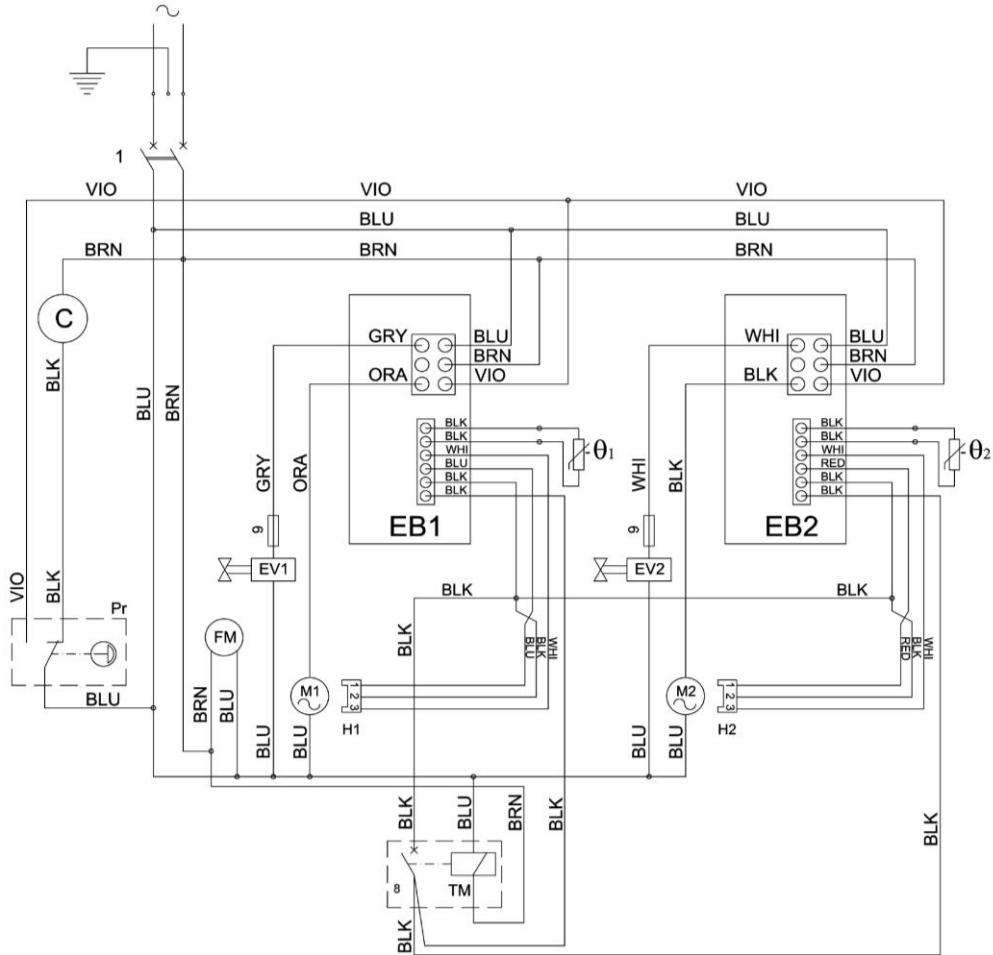

**I**

**1:** Interruttore generale  
**Pr:** Pressostato  
**R:** Rele  
**Rc:** Resistore ceramico 15K7W  
**C:** Compressore  
**FM:** Motoventilatore  
**9:** Fusibile 5x20 mm F315mA  
**EVx:** Elettrovalvola  
**Mx:** Motoriduttore  
**EBx:** Modulo elettronico  
**Ox:** Lettore magnetico  
**qx:** Termostato  
**TM:** Timer (Opzionale)  
**8:** Interruttore timer

Colori

**BRN** Marrone  
**BLU** Blu  
**GRN** Giallo-Verde  
**RED** Rosso  
**BLK** Nero  
**WHI** Bianco  
**GRY** Grigio  
**VIO** Viola  
**ORA** Arancione

**GB**

**1:** Main switch  
**Pr:** Pressure switch  
**R:** Relais  
**Rc:** Ceramic resistor 15K7W  
**C:** Compressor  
**FM:** Fan motor  
**9:** Fuse 5x20 mm F315mA  
**EVx:** Solenoid valve  
**Mx:** Gear motor  
**EBx:** Electronic board  
**Ox:** Magnetic reader  
**qx:** Thermostat  
**TM:** Timer (Optional)  
**8:** Timer switch

Colors

**BRN** Brown  
**BLU** Blue  
**GRN** Yellow-Green  
**RED** Red  
**BLK** Black  
**WHI** White  
**GRY** Grey  
**VIO** Purple  
**ORA** Orange

**E**

**1:** Interruptor general  
**Pr:** Presóstat  
**R:** Rele  
**Rc:** resistencia de cerámica 15K/W  
**C:** Compresor  
**FM:** Motoventilador  
**9:** Fusible 5x20 mm F315mA  
**EVx:** Electroválvula  
**Mx:** Motorreductor  
**EBx:** Módulo electrónico  
**Ox:** Lector magnético  
**qx:** Termostato  
**TM:** Temporizador (Opcional)  
**8:** Interruptor temporizador

Colores

**BRN** Marrón  
**BLU** Azul  
**GRN** Amarillo-Verde  
**RED** Rojo  
**BLK** Negro  
**WHI** Blan  
**GRY** Gris  
**VIO** Violeta  
**ORA** Naranja

**D**

**1:** Hauptschalter  
**Pr:** Druckwächter  
**R:** Reke  
**Rc:** Keramik-Widerstand 15K7W  
**C:** Kompressor  
**FM:** Belüftungsmotor  
**9:** Schmelzsicherung 5x20 mm F315mA  
**EVx:** Elektroventil  
**Mx:** Getriebemotor  
**EBx:** Elektronisches Modul  
**Ox:** Magnetisch Leser  
**qx:** Thermostat  
**TM:** Timer (Option)  
**8:** Timer-Taste

Farben

**BRN** Braun  
**BLU** Blau  
**GRN** Gelb-Grün  
**RED** Rot  
**BLK** Schwarz  
**WHI** Weiß  
**GRY** Grau  
**VIO** Violett  
**ORA** Orange

**F**

**1:** Interrupteur général  
**Pr:** Pressostat  
**R:** Rele  
**Rc:** résistance en céramique 15K7W  
**C:** Compresseur  
**FM:** Motoventilateur  
**9:** Fusible 5x20 mm F315mA  
**EVx:** Électrovanne  
**Mx:** Motoréducteur  
**EBx:** Module électronique  
**Ox:** Lecteur magnétique  
**qx:** Thermostat  
**TM:** Temporisateur (en option)  
**8:** Interrupteur temporisateur

Couleurs

**BRN** Brun  
**BLU** Bleu foncé  
**GRN** Jaune-Vert  
**RED** Rouge  
**BLK** Noir  
**WHI** Blanc  
**GRY** Gris  
**VIO** Violet  
**ORA** Orange

Impianto Frigorifero	Refrigerating System	Aparato Frigorífico	Kühlanlage	Installation Frigorifique
----------------------	----------------------	---------------------	------------	---------------------------

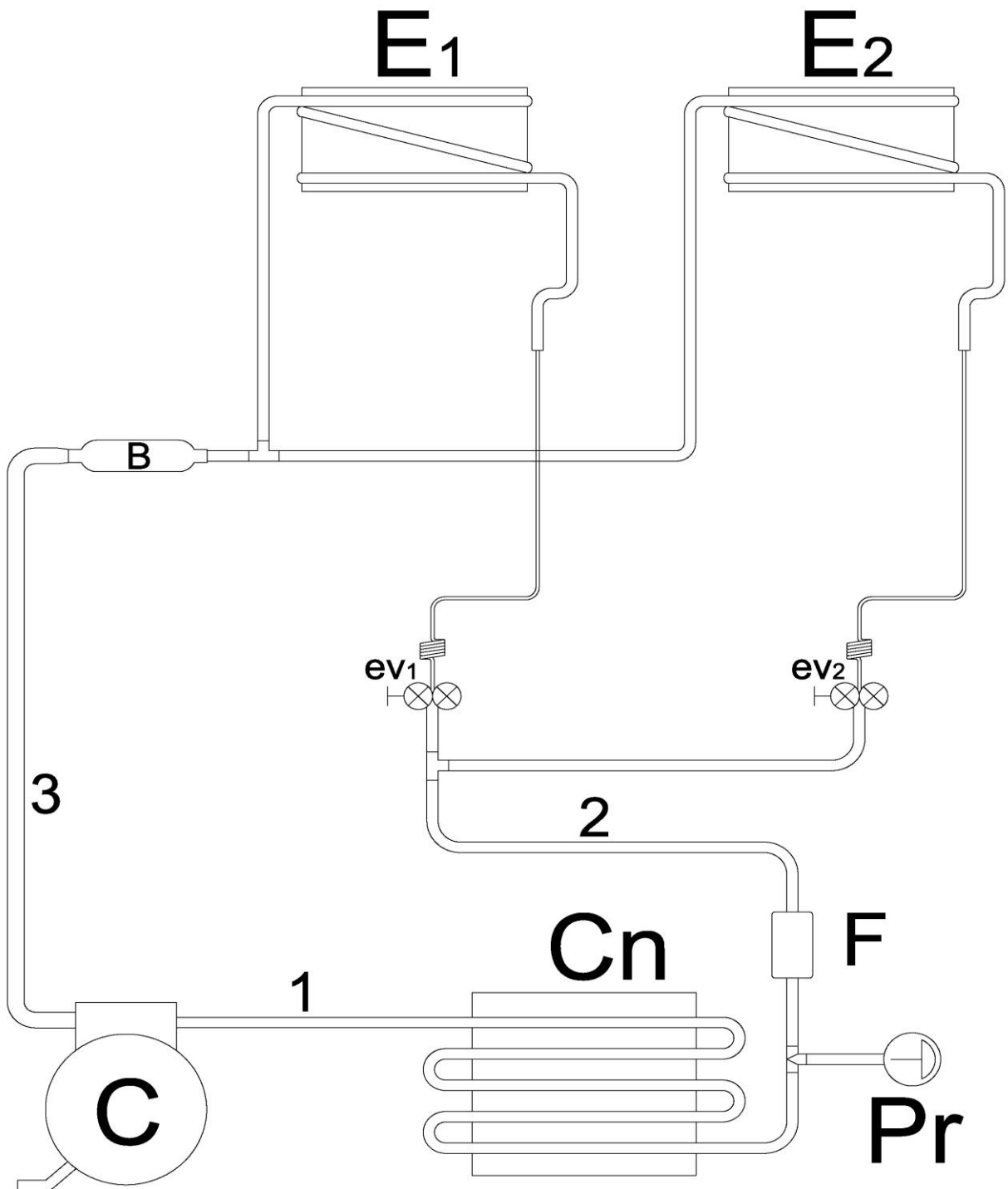

**I**

**C:**Compressore  
**Cn:**Condensatore  
**F:**Filtro  
 deidratore  
**B:**Boiler  
**evx:**Elettrovalvola  
  
**Ex:**Evaporatore  
**1:**Linea scarico  
  
**2:**Linea liquido  
**3:**Linea  
 aspirazione  
**Pr:**Pressostato

**GB**

**C:**Compressor  
**Cn:**Condenser  
**F:**Dryer  
 filter  
**B:**Accumulator  
**evx:**Solenoid  
 valve  
  
**Ex:**Evaporator  
**1:**Discharge line  
  
**2:**Liquid line  
**3:**Suction line  
  
**Pr:**Pressure  
 switch

**E**

**C:**Compresor  
**Cn:**Condensador  
**F:**Filtro  
 deshidratante  
**B:**Boiler  
**evx:**Electroválvula  
  
**Ex:**Evaporador  
**1:**Línea descarga  
  
**2:**Línea líquido  
**3:**Línea aspiración  
  
**Pr:**Presóstato

**D**

**C:**Kompressor  
**Cn:**Kondensator  
**F:**Trockenfilter  
  
**B:**Boiler  
**evx:**Elektroventil  
  
**Ex:**Verdampfer  
**1:**Abflussleitung  
  
**2:**Flüssigkeitsleitung  
**3:**Ansaugleitung  
  
**Pr:**Druckwächter

**F**

**C:**Compresseur  
**Cn:**Condensateur  
**F:**Filtre  
 déshydrateur  
**B:**Ballon  
**evx:**Électrovanne  
  
**Ex:**Évaporateur  
**1:**Ligne  
 évacuation  
  
**2:**Ligne liquide  
**3:**Ligne aspiration  
  
**Pr:**Pressostat

Esploso	Exploded View	Despiece	Explosions Darstellung	Vues éclatées
---------	---------------	----------	------------------------	---------------

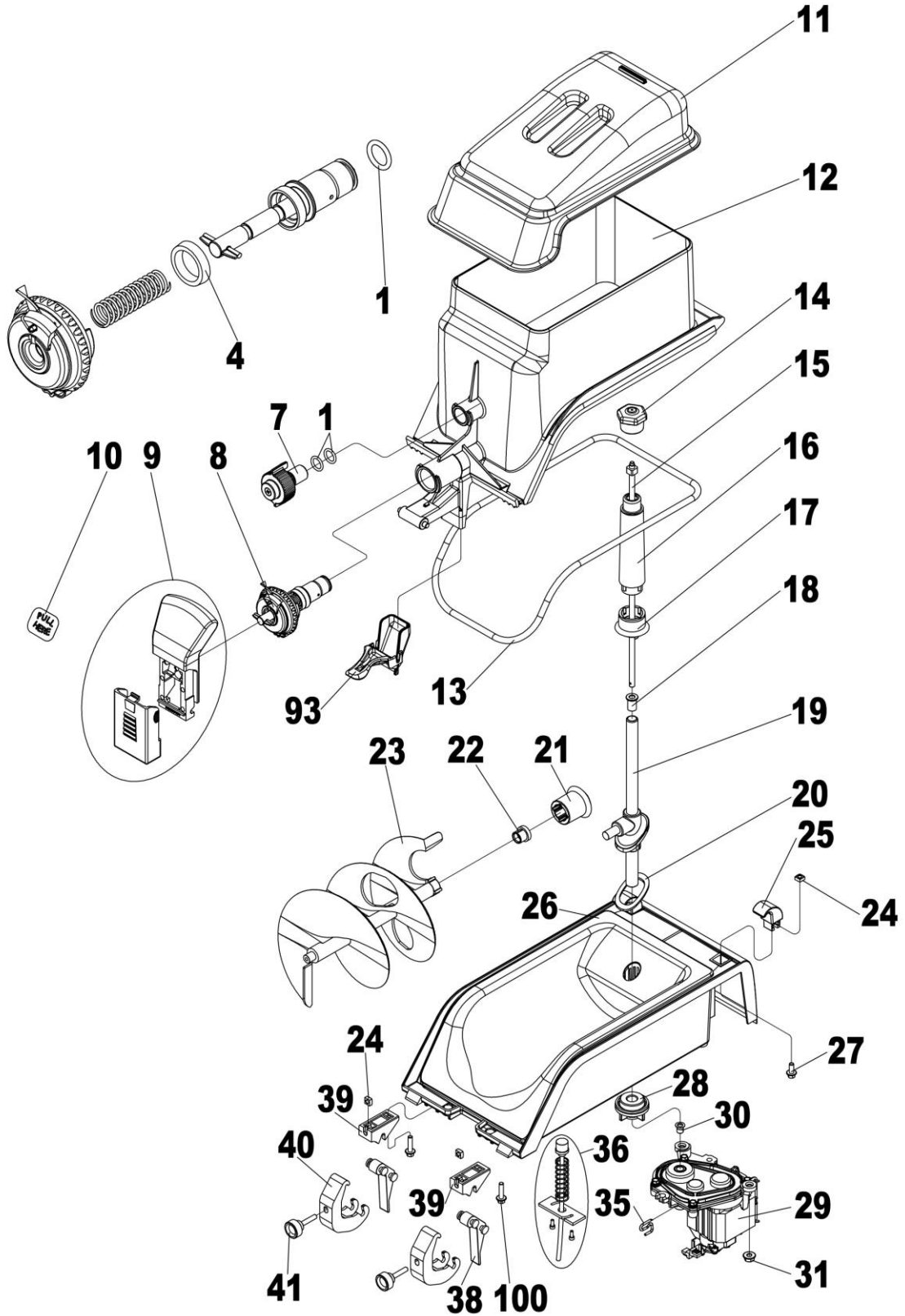



**F**

**GB**

**E**

#	CODES/CODES/CODIGO	DESCRIPTION	DESCRIPTION	DESCRIPCIÓN
1	OR13000117	JOINT TORIQUE 117 SILICONE	O-RING 117 SILICONE	JUNTA TÓRICA 117 SILICONA
4	M0003117-001	JOINT GORGE ROBINET SILICONE	OUTLET BACK GASKET	JUNTA SILICONA PISTÓN GRIFO
7	M0004109-002	ENSEMBLE BAGUE-MANCHON FC	RING NUT HORIZONTAL AUGER	CONJUNTO ABRAZADERA-MANGUITO
8	M0003126-001	ENSEMBLE BAGUE-LEVIER AVEC PISTON + TIGE ACIER INOX	RING NUT LEVER COVER PISTON + STAINLESS STEEL ROD	CONJUNTO ABRAZADERA-PALANCA-CON PISTÓN + EJE DE ACERO INOXIDABLE
8	M0003126-003	ENSEMBLE BAGUE-LEVIER AVEC PISTON + TIGE PLASTIQUE	RING NUT LEVER COVER PISTON + PLASTIC ROD	CONJUNTO ABRAZADERA-PALANCA-CON PISTÓN + EJE DE PLÁSTICO
9	M0003139-001	ENSEMBLE LEVIER+COUVERCLE NOIR	COMPLETE BLACK HANDLE AND COVER	PALANCA + TAPA DESCARGA NEGRA
10	A0006111-001	ADHESIF "PULL HERE"	"PULL HERE" STICKER	ADHESIVO "PULL HERE"
11	L0006104-003	COUPOLE TRANSPARENTE	TRANSPARENT TOP LIGHT	TAPA DEPÓSITO TRANSPARENTE
12	L0000115-002	BAC TRANSPARENT AVEC BROCHE	TRANSPARENT TANK COMPLETE OF PIN DRAIN LEVER	DEPÓSITO TRANSPARENTE COMPLETO CON ESPITA
13	L0000106-001	JOINT POUR BAC	GASKET TRANSPARENT TANK	JUNTA PARA DEPÓSITO
14	M0000107-001	BAGUE FIXATION HELICE VERTICALE	RING NUT VERTICAL PROPELLER	ABRAZADERA FIJACIÓN PALA VERTICAL
15	L0000104-001	ARBRE TRANSMISSION AVEC ECROU	TRANSMISSION SHAFT WITH NUT	EJE TRANSMISIÓN CON ROSCA
16	L0004104-001	HELICE VERTICALE AVEC DOUILLE INOX	VERTICAL AUGER COMPLETE OF BUSHING	PALA VERTICAL COMPLETA CON CASQUILLO INOX
17	M0004104-002	PIGNON HELICE VERTICALE	VERTICAL AUGER GEAR	PIÑÓN PALA VERTICAL
18	M0000104-001	DOUILLE FOURREAU TRANSMISSION	BUSHING TRANSMISSION SHAFT	CASQUILLO ÁRBOL TRANSMISIÓN
19	L0000108-003	FOURREAU TRANSMISSION AVEC DOUILLE	TRANSMISSION SHAFT WITH SLEEVE	ÁRBOL DE TRANSMISIÓN CON CASQUILLO
20	A0000114-001	JOINT FOURREAU TRANSMISSION	TRANSMISSION SHAFT GASKET	JUNTA ÁRBOL TRANSMISIÓN
21	M0004105-002	PIGNON HELICE HORIZONTALE	HORIZONTAL AUGER GEAR	PIÑÓN PALA HORIZONTAL
22	M0004102-002	DOUILLE HELICE HORIZONTALE	HORIZONTAL AUGER BUSHING	CASQUILLO PALA HORIZONTAL
23	L0004103-002	HELICE HORIZONTALE AVEC DOUILLE	HORIZONTAL AUGER COMPLETE OF BUSHING	PALA HORIZONTAL COMPLETA CON CASQUILLO
24	M0000120-001	ECROU CARRE M5 ZINGUE	M5 SQUARE NUT	TUERCA CUADRADA M5 GALVANIZADA
25	M0006103-003	CHARNIERE POSTERIEURE NOIRE	BLACK REAR HINGE	BISAGRA POSTERIOR NEGRA
26	L0002113-004	ENSEMBLE BAC COMPLET NOIR	BLACK COMPLETE INOX TANK	CONJUNTO EVAPORADOR COMPLETO NEGRO
27	M0001101-001	VIS TE A BRIDE M5X12MM	SCREW TE 5X12MM	TORNILLO FIJACIÓN S. BISAGRA M5X12MM
28	M0000105-001	BAGUE FIXATION FOURREAU	RING NUT SHAFT FASTENING	ABRAZADERA FIJACIÓN ÁRBOL
29	M0005139-001	ENSEMBLE MOTOREDUCTEUR AVEC CELLULE DE HALL	COMPLETE GEAR MOTOR WITH HALL SENSOR	CONJUNTO MOTORREDUCTORA CON CELDA DE HALL
30	A0000117-001	DOUILLE CENTRAGE MOTOREDUCTEUR / ARBRE	GEAR MOTOR BUSHING	DOUILLE CENTRAGE MOTOREDUCTEUR / ARBRE
35	A0001104-001	BROCHE MOTOREDUCTEUR/ARBRE TRANSMISSION	GEARMOTOR/TRANSMISSION SHAFT PIN	BROCHE MOTOREDUCTEUR/ARBRE TRANSMISSION
36	M0000157-002	SONDE THERMOSTAT ELECTRONIQUE	ELECTRONIC THERMOSTAT PROBE	SONDA TERMOSTATO ELECTRÓNICO
38	M0006115-003	CHARNIERE ANTERIEURE NOIRE	BLACK FRONT HINGE	BISAGRA ANTERIOR NEGRA
39	M0006116-003	BASE NOIRE	BLACK BASE	BASE NEGRA
40	M0006102-003	CROCHET CHARNIERE NOIR	BLACK HINGE HOOK	GANCHO BISAGRA NEGRO
41	M0006119-001	POIGNEE FIXATION CROCHETS M5X25 mm	LOCKING BOLT	TORNILLO FIJACIÓN GANCHO M5X25mm
93	L0003101-002	REDUCTEUR BOISSON FRAICHE BB	ADAPTER FOR COLD DRINK	ADAPTADOR DE BEBIDA FRÍA BB
100	A0000115-001	VIS TE A BRIDE M5X20MM	SCREW TE M5X20MM	TORNILLO FIJACIÓN S. BISAGRA M5X20MM

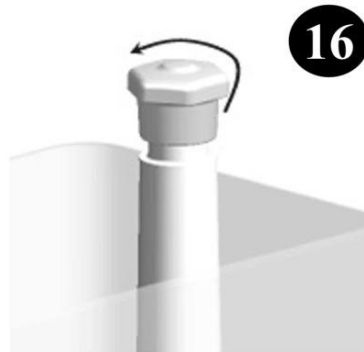
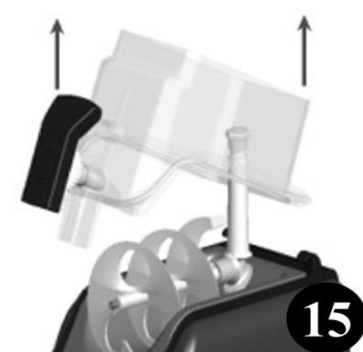
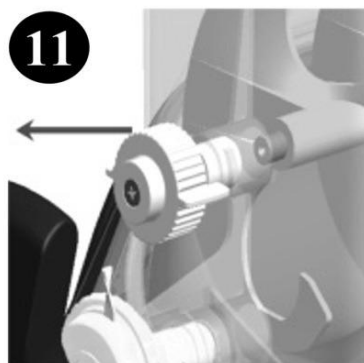
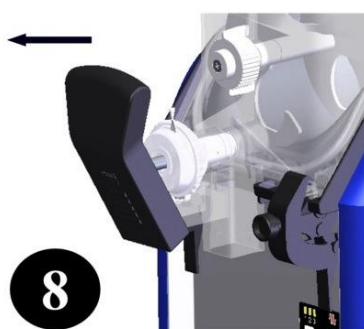
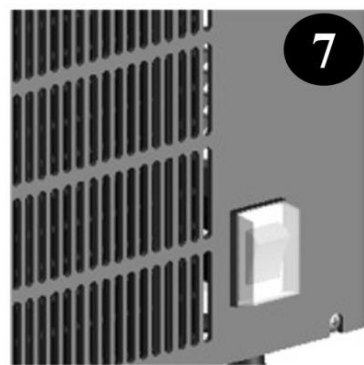
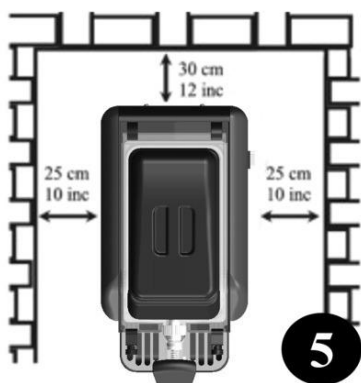

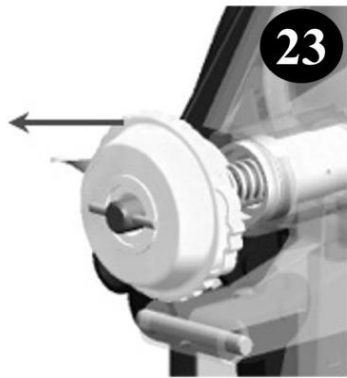
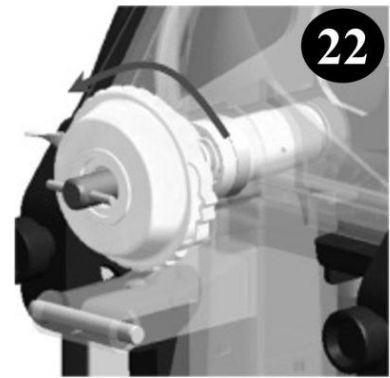
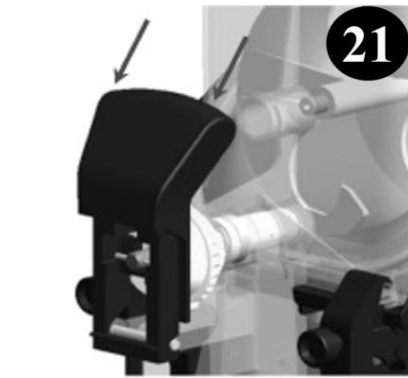
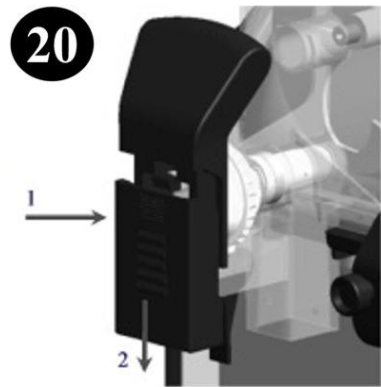
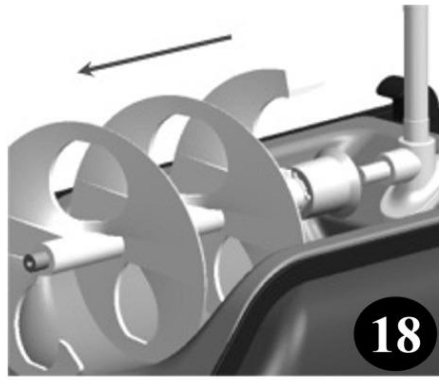



## DICHIARAZIONE DI CONFORMITÀ DECLARATION OF CONFORMITY

In accordo con la Direttiva 93/68/CEE in materia di marcatura CE, con la Direttiva Bassa Tensione 72/23/CEE e con la Direttiva 89/336/CEE (Compatibilità Elettromagnetica) integrata dalle Direttive 92/31/CEE, 93/68/CEE e 93/97/CEE.  
*According to the CE marking Directive 93/68/EEC, to the Low Voltage Directive 72/23/EEC AND the EMC Directive 89/336/EEC integrated from the Directives 92/31/EEC, 93/68/EEC and 93/97/EEC.*

Tipo di apparecchio - *Type of equipment* : GRANITORE – SLUSH MACHINE

Marchio Commerciale - *Trademark* ELMECO

Modello - *Type designation* BIG BIZ

Costruttore - *Manufacturer* ELMECO

Indirizzo - *Address* VIA CIRCUMVALLAZIONE ESTERNA N. 12 80025 CASANDRINO (NA)

Telefono n° - *Telephone no.* 0039/081/5055724 - 5057068 - 5054028

Telefax n° - *Telefax no.* 0039/081/5055726

Le norme armonizzate o le specifiche tecniche (designazioni) che sono state applicate in accordo con le regole della buona arte in materia di sicurezza in vigore nella CEE sono:

*The following harmonized standards or technical specifications (designations) which comply with good engineering practice in safety matters in force within the EEC have been applied:*

Norme o altri documenti normativi  
*standards or other normative documents*

Rapporto di collaudo - Schede Tecniche  
*Test report - Technical file*

EN 60335-1:2002  
EN 60335-2-24:1994  
EN 61000-3-2:2000  
EN 61000-3-3:1995+A1:2001

### Informazioni ulteriori *Additional information*

In qualità di costruttore e/o rappresentante autorizzato dalla società all'interno della CEE, si dichiara sotto la propria responsabilità che gli apparecchi sono conformi alle esigenze essenziali previste dalle Direttive su menzionate.  
*As the manufacturer's authorized established within ECC, We declare under our sole responsibility that the equipment follows the provisions of the directive states above.*

Data e luogo di emissione  
*Date and place of issue*

Nome e firma di persona autorizzata  
*Name and signature of authorized person*

*Name and signature of authorized person*

Sig. UMBERTO CORTESI

NAPOLI  
NAPLES

### RUMOROSITÀ - NOISINESS - GERAUSCHPEGEL - BRUIT - RUIDOSO

Modello - Model - Muster - Modèle - Muestra

**BB1 ≤ 57.0 DBA**

**BB2 ≤ 60.5 DBA**



## ELMECO PRODUCT WARRANTY IN THE U.S.A. AND CANADA

New machines that have been manufactured by Elmeco SRL Italy and all parts thereof are conditionally warranted to the original user by Elmeco SRL to be free from defects in material and workmanship under normal use

### SERVICE AS FOLLOWS:

Freezer / Slush Machine and all components unless specified below—  
2 years parts, 1 year labor (proof of purchase and serial number required), Compressor- 5 years parts, Electronic board - 3 years parts

During the warranty period, Elmeco at its option and after inspection, repair or replace defective unit with no charge for parts or bench labour. This warranty excludes plastic parts, rubber gaskets or any other wear items. This warranty

period starts from the date of purchase (proof of purchase required).

Bench labour does not include service agent's travel time, or cost of shipping to and from the service station.

The buyer shall give prompt notice to Elmeco SRL for any claim to be made under warranty via telephone at **1-877-4ELMECO (1-877-435-6326)**.

Customer support will diagnose problem over phone and upon request of Elmeco, the defective parts/equipment shall be shipped prepaid to Elmeco.

### WHAT IS NOT COVERED:

- WARRANTY DOES NOT APPLY TO MACHINES OR ANY PARTS WHICH HAVE BEEN SUBJECT TO ANY ACCIDENT, MISUSE, NEGLIGENCE, ALTERATION,
- USE ON INCORRECT VOLTAGE, IMPROPER VENTILATION, DAMAGE CAUSED IN TRANSIT, IMPROPER INSTALLATION OR OPERATION,
- IMPROPER MAINTENANCE OR REPAIR, FIRE, FLOOD OR ACTS OF GOD
- THIS WARRANTY DOES NOT COVER NORMAL PREVENTIVE MAINTENANCE AND CLEANING SUCH AS, BUT NOT LIMITED TO, CONDENSER CLEANING, HIGH PRESSURE SWITCH RESET, COTTER PIN REPLACEMENT, O-RINGS, SEALS OR LIGHT BULB REPLACEMENT.
- THIS WARRANTY DOES NOT COVER PLASTIC PARTS, RUBBER PARTS OR ANY OTHER WEAR ITEMS
- THIS WARRANTY DOES NOT COVER ANY SEALED SYSTEM THAT HAS BEEN BROKEN INTO (EX. GEAR MOTOR, COMPRESSOR)
- THIS WARRANTY DOES NOT COVER ANY PART OR ASSEMBLY THAT HAS BEEN ALTERED, MODIFIED OR CHANGED
- THIS WARRANTY DOES NOT COVER UNIT WHOSE REFRIGERATION SYSTEM IS MODIFIED
- THIS WARRANTY DOES NOT COVER THE COSTS OF REPAIRS MADE OR ATTEMPTED BY ANYONE WITHOUT PRIOR AUTHORIZATION BY ELMECO SRL OR ITS AUTHORIZED PARTNERS SERVICE DEPARTMENT
- THIS WARRANTY DOES NOT COVER MACHINE MAINTAINED WITHOUT THE REQUIRED AIR CLEARANCE ON ALL SIDES, OR LOCATED IN CLOSE PROXIMITY TO HEAT PRODUCING OR POWDER EQUIPMENT
- THIS WARRANTY DOES NOT COVER UNIT OR PART FAILURE CAUSED BY WATER CONDITIONS
- THIS WARRANTY DOES NOT COVER TEMPORARY NON-FUNCTIONING CONDITIONS WHICH CAN OCCUR WITH NORMAL USE AND WHICH CAN BE READILY REMEDIED BY THE USER BY REFERRING TO THE USERS INSTRUCTIONS OR CALLING ELMECO OR ITS AUTHORIZED PARTNERS.

The model and serial number shall be supplied to the service department of Elmeco along with the defective parts or unit.

**Please Note: Warranty only valid when warranty registration card is sent in and processed .**

The dealers, distributors, employees and agents of **Elmeco srl** are not authorized to modify this warranty neither written nor oral or to add warranties that are binding to **Elmeco srl**.

### Elmeco srl

Via Circumvallazione Est. 12  
Casandrino (NA) 80025, Italy  
Tel: 0039 081 5055724

### Elmeco srl American Branch Office

6047 Tyvola Glen Circle  
Charlotte, NC 28217 U.S.A.  
Tel# (877) 435-6326, Fax# (704) 666-5141

## Réglage du programmeur (BB2 optional)

### Programmeur - Mode d'emploi

1 Canal



### Conseils de sécurité

- Raccordement électrique: 115 o 220-240V~ / 50-60 Hz !
- Débrancher le secteur avant toute intervention, et s'assurer qu'il n'y a plus de tension !
- 115 o 220-240V~ signifie »danger de mort« !

Le programmeur ne doit être installé que par un spécialiste électricien.

### Descriptif des boutons de commande et de l'afficheur

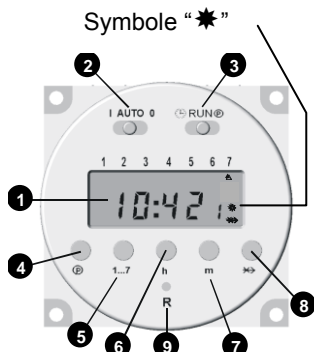

Fig 1: Fonctionnement et simbologie sur le Display pour 1 Canal

- 1 Afficheur indiquant l'heure et les périodes de programmation.
- 2 Sélecteur de fonctions:  
**AUTO**: Fonctionnement automatique selon les programmes choisis  
**I**: Fonctionnement permanent  
**O**: Arrêt permanent
- 3 Commutateur pour la mise à l'heure et la programmation:  
**RUN** : Fonctionnement de l'horloge et des programmes  
☺ : Réglage de l'heure actuelle  
Ⓟ : Réglage des programmes  
Ⓟ : Appel des ordres de programmes, en liaison avec 3 en position Ⓟ. Les chiffres impairs (1, 3, 5 ...15) correspondent aux mises en

marche (symbole \* dans l'afficheur).

- 1..7: Choix du jour ou d'un groupe de jours pour les programmes groupes de jours possibles:  
**1 à 5** (du lundi au vendredi)  
**1 à 6** (du lundi au samedi)  
**6 à 7 (du samedi au dimanche)**  
**1 à 7 (du lundi au dimanche)**
- 6 h : Réglage de l'heure (actuelle ou des programmes).  
Appuis brefs: réglage heure par heure.  
Appuis longs: réglage rapide.
- 7 m : Réglage des minutes.  
Appuis brefs: réglage minute par minute.  
Appuis longs: réglage rapide to input minutes.
- ☺-X->: Dérogation permettant de »sauter« un cycle de programmation (avec 3 en position RUN).
- Ⓟ R : RESET) remise à zéro générale (heure et programmes).

### Réglage et programmation

Avant tout:

1. Mettre le sélecteur 2 sur RUN
2. Effectuer une remise à zéro par la touche R (Ⓟ) avec un stylo bille fin.

L'afficheur clignote.

### Réglage de l'heure et du jour

1. Mettre le commutateur 3 sur la position ☺: le clignotement s'arrête.
2. Choisir le jour actuel par la touche 1...7 (6): 1 = lundi, 2 = mardi,...7 = dimanche. Une flèche dans l'afficheur indique le jour sélectionné.
3. Effectuer la mise à l'heure par les touches h (6) et m (7) - réglage rapide si appui de plus de 3 sec.

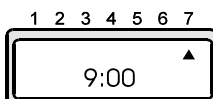

4. Puis mettre le commutateur 3 à la position »RUN«. L'heure et le jour sont enregistrés.

### Etablissement des programmes

1. Mettre le commutateur 3 en position Ⓟ, le chiffre 1 apparaît à droite.  
Vous pouvez régler la première mise en marche:
2. Choisir le jour ou les groupes de jours par la touche 1...7 (6)
3. Régler l'heure de mise en marche par les touches h (6) et m (7)
4. Appuyer sur la touche Ⓟ (4) pour enregistrer cette programmation, le chiffre 2 apparaît.  
Vous pouvez régler le jour et l'heure de l'arrêt suivant la mise en marche précédente.
5. Appuyer sur la touche Ⓟ (4) pour régler le prochain ordre de programme, et ainsi de suite. Les chiffres et symboles de l'afficheur indiquent votre sélection:

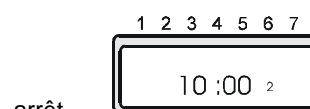
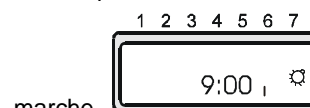

6. Pour la programmation, attention à bien régler le jour et l'heure de chaque arrêt (chiffres pairs) après la mise en marche correspondante (chiffres impairs) pour éviter toute erreur de fonctionnement.
7. Après le réglage des programmes, remettre le commutateur 3 sur »RUN«. Pour un fonctionnement automatique du programmeur, le sélecteur 2 doit être sur »AUTO«.

### Vérification et modification des programmes

Mettre le commutateur 3 sur Ⓟ.

Par appui sur la touche Ⓟ on peut vérifier la programmation.

L'effacement d'un pas de programme est possible par l'affichage de celui-ci à l'aide de la touche Ⓟ, puis par l'action successive des touches ☺-X-> et 4 "Ⓟ".

Le pas de programme est alors effacé et 0:00 clignote dans l'afficheur.

### Dérogation d'un cycle de programmation -X-> (Fonction "SKIP")

Cette fonction permet de »sauter« un cycle de programmation immédiatement sans modifier les réglages (par ex. dans le cadre d'un groupe de jours au programme identique).

Le contact de sortie passe immédiatement à l'état opposé de l'état en cours (marche/arrêt).

1. Le sélecteur  doit être sur RUN.
2. appuyant sur la touche -X->, le symbole correspondant (-X->) apparaît sur l'afficheur: l'appareil électrique sera mis en marche ou en arrêt jusqu'au prochain point de programmation.  
Quand le prochain point de programmation sera atteint, les cycles des commutation programmés vont se remettre en route automatiquement.
3. Une deuxième pression sur la touche -X-> annule la dérogation.

### Affichage des erreurs de programmation

Le programmeur vous signale automatiquement les erreurs de programmation en affichant »**EEE**« en mode »**RUN**«. L'erreur de programmation peut être corrigée en mode .

Sources d'erreurs possibles:

- a) Ordre de marche mais arrêt suivant non programmé (pour un jour ou un groupe de jours).
- b) Ordre d'arrêt mais pas d'ordre de mise en marche (jour ou groupe de jours).
- c) Ordre de marche et ordre d'arrêt sur des groupes de jours différents (ex. marche programmée sur »1, 2, 3, 4, 5, 6« et arrêt programmé sur »1, 2, 3, 4, 5«).
- d) Ordre de marche sur un groupe de jours, arrêt sur un seul jour.
- e) Ordre de marche (mercredi 20h00) programmé après l'ordre d'arrêt (mercredi 8h30).
- f) Ordre de marche et d'arrêt le même jour, à la même heure.

#### Attention:

Pour des groupes de jours, l'ordre d'arrêt doit toujours être après l'ordre de marche: il ne peut pas y avoir de décalage d'un jour sur le lendemain (dans ce cas, utiliser la programmation jour par jour.)

**Timer setup (BB2 optional)**

**Operating Instructions for built-in electronic timers**

**1 Channel set-up**



**Safety instructions**

**Please note:**

- Main connection 115 or 220-240 V~ / 50-60 Hz !
- Always turn power off and ensure there is no voltage !
- 115 or 220-240V~ is life threatening !

Installation should only be undertaken by a competent electrician or other qualified person!

**Control and display elements**

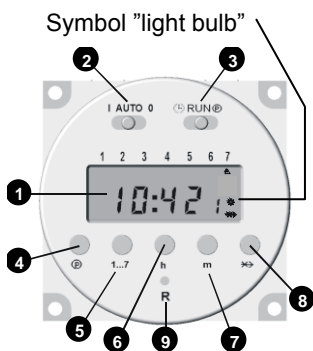

Fig 1: Operating and Display Elements 1 Channel set-up

- 1 Display with Time and Switch Points.
- 2 Sliding switches to set operating mode:  
**AUTO:** Switches on and off in accordance with programmed switch times  
**I:** Permanently ON  
**O:** Permanently OFF
- 3 Sliding switches to set Time and Switch Times:  
**RUN :** Switch program and clock run  
 ☺ : Set current time  
 P : Input switch times

General information for buttons (4), 1..7 (5), h (6) and m (7):

Short pressing of these buttons gives: counting up by 1 digit.  
 Pressing for longer than 3 seconds effects: more rapid and continuous counting up.

- 4 P : Button for programming the 16 switch points;  
 When time switch points 1, 3, 5, 7, 9, 11, 13, 15 (activate time points) are selected, the symbol \* will appear in the right of the display.  
 If time switch points 2, 4, 6, 8, 10, 12, 14, 16 (switch off time points) are selected, there will be no symbol.

- 5 1..7: Button to input the day of the week (current day and daily switch). When programming timing points and individual days the following block day programmer are also possible:  
**1..5 (Monday to Friday)**  
**1..6 (Monday to Saturday)**  
**6..7 (Saturday to Sunday)**  
**1..7 (Monday to Sunday)**

6 h : Button to input hours (for current time and switching time).

7 m : Button to input minutes (for current time and switching time).

8 X->: Skip function:  
 Pressing the Skip-button 'X->' results in the fitted timer reverting to the opposite function mode.

For example: *If the timer is in „switched on“ mode, it will be immediately switched off and vice-versa.*

9 R : Reset button will delete all switching times and current time of day.

**Reset**

Before the first commissioning / programming a Reset must be carried out:

1. Ensure that sliding switch 3 is in the RUN position.
2. Press button R (9) with the point of a biro or similar implement.

The Display will start to flash 0:00.

**Setting the time and day**

1. For 1 channel set-up:  
 Set the sliding switch 3 to position ☺
2. Press button 1..7 (5) to input the day of the week (1 = Monday, 7 =

Sunday). An arrow will be seen in the Display indicating the day of the week.

3. Use buttons h (6) and m (7) to set the time.

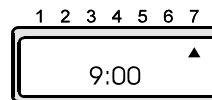

4. For 1 Channel set-up: Set sliding switch 3 to the RUN position. The time of day will be activated.

*The time of day will be activated immediately.*

**Permanently ON, permanently OFF, AUTO**

To set these functions ensure that sliding switch 3 is in the RUN position.

	1 Channel
<b>Permanently ON</b> The appliance(s) connected is(are) permanently switched on	<ul style="list-style-type: none"> <li>• Set sliding switch 3 to position I.</li> <li>• The symbol * shows in Display.</li> </ul>
<b>Permanently OFF</b> The appliance(s) connected is(are) permanently switched off	<ul style="list-style-type: none"> <li>• Set sliding switch 3 to position O.</li> <li>• The symbol * is extinguished.</li> </ul>
<b>AUTO</b> The appliance(s) connected switch according to a pre-set programmer	<ul style="list-style-type: none"> <li>• Set sliding switch 3 to position AUTO.</li> <li>• ON Mode: symbol * appears.</li> <li>• OFF Mode: symbol * is extinguished.</li> </ul>

**Programming Switching Times**

Each Channel has 16 programmable Switching Points (8 x ON, 8 x OFF):  
 Nos. 1, 3, 5, 7, 9, 11, 13, 15 are Switch ON points (symbol \*).

Nos. 2, 4, 6, 8, 10, 12, 14, 16 are Switch OFF points (no symbol).

The Switch Time selected will be indicated by a number in the lower right of the Display and the symbol \*.

**1 Channel set-up**

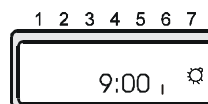

ON

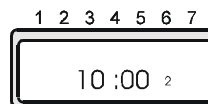

OFF



**Please note when programming:**

Each switch on point is closely linked to the following switch off point.

They should always be programmed in pairs to avoid errors.

Attention: The shortest possible switching interval is 1 minute!

**Proceed as follows:**

- For 1 Channel set-up: Set sliding switch ② to position (P).  
The first switch point (switch on) is displayed.
- Press button 1...7 (⑤) to input the day of the week (1=Monday, 7=Sunday) or blocks of days.  
Continuous pressing of this button allows you to select individual days and the following blocks of days:  
1 to 5                    1 to 7  
1 to 6                    6 to 7  
Arrows in the Display indicate days of the week.
- Press buttons h (⑥) and m (⑦) to set the time.
- Press button (P) (④):  
The next switch point (switch off) is displayed.
- Repeat steps 2 to 4 as often as required.
- After setting the desired switching times: Set sliding switch ② to position **AUTO** and sliding switch ③ to position **RUN**.  
The timer will now operate according to the programmed switching times.

**Checking, changing and deleting switching times**

Set sliding switch ③ to position (P).

- Checking:**  
Press button (P) as often as necessary to show the desired switching point in the Display.
- Changing:**  
Use button (P) to flag up the desired modified location.  
Press buttons 1...7 (⑤) to change the day of the week.  
Press buttons h (⑥) and m (⑦) to change the switching time, as described earlier.
- Deleting:**  
Use button (P) to flag up the desired modified location.  
Then press button "-X->" (⑧) and button (P) (④) simultaneously for 3-4 seconds.

The Display will show a flashing 0:00 and the switching point is deleted.

If the check, change or deletion is complete set the sliding switch ③ back to position RUN.

**-X-> Skip Function (soft-override)**

The Skip Function changes the switching mode of the appliance connected until the next step of program is reached.  
For instance: if the appliance is in ON mode, pressing the Skip-button (-X->) will immediately turn it OFF and vice-versa.

- Set sliding switch ③ to position RUN.
- Press the Skip button (-X->).  
The appliance will change over to the opposite switching mode.  
The Skip symbol (-X->) show up in the Display (wait 3-4 seconds).
- Further pressing of the Skip button (-X->) brings up the Skip Function again.

**Please note in connection with the Skip Function:**

- Display of the number and the symbol occurs after a lapse of about 3 seconds.
- The Skip Function only operates until the next programmed switch time is reached. At this point the Skip Function is deleted and the programmed switch time cycles are activated again.

**Programming Errors**

Every switch on point is closely linked to the following switch off point. Therefore the following combinations of on/off switching can, for example, lead to errors.

Possible sources of errors are:

	Switch ON Time	Switch OFF Time
a)	Switch ON time programmed	No setting
b)	No setting	Switch OFF time programmed
c)	Day block (e.g. 1, 2, 3, 4, 5)	Different day block (e.g. 1, 2, 3, 4, 5, 6)
d)	Day block	Week day
e)	Switch ON time programmed (e.g. Wednesday, 09:00)	Switch OFF time is <i>before</i> the switch ON time on the same day (e.g. Wednesday, 08:59)
f)	ON and OFF switch times occur at the same time (e.g. Wednesday, 09:00)	



**Programación del temporizador (BB2 opcional)**

**Instrucciones para el funcionamiento de temporizadores electrónicos**

**1-Configuración del canal**



**Instrucciones de Seguridad**

**A tener en cuenta:**

- Conexión principal 115 or 220-240 V~ / 50-60 Hz !
- Apague siempre y asegúrese de que no hay tensión !
- 115 or 220-240V~ es potencialmente mortal !

La instalación sólo debe llevarse a cabo por un electricista competente o por personas cualificadas!

**Control y visualización de elementos**

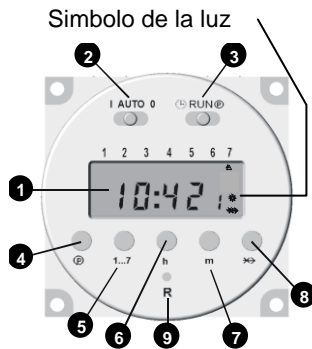

Fig 1: Operativa y visualización de elementos de la configuración para 1 canal

- 1 Pantalla con el tiempo y puntos.
- 2 Interruptores para establecer el modo de funcionamiento:  
**AUTO:** Cambia entre activado/on y desactivado/off en consonancia con los tiempos programados  
**I:** Activado (ON) permanentemente  
**O:** Desactivado (OFF) permanentemente
- 3 Interruptores para establecer hora y cambiar hora:  
**RUN :** cambiar programa y ejecución del reloj  
 ☺ : Ajustar hora actual

☺ : Entrada de tiempos

**Información general de los botones**

☺ (☺), 1..7 (☺), h (☺) e m (☺):

Pulsando suavemente sobre estos botones resulta: contar de uno en uno. Pulsando durante más de 3 segundos resulta: contar más rápido y continuamente.

☺ (☺) : Botón para programación de 16 los puntos;

Cuando los puntos de tiempo 1, 3, 5, 7, 9, 11, 13, 15, (puntos de tiempo activados) estén seleccionados aparecerá el símbolo \* en la parte derecha de la pantalla.

☺1..7: Botón para introducir día de la semana (día actual y cambio diario). Para programación de los puntos de tiempo y días individuales también son posibles los siguientes bloques:

- 1..5 (de lunes a viernes)
- 1..6 (de lunes a sábado)
- 6..7 (de sábado a domingo)
- 1..7 (de lunes a domingo)

☺ h : Botón para introducir horas (para hora actual y cambio de hora).

☺ m : Botón para introducir minutos (para la hora actual y cambio de hora).

☺-X->: Omitir función:  
 Pulsando el botón omitir ' - X-> ' los resultados introducidos en el temporizador te llevará al modo de función opuesta.  
 Por ejemplo: si el temporizador está en „modo activado/on“, será inmediatamente desactivado/off y viceversa.

☺ R : Botón restablecer eliminará todas las horas y la hora actual del día.

**Restablecer**

Antes de la primera puesta en marcha/programación se llevarán a cabo un restablecimiento:

1. Asegurarse de que el interruptor ☺ está en la posición RUN.
2. Pulse el botón R (☺) con la punta de un boli o algo similar.

En la pantalla comenzará a parpadear 0:00.

**Configurar hora y día**

1. Para configuración del canal 1: Posicione el interruptor ☺ en la posición ☺
2. Presione el botón 1...7 (☺) para introducir el día de la semana (1=Lunes, 7=Domingo). Aparecerá una flecha en la pantalla indicando el día de la semana.
3. Utilice los botones h (☺) y m (☺) para introducir la hora.

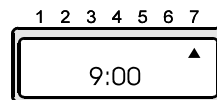

4. Para la configuración del canal 1: Posicione el interruptor ☺ en la posición RUN. La hora del día estará activada.

*La hora del día quedará activada inmediatamente.*

**Permanentemente ACTIVADO (ON), permanentemente DESACTIVADO (OFF), AUTO**

Para configurar estas funciones asegúrese de que el interruptor ☺ está en la posición RUN.

	Canal 1
<b>Permanentemente ACTIVADO/ON</b> El/los dispositivo/s conectados estarán permanentemente activado/on	<ul style="list-style-type: none"> <li>• Posicione el interruptor ☺ en posición I.</li> <li>• Aparecerá el símbolo * en la pantalla.</li> </ul>
<b>Permanentemente DESACTIVADO/OFF</b> El/los dispositivo/s conectados estarán permanentemente desactivado/off	<ul style="list-style-type: none"> <li>• Posicione el interruptor ☺ en posición O.</li> <li>• No aparecerá encendido el símbolo * en la pantalla.</li> </ul>
<b>AUTO</b> El/los dispositivo/s conectados estarán de acuerdo a la programación preconfigurada	<ul style="list-style-type: none"> <li>• Posicione el interruptor ☺ en posición AUTO.</li> <li>• Modo <b>ACTIVADO/ON:</b> aparecerá el símbolo *.</li> <li>• Modo <b>DESACTIVADO/OFF:</b> no aparecerá el símbolo *.</li> </ul>

**Programación de horas**

Cada canal tiene 16 puntos (8 x ACTIVADO/ON, 8 x DESACTIVADO/OFF):

Nº 1, 3, 5, 7, 9, 11, 13, 15 son puntos de ACTIVADO/ON (símbolo \*).  
 Nº 2, 4, 6, 8, 10, 12, 14, 16 son puntos de DESACTIVADO/OFF (sin símbolo).

El tiempo seleccionado estará indicado por un número en la parte inferior derecha de la pantalla y con el símbolo \*.

**Configuración del canal**

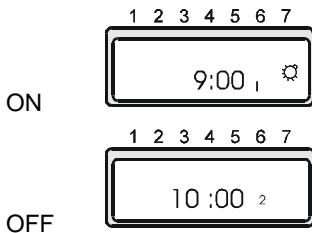

**Por favor, tener en cuenta cuando se programe:**

Cada punto activado está estrechamente vinculado al siguiente punto desactivado.

Para evitar errores, estos puntos deben ser siempre programados en pares.

Atención: El intervalo mínimo de tiempo posible es de 1 minuto!

**Proceda como a continuación se indica:**

1. Para la configuración del canal 1: Posicione el interruptor **Ⓢ** en la posición **Ⓟ**. El primer punto (activado) aparece en pantalla.
2. Presione el botón 1...7 (**Ⓢ**) para introducir el día de la semana (1=Lunes, 7=Domingo) o bloques de días.

Si continua presionando el botón le permitirá seleccionar días individuales o los siguientes bloques de días:

- 1 a 5                      1 a 7
- 1 a 6                      6 a 7

Las flechas de la pantalla indican los días de la semana.

3. Presione los botones **h** (**Ⓢ**) y **m** (**Ⓣ**) para configurar la hora.
4. Presione el botón **Ⓟ** (**Ⓣ**): El siguiente punto (desactivado) aparecerá en pantalla.
5. Repita los pasos del 2 al 4 tantas veces como sea necesario.
6. Después de haber configurado los tiempos deseados: Posicione el interruptor **Ⓢ** en la posición **AUTO** y el interruptor **Ⓢ** en posición **RUN**. El temporizador funcionará de acuerdo a las horas programadas.

**Comprobar, cambiar o eliminar tiempos**

Posicione el interruptor **Ⓢ** a la posición **Ⓟ**.

1. **Comprobación:**  
Pulse el botón **Ⓟ** tantas veces como sean necesarias hasta que se muestre el punto deseado en la pantalla.
2. **Cambiar:**  
Utilice el botón **Ⓟ** para señalar la ubicación modificada deseada. Presione los botones 1...7 (**Ⓢ**) para cambiar el día de la semana. Presione los botones **h** (**Ⓢ**) y **m** (**Ⓣ**) para cambiar la hora según hemos descrito con anterioridad.

3. **Eliminar:**  
Usar el botón **Ⓟ** para marcar la ubicación modificada deseada. Después presione el botón "-X->" (**Ⓢ**) y botón **Ⓟ** (**Ⓣ**) simultáneamente durante 3 o 4 segundos. En la pantalla aparecerá parpadeando 0:00 y el punto quedará borrado.

Si la comprobación, cambio y eliminación se han configurado completamente posicione el interruptor **Ⓢ** en la posición **RUN**.

**-X-> Omitir Función (invalidar)**

La función omitir cambia el modo del dispositivo conectado hasta que el programa alcanza el siguiente paso. Por ejemplo, si el dispositivo está en el modo ACTIVADO/ON, presionar el botón Omitir (-X->) hará que inmediatamente se desactive/off y viceversa.

1. Posicione el interruptor **Ⓢ** en la posición **RUN**.
2. Presione el botón Omitir (-X->). El dispositivo cambiará al modo opuesto. El símbolo omitir (-X->) se mostrará en la pantalla (espere de 3 a 4 segundos).
3. Si continua pulsando el botón omitir (-X->) le devolverá de nuevo a la función omitir.

**Por favor, a tener en cuenta referente a la función omitir:**

- La visualización del número y del símbolo ocurrirá después de un lapso de aproximadamente 3 segundos.

- La función omitir solo funciona hasta que se alcanza la siguiente hora programada. En este punto la función omitir quedará eliminada y los ciclos programados se activarán de nuevo.

**Errores de programación**

Cada punto activado/on está estrechamente vinculado con el siguiente punto desactivado/off. Por lo que las siguientes combinaciones de on/off, por ejemplo, podrían causar error.

Posibles fuentes de error:

	Activar hora	Desactivar hora
a)	Activación de la hora programada	Sin ajustes
b)	Sin ajustes	Desactivación de la hora programada
c)	Bloque de día (ejemplo: 1, 2, 3, 4, 5)	Bloque de día diferente (ejemplo: 1, 2, 3, 4, 5, 6)
d)	Bloque de día	Día de la semana
e)	Activación de la hora programada (ejemplo: Miércoles, 09:00)	Desactivación de la hora programada antes de la activación del mismo día (ejemplo: Miércoles, 08:59)
f)	Activar y Desactivar las horas ocurren al mismo tiempo (ejemplo: miércoles, 09:00)	











**Warranty Registration Card  
(for U.S.A. and Canada only)**

Thank you for choosing Elmecco. To register your warranty for this product, complete the information below, please send the card to the address noted below.

Name \_\_\_\_\_

Address \_\_\_\_\_

City/State/Zip \_\_\_\_\_ Telephone \_\_\_\_\_

Model Purchased \_\_\_\_\_

Serial Number \_\_\_\_\_

Date Purchased \_\_\_\_\_ Distributor from which Purchased \_\_\_\_\_

Distributor City and State \_\_\_\_\_

May we e-mail you information on other Elmecco products and promotions? \_\_\_\_\_

Your e-mail address will not be disclosed to any third party.  
 If yes, please provide your e-mail address \_\_\_\_\_

**Elmecco srl American Branch Office**  
 6047 Tyvola Glen Circle, Charlotte, NC 28217, U.S.A., Tel# (877) 435-6326, Fax# (704) 666-5141  
[www.elmecco.com](http://www.elmecco.com)

**ELMECO**

**FRA**

L'appareil est fourni avec un nouvel accessoire «Réducteur pour boisson fraîche» L'utilisation de cet élément est conseillé si des boissons fraîches sont servies ou lorsque le réservoir est lavé avec de l'eau ou des nettoyants similaires. Les illustrations ci-dessous montrent la séquence de montage et de démontage du réducteur du réservoir transparent. Il est vivement conseillé d'utiliser le réducteur avec des produits de type crème ou granité.

**ATTENTION ! IL EST VIVEMENT CONSEILLÉ D'UTILISER LE RÉDUCTEUR AVEC DES PRODUITS DE TYPE CRÈME OU GRANITÉ.**

**ENG**

The machine comes with an new kit "Adapter for cold drink." The use of this particular, it's recommended in the case in which it dispenses cold drink or when washing the tank with water or similar detergents (sanitizer). In the pictures below you can see the sequence of assembly and disassembly of the adapter from the transparent tank. It's better not to use the adapter with products like creams or slush.

**WARNING! IT IS BETTER NOTO TO USE THE ADAPTER WITH PRODUCTS LIKE CREAMS OR SLUSH!**

**ESP**

The machine comes with an new kit "Adapter for cold drink." The use of this particular, it's recommended in the case in which it dispenses cold drink or when washing the tank with water or similar detergents (sanitizer). In the pictures below you can see the sequence of assembly and disassembly of the adapter from the transparent tank. It's better not to use the adapter with products like creams or slush.

**WARNING! IT IS BETTER NOTO TO USE THE ADAPTER WITH PRODUCTS LIKE CREAMS OR SLUSH!**

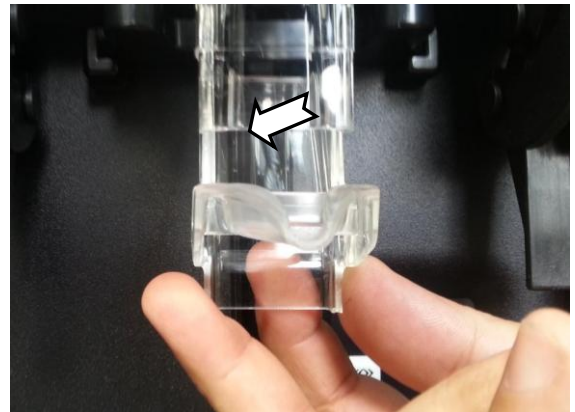
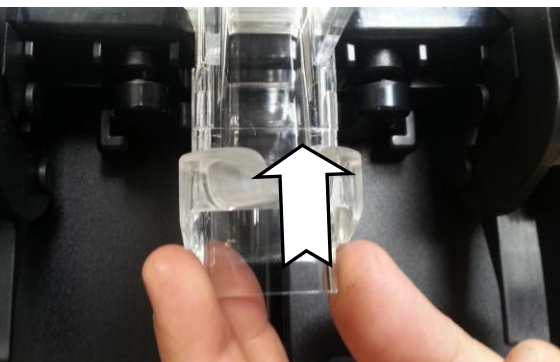
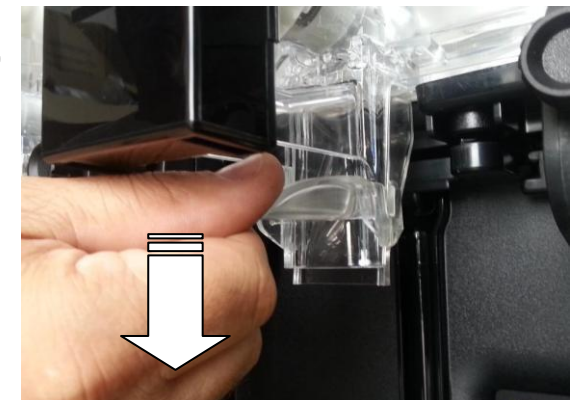
**1****2****3****4**





**Elmeco srl**

80025 Casandrino (Napoli) Italy  
Via Circumvallazione esterna, 12  
Uff. Commerciali:  
Tel. +39 081.5055724-5054028-5057068  
Fax +39 081.5055726  
email info@elmeco.com  
web page www.elmeco.com

[www.elmeco.com](http://www.elmeco.com)  
[info@elmeco.com](mailto:info@elmeco.com)