

VEVOR

Affordable. Reliable. Home Improvement.

SEMI ENVELOPMENT POST BASE

MODEL:BB-6in-2/BB-8in-2

Technical Support and E-Warranty Certificate
www.vevor.com/support

MODEL:BB-6in-2/BB-8in-2



BB-6IN-2



BB-8IN-2

This is the original instruction, please read all manual instructions carefully before operating. VEVOR reserves a clear interpretation of our user manual. The appearance of the product shall be subject to the product you received. Please forgive us that we won't inform you again if there are any technology or software updates on our product.



Warning-To reduce the risk of injury, user must read instructions manual carefully.

Safety Instructions

Read and understand this entire manual before assembling, installing, operating, or servicing this product. Failure to follow these warnings and instructions can cause personal injury or damage to valuable property.

ALL AROUND USE

The product can be used in the existing concrete and wood floors, separating the wooden column from the ground water, effectively prevent the wooden column from water rot; corrosion is suitable for the need to fix the wooden column, such as pavilion, fence, mailbox, porch railing, deck bracket, etc

1. Do not allow children to climb on the unit. 2. Keep children and pets away during assembly.

ASSEMBLY PRECAUTIONS





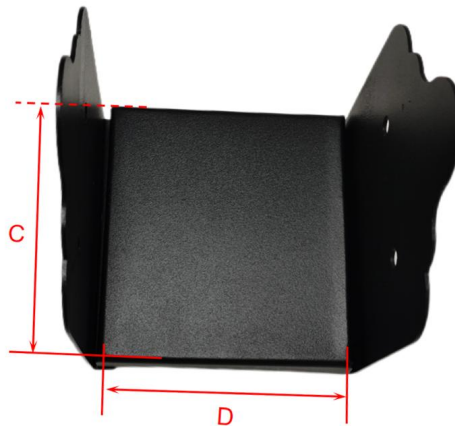
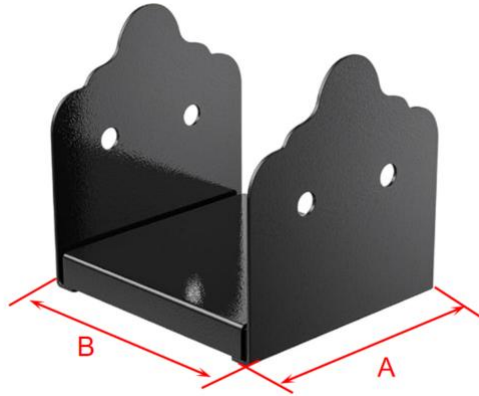

1. Please assemble the product in strict accordance with the instructions. Incorrect assembly could be hazardous.
2. Please wear safety goggles and work gloves properly during assembly.
3. Do not try to assemble the product when feeling tired or when under the influence of alcohol, drugs or medication.
4. Load bearing capacity and other product parameters are applied to the properly and completely assembled product only.
5. Separate and count all parts and hardware.
6. Prepare the following tool: Philips Head Screwdriver.
7. If using power tools, please be careful to slow down and stop when needed.
8. Two people are required for assembly.
9. Follow the intended uses only.

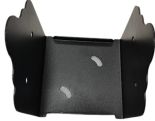

PARAMETER LIST

Product Model	BB-6in-2	BB-8in-2
Number of kits	2pcs	2pcs
Base size (A*B)	5.9×5.7inch (150×145mm)	7.9×7.64inch (200×194mm)
Product cavity size (C*D)	5.9×5.55inch (150×141mm)	7.9×7.5inch (200×190mm)



PARTS LIST

Product Model	BB-6in-2	BB-8in-2
 E:Post Base	2pcs	
 F:Square gasket	2pcs	
 G:Support bracket	2pcs	
 H:Self-tapping Screw	4pcs	
 I:Serrated Expansion Sleeve	4pcs	
 J::washer	4pcs	

 K:Heavy Hex Nut	8pcs	16pcs
 L:Self-tapping Screw	8pcs	16pcs
 M:wrench	1pc	

Our products are constantly updated, the pictures may be different from the shape of the actual items, please refer to the actual items.
Count the parts when receiving samples.
Wrench M is used to turn the screws

INSTALLATION GUIDE

1.Mark 2 points on the ground through 2 holes at the Post Base E surface of the base;Drilling in the marking position using a $\Phi 29/64$ " Drill Bit;The depth of the hole was 65mm.

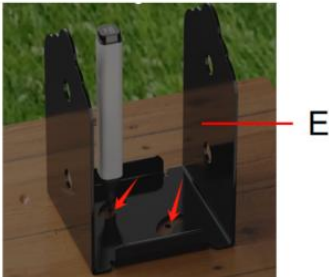

2. Install the 2 Serrated Expansion Sleeve I into the finished holes.

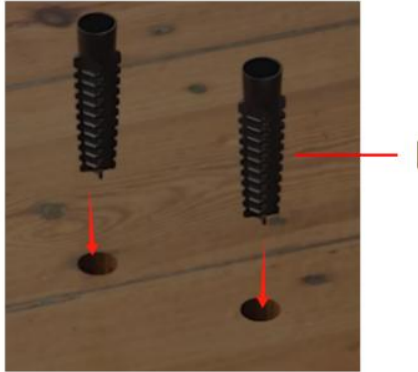

3. Align the post base E-base face to the serrated expansion sleeve I;

3.1. Place square gasket f inside the post base E, the through hole of square gasket f alignment serrated expansion sleeve I;

3.2. Pass self-tapping screw H through the washer J and lock it to serrated expansion sleeve I.

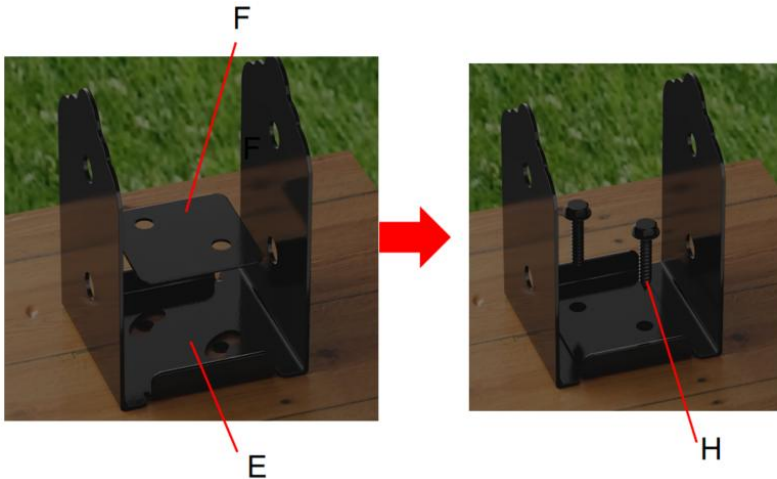

4. Place Support bracket G in post base E and cover the inner parts; insert wood into the cavity of post base E;

It is recommended that the wood square section is 0.1inch smaller than the

cavity size.

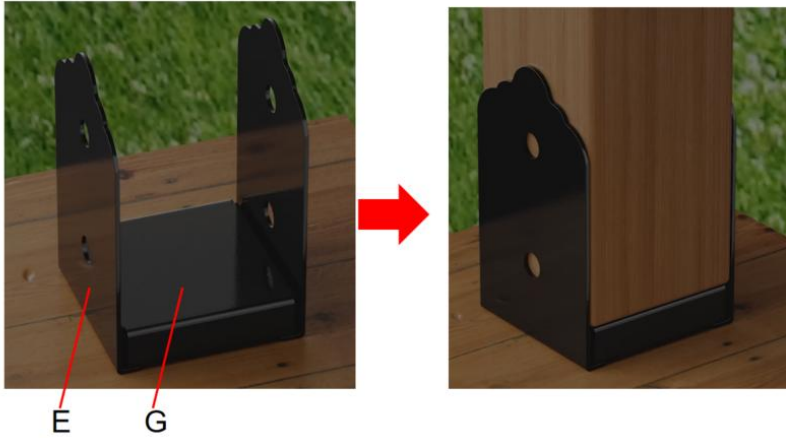

5.Lock the wooden side with two heavy hex nut K and self-tapping screw L in the post base E.



BB-6IN-2

Note that 4 heavy hex nut K and self-tapping screw L are required on both sides of model BB-8in-2;

Manufacturer: Shanghaimuxinmuyeyouxiangongsi

Address: Shuangchenglu 803nong11hao1602A-1609shi, baoshanqu, shanghai 200000 CN.

Imported to AUS: SIHAO PTY LTD. 1 ROKEVA STREETEASTWOOD NSW 2122 Australia

Imported to USA: Sanven Technology Ltd. Suite 250, 9166 Anaheim Place, Rancho Cucamonga, CA 91730

UK	REP
-----------	------------

YH CONSULTING LIMITED. C/O YH Consulting Limited Office 147, Centurion House, London Road, Staines-upon-Thames, Surrey, TW18 4AX

EC	REP
-----------	------------

E-CrossStu GmbH
Mainzer Landstr.69,
60329 Frankfurt am Main.



Technical Support and E-Warranty Certificate
www.vevor.com/support

VEVOR

Affordable. Reliable. Home Improvement.

BASE DE POTEAU SEMI-ENVELOPPANTE

MODÈLE : BB-6 po 2/BB-8 po 2

Assistance technique et certificat de garantie électronique

www.vevor.com/support

VEVOR

Affordable. Reliable. Home Improvement.

Poteau semi-enveloppant
Base

MODÈLE : BB-6 po-2/BB-8 po-2



BB-6IN-2



BB-8IN-2

Ceci est le mode d'emploi d'origine. Veuillez lire attentivement l'intégralité du manuel avant utilisation. VEVOR se réserve le droit d'interpréter clairement ce manuel d'utilisation. L'apparence du produit dépend du produit que vous avez reçu. Veuillez nous excuser pour les éventuelles mises à jour technologiques ou logicielles.



Avertissement - Pour réduire le risque de blessure, l'utilisateur doit lire
Lisez attentivement le manuel d'instructions.

Consignes de sécurité

Lisez et comprenez l'intégralité de ce manuel avant d'assembler, d'installer, d'utiliser ou d'entretenir ce produit. Le non-respect de ces avertissements et le non-respect des instructions peut entraîner des blessures corporelles ou des dommages à des biens de valeur.

UTILISATION TOUT TERRAIN

Le produit peut être utilisé dans les sols en béton et en bois existants, en séparant la colonne de bois de l'eau souterraine, empêchant efficacement la colonne en bois de la pourriture de l'eau; la corrosion est adaptée à la nécessité de réparer la colonne en bois, telle que pavillon, pavillon, clôture, pavillon, boîte aux lettres, balustrade de porche, support de terrasse, etc.

1. Ne laissez pas les enfants grimper sur l'appareil. 2. Gardez les enfants et les animaux domestiques à l'écart à l'écart pendant le montage.

PRÉCAUTIONS DE MONTAGE

1. Veuillez assembler le produit en stricte conformité avec les instructions.

Un assemblage incorrect peut être dangereux.

2. Veuillez porter des lunettes de sécurité et des gants de travail correctement pendant l'assemblage.

3. N'essayez pas d'assembler le produit lorsque vous vous sentez fatigué ou sous la influence de l'alcool, de drogues ou de médicaments.

4. La capacité de charge et d'autres paramètres du produit sont appliqués au produit correctement et complètement assemblé uniquement.

5. Séparez et comptez toutes les pièces et le matériel.

6. Préparez l'outil suivant : tournevis cruciforme.

7. Si vous utilisez des outils électriques, veuillez à ralentir et à vous arrêter lorsque nécessaire.

8. Deux personnes sont nécessaires pour l'assemblage.





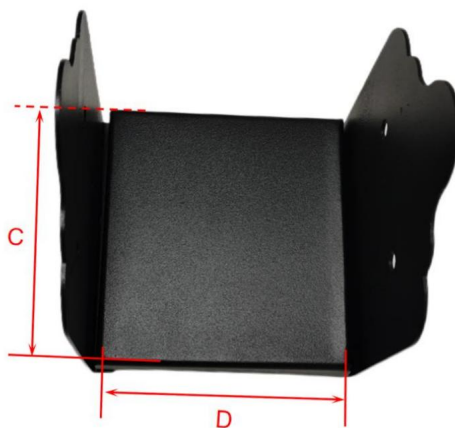
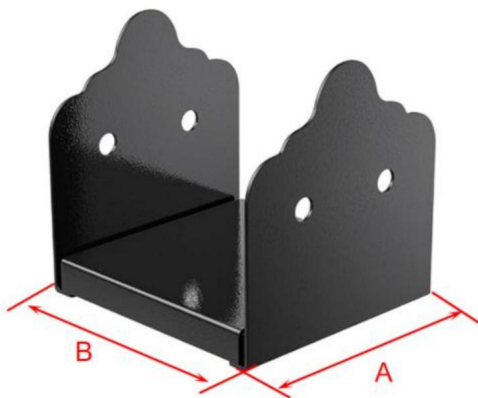

9. Respecter uniquement les usages prévus.



LISTE DES PARAMÈTRES

Modèle de produit	BB-6 en 2	BB-8 en 2
Nombre de kits	2 pièces	2 pièces
Taille de la base (A*B)	5,9 × 5,7 pouces (150 × 145 mm)	7,9 × 7,64 pouces (200 × 194 mm)
Taille de la cavité du produit (CD)	5,9 × 5,55 pouces (150 × 141 mm)	7,9 × 7,5 pouces (200 × 190 mm)



LISTE DES PIÈCES

Modèle de produit	BB-6 en 2	BB-8 en 2
 <p data-bbox="210 437 338 461">E: Post Base</p>	2 pièces	
 <p data-bbox="182 683 327 707">F : Joint carré</p>	2 pièces	
 <p data-bbox="169 922 404 946">G : Support de fixation</p>	2 pièces	
 <p data-bbox="152 1082 393 1106">H : Vis autotaraudeuse</p>	4 pièces	
 <p data-bbox="105 1238 441 1262">I : Manchon d'expansion dentelé</p>	4 pièces	
 <p data-bbox="227 1433 327 1457">J::washer</p>	4 pièces	

 K : Écrou hexagonal lourd	8 pièces	16 pièces
 L : Vis autotaraudeuse	8 pièces	16 pièces
 M:clé à molette	1 pièce	

Nos produits sont constamment mis à jour, les images peuvent être différentes des
forme des articles réels, veuillez vous référer aux articles réels.

Comptez les pièces lors de la réception des échantillons.

La clé M est utilisée pour tourner les vis

GUIDE D'INSTALLATION

1. Marquez 2 points sur le sol à travers 2 trous sur la surface de la base du poteau E
de la base ; Perçage en position de marquage à l'aide d'un foret $\Phi 29/64$ " ; Le
la profondeur du trou était de 65 mm.



2. Installez les 2 manchons d'expansion dentelés I dans les trous finis.

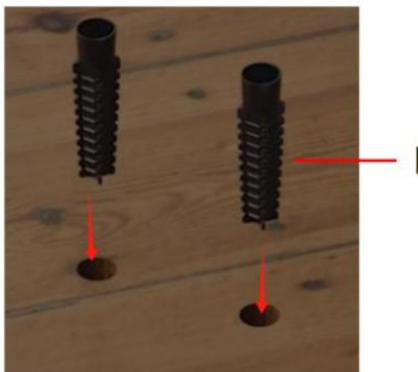

3. Alignez la face de la base du poteau E sur le manchon d'expansion dentelé I ;

3.1. Placez le joint carré f à l'intérieur de la base du poteau E, le trou traversant du joint carré f aligne le manchon d'expansion dentelé I ; 3.2.

Passez la vis autotaraudeuse H à travers la rondelle J et verrouillez-la sur le manchon d'expansion dentelé I.

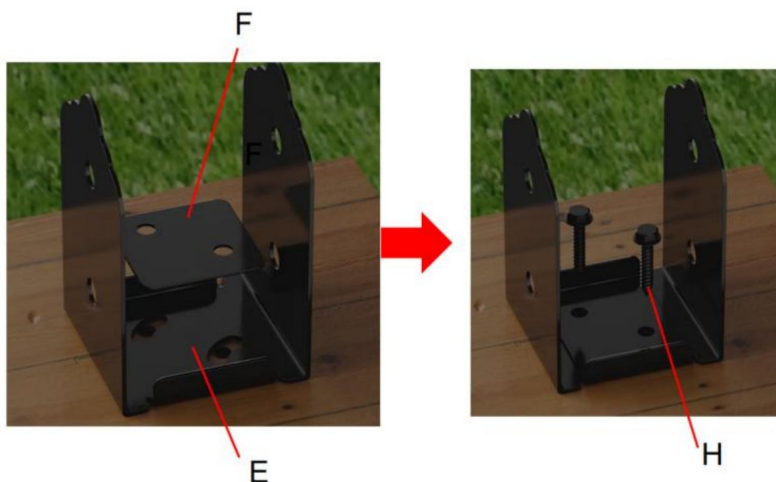

4. Placez le support G dans la base du poteau E et couvrez les parties intérieures ;

insérez le bois dans la cavité de la base

du poteau E ; il est recommandé que la section carrée du bois soit 0,1 pouce plus petite que la

taille de la cavité.

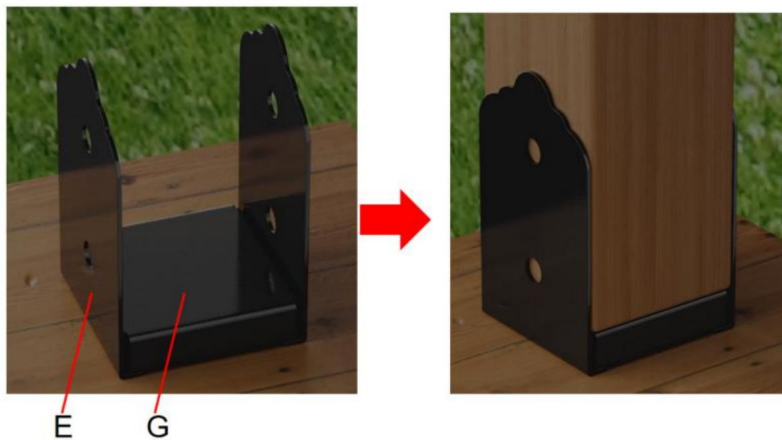

5. Verrouillez le côté en bois avec deux écrous hexagonaux lourds K et une vis autotaraudeuse L dans la base du poteau E.



BB-6IN-2

Notez que 4 écrous hexagonaux lourds K et une vis autotaraudeuse L sont nécessaires des deux côtés du modèle BB-8in-2 ;

Fabricant : Shanghaimuxinmuyeyouxiangongsi Adresse :
Shuangchenglu 803nong11hao1602A-1609shi, baoshanqu, shanghai 200000 CN.

Importé en Australie : SIHAO PTY LTD. 1 ROKEVA STREET, ASTWOOD NSW 2122,
Australie

Importé aux États-Unis : Sanven Technology Ltd. Suite 250, 9166 Anaheim Place,
Rancho Cucamonga, CA 91730



YH CONSULTING LIMITED. A/S YH Consulting Limited,
bureau 147, Centurion House, London Road, Staines-
upon-Thames, Surrey, TW18 4AX



E-CrossStu GmbH
Mainzer Landstr.69,
60329 Francfort-sur-le-Main.



Assistance technique et certificat de garantie
électronique www.vevor.com/support

VEVOR

Affordable. Reliable. Home Improvement.

Halbumhüllender Pfostenfuß

MODELL: BB-6in-2/BB-8in-2

Technischer Support und E-Garantie-Zertifikat

www.vevor.com/support

VEVOR

Affordable. Reliable. Home Improvement.

Halbumschlagpfosten Base

MODELL: BB-6in-2/BB-8in-2



BB-6IN-2



BB-8IN-2

Dies ist die Originalanleitung. Bitte lesen Sie alle Anweisungen sorgfältig durch, bevor Sie das Gerät in Betrieb nehmen. VEVOR behält sich das Recht vor, die Bedienungsanleitung klar und deutlich zu interpretieren. Das Aussehen des Produkts hängt vom gelieferten Produkt ab. Bitte haben Sie Verständnis dafür, dass wir Sie nicht erneut über Technologie- oder Software-Updates informieren.



Warnung - Um das Verletzungsrisiko zu verringern, muss der Benutzer

Lesen Sie die Bedienungsanleitung sorgfältig durch.

Sicherheitshinweise

Lesen und verstehen Sie dieses Handbuch vollständig, bevor Sie dieses Produkt zusammenbauen, installieren, betreiben oder warten. Die Nichtbeachtung dieser Warnungen und Anweisungen können zu Verletzungen oder Sachschäden führen.

ALLROUND-NUTZUNG

Das Produkt kann in den vorhandenen Beton- und Holzböden verwendet werden, trennt die Holzsäule vom Grundwasser und verhindert effektiv die Holzsäule vor Wasserfäule; Korrosion ist für die Notwendigkeit der Reparatur geeignet die Holzsäule, wie Pavillon, Pavillon, Zaun, Pavillon, Briefkasten, Verandageländer, Deckhalterung usw.

1. Erlauben Sie Kindern nicht, auf das Gerät zu klettern. 2. Halten Sie Kinder und Haustiere während der Montage weg.

VORSICHTSMASSNAHMEN BEI DER MONTAGE

1. Bitte montieren Sie das Produkt streng nach der Anleitung.

Eine falsche Montage kann gefährlich sein.

2. Bitte tragen Sie während der Montage eine Schutzbrille und Arbeitshandschuhe.

3. Versuchen Sie nicht, das Produkt zusammenzubauen, wenn Sie müde sind oder unter Einfluss von Alkohol, Drogen oder Medikamenten.

4. Tragfähigkeit und andere Produktparameter werden auf die Nur ordnungsgemäß und vollständig montiertes Produkt.

5. Trennen und zählen Sie alle Teile und die Hardware.

6. Bereiten Sie das folgende Werkzeug vor: Kreuzschlitzschraubendreher.

7. Achten Sie beim Einsatz von Elektrowerkzeugen darauf, die Geschwindigkeit zu verringern und anzuhalten, benötigt.

8. Für die Montage sind zwei Personen erforderlich.





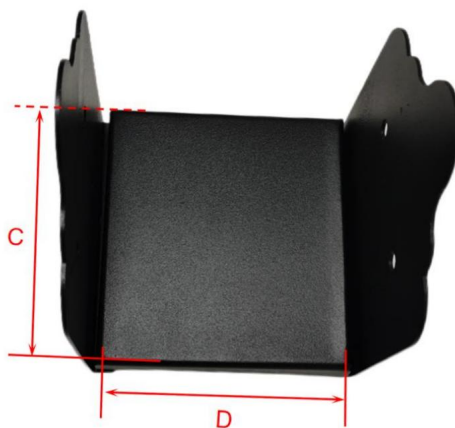
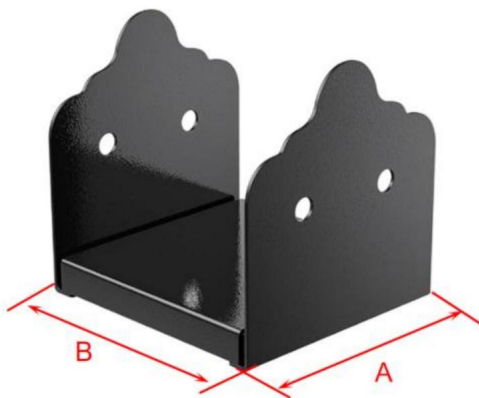

9. Befolgen Sie nur die vorgesehenen Verwendungszwecke.

PARAMETERLISTE

Produktmodell	BB-6in-2	BB-8in-2
Anzahl der Kits	2 Stück	2 Stück
Basisgröße (A*B)	5,9 × 5,7 Zoll (150 × 145 mm)	7,9 × 7,64 Zoll (200 × 194 mm)
Produkthohlraumgröße (CD)	5,9×5,55 Zoll (150×141 mm)	7,9×7,5 Zoll (200×190 mm)



TEILELISTE

Produktmodell	BB-6in-2	BB-8in-2
 <p>E: Pfostenbasis</p>	2 Stück	
 <p>F: Quadratische Dichtung</p>	2 Stück	
 <p>G: Stützhalterung</p>	2 Stück	
 <p>H: Selbstschneidende Schraube</p>	4 Stück	
 <p>I: Gezackte Spreizhülse</p>	4 Stück	
 <p>J: Unterlegscheibe</p>	4 Stück	

 K:Schwere Sechskantmutter	8 Stück	16 Stück
 L: Selbstschneidende Schraube	8 Stück	16 Stück
 M:Schraubenschlüssel	1 Stück	

Unsere Produkte werden ständig aktualisiert, die Bilder können von der tatsächlichen

Die Form der tatsächlichen Artikel entnehmen Sie bitte den tatsächlichen Artikeln.

Zählen Sie die Teile beim Empfang von Proben.

Der Schlüssel M dient zum Drehen der Schrauben

INSTALLATIONSANLEITUNG

1.Markieren Sie 2 Punkte auf dem Boden durch 2 Löcher an der Pfostenbasis E-Oberfläche

der Basis;Bohren in der Markierungsposition mit einem 29/64" Bohrer;Die

Die Tiefe des Lochs betrug 65 mm.



2. Installieren Sie die 2 gezackten Expansionshülsen I in den fertigen Löchern.

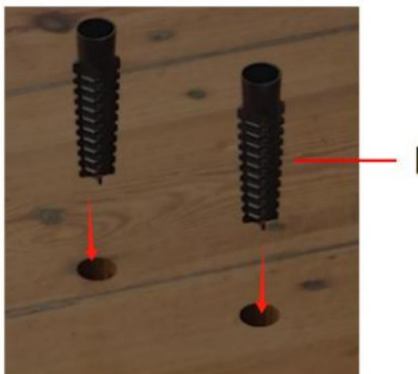

3. Richten Sie die Basisfläche des Pfostenfußes E an der gezahnten Spreizhülse I aus; 3.1. Platzieren Sie die quadratische Dichtung f im Inneren des Pfostenfußes E, das Durchgangsloch der quadratischen Dichtung f richtet die gezahnte Spreizhülse I aus; 3.2.

Führen Sie die selbstschneidende Schraube H durch die Unterlegscheibe J und befestigen Sie sie an der gezahnten Spreizhülse I.

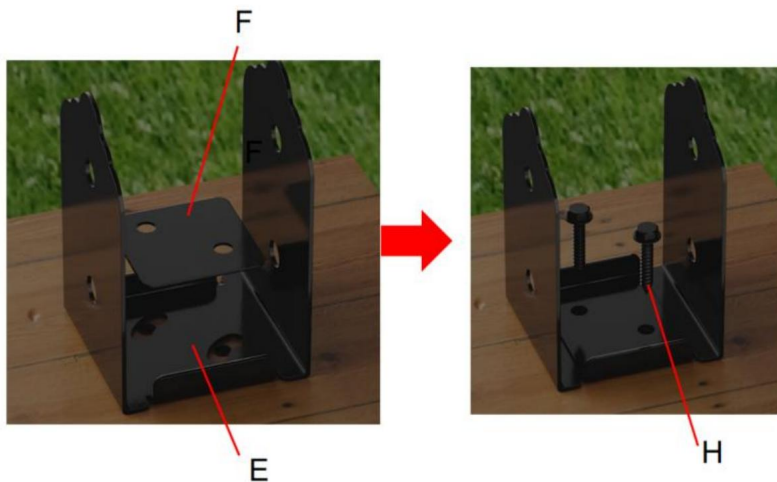

4. Stützhalterung G in Pfostenbasis E einsetzen und die Innenteile abdecken; Holz in den Hohlraum der Pfostenbasis E einlegen; Es wird empfohlen, dass der quadratische Holzabschnitt 0,1 Zoll kleiner ist als der

Hohlraumgröße.

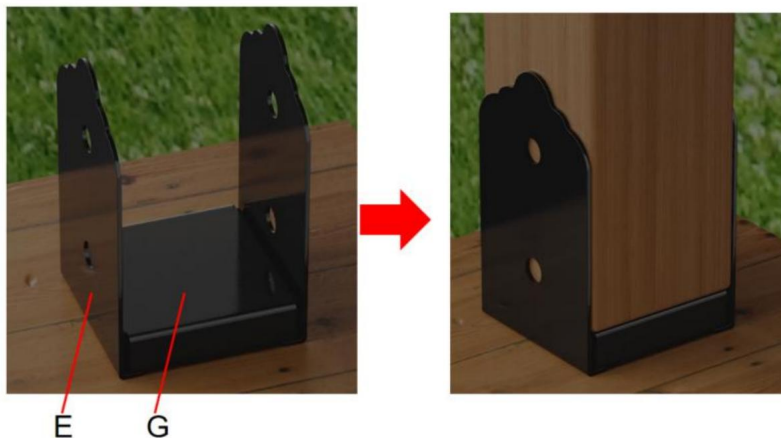

5. Die Holzseite mit zwei schweren Sechskanmuttern K und Blechschrauben L im Pfostenfuß E fixieren.



BB-6IN-2

Beachten Sie, dass auf beiden Seiten des Modells BB-8in-2 4 schwere Sechskanmuttern K und selbstschneidende Schrauben L erforderlich sind.

Hersteller: Shanghaimuxinmuyeyouxiangongsi **Adresse:**

Shuangchenglu 803nong11hao1602A-1609shi, Baoshanqu, Shanghai 200000 CN.

Importiert nach AUS: SIHAO PTY LTD. 1 ROKEVA STREETEASTWOOD NSW 2122
Australien

Importiert in die USA: Sanven Technology Ltd. Suite 250, 9166 Anaheim Place,
Rancho Cucamonga, CA 91730

Britische Republik

YH CONSULTING LIMITED. C/O YH Consulting Limited,
Büro 147, Centurion House, London Road, Staines-upon-
Thames, Surrey, TW18 4AX

EG-Vertreter

E-CrossStu GmbH
Mainzer Landstr.69,
60329 Frankfurt am Main.



Technischer Support und E-Garantie-Zertifikat
www.vevor.com/support

VEVOR

Affordable. Reliable. Home Improvement.

BASE PER PALO SEMI AVVOLGENTE

MODELLO:BB-6in-2/BB-8in-2

Supporto tecnico e certificato di garanzia
elettronica www.vevor.com/support

VEVOR

Affordable. Reliable. Home Improvement.

Post semi-avvolgente
Base

MODELLO:BB-6in-2/BB-8in-2



BB-6IN-2



BB-8IN-2

Questa è l'istruzione originale, si prega di leggere attentamente tutte le istruzioni del manuale prima di utilizzare. VEVOR si riserva una chiara interpretazione del nostro manuale utente. L'aspetto del prodotto sarà soggetto al prodotto ricevuto. Vi preghiamo di perdonarci se non vi informeremo di nuovo se ci sono aggiornamenti tecnologici o software sul nostro prodotto.



Attenzione: per ridurre il rischio di lesioni, l'utente deve leggere attentamente il manuale di istruzioni.

Istruzioni di sicurezza

Leggere e comprendere l'intero manuale prima di montare, installare, utilizzare o effettuare la manutenzione di questo prodotto. La mancata osservanza di queste avvertenze e istruzioni possono causare lesioni personali o danni a beni di valore.

UTILIZZO COMPLETO

Il prodotto può essere utilizzato nei pavimenti in calcestruzzo e legno esistenti, separando la colonna di legno dall'acqua di falda, prevenendo efficacemente la colonna di legno dal marciume dell'acqua; la corrosione è adatta alla necessità di riparare la colonna di legno, come padiglione, padiglione, recinzione, padiglione, cassetta postale, ringhiera del portico, staffa del ponte, ecc.

1. Non permettere ai bambini di salire sull'unità. 2. Tenere i bambini e gli animali domestici fuori dalla portata dei bambini. via durante il montaggio.

PRECAUZIONI DI MONTAGGIO

1. Si prega di montare il prodotto seguendo scrupolosamente le istruzioni.

Un montaggio non corretto potrebbe rivelarsi pericoloso.

2. Durante il montaggio, indossare occhiali protettivi e guanti da lavoro.

3. Non tentare di montare il prodotto quando ci si sente stanchi o sotto sforzo.

influenza di alcol, droghe o farmaci.

4. La capacità di carico e altri parametri del prodotto vengono applicati ai solo prodotti correttamente e completamente assemblati.

5. Separare e contare tutte le parti e l'hardware.

6. Preparare il seguente utensile: cacciavite a croce.

7. Se si utilizzano utensili elettrici, fare attenzione a rallentare e fermarsi quando necessario.

8. Per il montaggio sono necessarie due persone.





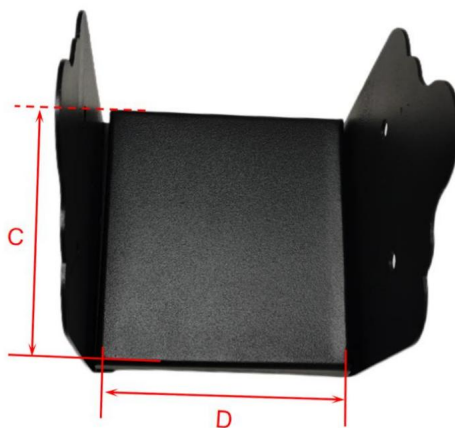
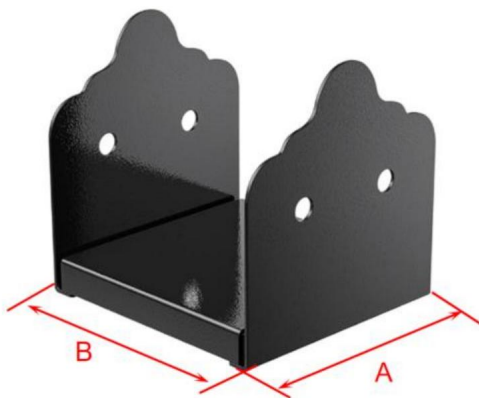

9. Attenersi esclusivamente agli usi previsti.

ELENCO PARAMETRI

Modello del prodotto	BB-6in-2	BB-8in-2
Numero di kit	2 pezzi	2 pezzi
Dimensioni della base (Un*B)	5,9x5,7 pollici (150x145 mm)	7,9x7,64 pollici (200x194 mm)
Dimensioni della cavità del prodotto (CD)	5,9x5,55 pollici Dimensioni: 150x141 mm	7,9x7,5 pollici Dimensioni: 200x190 mm



ELENCO DELLE PARTI

Modello del prodotto	BB-6in-2	BB-8in-2
 <p>E:Base del palo</p>	2 pezzi	
 <p>F:Guarnizione quadrata</p>	2 pezzi	
 <p>G:Staffa di supporto</p>	2 pezzi	
 <p>H:Vite autofilettante</p>	4 pezzi	
 <p>I:Manicotto di espansione seghettato</p>	4 pezzi	
 <p>J::rondella</p>	4 pezzi	

 K: Dado esagonale pesante	8 pezzi	16 pezzi
 L:Vite autofilettante	8 pezzi	16 pezzi
 M:chiave inglese	1 pz.	

I nostri prodotti vengono costantemente aggiornati, le immagini potrebbero essere diverse da quelle reali.

forma degli articoli effettivi, fare riferimento agli articoli effettivi.

Quando si ricevono i campioni, contare le parti.

La chiave M viene utilizzata per girare le viti

GUIDA ALL'INSTALLAZIONE

1.Segnare 2 punti sul terreno attraverso 2 fori sulla superficie della base del palo E

della base;Foratura nella posizione di marcatura utilizzando una punta da trapano da $\varnothing 29/64$ ";Il

la profondità del foro era di 65 mm.



2. Installare il manicotto di espansione dentato I nei fori finiti.

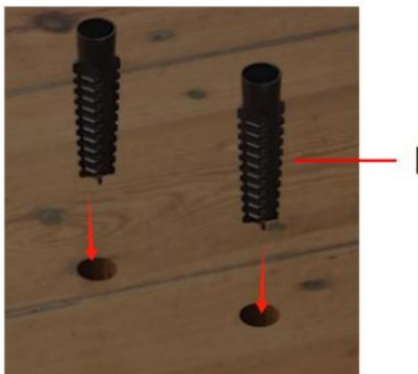

3. Allineare la faccia della base E della base del palo al manicotto di espansione dentellato I;

3.1. Posizionare la guarnizione quadrata f all'interno della base del palo E, allineando il foro passante della guarnizione quadrata f con il manicotto di espansione

dentellato I; 3.2. Fare passare la vite autofilettante H attraverso la rondella J e bloccarla al manicotto di espansione dentellato I.

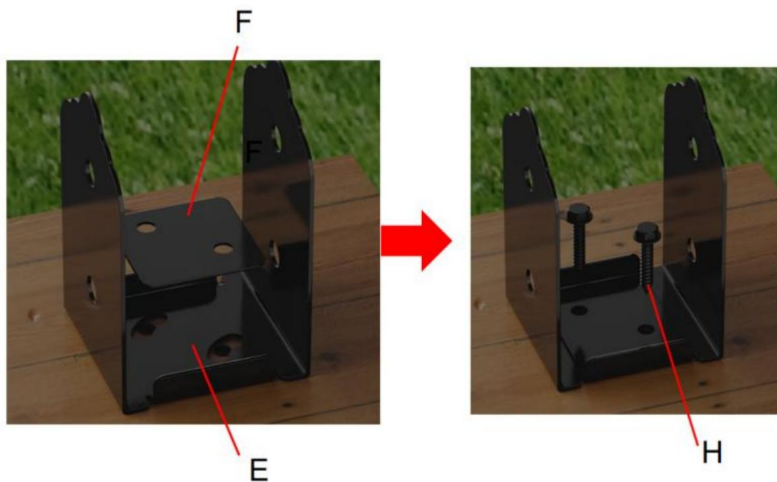

4. Posizionare la staffa di supporto G nella base del palo E e coprire le parti interne; inserire il legno nella cavità della base del palo E; si

consiglia che la sezione quadrata del legno sia 0,1 pollici più piccola della

dimensione della cavità.

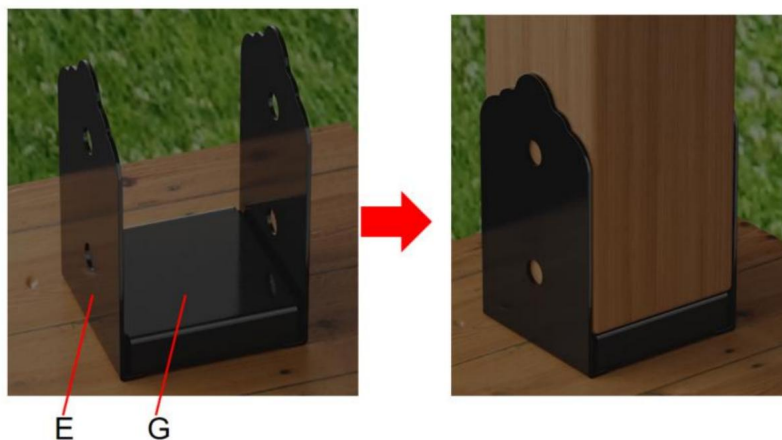

5. Bloccare il lato in legno con due dadi esagonali pesanti K e la vite autofilettante L nella base del palo E.



BB-6IN-2

Si noti che su entrambi i lati del modello BB-8in-2 sono necessari 4 dadi esagonali pesanti K e una vite autofilettante L;

Produttore: Shanghaimuxinmuyeyouxiangongsi **Indirizzo:**

Shuangchenglu 803nong11hao1602A-1609shi, baoshanqu, shanghai 200000 CN.

Importato in AUS: SIHAO PTY LTD. 1 ROKEVA STREETEASTWOOD NSW 2122
Australia

Importato negli USA: Sanven Technology Ltd. Suite 250, 9166 Anaheim Place,
Rancho Cucamonga, CA 91730



YH CONSULTING LIMITED. C/O YH Consulting Limited
Ufficio 147, Centurion House, London Road, Staines-
upon-Thames, Surrey, TW18 4AX

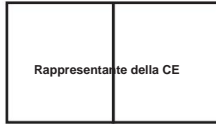

E-CrossStu GmbH
Mainzer Landstr.69,
60329 Francoforte sul Meno.



**Supporto tecnico e certificato di garanzia
elettronica www.vevor.com/support**

VEVOR

Affordable. Reliable. Home Improvement.

BASE DE POSTE SEMI ENVOLVENTE

MODELO: BB-6in-2/BB-8in-2

Soporte técnico y certificado de garantía
electrónica www.vevor.com/support

VEVOR

Affordable. Reliable. Home Improvement.

Puesto de semienvolvimiento
Base

MODELO: BB-6in-2/BB-8in-2



BB-6IN-2



BB-8IN-2

Estas son las instrucciones originales; lea atentamente todas las instrucciones del manual antes de utilizarlo. VEVOR se reserva el derecho de interpretar su manual de usuario. La apariencia del producto dependerá del producto que haya recibido. Le rogamos que nos disculpe si no le informamos de nuevo si hay actualizaciones tecnológicas o de software en nuestro producto.



Advertencia: Para reducir el riesgo de lesiones, el usuario debe leer

Lea atentamente el manual de instrucciones.

Instrucciones de seguridad

Lea y comprenda todo este manual antes de ensamblar, instalar, operar o realizar mantenimiento a este producto. El incumplimiento de estas advertencias y

La no observancia de estas instrucciones puede provocar lesiones personales o daños a bienes valiosos.

USO GENERAL

El producto se puede utilizar en pisos de concreto y madera existentes, separando la columna de madera del agua subterránea y previniendo eficazmente

La columna de madera se pudre por el agua; la corrosión es adecuada para la necesidad de arreglar

La columna de madera, como el pabellón, el pabellón, la cerca, el pabellón, el buzón, la barandilla del porche, el soporte de la terraza, etc.

1. No permita que los niños se suban a la unidad. 2. Mantenga a los niños y las mascotas lejos durante el montaje.

PRECAUCIONES DE MONTAJE

1. Ensamble el producto siguiendo estrictamente las instrucciones.

Un montaje incorrecto podría resultar peligroso.

2. Utilice gafas de seguridad y guantes de trabajo adecuadamente durante el montaje.

3. No intente ensamblar el producto cuando se sienta cansado o bajo la influencia del alcohol. influencia del alcohol, drogas o medicamentos.

4. La capacidad de carga y otros parámetros del producto se aplican a la únicamente producto ensamblado correcta y completamente.

5. Separe y cuente todas las piezas y el hardware.

6. Prepare la siguiente herramienta: destornillador de cabeza Philips.

7. Si utiliza herramientas eléctricas, tenga cuidado de reducir la velocidad y detenerse cuando necesario.

8. Se necesitan dos personas para el montaje.





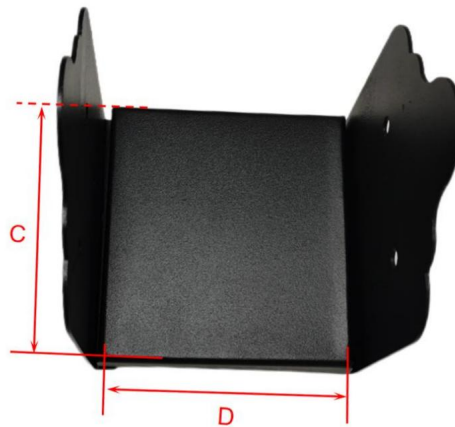
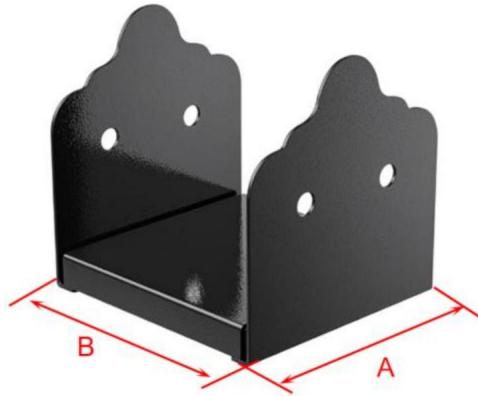

9. Siga únicamente los usos previstos.



LISTA DE PARÁMETROS

Modelo de producto	BB-6 en 2	BB-8 en 2
Número de kits	2 piezas	2 piezas
Tamaño de la base (A*B)	5,9 × 5,7 pulgadas (150 × 145 mm)	7,9 × 7,64 pulgadas (200 × 194 mm)
Tamaño de la cavidad del producto (CD)	5,9 × 5,55 pulgadas (150×141 mm)	7,9 × 7,5 pulgadas (200×190 mm)



LISTA DE PIEZAS

Modelo de producto	BB-6 en 2	BB-8 en 2
 <p data-bbox="210 432 370 456">E:Base de postes</p>	2 piezas	
 <p data-bbox="182 679 353 703">F:Junta cuadrada</p>	2 piezas	
 <p data-bbox="171 919 365 943">G:Soporte de apoyo</p>	2 piezas	
 <p data-bbox="152 1078 387 1102">H:Tornillo autorroscante</p>	4 piezas	
 <p data-bbox="104 1230 434 1254">I: Manguito de expansión dentado</p>	4 piezas	
 <p data-bbox="227 1430 333 1453">J::lavadora</p>	4 piezas	

 K: Tuerca hexagonal pesada	8 piezas	16 piezas
 L:Tornillo autorroscante	8 piezas	16 piezas
 M:llave inglesa	1 pieza	

Nuestros productos se actualizan constantemente, las imágenes pueden ser diferentes a las Forma de los artículos reales, consulte los artículos reales.

Cuente las piezas al recibir muestras.

La llave M se utiliza para girar los tornillos.

GUÍA DE INSTALACIÓN

1. Marque 2 puntos en el suelo a través de 2 orificios en la superficie de la base del poste E

de la base;Perforación en la posición de marcado utilizando una broca de $\Phi 29/64$ ";El

La profundidad del agujero era de 65 mm.

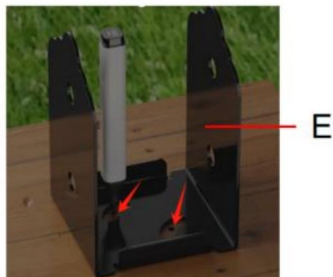

2. Instale los 2 manguitos de expansión dentados I en los orificios terminados.

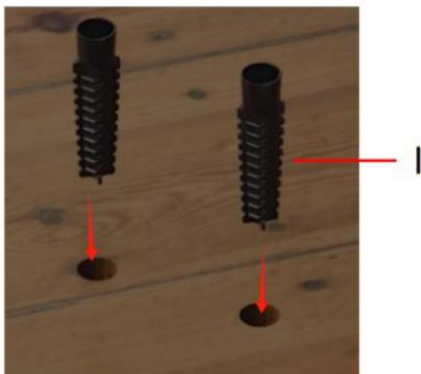

3. Alinee la cara de la base del poste E con el manguito de expansión dentado I;

3.1. Coloque la junta cuadrada f dentro de la base del poste E, alinee el orificio pasante de la junta cuadrada f con el manguito de expansión

dentado I; 3.2. Pase el tornillo autorroscante H a través de la arandela J y fíjelo al manguito de expansión dentado I.

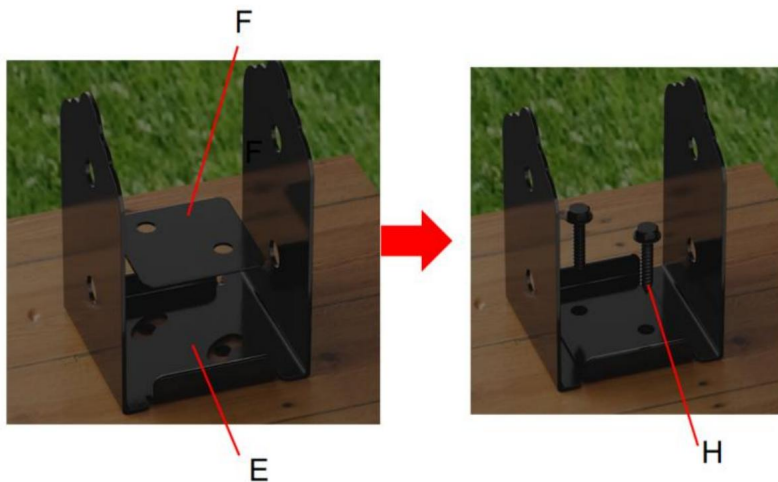

4. Coloque el soporte G en la base del poste E y cubra las partes internas; inserte madera en la cavidad de la base del poste

E; se recomienda que la sección cuadrada de madera sea 0,1 pulgadas más pequeña que la

tamaño de la cavidad.

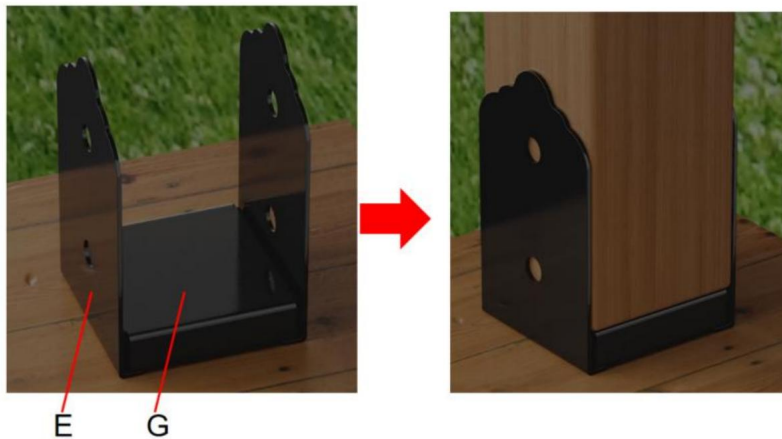

5. Bloquee el lado de madera con dos tuercas hexagonales pesadas K y un tornillo autorroscante L en la base del poste E.



BB-6IN-2

Tenga en cuenta que se requieren 4 tuercas hexagonales pesadas K y un tornillo autorroscante L en ambos lados del modelo BB-8in-2;

Fabricante: Shanghaimuxinmuyeyouxiangongsi Dirección:
Shuangchenglu 803nong11hao1602A-1609shi, baoshanqu, shanghai 200000 CN.

Importado a AUS: SIHAO PTY LTD. 1 ROKEVA STREET, EASTWOOD, NSW 2122,
Australia

Importado a EE. UU.: Sanven Technology Ltd. Suite 250, 9166 Anaheim Place,
Rancho Cucamonga, CA 91730



YH CONSULTING LIMITADA. A/C YH Consulting Limited
Oficina 147, Centurion House, London Road, Staines-
upon-Thames, Surrey, TW18 4AX

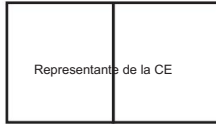

E-CrossStu GmbH
Mainzer Landstr.69,
60329 Fráncfort del Meno.



Soporte técnico y certificado de garantía
electrónica www.vevor.com/support

VEVOR

Affordable. Reliable. Home Improvement.

PODSTAWA SŁUPKA PÓŁOKRĄGŁA

MODEL:BB-6in-2/BB-8in-2

Wsparcie techniczne i certyfikat gwarancji
elektronicznej www.vevor.com/support

VEVOR

Affordable. Reliable. Home Improvement.

Słupek pół-osłaniający

Opierać

MODEL:BB-6in-2/BB-8in-2



BB-6IN-2



BB-8IN-2

To jest oryginalna instrukcja, przed użyciem należy uważnie przeczytać wszystkie instrukcje. VEVOR zastrzega sobie jasną interpretację naszej instrukcji obsługi. Wygląd produktu będzie zależał od produktu, który otrzymałeś. Prosimy o wybaczenie, że nie poinformujemy Cię ponownie, jeśli w naszym produkcie pojawią się jakiegokolwiek aktualizacje technologiczne lub oprogramowania.



Ostrzeżenie – aby zmniejszyć ryzyko obrażeń, użytkownik musi przeczytać
Przeczytaj uważnie instrukcję obsługi.

Instrukcje bezpieczeństwa

Przed montażem, instalacją, obsługą lub serwisowaniem tego produktu należy przeczytać i zrozumieć całą instrukcję. Nieprzestrzeganie tych ostrzeżeń i Nieprzestrzeganie tych instrukcji może spowodować obrażenia ciała lub uszkodzenie cennego mienia.

Wszechstronne zastosowanie

Produkt można stosować w istniejących podłogach betonowych i drewnianych, oddzielając słup drewniany od wód gruntowych, skutecznie zapobiegając kolumna drewniana z gnicia wodnego; korozja nadaje się do naprawy Drewniana kolumna, taka jak pawilon, pawilon, ogrodzenie, pawilon, skrzynka pocztowa, balustrada ganku, wspornik tarasu itp.

1. Nie pozwalaj dzieciom wspinąć się na urządzenie. 2. Nie pozwalaj dzieciom i zwierzętom domowym przebywać w pobliżu urządzenia. z dala od miejsca montażu.

ŚRODKI OSTROŻNOŚCI PODCZAS MONTAŻU





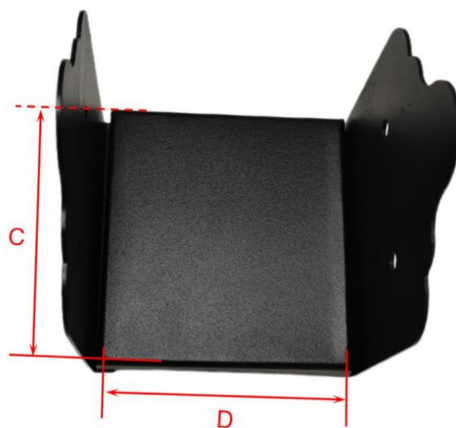
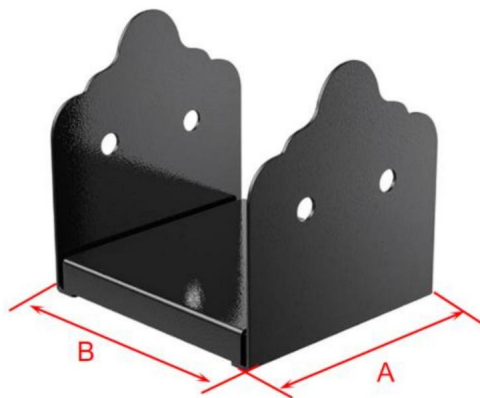

1. Produkt należy złożyć ściśle według instrukcji. Nieprawidłowy montaż może być niebezpieczny.
2. Podczas montażu należy prawidłowo nosić okulary ochronne i rękawice robocze.
3. Nie próbuj składać produktu, gdy jesteś zmęczony lub osłabiony. pod wpływem alkoholu, narkotyków lub leków.
4. Nośność i inne parametry produktu są stosowane do wyłącznie produkt prawidłowo i kompletnie zmontowany.
5. Oddziel i policz wszystkie części i elementy montażowe.
6. Przygotuj następujące narzędzie: śrubokręt krzyżakowy.
7. Używając elektronarzędzi, pamiętaj o zwolnieniu i zatrzymaniu się. wymagany.
8. Do montażu potrzebne są dwie osoby.
9. Stosuj wyłącznie produkty zgodne z przeznaczeniem.

LISTA PARAMETRÓW

Model produktu	BB-6w-2	BB-8w-2
Liczba zestawów	2 szt.	2 szt.
Rozmiar podstawy (A*B)	5,9×5,7 cala (150×145 mm)	7,9×7,64 cala (200×194 mm)
Rozmiar wnęki produktu (PLYTA CD)	5,9×5,55 cala (150×141 mm)	7,9×7,5 cala (200×190 mm)



LISTA CZĘŚCI

Model produktu	BB-6w-2	BB-8w-2
 <p data-bbox="210 432 370 456">E: Podstawa słupka</p>	2 szt.	
 <p data-bbox="182 679 398 703">F: Uszczelka kwadratowa</p>	2 szt.	
 <p data-bbox="171 919 409 943">G: Wspornik podporowy</p>	2 szt.	
 <p data-bbox="152 1070 432 1094">H: Śruba samogwintująca</p>	4 szt.	
 <p data-bbox="104 1230 432 1254">I: Ząbkowana tuleja rozszerzająca</p>	4 szt.	
 <p data-bbox="225 1430 309 1453">J::pralka</p>	4 szt.	

 K: Ciężka nakrętka sześciokątna	8szt	16 szt.
 L: Śruba samogwintująca	8szt	16 szt.
 M:klucz	1 szt.	

Nasze produkty są stale aktualizowane, zdjęcia mogą się różnić od rzeczywistych. kształtu rzeczywistych przedmiotów, proszę odnieść się do rzeczywistych przedmiotów.

Przy odbiorze próbek należy policzyć części.

Klucz M służy do przykręcania śrub

INSTRUKCJA INSTALACJI

1. Zaznacz 2 punkty na ziemi przez 2 otwory na powierzchni podstawy słupka E podstawy;Wiercenie w miejscu oznaczenia za pomocą wiertła $\Phi 29/64''$; głębokość otworu wynosiła 65mm.



2. Zamontuj 2 ząbkowane tuleje rozprężne I w gotowych otworach.

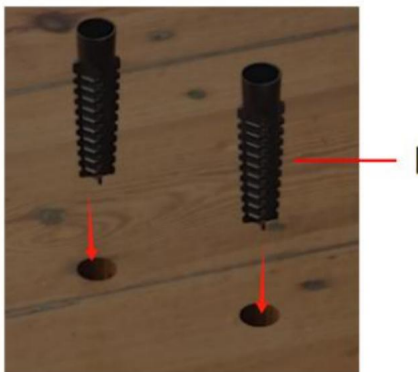

3. Wyrównaj powierzchnię podstawy słupka E z ząbkowaną tuleją rozporową I;

3.1. Umieść kwadratową uszczelkę f wewnątrz podstawy słupka E, tak aby otwór przelotowy kwadratowej uszczelki f wyrównał ząbkowaną tuleję

rozporową I; 3.2. Przełóż wkręt samogwintujący H przez podkładkę J i zablokuj go w ząbkowanej tulei rozporowej I.

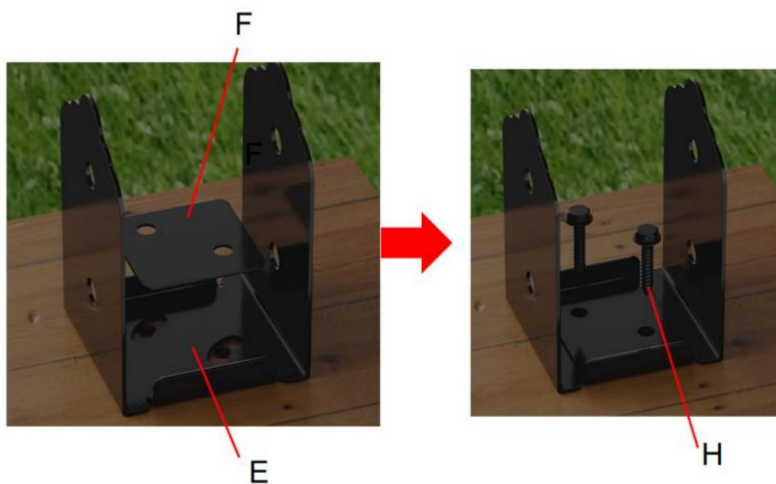

4. Umieść wspornik G w podstawie słupka E i zakryj wewnętrzne części; włóż drewno do wnęki podstawy słupka E; zaleca się, aby kwadratowy przekrój drewna był o 0,1 cala mniejszy od

rozmiar jamy.

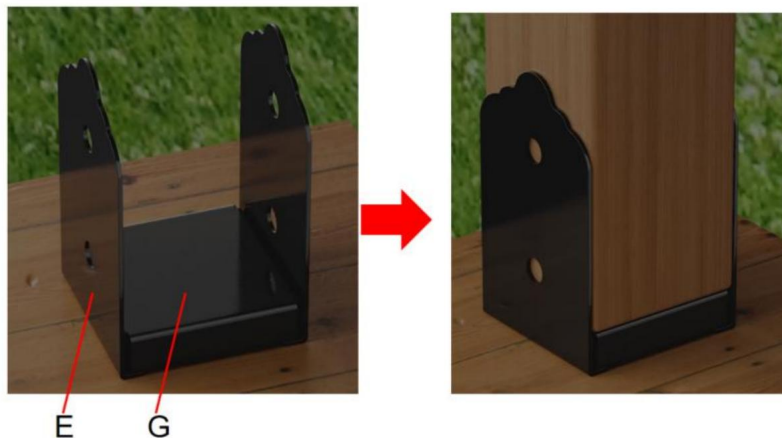

5. Zablokuj drewnianą stronę za pomocą dwóch mocnych nakrętek sześciokątnych K i wkrętów samogwintujących L w podstawie słupka E.



BB-6IN-2

Należy pamiętać, że po obu stronach modelu BB-8in-2 wymagane są 4 nakrętki sześciokątne K i wkręty samogwintujące L;

Producent: Shanghaimuxinmuyeyouxiangongsi Adres:

Shuangchenglu 803nong11hao1602A-1609shi, Baoshanqu, Szanghaj 200000 CN.

Importowane do AUS: SIHAO PTY LTD. 1 ROKEVA STREETEASTWOOD NSW 2122 Australia

Importowane do USA: Sanven Technology Ltd. Suite 250, 9166 Anaheim Place, Rancho Cucamonga, CA 91730



YH CONSULTING LIMITED. C/O YH Consulting Limited Biuro
147, Centurion House, London Road, Staines-upon-
Thames, Surrey, TW18 4AX



E-CrossStu GmbH
Mainzer Landstr.69,
60329 Frankfurt nad Menem.



Wsparcie techniczne i certyfikat gwarancji
elektronicznej www.vevor.com/support

VEVOR

Affordable. Reliable. Home Improvement.

HALF OMHULLING POST BASIS

MODEL:BB-6in-2/BB-8in-2

Technische ondersteuning en e-garantiecertificaat

www.vevor.com/support

VEVOR

Affordable. Reliable. Home Improvement.

Half omhullende paal

Baseren

MODEL:BB-6in-2/BB-8in-2



BB-6IN-2



BB-8IN-2

Dit is de originele instructie, lees alle handleidingen zorgvuldig door voordat u het product gebruikt. VEVOR behoudt zich een duidelijke interpretatie van onze gebruikershandleiding voor. Het uiterlijk van het product is afhankelijk van het product dat u hebt ontvangen. Vergeef ons dat we u niet opnieuw zullen informeren als er technologie- of software-updates voor ons product zijn.



Waarschuwing - Om het risico op letsel te verminderen, moet de gebruiker de gebruiksaanwijzing lezen

Lees de gebruiksaanwijzing zorgvuldig door.

Veiligheidsinstructies

Lees en begrijp deze hele handleiding voordat u dit product monteert, installeert, bedient of onderhoudt. Als u deze waarschuwingen niet opvolgt en Het niet opvolgen van de instructies kan leiden tot persoonlijk letsel of schade aan waardevolle eigendommen.

ALGEMEEN GEBRUIK

Het product kan worden gebruikt in bestaande beton- en houten vloeren, waarbij de houten kolom wordt gescheiden van het grondwater en effectief wordt voorkomen de houten kolom van waterrot; corrosie is geschikt voor de noodzaak om te repareren de houten kolom, zoals paviljoen, paviljoen, hek, paviljoen, brievenbus, veranda leuning, dekbeugel, enz.

1. Laat kinderen niet op het apparaat klimmen. 2. Houd kinderen en huisdieren uit de buurt weg tijdens de montage.

MONTAGEVOORZORGSMATREGELEN

1. Monteer het product strikt volgens de instructies.

Een verkeerde montage kan gevaarlijk zijn.

2. Draag tijdens de montage een veiligheidsbril en werkhandschoenen.

3. Probeer het product niet te monteren als u zich moe voelt of onder invloed bent.

invloed van alcohol, drugs of medicijnen.

4. Het draagvermogen en andere productparameters worden toegepast op de

Alleen een product dat correct en volledig is gemonteerd.

5. Scheid alle onderdelen en hardware en tel ze.

6. Bereid het volgende gereedschap voor: kruiskopschroevendraaier.

7. Als u elektrisch gereedschap gebruikt, wees dan voorzichtig en vertraag en stop wanneer u nodig.

8. Voor de montage zijn twee personen nodig.





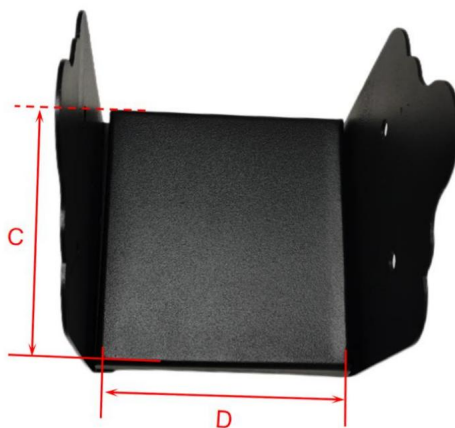
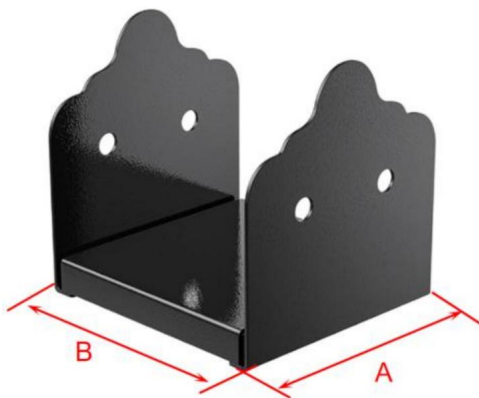

9. Gebruik het product uitsluitend voor het beoogde gebruik.



PARAMETERLIJST

Productmodel	BB-6in-2	BB-8in-2
Aantal sets	2 stuks	2 stuks
Basismaat (A*B)	5,9×5,7 inch (150×145 mm)	7,9×7,64 inch (200×194 mm)
Grootte van de productholte (CD)	5,9×5,55 inch (150×141mm)	7,9×7,5 inch (200×190mm)



ONDERDELENLIJST

Productmodel	BB-6in-2	BB-8in-2
 <p data-bbox="210 432 348 456">E: Postbasis</p>	2 stuks	
 <p data-bbox="182 679 400 703">F: Vierkante pakking</p>	2 stuks	
 <p data-bbox="171 919 342 943">G: Steunbeugel</p>	2 stuks	
 <p data-bbox="152 1078 415 1102">H: Zelftappende schroef</p>	4 stuks	
 <p data-bbox="104 1238 370 1262">I: Getande expansiehuls</p>	4 stuks	
 <p data-bbox="227 1430 353 1453">J: wasmachine</p>	4 stuks	

 K: Zware zeskantmoer	8 stuks	16 stuks
 L: Zelftappende schroef	8 stuks	16 stuks
 M:moersleutel	1 stuk	

Onze producten worden voortdurend bijgewerkt, de afbeeldingen kunnen afwijken van de

Voor de vorm van de werkelijke items verwijzen wij u naar de werkelijke items.

Tel de onderdelen bij ontvangst van de monsters.

Met sleutel M worden de schroeven aangedraaid

INSTALLATIEGIDS

1. Markeer 2 punten op de grond door 2 gaten op het oppervlak van de paalbasis E

van de basis;Boren in de markeerpositie met behulp van een $\frac{1}{2}$ "/12,7 mm boor;De

diepte van het gat was 65 mm.

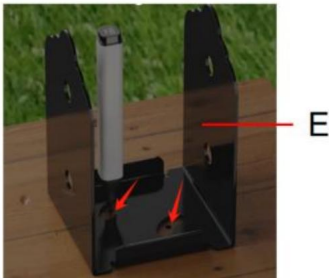

2. Plaats de 2 gekartelde expansiehulzen I in de afgewerkte gaten.

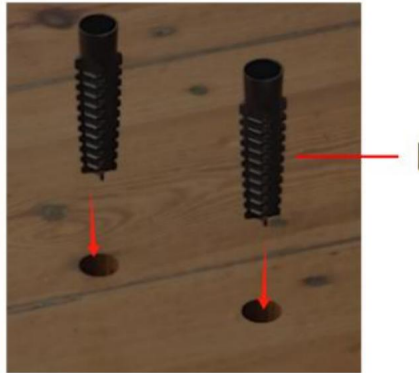

3. Lijn het E-basisvlak van de paalvoet uit met de gekartelde expansiehuls I;

3.1. Plaats de vierkante pakking f in de paalvoet E, het doorlopende gat van de vierkante pakking f lijnt de gekartelde expansiehuls I uit;

3.2. Steek de zelftappende schroef H door de ring J en bevestig deze aan de gekartelde expansiehuls I.

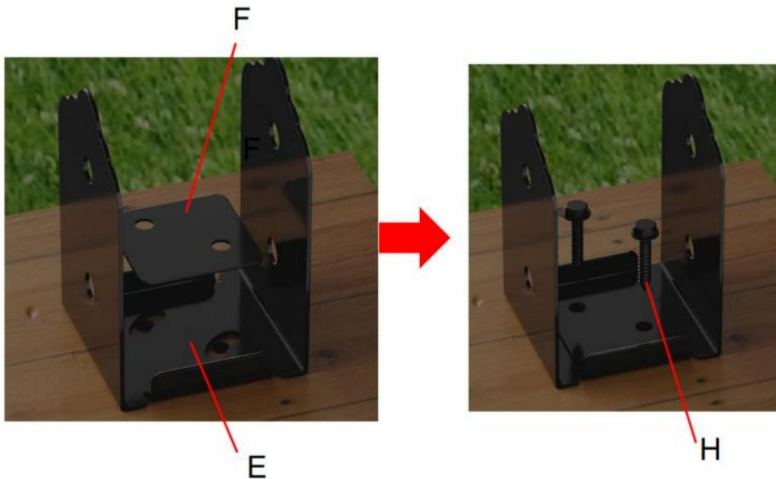

4. Plaats de steunbeugel G in de paalvoet E en bedek de binnenste delen; plaats hout in de holte van de paalvoet E; het wordt aanbevolen dat het vierkante houtgedeelte 0,1 inch kleiner is dan de

Grootte van de holte.

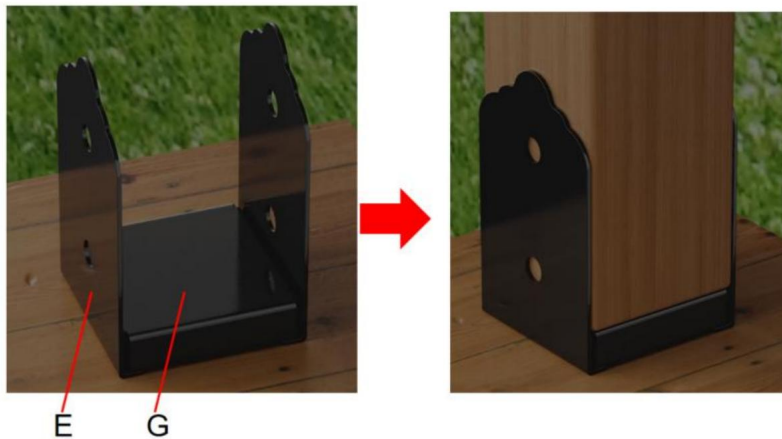

5. Zet de houten zijkant vast met twee zware zeskantmoeren K en zelftappende schroeven L in de paalvoet E.



BB-6IN-2

Houd er rekening mee dat aan beide zijden van model BB-8in-2 4 zware zeskantmoeren K en zelftappende schroeven L nodig zijn;

Fabrikant: Shanghaimuxinmuyeyouxiangongsi **Adres:**

Shuangchenglu 803nong11hao1602A-1609shi, baoshanqu, shanghai 200000 CN.

Geïmporteerd naar AUS: SIHAO PTY LTD. 1 ROKEVA STREETEASTWOOD NSW
2122 Australië

Geïmporteerd naar de VS: Sanven Technology Ltd. Suite 250, 9166 Anaheim Place,
Rancho Cucamonga, CA 91730



YH CONSULTING LIMITED. C/O YH Consulting Limited
Kantoor 147, Centurion House, London Road, Staines-
upon-Thames, Surrey, TW18 4AX



E-CrossStu GmbH
Mainzer Landstr.69,
60329 Frankfurt am Main.



**Technische ondersteuning en e-
garantiecertificaat www.vevor.com/support**

VEVOR

Affordable. Reliable. Home Improvement.

HALVKUVERT STÄLLBAS

MODELL: BB-6in-2/BB-8in-2

Teknisk support och e-garanticertifikat
www.vevor.com/support

VEVOR

Affordable. Reliable. Home Improvement.

Semikuvertpost

Bas

MODELL: BB-6in-2/BB-8in-2



BB-6IN-2



BB-8IN-2

Detta är den ursprungliga instruktionen, läs alla instruktioner noggrant innan du använder den. VEVOR reserverar sig för en tydlig tolkning av vår användarmanual. Utseendet på produkten är beroende av den produkt du fått. Ursäkta oss att vi inte kommer att informera dig igen om det finns någon teknik eller mjukvaruuppdateringar på vår produkt.



Varning - För att minska risken för skada måste användaren läsa bruksanvisningen noggrant.

Säkerhetsinstruktioner

Läs och förstå hela denna manual innan du monterar, installerar, använder eller servar denna produkt. Underlåtenhet att följa dessa varningar och instruktioner kan orsaka personskada eller skada på värdefull egendom.

ANVÄNDNING OM ALLT

Produkten kan användas i befintliga betong- och trägolv, separera träpelaren från grundvattnet, effektivt förhindra träpelaren från vattenröta; korrosion är lämplig för behovet att fixa träpelaren, såsom paviljong, paviljong, staket, paviljong, postlåda, verandaräcke, däcksfäste etc.

1. Låt inte barn klättra på enheten. 2. Håll barn och husdjur borta under monteringen.

FÖRSIKTIGHETSÅTGÄRDER FÖR MONTERING





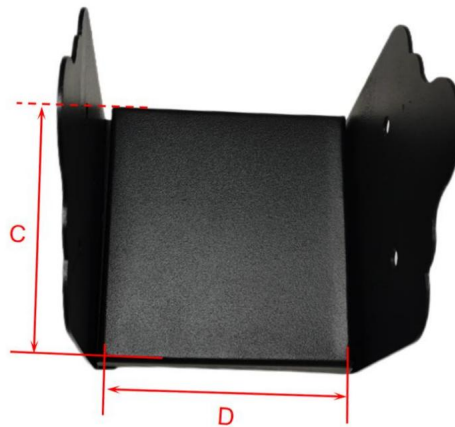
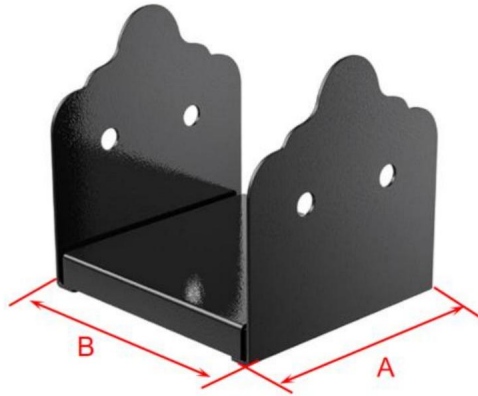

1. Vänligen montera produkten i strikt enlighet med instruktionerna. Felaktig montering kan vara farligt.
2. Använd skyddsglasögon och arbetshandskar ordentligt under monteringen.
3. Försök inte att sätta ihop produkten när du känner dig trött eller under den påverkan av alkohol, droger eller mediciner.
4. Bärförmåga och andra produktparametrar tillämpas på endast korrekt och färdigmonterad produkt.
5. Separera och räkna alla delar och hårdvara.
6. Förbered följande verktyg: Philips huvudskruvmejsel.
7. Om du använder elverktyg, var noga med att sakta ner och stoppa när behövs.
8. Två personer krävs för montering.
9. Följ endast avsedd användning.



PARAMETERLISTA

Produktmodell	BB-6in-2	BB-8in-2
Antal kit	2 st	2 st
Basstorlek (A*B)	5,9 × 5,7 tum (150 × 145 mm)	7,9×7,64 tum (200×194 mm)
Produktens hålighetsstorlek (C*D)	5,9×5,55 tum (150×141 mm)	7,9×7,5 tum (200×190 mm)



DELLISTA

Produktmodell	BB-6in-2	BB-8in-2
 <p>E: Post Base</p>		2 st
 <p>F: Fyrkantig packning</p>		2 st
 <p>G: Stödfäste</p>		2 st
 <p>H: Självgående skruv</p>		4 st
 <p>I: Tandad expansionshylsa</p>		4 st
 <p>J: tvättmaskin</p>		4 st

 K:Tung sexkantsmutter	8 st	16 st
 L: Självgängande skruv	8 st	16 st
 M:nyckel	1 st	

Våra produkter uppdateras ständigt, bilderna kan skilja sig från formen på de faktiska föremålen, se de faktiska föremålen.

Räkna delarna när du tar emot prover.

Skiftnyckel M används för att skruva på skruvarna

INSTALLATIONSGUIDE

1. Markera 2 punkter på marken genom 2 hål vid stolpbasens E-yta av basen; Borrning i markeringspositionen med en $\frac{1}{4}$ " borrar; hålets djup var 65 mm.



2. Installera den 2 tandade expansionshylsan I i de färdiga hålen.

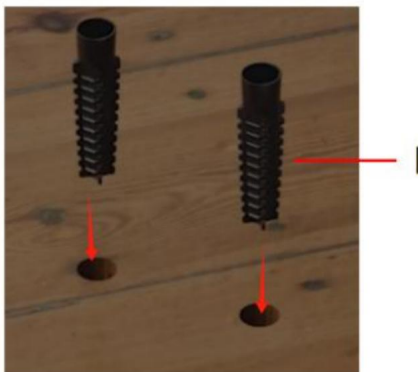

3. Rikta in stolpbasens E-basyta mot den tandade expansionshylsan I;
3.1. Placera den fyrkantiga packningen f inuti stolpbasen E, det genomgående hålet på den fyrkantiga packningen f inriktning tandad expansionshylsa I; 3.2. För självgående skruv H genom brickan J och lås den på den tandade expansionshylsan I.

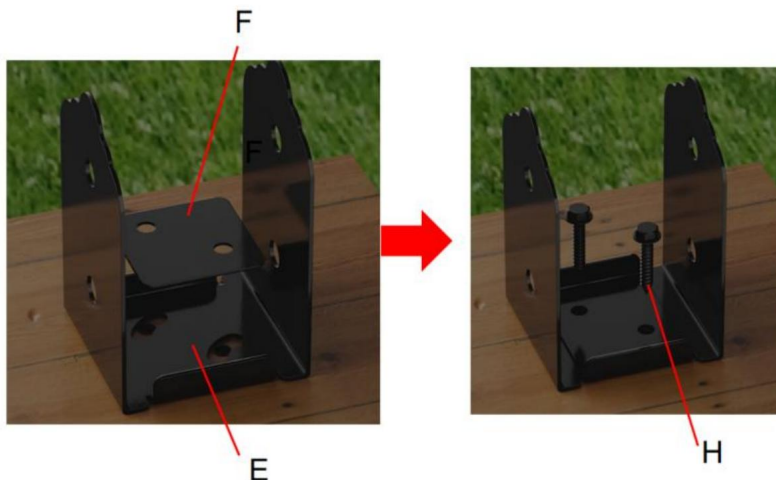

4. Placera stödfästet G i stolpbasen E och täck de inre delarna; sätt in trä i hålrummet på stolpbasen E; Det rekommenderas att träsektionen är 0,1 tum mindre än den

kavitets storlek.

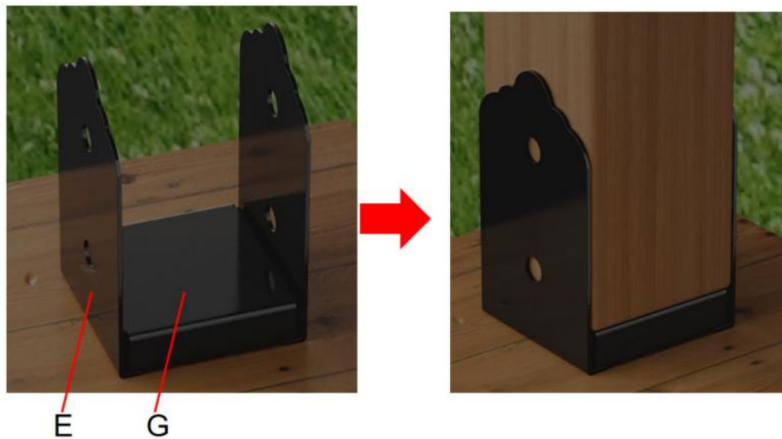

5. Lås träsidan med två tunga sexkantsmutter K och självgängande skruv L i stolpbasen E.



BB-6IN-2

Observera att 4 tunga sexkantsmutter K och självgängande skruv L krävs på båda sidor av modell BB-8in-2;

Tillverkare: Shanghaimuxinmuyeyouxiangongsi **Adress:**

Shuangchenglu 803nong11hao1602A-1609shi, baoshanqu, shanghai 200000 CN.

Importerad till AUS: SIHAO PTY LTD. 1 ROKEVA STREETEASTWOOD NSW 2122

Australien

Importerad till USA: Sanven Technology Ltd. Suite 250, 9166 Anaheim Place,

Rancho Cucamonga, CA 91730



YH CONSULTING LIMITED. C/O YH Consulting Limited
Office 147, Centurion House, London Road, Staines-
upon-Thames, Surrey, TW18 4AX



E-CrossStu GmbH
Mainzer Landstr.69,
60329 Frankfurt am Main.



Teknisk support och e-garanticertifikat
www.vevor.com/support