

VEVOR[®]

TOUGH TOOLS, HALF PRICE

Technical Support and E-Warranty Certificate

www.vevor.com/support

Portable galvanometer laser engraver

User Manual

MODEL:Z3

We continue to be committed to provide you tools with competitive price.

"Save Half", "Half Price" or any other similar expressions used by us only represents an estimate of savings you might benefit from buying certain tools with us compared to the major top brands and does not necessarily mean to cover all categories of tools offered by us. You are kindly reminded to verify carefully when you are placing an order with us if you are actually saving half in comparison with the top major brands.

VEVOR®

TOUGH TOOLS, HALF PRICE

Portable galvanometer
laser engraver

MODEL:Z3

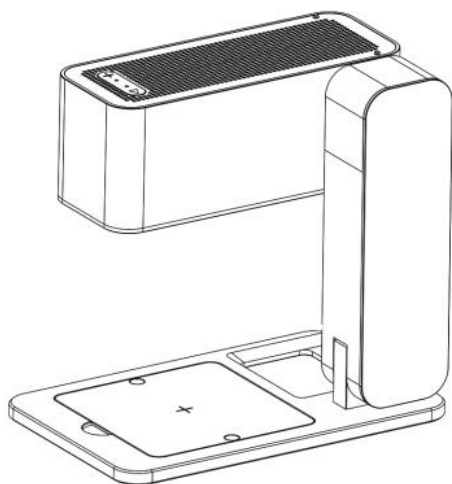









(The picture is for reference only, please refer to the actual object)

NEED HELP? CONTACT US!

Have product questions? Need technical support? Please feel free to contact us:

Technical Support and E-Warranty Certificate
www.vevor.com/support

This is the original instruction, please read all manual instructions carefully before operating. VEVOR reserves a clear interpretation of our user manual. The appearance of the product shall be subject to the product you received. Please forgive us that we won't inform you again if there are any technology or software updates on our product.

	<p>Warning-To reduce the risk of injury, user must read instructions manual carefully.</p>
	<p>After the laser is turned on, it is forbidden to aim at people, animals and flammable materials to avoid skin burns and fire.</p>
	<p>Do not look directly at the light The brightness of the laser is harmful to the eyes, please try not to look directly at the laser.</p>
	<p>Keep your hands away from the machine when the machine is working to avoid injury.</p>
	<p>Turn off the machine switch when the machine is not in use to avoid third-party operations.</p>
	<p>Warning- Be sure to wear eye protectors when using this product.</p>
	<p>This device complies with Part 15 of the FCC Rules. Operation is subject to the following two conditions:(1)This device may not cause harmful interference, and (2)this device must accept any interference received, including interference that may cause undesired operation.</p>
	<p>This product is subject to the provision of European Directive 2012/19/EC. The symbol showing a wheeled bin crossed through indicates that the product requires separate refuse collection in the European Union. This applies to the product and all accessories marked with this symbol. Products marked as such may not be discarded with normal domestic waste, but must be taken to a collection point for recycling electrical and electronic devices</p>

Safety Instructions:

Hereby Certify!

All losses caused by improper use or failure to follow the steps in the manual shall be borne by the individual. The final interpretation right of the manual belongs to our company, and it has the right to modify all the materials, data, technical details, etc. in this manual.

Safety Instruction

Before using the equipment, the user must read this operating manual carefully and strictly abide by the operating procedures. Laser processing may be risky, users should carefully consider whether the processed object is suitable for laser processing. Processing objects and emissions should comply with local laws and regulations.

★ This equipment uses four types of lasers (strong laser radiation), which may cause the following conditions:

- ① It will ignite the surrounding combustibles;
- ② In the laser processing process, other radiation and toxic and harmful gases may be generated due to different processing objects;
- ③ The direct exposure of laser radiation can cause human injuries. The place of use must be equipped with fire-fighting equipment. It is forbidden to stack flammable and explosive materials on the workbench and around the equipment. At the same time, it is necessary to maintain good ventilation.

★ The environment where the equipment is located should be dry, free of pollution, vibration, strong electricity, strong magnetism, etc. Working environment temperature 0~30°C, working environment humidity 30-65% RH (non-condensing water)

★ The working voltage of the equipment: AC100-240V.

★ Only when the engraving machine and other related equipment have a safety grounding wire can it be turned on and operated.

★ When the equipment is turned on, it needs to be on duty throughout the whole process. The operator must cut off all power before leaving to prevent abnormal conditions. If any, please cut off the power immediately!

★it is strictly forbidden to place any irrelevant total reflection or diffuse reflection objects in the equipment to prevent the laser from being reflected on the human body or flammable objects.

★The equipment should be far away from electrical equipment sensitive to electromagnetic interference, which may cause electromagnetic interference.

★There are high voltages or other potential dangers inside the laser equipment. Non-professionals are strictly forbidden to disassemble it.

PRODUCT STRUCTURE ACCESSORIES

Front View

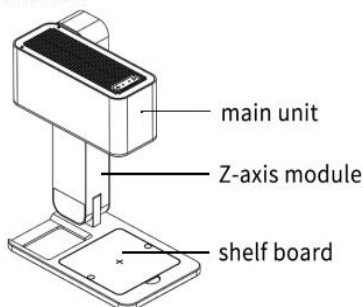

Back View

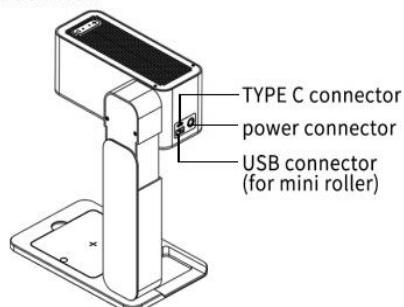

Upper View

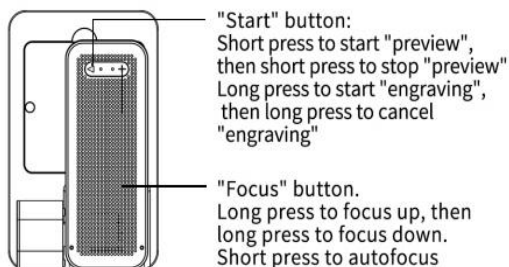

Bottom View

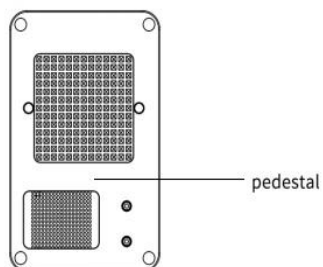

【Standard parts】



power *1



USB flash disk *1



type C data line *1



marker *1



brush *1



kraftpaper *5



Autofocus assistance card



protective glasses *1



Protective Shield*1

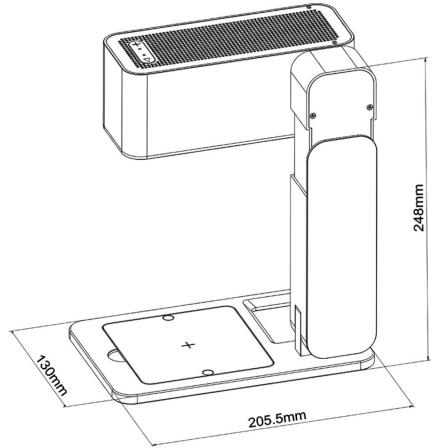

PERFORMANCE PARAMETER

Model	Z3
Material	High Strength Anodized Aluminum
Laser Focus	Automatic Focusing
Laser Head	450nm Blue Laser
Laser Power	5W
Connecting Interfaces	Bluetooth 5.0 Dual Mode Adapter, Type-C Port for PC
Operating Systems	Mobile: Android & iOS. Desktop: Windows & Mac OS
File Formats	JPEG/BMP/GIF/PNG/JPG/XJ/PLT/DXF/HPGL
Power Supply	12V/5A, Portable Charger
Power Consumption	0.89A(Standby) 2.2A(Engraving)
Cooling	Forced Air Cooling

Laser Service Time	>10000H
Engraving Area	80mm×80mm (3.14"×3.14")
Engraving Accuracy	0.05mm
Engraving Speed	600mm/s (1417"/min)
Sculptible Materials	Paper, Wood, Bamboo, Cloth, Acrylic, Plastic, Leather, Bread, Fruit, Glass, Ceramic
Cutable Materials	Paper, Wood, Bamboo, Leather
Support OS	Windows/IOS/MAC/Android

INTRODUCTION OF THE FEATURES

1. Expand the machine

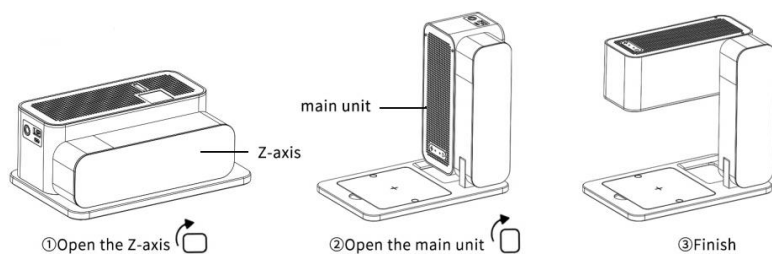

2. Movable board installed according to demand

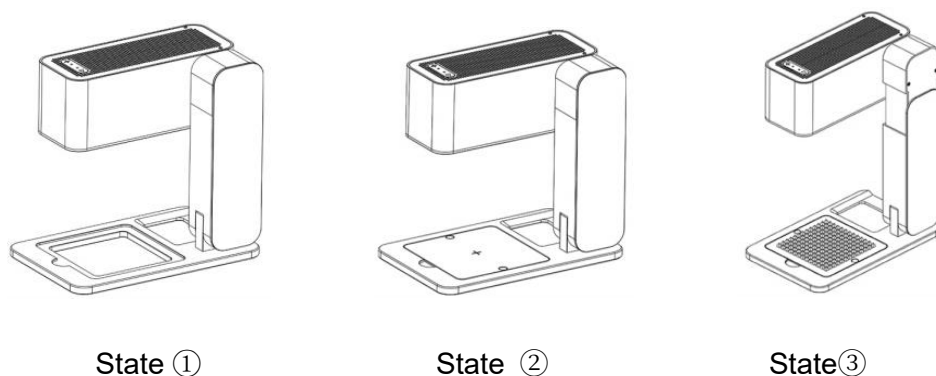

- State ①: Remove the plate, the bottom is hollow, suitable for carving on the surface of large objects
- State ②: Place the board with the flat surface facing upward, suitable for carving small objects
- State ③: Place the board with the convex side facing upward, suitable for cutting small size objects.

3、 Button function and autofocus.

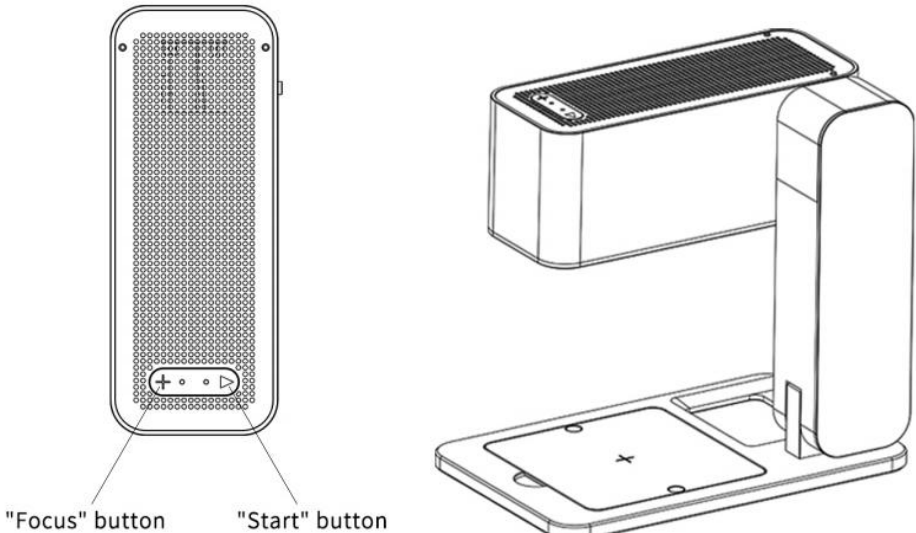

① Button function:

["Focus" button]: press and hold to go up, then press and hold to go down; short press to autofocus.

["Start" button]: Short press to start "preview", then short press to stop "preview", Long press to start "engraving", then long press to cancel "engraving"

② Autofocus:

[Auto Focus]: Short press the "Focus" button to focus automatically.

[Manual Focus]: By long press the "Focus" button, the laser module and the engraving distance is about 125mm, and when the blue light point is the smallest, it is the best focus.

Tips: When the automatic focus is ineffective during use, the automatic

focus card can be placed in the center of the base to minimize the Z axis, and quickly click "Start" Button to enter the re-calibrated automatic focusing light. When the calibration is completed Flash, that is, calibration to complete.

INSTALLATION OF DRIVER AND SOFTWARE ON PC

1、 Driver and software acquisition method:

Method 1: insert the accessory U disk into the computer, the U disk has been added with drivers, application software, pictures and other data (Note: When using it for the first time, please copy all the data on the U disk to your computer for backup to prevent loss due to improper operation)

2、 Windows driver software installation

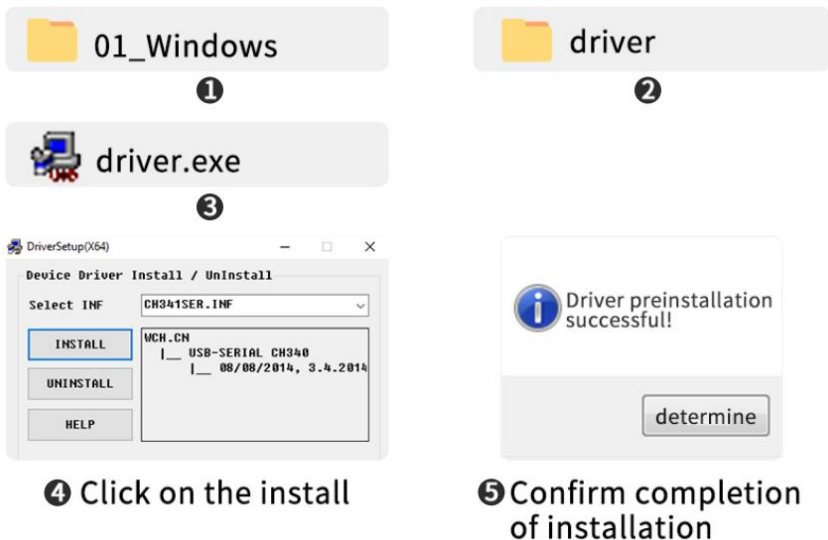

① Driver installation path:

Double-click the U disk folder/01_Windows/driver/driver.exe/click to install/Driver installation is successful, for detailed steps, please watch the U disk related installation demonstration video



Installation video of driver and software on Windows

② Path to Install Software:

Enter the USB flash disk and double click the folder: /windows/software/Engraver/ After the progress bar has done, the installation is completed /Laser.

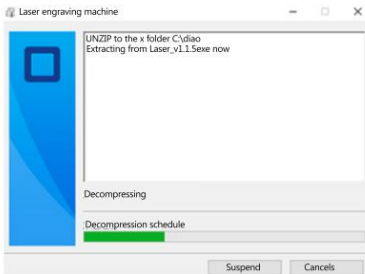
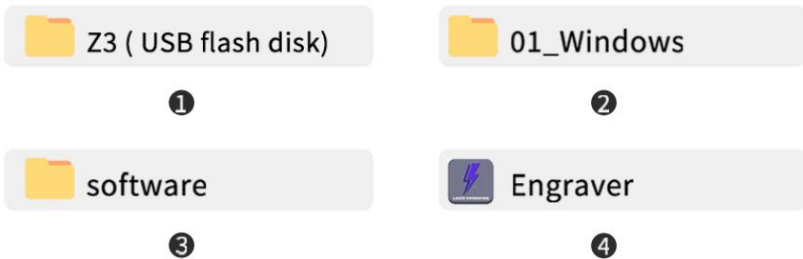

⑤ After the progress bar has done, Laser installation is completed.

Tips:

After clicking Engraver, if anti-virus software or PC Manager prompts to warn the risks. Engraver file is a win system installation package. If it is misjudged as a suspicious file, please select "allow all operations" to complete the software installation.

③ Online Operation:

Connect the machine to the computer with data cable. Double click the software icon - click the "connect device icon" - the icon turns blue to

complete the online connection

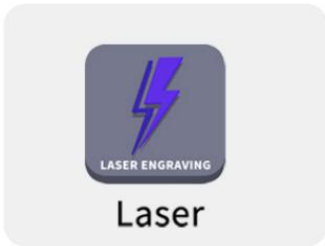

① Double click the software icon

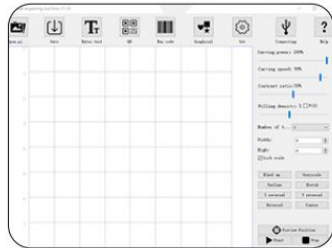

② Click the "connect device" icon

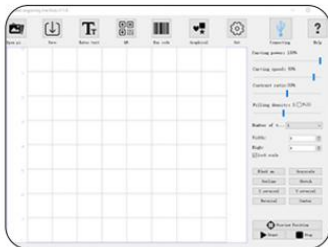

③ The icon turns blue to complete the online connection



DRIVER INSTALLATION ON PC AND ONLINE OPERATION-MAC

1. Path to Install Driver:

Path to Install Driver: Enter the USB flash disk and double click the folder:02_MAC/driver/Mac_OSX_VCP_Driver/Installation introduction/installation type/installation/installation completed.

Note:The software can be installed after the driver has been installed,please watch the video for detailed operation.



Video of MAC driver and software installation

Mac Driver Installation

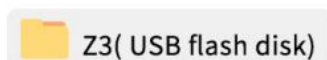

1



2



3



4



4 Click to continue

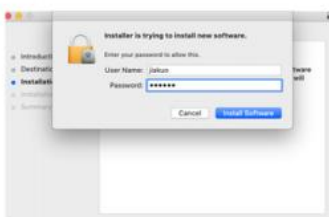

5 Enter the computer password



6 Click to continue the installation

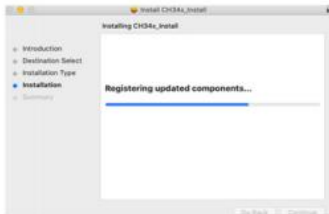

7 Continue the installation

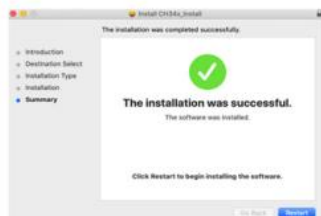

8 Complete the installation

2. Path to install Software:

Enter USB flash disk and double click the folder:02

MA/software/Engraver/move software icon to the right/complete installation.

Mac software installation and online Introduction



①



②



③



④ Double click the software icon



⑤ Left click the icon and drag into the Applications folder in the right



⑥ Complete installation

3. Online operation:

Connect the machine to the computer through data cable Double click the software icon-click “connect device” icon -the icon turns blue to complete the online connection.



① Double click the software icon

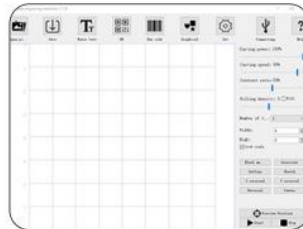

② Click “connect device” icon

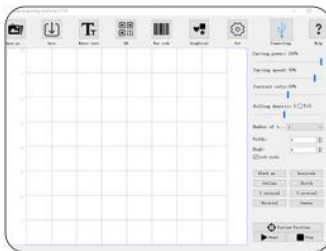

③ The icon turns blue to complete the online connection



DRIVER INSTALLATION ON PC AND ONLINE OPERATION

Introduction to Icon Functions in Software interface:

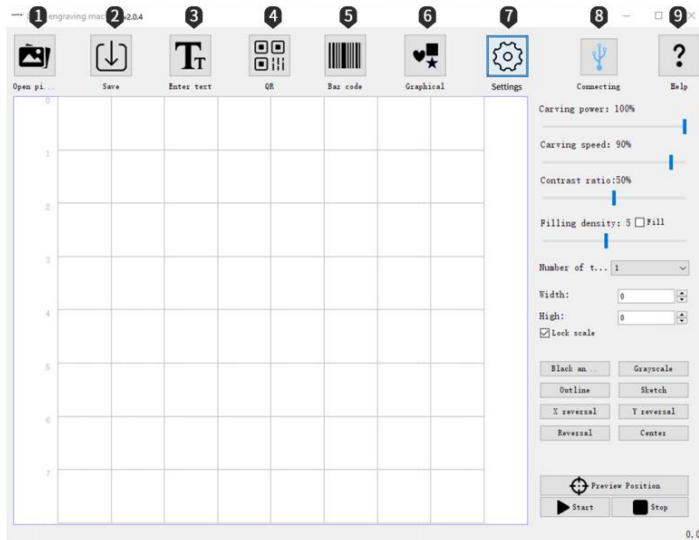

- ① **Open:** Load photos from computer.
- ② **Save:** Save the edited texts and photos.
- ③ **Input Text:** Import text, font, size, horizontal, vertical, vectorization Editing function.
- ④ **OR code:** Create OR code.
- ⑤ **Bar Code:** Create Bar code.
- ⑥ **Graphics:** Round-square-heart-pentagon, quick creation
- ⑦ **Settings:** Set the parameters of low light power; set whether to activate the roller.

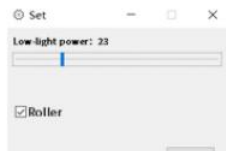

- ⑧ **Connect to device:** The icon turns blue after the connection is done



⑨ **Help:** Open the link; watch the demo video and refer to the FAQ
Setting of Software Parameters:

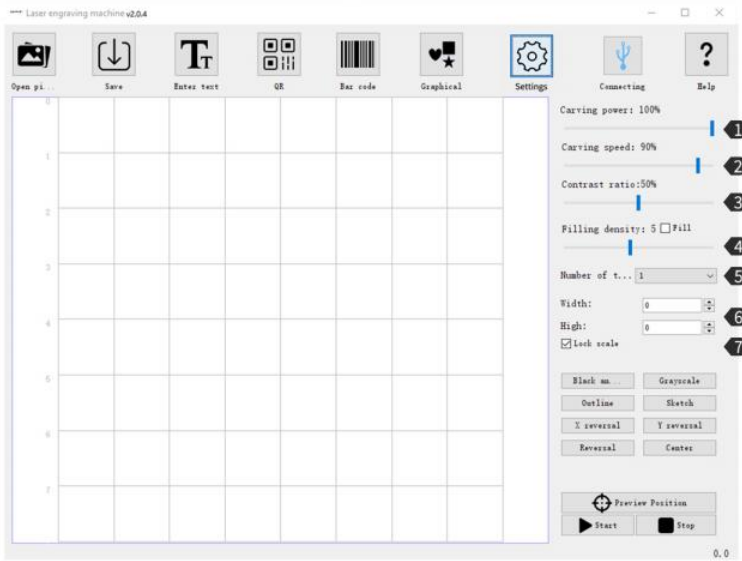

- ① **Engraving Power:** Adjust the power level to engrave different materials.
- ② **Engraving Speed:** Set the engraving speed, the engraving speed of determines the engraving depth.
- ③ **Contrast:** Drag the slider to adjust the contrast of text and photo.



- ④ **Filling Density; Filling:** The filling effect can only be effective for vector graphics, select vectorization, Click Fill on the text photo, drag the fill slider to adjust the filling density.
- ⑤ **Engraving Times:** Set the number of engraving times
- ⑥ **Width; Height:** Adjust the width and height of text photo separately at will.
- ⑦ **Proportional Zoom:** Lock photo text to proportionally zoom in/out.

Setting of Software Parameters:

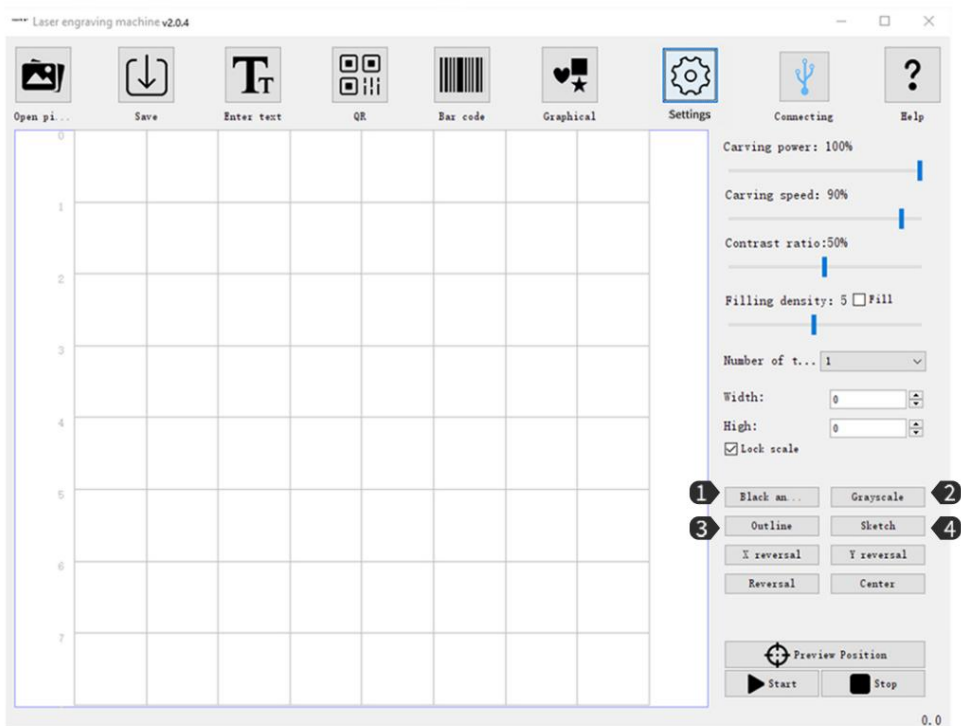

- ① **Black and White:** To process photos to black and white.
- ② **Grayscale:** Grayscale mode, adopt the function for engraving photos to adjust photo grayscale.
- ③ **Contour:** Cutting mode for wire frame cutting of engraving machine.
- ④ **Sketch:** Sketch mode, enhance the 3D effect of photo outline.



Black and White



Grayscale



Contour



Sketch

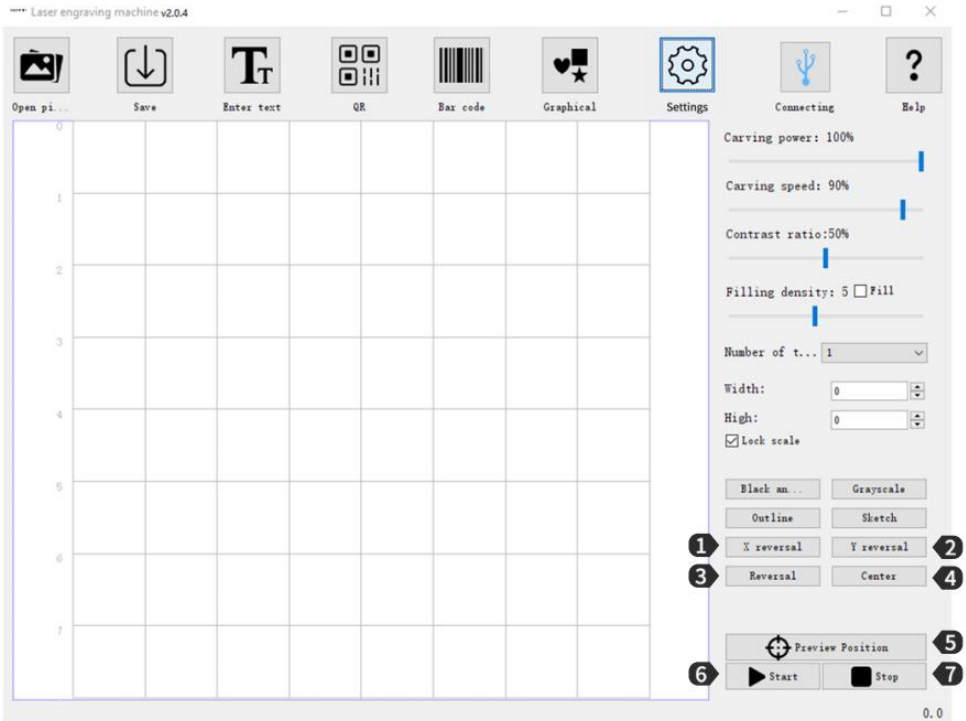

Setting of Software Parameters:

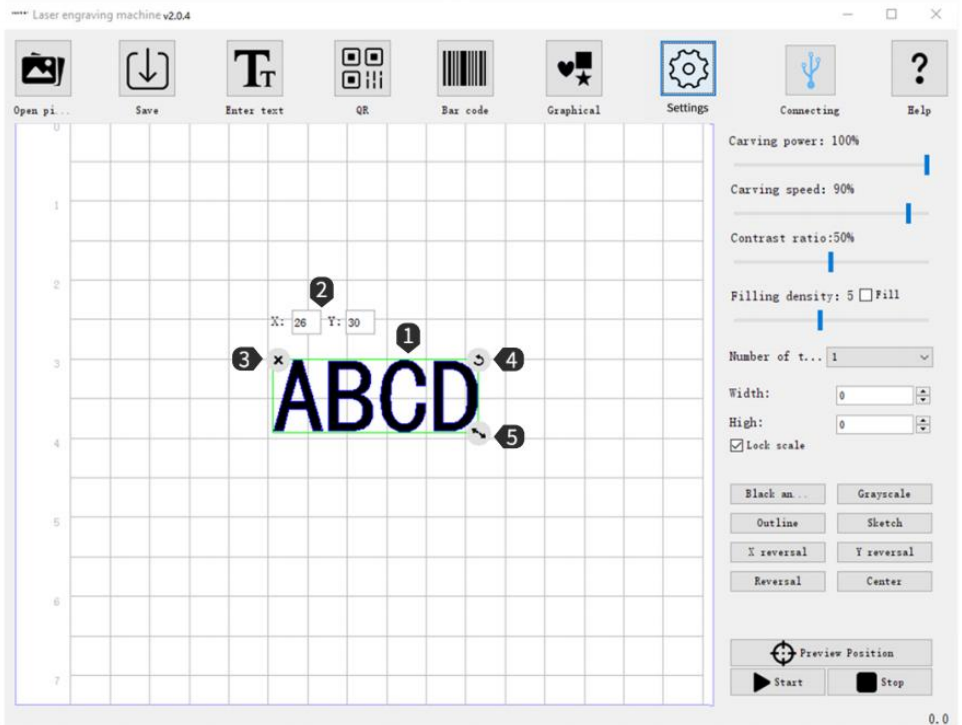

- ① **X Mirror:** Horizontal Rotation Effect.
- ② **Y Mirror:** Vertical Rotation Effect.
- ③ **Reverse Color:** Reverse background color of text and photo.
- ④ **Center:** One click to center the text and photo in preview area.
- ⑤ **Preview Location:** Preview to confirm engraving position.
- ⑥ **Start:** Start engraving.
- ⑦ **Stop:** Stop engraving.

Introduction to Interface Loading Content:



- ① After loading the text and photo, left click the mouse to move the position of the text and photo, right click the mouse to move the drawing board horizontally, roll mouse wheel to zoom in/out the drawing board.
- ② X:26 Y:30 only indicate the position coordinates where the text and photo stay; when move the text and photo, the coordinates will change based on different positions.
- ③  Clear the text and photo on the drawing board.
- ④  Left click the mouse to rotate the text and photo 360°.
- ⑤  Left click the mouse and drag to zoom in/out the text and photo.

SOFTWARE DOWNLOAD AND ONLINE ON MOBILE DEVICES

1. Software Download and installation:

Method 1: Scan the QR code to download.



Google Play



Android



iOS

Note:

- ① For Android system, open the browser to scan the QR code to download;
- ② Corresponding authority should be permitted after successful installation.

2. Connect APP with Machine

- ① Connect the machine to power supply;
- ② Activate Bluetooth function in the mobile phone;
- ③ Open engraving software in the phone, click "No Connection" in the upper right corner to automatically search for the device;
- ④ Then click "Engraver-#####";

Note: "#####" represents the serial number of the machine.

- ⑤ Wait for 1~2 seconds till "Connected" displayed in the upper right corner, which indicates that the APP has successfully connected to the machine, then continue with the next step.

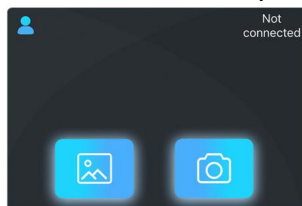

INTRODUCTION TO SOFTWARE APPLICATION ON MOBILE DEVICES

Introduction to Software Interface (Load Content):

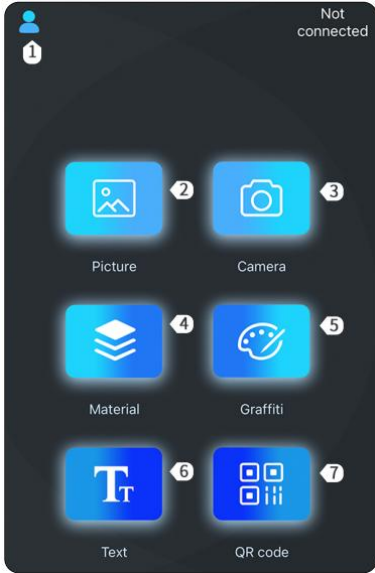

- ① **Settings:** New User Guide /Feedback /User Agreement and Privacy Clauses/ Equipment/Language Setting
- ② **Load Photos for Engraving**
Add photos from Album, Add photos from Gallery
- ③ **Take photos via camera**
- ④ **Software Built-in Graphics**
- ⑤ **Add Graffiti:** Self-draw Text/Photo
- ⑥ **Edit Text**
- ⑦ **Add QR:** code QR Code, Barcode

Roller Settings

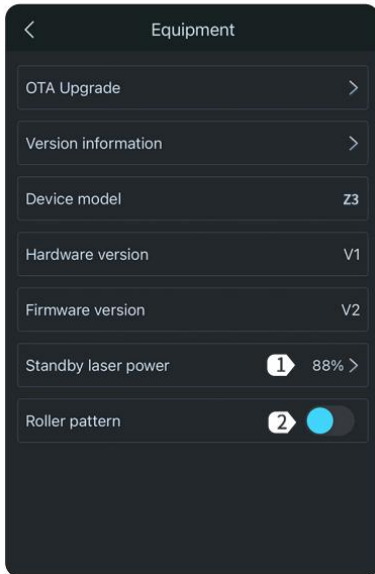

- ① **Standby laser power:**
Set the laser power in standby
- ② **Roller mode:** Activate/inactive the roller mode. When it is activated, it can rotate 360° to engrave

Introduction to Software interface (Load Content):

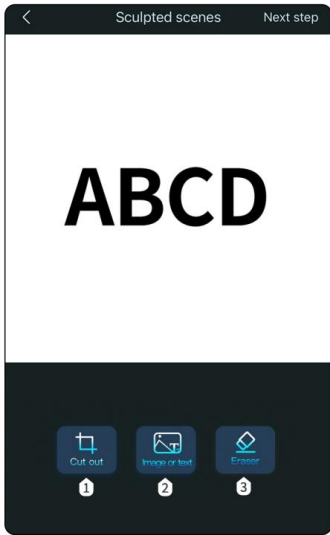

① **Cutting:**

Customized Cutting

Round Cutting

Square Cutting

② **Photo or Text**(Content can be overlapped)



Input Text

Load Photos
from Album

Shoot via
Camera

Add Photo from
Material Library

③ **Eraser:** Modify the photo with erase

Introduction to software interface (Loading content):

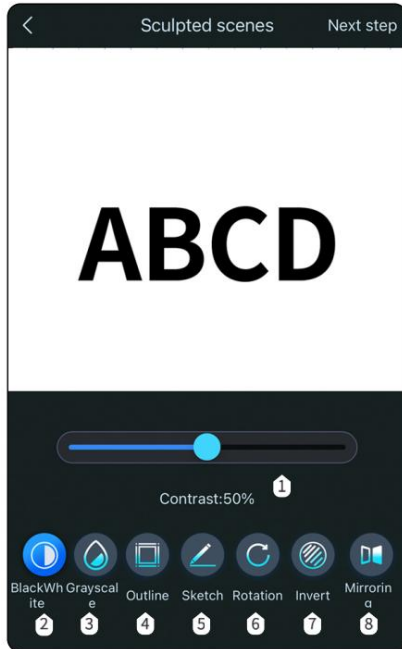

① **Contrast:** Drag the slider to adjust the contrast of text and photo.

ABC D
Contrast 16

ABC D
Contrast 50

ABC D
Contrast 80

- ② **Black and White:** To process photos to black and white.
- ③ **Grayscale:** Grayscale mode, adopt the function for engraving photos to adjust photo grayscale.
- ④ **Contour:** Cutting mode for wire frame cutting of engraving machine.
- ⑤ **Sketch:** Sketch mode, enhance the 3D effect of photo outline.



Black and White Grayscale Contour Sketch

- ⑥ **Whirling:** Can rotate 90 degrees, 180 degrees or 360 degrees
- ⑦ **Reverse Colo:** Reverse background color of text and photo.
- ⑧ **Mirroring:** Horizontal Rotation Effect, Vertical Rotation Effect.

Introduction to Software Interface (Load Content)



- ① **Width:** Set engraving width.
- ② **Height:** Set engraving height.
- ③ **Lock Ratio:** Scale engraving size proportionally.
- ④ **Region:** Positioning Preview Engraving Position Determine Engraving Position.



① **Material Selection:** App builtin materials, which can be directly selected based on the materials to be engraved.

② **Add Materials:** Add and set materials, material name/laser power / engravings speed.

③ **Delete material**

④ **Laser Power:** Adjust power level to engrave different materials.

⑤ **Engraving Speed:** Engraving speed setting, engraving speed determines the engraving depth.

⑥ **Repetition Times:** It represents the number of engraving times.

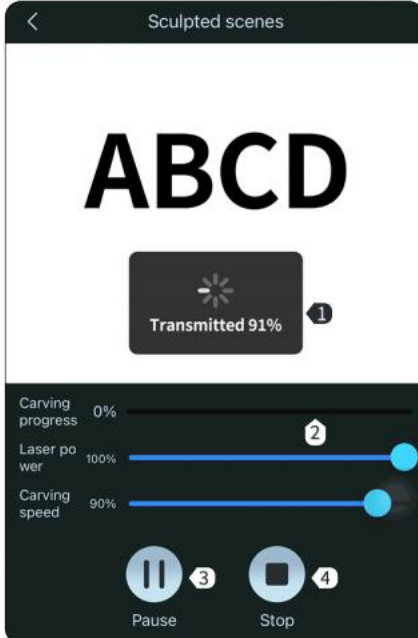

① **Uploading content:** When the transfer progress has been 100% completed, the engraving can be started.

② **Carves Progress:** Show me the progress of the sculpture.

③ **Suspend:** Suspend engraving.

④ **Stop:** Stop engraving.

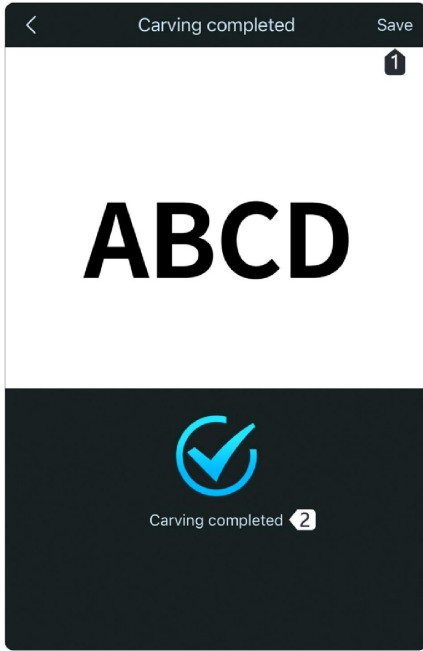

① **Save:** Save the current engraving content and view in the phone album.

② **Engraving Completed:** Current content has been engraved.

Z3 5W ENGRAVING PARAMETERS SUMMARY

Material	Material Color	Specification	Engraving parameters	Cutting parameters
304 Stainless Steel	Glossy	2~3mm	Unable to carve	Unable to cut
plastic	black	1.5~3mm	30% power 90% speed	Unable to cut
plastic	White	1.5~3mm	100% power 50% speed	Unable to cut
Genuine Leather	black	1.5~3mm	50% power 90% speed	The cutting effect is poor and it will curl up. It is not recommended to cut it.

Genuine Leather	blue	1.5~3mm	60% power 90% speed	The cutting effect is poor and it will curl up. It is not recommended to cut it.
Genuine Leather	green	1.5~3mm	40% power 90% speed	The cutting effect is poor and it will curl up. It is not recommended to cut it.
Glass	transparent	2~5mm	Cannot be engraved, can be engraved by painting black	Cutting is not thorough
rubber	white	0.1~3mm	90% power 90% speed	The cutting effect is poor and it will curl up. It is not recommended to cut it.
rubber	blue	0.1~3mm	90% power 90% speed	The cutting effect is poor and it will curl up. It is not recommended to cut it.
rubber	yellow	0.1~3mm	90% power 90% speed	The cutting effect is poor and it will curl up. It is not recommended to cut it.
ceramics	off white	1~3mm	Cannot be engraved, can be engraved by painting black	Cutting is not thorough
Stone	off white	2~5mm	Cannot be engraved, can be engraved by painting black	Cutting is not thorough
Aluminum Alloy	True Color	1~3mm	Unable to carve	Cutting is not thorough

brass	True Color	1~3mm	Unable to carve	Cutting is not thorough
Titanium Alloy	True Color	True Color	Unable to carve	Cutting is not thorough
Kraft paper	yellow	0.5mm	40% power 90% speed	100% power 90% speed
1MM Plywood	yellow	1mm	60% power 90% speed	100% power 5% speed
2MM Plywood	yellow	2mm	60% power 90% speed	100% power 5% speed/2 times
3MM Plywood	yellow	3mm	60% power 90% speed	100% power 5% speed/3 times
5MM Plywood	yellow	5mm	60% power 90% speed	Cutting is not thorough
8MM Plywood	yellow	8mm	60% power 90% speed	Cutting is not thorough
1MM light wood board	yellow	1mm	60% power 90% speed	100% power 15% speed
2MM light wood board	yellow	2mm	100*100*2mm	100% power 5% speed
5MM light wood board	yellow	5mm	60% power 90% speed	100% power 5% speed/4 times
ABS plastic	white	1mm	100% power 50% speed	Cutting is not thorough
ABS plastic	white	2mm	100% power 50% speed	Cutting is not thorough
ABS plastic	white	4mm	100% power 50% speed	Cutting is not thorough
ABS plastic	black	1mm	30% power 90% speed	100% power 10% speed/2 times
ABS plastic	black	2mm	30% power 90% speed	100% power 5% speed/3 times
ABS plastic	black	4mm	30% power 90% speed	Cutting is not thorough

Z3 FAQ

One、 No response when the machine is powered on

1. No power: check sockets, switches, and body power sockets to ensure that they are plugged in and are normally powered on;

Two、 Can't connect to computer(PC)

1. The USB cable is not connected: check the computer end of the USB data cable and the machine interface to ensure that it is plugged in place. The USB interface on the front panel of some desktop computers is invalid and needs to be connected to the socket on the back of the fuselage.

2. The driver is not installed normally: Complete the driver installation according to the operating instructions. After the installation is complete, the computer recognizes the device as a serial port, indicating that the hardware connection is OK.

3. Other special circumstances: Pull out the UB data cable and power supply, and reconnect the device after 5s after the device is completely powered off.

Three、 No response from the mobile phone APP connected to the machine

1. Wrong Bluetooth connection: make sure the Bluetooth released by the machine is connected. For details, read the App connection part of the manual.

2. Compatibility failure: After the newly-listed mobile phone or the upgraded system, if there is an abnormal connection due to compatibility issues, you can contact our customer service and send back the screenshot of the mobile phone configuration to get fast technical support.

Four、 Engraving effect is very shallow or no trace

1. inaccurate focus: Read the focus part of the manual to focus accurately.

2. Engraving speed: too fast or too short burning time. Read the engraving parameter section of the manual to readjust the parameters.

3. The picture is too light: the imported picture should be clear, the lines are

too thin, and the color is too light will directly affect the engraving effect.

4. Placement of engraved objects: the engraved object is placed obliquely, and the focal length of the laser is fixed, so the engraved object should be placed flat and parallel to the body, Otherwise, the focal length will be inaccurate, resulting in abnormal engraving effects.

Five、 Abnormal stop during offline engraving

1. The picture download is incomplete when connected to the computer, just download it again.

Six、 Inaccurate focus

1. Read the manual for auto focus and manual focus. When focusing, please use the yellow focus plate that comes with the body to operate. If the focus plate is lost, you can use a thin and rough yellow or white cardboard instead. You need to refocus. For relevant information, please contact online customer service.

ACCESSORIES LIST

1. User Manual *1
2. The power adapter*1
3. Power cord*1
4. USB flash disk *1
5. type C data line *1
6. marker *1
7. brush *1
8. Kraft paper *5
9. Autofocus assistance card*2
10. protective glasses *1
11. Protective Shield*1

Manufacturer: Shanghai muxinmuyeyouxiangongsi

Address: Shuangchenglu 803nong11hao1602A-1609shi, baoshanqu, shanghai 200000 CN.

Imported to AUS: SIHAO PTY LTD, 1 ROKEVA STREET EASTWOOD NSW 2122 Australia

Imported to USA: Dongguan Xinjia Laser Technology Co., Ltd. Room 602, No.419, Jinxing Road, Liaobu Town, Dongguan City, Guangdong Province, China

EC	REP
-----------	------------

E-CrossStu GmbH
Mainzer Landstr.69, 60329 Frankfurt am Main.

UK	REP
-----------	------------

YH CONSULTING LIMITED.
C/O YH Consulting Limited Office 147, Centurion House,
London Road, Staines-upon-Thames, Surrey, TW18 4AX

VEVOR[®]

TOUGH TOOLS, HALF PRICE

Technical Support and E-Warranty Certificate
www.vevor.com/support

VEVOR[®]

TOUGH TOOLS, HALF PRICE

Assistance technique et certificat de garantie

électronique www.vevor.com/support

Graveur laser galvanomètre portable

Manuel d'utilisation

MODÈLE:Z3

Nous continuons à nous engager à vous fournir des outils à des prix compétitifs.

« Économisez la moitié », « Moitié prix » ou toute autre expression similaire utilisée par nous ne représente qu'une estimation des économies que vous pourriez réaliser en achetant certains outils chez nous par rapport aux grandes marques et ne couvre pas nécessairement toutes les catégories d'outils que nous proposons.

Nous vous rappelons de bien vouloir vérifier soigneusement lorsque vous passez une commande chez nous si vous économisez réellement la moitié par rapport aux grandes marques.

VEVOR[®]
TOUGH TOOLS, HALF PRICE

Graveur laser galvanomètre
portable

MODÈLE:Z3

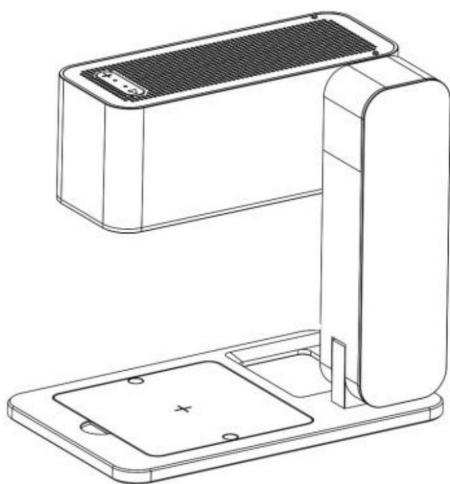







(L'image est à titre de référence uniquement, veuillez vous référer à l'objet réel)

BESOIN D'AIDE? CONTACTEZ-NOUS!

Vous avez des questions sur nos produits ? Vous avez besoin d'assistance technique ?
N'hésitez pas

à nous contacter : Assistance technique et certificat de garantie
électronique www.vevor.com/support

Il s'agit de la notice d'utilisation d'origine. Veuillez lire attentivement toutes les instructions du manuel avant de l'utiliser. VEVOR se réserve le droit d'interpréter clairement notre manuel d'utilisation. L'apparence du produit dépend du produit que vous avez reçu. Veuillez nous excuser, nous ne vous informerons plus si des mises à jour technologiques ou logicielles sont disponibles sur notre produit.

	<p>Avertissement - Pour réduire le risque de blessure, l'utilisateur doit lire les instructions</p> <p>Lisez attentivement le manuel.</p>
	<p>Une fois le laser allumé, il est interdit de viser des personnes, des animaux et des matériaux inflammables pour éviter les brûlures de la peau et les incendies.</p>
 <p>Do not look directly at the light</p>	<p>Ne regardez pas directement la lumière</p> <p>La luminosité du laser est nocive pour les yeux, veuillez essayer de ne pas regarder directement le laser.</p>
 <p>No entry</p>	<p>Gardez vos mains éloignées de la machine lorsque celle-ci est en marche. travailler pour éviter les blessures.</p>
<p>CAUTION</p> <p>TURN OFF MACHINE WHEN NOT IN USE</p>	<p>Éteignez l'interrupteur de la machine lorsque la machine n'est pas utilisée pour éviter les opérations de tiers.</p>
	<p>Avertissement – Assurez-vous de porter des lunettes de protection lorsque vous utilisez ce produit.</p>
	<p>Cet appareil est conforme à la partie 15 des règles de la FCC. Fonctionnement est soumis aux deux conditions suivantes : (1) Cet appareil ne peut pas provoquer des interférences nuisibles, et (2) cet appareil doit accepter toute interférences reçues, y compris les interférences qui peuvent causer opération indésirable.</p>
	<p>Ce produit est soumis aux dispositions de la directive européenne 2012/19/CE. Le symbole représentant une poubelle à roulettes barrée à travers indique que le produit nécessite un tri sélectif collecte dans l'Union européenne. Ceci s'applique au produit et tous les accessoires marqués de ce symbole. Produits marqués en tant que tel ne peut pas être jeté avec les déchets ménagers normaux, mais doivent être apportés à un point de collecte pour le recyclage des appareils électriques et appareils électroniques</p>

Consignes de sécurité :

Certifie par la présente !

Toutes les pertes causées par une utilisation incorrecte ou le non-respect des étapes du manuel seront à la charge de l'individu. Le droit d'interprétation final du manuel appartient à notre société et elle a le droit de modifier tous les matériaux, données, détails techniques, etc. de ce manuel.

Consignes de sécurité

Avant d'utiliser l'équipement, l'utilisateur doit lire attentivement ce manuel d'utilisation et respecter strictement les procédures d'utilisation. Le traitement au laser peut être risqué, les utilisateurs doivent examiner attentivement si l'objet traité est adapté au traitement au laser. Le traitement des objets et les émissions doivent être conformes aux lois et réglementations locales.

Cet équipement utilise quatre types de lasers (rayonnement laser puissant), qui peuvent provoquer les conditions suivantes :

Il enflammera les combustibles environnants ;

Dans le processus de traitement au laser, d'autres rayonnements et gaz toxiques et nocifs peuvent être générés en raison de différents objets de traitement ;

L'exposition directe au rayonnement laser peut entraîner des blessures humaines. Le lieu d'utilisation doit être équipé d'un équipement de lutte contre l'incendie. Il est interdit d'empiler des matériaux inflammables et explosifs sur l'établi et autour de l'équipement. Dans le même temps, il est nécessaire de maintenir une bonne ventilation.

L'environnement dans lequel se trouve l'équipement doit être sec, exempt de pollution, de vibrations, d'électricité forte, de magnétisme fort, etc. Température de l'environnement de travail 0~30 , humidité de l'environnement de travail 30-65% RH (eau sans condensation)

La tension de fonctionnement de l'équipement : AC100-240V.

Ce n'est que lorsque la machine de gravure et les autres équipements associés disposent d'un fil de terre de sécurité qu'ils peuvent être allumés et utilisés.

Lorsque l'équipement est allumé, il doit être en service tout au long du processus. L'opérateur doit couper toute alimentation avant de partir pour éviter des conditions anormales. Le cas échéant, veuillez couper l'alimentation immédiatement !

il est strictement interdit de placer toute réflexion totale ou diffuse non pertinente objets de réflexion dans l'équipement pour empêcher le laser d'être réfléchi sur le corps humain ou sur des objets inflammables.

L'équipement doit être éloigné des équipements électriques sensibles aux interférences électromagnétiques, qui peuvent provoquer des interférences électromagnétiques ingénence.

Il y a des tensions élevées ou d'autres dangers potentiels à l'intérieur du laser équipement. Il est strictement interdit aux non-professionnels de le démonter.

ACCESSOIRES DE STRUCTURE DE PRODUIT

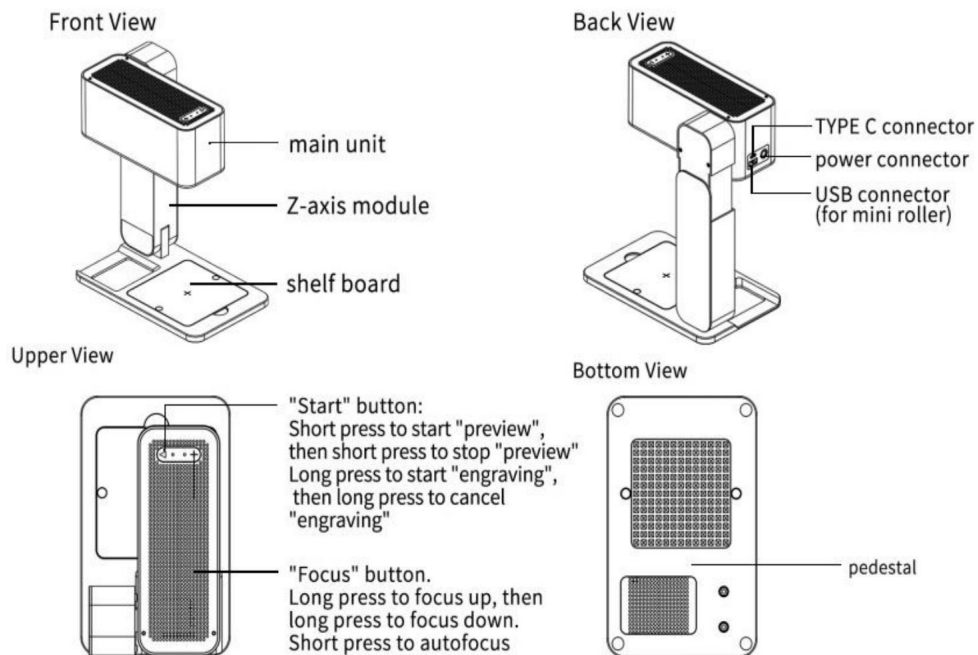

【Standard parts】



power *1



USB flash disk *1



type C data line *1



marker *1



brush *1



kraftpaper *5



Autofocus assistance card



protective glasses *1



Protective Shield*1

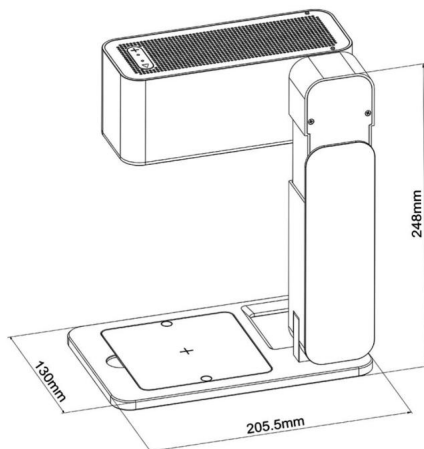

PARAMÈTRE DE PERFORMANCE

Modèle	Z3
Matériel	Aluminium anodisé haute résistance
Mise au point au laser	Mise au point automatique
Tête laser	Laser bleu 450 nm
Puissance du laser	5W
Interfaces de connexion	Adaptateur double mode Bluetooth 5.0, port Type-C pour PC
Systèmes d'exploitation	Mobile : Android et iOS. Bureau : Windows et Mac OS
Formats de fichiers	JPEG/BMP/GIF/PNG/JPG/XJ/PLT/DXF/HPGL
Alimentation électrique	Chargeur portatif 12 V/5 A
Consommation électrique	0,89 A (veille) 2,2 A (gravure)
Refroidissement	Refroidissement par air forcé

Durée de service du laser > 10 000 heures	
Zone de gravure	80 mm × 80 mm (3,14 po × 3,14 po)
Précision de gravure 0,05 mm	
Vitesse de gravure	600 mm/s (1417"/min)
Matériaux sculptables	Papier, Bois, Bambou, Tissu, Acrylique, Plastique, Cuir, Pain, Fruit, Verre, Céramique
Matériaux découpables	Papier, Bois, Bambou, Cuir
Systèmes d'exploitation pris en charge	Windows/IOS/MAC/Android

INTRODUCTION DES FONCTIONNALITÉS

1. Élargissez la machine

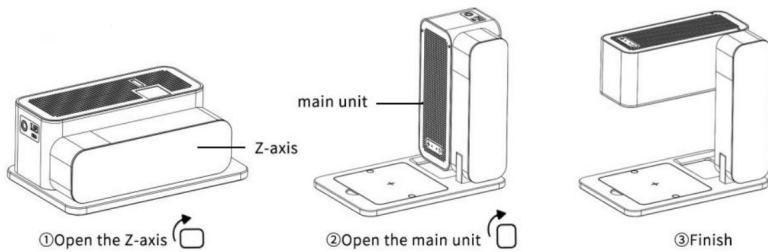

2 Panneau mobile installé selon la demande

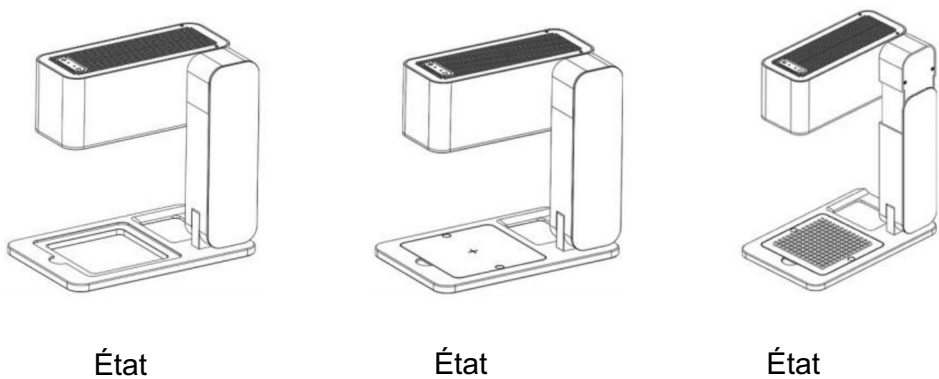

État : Retirez la plaque, le fond est creux, adapté à la sculpture sur la surface de grands objets État : Placez la planche avec la surface plane

ournée vers le haut, adaptée à la sculpture de petits objets État : Placez la planche avec le côté convexe tourné vers le haut, adapté à la découpe d'objets de petite taille.

3. Fonction bouton et autofocus.

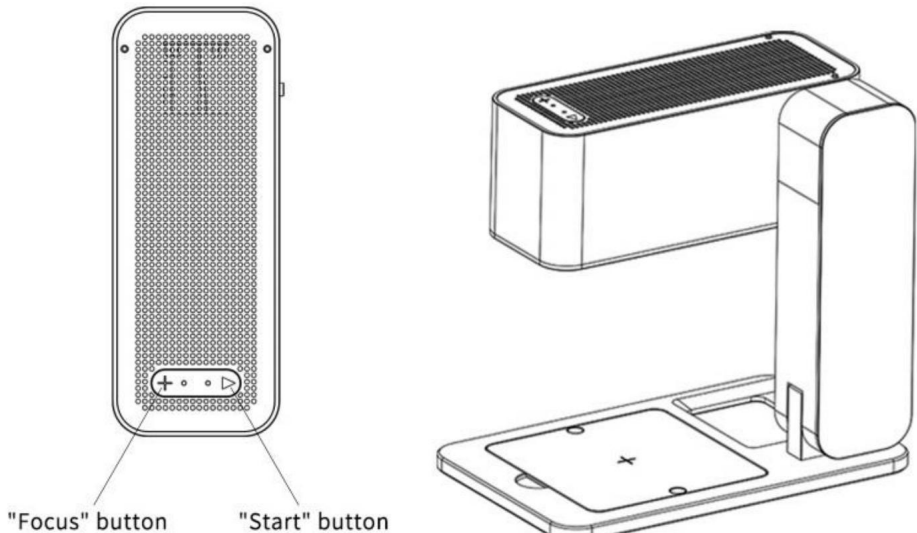

Fonction du bouton :

[Bouton « Focus »] : appuyez et maintenez pour monter, puis appuyez et maintenez pour descendre ; appuyez brièvement pour effectuer la mise au point automatique.

[Bouton « Démarrer »] : appuyez brièvement pour démarrer « l'aperçu », puis appuyez brièvement pour arrêter « l'aperçu », appuyez longuement pour démarrer la « gravure », puis appuyez longuement pour annuler la « gravure ».

Autofocus : [Auto

Focus] : appuyez brièvement sur le bouton « Focus » pour faire la mise au point automatiquement.

[Mise au point manuelle] : en appuyant longuement sur le bouton « Focus », le module laser et la distance de gravure sont d'environ 125 mm, et lorsque le point lumineux bleu est le plus petit, c'est la meilleure mise au point.

Conseils : Lorsque la mise au point automatique est inefficace pendant l'utilisation, la mise au point automatique

La carte de mise au point peut être placée au centre de la base pour minimiser l'axe Z et cliquez rapidement sur le bouton « Démarrer » pour entrer dans la lumière de mise au point automatique réétalonnée. Une fois l'étalonnage terminé, le flash est terminé.

INSTALLATION DU PILOTE ET DU LOGICIEL SUR PC

1. Méthode d'acquisition des pilotes et des logiciels :

Méthode 1 : insérez le disque U accessoire dans l'ordinateur, le disque U a été ajouté avec des pilotes, des logiciels d'application, des images et d'autres données

(Remarque : lorsque vous l'utilisez pour la première fois, veuillez copier toutes les données du disque U sur votre ordinateur pour les sauvegarder afin d'éviter toute perte due à une mauvaise utilisation)

2. Installation du logiciel pilote Windows

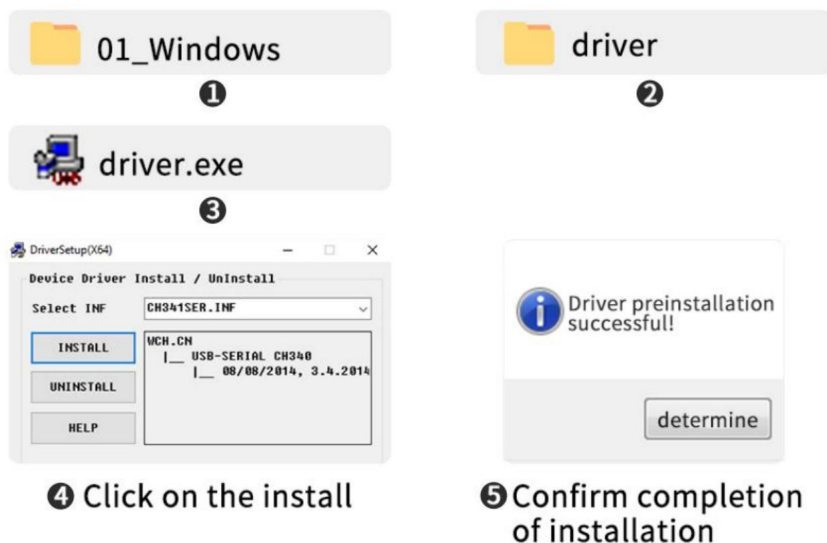

Chemin d'installation du pilote :

double-cliquez sur le dossier du disque U/01_Windows/driver/driver.exe/cliquez pour installer/

L'installation du pilote est réussie, pour des étapes détaillées, veuillez regarder la vidéo de démonstration d'installation liée au disque U



Installation video of driver and software on Windows

Chemin d'installation du

logiciel : Entrez la clé USB et double-cliquez sur le

dossier : /windows/software/Engraver/Une fois la barre de progression terminée, l'installation est terminée /Laser.



Z3 (USB flash disk)

1



01_Windows

2



software

3



Engraver

4

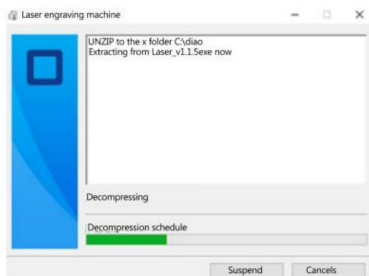

5 After the progress bar has done, Laser installation is completed.

Conseils : Après avoir cliqué sur Graveur, si le logiciel antivirus ou PC Manager vous invite à vous avertir des risques. Le fichier Engraver est un package d'installation du système Win. S'il est considéré à tort comme un fichier suspect, veuillez sélectionner « autoriser toutes les opérations » pour terminer l'installation du logiciel. Opération en

ligne : Connectez la machine à l'ordinateur avec un câble de données Double-cliquez sur l'icône du logiciel, cliquez sur l'icône « connecter l'appareil » - l'icône devient bleue pour

terminer la connexion en ligne

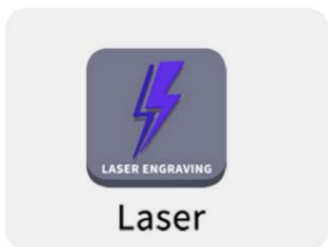

① Double click the software icon

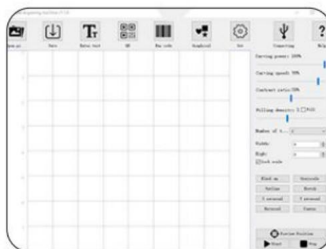

② Click the "connect device" icon



③ The icon turns blue to complete the online connection

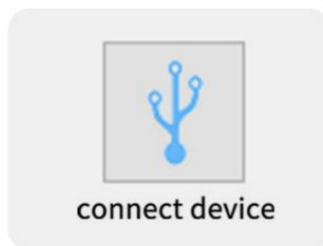

INSTALLATION DU PILOTE SUR PC ET FONCTIONNEMENT EN LIGNE - MAC

1. Chemin d'accès pour installer le pilote :

Chemin d'installation du pilote : Entrez le disque flash USB et double-cliquez sur le dossier:02_MAC/driver/Mac_OSX_VCP_Driver/Introduction à l'installation/type d'installation/installation/installation terminée.

Remarque : le logiciel peut être installé après l'installation du pilote. Veuillez regarder la vidéo pour un fonctionnement détaillé.



Video of MAC driver and software installation

Mac Driver Installation



1



2



3



4



4 Click to continue

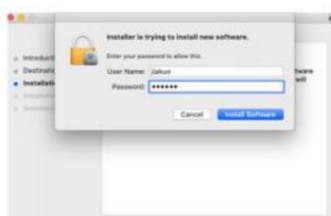

5 Enter the computer password



6 Click to continue the installation



7 Continue the installation

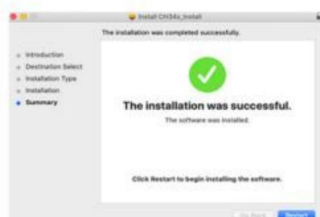

8 Complete the installation

2. Chemin d'installation du logiciel :

Entrez la clé USB et double-cliquez sur le dossier :02

MA/logiciel/Graveur/déplacer l'icône du logiciel vers la droite/terminer l'installation.

Installation et introduction en ligne du logiciel Mac



①

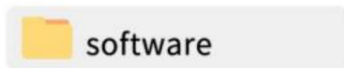

③



④ Double click the software icon



②

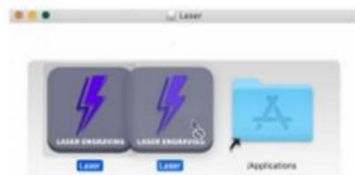

⑤ Left click the icon and drag into the Applications folder in the right



⑥ Complete installation

3. Fonctionnement en

ligne : connectez la machine à l'ordinateur via un câble de données. Double-cliquez sur l'icône du logiciel, cliquez sur l'icône « Connecter l'appareil » - l'icône devient bleue pour terminer la connexion en ligne.

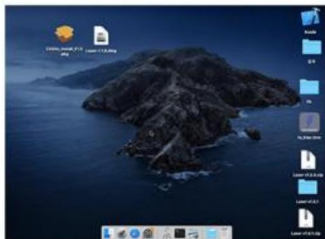

① Double click the software icon



② Click “connect device” icon

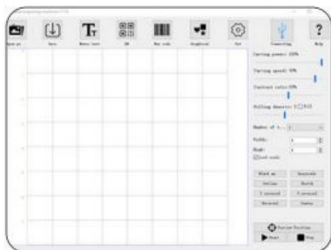

③ The icon turns blue to complete the online connection



INSTALLATION DU PILOTE SUR PC ET FONCTIONNEMENT EN LIGNE

Introduction aux fonctions des icônes dans l'interface du logiciel :

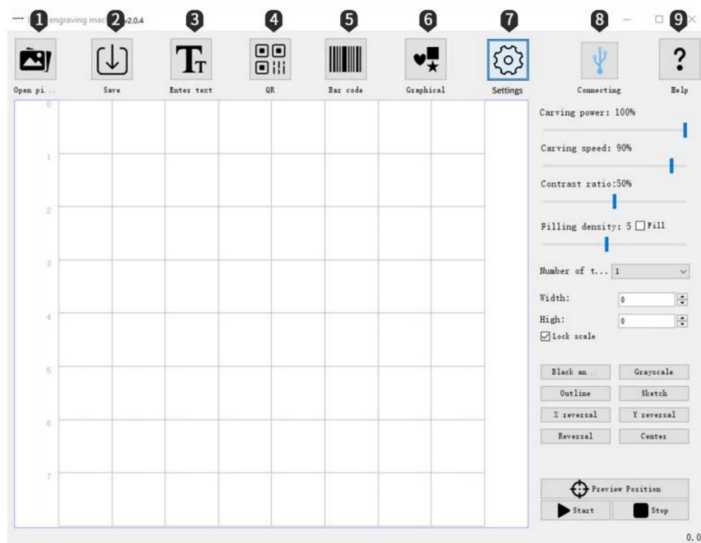

Ouvrir : charger des photos depuis l'ordinateur.

Enregistrer : enregistrer les textes et les photos modifiés.

Saisir du texte : importer du texte, de la police, de la taille, de l'horizontale, de la verticale, de la vectorisation Édition fonction.

Code OR : Créer un code OR.

Code à barres : Créer un code à

barres. Graphiques : Rond-carré-cœur-pentagone, création rapide

Paramètres : définissez les paramètres de faible puissance lumineuse ; définissez s'il faut activer le rouleau.

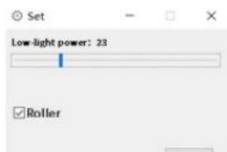

Connexion à l'appareil : l'icône devient bleue une fois la connexion établie



Aide : ouvrez le lien, regardez la vidéo de démonstration et consultez la FAQ

Setting of Software Parameters:

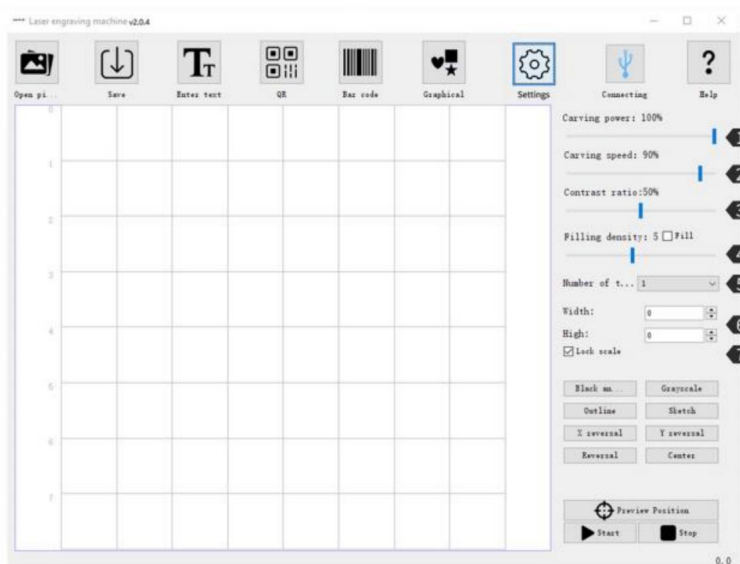

Puissance de gravure : ajustez le niveau de puissance pour graver différents matériaux. Vitesse de gravure : définissez la vitesse de gravure, la vitesse de gravure de détermine la profondeur de gravure. Contraste : faites glisser le curseur pour régler le contraste du texte et de la photo.



Densité de remplissage ; Remplissage : L'effet de remplissage ne peut être efficace que pour le vecteur graphiques, sélectionnez vectorisation, cliquez sur Remplir sur la photo de texte, faites glisser le curseur de remplissage pour régler la densité de remplissage.

Temps de gravure : définissez le nombre de fois de gravure

Largeur ; Hauteur : ajustez la largeur et la hauteur de la photo de texte séparément à

volonté. Zoom proportionnel : verrouillez le texte de la photo pour effectuer un zoom avant/arrière proportionnel.

Réglage des paramètres du logiciel :

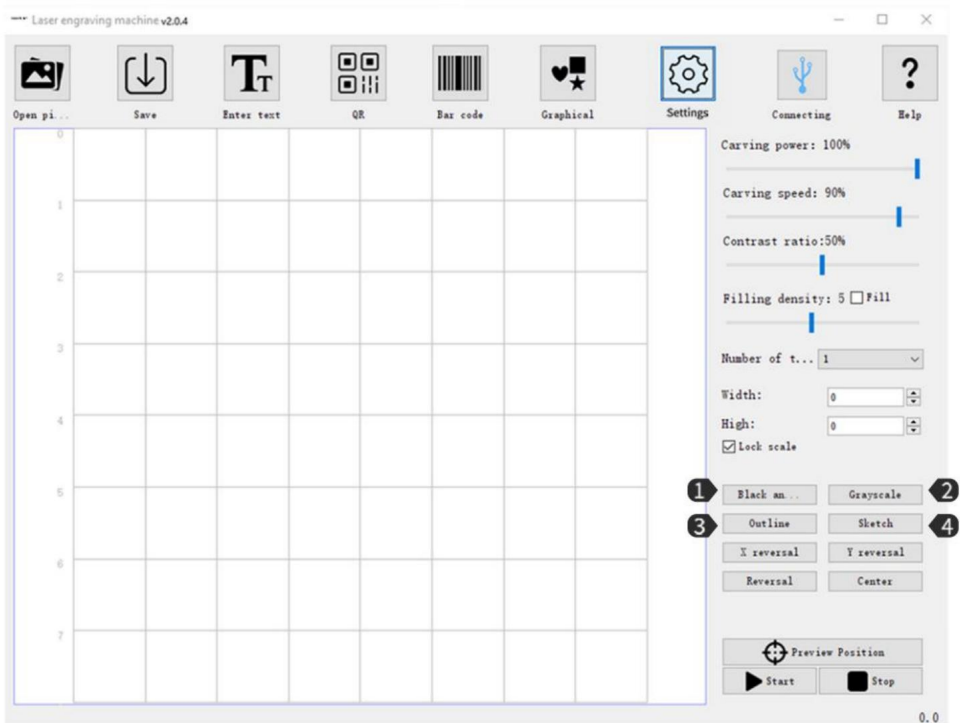

Noir et blanc : pour traiter les photos en noir et blanc. Niveaux de gris : mode niveaux de gris, adoptez la fonction de gravure de photos en ajuster les niveaux de gris de la photo. Contour : mode de découpe pour la découpe du cadre métallique de la machine de gravure. Esquisse : mode Esquisse, améliore l'effet 3D du contour de la photo.



Black and White



Grayscale



Contour



Sketch

Réglage des paramètres du logiciel :

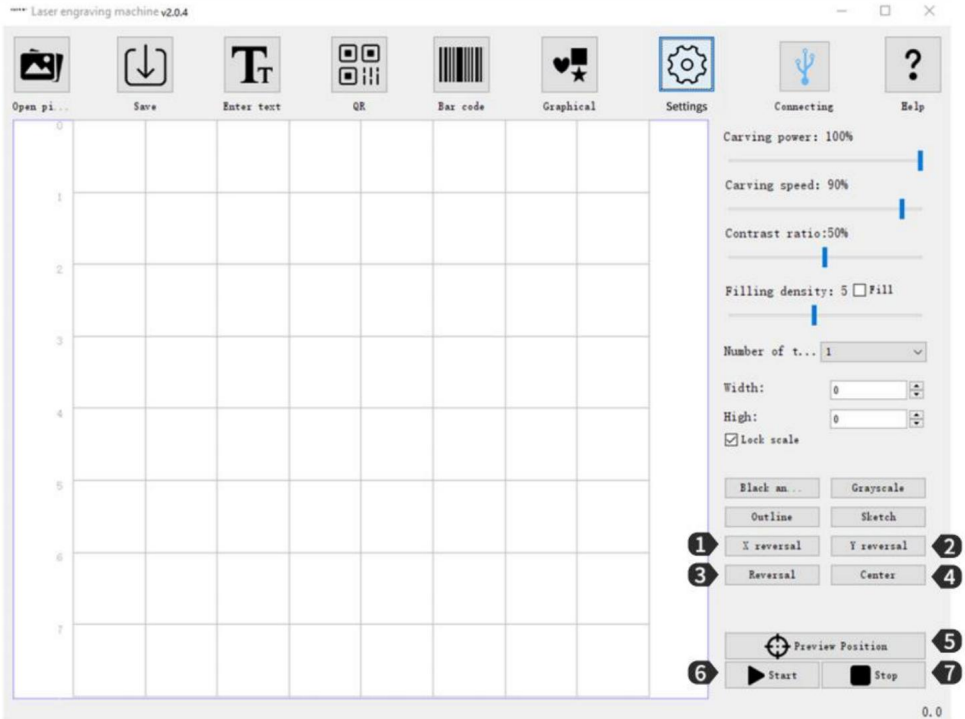

Miroir X : effet de rotation horizontale.

Miroir Y : effet de rotation verticale.

Couleur inversée : couleur d'arrière-plan inversée du texte et de la photo.

Centre : un clic pour centrer le texte et la photo dans la zone d'aperçu.

Emplacement de l'aperçu : aperçu pour confirmer la position de gravure.

Démarrer : démarrer la

gravure. Arrêter : arrêter la gravure.

Introduction au chargement de l'interface Contenu :

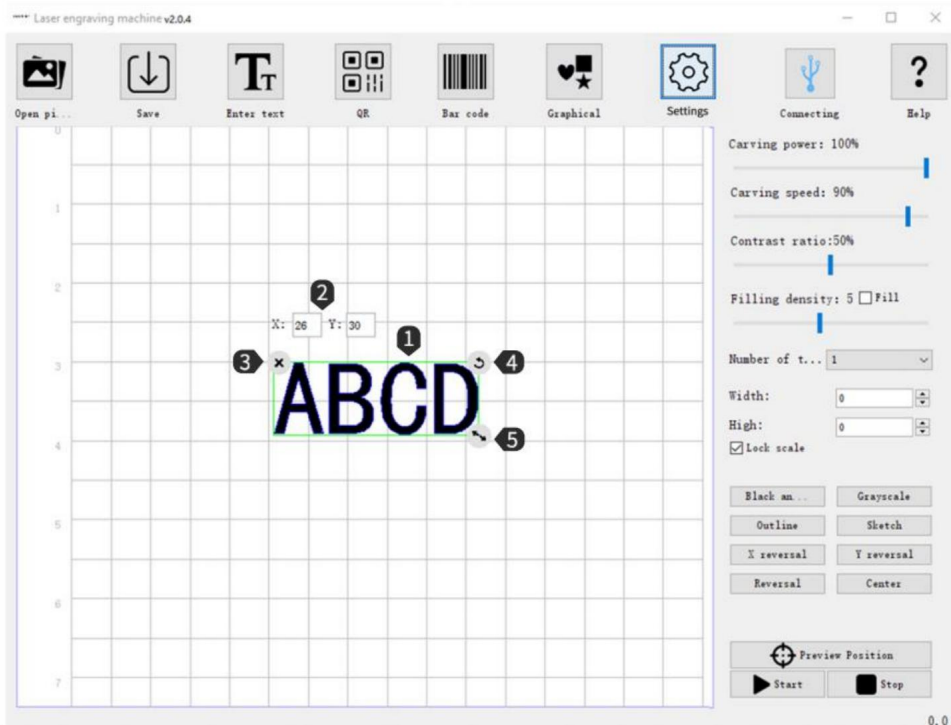

Après avoir chargé le texte et la photo, faites un clic gauche de la souris pour déplacer la position de texte et de la photo, faites un clic droit de la souris pour déplacer la planche à dessin horizontalement, faites tourner la molette de la souris pour zoomer/dézoomer sur la planche à dessin. X:26 Y:30 indique uniquement les coordonnées de position où se trouvent le texte et la photo rester; lorsque vous déplacez le texte et la photo, les coordonnées changeront en fonction de différentes positions.

Effacez le texte et la photo sur la planche à dessin.

Cliquez avec le bouton gauche de la souris pour faire pivoter le texte et la photo à 360°.

Cliquez avec le bouton gauche de la souris et faites glisser pour zoomer/dézoomer sur le texte et la photo.

TÉLÉCHARGEMENT ET MISE EN LIGNE DU LOGICIEL SUR APPAREILS MOBILES

1. Téléchargement et installation du logiciel :

Méthode 1 : Scannez le code QR pour télécharger.



Google Play



Android



iOS

Remarque : Pour le système Android, ouvrez le navigateur pour scanner le code QR à

télécharger ; L'autorité correspondante doit être autorisée après une installation réussie.

2. Connecter l'application à la machine

Connectez la machine à l'alimentation électrique ;

Activez la fonction Bluetooth sur le téléphone mobile ;

Ouvrez le logiciel de gravure sur le téléphone, cliquez sur « Aucune connexion » dans le coin supérieur droit pour rechercher automatiquement l'appareil ;

Cliquez ensuite sur « Graveur-

» ; Remarque : « ##### » représente le numéro de série de la

machine. Attendez 1 à 2 secondes jusqu'à ce que « Connecté » s'affiche dans le coin supérieur droit, ce qui indique que l'application s'est connectée avec succès à la machine, puis passez à l'étape suivante.

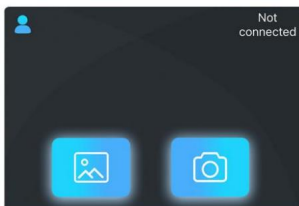

INTRODUCTION AUX APPLICATIONS LOGICIELLES SUR APPAREILS MOBILES

Introduction à l'interface du logiciel (charger le contenu) :

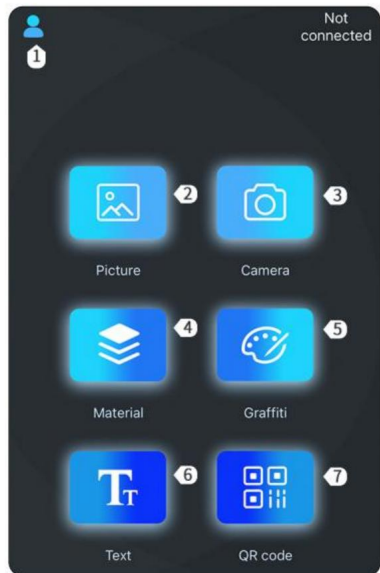

Paramètres : Guide du nouvel utilisateur/Commentaires
/Contrat d'utilisation et clauses de confidentialité/

Paramètre d'équipement/langue

Charger les photos pour la gravure

Ajouter des photos depuis l'album, ajouter des photos
depuis la galerie

Prendre des photos via l'appareil

photo Logiciel graphique intégré

Ajouter des graffitis : texte/photo auto-dessiné

Modifier le texte

Ajouter un QR : code Code QR, code-barres

Roller Settings

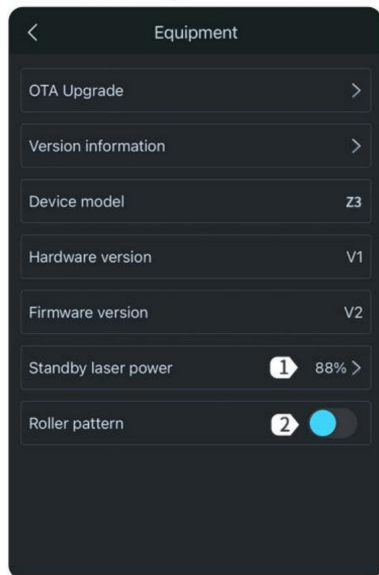

Puissance laser en veille : Réglez
la puissance laser en veille Mode

rouleau : Activez/désactivez le mode rouleau. Lorsqu'il
est activé, il peut pivoter à 360° pour graver

Introduction à l'interface du logiciel (charger le contenu) :

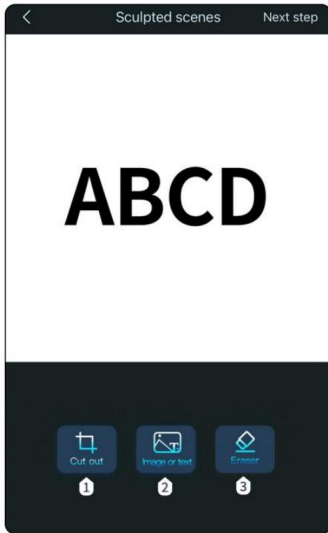

Découpe :

Découpe sur mesure

Coupe ronde

Découpe carrée

Photo ou texte (le contenu peut se chevaucher)



Input Text



Load Photos
from Album



Shoot via
Camera



Add Photo from
Material Library

Gomme : modifier la photo avec la gomme

Introduction à l'interface du logiciel (Chargement du contenu) :

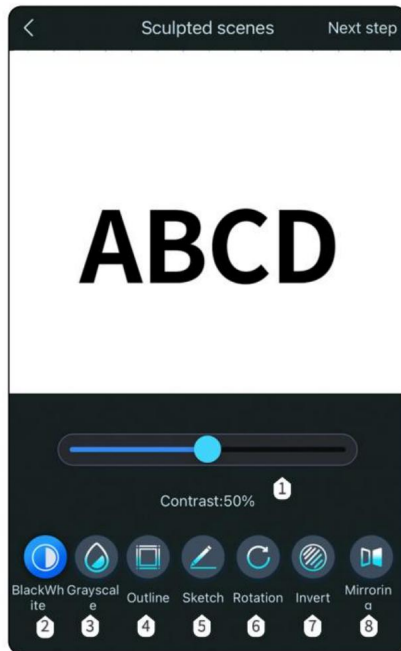

Contraste : faites glisser le curseur pour régler le contraste du texte et de la photo.

ABC'D
Contrast 16

ABC'D
Contrast 50

ABC'D
Contrast 80

Noir et blanc : pour traiter les photos en noir et blanc. Niveaux de gris : mode niveaux de gris, adoptez la fonction de gravure de photos en

ajuster les niveaux de gris de la photo.

Contour : mode de découpe pour la découpe du cadre métallique de la machine à graver. Esquisse : mode Esquisse, améliore l'effet 3D du contour de la photo.



Black and White

Grayscale

Contour

Sketch

Tourbillonnant : peut pivoter à 90 degrés, 180 degrés ou 360 degrés

Couleur inversée : couleur d'arrière-plan inversée du texte et de la photo. Miroir : effet de rotation horizontale, effet de rotation verticale.

Introduction à l'interface du logiciel (charger le contenu)

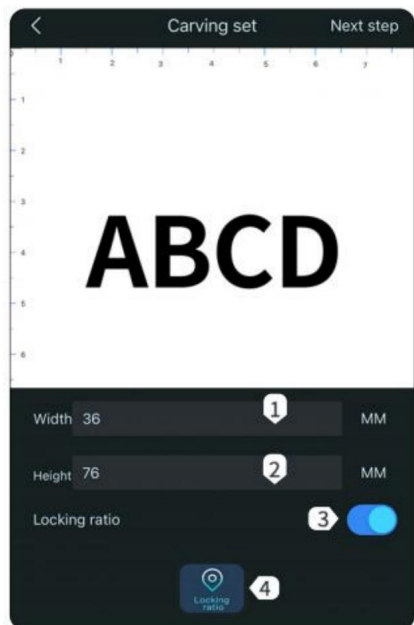

Largeur : définissez la largeur de gravure.

Hauteur : définissez la hauteur de gravure.

Ratio de verrouillage : mettez à l'échelle la taille de gravure proportionnellement.

Région : Positionnement Aperçu Gravure

Position Déterminer la position de gravure.



Sélection du matériel : application intégrée matériaux qui peuvent être directement sélectionnés en fonction des matériaux à a été gravé.

Ajouter des matériaux : ajouter et définir matériaux, nom du matériau/puissance laser / gravures rapides.

Supprimer le matériel

Puissance laser : Réglez le niveau de puissance sur graver différents matériaux.

Vitesse de gravure : vitesse de gravure réglage, la vitesse de gravure détermine la profondeur de

gravure. Temps de répétition : Il représente la nombre de fois de gravure.

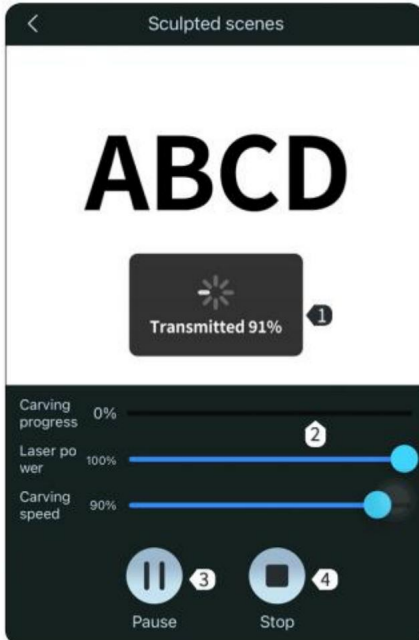

Téléchargement de contenu : lorsque le la progression du transfert a été de 100% terminé, la gravure peut être

commencé. Progrès de la sculpture : Montrez-moi le Progression de la sculpture.

Suspendre : Suspendre la gravure.

Arrêter : Arrêter la gravure.

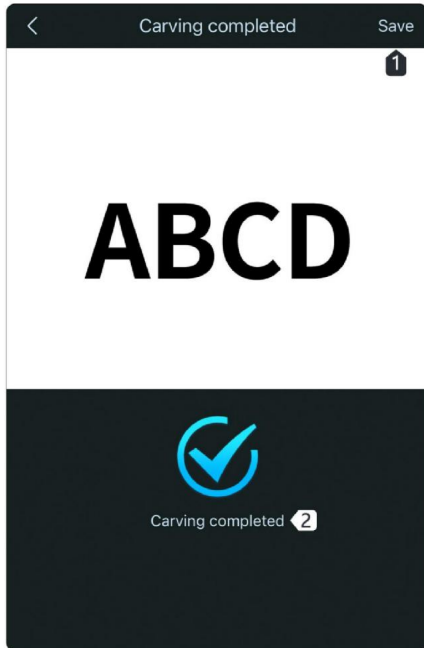

Enregistrer : Enregistrer la gravure actuelle contenu et affichage dans l'album du téléphone. Gravure terminée : Le contenu actuel a été gravé.

RÉSUMÉ DES PARAMÈTRES DE GRAVURE Z3 5W

Matériel	Matériel Couleur	Spécification	Gravure paramètres	Paramètres de coupe
Acier inoxydable 304 Acier	Brillant	2~3mm	Impossible de sculpter	Impossible de couper
plastique	noir	1,5 ~ 3 mm	30% de puissance 90% vitesse	Impossible de couper
plastique	Blanc	1,5 ~ 3 mm	100% de puissance 50% vitesse	Impossible de couper
Authentique Cuir	noir	1,5 ~ 3 mm	50% de puissance 90% vitesse	L'effet de coupe est pauvre et il va se recroqueviller. n'est pas recommandé de coupe-le.

Authentique Cuir	bleu	1,5 ~ 3 mm	60% de puissance 90% vitesse	L'effet de coupe est pauvre et il va se recroqueviller. n'est pas recommandé de coupe-le.
Authentique Cuir	vert	1,5 à 3 mm 40 %	de puissance 90 % vitesse	L'effet de coupe est pauvre et il va se recroqueviller. n'est pas recommandé de coupe-le.
Verre	transpire nt	2 à 5 mm	Ne peut pas être gravé, peut être gravé par peinture noire	La coupe n'est pas complète
caoutchouc	blanc	0,1 ~ 3 mm	90% de puissance 90% vitesse	L'effet de coupe est pauvre et il va se recroqueviller. n'est pas recommandé de coupe-le.
caoutchouc	bleu	0,1 ~ 3 mm	90% de puissance 90% vitesse	L'effet de coupe est pauvre et il va se recroqueviller. n'est pas recommandé de coupe-le.
caoutchouc	jaune	0,1 ~ 3 mm	90% de puissance 90% vitesse	L'effet de coupe est pauvre et il va se recroqueviller. n'est pas recommandé de coupe-le.
céramique	blanc cassé	1~3mm	Ne peut pas être gravé, peut être gravé par peinture noire	La coupe n'est pas complète
Pierre	blanc cassé	2~5 mm	Ne peut pas être gravé, peut être gravé par peinture noire	La coupe n'est pas complète
Aluminium Alliage	Couleur réelle	1 à 3 mm	Impossible de sculpter	La coupe n'est pas complète

laiton	Couleur réelle 1	à 3 mm	Impossible de sculpter	La coupe n'est pas complète
Alliage de titane True	Color True Color		Impossible de sculpter	La coupe n'est pas complète
Papier kraft	jaune	0,5 mm	40% de puissance 90% vitesse	100% de puissance 90% vitesse
Contreplaqué jaune	1MM	1 mm	60% de puissance 90% vitesse	100% de puissance 5% de vitesse
Contreplaqué jaune	2MM	2 mm	60% de puissance 90% vitesse	100% de puissance 5% vitesse/2 fois
Contreplaqué 3MM	jaune	3 mm	60% de puissance 90% vitesse	100% de puissance 5% vitesse/3 fois
Contreplaqué jaune	5MM	5 mm	60% de puissance 90% vitesse	La coupe n'est pas complète
Contreplaqué jaune	8MM	8 mm	60% de puissance 90% vitesse	La coupe n'est pas complète
Lumière de 1 mm planche de bois	jaune	1 mm	60% de puissance 90% vitesse	100% de puissance 15% vitesse
Lumière de 2 mm planche de bois	jaune	2 mm	100*100*2mm 100% puissance 5% vitesse	
Lumière de 5 mm planche de bois	jaune	5 mm	60% de puissance 90% vitesse	100% de puissance 5% vitesse/4 fois
Plastique ABS	blanc	1 mm	100% de puissance 50% vitesse	La coupe n'est pas complète
Plastique ABS	blanc	2 mm	100% de puissance 50% vitesse	La coupe n'est pas complète
Plastique ABS	blanc	4mm	100% de puissance 50% vitesse	La coupe n'est pas complète
Plastique ABS	noir	1 mm	30% de puissance 90% vitesse	100% de puissance 10% vitesse/2 fois
Plastique ABS	noir	2 mm	30% de puissance 90% vitesse	100% de puissance 5% vitesse/3 fois
Plastique ABS	noir	4mm	30% de puissance 90% vitesse	La coupe n'est pas complète

FAQ

FAQ sur le Z3

1. Aucune réponse lorsque la machine est sous tension

1. Pas d'alimentation : vérifiez les prises, les interrupteurs et les prises d'alimentation du corps pour vous assurer qu'ils sont branchés et sont normalement sous tension ;

Deux. Impossible de se connecter à l'ordinateur (PC)

1. Le câble USB n'est pas connecté : vérifiez l'extrémité de l'ordinateur du câble USB câble de données et l'interface de la machine pour s'assurer qu'il est branché en place. L'interface USB sur le panneau avant de certains ordinateurs de bureau n'est pas valide et doit être connecté à la prise à l'arrière du fuselage.

2. Le pilote n'est pas installé normalement : terminez l'installation du pilote conformément aux instructions d'utilisation. Une fois l'installation terminée, l'ordinateur reconnaît le périphérique comme un port série, indiquant que la connexion matérielle est OK.

3. Autres circonstances particulières : débranchez le câble de données et d'alimentation UB alimentation et rebranchez l'appareil après 5 s une fois l'appareil complètement éteint.

Trois, aucune réponse de l'application mobile connectée à la machine

1. Mauvaise connexion Bluetooth : assurez-vous que le Bluetooth émis par le la machine est connectée. Pour plus de détails, lisez la partie Connexion de l'application manuel.

2. Échec de compatibilité : après le nouveau téléphone mobile répertorié ou la mise à niveau système, s'il y a une connexion anormale en raison de problèmes de compatibilité, vous peut contacter notre service client et renvoyer la capture d'écran du Configuration du téléphone mobile pour obtenir un support technique rapide.

Quatre. L'effet de gravure est très superficiel ou ne laisse aucune trace.

1. mise au point imprécise : lisez la partie mise au point du manuel pour effectuer une mise au point précise.

2. Vitesse de gravure : temps de gravure trop rapide ou trop court. Lire la gravure section paramètres du manuel pour réajuster les paramètres.

3. L'image est trop claire : l'image importée doit être claire, les lignes sont

trop fin et la couleur trop claire affecteront directement l'effet de gravure.

4. Placement des objets gravés : l'objet gravé est placé obliquement et la distance focale du laser est fixe, de sorte que l'objet gravé doit être placé à plat et parallèle au corps, sinon, la distance focale sera inexact, entraînant des effets de gravure anormaux.

Cinq, arrêt anormal pendant la gravure hors ligne

1. Le téléchargement de l'image est incomplet lors de la connexion à l'ordinateur, il suffit de le télécharger à nouveau.

Sixièmement, une mise au point inexacte

1. Lisez le manuel pour la mise au point automatique et la mise au point manuelle. Lors de la mise au point, veuillez utiliser la plaque de mise au point jaune fournie avec le boîtier. Si la plaque de mise au point est perdue, vous pouvez utiliser une plaque fine et rugueuse jaune ou blanche carton à la place. Vous devez vous recentrer. Pour des informations pertinentes, veuillez contacter le service client en ligne.

LISTE DES ACCESSOIRES

1. Manuel d'utilisation *1
2. L'adaptateur secteur*1
3. Cordon d'alimentation*1
4. Clé USB *1
5. Ligne de données de type C *1
6. marqueur *1
7. brosse *1
8. Papier kraft *5
9. Carte d'assistance à la mise au point automatique*2
- 10.lunettes de protection *1
- 11.Bouclier de protection*1

Fabricant : Shanghai muxinmuyeyouxiangongsi

Adresse : Shuangchenglu 803nong11hao1602A-1609shi, baoshanqu, Shanghai
200000 CN.

Importé en Australie : SIHAO PTY LTD, 1 ROKEVA STREET, ASTWOOD NSW
2122 Australie

Importé aux États-Unis : Dongguan Xinjia Laser Technology Co., Ltd. Room 602, No.419,
Jinxing Road, Liaobu Town, Dongguan City, Guangdong
Province, Chine

REPRÉSENTANT	DE LA CE
--------------	----------

E-CrossStu GmbH

Mainzer Landstr.69, 60329 Francfort-sur-le-Main.

REPRÉSENTANT	DU ROYAUME-UNI
--------------	----------------

YH CONSULTING LIMITÉE.

C/O YH Consulting Limited Bureau 147, Centurion House,
London Road, Staines-upon-Thames, Surrey, TW18 4AX

VEVOR®
TOUGH TOOLS, HALF PRICE

Assistance technique et certificat de garantie
électronique www.vevor.com/support

VEVOR®

TOUGH TOOLS, HALF PRICE

Technischer Support und E-Garantie-Zertifikat
www.vevor.com/support

Tragbarer Galvanometer-Lasergravierer

Bedienungsanleitung

MODELL: Z3

Wir sind weiterhin bestrebt, Ihnen Werkzeuge zu wettbewerbsfähigen Preisen anzubieten. „Sparen Sie die Hälfte“, „Halber Preis“ oder andere ähnliche Ausdrücke, die wir verwenden, stellen nur eine Schätzung der Ersparnis dar, die Sie beim Kauf bestimmter Werkzeuge bei uns im Vergleich zu den großen Topmarken erzielen können, und decken nicht unbedingt alle von uns angebotenen Werkzeugkategorien ab. Wir möchten Sie freundlich daran erinnern, bei Ihrer Bestellung bei uns sorgfältig zu prüfen, ob Sie im Vergleich zu den großen Topmarken tatsächlich die Hälfte sparen.

VEVOR[®]
TOUGH TOOLS, HALF PRICE

Tragbarer Galvanometer-
Lasergravierer

MODELL: Z3

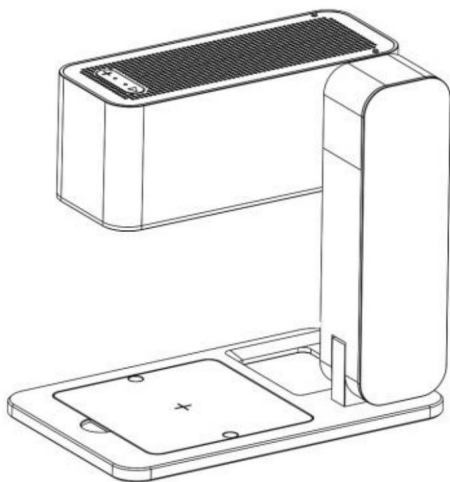

(Das Bild dient nur als Referenz, bitte beziehen Sie sich auf das tatsächliche Objekt)

Brauchen Sie Hilfe? Kontaktieren Sie uns!

Haben Sie Fragen zum Produkt? Benötigen Sie technischen Support? Bitte kontaktieren Sie uns:

Technischer Support und E-Garantie-Zertifikat www.vevor.com/support

Dies ist die Originalanleitung. Bitte lesen Sie alle Anweisungen sorgfältig durch, bevor Sie das Gerät in Betrieb nehmen. VEVOR behält sich eine klare Auslegung unserer Bedienungsanleitung vor. Das Erscheinungsbild des Produkts richtet sich nach dem Produkt, das Sie erhalten haben. Bitte verzeihen Sie uns, dass wir Sie nicht erneut informieren, wenn es Technologie- oder Software-Updates für unser Produkt gibt.

	<p>Warnung - Um das Verletzungsrisiko zu verringern, muss der Benutzer die Anweisungen lesen</p> <p>Lesen Sie das Handbuch sorgfältig durch.</p>
	<p>Nach dem Einschalten des Lasers ist es verboten, auf Menschen, Tiere und brennbare Materialien zu zielen, um Hautverbrennungen und Feuer zu vermeiden.</p>
	<p>Schauen Sie nicht direkt in das Licht</p> <p>Die Helligkeit des Lasers ist schädlich für die Augen. Vermeiden Sie Schauen Sie direkt in den Laser.</p>
	<p>Halten Sie Ihre Hände von der Maschine fern, wenn die Maschine Arbeiten, um Verletzungen zu vermeiden.</p>
	<p>Schalten Sie den Maschinenschalter aus, wenn die Maschine nicht verwendet wird, um Vermeiden Sie Operationen durch Dritte.</p>
	<p>Warnung: Tragen Sie bei der Verwendung dieses Produkts unbedingt einen Augenschutz.</p>
	<p>Dieses Gerät entspricht Teil 15 der FCC-Bestimmungen. Betrieb unterliegt den folgenden zwei Bedingungen:(1) Dieses Gerät darf nicht Störungen verursachen, und (2)das Gerät muss alle Empfangene Störungen, einschließlich Störungen, die dazu führen können, unerwünschter Betrieb.</p>
	<p>Dieses Produkt unterliegt den Bestimmungen der europäischen Richtlinie 2012/19/EG. Das Symbol einer durchgestrichenen Mülltonne durch bedeutet, dass das Produkt einer getrennten Entsorgung unterliegt Sammlung in der Europäischen Union. Dies gilt für das Produkt und alle mit diesem Symbol gekennzeichneten Zubehörteile. Produkte mit diesem dürfen nicht mit dem normalen Hausmüll entsorgt werden, sondern müssen an einer Sammelstelle für das Recycling von Elektro- und Elektronikgeräten abgegeben werden. elektronische Geräte</p>

Sicherheitshinweise:

Hiermit bestätige ich!

Alle Schäden, die durch unsachgemäße Verwendung oder Nichtbefolgen der Schritte im Handbuch entstehen, gehen zu Lasten des Einzelnen. Das endgültige Auslegungsrecht des Handbuchs liegt bei unserem Unternehmen und es hat das Recht, alle Materialien, Daten, technischen Details usw. in diesem Handbuch zu ändern.

Sicherheitshinweise

Vor der Verwendung des Geräts muss der Benutzer diese Bedienungsanleitung sorgfältig lesen und die Betriebsverfahren strikt einhalten. Die Laserbearbeitung kann Risiken bergen. Benutzer sollten sorgfältig prüfen, ob das bearbeitete Objekt für die Laserbearbeitung geeignet ist. Die Bearbeitung von Objekten und Emissionen muss den örtlichen Gesetzen und Vorschriften entsprechen.

• Dieses Gerät verwendet vier Arten von Lasern (starke Laserstrahlung), die folgende Zustände verursachen können:

• Es entzündet die brennbaren Stoffe in der Umgebung.

• Beim Laserbearbeitungsprozess können aufgrund unterschiedlicher Bearbeitungsobjekte andere Strahlungen sowie giftige und schädliche Gase entstehen.

• Die direkte Einwirkung von Laserstrahlung kann zu Verletzungen führen. Der Einsatzort muss mit Feuerlöscheinrichtungen ausgestattet sein. Es ist verboten, brennbare und explosive Materialien auf der Werkbank und um das Gerät herum zu stapeln. Gleichzeitig ist eine gute Belüftung erforderlich.

• Die Umgebung, in der sich das Gerät befindet, sollte trocken und frei von Verschmutzung, Vibrationen, starker Elektrizität, starkem Magnetismus usw. sein. Die Temperatur der Arbeitsumgebung sollte 0 bis 30 °C und die Luftfeuchtigkeit der Arbeitsumgebung 30 bis 65 % betragen. RH (nicht kondensierendes Wasser)

• Die Betriebsspannung des Geräts: AC100-240V.

• Nur wenn die Graviermaschine und andere zugehörige Geräte über ein Sicherheitserdungskabel verfügen, können sie eingeschaltet und betrieben werden.

• Wenn das Gerät eingeschaltet ist, muss es während des gesamten Vorgangs in Betrieb sein. Der Bediener muss vor dem Verlassen des Betriebs die gesamte Stromversorgung abschalten, um anormale Zustände zu vermeiden. Falls dies der Fall ist, schalten Sie bitte sofort die Stromversorgung ab!

•Es ist strengstens verboten, irrelevante Totalreflexionen oder diffuse Reflexionsobjekte im Gerät, um zu verhindern, dass der Laser reflektiert wird auf den menschlichen Körper oder auf brennbare Gegenstände.

•Das Gerät sollte weit entfernt von elektrischen Geräten aufgestellt werden, die empfindlich auf elektromagnetische Störungen, die zu elektromagnetischen Störungen führen können Interferenz.

•Im Inneren des Lasers herrschen hohe Spannungen oder andere potentielle Gefahren Das Zerlegen des Gerätes ist Laien strengstens untersagt.

PRODUKTSTRUKTUR ZUBEHÖR

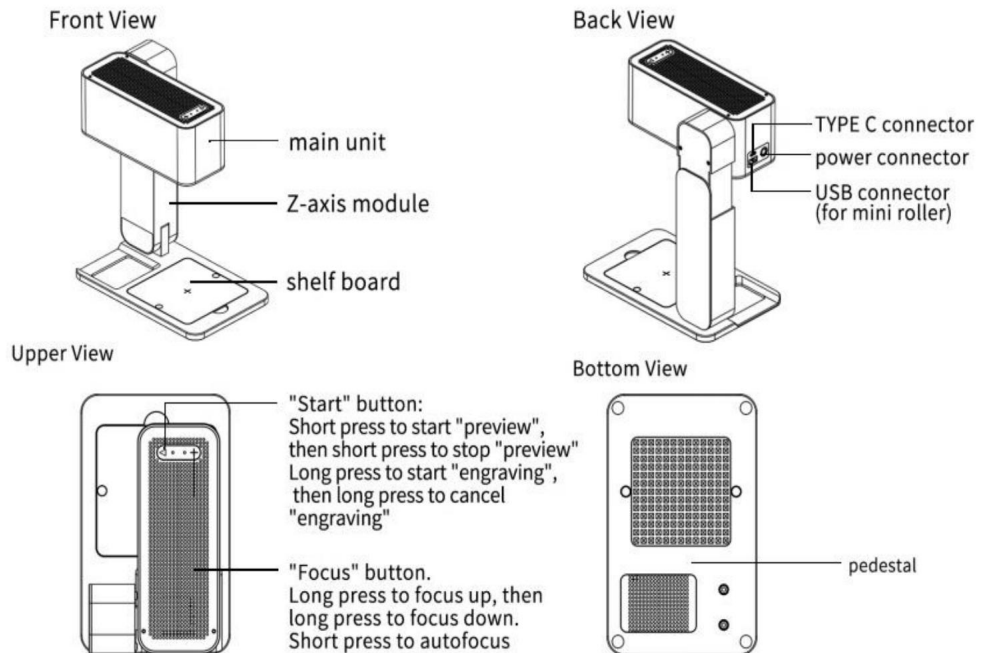

【Standard parts】



power *1

USB flash
disk *1type C data
line *1

marker *1



brush *1



kraftpaper *5

Autofocus
assistance cardprotective
glasses *1

Protective Shield*1

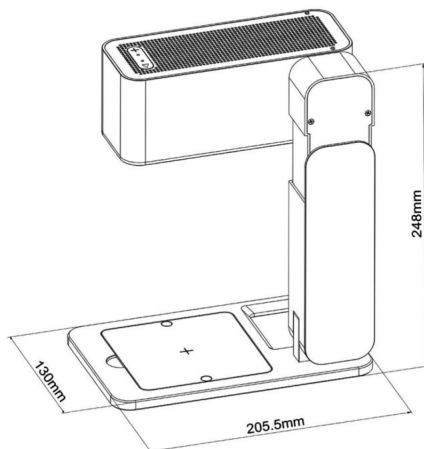

LEISTUNGSPARAMETER

Modell	Z3
Material	Hochfestes eloxiertes Aluminium
Laserfokus	Automatische Fokussierung
Laserkopf	450 nm blauer Laser
Laserleistung	5W
Schnittstellen anschließen	Bluetooth 5.0 Dual Mode Adapter, Typ-C Port für PC
Betriebssysteme Mobil: Android und iOS. Desktop: Windows und Mac OS	
Dateiformate	JPEG/BMP/GIF/PNG/JPG/XJ/PLT/DXF/HPGL
Stromversorgung	12 V/5 A, tragbares Ladegerät
Stromverbrauch 0,89 A (Standby) 2,2 A (Gravur)	
Kühlung	Zwangsluftkühlung

Laser-Betriebsdauer >10000 Std.	
Gravurbereich	80 mm x 80 mm (3,14" x 3,14")
Gravurgenauigkeit 0,05 mm	
Gravurgeschwindigkeit	600 mm/s (1417 Zoll/min)
Formbare Materialien	Papier, Holz, Bambus, Stoff, Acryl, Kunststoff, Leder, Brot, Obst, Glas, Keramik
Schneidbare Materialien	Papier, Holz, Bambus, Leder
Unterstützte Betriebssysteme	Windows/IOS/MAC/Android

EINFÜHRUNG DER FUNKTIONEN

1. Erweitern Sie die Maschine

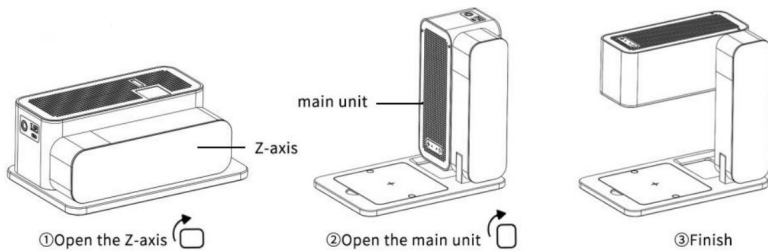

2. Bewegliche Tafel je nach Bedarf installiert

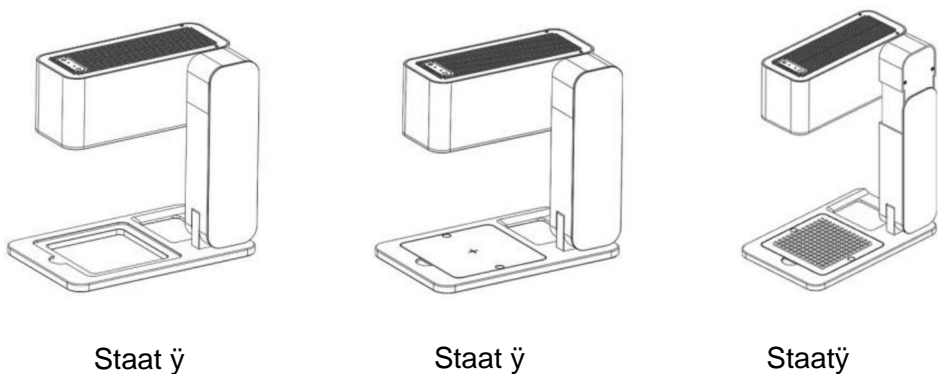

Zustand \ddot{y} : Entfernen Sie die Platte, die Unterseite ist hohl, geeignet zum Schnitzen auf der Oberfläche großer Objekte. Zustand \ddot{y} :

Legen Sie das Brett mit der flachen Seite nach oben hin, geeignet zum Schnitzen kleiner Objekte.

Zustand \ddot{y} : Legen Sie das

Brett mit der konvexen Seite nach oben hin, geeignet zum Schneiden kleiner Objekte.

3. Tastenfunktion und Autofokus.

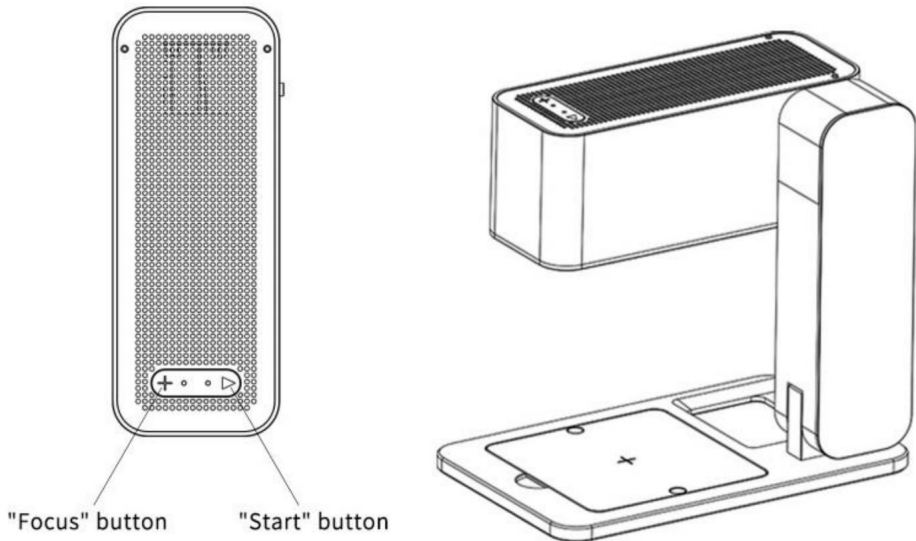

\ddot{y} Tastenfunktion: [Taste

„Fokus“]: gedrückt halten, um nach oben zu gehen, dann gedrückt halten, um nach unten zu gehen; kurz drücken, um den Autofokus zu aktivieren.

[„Start“-Taste]: Kurz drücken, um die „Vorschau“ zu starten, dann kurz drücken, um die „Vorschau“ zu stoppen, lange drücken, um die „Gravur“ zu starten, dann lange drücken, um die „Gravur“ abzubrechen.

\ddot{y} Autofokus:

[Autofokus]: Kurz

die „Fokus“-Taste drücken, um automatisch zu fokussieren.

[Manueller Fokus]: Durch langes Drücken der Taste „Fokus“ beträgt der Abstand zwischen Lasermodul und Gravur etwa 125 mm. Der beste Fokus liegt auf der kleinsten blauen Lichtstelle.

Tipps: Wenn der automatische Fokus während der Verwendung nicht effektiv ist, wird die automatische

Die Fokuskarte kann in der Mitte der Basis platziert werden, um die Z-Achse zu minimieren. Klicken Sie schnell auf die Schaltfläche „Start“, um das neu kalibrierte automatische Fokussierungslicht zu aktivieren. Wenn die Kalibrierung abgeschlossen ist, blinkt das Licht, d. h. die Kalibrierung ist abgeschlossen.

INSTALLATION VON TREIBER UND SOFTWARE AUF DEM PC

1. Methode zum Erwerb von Treibern und Software:

Methode 1: Legen Sie die Zubehör-U-Disk in den Computer ein. Auf der U-Disk wurden Treiber, Anwendungssoftware, Bilder und andere Daten hinzugefügt.

(Hinweis: Wenn Sie es zum ersten Mal verwenden, kopieren Sie bitte alle Daten auf der U-Disk zur Sicherung auf Ihren Computer, um einen Verlust durch unsachgemäße Bedienung zu verhindern.)

2. Installation der Windows-Treibersoftware

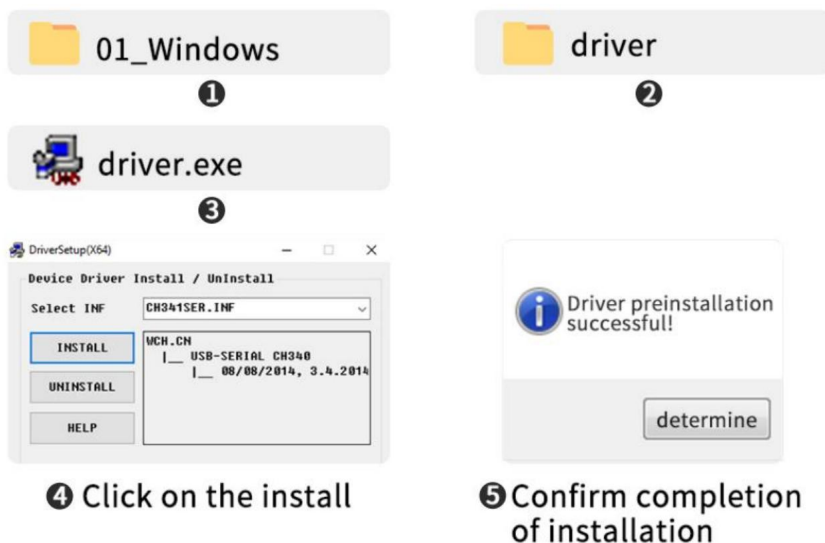

•Treiberinstallationspfad:

Doppelklicken Sie auf den U-Disk-Ordner/01_Windows/driver/driver.exe/klicken Sie, um zu installieren/Die Treiberinstallation war erfolgreich. Detaillierte Schritte finden Sie im Demonstrationsvideo zur U-Disk-Installation.



Installation video of driver and software on Windows

öPfad zum Installieren der Software:

Geben Sie den USB-Speicherstick ein und doppelklicken Sie

auf den Ordner: /windows/software/Engraver/. Nachdem der Fortschrittsbalken angezeigt wird, ist die Installation abgeschlossen /Laser.

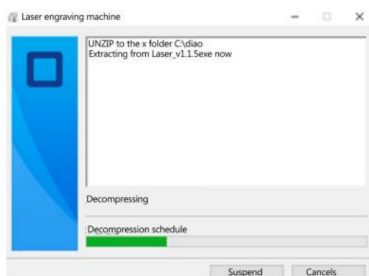
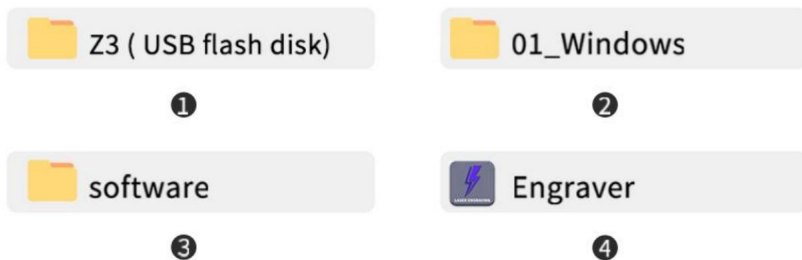

5 After the progress bar has done, Laser installation is completed.

Tipps:

Wenn Sie auf „Gravierer“ klicken, warnt Sie die Antivirensoftware oder der PC Manager vor den Risiken. Die Datei „Gravierer“ ist ein Win-System-Installationspaket. Wenn sie fälschlicherweise als verdächtige Datei eingestuft wird, wählen Sie „Alle Vorgänge zulassen“, um die Softwareinstallation abzuschließen. öOnline-Betrieb: Verbinden

Sie das Gerät über ein

Datenkabel mit dem Computer. Doppelklicken Sie auf das Softwaresymbol und klicken Sie auf das Symbol „Gerät verbinden“. Das Symbol wird blau.

Mac Driver Installation



1



2



3



4



4 Click to continue

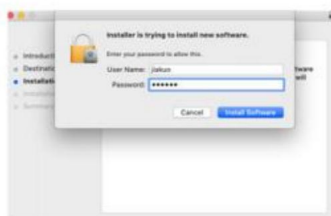

5 Enter the computer password



6 Click to continue the installation

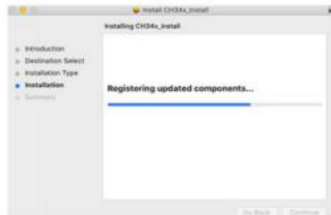

7 Continue the installation

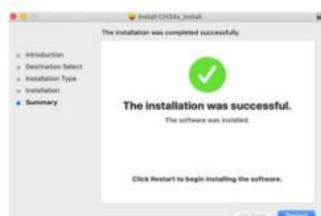

8 Complete the installation

2. Pfad zur Installation der Software:

Geben Sie den USB-Speicherstick ein und doppelklicken Sie auf den Ordner:02

MA/Software/Engraver/Softwaresymbol nach rechts verschieben/Installation abschließen.

Mac-Softwareinstallation und Online-Einführung



①

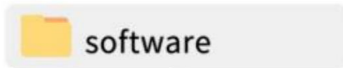

③



④ Double click the software icon



②



⑤ Left click the icon and drag into the Applications folder in the right



⑥ Complete installation

3. Online-Betrieb:

Verbinden Sie die Maschine über ein Datenkabel mit dem Computer. Doppelklicken Sie auf das Softwaresymbol und klicken Sie auf das Symbol „Gerät verbinden“. Das Symbol wird blau, um die Online-Verbindung herzustellen.



① Double click the software icon

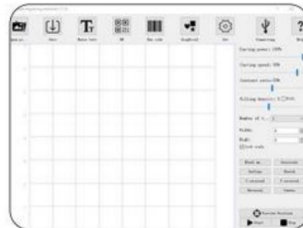

② Click “connect device” icon

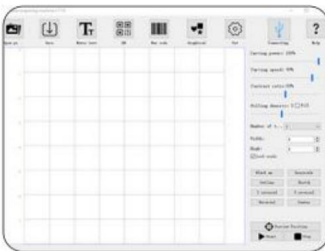

③ The icon turns blue to complete the online connection



TREIBERINSTALLATION AUF PC UND ONLINE-BETRIEB

Einführung in die Symbolfunktionen in der Softwareschnittstelle:

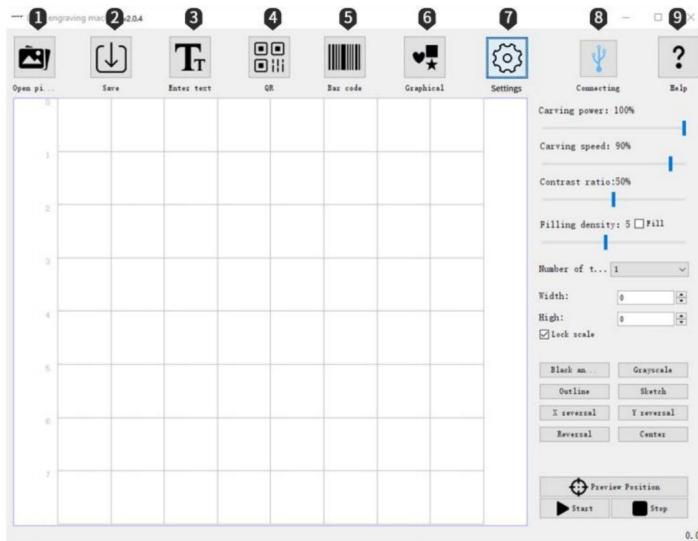

• **Öffnen:** Fotos vom Computer laden.

• **Speichern:** Bearbeitete Texte und Fotos speichern.

• **Text eingeben:** Text, Schriftart, Größe, horizontale, vertikale und Vektorisierungsbearbeitung importieren Funktion.

• **ODER-Code:** ODER-Code erstellen.

• **Barcode:** Barcode erstellen.

• **Grafiken:** Rund-Quadrat-Herz-Fünfeck, schnelle Erstellung

• **Einstellungen:** Stellen Sie die Parameter für die niedrige Lichtleistung ein; legen Sie fest, ob aktiviert werden soll die Walze.

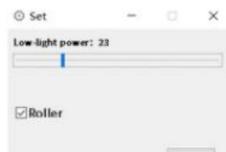

• **Mit Gerät verbinden:** Das Symbol wird blau, sobald die Verbindung hergestellt ist



☛**Hilfe:** Öffnen Sie den Link, sehen Sie sich das Demo-Video an und lesen Sie die FAQ

Setting of Software Parameters:

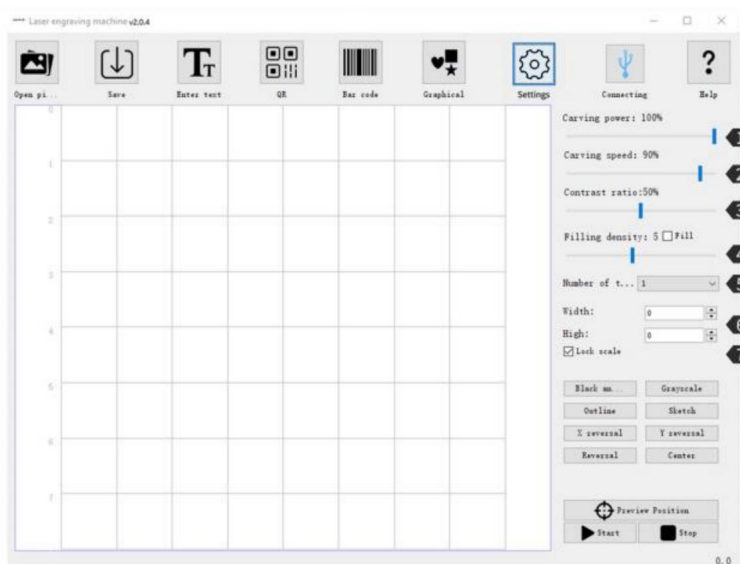

☛**Gravierleistung:** Passen Sie die Leistungsstufe an, um verschiedene Materialien zu gravieren.

☛**Graviergeschwindigkeit:** Stellen Sie die Gravurgeschwindigkeit ein, die Gravurgeschwindigkeit von bestimmt die Gravurtiefe. ☛**Kontrast:** Ziehen

Sie den Schieberegler, um den Kontrast von Text und Foto anzupassen.



☛**Fülldichte; Füllung:** Der Fülleffekt kann nur für Vektoren wirksam sein.

Grafiken, wählen Sie Vektorisierung, Klicken Sie auf Füllen auf dem Textfoto, ziehen Sie den Füllregler, um die Fülldichte anzupassen.

☛**Gravurzeiten:** Stellen Sie die Anzahl der Gravurzeiten ein

☛**Breite; Höhe:** Passen Sie die Breite und Höhe des Textfotos separat an

☛**Proportionaler Zoom:** Fototext sperren, um proportional hinein-/herauszuzoomen.

Einstellung der Softwareparameter:

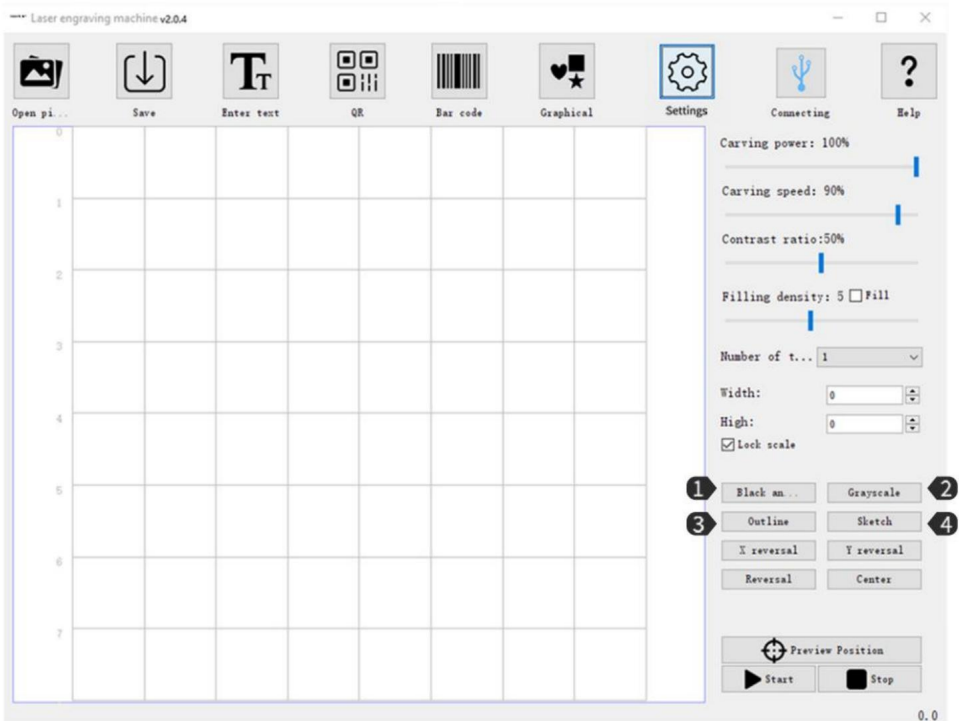

•Schwarzweiß: Um Fotos in Schwarzweiß zu verarbeiten.

•Graustufen: Graustufenmodus, verwenden Sie die Funktion zum Gravieren von Fotos in Graustufen von Fotos

anpassen. **•Kontur:** Schneidemodus zum Drahtgitterschneiden der

Graviermaschine. **•Skizze:** Skizzenmodus, verbessert den 3D-Effekt der Fotoumrisse.



Black and White



Grayscale



Contour



Sketch

Einstellung der Softwareparameter:

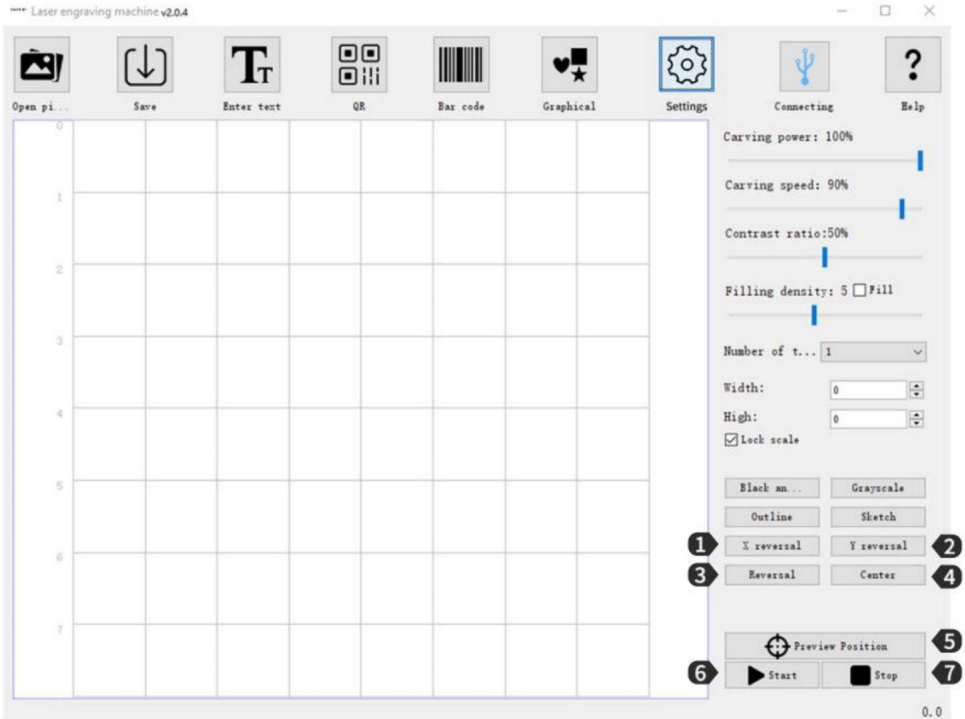

• **X-Spiegel:** Horizontaler Rotationseffekt.

• **Y-Spiegel:** Vertikaler Rotationseffekt.

• **Farbe umkehren:** Hintergrundfarbe von Text und Foto umkehren.

• **Zentrieren:** Ein Klick, um Text und Foto im Vorschaubereich zu zentrieren.

• **Vorschau-Standort:** Vorschau zur Bestätigung der Gravurposition.

• **Start:**

Gravur starten. • **Stopp:** Gravur stoppen.

Einführung in die Schnittstelle zum Laden von Inhalten:

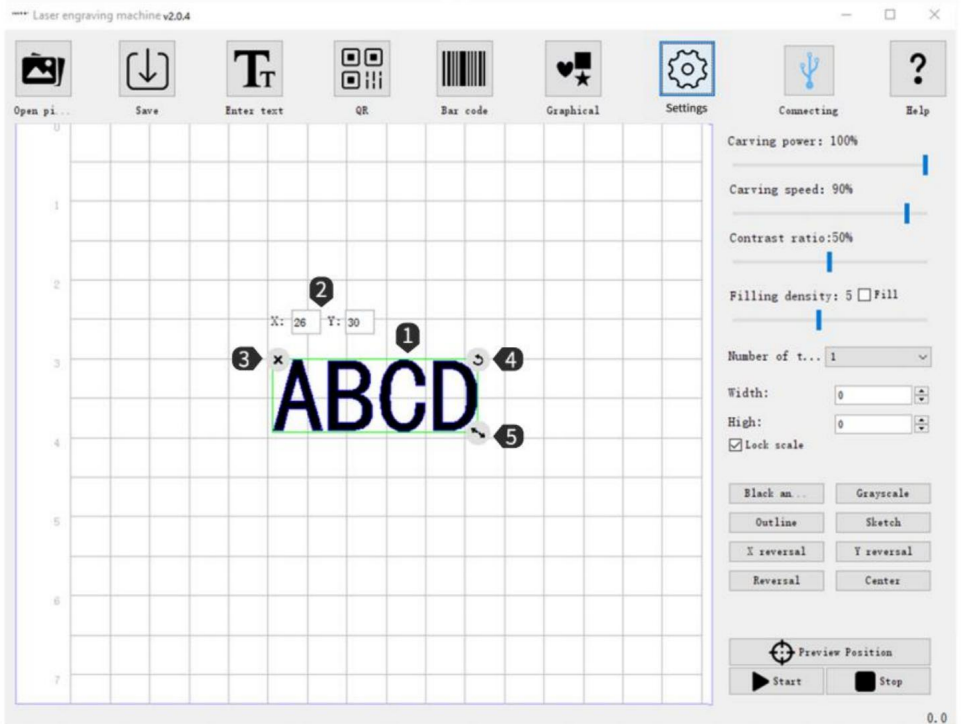

• Nachdem Sie den Text und das Foto geladen haben, klicken Sie mit der linken Maustaste, um die Position zu verschieben des Textes und des Fotos, klicken Sie mit der rechten Maustaste, um das Zeichenbrett zu verschieben horizontal, drehen Sie das Mausrad, um das Zeichenbrett zu vergrößern/verkleinern. • X:26 Y:30 gibt nur die Positionskordinaten an, an denen der Text und das Foto bleiben; wenn Sie den Text und das Foto verschieben, ändern sich die Koordinaten basierend auf verschiedene Positionen. •

• Löschen Sie Text und Foto auf dem Zeichenbrett.

• Klicken Sie mit der linken Maustaste, um den Text und das Foto um 360° zu drehen.

• Klicken Sie mit der linken Maustaste und ziehen Sie, um den Text und das Foto zu vergrößern/verkleinern.

SOFTWARE-DOWNLOAD UND ONLINE AUF MOBILEN GERÄTEN

1. Software-Download und Installation:

Methode 1: Scannen Sie zum Herunterladen den QR-Code.



Google Play



Android



iOS

Hinweis:

Öffnen Sie beim Android-System den Browser, um den QR-Code zum Herunterladen zu scannen;

Nach erfolgreicher Installation sollten die entsprechenden Berechtigungen erteilt werden.

2. Verbinden Sie die App mit der Maschine.

Verbinden Sie die Maschine mit der Stromversorgung.

Aktivieren Sie die Bluetooth-Funktion im Mobiltelefon.

Öffnen Sie die Gravursoftware im Telefon und klicken Sie im

oben rechts, um automatisch nach dem Gerät zu suchen; Klicken Sie dann auf „Graveur-#####“; Hinweis: „#####“

steht für die Seriennummer der Maschine. Warten Sie 1–2 Sekunden, bis in der oberen rechten Ecke „Verbunden“ angezeigt wird. Dies bedeutet, dass die App erfolgreich eine Verbindung zur Maschine hergestellt hat. Fahren Sie dann mit dem nächsten Schritt fort.

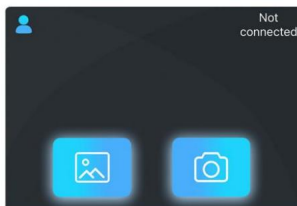

EINFÜHRUNG IN DIE SOFTWAREANWENDUNG AUF MOBILEN GERÄTEN

Einführung in die Softwareschnittstelle (Inhalt laden):

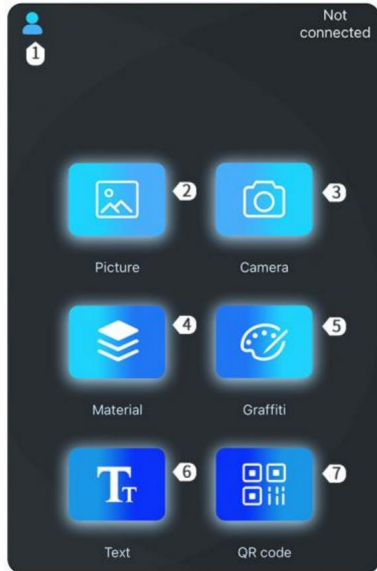

- **Einstellungen:** Neues Benutzerhandbuch/Feedback /Benutzervereinbarung und Datenschutzklauseln/ Geräte-/Spracheinstellung
- **Fotos zum Gravieren laden**
Fotos aus Album hinzufügen, Fotos aus Galerie hinzufügen
- **Fotos mit der Kamera aufnehmen**
- **Integrierte Grafiksoftware**
- **Graffiti hinzufügen:** Text/Foto selbst zeichnen
- **Text bearbeiten**
- **QR hinzufügen:** Code QR-Code, Barcode

Roller Settings

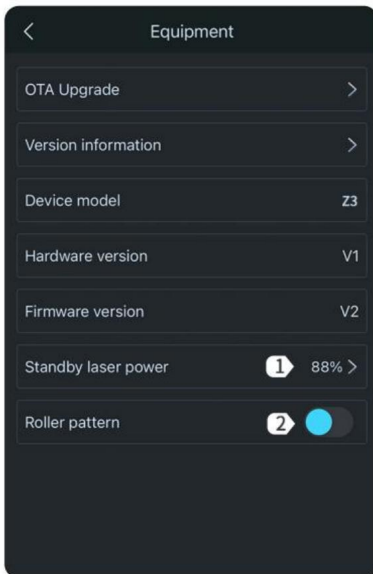

- **Standby-Laserleistung:**
Stellen Sie die Laserleistung auf Standby ein.
- **Rollermodus:** Aktivieren/deaktivieren Sie den Rollenmodus. Wenn er aktiviert ist, kann er sich zum Gravieren um 360° drehen.

Einführung in die Softwareschnittstelle (Inhalt laden):

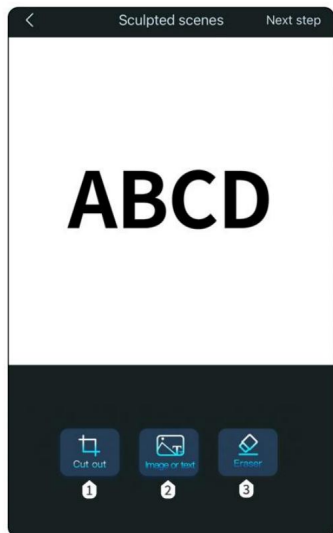

✂Schneiden:

Maßgeschneiderter Zuschnitt

Rundschnitten

Quadratisches

Schneiden **✂Foto oder** Text (Inhalt kann überlappen)



Input Text

Load Photos
from Album

Shoot via
Camera

Add Photo from
Material Library

✂Radiergummi: Ändern Sie das Foto mit dem Radierer

Einführung in die Softwareschnittstelle (Inhalt wird geladen):

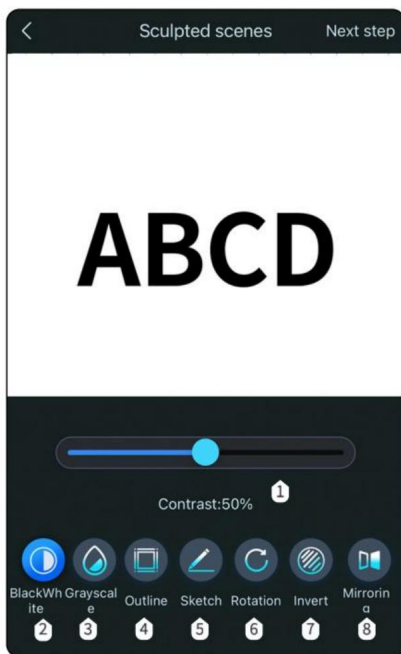

✂Kontrast: Ziehen Sie den Schieberegler, um den Kontrast von Text und Foto anzupassen.

ABCD
Contrast 16

ABCD
Contrast 50

ABCD
Contrast 80

ÿSchwarzweiß: Um Fotos in Schwarzweiß zu verarbeiten.

ÿGraustufen: Graustufenmodus, übernehmen Sie die Funktion zum Gravieren von Fotos in

Passen Sie die Graustufen des Fotos an.

ÿKontur: Schneidemodus zum Drahtgitterschneiden der Graviermaschine.

ÿSkizze: Skizzenmodus, verbessert den 3D-Effekt der Fotoumriss.



Black and White

Grayscale

Contour

Sketch

ÿWirbeln: Kann um 90 Grad, 180 Grad oder 360 Grad gedreht werden

ÿFarbe umkehren: Hintergrundfarbe von Text und Foto umkehren.

ÿSpiegelung: Horizontaler Rotationseffekt, vertikaler Rotationseffekt.

Einführung in die Softwareschnittstelle (Inhalt laden)

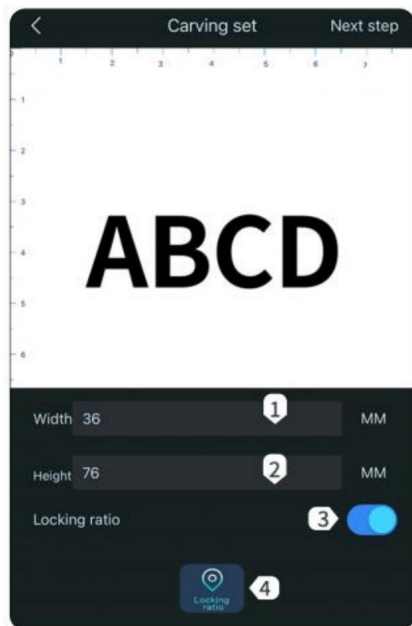

ÿBreite: Gravurbreite festlegen.

ÿHöhe: Gravurhöhe festlegen.

ÿLock Ratio: Gravurgröße **skalieren**
proportional.

ÿBereich: Positionierung Vorschau Gravur
Position: Gravurposition bestimmen.



Materialauswahl: App integriert Materialien, die direkt ausgewählt auf der Grundlage der Materialien,

Materialien

hinzufügen: Hinzufügen und einstellen Materialien, Materialname/Laserleistung / Gravuren gepinnt.

Material löschen

Laserleistung : Passen Sie die Leistung an Gravieren Sie verschiedene

Materialien. **Gravurgeschwindigkeit :** Gravurgeschwindigkeit Einstellung, Gravurgeschwindigkeit bestimmt die Gravurtiefe.

Wiederholungszeiten: Es stellt die Anzahl der Gravurvorgänge.

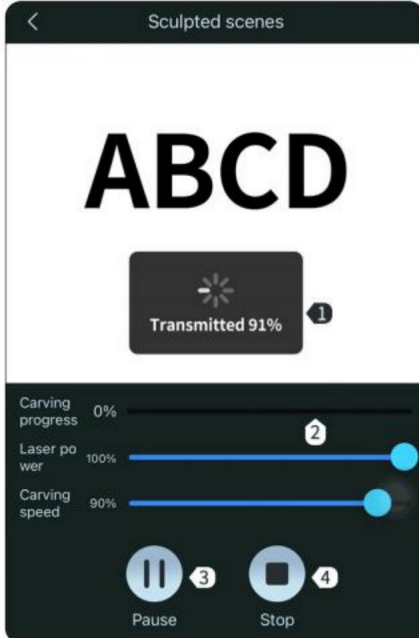

Hochladen von Inhalten: Wenn die Der Transferfortschritt betrug 100 % Nach Abschluss der Gravur kann gestartet.

Carves Fortschritt: Zeig mir die Fortschritt der Skulptur.

Unterbrechen: Gravur unterbrechen.

Stoppen: Gravur stoppen.

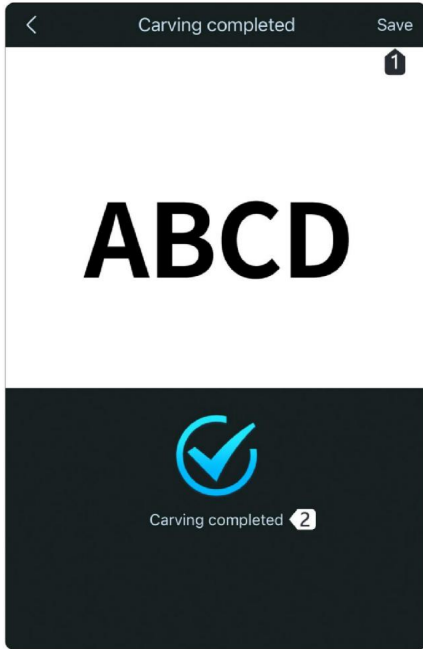

Speichern: Die aktuelle Gravur speichern
Inhalt und Ansicht im Telefonalbum.

Gravur abgeschlossen:
Der aktuelle Inhalt wurde eingraviert.

Z3 5W GRAVURPARAMETER ZUSAMMENFASSUNG

Material	Material Farbe	Spezifikation	Gravur Parameter	Schnittparameter
304 Edelstahl Stahl	Glänzend	2-3mm	Kann nicht schnitzen	Kann nicht schneiden
Plastik	Schwarz	1,5 ~ 3 mm	30% Leistung 90% <small>Geschwindigkeit</small>	Kann nicht schneiden
Plastik	Weiß	1,5 ~ 3 mm	100 % Leistung 50 % <small>Geschwindigkeit</small>	Kann nicht schneiden
Echt Leder	Schwarz	1,5 ~ 3 mm	50% Leistung 90% <small>Geschwindigkeit</small>	Die Schneidwirkung ist arm und es wird sich zusammenrollen. Es wird nicht empfohlen, <small>schneide es.</small>

Echt Leder	Blau	1,5 ~ 3 mm	60% Leistung 90% <small>Geschwindigkeit</small>	Die Schneidwirkung ist arm und es wird sich zusammenrollen. Es wird nicht empfohlen, <small>schneide es.</small>
Echt Leder	Grün	1,5~3mm 40% Leistung 90%	<small>Geschwindigkeit</small>	Die Schneidwirkung ist arm und es wird sich zusammenrollen. Es wird nicht empfohlen, <small>schneide es.</small>
Glas	passiert nt	2 bis 5 mm	Kann nicht sein graviert, kann graviert von Malerei schwarz	Das Schneiden ist nicht gründlich
Gummi	Weiß	0,1 ~ 3 mm	90% Leistung 90% <small>Geschwindigkeit</small>	Die Schneidwirkung ist arm und es wird sich zusammenrollen. Es wird nicht empfohlen, <small>schneide es.</small>
Gummi	Blau	0,1 ~ 3 mm	90% Leistung 90% <small>Geschwindigkeit</small>	Die Schneidwirkung ist arm und es wird sich zusammenrollen. Es wird nicht empfohlen, <small>schneide es.</small>
Gummi	Gelb	0,1 ~ 3 mm	90% Leistung 90% <small>Geschwindigkeit</small>	Die Schneidwirkung ist arm und es wird sich zusammenrollen. Es wird nicht empfohlen, <small>schneide es.</small>
Keramik	cremefarben	1~3mm	Kann nicht sein graviert, kann graviert von Malerei schwarz	Das Schneiden ist nicht gründlich
Stein	cremeweiß	2~5mm	Kann nicht sein graviert, kann graviert von Malerei schwarz	Das Schneiden ist nicht gründlich
Aluminium <small>Legierung</small>	Echte Farbe	1 ~ 3 mm	Kann nicht schnitzen	Das Schneiden ist nicht gründlich

Messing	Echte Farbe 1 – 3 mm	3 mm	Kann nicht schneiden	Das Schneiden ist nicht gründlich
Titanlegierung True Color True Color			Kann nicht schneiden	Das Schneiden ist nicht gründlich
Kraftpapier	Gelb	0,5 mm	40% Leistung 90% Geschwindigkeit	100 % Leistung 90 % Geschwindigkeit
1MM Sperrholz gelb		1 mm	60% Leistung 90% Geschwindigkeit	100 % Leistung, 5 % Geschwindigkeit
2MM Sperrholz gelb		2 mm	60% Leistung 90% Geschwindigkeit	100 % Leistung 5 % Geschwindigkeit/2 mal
3MM Sperrholz gelb		3 mm	60% Leistung 90% Geschwindigkeit	100 % Leistung 5 % Geschwindigkeit/3 mal
5MM Sperrholz gelb		5 mm	60% Leistung 90% Geschwindigkeit	Das Schneiden ist nicht gründlich
8MM Sperrholz gelb		8 mm	60% Leistung 90% Geschwindigkeit	Das Schneiden ist nicht gründlich
1MM Licht Holzbrett	Gelb	1 mm	60% Leistung 90% Geschwindigkeit	100 % Leistung 15 % Geschwindigkeit
2MM Licht Holzbrett	Gelb	2 mm	100*100*2mm 100% Leistung 5% Geschwindigkeit	
5MM Licht Holzbrett	Gelb	5 mm	60% Leistung 90% Geschwindigkeit	100 % Leistung 5 % Geschwindigkeit/4 mal
ABS-Kunststoff	Weiß	1 mm	100 % Leistung 50 % Geschwindigkeit	Das Schneiden ist nicht gründlich
ABS-Kunststoff	Weiß	2 mm	100 % Leistung 50 % Geschwindigkeit	Das Schneiden ist nicht gründlich
ABS-Kunststoff	Weiß	4mm	100 % Leistung 50 % Geschwindigkeit	Das Schneiden ist nicht gründlich
ABS-Kunststoff	Schwarz	1 mm	30% Leistung 90% Geschwindigkeit	100 % Leistung 10 % Geschwindigkeit/2 mal
ABS-Kunststoff	Schwarz	2 mm	30% Leistung 90% Geschwindigkeit	100 % Leistung 5 % Geschwindigkeit/3 mal
ABS-Kunststoff	Schwarz	4mm	30% Leistung 90% Geschwindigkeit	Das Schneiden ist nicht gründlich

Z3 FAQ

1. Keine Reaktion beim Einschalten der Maschine

1. Kein Strom: Überprüfen Sie Steckdosen, Schalter und Körperstromsteckdosen, um sicherzustellen dass sie eingesteckt und normal eingeschaltet sind;

Zwei. Verbindung zum Computer (PC) kann nicht hergestellt werden.

1. Das USB-Kabel ist nicht angeschlossen: Überprüfen Sie das Computerende des USB Datenkabel und Maschinenschnittstelle auf festen Sitz prüfen.

Die USB-Schnittstelle auf der Vorderseite einiger Desktop-Computer ist ungültig und muss an die Buchse auf der Rückseite des Rumpfes angeschlossen werden.

2. Der Treiber wird nicht normal installiert: Schließen Sie die Treiberinstallation ab gemäß der Bedienungsanleitung. Nach Abschluss der Installation

Der Computer erkennt das Gerät als seriellen Anschluss und weist darauf hin, dass das Hardwareverbindung ist OK.

3. Andere besondere Umstände: Ziehen Sie das UB-Datenkabel und die Stromversorgung heraus Stromversorgung und schließen Sie das Gerät nach 5 Sekunden wieder an, nachdem das Gerät vollständig ausgeschaltet.

Drei. Keine Reaktion von der mit dem Gerät verbundenen Mobiltelefon-App

1. Falsche Bluetooth-Verbindung: Stellen Sie sicher, dass die Bluetooth-Verbindung Maschine verbunden ist. Weitere Informationen finden Sie im Abschnitt App-Verbindung des Handbuch.

2. Kompatibilitätsfehler: Nach dem neu gelisteten Mobiltelefon oder dem aktualisierten Wenn aufgrund von Kompatibilitätsproblemen eine abnormale Verbindung besteht, können Sie unseren Kundenservice kontaktieren und den Screenshot des Mobiltelefonkonfiguration, um schnellen technischen Support zu erhalten.

Viertens: Der Gravureffekt ist sehr flach oder es gibt keine Spur

1. Ungenauer Fokus: Lesen Sie den Fokusabschnitt des Handbuchs, um genau zu fokussieren.

2. Gravurgeschwindigkeit: zu schnell oder zu kurze Brenndauer. Lesen Sie die Gravur Um die Parameter neu anzupassen, lesen Sie den Abschnitt „Parameter“ im Handbuch.

3. Das Bild ist zu hell: Das importierte Bild sollte klar sein, die Linien sind

Eine zu dünne Schicht oder eine zu helle Farbe wirkt sich direkt auf den Gravureffekt aus.

4. Platzierung von gravierten Objekten: Das gravierte Objekt wird schräg platziert und die Brennweite des Lasers ist festgelegt, so dass das gravierte Objekt flach und parallel zum Körper platziert, Andernfalls wird die Brennweite ungenau, was zu anormalen Gravureffekten führt.

Fünf. Ungewöhnlicher Stopp während der Offline-Gravur

1. Der Bilddownload ist unvollständig, wenn eine Verbindung zum Computer besteht.

lade es einfach noch einmal herunter.

Sechs. Ungenauer Fokus

1. Lesen Sie das Handbuch für Autofokus und manuellen Fokus. Verwenden Sie beim Fokussieren bitte die gelbe Fokusplatte, die mit dem Gehäuse geliefert wird. Wenn

Wenn die Fokusplatte verloren geht, können Sie eine dünne und raue gelbe oder weiße Karton statt. Sie müssen sich neu konzentrieren. Für relevante Informationen bitte Kontaktieren Sie den Online-Kundendienst.

ZUBEHÖRLISTE

1. Benutzerhandbuch *1
2. Das Netzteil*1
3. Netzkabel * 1
4. USB-Flash-Laufwerk *1
5. Typ C Datenleitung *1
6. Markierung *1
7. Bürste *1
8. Kraftpapier *5
9. Autofokus-Assistenzkarte*2
- 10.Schutzbrille *1
- 11.Schutzschild * 1

Hersteller: Shanghaimuxinmuyeyouxiangongsi

Adresse: Shuangchenglu 803nong11hao1602A-1609shi, baoshanqu,
Shanghai 200000 CN.

Nach AUS importiert: SIHAO PTY LTD, 1 ROKEVA STREETEASTWOOD NSW
2122 Australien

Importiert in die USA: Dongguan Xinjia Laser Technology Co., Ltd. Zimmer 602, Nr.
419, Jinxing Road, Liaobu Town, Dongguan City, Guangdong
Provinz, China

Vertreter der EG	
-------------------------	--

E-CrossStu GmbH
Mainzer Landstr.69, 60329 Frankfurt am Main.

UK REP	
---------------	--

YH CONSULTING LIMITED.
C/O YH Consulting Limited Office 147, Centurion House,
London Road, Staines-upon-Thames, Surrey, TW18 4AX

VEVOR®
TOUGH TOOLS, HALF PRICE

Technischer Support und E-Garantie-Zertifikat
www.vevor.com/support

VEVOR[®]

TOUGH TOOLS, HALF PRICE

Supporto tecnico e certificato di garanzia

elettronica www.vevor.com/support

Incisore laser galvanometrico portatile

Manuale d'uso

MODELLO:Z3

Continuiamo a impegnarci per fornirvi strumenti a prezzi competitivi.

"Risparmia la metà", "Metà prezzo" o qualsiasi altra espressione simile da noi utilizzata rappresenta solo una stima del risparmio che potresti ottenere acquistando determinati utensili con noi rispetto ai principali marchi principali e non significa necessariamente coprire tutte le categorie di utensili da noi offerti. Ti ricordiamo gentilmente di verificare attentamente quando effettui un ordine con noi se stai effettivamente risparmiando la metà rispetto ai principali marchi principali.

VEVOR[®]
TOUGH TOOLS, HALF PRICE

Incisore laser galvanometric
portatile

MODELLO:Z3

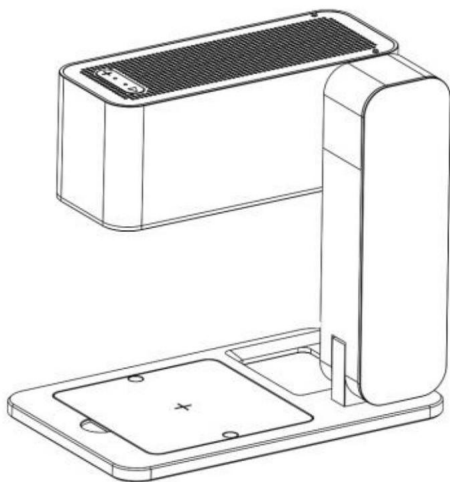

(L'immagine è solo di riferimento, fare riferimento all'oggetto reale)

HAI BISOGNO DI AIUTO? CONTATTACI!

Hai domande sul prodotto? Hai bisogno di supporto tecnico? Non esitare a contattarci:

Supporto

**tecnico e certificato di garanzia elettronica [www.vevor.com/
support](http://www.vevor.com/support)**

Questa è l'istruzione originale, si prega di leggere attentamente tutte le istruzioni del manuale prima di utilizzare. VEVOR si riserva una chiara interpretazione del nostro manuale utente. L'aspetto del prodotto sarà soggetto al prodotto ricevuto. Vi preghiamo di perdonarci se non vi informeremo di nuovo se ci sono aggiornamenti tecnologici o software sul nostro prodotto.

	<p>Attenzione: per ridurre il rischio di lesioni, l'utente deve leggere le istruzioni manuale con attenzione.</p>
	<p>Dopo aver acceso il laser, è vietato puntarlo verso persone, animali e materiali infiammabili per evitare ustioni alla pelle e incendi.</p>
 <p>Do not look directly at the light</p>	<p>Non guardare direttamente la luce</p> <p>La luminosità del laser è dannosa per gli occhi, si prega di cercare di non guardare direttamente il laser.</p>
 <p>No entry</p>	<p>Tenere le mani lontane dalla macchina quando è in funzione. lavorare per evitare infortuni.</p>
<p>CAUTION</p> <p>TURN OFF MACHINE WHEN NOT IN USE</p>	<p>Spegnere l'interruttore della macchina quando la macchina non è in uso per evitare operazioni di terze parti.</p>
	<p>Attenzione: indossare sempre protezioni per gli occhi quando si utilizza questo prodotto.</p>
	<p>Questo dispositivo è conforme alla Parte 15 delle Norme FCC. Funzionamento è soggetto alle due condizioni seguenti: (1) Questo dispositivo non può causare interferenze dannose e (2) questo dispositivo deve accettare qualsiasi interferenze ricevute, comprese le interferenze che possono causare operazione indesiderata.</p>
	<p>Questo prodotto è soggetto alle disposizioni della Direttiva Europea 2012/19/CE. Il simbolo raffigurante un bidone della spazzatura barrato attraverso indica che il prodotto richiede un rifiuto separato raccolta nell'Unione Europea. Ciò vale per il prodotto e tutti gli accessori contrassegnati con questo simbolo. Prodotti contrassegnati come tale non può essere smaltito con i normali rifiuti domestici, ma devono essere portati in un punto di raccolta per il riciclaggio di apparecchiature elettriche ed elettroniche. dispositivi elettronici</p>

Istruzioni di sicurezza:

Con la presente certifico!

Tutte le perdite causate da un uso improprio o dalla mancata osservanza dei passaggi nel manuale saranno a carico dell'individuo. Il diritto di interpretazione finale del manuale appartiene alla nostra azienda, che ha il diritto di modificare tutti i materiali, i dati, i dettagli tecnici, ecc. in questo manuale.

Istruzioni di sicurezza

Prima di utilizzare l'apparecchiatura, l'utente deve leggere attentamente il presente manuale operativo e attenersi scrupolosamente alle procedure operative. La lavorazione laser può essere rischiosa, gli utenti devono valutare attentamente se l'oggetto lavorato è adatto alla lavorazione laser. Gli oggetti lavorati e le emissioni devono essere conformi alle leggi e alle normative locali.

Questa apparecchiatura utilizza quattro tipi di laser (radiazioni laser potenti), che possono causare le seguenti condizioni:

Incenderà i combustibili circostanti;

Nel processo di elaborazione laser, potrebbero essere generate altre radiazioni e gas tossici e nocivi a causa dei diversi oggetti di elaborazione;

L'esposizione diretta alle radiazioni laser può causare lesioni alle persone. Il luogo di utilizzo deve essere dotato di attrezzature antincendio. È vietato accatastare materiali infiammabili ed esplosivi sul banco di lavoro e attorno all'attrezzatura. Allo stesso tempo, è necessario mantenere una buona ventilazione.

L'ambiente in cui si trova l'apparecchiatura deve essere asciutto, privo di inquinamento, vibrazioni, forte elettricità, forte magnetismo, ecc. Temperatura dell'ambiente di lavoro 0~30, umidità dell'ambiente di lavoro 30-65% RH (acqua non condensante)

Tensione di funzionamento dell'apparecchiatura: AC100-240V.

La macchina per incisione e le altre apparecchiature correlate possono essere accese e utilizzate solo se dotate di un cavo di messa a terra di sicurezza.

Quando l'attrezzatura è accesa, deve essere in servizio per tutta la durata del processo. L'operatore deve interrompere l'alimentazione prima di andarsene per evitare condizioni anomale. Se presenti, interrompere immediatamente l'alimentazione!

ÿè severamente vietato posizionare qualsiasi riflessione totale o diffusa irrilevante oggetti riflettenti nell'apparecchiatura per evitare che il laser venga riflesso sul corpo umano o su oggetti infiammabili.

ÿL'apparecchiatura deve essere posizionata lontano da apparecchiature elettriche sensibili a interferenze elettromagnetiche, che possono causare disturbi elettromagnetici interferenza.

ÿCi sono alte tensioni o altri potenziali pericoli all'interno del laser attrezzatura. Ai non professionisti è severamente vietato smontarla.

STRUTTURA DEL PRODOTTO ACCESSORI

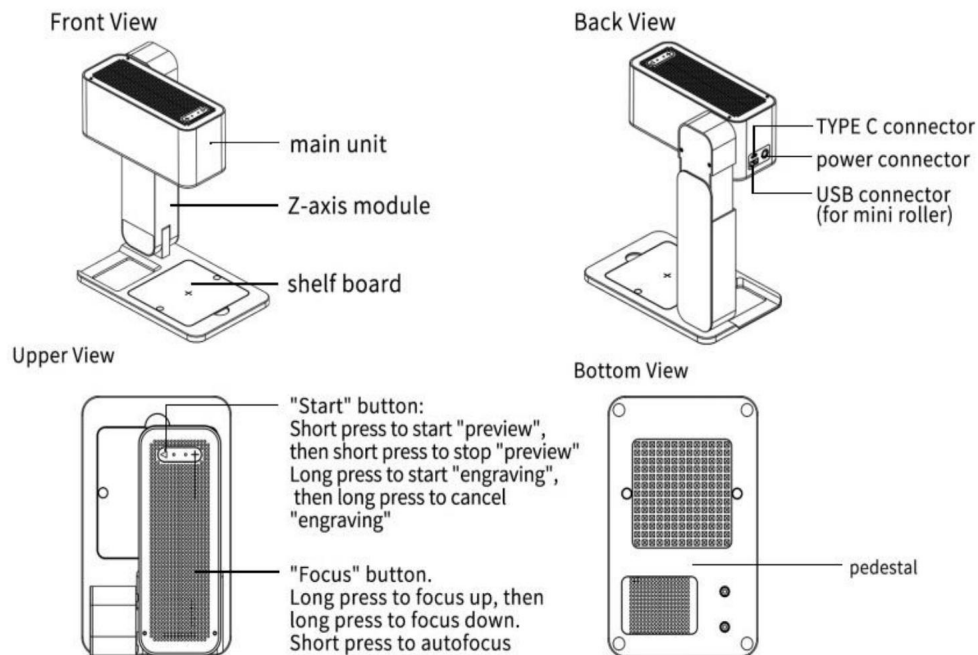

【Standard parts】



power *1



USB flash disk *1



type C data line *1



marker *1



brush *1



kraftpaper *5



Autofocus assistance card



protective glasses *1



Protective Shield*1

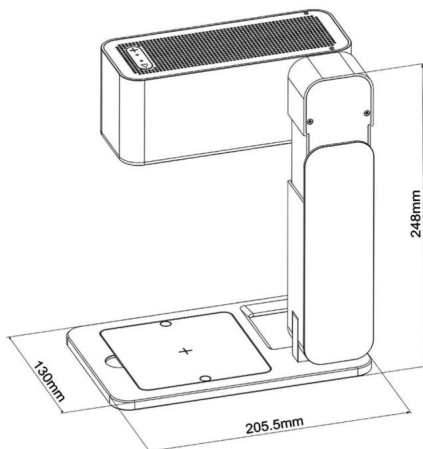

PARAMETRO DI PRESTAZIONE

Modello	Z3
Materiale	Alluminio anodizzato ad alta resistenza
Messa a fuoco laser	Messa a fuoco automatica
Testa laser	Laser blu da 450 nm
Potenza laser	5 W
Interfacce di collegamento	Adattatore Bluetooth 5.0 Dual Mode, porta Type-C per Per PC
Sistemi operativi Mobile: Android e iOS. Desktop: Windows e Mac OS	
Formati di file	Formato JPEG/BMP/GIF/PNG/JPG/XJ/PLT/DXF/HPGL
Alimentazione elettrica	Caricabatterie portatile 12V/5A
Consumo energetico 0,89 A (standby) 2,2 A (incisione)	
Raffreddamento	Raffreddamento ad aria forzata

Tempo di servizio laser >10000H	
Area di incisione	80 mm x 80 mm (3,14" x 3,14")
Precisione di incisione 0,05 mm	
Velocità di incisione	600 mm/s (1417"/min)
Materiali scolpibili	Carta, Legno, Bambù, Stoffa, Acrilico, Plastica, Pelle, Pane, Frutta, Vetro, Ceramica
Materiali tagliabili	Carta, Legno, Bambù, Pelle
Supporto OS	Windows/iOS/MAC/Android

INTRODUZIONE DELLE CARATTERISTICHE

1. Espandere la macchina

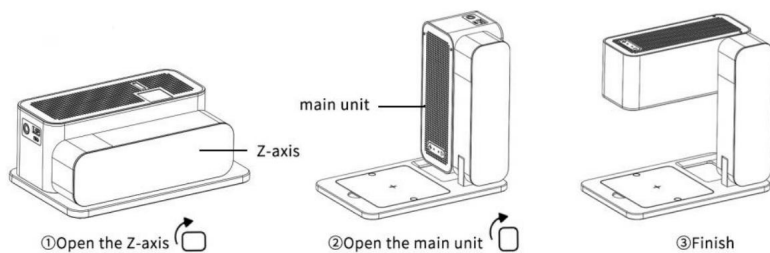

2. Tavola mobile installata in base alla richiesta

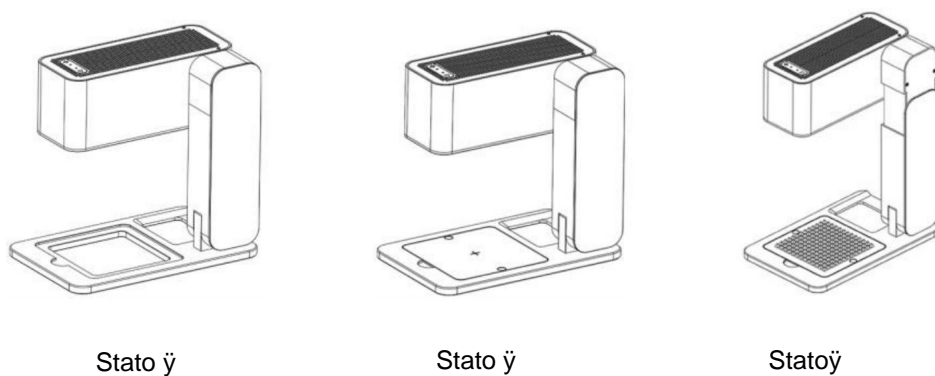

Stato ÿ: Rimuovere la piastra, il fondo è cavo, adatto per intagliare sulla superficie di oggetti di grandi dimensioni.

Stato ÿ: Posizionare la tavola con

la superficie piana rivolta verso l'alto, adatto per intagliare piccoli oggetti. Stato ÿ: Posizionare la tavola con il lato

convesso rivolto verso l'alto,

adatto per tagliare oggetti di piccole dimensioni.

3ÿ Funzione pulsante e messa a fuoco automatica.

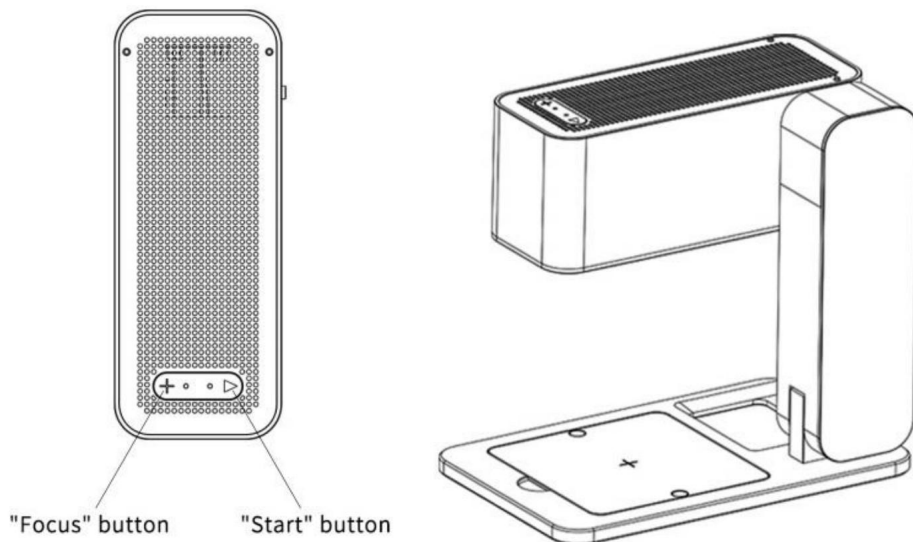

ÿ Funzione pulsante:

[Pulsante "Messa a fuoco"]: tenere premuto per salire, quindi tenere premuto per scendere; premere brevemente per la messa a fuoco automatica.

[Pulsante "Start"]: premere brevemente per avviare "l'anteprima", quindi premere brevemente per interrompere "l'anteprima", premere a lungo per avviare "l'incisione", quindi premere a lungo per annullare "l'incisione ÿ Messa a fuoco

automatica: [Messa

a fuoco automatica]: premere brevemente il pulsante "Messa a fuoco" per mettere a fuoco automaticamente.

[Messa a fuoco manuale]: premendo a lungo il pulsante "Messa a fuoco", il modulo laser e la distanza di incisione sono di circa 125 mm e quando il punto di luce blu è più piccolo, la messa a fuoco è migliore.

Suggerimenti: quando la messa a fuoco automatica non è efficace durante l'uso, la messa a fuoco automatica

la scheda di messa a fuoco può essere posizionata al centro della base per ridurre al minimo l'asse Z e fare clic rapidamente sul pulsante "Start" per immettere la luce di messa a fuoco automatica ricalibrata. Quando la calibrazione è completata Flash, ovvero, calibrazione da completare.

INSTALLAZIONE DEL DRIVER E DEL SOFTWARE SUL PC

1) Metodo di acquisizione del driver e del software:

Metodo 1: inserire il disco U accessorio nel computer, il disco U è stato aggiunto con driver, software applicativo, immagini e altri dati

(Nota: quando lo si utilizza per la prima volta, copiare tutti i dati presenti sul disco U sul computer per un backup, in modo da evitare perdite dovute a un utilizzo improprio)

2) Installazione del software del driver di Windows

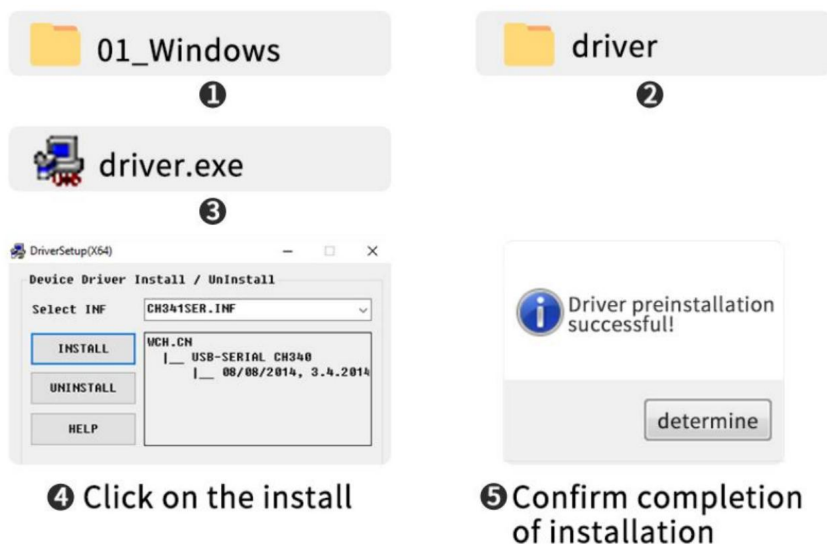

3) Percorso di installazione del

driver: fare doppio clic sulla cartella del disco U/01_Windows/driver/driver.exe/cliccare per installare/L'installazione del driver è riuscita, per i passaggi dettagliati, guardare il video dimostrativo di installazione relativo al disco U



Installation video of driver and software on Windows

• Percorso per installare il

software: accedere al disco flash USB e fare doppio clic

sulla cartella: /windows/software/Engraver/. Dopo che la barra di avanzamento si è conclusa, l'installazione è completata /Laser.

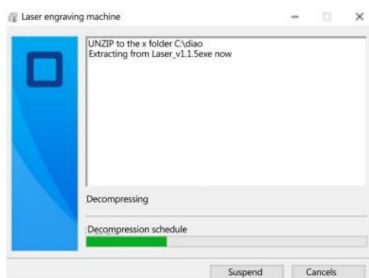
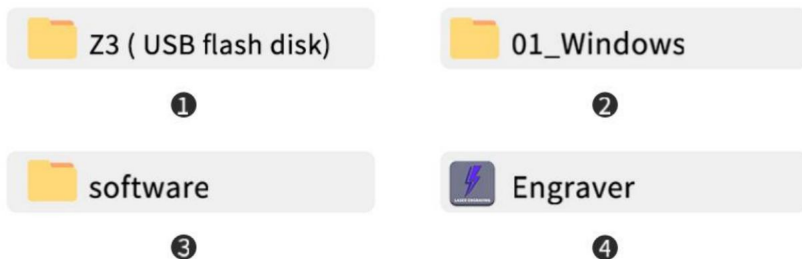

5 After the progress bar has done, Laser installation is completed.

Suggerimenti: Dopo aver cliccato su Engraver, se il software antivirus o PC Manager richiede di avvisare dei rischi. Il file Engraver è un pacchetto di installazione del sistema win. Se viene erroneamente giudicato come un file sospetto, selezionare "Consenti tutte le operazioni" per completare l'installazione del software.

• Operazione online:

Collegare la macchina al computer con il cavo dati Fare doppio clic sull'icona del software, fare clic sull'icona "Connetti dispositivo", l'icona diventa blu per

completare la connessione online

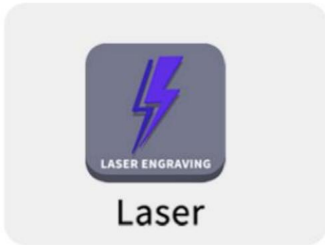

① Double click the software icon

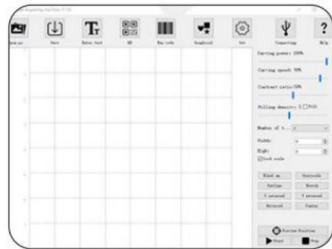

② Click the "connect device" icon

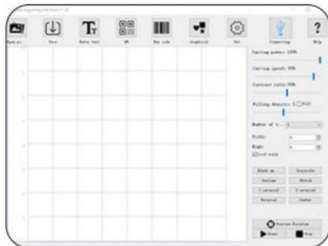

③ The icon turns blue to complete the online connection



INSTALLAZIONE DRIVER SU PC E FUNZIONAMENTO ONLINE-MAC

1. Percorso per installare il driver:

Percorso per installare il driver: immettere il disco flash USB e fare doppio clic su

cartella:02_MAC/driver/Mac_OSX_VCP_Driver/Introduzione

all'installazione/tipo di installazione/installazione/installazione completata.

Nota: il software può essere installato dopo aver installato il driver. Per istruzioni dettagliate, guardare il video.



Video of MAC driver and software installation

Mac Driver Installation



1



2



3



4



4 Click to continue

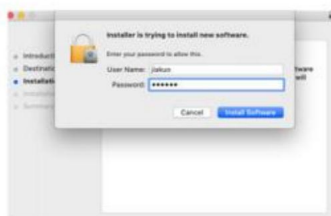

5 Enter the computer password



6 Click to continue the installation



7 Continue the installation

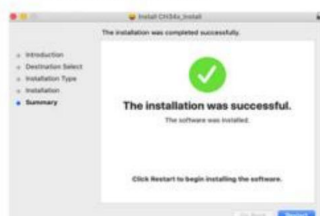

8 Complete the installation

2. Percorso per installare il software:

Accedi al disco flash USB e fai doppio clic sulla cartella:02

MA/software/Engraver/sposta l'icona del software a destra/completa l'installazione.

Installazione software Mac e introduzione online



1

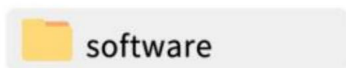

3



4 Double click the software icon



2

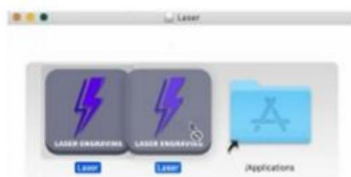

5 Left click the icon and drag into the Applications folder in the right



6 Complete installation

3. Funzionamento

online: collegare la macchina al computer tramite cavo dati. Fare doppio clic sull'icona del software, quindi fare clic sull'icona "Connetti dispositivo". L'icona diventa blu per completare la connessione online.



① Double click the software icon

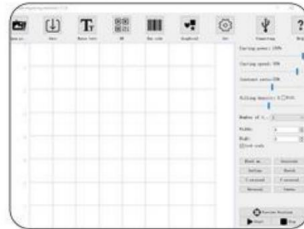

② Click "connect device" icon

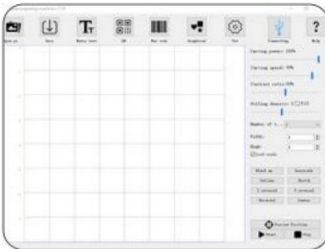

③ The icon turns blue to complete the online connection



INSTALLAZIONE DRIVER SU PC E FUNZIONAMENTO ONLINE

Introduzione alle funzioni delle icone nell'interfaccia software:

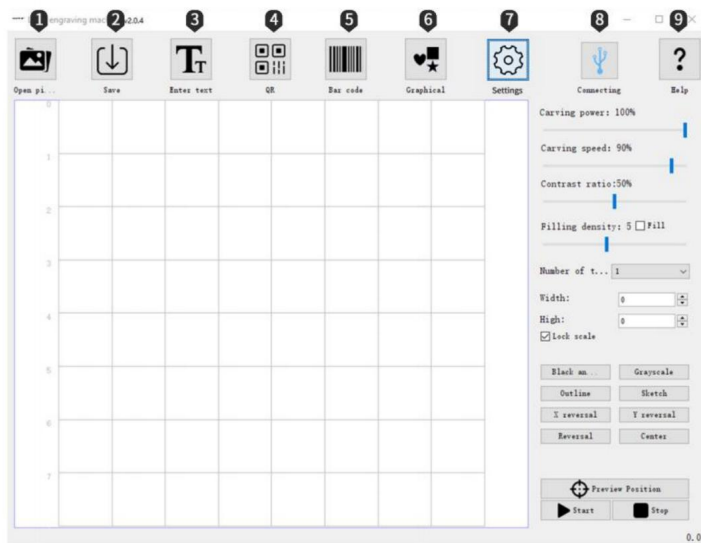

1 Apri: carica le foto dal computer. **2 Salva:**

salva i testi e le foto modificati. **3 Inserisci testo:**

importa testo, carattere, dimensione, orizzontale, verticale, vettorializzazione Modifica funzione.

4 Codice QR: crea codice QR.

5 Codice a barre: crea codice a

barre. **6 Grafica:** rotondo-quadrato-cuore-pentagono, creazione rapida

7 Impostazioni: imposta i parametri della bassa potenza luminosa; imposta se attivare il rullo.

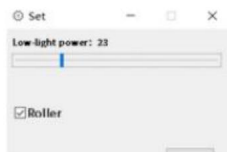

8 Connetti al dispositivo: l'icona diventa blu una volta effettuata la connessione



► **Aiuto:** apri il link; guarda il video dimostrativo e fai riferimento alle FAQ

Setting of Software Parameters:

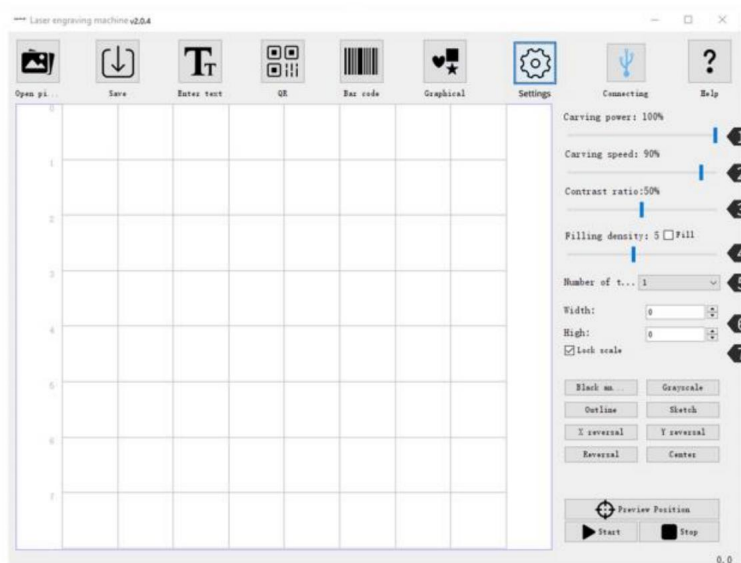

► **Potenza di incisione:** regola il livello di potenza per incidere materiali diversi. ► **Velocità di incisione:** imposta la velocità di incisione, la velocità di incisione di determina la profondità di incisione.

► **Contrasto:** trascinare il cursore per regolare il contrasto tra testo e foto.



► **Densità di riempimento; Riempimento:** l'effetto di riempimento può essere efficace solo per i vettori grafica, seleziona vettorializzazione, fai clic su Riempi sulla foto del testo, trascina il cursore di riempimento per regolare la densità di riempimento.

► **Tempi di incisione:** imposta il numero di volte di incisione

► **Larghezza; Altezza:** regola separatamente la larghezza e l'altezza della foto del testo

► **Zoom proporzionale:** blocca il testo della foto per ingrandire/ridurre proporzionalmente.

Impostazione dei parametri software:

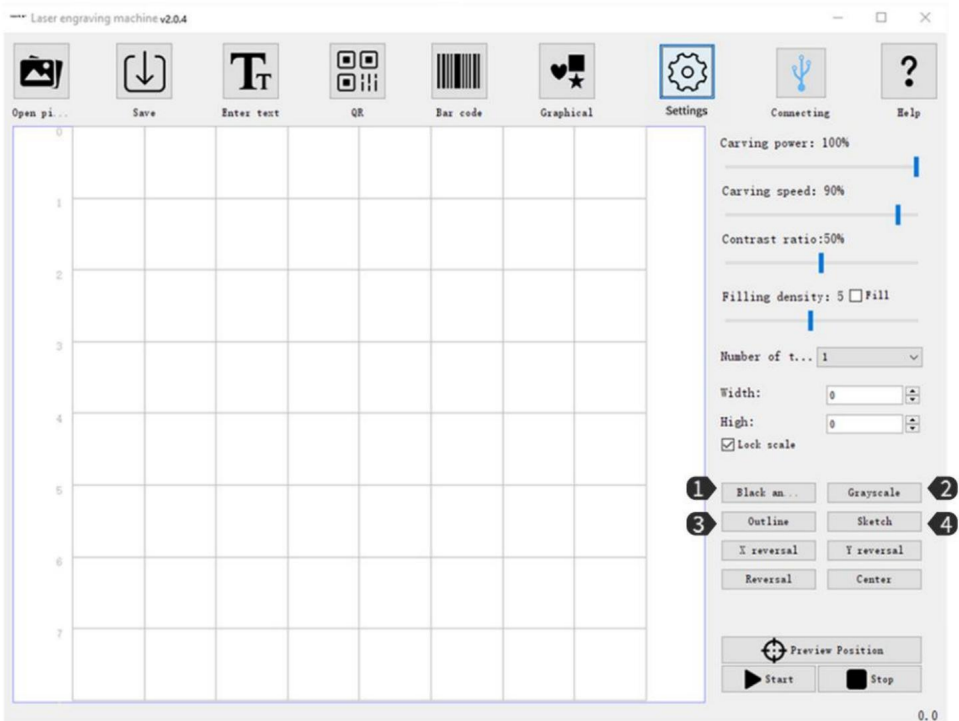

• **Bianco e nero:** per elaborare le foto in bianco e nero. • **Scala di grigi:**

modalità scala di grigi, adotta la funzione per incidere le foto su

Regola la scala di grigi della

foto. • **Contorno:** modalità di taglio per il taglio del telaio in filo metallico della macchina

per incisione. • **Schizzo:** modalità schizzo, migliora l'effetto 3D del contorno della foto.



Black and White



Grayscale



Contour



Sketch

Impostazione dei parametri software:

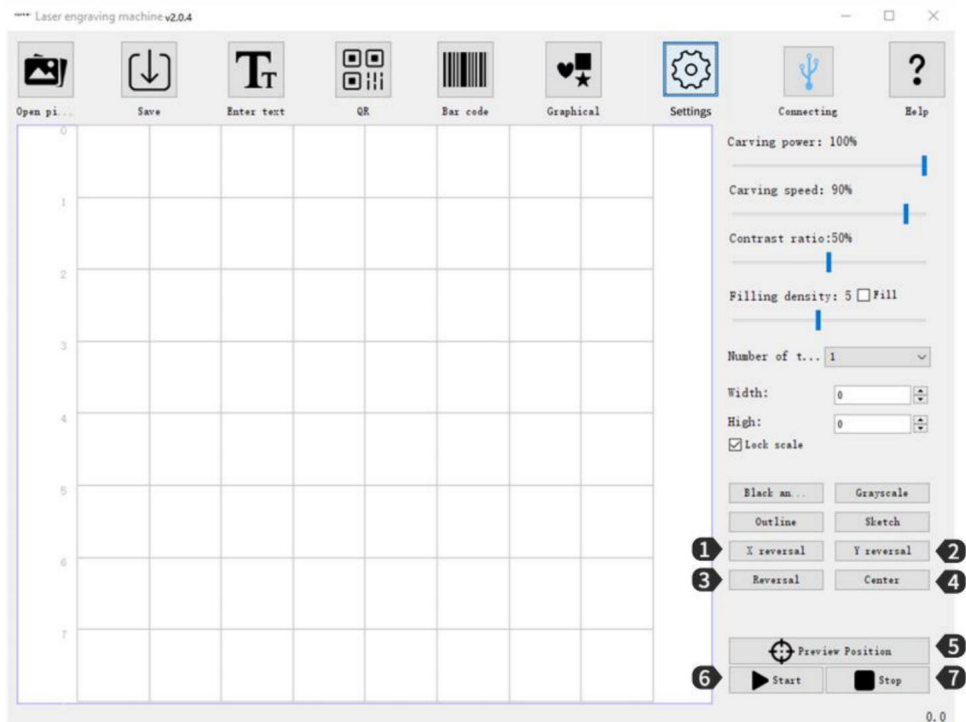

• **Specchio X:** effetto rotazione orizzontale.

• **Specchio Y:** effetto rotazione

verticale. • **Colore inverso:** inverte il colore di sfondo del testo e della

foto. • **Centro:** un clic per centrare il testo e la foto nell'area di anteprima.

• **Posizione anteprima:** anteprima per confermare la posizione

dell'incisione. • **Avvio:**

avvia l'incisione. • **Arresto:** arresta l'incisione.

Introduzione al caricamento dei contenuti dell'interfaccia:

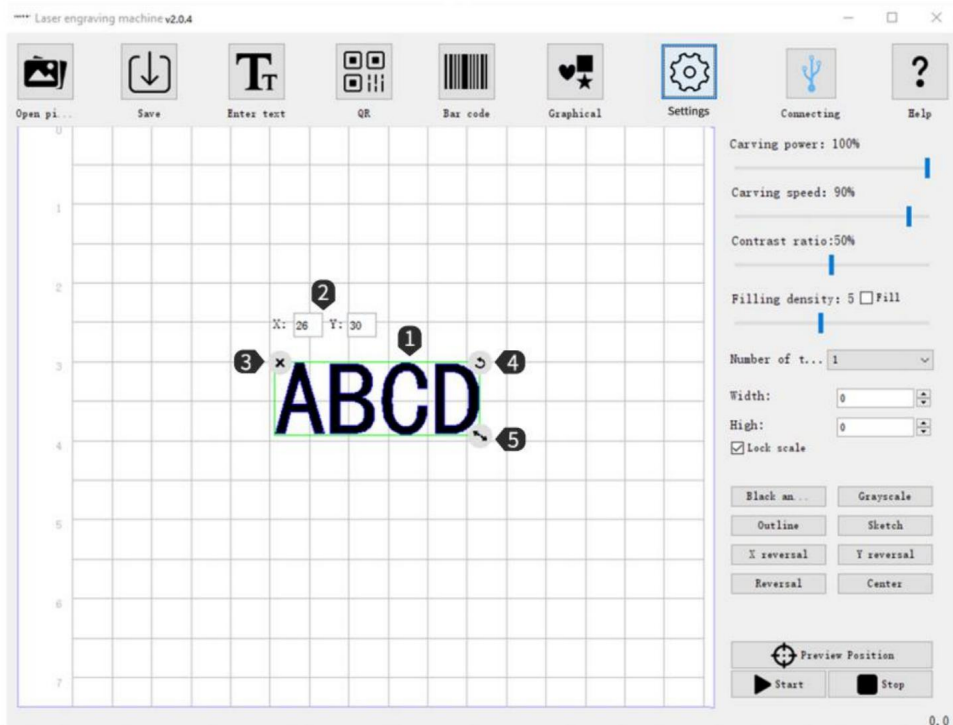

• Dopo aver caricato il testo e la foto, fare clic con il tasto sinistro del mouse per spostare la posizione del testo e della foto, fare clic con il pulsante destro del mouse per spostare il tavolo da disegno orizzontalmente, ruota la rotellina del mouse per ingrandire/ridurre la tavola da disegno. • X:26 Y:30 indicano solo le coordinate della posizione in cui si trovano il testo e la foto resta; quando sposti il testo e la foto, le coordinate cambieranno in base a diverse posizioni. •

• Clicca il testo e la foto sul tavolo da disegno.

• Fare clic con il tasto sinistro del mouse per ruotare il testo e la foto di 360°.

• Fare clic con il tasto sinistro del mouse e trascinare per ingrandire/ridurre il testo e la foto.

SOFTWARE DA SCARICARE E ONLINE SU DISPOSITIVI MOBILI

1. Download e installazione del software:

Metodo 1: scansiona il codice QR per scaricarlo.



Google Play



Android



iOS

Nota:

• Per il sistema Android, aprire il browser per scansionare il codice QR da scaricare;

• Dopo

l'installazione corretta, è necessario autorizzare l'autorità corrispondente.

2•Collega l'APP alla macchina •Collega

la macchina all'alimentazione; •Attiva la funzione

Bluetooth sul telefono cellulare; •Apri il software di incisione sul

telefono, fai clic su "Nessuna connessione" nella

angolo in alto a destra per cercare automaticamente il dispositivo;

•Quindi fare clic su "Engraver-#####";

Nota: "#####" rappresenta il numero di serie della macchina. •Attendi 1~2

secondi finché non viene visualizzato "Connesso" nell'angolo in alto a destra, che indica che

l'APP si è connessa correttamente alla macchina, quindi continua con il passaggio successivo.

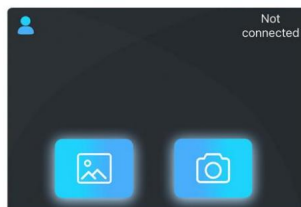

INTRODUZIONE ALL'APPLICAZIONE SOFTWARE SU DISPOSITIVI MOBILI

Introduzione all'interfaccia software (carica contenuto):

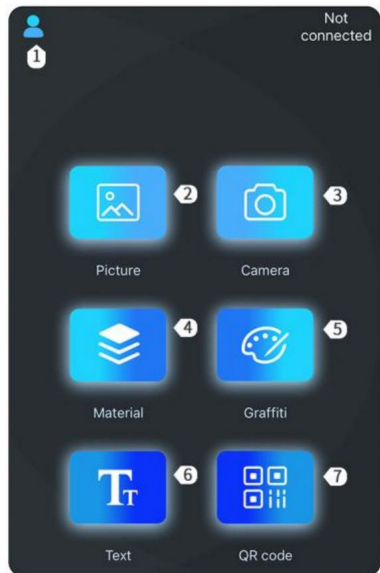

• **Impostazioni:** Guida per nuovi utenti/Feedback /Contratto d'uso e clausole sulla privacy/

Impostazione attrezzatura/lingua

• **Carica foto per incisione**

Aggiungi foto dall'album, aggiungi foto dalla galleria

• **Scatta foto tramite la**

fotocamera • **Grafica integrata nel**

software • **Aggiungi graffiti:** testo/foto

autodisegnati

• **Modifica testo** • **Aggiungi QR:** codice QR, codice a barre

Roller Settings

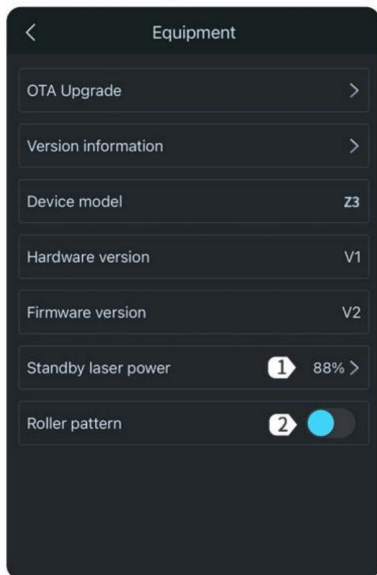

• **Potenza laser in standby:**

imposta la potenza laser in standby

• **Modalità rullo:** attiva/disattiva la modalità

rullo. Quando è attivata, può ruotare di 360°

per incidere

Introduzione all'interfaccia software (Carica contenuto):

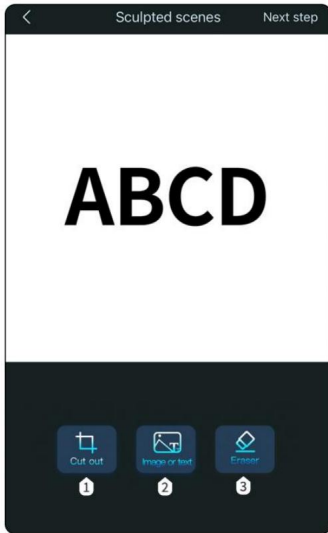

Taglio:

Taglio personalizzato

Taglio rotondo

Taglio quadrato

Foto o testo (il contenuto può essere sovrapposto)



Input Text

Load Photos
from Album

Shoot via
Camera

Add Photo from
Material Library

Gomma: modifica la foto con la gomma

Introduzione all'interfaccia software (Caricamento contenuto):

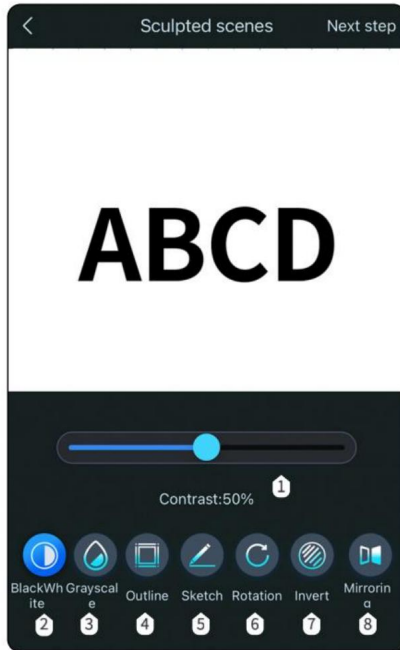

Contrasto: trascinare il cursore per regolare il contrasto del testo e della foto.

ABCD
Contrast 16

ABCD
Contrast 50

ABCD
Contrast 80

• **Bianco e nero:** per elaborare le foto in bianco e nero. • **Scala di grigi:** modalità

Scala di grigi, adotta la funzione per incidere le foto su
regola la scala di grigi della foto.

• **Contorno:** modalità di taglio per il taglio del telaio in filo metallico della macchina per incisione.

• **Schizzo:** modalità schizzo, migliora l'effetto 3D del contorno della foto.



Black and White

Grayscale

Contour

Sketch

• **Vortice:** può ruotare di 90 gradi, 180 gradi o 360 gradi

• **Colore inverso:** inverte il colore di sfondo del testo e della foto. • **Rispecchiamento:**
effetto rotazione orizzontale, effetto rotazione verticale.

Introduzione all'interfaccia software (carica contenuto)

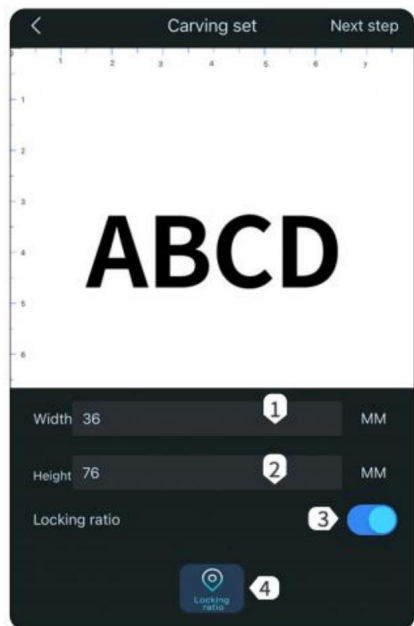

• **Larghezza:** imposta la larghezza

dell'incisione. • **Altezza:** imposta l'altezza

dell'incisione. • **Rapporto di blocco:** scala delle dimensioni dell'incisione
proporzionalmente.

• **Regione:** Posizionamento Antepima Incisione
Posizione Determina la posizione dell'incisione.



• **Selezione del materiale:** App integrata materiali, che possono essere direttamente selezionati in base ai materiali da è stato sepolto.

• **Aggiungi materiali:** aggiungi e imposta materiali, nome del materiale/potenza laser / incisioni pipì. • **Elimina materiale**

• **Potenza laser :** regola il livello di potenza su incidere materiali diversi.

• **Velocità di incisione :** Velocità di incisione impostazione, la velocità di incisione determina la profondità di

incisione. • **Tempi di ripetizione:** rappresenta il numero di volte di incisione.

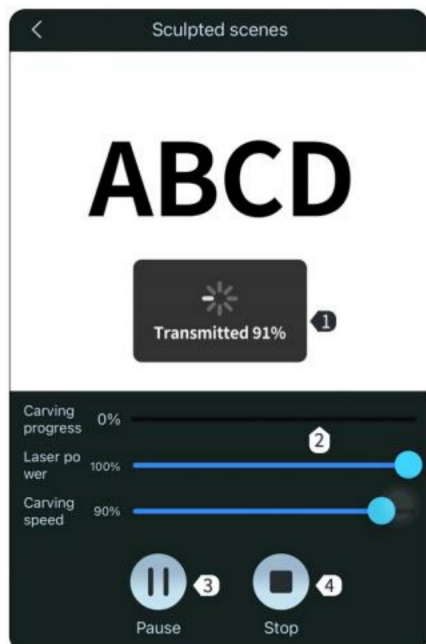

• **Caricamento di contenuti:** quando il progresso del trasferimento è stato del 100% completata, l'incisione può essere iniziato.

• **Avanzamento incisioni:** Mostrami il avanzamento della scultura.

• **Sospendi:** sospendi l'incisione. • **Arresta:** interrompi l'incisione.

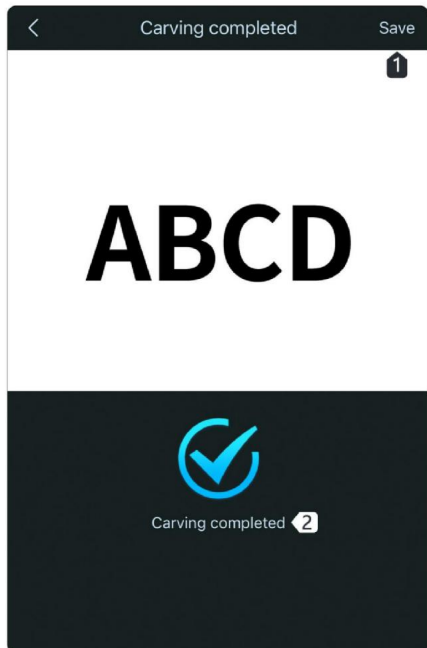

• **Salva:** salva l'incisione corrente contenuto e visualizzazione nell'album del telefono. • **Incisione completata:** Il contenuto attuale è stato inciso.

Z3 5W PARAMETRI DI INCISIONE SOMMARIO

Materiale	Materiale Colore	Specificazione	Incisione parametri	Parametri di taglio
304 Inox Acciaio	Lucido	2~3 mm	Impossibile intagliare	Impossibile tagliare
plastica	nero	1,5 ~ 3 mm	30% potenza 90% velocità	Impossibile tagliare
plastica	Bianco	1,5 ~ 3 mm	100% potenza 50% velocità	Impossibile tagliare
Genuino Pelle	nero	1,5 ~ 3 mm	50% potenza 90% velocità	L'effetto di taglio è povero e si arriccica. non è consigliato tagliarlo.

Genuino Pelle	blu	1,5 ~ 3 mm	60% potenza 90% velocità	L'effetto di taglio è povero e si arriccias. non è consigliato tagliarlo.
Genuino Pelle	verde	1,5~3mm 40%	potenza 90% velocità	L'effetto di taglio è povero e si arriccias. non è consigliato tagliarlo.
Bicchiere	traspare	2~5mm	Non può essere inciso, può essere inciso da dipingere di nero	Il taglio non è accurato
gomma	bianco	0,1~3 mm	90% potenza 90% velocità	L'effetto di taglio è povero e si arriccias. non è consigliato tagliarlo.
gomma	blu	0,1~3 mm	90% potenza 90% velocità	L'effetto di taglio è povero e si arriccias. non è consigliato tagliarlo.
gomma	giallo	0,1~3 mm	90% potenza 90% velocità	L'effetto di taglio è povero e si arriccias. non è consigliato tagliarlo.
ceramica	bianco	1~3 mm	Non può essere inciso, può essere inciso da dipingere di nero	Il taglio non è accurato
Calcolo	bianco sporco	2~5mm	Non può essere inciso, può essere inciso da dipingere di nero	Il taglio non è accurato
Alluminio Lega	Colore reale	1~3mm	Impossibile intagliare	Il taglio non è accurato

ottone	Colore reale 1~3mm		Impossibile intagliare	Il taglio non è accurato
Lega di titanio	Colore reale Colore reale		Impossibile intagliare	Il taglio non è accurato
Carta kraft	giallo	0,5 mm	40% potenza 90% velocità	100% potenza 90% velocità
Compensato 1MM	giallo	1 millimetro	60% potenza 90% velocità	100% potenza 5% velocità
Compensato 2MM	giallo	2 millimetri	60% potenza 90% velocità	100% potenza 5% velocità/2 volte
Compensato 3MM	giallo	3 mm	60% potenza 90% velocità	100% potenza 5% velocità/3 volte
Compensato 5MM	giallo	5 millimetri	60% potenza 90% velocità	Il taglio non è accurato
Compensato 8MM	giallo	8 millimetri	60% potenza 90% velocità	Il taglio non è accurato
1MM di luce tavola di legno	giallo	1 millimetro	60% potenza 90% velocità	100% potenza 15% velocità
Luce da 2 mm tavola di legno	giallo	2 millimetri	100*100*2mm 100% potenza	5% velocità
Luce da 5 mm tavola di legno	giallo	5 millimetri	60% potenza 90% velocità	100% potenza 5% velocità/4 volte
Plastica ABS	bianco	1 millimetro	100% potenza 50% velocità	Il taglio non è accurato
Plastica ABS	bianco	2 millimetri	100% potenza 50% velocità	Il taglio non è accurato
Plastica ABS	bianco	4mm	100% potenza 50% velocità	Il taglio non è accurato
Plastica ABS	nero	1 millimetro	30% potenza 90% velocità	100% potenza 10% velocità/2 volte
Plastica ABS	nero	2 millimetri	30% potenza 90% velocità	100% potenza 5% velocità/3 volte
Plastica ABS	nero	4mm	30% potenza 90% velocità	Il taglio non è accurato

Domande frequenti su Z3

Uno, nessuna risposta quando la macchina è accesa

1. Nessuna alimentazione: controllare prese, interruttori e prese di corrente per assicurarsi che siano collegati e siano normalmente accesi;

Due, non è possibile connettersi al computer (PC)

1. Il cavo USB non è collegato: controllare l'estremità del cavo USB verso il computer cavo dati e l'interfaccia della macchina per assicurarsi che sia collegato correttamente.

L'interfaccia USB sul pannello frontale di alcuni computer desktop non è valida e deve essere collegato alla presa situata nella parte posteriore della fusoliera.

2. Il driver non è installato normalmente: completare l'installazione del driver secondo le istruzioni per l'uso. Dopo aver completato l'installazione, il computer riconosce il dispositivo come una porta seriale, indicando che la connessione hardware è OK.

3. Altre circostanze speciali: estrarre il cavo dati UB e l'alimentazione alimentazione e ricollegare il dispositivo dopo 5 secondi dopo che il dispositivo è completamente spento.

Tre, Nessuna risposta dall'APP del telefono cellulare collegata alla macchina

1. Connessione Bluetooth errata: assicurarsi che il Bluetooth sia stato rilasciato dalla macchina è connessa. Per i dettagli, leggere la parte relativa alla connessione dell'app manuale.

2. Errore di compatibilità: dopo il nuovo telefono cellulare elencato o quello aggiornato sistema, se si verifica una connessione anomala a causa di problemi di compatibilità, è possibile puoi contattare il nostro servizio clienti e rispedirci lo screenshot del configurazione del telefono cellulare per ottenere un rapido supporto tecnico.

Quattro, l'effetto dell'incisione è molto superficiale o non lascia traccia

1. Messa a fuoco imprecisa: leggere la parte del manuale relativa alla messa a fuoco per una messa a fuoco accurata.

2. Velocità di incisione: tempo di combustione troppo veloce o troppo breve. Leggere l'incisione sezione parametri del manuale per regolare nuovamente i parametri.

3. L'immagine è troppo chiara: l'immagine importata dovrebbe essere chiara, le linee sono

troppo sottile e il colore troppo chiaro influenzeranno direttamente l'effetto dell'incisione.

4. Posizionamento degli oggetti incisi: l'oggetto inciso viene posizionato obliquamente e la lunghezza focale del laser è fissa, quindi l'oggetto inciso dovrebbe essere posizionato piatto e parallelo al corpo, altrimenti la lunghezza focale sarà impreciso, con conseguenti effetti di incisione anomali.

Cinque Arresto anomalo durante l'incisione offline

1. Il download dell'immagine è incompleto quando è collegato al computer, basta scaricarlo di nuovo.

Sei, messa a fuoco imprecisa

1. Leggere il manuale per la messa a fuoco automatica e la messa a fuoco manuale. Quando si mette a fuoco, utilizzare la piastra di messa a fuoco gialla in dotazione con il corpo per azionare. Se la piastra di messa a fuoco è persa, puoi usare un giallo o bianco sottile e ruvido cartone invece. Devi rimettere a fuoco. Per informazioni rilevanti, per favore contattare il servizio clienti online.

ELENCO ACCESSORI

1. Manuale utente *1
2. L'adattatore di alimentazione*1
3. Cavo di alimentazione*1
4. Disco flash USB *1
5. tipo C linea dati *1
6. marcatore *1
7. pennello *1
8. Carta kraft *5
9. Scheda di assistenza per la messa a fuoco automatica*2
10. occhiali protettivi *1
11. Scudo protettivo*1

Produttore: Shanghaimuxinmuyeyouxiangongsi

Indirizzo: Shuangchenglu 803nong11hao1602A-1609shi, baoshanqu, shanghai 200000 CN.

Importato in AUS: SIHAO PTY LTD, 1 ROKEVA STREETEASTWOOD NSW 2122 Australia

Importato negli USA: Dongguan Xinjia Laser Technology Co., Ltd. Stanza 602, n. 419, Jinxing Road, Liaobu Town, Dongguan City, Guangdong Provincia, Cina

Rappresentante della CE	
-------------------------	--

E-CrossStu GmbH

Mainzer Landstr.69, 60329 Francoforte sul Meno.

RAPPRESENTANZA DEL REGNO UNITO	
--------------------------------	--

CONSULENZA YH LIMITATA.

C/O YH Consulting Limited Ufficio 147, Centurion House, Via Roma, 101, 00186 Roma, Italia

VEVOR®
TOUGH TOOLS, HALF PRICE

Supporto tecnico e certificato di garanzia
elettronica www.vevor.com/support

VEVOR[®]

TOUGH TOOLS, HALF PRICE

Soporte técnico y certificado de garantía
electrónica www.vevor.com/support

Grabador láser galvanómetro portátil

Manual de usuario

MODELO:Z3

Seguimos comprometidos a brindarle herramientas a precios competitivos.

"Ahorre la mitad", "mitad de precio" o cualquier otra expresión similar que utilicemos solo representa una estimación del ahorro que podría obtener al comprar ciertas herramientas con nosotros en comparación con las principales marcas y no necesariamente significa que cubra todas las categorías de herramientas que ofrecemos. Le recordamos que, al realizar un pedido con nosotros, verifique cuidadosamente si realmente está ahorrando la mitad en comparación con las principales marcas.

VEVOR[®]
TOUGH TOOLS, HALF PRICE

Grabador láser galvanómetro
portátil

MODELO:Z3

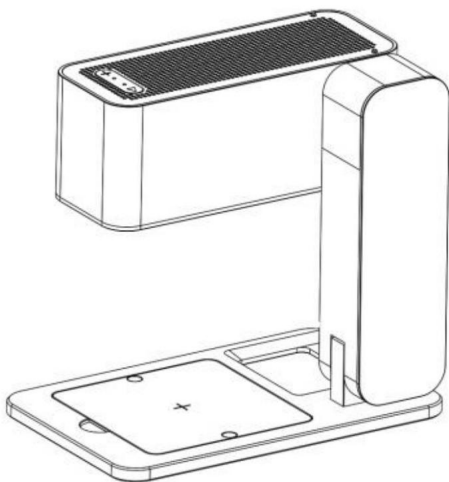





(La imagen es solo de referencia, consulte el objeto real)

¿NECESITAS AYUDA? ¡CONTÁCTANOS!

¿Tiene preguntas sobre el producto? ¿Necesita asistencia técnica? No dude en ponerse en contacto con

nosotros: Asistencia técnica y certificado de garantía electrónica
www.vevor.com/support

Estas son las instrucciones originales, lea atentamente todas las instrucciones del manual antes de utilizar el producto. VEVOR se reserva una interpretación clara de nuestro manual de usuario. La apariencia del producto estará sujeta al producto que recibió. Perdónenos por no informarle nuevamente si hay actualizaciones de tecnología o software en nuestro producto.

	<p>Advertencia: Para reducir el riesgo de lesiones, el usuario debe leer las instrucciones. Lea el manual con cuidado.</p>
	<p>Después de encender el láser, está prohibido apuntar a personas, animales y materiales inflamables para evitar quemaduras en la piel e incendios.</p>
	<p>No mires directamente a la luz El brillo del láser es perjudicial para los ojos, trate de no hacerlo. Mire directamente al láser.</p>
	<p>Mantenga las manos alejadas de la máquina cuando ésta esté en funcionamiento. Trabajando para evitar lesiones.</p>
	<p>Apague el interruptor de la máquina cuando no esté en uso. evitar operaciones de terceros.</p>
	<p>Advertencia: Asegúrese de usar protectores para los ojos cuando utilice este producto.</p>
	<p>Este dispositivo cumple con la Parte 15 de las Normas de la FCC. Operación está sujeto a las dos condiciones siguientes: (1) Este dispositivo no puede causar interferencias dañinas, y (2) este dispositivo debe aceptar cualquier interferencias recibidas, incluidas las interferencias que puedan causar Operación no deseada.</p>
	<p>Este producto está sujeto a las disposiciones de la Directiva Europea 2012/19/CE. El símbolo que muestra un contenedor de basura cruzado a través de indica que el producto requiere un contenedor de basura separado recogida en la Unión Europea. Esto se aplica al producto y todos los accesorios marcados con este símbolo. Productos marcados como tal, no se pueden desechar con la basura doméstica normal, sino Deben llevarse a un punto de recogida para reciclar aparatos eléctricos y dispositivos electrónicos</p>

Instrucciones de seguridad:

¡Por la presente certifico!

Todas las pérdidas ocasionadas por un uso inadecuado o por no seguir los pasos del manual correrán a cargo del usuario. El derecho de interpretación final del manual pertenece a nuestra empresa, que tiene derecho a modificar todos los materiales, datos, detalles técnicos, etc. de este manual.

Instrucciones de seguridad

Antes de utilizar el equipo, el usuario debe leer atentamente este manual de funcionamiento y cumplir estrictamente los procedimientos operativos. El procesamiento con láser puede ser riesgoso, los usuarios deben considerar cuidadosamente si el objeto procesado es adecuado para el procesamiento con láser. Los objetos y las emisiones que se procesen deben cumplir con las leyes y regulaciones locales.

Este equipo utiliza cuatro tipos de láseres (radiación láser fuerte), que pueden provocar las siguientes condiciones:

Encenderá los materiales combustibles circundantes;

En el proceso de procesamiento láser, se pueden generar otras radiaciones y gases tóxicos y nocivos debido a los diferentes objetos de procesamiento;

La exposición directa a la radiación láser puede provocar lesiones a las personas. El lugar de uso debe estar equipado con equipo contra incendios. Está prohibido apilar materiales inflamables y explosivos sobre el banco de trabajo y alrededor del equipo. Al mismo tiempo, es necesario mantener una buena ventilación.

El entorno donde se ubica el equipo debe ser seco, libre de contaminación, vibraciones, electricidad fuerte, magnetismo fuerte, etc. Temperatura del entorno de trabajo 0~30 , humedad del entorno de trabajo 30-65% RH (agua sin condensación)

El voltaje de funcionamiento del equipo: AC100-240V.

Solo cuando la máquina de grabado y otros equipos relacionados tengan un cable de conexión a tierra de seguridad se podrán encender y operar.

Cuando el equipo está encendido, debe permanecer en funcionamiento durante todo el proceso. El operador debe cortar toda la energía antes de irse para evitar condiciones anormales. Si se producen, ¡corte la energía inmediatamente!

Está estrictamente prohibido colocar cualquier reflexión total irrelevante o difusa. objetos de reflexión en el equipo para evitar que el láser se refleje sobre el cuerpo humano o sobre objetos inflamables.

El equipo debe estar alejado de equipos eléctricos sensibles a Interferencia electromagnética, que puede causar interferencias electromagnéticas. interferencia.

Hay altos voltajes u otros peligros potenciales dentro del láser. Equipo. Está terminantemente prohibido desmontarlo a personas no profesionales.

ACCESORIOS PARA LA ESTRUCTURA DEL PRODUCTO

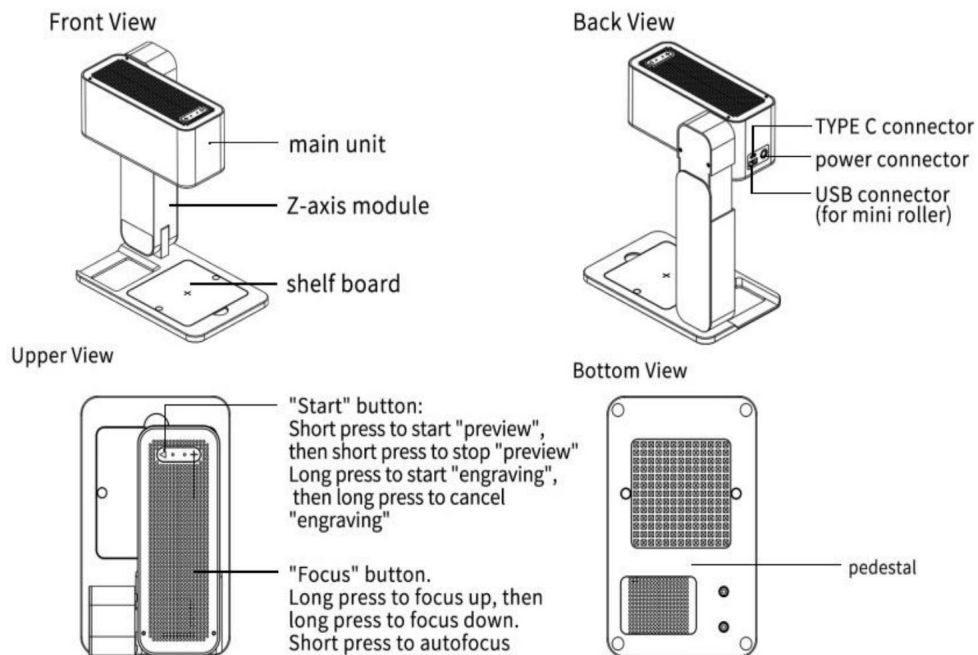

【Standard parts】



power *1



USB flash disk *1



type C data line *1



marker *1



brush *1



kraftpaper *5



Autofocus assistance card



protective glasses *1



Protective Shield*1

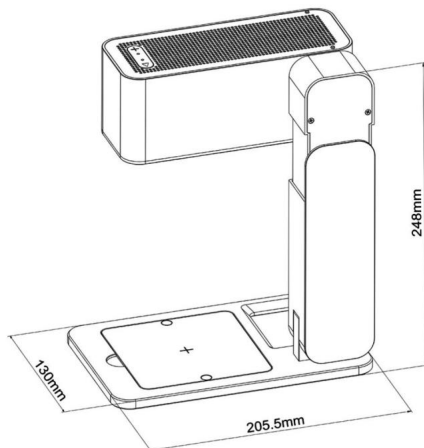

PARÁMETRO DE RENDIMIENTO

Modelo	Z3
Material	Aluminio anodizado de alta resistencia
Enfoque láser	Enfoque automático
Cabezal láser	Láser azul de 450 nm
Potencia del láser	5W
Conexión de interfaces	Adaptador de modo dual Bluetooth 5.0, puerto tipo C para
Sistemas operativos Móvil: Android y iOS. Escritorio: Windows y Mac OS	
Formatos de archivos	Formatos JPEG, BMP, GIF, PNG, JPG, XJ, PLT, DXF y HPGL
Fuente de alimentación	Cargador portátil de 12 V/5 A
Consumo de energía 0,89 A (en espera) 2,2 A (grabado)	
Enfriamiento	Refrigeración por aire forzado

Tiempo de servicio del láser	>10000H
Área de grabado	80 mm × 80 mm (3,14" × 3,14")
Precisión de grabado	0,05 mm
Velocidad de grabado	600 mm/s (1417 pulg./min)
Materiales esculpibles	Papel, Madera, Bambú, Tela, Acrílico, Plástico, Cuero, Pan, Fruta, Vidrio, Cerámica
Materiales cortables	Papel, madera, bambú, cuero
Sistema operativo compatible	Windows/IOS/MAC/Android

INTRODUCCIÓN DE LAS CARACTERÍSTICAS

1. Ampliar la máquina

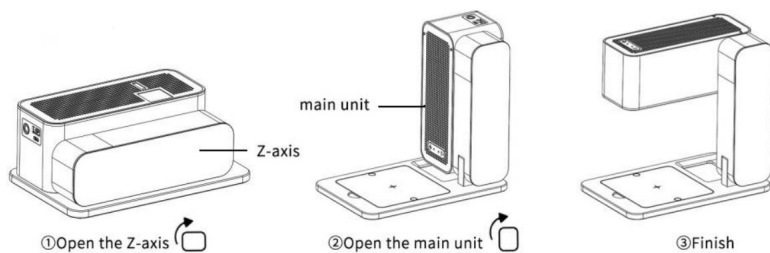

2 Tablero móvil instalado según demanda.

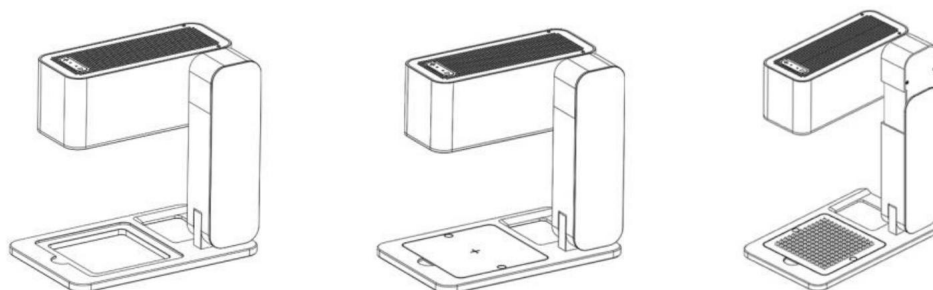

Estado

Estado

Estado

Estado : Retire la placa, la parte inferior es hueca, adecuada para tallar en la superficie de objetos grandes.

Estado : Coloque la tabla con la

superficie plana hacia arriba, adecuada para tallar objetos pequeños. Estado : Coloque la tabla con el lado convexo hacia arriba, adecuado

para cortar objetos de tamaño pequeño.

3Función de botón y enfoque automático.

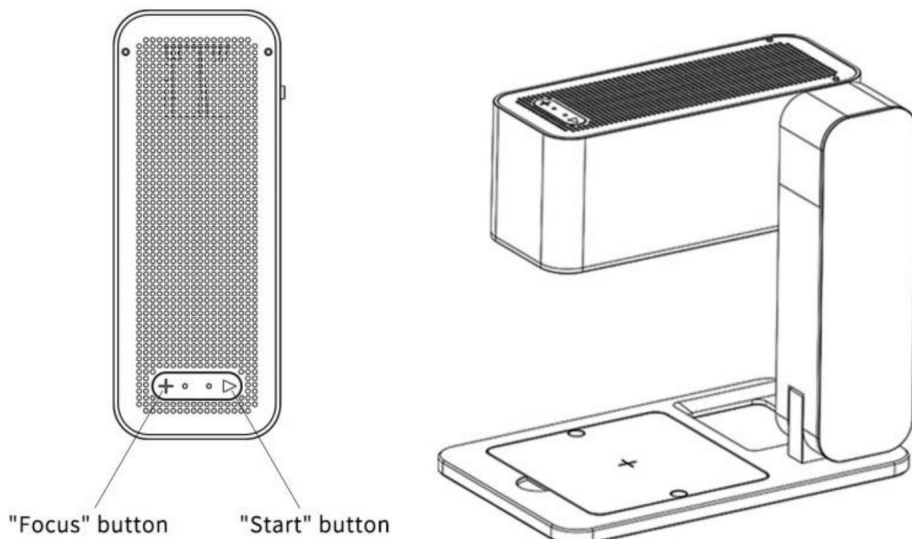

Función del botón: [Botón

"Enfoque"]: presione y mantenga presionado para subir, luego presione y mantenga presionado para bajar; presione brevemente para enfocar automáticamente.

[Botón "Inicio"]: presione brevemente para iniciar la "vista previa", luego presione brevemente para detener la "vista previa", presione prolongadamente para iniciar el "grabado", luego presione prolongadamente para cancelar el "grabado"

Enfoque

automático: [Enfoque automático]: presione brevemente el botón "Enfoque" para enfocar automáticamente.

[Enfoque manual]: al mantener presionado el botón "Enfoque", el módulo láser y la distancia de grabado son de aproximadamente 125 mm, y cuando el punto de luz azul es el más pequeño, es el mejor enfoque.

Consejos: Cuando el enfoque automático no es efectivo durante el uso, el enfoque automático

La tarjeta de enfoque se puede colocar en el centro de la base para minimizar el eje Z y hacer clic rápidamente en el botón "Iniciar" para ingresar a la luz de enfoque automática recalibrada. Cuando se completa la calibración, se enciende el flash, es decir, se completa la calibración.

INSTALACIÓN DE CONTROLADORES Y SOFTWARE EN PC

1. Método de adquisición de controladores y software:

Método 1: inserte el disco U accesorio en la computadora, el disco U se ha agregado con controladores, software de aplicación, imágenes y otros datos

(Nota: Cuando lo utilice por primera vez, copie todos los datos del disco U a su computadora para realizar una copia de seguridad y evitar pérdidas debido a una operación incorrecta)

2. Instalación del software del controlador de Windows

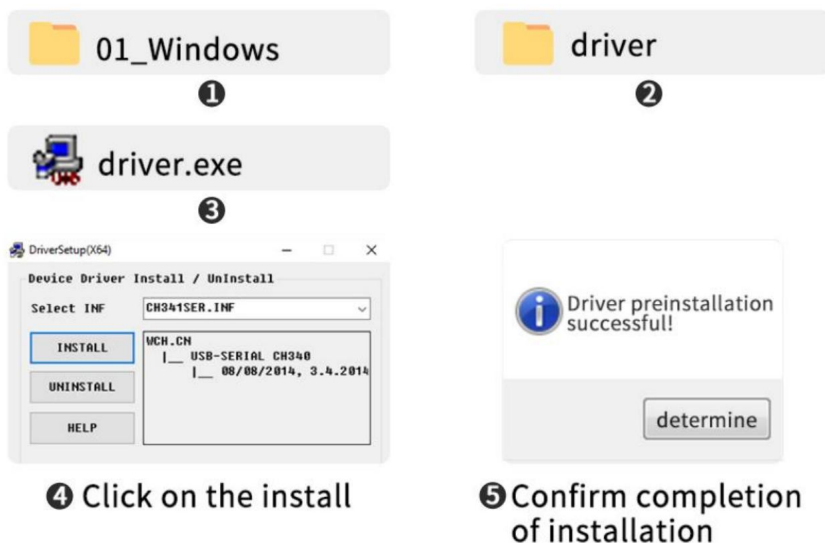

Ruta de instalación del

controlador: haga doble clic en la carpeta del disco U/01_Windows/driver/driver.exe/haga clic para instalar/La instalación del controlador se realizó correctamente. Para conocer los pasos detallados, mire el video de demostración de instalación relacionado con el disco U



Installation video of driver and software on Windows

Ruta para instalar el software:

Ingrese el disco flash USB y haga doble clic en la

carpeta: /windows/software/Engraver/Después de que la barra de progreso haya terminado, la instalación estará completa /Laser.



Z3 (USB flash disk)

1



01_Windows

2



software

3



Engraver

4

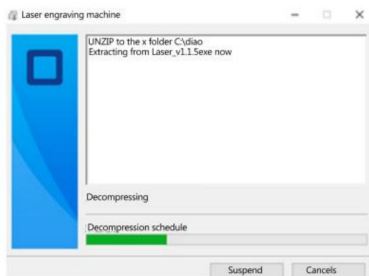

5 After the progress bar has done, Laser installation is completed.

Consejos: Después de hacer clic en Grabador, si el software antivirus o el Administrador de PC le advierten de los riesgos, el archivo de Grabador es un paquete de instalación del sistema operativo. Si se juzga erróneamente como un archivo sospechoso, seleccione "Permitir todas las operaciones" para completar la instalación

del software. Operación en línea: Conecte la máquina a la computadora con el cable de datos Haga doble clic en el ícono del software, haga clic en el ícono "Conectar dispositivo", el ícono s

Completar la conexión en línea

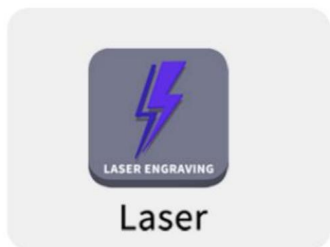

1 Double click the software icon

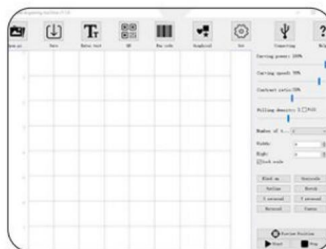

2 Click the “connect device” icon



3 The icon turns blue to complete the online connection



INSTALACIÓN DEL CONTROLADOR EN PC Y FUNCIONAMIENTO ONLINE - MAC

1. Ruta para instalar el controlador:

Ruta para instalar el controlador: Ingrese el disco flash USB y haga doble clic en el carpeta:02_MAC/driver/Mac_OSX_VCP_Driver/Introducción a la instalación/tipo de instalación/instalación/instalación completada.

Nota: El software se puede instalar después de que se haya instalado el controlador, mire el video para ver la operación detallada.



Video of MAC driver and software installation

Mac Driver Installation



4 Click to continue

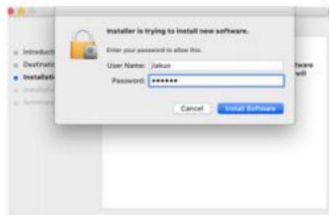

5 Enter the computer password



6 Click to continue the installation



7 Continue the installation



8 Complete the installation

2. Ruta para instalar el software:

Ingrese al disco flash USB y haga doble clic en la carpeta: 02

MA/software/Grabador/mover icono de software a la derecha/completar instalación.

Instalación de software para Mac e introducción en línea



1

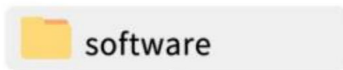

3



4 Double click the software icon



2



5 Left click the icon and drag into the Applications folder in the right



6 Complete installation

3. Operación en línea:

Conecte la máquina a la computadora a través del cable de datos Haga doble clic en el ícono del software y luego haga clic en el ícono "conectar dispositivo"; el ícono se volverá azul para completar la conexión en línea.



1 Double click the software icon

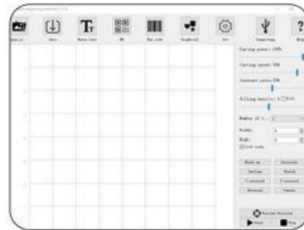

2 Click "connect device" icon

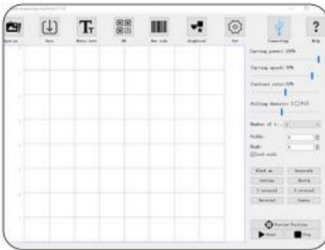

3 The icon turns blue to complete the online connection



INSTALACIÓN DEL CONTROLADOR EN PC Y FUNCIONAMIENTO ONLINE

Introducción a las funciones de los iconos en la interfaz del software:

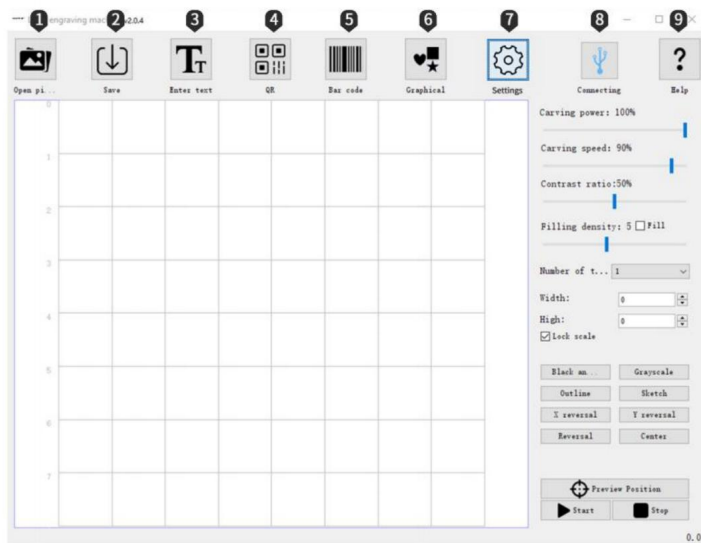

Abrir: Cargar fotos desde la computadora.

Guardar: Guardar los textos y fotos editados.

Ingresar texto: Importar texto, fuente, tamaño, horizontal, vertical, vectorización. Edición función.

Código QR: crea un código QR.

Código de barras: crea un código de

barras. Gráficos: redondo, cuadrado, corazón, pentágono, creación rápida

Configuración: Establezca los parámetros de potencia de luz baja; establezca si desea activar El rodillo.

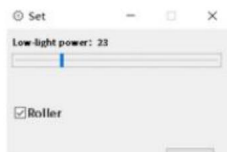

Conectarse al dispositivo: el ícono se vuelve azul una vez realizada la conexión.



Ayuda: Abra el enlace, mire el video de demostración y consulte las preguntas frecuentes.

Setting of Software Parameters:

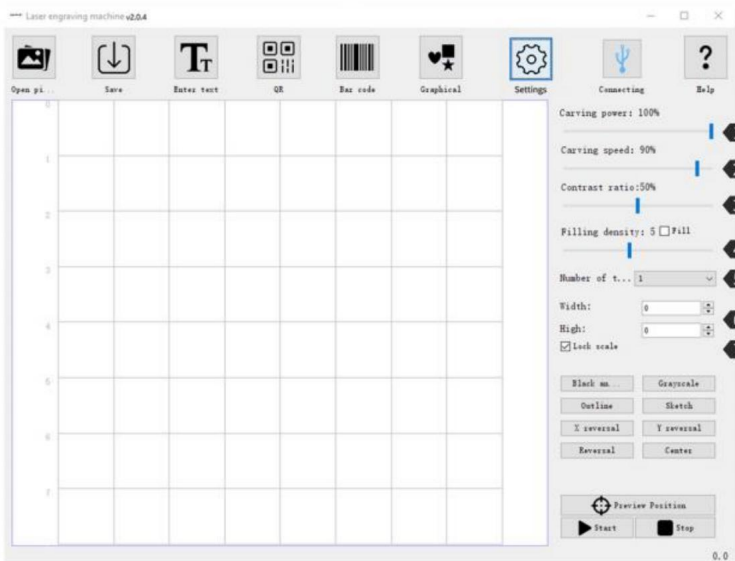

Potencia de grabado: Ajuste el nivel de potencia para grabar diferentes materiales. Velocidad de grabado:

Establezca la velocidad de grabado, la velocidad de grabado de

Determina la profundidad del grabado. Contraste:

Arrastre el control deslizante para ajustar el contraste del texto y la foto.



Densidad de relleno; Relleno: El efecto de relleno solo puede ser efectivo para vectores.

Gráficos, seleccione vectorización, haga clic en Rellenar en la foto del texto, arrastre el control deslizante de relleno para ajustar la densidad de llenado.

Veces de grabado: Establezca la cantidad de veces que se graba

Ancho; Alto: Ajuste el ancho y alto de la foto del texto por separado en

voluntad. Zoom proporcional: bloquea el texto de la foto para acercar o alejar proporcionalmente.

Configuración de parámetros de software:

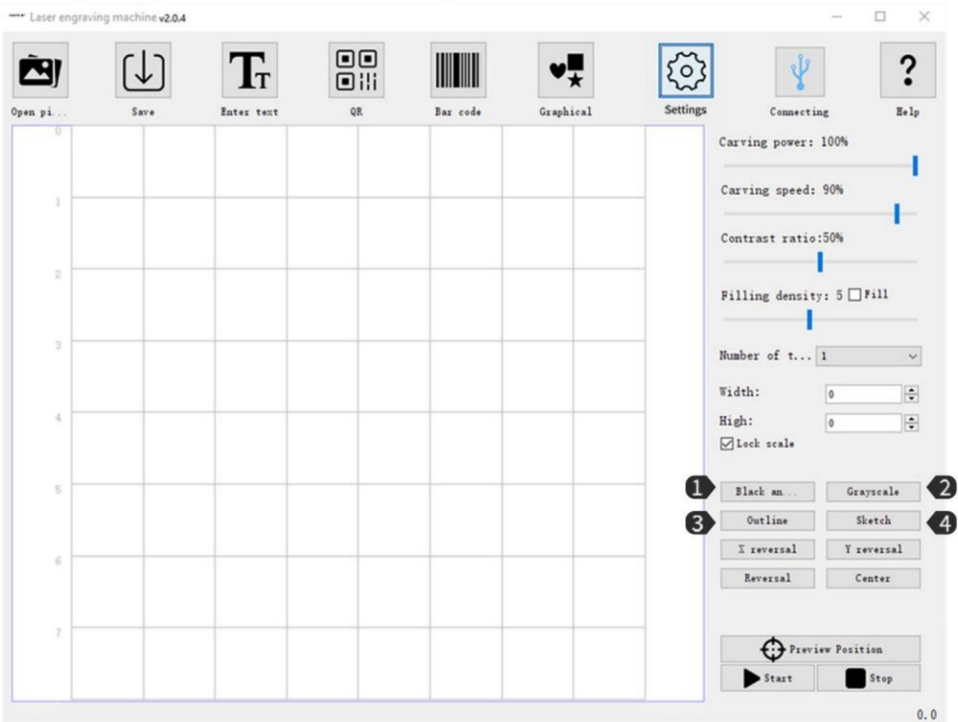

Blanco y negro: para procesar fotos en blanco y negro. Escala de grises: modo de escala de grises, adopta la función para grabar fotos en blanco y negro.

Contorno: modo de corte para cortar el marco de alambre de la máquina de grabado. Boceto: modo de boceto, mejora el efecto 3D del contorno de la foto.



Black and White



Grayscale



Contour



Sketch

Configuración de parámetros de software:

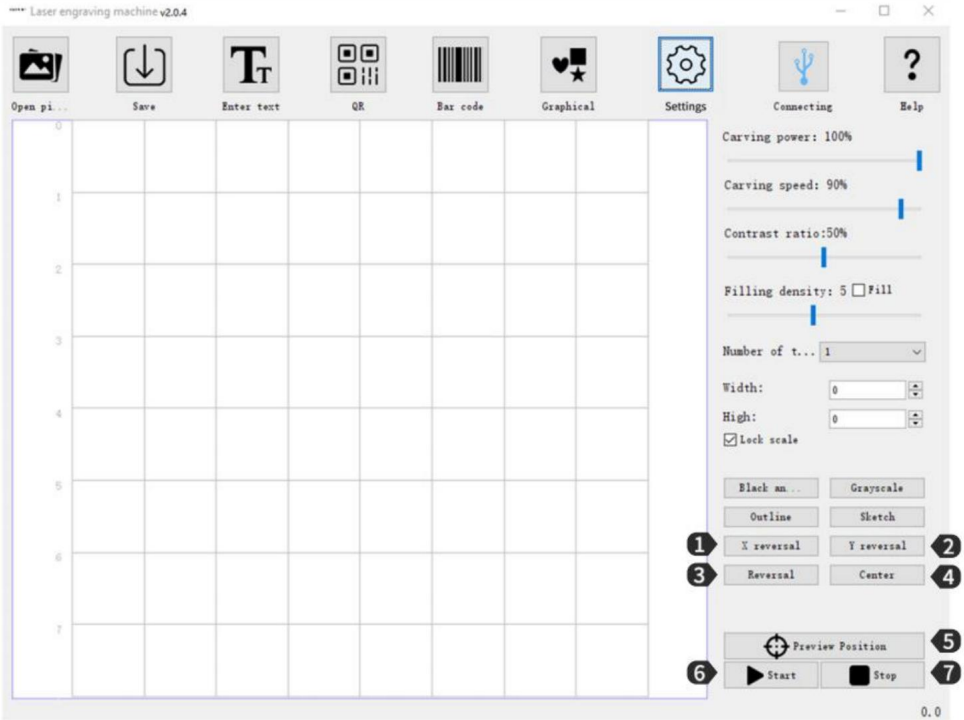

X Mirror: Efecto de rotación horizontal.

Y Mirror: Efecto de rotación vertical.

Reverse Color: Invierte el color de fondo del texto y la foto. Center:

Un clic para centrar el texto y la foto en el área de vista previa.

Ubicación de vista previa: Vista previa para confirmar la posición del grabado. Start: Iniciar el

grabado. Stop: Detener el grabado.

Introducción a la carga de contenido de la interfaz:

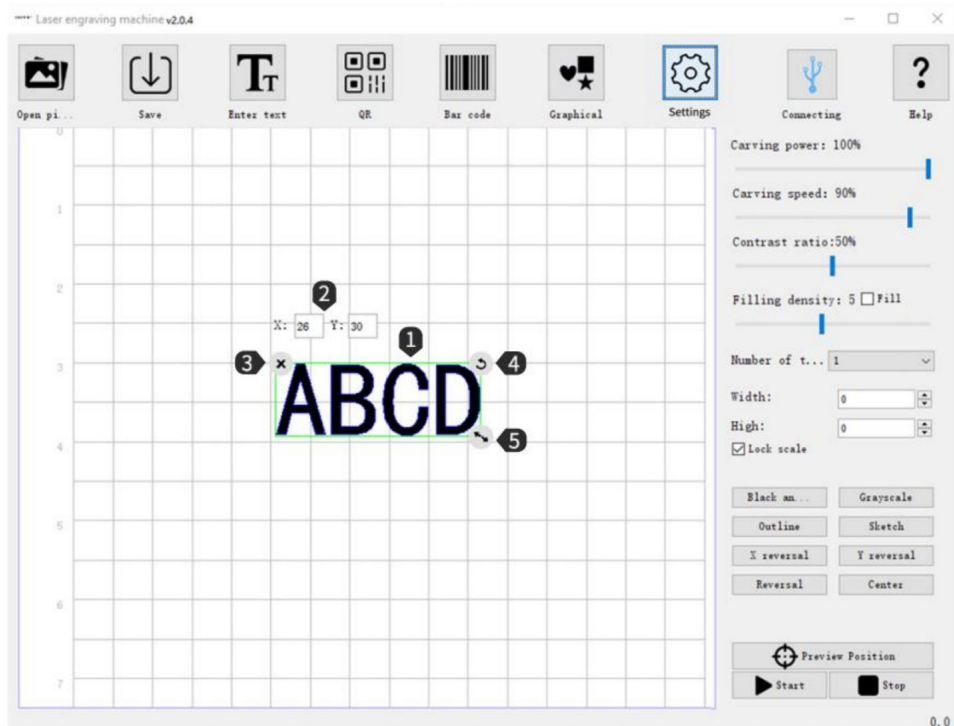

Después de cargar el texto y la foto, haga clic izquierdo con el mouse para mover la posición. Del texto y la foto, haga clic derecho con el ratón para mover el tablero de dibujo horizontalmente, gire la rueda del mouse para acercar o alejar el tablero de dibujo. X:26 Y:30 solo indica las coordenadas de posición donde se mostrarán el texto y la foto. permanecer; cuando mueva el texto y la foto, las coordenadas cambiarán según

Borre el texto y la

foto en el tablero de dibujo.

Haga clic izquierdo con el ratón para rotar el texto y la foto 360°.

Haga clic izquierdo con el mouse y arrástrelo para acercar o alejar el texto y la foto.

DESCARGA DE SOFTWARE Y DISPOSITIVOS MÓVILES EN LÍNEA

1. Descarga e instalación del software:

Método 1: Escanee el código QR para descargar.



Nota:

Para el sistema Android, abra el navegador para escanear el código QR para descargar;

La autoridad correspondiente debe estar permitida después de una instalación exitosa.

2. Conectar la aplicación con la máquina

Conectar la máquina a la fuente de alimentación;

Activar la función Bluetooth en el teléfono móvil; Abrir el software de grabado en el teléfono, hacer clic en "Sin conexión" en la pantalla esquina superior derecha para buscar automáticamente el dispositivo;

Luego haga clic en "Grabador - #####"; Nota: "#####" representa el número de serie de la máquina.

Espere 1~2 segundos hasta que se muestre "Conectado" en la esquina superior derecha, lo que indica que la aplicación se ha conectado correctamente a la máquina, luego continúe con el siguiente paso.

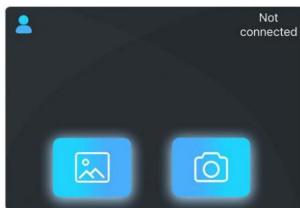

INTRODUCCIÓN A LA APLICACIÓN DE SOFTWARE EN DISPOSITIVOS MÓVILES

Introducción a la interfaz de software (cargar contenido):

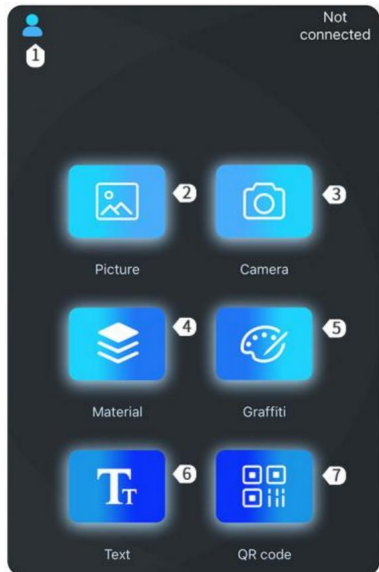

Configuración: Guía del nuevo usuario/Comentarios /Contrato de Usuario y Cláusulas de Privacidad/ Configuración de equipo/idioma

Cargar fotos para grabar

Agregar fotos desde el Álbum, Agregar fotos desde la Galería Tomar fotos con la cámara Gráficos integrados en el software Agregar graffiti: Texto/foto dibujados por uno mismo

Editar texto

Agregar QR: código Código QR, Código de barras

Roller Settings

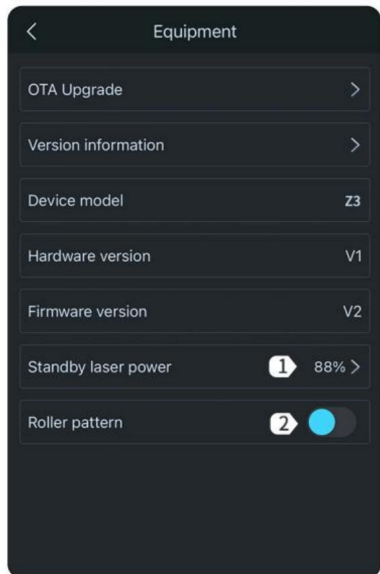

Potencia del láser en espera: configure la potencia del láser en modo de espera Modo de rodillo: active o desactive el modo de rodillo. Cuando está activado, puede girar 360° para grabar

Introducción a la interfaz del software (cargar contenido):

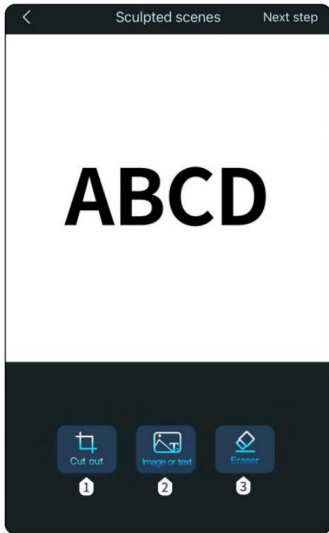

Corte:

Corte personalizado

Corte redondo

Corte cuadrado

Foto o texto (el contenido se puede superponer)



Input Text

Load Photos
from Album

Shoot via
Camera

Add Photo from
Material Library

Borrador: Modifica la foto con el borrador

Introducción a la interfaz del software (Cargando contenido):

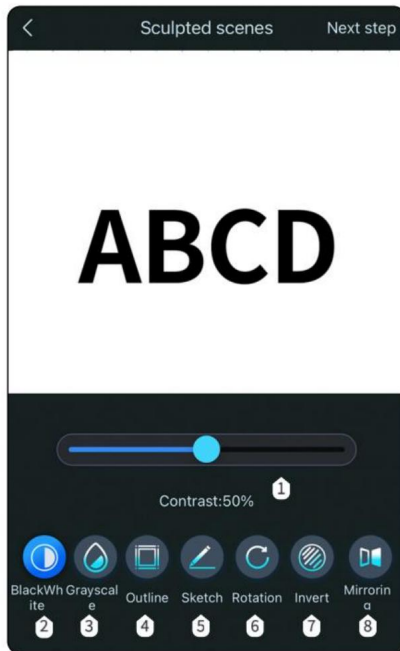

Contraste: arrastre el control deslizante para

ajustar el contraste del texto y la foto.

ABCD
Contrast 16

ABCD
Contrast 50

ABCD
Contrast 80

Blanco y negro: para procesar fotos en blanco y negro. Escala de grises:

modo de escala de grises, adopta la función para grabar fotos en blanco y negro.

Ajustar la escala de grises de la foto.

Contorno: modo de corte para cortar el marco de alambre de la máquina de grabado.

Boceto: modo de boceto, mejora el efecto 3D del contorno de la foto.



Black and White

Grayscale

Contour

Sketch

Giratorio: puede girar 90 grados, 180 grados o 360 grados.

Colo inverso: invierte el color de fondo del texto y la foto. Reflejo: efecto de

rotación horizontal, efecto de rotación vertical.

Introducción a la interfaz de software (carga de contenido)

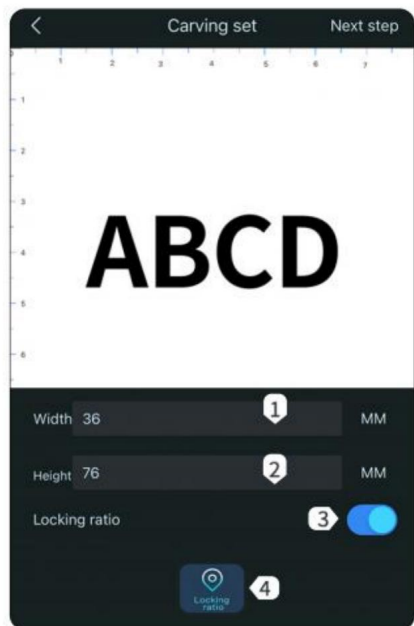

Ancho: Establece el ancho del grabado.

Altura: Establece la altura del grabado.

Relación de bloqueo: Escala el tamaño del grabado proporcionalmente.

Región: Vista previa de posicionamiento Grabado

Posición Determinar la posición del grabado.



Selección de material: aplicación incorporada materiales, que pueden ser directamente Seleccionado en función de los materiales a

Añadir materiales: añadir y configurar materiales, nombre del material/potencia del láser / grabados rápidos.

Eliminar material

Potencia del láser : ajuste el nivel de potencia a

Velocidad de grabado :

Velocidad de grabado

Ajuste, la velocidad de grabado determina la Profundidad de

grabado. Tiempos de repetición: Representa la Número de veces que se grabó.

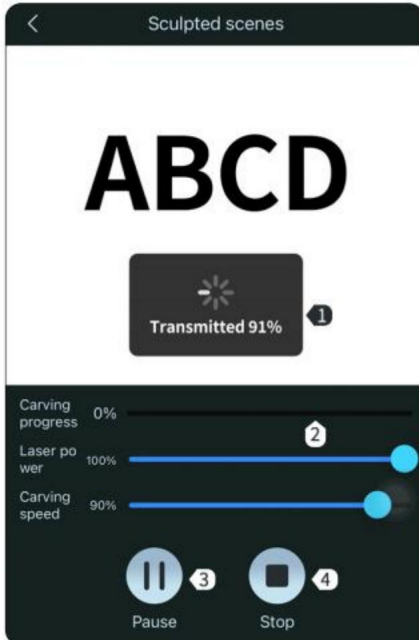

Subir contenido: Cuando el El progreso de la transferencia ha sido del 100%. Una vez completado, el grabado puede ser Comenzó.

Progreso de tallado: Muéstrame el Progreso de la escultura.

Suspender: Suspender el grabado. Detener: Detener el grabado.

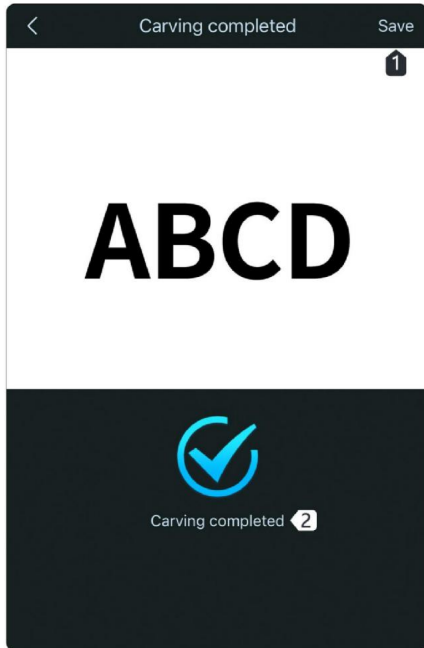

Guardar: Guarda el grabado actual
Contenido y visualización en el álbum del
teléfono. Grabado completado:
El contenido actual ha sido grabado.

RESUMEN DE PARÁMETROS DE GRABADO Z3 5W

Material	Material Color	Especificación	Grabado parámetros	Parámetros de corte
Acero inoxidable 304 Acero	Lustroso	2~3mm	No se puede tallar	No se puede cortar
plástico	negro	1,5 ~ 3 mm	30% potencia 90% velocidad	No se puede cortar
plástico	Blanco	1,5 ~ 3 mm	100% potencia 50% velocidad	No se puede cortar
Genuino Cuero	negro	1,5 ~ 3 mm	50% potencia 90% velocidad	El efecto de corte es pobre y se enroscará. No se recomienda Córtalo.

Genuino Cuero	azul	1,5 ~ 3 mm	60% potencia 90% velocidad	El efecto de corte es pobre y se enroscará. No se recomienda Córtalo.
Genuino Cuero	verde	1,5 ~ 3 mm	40 % de potencia 90 % velocidad	El efecto de corte es pobre y se enroscará. No se recomienda Córtalo.
Vaso	transpira —	2 ~ 5 mm	No puede ser grabado, puede ser grabado por pintura negra	El corte no es minucioso
goma	blanco	0,1 ~ 3mm	90% potencia 90% velocidad	El efecto de corte es pobre y se enroscará. No se recomienda Córtalo.
goma	azul	0,1 ~ 3mm	90% potencia 90% velocidad	El efecto de corte es pobre y se enroscará. No se recomienda Córtalo.
goma	amarillo	0,1 ~ 3mm	90% potencia 90% velocidad	El efecto de corte es pobre y se enroscará. No se recomienda Córtalo.
cerámica	blanquecino	1~3mm	No puede ser grabado, puede ser grabado por pintura negra	El corte no es minucioso
Piedra	Blanco roto	2~5 mm	No puede ser grabado, puede ser grabado por pintura negra	El corte no es minucioso
Aluminio Aleación	Color verdadero	1~3 mm	No se puede tallar	El corte no es minucioso

latón	Color verdadero	1~3 mm	No se puede tallar	El corte no es minucioso
Aleación de titanio	Color verdadero	Color verdadero	No se puede tallar	El corte no es minucioso
Papel kraft	amarillo	0,5 mm	40% potencia 90% velocidad	100% potencia 90% velocidad
Madera contrachapada	amarilla de 1 mm	1 mm	60% potencia 90% velocidad	100% potencia 5% velocidad
Madera contrachapada	amarilla de 2 mm	2 mm	60% potencia 90% velocidad	100% potencia 5% velocidad/2 veces
Madera contrachapada	amarilla de 3 mm	3 milímetros	60% potencia 90% velocidad	100% potencia 5% velocidad/3 veces
Madera contrachapada	amarilla de 5 mm	5 mm	60% potencia 90% velocidad	El corte no es minucioso
Madera contrachapada	amarilla de 8 mm	8 mm	60% potencia 90% velocidad	El corte no es minucioso
1 mm de luz tablero de madera	amarillo	1 mm	60% potencia 90% velocidad	100% potencia 15% velocidad
Luz de 2 mm tablero de madera	amarillo	2 mm	100*100*2 mm 100 % potencia 5 % velocidad	
Luz de 5 mm tablero de madera	amarillo	5 mm	60% potencia 90% velocidad	100% potencia 5% velocidad/4 veces
Plástico ABS	blanco	1 mm	100% potencia 50% velocidad	El corte no es minucioso
Plástico ABS	blanco	2 mm	100% potencia 50% velocidad	El corte no es minucioso
Plástico ABS	blanco	4mm	100% potencia 50% velocidad	El corte no es minucioso
Plástico ABS	negro	1 mm	30% potencia 90% velocidad	100% potencia 10% velocidad/2 veces
Plástico ABS	negro	2 mm	30% potencia 90% velocidad	100% potencia 5% velocidad/3 veces
Plástico ABS	negro	4mm	30% potencia 90% velocidad	El corte no es minucioso

Preguntas frecuentes sobre el Z3

Uno, no hay respuesta cuando se enciende la máquina

1. No hay energía: revise los enchufes, interruptores y tomas de corriente del cuerpo para asegurarse que estén enchufados y normalmente encendidos;

Dos, no se puede conectar a la computadora (PC)

1. El cable USB no está conectado: verifique el extremo USB de la computadora. cable de datos y la interfaz de la máquina para asegurarse de que esté enchufado en su lugar.

La interfaz USB en el panel frontal de algunas computadoras de escritorio no es válida y debe conectarse al enchufe ubicado en la parte posterior del fuselaje.

2. El controlador no se instala normalmente: Complete la instalación del controlador de acuerdo con las instrucciones de funcionamiento. Una vez finalizada la instalación,

La computadora reconoce el dispositivo como un puerto serial, lo que indica que el La conexión del hardware está bien.

3. Otras circunstancias especiales: Desconecte el cable de datos UB y la alimentación.

Suministre y vuelva a conectar el dispositivo después de 5 segundos después de que el dispositivo esté completamente Apagado.

3. No hay respuesta de la aplicación del teléfono móvil conectada a la máquina.

1. Conexión Bluetooth incorrecta: asegúrese de que el Bluetooth liberado por el La máquina está conectada. Para obtener más detalles, lea la sección Conexión de la aplicación. manual.

2. Fallo de compatibilidad: Después de que el teléfono móvil recién listado o el actualizado sistema, si hay una conexión anormal debido a problemas de compatibilidad, Puede ponerse en contacto con nuestro servicio de atención al cliente y enviarnos la captura de pantalla del Configuración de teléfono móvil para obtener soporte técnico rápido.

CuatroEl efecto del grabado es muy superficial o no deja rastro.

1. Enfoque inexacto: lea la parte de enfoque del manual para enfocar con precisión.

2. Velocidad de grabado: demasiado rápida o tiempo de grabación demasiado corto. Lea el grabado sección de parámetros del manual para reajustar los parámetros.

3. La imagen es demasiado clara: la imagen importada debe ser clara, las líneas son

Demasiado fino y el color demasiado claro afectará directamente el efecto del grabado.

4. Colocación de los objetos grabados: el objeto grabado se coloca de forma oblicua y la distancia focal del láser es fija, por lo que el objeto grabado debe estar colocado plano y paralelo al cuerpo, de lo contrario, la distancia focal será inexacto, lo que da como resultado efectos de grabado anormales.

Cinco, parada anormal durante el grabado fuera de línea

1. La descarga de la imagen no está completa cuando se conecta a la computadora.

Simplemente descárguelo nuevamente.

Seis, enfoque inexacto

1. Lea el manual para el enfoque automático y el enfoque manual. Para enfocar, utilice la placa de enfoque amarilla que viene con el cuerpo para operar.

La placa de enfoque se pierde, puedes usar una fina y rugosa amarilla o blanca.

cartón en su lugar. Necesitas volver a centrarte. Para obtener información relevante, por favor

Contacte con el servicio de atención al cliente en línea.

LISTA DE ACCESORIOS

1. Manual del usuario *1
2. El adaptador de corriente*1
3. Cable de alimentación*1
4. Disco flash USB *1
5. línea de datos tipo C *1
6. marcador *1
7. cepillo *1
8. Papel kraft *5
9. Tarjeta de asistencia de enfoque automático*2
10. Gafas protectoras*1
11. Escudo protector*1

Fabricante: Shanghaimuxinmuyeyouxiangongsi

Dirección: Shuangchenglu 803nong11hao1602A-1609shi, baoshanqu, shanghai
200000 CN.

Importado a Australia: SIHAO PTY LTD, 1 ROKEVA STREETEASTWOOD NSW
2122 Australia

Importado a EE. UU.: Dongguan Xinjia Laser Technology Co., Ltd. Habitación 602, N.º
419, Jinxing Road, Liaobu Town, Dongguan City, Guangdong
Provincia, China

REPRESENTANTE CE	
------------------	--

E-CrossStu GmbH

Mainzer Landstr.69, 60329 Fráncfort del Meno.

REPRESENTANTE DEL REINO UNIDO	
-------------------------------	--

YH CONSULTING LIMITADA.

C/O YH Consulting Limited Oficina 147, Centurion House,
Carretera de Londres, Staines-upon-Thames, Surrey, TW18 4AX

VEVOR®
TOUGH TOOLS, HALF PRICE

Soporte técnico y certificado de garantía
electrónica www.vevor.com/support

VEVOR[®]

TOUGH TOOLS, HALF PRICE

Wsparcie techniczne i certyfikat gwarancji

elektronicznej www.vevor.com/support

Przenośny grawer laserowy galwanometr

Instrukcja obsługi

MODEL:Z3

Nadal staramy się oferować Państwu narzędzia w konkurencyjnych cenach. „Oszczędź połowę”, „Połowa ceny” lub inne podobne wyrażenia używane przez nas stanowią jedynie szacunkowe oszczędności, jakie możesz uzyskać, kupując u nas określone narzędzia w porównaniu z głównymi markami i niekoniecznie oznaczają one objęcie wszystkich kategorii narzędzi oferowanych przez nas. Uprzejmie przypominamy, aby dokładnie sprawdzić, czy składając u nas zamówienie faktycznie oszczędzasz połowę w porównaniu z głównymi markami.

VEVOR[®]
TOUGH TOOLS, HALF PRICE

Przenośny grawer laserowy
galwanometr

MODEL:Z3

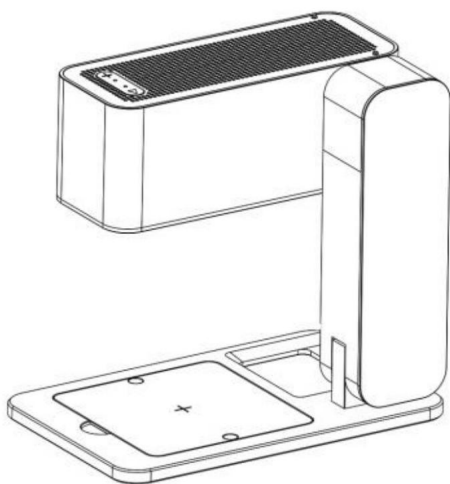

(Zdjęcie ma charakter poglądowy, proszę odnosić się do rzeczywistego obiektu)

POTRZEBUJESZ POMOCY? SKONTAKTUJ SIĘ Z NAMI!

Masz pytania dotyczące produktu? Potrzebujesz wsparcia technicznego? Skontaktuj się z nami: Wsparcie

techniczne i certyfikat E-Gwarancji www.vevor.com/support

To jest oryginalna instrukcja, przed użyciem należy uważnie przeczytać wszystkie instrukcje. VEVOR zastrzega sobie jasną interpretację naszej instrukcji obsługi. Wygląd produktu będzie zależał od produktu, który otrzymałeś. Prosimy o wybaczenie, że nie poinformujemy Cię ponownie, jeśli w naszym produkcie pojawią się jakiegokolwiek aktualizacje technologiczne lub oprogramowania.

	<p>Ostrzeżenie – aby zmniejszyć ryzyko obrażeń, użytkownik musi przeczytać instrukcję instrukcję uważnie.</p>
	<p>Po włączeniu lasera zabrania się celowania w ludzi, zwierzęta i materiały łatwopalne, aby uniknąć poparzeń skóry lub pożaru.</p>
	<p>Nie patrz bezpośrednio na światło Jasność lasera jest szkodliwa dla oczu, proszę unikać spojrzeć bezpośrednio na laser.</p>
	<p>Trzymaj ręce z dala od maszyny, gdy jest włączona. pracując nad tym, aby uniknąć kontuzji.</p>
	<p>Wyłącz maszynę, gdy nie jest używana. unikaj operacji wykonywanych przez osoby trzecie.</p>
	<p>Ostrzeżenie: Podczas stosowania tego produktu należy nosić okulary ochronne.</p>
	<p>To urządzenie jest zgodne z częścią 15 przepisów FCC. Działanie podlega następującym dwóm warunkom: (1) To urządzenie nie może powodować szkodliwe zakłócenia, a (2) urządzenie to musi akceptować wszelkie odbierane zakłócenia, w tym zakłócenia mogące powodować niepożądana operacja.</p>
	<p>Niniejszy produkt podlega postanowieniom Dyrektywy Europejskiej 2012/19/WE. Symbol przedstawiający przekreślony kosz na śmieci przez wskazuje, że produkt wymaga oddzielnego składowania zbiórka w Unii Europejskiej. Dotyczy produktu i wszystkie akcesoria oznaczone tym symbolem. Produkty oznaczone w związku z tym nie wolno go wyrzucać razem z normalnymi odpadami domowymi, ale należy oddać do punktu zbiórki odpadów elektrycznych i elektronicznych przeznaczonych do recyklingu urządzenia elektroniczne</p>

Instrukcje bezpieczeństwa:

Niniejszym zaświadczam!

Wszelkie straty spowodowane niewłaściwym użytkowaniem lub nieprzestrzeganiem kroków podanych w instrukcji ponosi osoba fizyczna. Ostateczne prawo interpretacji instrukcji należy do naszej firmy i ma ona prawo do modyfikowania wszystkich materiałów, danych, szczegółów technicznych itp. zawartych w tej instrukcji.

Instrukcja bezpieczeństwa

Przed użyciem sprzętu użytkownik musi uważnie przeczytać niniejszą instrukcję obsługi i ściśle przestrzegać procedur operacyjnych. Obróbka laserowa może być ryzykowna, użytkownicy powinni dokładnie rozważyć, czy obrabiany przedmiot nadaje się do obróbki laserowej. Obróbka przedmiotów i emisje powinny być zgodne z lokalnymi przepisami i regulacjami.

W tym sprzęcie zastosowano cztery rodzaje laserów (silne promieniowanie laserowe), które mogą powodować następujące schorzenia:

Spowoduje to zapalenie się otaczających materiałów palnych;

W procesie obróbki laserowej, ze względu na różne obiekty poddawane obróbce, może być generowane inne promieniowanie oraz toksyczne i szkodliwe gazy;

Bezpośrednie narażenie na promieniowanie laserowe może spowodować obrażenia u ludzi. Miejsce użytkowania musi być wyposażone w sprzęt przeciwpożarowy. Zabrania się składowania materiałów łatwopalnych i wybuchowych na stole warsztatowym i wokół sprzętu. Jednocześnie konieczne jest utrzymanie dobrej wentylacji.

Środowisko, w którym znajduje się sprzęt, powinno być suche, wolne od zanieczyszczeń, wibracji, silnych pól elektrycznych, silnych pól magnetycznych itp. Temperatura środowiska pracy 0~30°C, wilgotność środowiska pracy 30-65% RH (woda nieskroplona)

Napięcie robocze urządzenia: AC100-240V.

Urządzenie grawerujące i inny powiązany z nim sprzęt można włączyć i obsługiwać wyłącznie wtedy, gdy jest wyposażone w przewód uziemiający.

Gdy sprzęt jest włączony, musi być włączony przez cały proces. Operator musi odciąć całe zasilanie przed wyjściem, aby zapobiec nienormalnym warunkom. Jeśli takowe wystąpią, należy natychmiast odciąć zasilanie!

surowo zabrania się umieszczania jakichkolwiek nieistotnych, całkowitych odbić lub rozproszonych obiekty odbijające w sprzęcie, zapobiegające odbiciu lasera na ciele człowieka lub przedmiotach łatwopalnych.

Urządzenie powinno znajdować się z dala od urządzeń elektrycznych wrażliwych na zakłócenia elektromagnetyczne, które mogą powodować zakłócenia elektromagnetyczne ingerencja.

Wewnątrz lasera znajdują się wysokie napięcia lub inne potencjalne zagrożenia Sprzęt. Osobom nieprofesjonalnym kategoriycznie zabrania się jego demontażu.

STRUKTURA PRODUKTU AKCESORIA

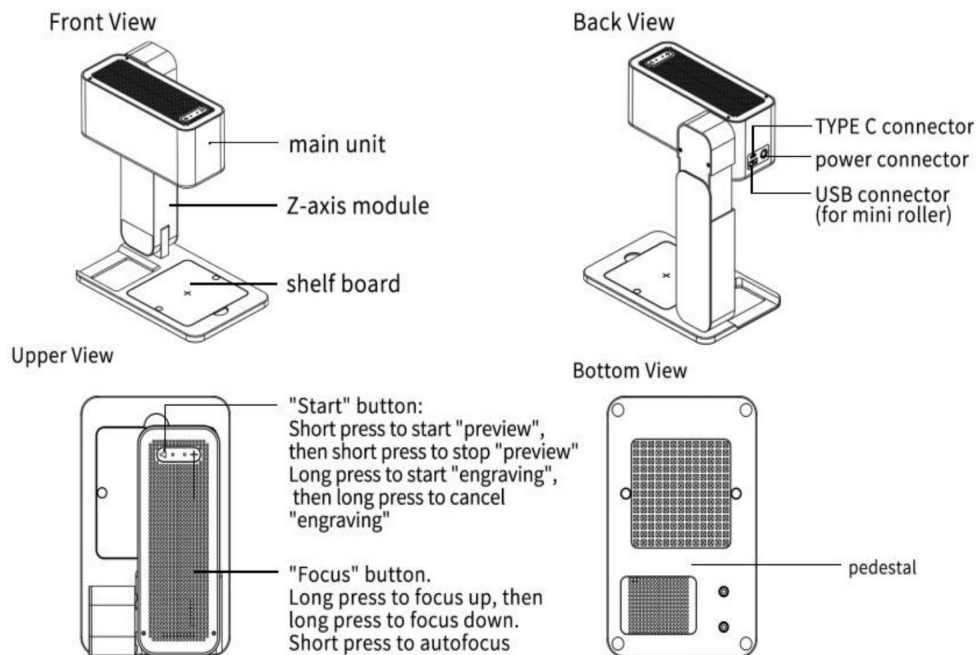

【Standard parts】



power *1



USB flash disk *1



type C data line *1



marker *1



brush *1



kraftpaper *5



Autofocus assistance card



protective glasses *1



Protective Shield*1

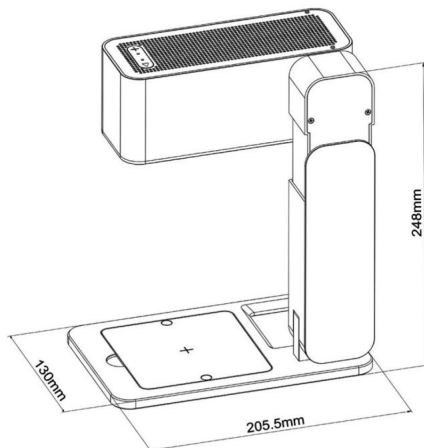

PARAMETR WYDAJNOŚCI

Model	Z3
Tworzywo	Wysoka wytrzymałość anodowanego aluminium
Skupienie laserowe	Automatyczne ustawianie ostrości
Głowica laserowa	450nm niebieski laser
Moc lasera	5W
Łączenie interfejsów	Adapter Bluetooth 5.0 Dual Mode, port typu C dla <small>Komputer</small>
Systemy operacyjne Mobilny: Android i iOS. Komputer stacjonarny: Windows i Mac OS	
Formaty plików	Pliki JPEG/BMP/GIF/PNG/JPG/XJ/PLT/DXF/HPGL
Zasilacz	12V/5A, ładowarka przenośna
Pobór mocy 0,89 A (tryb czuwania), 2,2 A (grawerowanie)	
Chłodzenie	Chłodzenie wymuszone powietrzem

Czas serwisowania lasera >10000H	
Obszar grawerowania	80 mm×80 mm (3,14"×3,14")
Dokładność grawerowania 0,05 mm	
Prędkość grawerowania	600 mm/s (1417"/min)
Materiały rzeźbiarskie	Papier, Drewno, Bambus, Tkanina, Akryl, Plastik, Skóra, Chleb, Owoce, Szkło, Ceramika
Materiały do cięcia	Papier, Drewno, Bambus, Skóra
Wsparcie systemu operacyjnego	Windows/IOS/MAC/Android

WPROWADZENIE FUNKCJI

1. Rozszerz maszynę

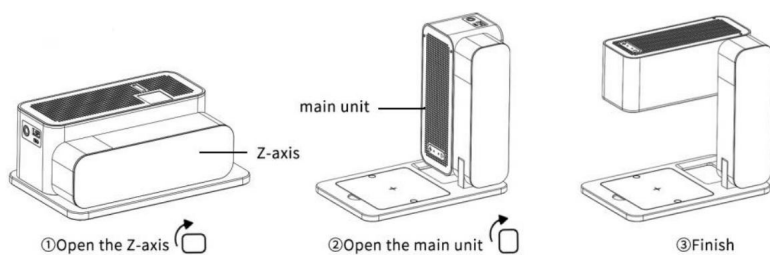

2. Ruchoma tablica instalowana zgodnie z zapotrzebowaniem

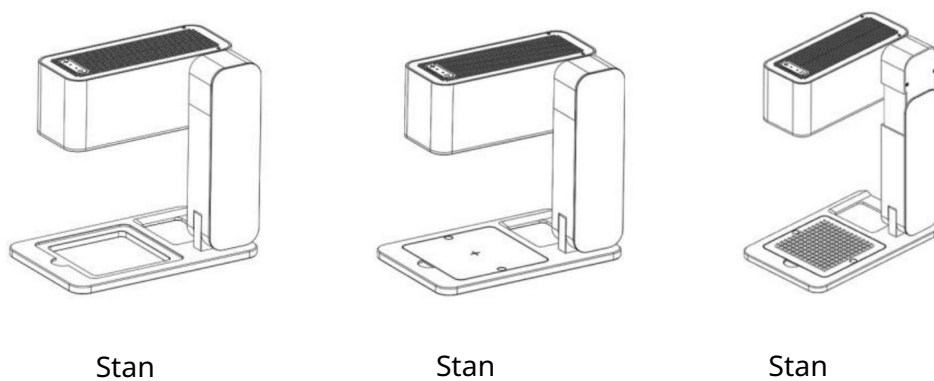

Stan : Zdejmij płytkę, spód jest pusty, odpowiedni do rzeźbienia na powierzchni dużych przedmiotów. Stan : Umieść

deskę płaską powierzchnią skierowaną do góry, odpowiednia do rzeźbienia małych przedmiotów.

Stan : Umieść deskę

wypukłą stroną skierowaną do góry, odpowiednia do cięcia małych przedmiotów.

3. Funkcja przycisku i autofokus.

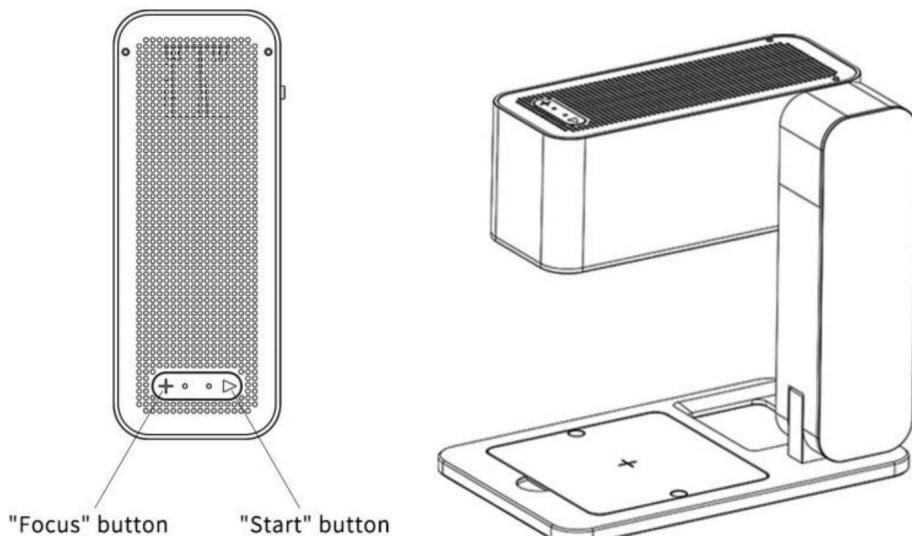

Funkcja przycisku:

[Przycisk „Focus”]: naciśnij i przytrzymaj, aby przejść w górę, następnie naciśnij i przytrzymaj, aby przejść w dół; naciśnij krótko, aby ustawić automatyczną ostrość.

[Przycisk „Start”]: Naciśnij krótko, aby uruchomić „podgląd”, następnie naciśnij krótko, aby zatrzymać „podgląd”. Naciśnij długo, aby rozpocząć „grawerowanie”, następnie naciśnij długo, aby anulować „grawerowanie”.

Autofokus: [Autofokus]: Naciśnij krótko przycisk „Focus”, aby automatycznie ustawić ostrość.

[Ręczne ustawianie ostrości]: Po długim naciśnięciu przycisku „Focus” moduł laserowy i odległość grawerowania wynoszą około 125 mm, a gdy niebieski punkt świetlny jest najmniejszy, uzyskuje się najlepszą ostrość.

Wskazówki: Gdy automatyczne ustawianie ostrości jest nieskuteczne podczas użytkowania,

Karta ostrości może być umieszczona w środku podstawy, aby zminimalizować oś Z, i szybko kliknij przycisk „Start”, aby wejść do skalibrowanego automatycznego światła ostrości. Po zakończeniu kalibracji Flash, czyli kalibracja do ukończenia.

INSTALACJA STEROWNIKA I OPROGRAMOWANIA NA KOMPUTERZE

1. Metoda pozyskiwania sterowników i oprogramowania:

Metoda 1: włóż dodatkowy dysk U do komputera, na dysku U znajdują się sterowniki, oprogramowanie, zdjęcia i inne dane

(Uwaga: Przy pierwszym użyciu skopiuj wszystkie dane z dysku U na komputer w celu utworzenia kopii zapasowej, aby zapobiec ich utracie z powodu nieprawidłowej obsługi)

2 Instalacja oprogramowania sterownika Windows

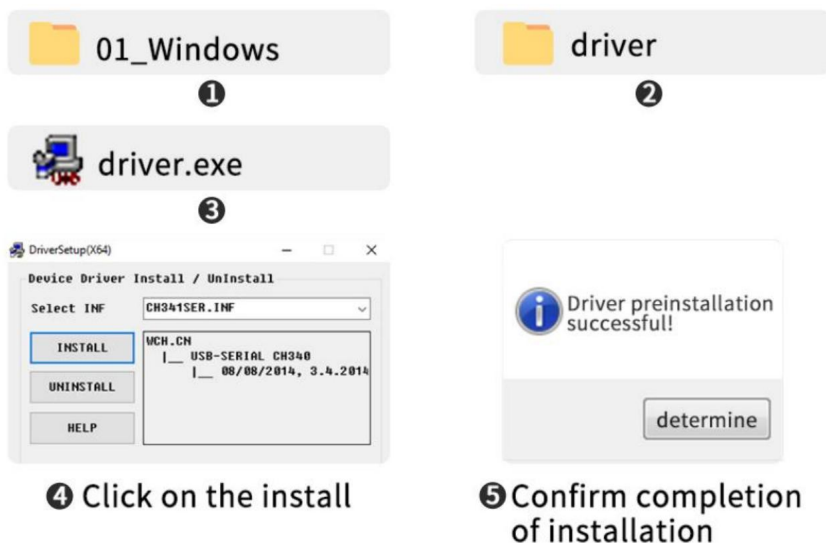

Ścieżka instalacji sterownika: Kliknij

dwukrotnie folder dysku U/01_Windows/driver/driver.exe/kliknij, aby zainstalować/Instalacja sterownika zakończyła się pomyślnie. Aby uzyskać szczegółowe instrukcje, obejrzyj film demonstracyjny dotyczący instalacji na dysku U.



Installation video of driver and software on Windows

Ścieżka instalacji oprogramowania:

Wprowadź dysk flash USB i kliknij dwukrotnie folder: /windows/

software/Engraver/. Gdy pasek postępu się zapełni, instalacja zostanie ukończona /Laser.

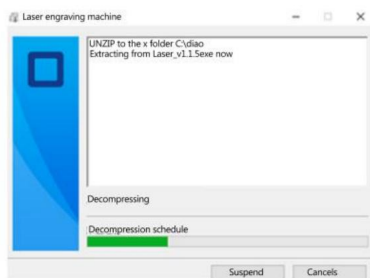
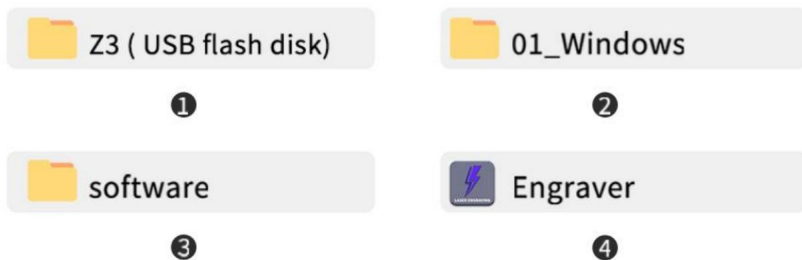

5 After the progress bar has done, Laser installation is completed.

Wskazówki: Po kliknięciu Engraver, jeśli oprogramowanie antywirusowe lub PC Manager wyświetlił monit ostrzegający o ryzyku. Plik Engraver to pakiet instalacyjny systemu Windows. Jeśli zostanie błędnie uznany za podejrzany plik, wybierz opcję „zezwól na wszystkie operacje”, aby zakończyć instalację oprogramowania.

Operacja online: Podłącz urządzenie do komputera za pomocą kabla

danych Kliknij dwukrotnie ikonę oprogramowania — kliknij ikonę „połącz urządzenie” — ikona zmieni kolor na niebieski, aby

zakończ połączenie online

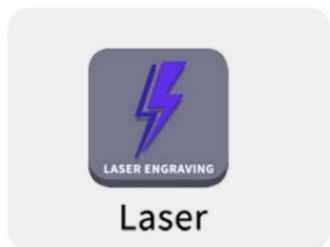

① Double click the software icon

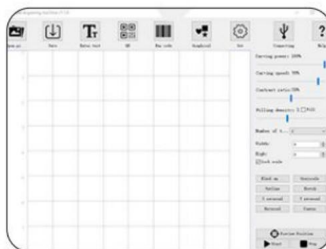

② Click the "connect device" icon

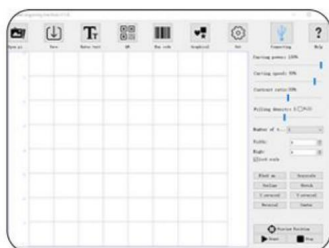

③ The icon turns blue to complete the online connection



INSTALACJA STEROWNIKA NA PC I PRACA ONLINE-MAC

1. Ścieżka instalacji sterownika:

Ścieżka instalacji sterownika: Wprowadź dysk flash USB i kliknij dwukrotnie

folder:02_MAC/driver/Mac_OSX_VCP_Driver/Wprowadzenie do instalacji/typ instalacji/

instalacja/instalacja ukończona.

Uwaga: Oprogramowanie można zainstalować po zainstalowaniu sterownika. Aby uzyskać szczegółowe informacje, obejrzyj film.



Video of MAC driver and software installation

Mac Driver Installation



4 Click to continue

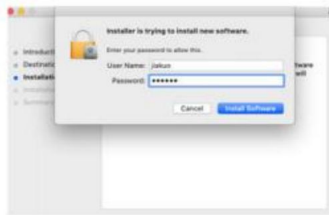

5 Enter the computer password



6 Click to continue the installation



7 Continue the installation

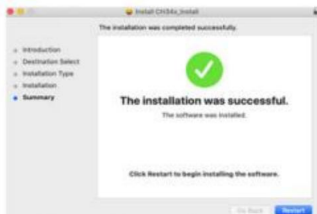

8 Complete the installation

2. Ścieżka instalacji oprogramowania:

Wprowadź dysk flash USB i kliknij dwukrotnie folder:02

MA/software/Engraver/przenieś ikonę oprogramowania w prawo/dokończ instalację.

Instalacja oprogramowania Mac i wprowadzenie online



1

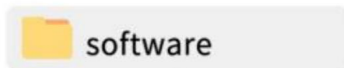

3

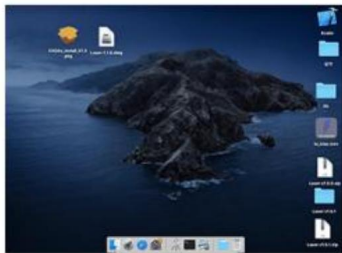

4 Double click the software icon



6 Complete installation



2



5 Left click the icon and drag into the Applications folder in the right

3. Praca online: Podłącz

urządzenie do komputera za pomocą kabla danych. Kliknij dwukrotnie ikonę oprogramowania, a następnie kliknij ikonę „Podłącz urządzenie” — ikona zmieni kolor na niebieski, aby nawiązać połączenie online.



① Double click the software icon



② Click “connect device” icon

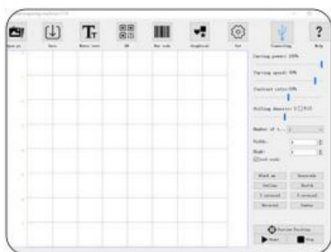

③ The icon turns blue to complete the online connection



INSTALACJA STEROWNIKA NA PC I PRACA ONLINE

Wprowadzenie do funkcji ikon w interfejsie oprogramowania:

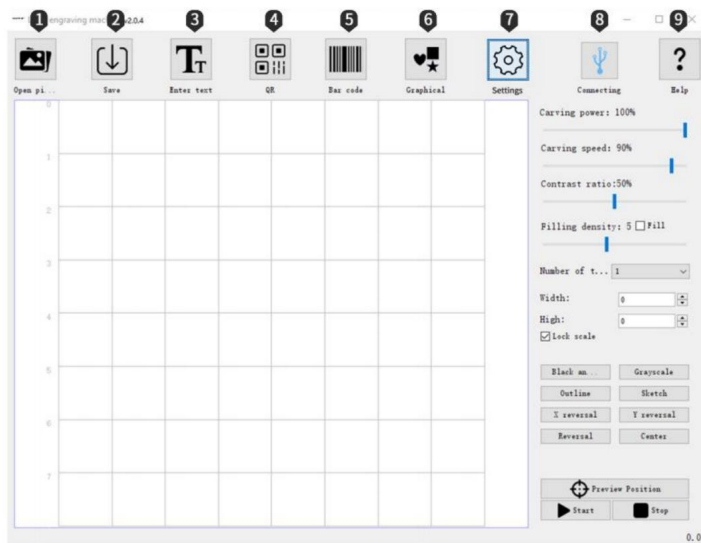

Otwórz: Załaduj zdjęcia z komputera.

Zapisz: Zapisz edytowane teksty i zdjęcia.

Wprowadź tekst: Importuj tekst, czcionkę, rozmiar, poziom, pion, wektoryzację Edycja funkcjonować.

Kod OR: Utwórz kod OR. Kod

kreskowy: Utwórz kod kreskowy.

Grafika: Okrąg-kwadrat-serce-pięciokąt, szybkie tworzenie

Ustawienia: Ustaw parametry niskiej mocy światła; ustaw, czy aktywować watek.

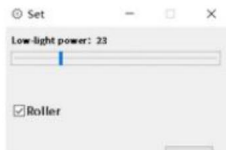

Połącz z urządzeniem: ikona zmieni kolor na niebieski po nawiązaniu połączenia



Pomoc: Otwórz link, obejrzyj film demonstracyjny i zapoznaj się z sekcją FAQ

Setting of Software Parameters:

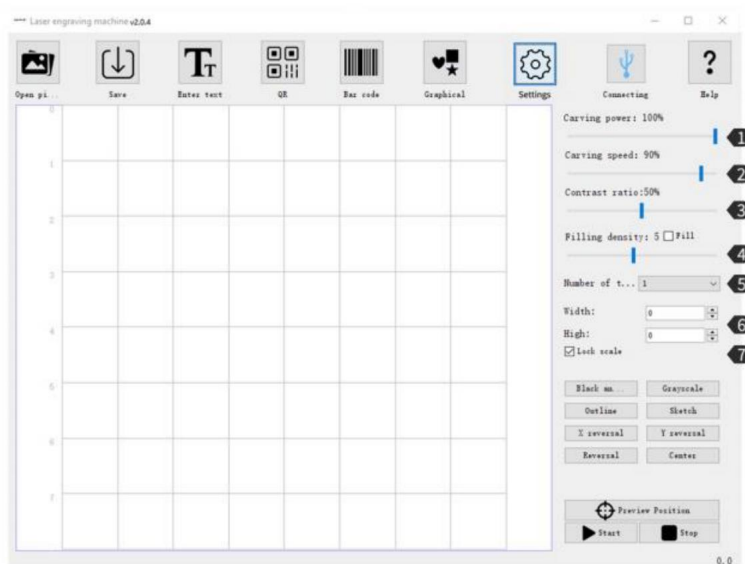

Moc grawerowania: Dostosuj poziom mocy, aby grawerować różne materiały. Prędkość grawerowania: Ustaw prędkość grawerowania, prędkość grawerowania określa głębokość grawerowania.

Kontrast: Przeciągnij suwak, aby dostosować kontrast tekstu i zdjęcia.



Gęstość wypełnienia; Wypełnienie: Efekt wypełnienia może być skuteczny tylko dla wektorów grafika, wybierz wektoryzację, Kliknij Wypełnij na zdjęciu tekstowym, przeciągnij suwak wypełnienia aby dostosować gęstość

wypełnienia. Czasy grawerowania: Ustaw liczbę razy grawerowania

Szerokość; Wysokość: Dostosuj szerokość i wysokość zdjęcia tekstowego osobno.

będzie. Zoom proporcjonalny: Zablokuj tekst na zdjęciu, aby proporcjonalnie powiększać/pomniejszać.

Ustawianie parametrów oprogramowania:

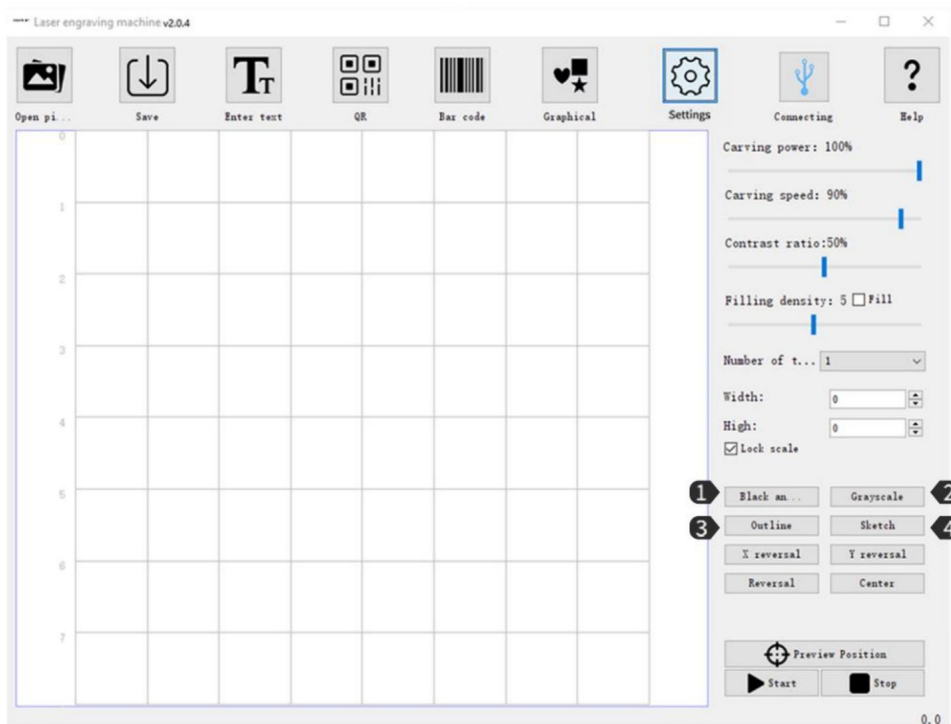

Czarno-biały: Przetwarzanie zdjęć na czarno-białe. Skala szarości: Tryb skali szarości, funkcja ta służy do grawerowania zdjęć. Dostosuj skalę szarości zdjęcia. Kontur: Tryb cięcia do cięcia szkieletu maszyny grawerującej. Szkic: Tryb szkicowania, wzmacnia efekt 3D konturu zdjęcia.



Black and White



Grayscale



Contour



Sketch

Ustawianie parametrów oprogramowania:

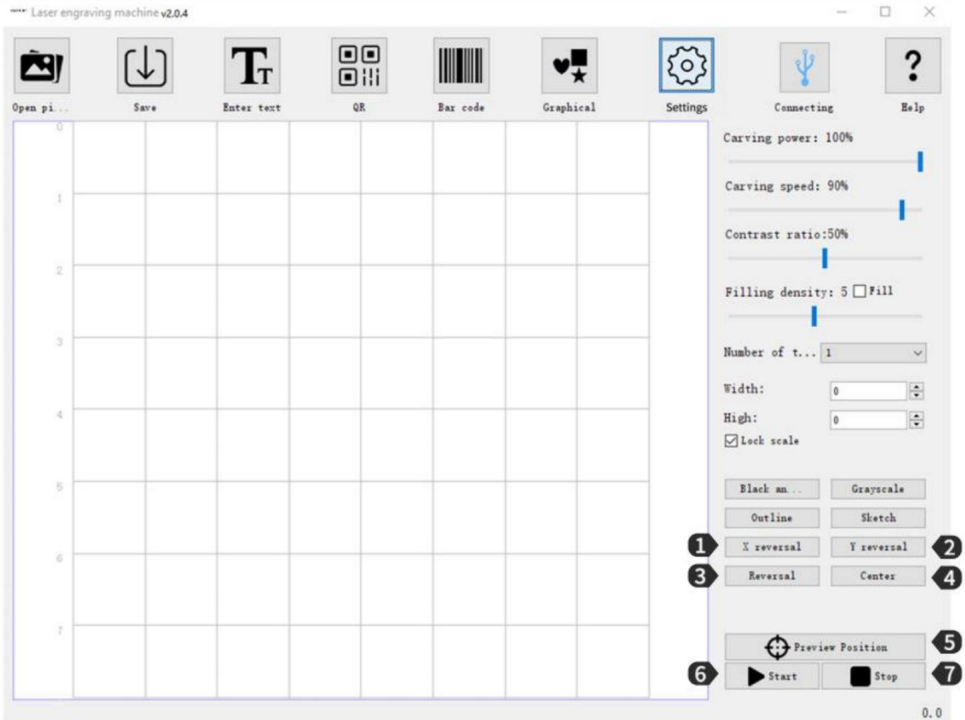

X Lustro: Efekt obrotu poziomego. Y

Lustro: Efekt obrotu pionowego.

Odwróć kolor: Odwróć kolor tła tekstu i zdjęcia. Środek: Jedno kliknięcie,

aby wyśrodkować tekst i zdjęcie w obszarze podglądu. Lokalizacja

podglądu: Podgląd, aby potwierdzić pozycję grawerowania. Start:

Rozpocznij grawerowanie.

Stop: Zatrzymaj grawerowanie.

Wprowadzenie do interfejsu ładowania treści:

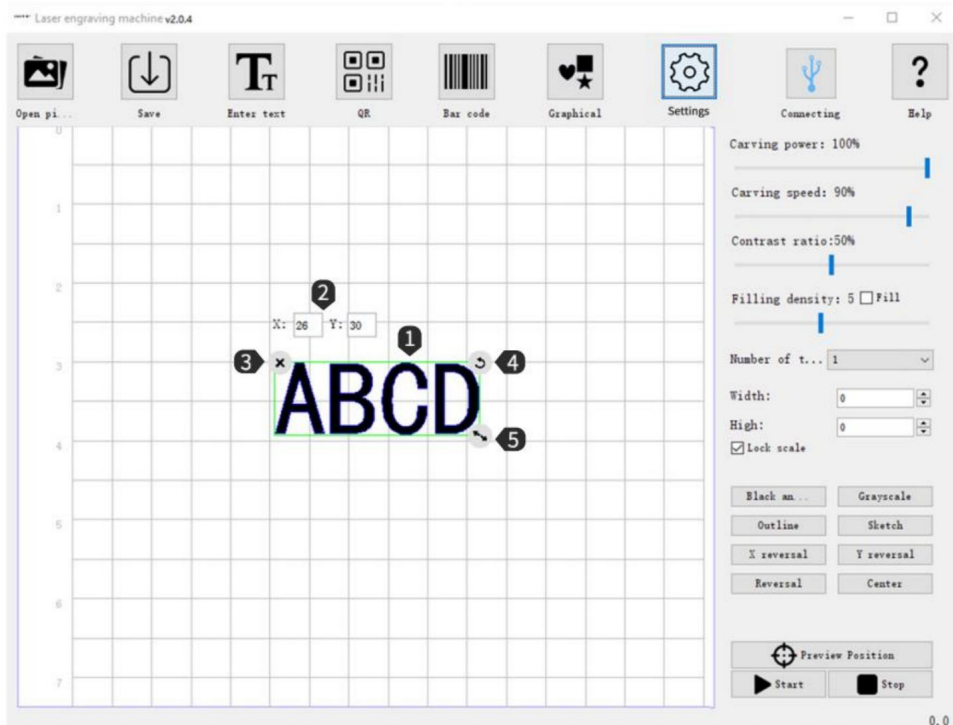

Po załadowaniu tekstu i zdjęcia kliknij lewym przyciskiem myszy, aby zmienić pozycję tekstu i zdjęcia, kliknij prawym przyciskiem myszy, aby przesunąć deskę kreślarską poziomo, obracaj kółkiem myszy, aby przybliżyć/oddalać tablicę kreślarską. X:26 Y:30 wskazują tylko współrzędne położenia, w których znajduje się tekst i zdjęcie zostaną; gdy przesuniesz tekst i zdjęcie, współrzędne zmienią się na podstawie w różnych pozycjach.

Wyczyść tekst i zdjęcie na desce kreślarskiej.

Kliknij lewym przyciskiem myszy, aby obrócić tekst i zdjęcie o 360°.

Kliknij lewym przyciskiem myszy i przeciągnij, aby powiększyć/pomniejszyć tekst i zdjęcie.

POBIERANIE OPROGRAMOWANIA I KORZYSTANIE ONLINE NA URZĄDZENIACH MOBILNYCH

1. Pobieranie i instalacja oprogramowania:

Metoda 1: Zeskanuj kod QR, aby pobrać.



Uwaga:

W przypadku systemu Android otwórz przeglądarkę, zeskanuj kod QR i pobierz aplikację.

Po pomyślnej instalacji odpowiednie uprawnienia powinny zostać przyznane.

2. Połącz aplikację z maszyną

Podłącz maszynę do zasilania; Włącz funkcję Bluetooth w telefonie komórkowym; Otwórz oprogramowanie do grawerowania w telefonie, kliknij „Brak połączenia” w

prawy górny róg, aby automatycznie wyszukać urządzenie; Następnie kliknij „Engraver #####”; Uwaga:

„#####” oznacza numer seryjny maszyny. Poczekaj 1~2 sekundy, aż w prawym górnym rogu wyświetli się „Connected” (Połączono), co oznacza, że aplikacja pomyślnie połączyła się z maszyną, a następnie przejdź do następnego kroku.

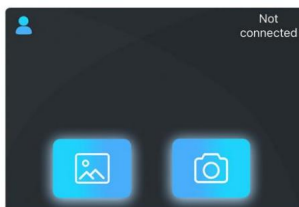

WSTĘP DO APLIKACJI OPROGRAMOWANIA NA URZĄDZENIACH MOBILNYCH

Wprowadzenie do interfejsu oprogramowania (załaduj zawartość):

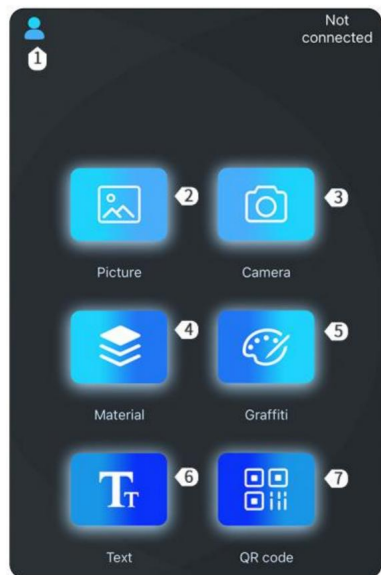

Ustawienia: Nowy przewodnik użytkownika/Opinie /Umowa użytkownika i klauzule prywatności/ Ustawienia sprzętu/języka Załaduj zdjęcia do grawerowania
Dodaj zdjęcia z albumu, Dodaj zdjęcia z galerii Rób zdjęcia za pomocą aparatu Wbudowana grafika oprogramowania Dodaj graffiti: Narysuj własny tekst/zdjęcie Edytuj tekst Dodaj kod QR: Kod QR, Kod kreskowy

Roller Settings

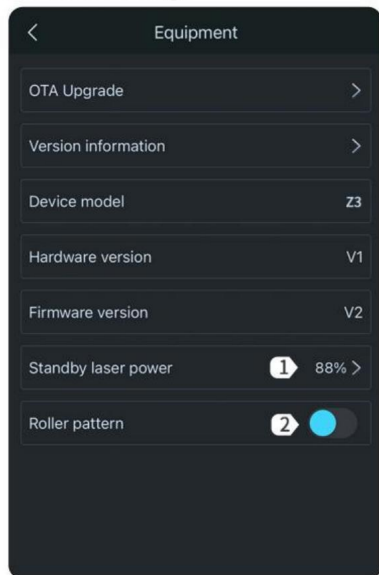

Moc lasera w trybie gotowości:
Ustaw moc lasera w trybie gotowości.
Tryb rolki: Włącz/wyłącz tryb rolki. Po włączeniu może obracać się o 360°, aby grawerować.

Wprowadzenie do interfejsu oprogramowania (załaduj zawartość):

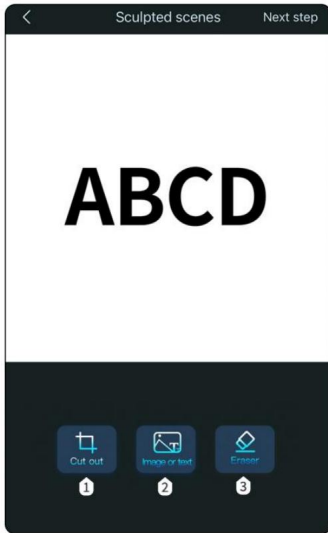

Cięcie:

Cięcie na zamówienie

Cięcie okrągłe

Cięcie

kwadratowe Zdjęcie lub tekst (treść może być nałożona)



Input Text



Load Photos
from Album



Shoot via
Camera



Add Photo from
Material Library

Gumka: Modyfikuj zdjęcie za pomocą funkcji wymazywania

Wprowadzenie do interfejsu oprogramowania (ładowanie zawartości):

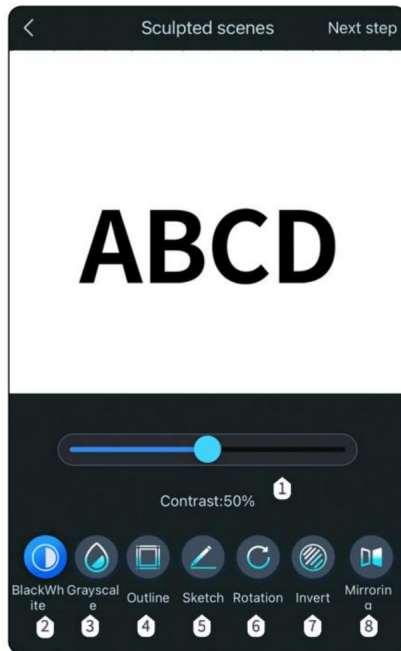

Kontrast: Przeciągnij suwak, aby dostosować kontrast tekstu i zdjęcia.

ABCD
Contrast 16

ABCD
Contrast 50

ABCD
Contrast 80

Czarno-biały: Aby przetworzyć zdjęcia na czarno-białe. **Skala szarości:** Tryb skali szarości, przyjmij funkcję do grawerowania zdjęć, aby dostosuj skalę szarości zdjęcia.

Kontur: Tryb cięcia do cięcia ramek druczanych maszyny grawerującej. **Szkic:** Tryb szkicowania, wzmacniająco efekt 3D konturu zdjęcia.



Black and White

Grayscale

Contour

Sketch

Wirowanie: Możliwość obrotu o 90 stopni, 180 stopni lub 360 stopni

Odwróć kolor: Odwróć kolor tła tekstu i zdjęcia. **Odbicie lustrzane:** Efekt obrotu poziomego, efekt obrotu pionowego.

Wprowadzenie do interfejsu oprogramowania (Załaduj zawartość)

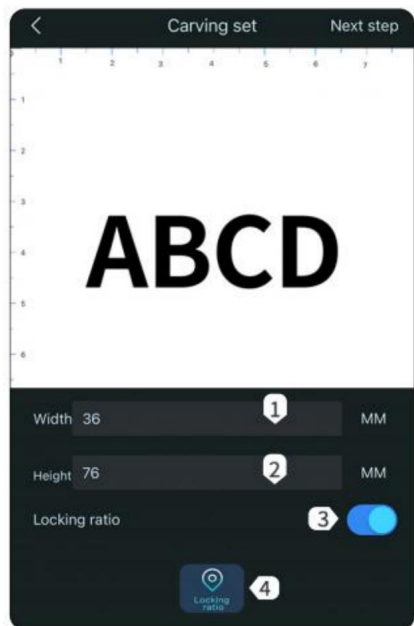

Szerokość: Ustaw szerokość grawerowania.

Wysokość: Ustaw wysokość grawerowania.

Współczynnik blokady: Skala rozmiaru grawerowania proporcjonalnie.

Region: Podgląd pozycjonowania Grawerowanie

Pozycja Określ pozycję grawerowania.



Wybór materiału: Wbudowana aplikacja materiały, które mogą być bezpośrednio wybierane na podstawie materiałów do został pochowany.

Dodaj materiały: Dodaj i ustaw materiały, nazwa materiału/moc lasera / ryciny peed. Usuń materiał

Moc lasera : Dostosuj poziom mocy do graveruj różne materiały.

Prędkość grawerowania :Prędkość grawerowania ustawienie, prędkość grawerowania określa głębokość grawerowania. Czasy powtórzeń: Reprezentują one liczba grawerunków.

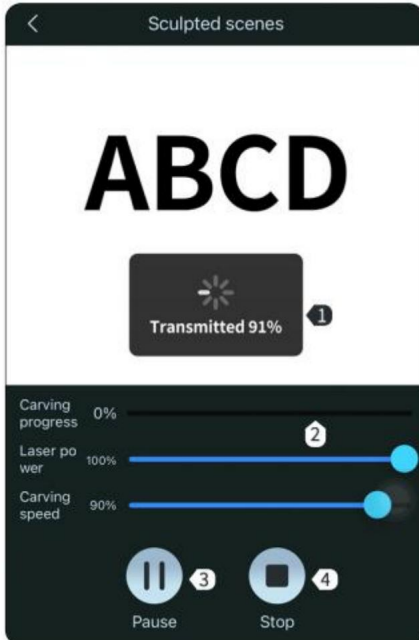

Przesyłanie treści: Kiedy postęp transferu wyniósł 100% po zakończeniu grawerowanie może być

rozpoczęte. Postęp Carves: Pokaż mi postęp rzeźby. Zawieś: Zawieś grawerowanie. Zatrzymaj: Zatrzymaj grawerowanie.

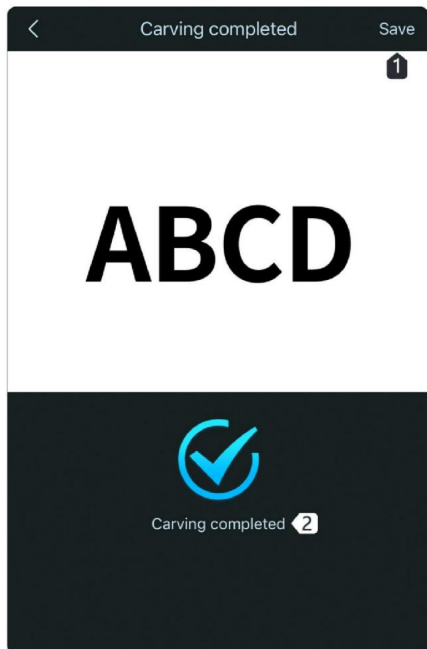

Zapisz: Zapisz bieżący grawerunek zawartość i widok w albumie telefonu.

Grawerowanie ukończone:
Aktualna treść została wygrawerowana.

PODSUMOWANIE PARAMETRÓW GRAWEROWANIA Z3 5W

Tworzywo	Tworzywo Kolor	Specyfikacja	Rytownictwo parametry	Parametry cięcia
Stal nierdzewna 304 Stal	Lśniący	2 ~ 3 mm	Nie można rzeźbić	Nie można ciąć
plastikowy	czarny	1,5 ~ 3 mm	30% mocy 90% prędkość	Nie można ciąć
plastikowy	Biały	1,5 ~ 3 mm	100% mocy 50% prędkość	Nie można ciąć
Prawdziwy Skóra	czarny	1,5 ~ 3 mm	50% mocy 90% prędkość	Efekt cięcia jest biedny i będzie się zwijał. To nie jest zalecane wytnij to.

Prawdziwy Skóra	niebieski	1,5 ~ 3 mm	60% mocy 90% prędkość	Efekt cięcia jest biedny i będzie się związał. To nie jest zalecane wytnij to.
Prawdziwy Skóra	zielony	1,5-3mm 40% mocy 90%	prędkość	Efekt cięcia jest biedny i będzie się związał. To nie jest zalecane wytnij to.
Szkło	zdarza się nie	2-5mm	Nie może być grawerowane, może być grawerowane przez malowanie na czarno	Cięcie nie jest dokładne
guma	biały	0,1 ~ 3 mm	90% mocy 90% prędkość	Efekt cięcia jest biedny i będzie się związał. To nie jest zalecane wytnij to.
guma	niebieski	0,1 ~ 3 mm	90% mocy 90% prędkość	Efekt cięcia jest biedny i będzie się związał. To nie jest zalecane wytnij to.
guma	żółty	0,1 ~ 3 mm	90% mocy 90% prędkość	Efekt cięcia jest biedny i będzie się związał. To nie jest zalecane wytnij to.
ceramika	ecru	1 ~ 3 mm	Nie może być grawerowane, może być grawerowane przez malowanie na czarno	Cięcie nie jest dokładne
Kamień	ecru 2-5mm		Nie może być grawerowane, może być grawerowane przez malowanie na czarno	Cięcie nie jest dokładne
Aluminium Stop	Prawdziwy kolor	1~3mm	Nie można rzeźbić	Cięcie nie jest dokładne

mosiądz	Prawdziwy kolor	1~3mm	Nie można rzeźbić	Cięcie nie jest dokładne
Stop tytanu	Prawdziwy kolor	Prawdziwy kolor	Nie można rzeźbić	Cięcie nie jest dokładne
Papier pakowy	żółty	0,5 mm	40% mocy 90% prędkość	100% mocy 90% prędkość
Sklejka 1MM żółta		1mm	60% mocy 90% prędkość	100% mocy, 5% prędkości
Sklejka 2MM żółta		2mm	60% mocy 90% prędkość	100% mocy 5% prędkość/2 razy
Sklejka 3MM żółta		3 mm	60% mocy 90% prędkość	100% mocy 5% prędkość/3 razy
Sklejka 5MM żółta		5mm	60% mocy 90% prędkość	Cięcie nie jest dokładne
Sklejka 8MM żółta		8mm	60% mocy 90% prędkość	Cięcie nie jest dokładne
Światło 1MM deska drewniana	żółty	1mm	60% mocy 90% prędkość	100% mocy 15% prędkość
Światło 2MM deska drewniana	żółty	2mm	100*100*2mm 100% mocy 5% prędkości	
Światło 5MM deska drewniana	żółty	5mm	60% mocy 90% prędkość	100% mocy 5% prędkość/4 razy
Tworzywo ABS	biały	1mm	100% mocy 50% prędkość	Cięcie nie jest dokładne
Tworzywo ABS	biały	2mm	100% mocy 50% prędkość	Cięcie nie jest dokładne
Tworzywo ABS	biały	4mm	100% mocy 50% prędkość	Cięcie nie jest dokładne
Tworzywo ABS	czarny	1mm	30% mocy 90% prędkość	100% mocy 10% prędkość/2 razy
Tworzywo ABS	czarny	2mm	30% mocy 90% prędkość	100% mocy 5% prędkość/3 razy
Tworzywo ABS	czarny	4mm	30% mocy 90% prędkość	Cięcie nie jest dokładne

Z3 FAQ

Po pierwsze, brak reakcji po włączeniu urządzenia

1. Brak zasilania: sprawdź gniazda, przełączniki i gniazda zasilania w karoserii, aby upewnić się, że są podłączone i normalnie włączone;

Dwa Nie można połączyć się z komputerem (PC)

1. Kabel USB nie jest podłączony: sprawdź końcówkę USB komputera

kabel danych i interfejs maszyny, aby upewnić się, że jest on prawidłowo podłączony.

Interfejs USB na panelu przednim niektórych komputerów stacjonarnych jest nieprawidłowy i musi być podłączony do gniazda z tyłu kadłuba.

2. Sterownik nie został zainstalowany normalnie: Zakończ instalację sterownika zgodnie z instrukcją obsługi. Po zakończeniu instalacji,

komputer rozpoznaje urządzenie jako port szeregowy, co oznacza, że połączenie sprzętowe jest prawidłowe.

3. Inne szczególne okoliczności: Wyciągnij kabel danych UB i włącz zasilanie zasilanie i ponownie podłącz urządzenie po 5 sekundach od jego całkowitego rozładowania wyłączony.

Trzy. Brak odpowiedzi z aplikacji telefonu komórkowego podłączonej do maszyny

1. Nieprawidłowe połączenie Bluetooth: upewnij się, że Bluetooth został zwolniony przez maszyna jest podłączona. Aby uzyskać szczegółowe informacje, przeczytaj część dotyczącą połączenia aplikacji podręcznik.

2. Brak zgodności: Po wymianie telefonu komórkowego na nowy lub uaktualnieniu system, jeśli występuje nieprawidłowe połączenie z powodu problemów ze zgodnością, możesz skontaktować się z naszym działem obsługi klienta i odesłać zrzut ekranu konfiguracja telefonu komórkowego w celu uzyskania szybkiej pomocy technicznej.

Cztery, efekt grawerowania jest bardzo płytki lub nie pozostawia śladu

1. Niedokładne ustawienie ostrości: Aby ustawić ostrość dokładnie, przeczytaj część instrukcji dotyczącą ustawienia ostrości.

2. Prędkość grawerowania: za szybka lub za krótki czas wypalania. Przeczytaj grawerowanie w sekcji parametrów instrukcji, aby je ponownie wyregulować.

3. Obraz jest zbyt jasny: importowany obraz powinien być wyraźny, linie są

zbyt cienka warstwa i zbyt jasny kolor bezpośrednio wpłyną na efekt grawerowania.

4. Umieszczenie grawerowanych obiektów: grawerowany obiekt jest umieszczany ukośnie, a ogniskowa lasera jest stała, więc grawerowany obiekt powinien być umieszczony płasko i równolegle do ciała. W przeciwnym razie ogniskowa będzie niedokładne, skutkujące nieprawidłowymi efektami grawerowania.

Pięć, Nieprawidłowe zatrzymanie podczas grawerowania offline

1. Pobieranie obrazu jest niekompletne po podłączeniu do komputera, po prostu pobierz ponownie.

Sześć, niedokładne ustawienie ostrości

1. Przeczytaj instrukcję obsługi autofokusa i ręcznego ustawiania ostrości. Podczas ustawiania ostrości należy używać żółtej płytki ostrości dołączonej do korpusu. Jeśli płytki ostrości jest zgubiona, możesz użyć cienkiej i szorstkiej żółtej lub białej zamiast tego tektury. Musisz się skupić. Aby uzyskać istotne informacje, proszę skontaktuj się z obsługą klienta online.

LISTA AKCESORIÓW

1. Instrukcja obsługi *1
2. Zasilacz*1
3. Przewód zasilający*1
4. Dysk flash USB *1
5. linia danych typu C *1
6. znacznik *1
7. pędzel *1
8. Papier pakowy *5
9. Karta pomocy autofokusa*2
- 10.okulary ochronne *1
- 11.Tarcza ochronna*1

Producent: Shanghaimuxinmuyeyouxiangongsi

Adres: Shuangchenglu 803nong11hao1602A-1609shi, baoshanqu, szanghaj
200000 CN.

Importowane do AUS: SIHAO PTY LTD, 1 ROKEVA STREETEASTWOOD NSW
2122 Australia

Importowane do USA: Dongguan Xinjia Laser Technology Co., Ltd. Pokój 602, nr 419,
Jinxing Road, Liaobu Town, Dongguan City, Guangdong
Prowincja, Chiny

Przedstawiciel UE	
-------------------	--

E-CrossStu GmbH

Mainzer Landstr.69, 60329 Frankfurt nad Menem.

REP WIELKIEJ BRYTANII	
-----------------------	--

YH CONSULTING LIMITED.

C/O YH Consulting Limited Biuro 147, Centurion House,
London Road, Staines-upon-Thames, Surrey, TW18 4AX

VEVOR®
TOUGH TOOLS, HALF PRICE

Wsparcie techniczne i certyfikat gwarancji
elektronicznej www.vevor.com/support

VEVOR[®]

TOUGH TOOLS, HALF PRICE

Technische ondersteuning en e-garantiecertificaat
www.vevor.com/support

Draagbare galvanometer lasergraveerder

Gebruiksaanwijzing

MODEL:Z3

Wij streven er voortdurend naar om u gereedschappen tegen concurrerende prijzen te leveren. "Save Half", "Half Price" of andere soortgelijke uitdrukkingen die wij gebruiken, geven alleen een schatting van de besparingen die u kunt behalen door bepaalde gereedschappen bij ons te kopen in vergelijking met de grote topmerken en betekent niet noodzakelijkerwijs dat alle categorieën gereedschappen die wij aanbieden, worden gedekt. Wij herinneren u eraan om zorgvuldig te controleren of u daadwerkelijk de helft bespaart in vergelijking met de grote topmerken wanneer u een bestelling bij ons plaatst.

VEVOR[®]
TOUGH TOOLS, HALF PRICE

Draagbare galvanometer
lasergraveerder

MODEL:Z3

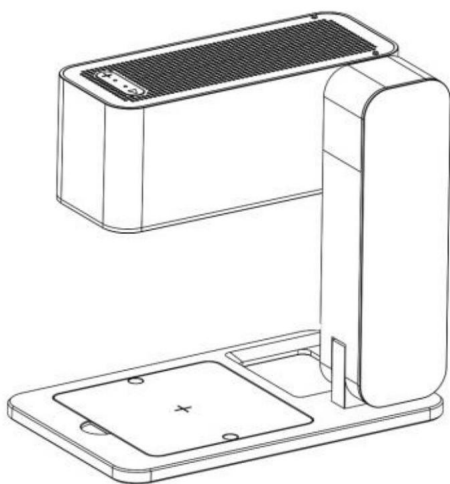

(De afbeelding is alleen ter referentie, kijk naar het daadwerkelijke object)

HULP NODIG? NEEM CONTACT MET ONS OP!

Heeft u vragen over het product? Heeft u technische ondersteuning nodig? Neem dan gerust contact met

ons op: **Technische ondersteuning en E-garantiecertificaat**
www.vevor.com/support

Dit is de originele instructie, lees alle handleidingen zorgvuldig door voordat u het product gebruikt. VEVOR behoudt zich een duidelijke interpretatie van onze gebruikershandleiding voor. Het uiterlijk van het product is afhankelijk van het product dat u hebt ontvangen. Vergeef ons dat we u niet opnieuw zullen informeren als er technologie- of software-updates voor ons product zijn.

	<p>Waarschuwing - Om het risico op letsel te verminderen, moet de gebruiker de instructies lezen handleiding zorgvuldig door.</p>
	<p>Nadat de laser is ingeschakeld, mag deze niet meer op mensen, dieren of brandbare materialen worden gericht, om brandwonden en brand te voorkomen.</p>
 <small>Do not look directly at the light</small>	<p>Kijk niet rechtstreeks in het licht</p> <p>De helderheid van de laser is schadelijk voor de ogen, probeer dit niet te doen. Kijk direct in de laser.</p>
	<p>Houd uw handen uit de buurt van de machine wanneer deze aan staat. werken om letsel te voorkomen.</p>
<p>CAUTION</p> <p>TURN OFF MACHINE WHEN NOT IN USE</p>	<p>Zet de schakelaar van de machine uit wanneer de machine niet in gebruik is om Vermijd handelingen van derden.</p>
	<p>Waarschuwing: draag altijd een oogbescherming wanneer u dit product gebruikt.</p>
	<p>Dit apparaat voldoet aan Deel 15 van de FCC-regels. Werking is onderworpen aan de volgende twee voorwaarden: (1) Dit apparaat mag niet schadelijke interferentie veroorzaken, en (2) dit apparaat moet alle ontvangen interferentie, met inbegrip van interferentie die kan leiden tot ongewenste werking.</p>
 	<p>Dit product is onderworpen aan de bepalingen van de Europese richtlijn 2012/19/EG. Het symbool met een doorgestreepte klike door geeft aan dat het product gescheiden afval nodig heeft inzameling in de Europese Unie. Dit geldt voor het product en alle accessoires die met dit symbool zijn gemarkeerd. Producten die met dit symbool zijn gemarkeerd mag als zodanig niet bij het normale huisvuil worden weggegooid, maar moet naar een inzamelpunt voor recycling van elektrische en elektronische apparaten</p>

Veiligheidsinstructies:

Hierbij verklaar ik!

Alle verliezen veroorzaakt door onjuist gebruik of het niet volgen van de stappen in de handleiding zijn voor rekening van het individu. Het uiteindelijke interpretatierecht van de handleiding behoort toe aan ons bedrijf en het heeft het recht om alle materialen, gegevens, technische details, enz. in deze handleiding te wijzigen.

Veiligheidsinstructie

Voordat de apparatuur wordt gebruikt, moet de gebruiker deze bedieningshandleiding zorgvuldig lezen en zich strikt aan de bedieningsprocedures houden. Laserbewerking kan riskant zijn. Gebruikers moeten daarom zorgvuldig overwegen of het bewerkte object geschikt is voor laserbewerking. De bewerking van objecten en de emissies moeten voldoen aan de plaatselijke wet- en regelgeving.

• Deze apparatuur maakt gebruik van vier soorten lasers (sterke laserstraling), die de volgende aandoeningen kunnen veroorzaken:

• Het zal de omringende brandbare stoffen ontsteken;

• Bij het laserbewerkingsproces kunnen door de verschillende bewerkingsobjecten andere straling en giftige en schadelijke gassen ontstaan;

• Directe blootstelling aan laserstraling kan verwondingen bij mensen veroorzaken. De plaats van gebruik moet uitgerust zijn met brandbestrijdingsapparatuur. Het is verboden om ontvlambare en explosieve materialen op de werkbank en rond de apparatuur te stapelen. Tegelijkertijd is het noodzakelijk om een goede ventilatie te handhaven.

• De omgeving waarin de apparatuur zich bevindt, moet droog zijn, vrij van vervuiling, trillingen, sterke elektriciteit, sterk magnetisme, enz. Werkomgevingstemperatuur 0~30°C, werkomgevingsvochtigheid 30-65%
RV (niet-condenserend water)

• De werkspanning van het apparaat: AC100-240V.

• Alleen wanneer de graveermachine en andere bijbehorende apparatuur zijn voorzien van een veiligheidsaarddraad, mag deze worden ingeschakeld en bediend.

• Wanneer de apparatuur is ingeschakeld, moet deze gedurende het hele proces in bedrijf zijn. De operator moet alle stroom uitschakelen voordat hij vertrekt om abnormale omstandigheden te voorkomen. Als er zich omstandigheden voordoen, schakel dan onmiddellijk de stroom

• Het is ten strengste verboden om irrelevante totale reflectie of diffuse reflecties te plaatsen reflectieobjecten in de apparatuur om te voorkomen dat de laser wordt gereflecteerd op het menselijk lichaam of op brandbare voorwerpen.

• De apparatuur moet ver verwijderd zijn van elektrische apparatuur die gevoelig is voor elektromagnetische interferentie, die elektromagnetische interferentie.

• Er bevinden zich hoge spanningen of andere potentiële gevaren in de laser apparatuur. Het is voor niet-professionals ten strengste verboden om deze te demonteren.

PRODUCTSTRUCTUUR ACCESSOIRES

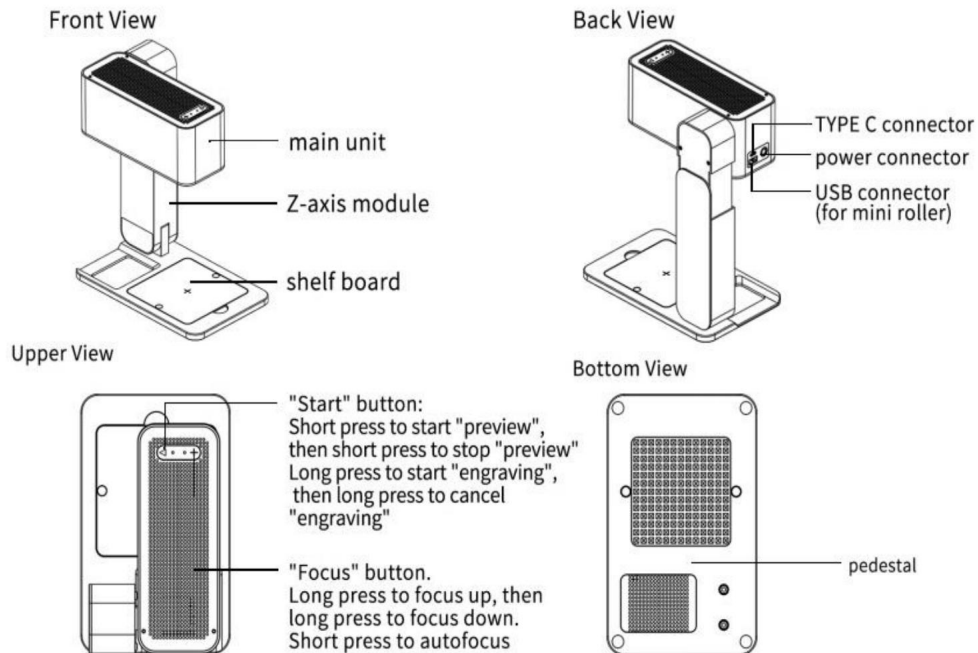

【Standard parts】



power *1

USB flash
disk *1type C data
line *1

marker *1



brush *1



kraftpaper *5

Autofocus
assistance cardprotective
glasses *1

Protective Shield*1

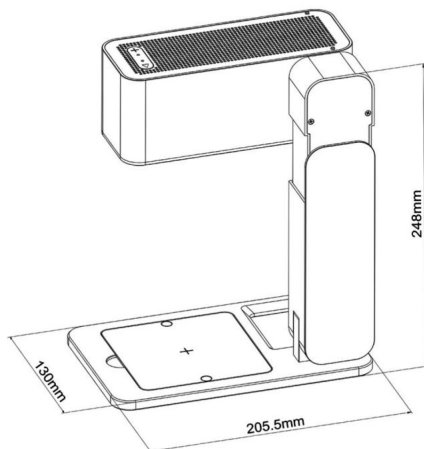

PRESTATIEPARAMETER

Model	Z3
Materiaal	Geanodiseerd aluminium met hoge sterkte
Laserfocus	Automatische scherpstelling
Laserkop	450nm blauwe laser
Laservermogen	5W
Interfaces verbinden	Bluetooth 5.0 Dual Mode-adapter, Type-C-poort voor <small>computer</small>
Besturingssystemen Mobiel: Android & iOS. Desktop: Windows & Mac OS	
Bestandsformaten	JPEG/BMP/GIF/PNG/JPG/XJ/PLT/DXF/HPGL
Stroomvoorziening	12V/5A, draagbare oplader
Stroomverbruik 0,89A (standby) 2,2A (graveren)	
Koeling	Geforceerde luchtkoeling

Laserservicetijd >10000H	
Graveergebied	80 mm x 80 mm (3,14" x 3,14")
Graveernauwkeurigheid 0,05 mm	
Graveersnelheid	600 mm/s (1417"/min)
Sculptible-materialen	Papier, hout, bamboe, doek, acryl, plastic, Leer, Brood, Fruit, Glas, Keramiek
Snijbare materialen	Papier, hout, bamboe, leer
Ondersteuning OS	Windows/iOS/MAC/Android

INLEIDING VAN DE FUNCTIES

1. Breid de machine uit

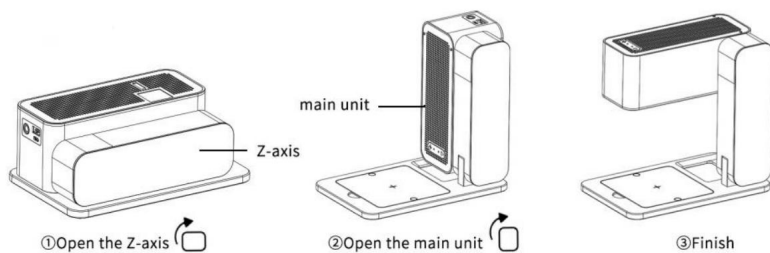

2. Bewegbaar bord geïnstalleerd volgens de vraag

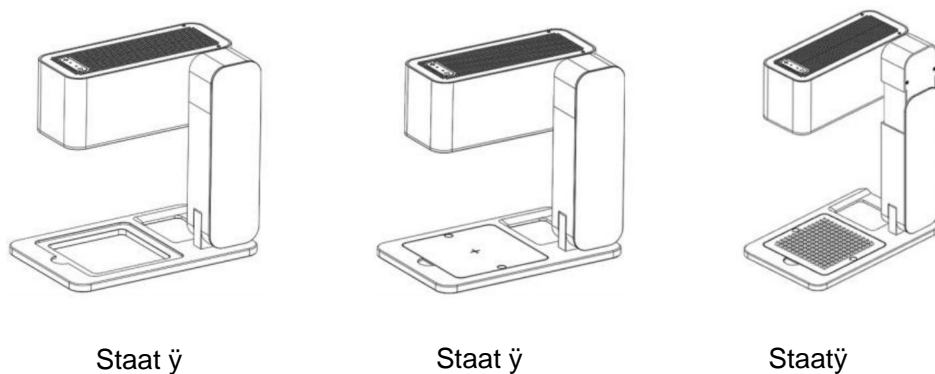

Staat \ddot{y} : Verwijder de plaat, de onderkant is hol, geschikt voor het snijden op het oppervlak van grote objecten
Staat \ddot{y} : Plaats het bord met het platte oppervlak naar boven, geschikt voor het snijden van kleine objecten
Staat \ddot{y} : Plaats het bord met de bolle kant naar boven, geschikt voor het snijden van kleine objecten.

3 \ddot{y} Knopfunctie en autofocus.

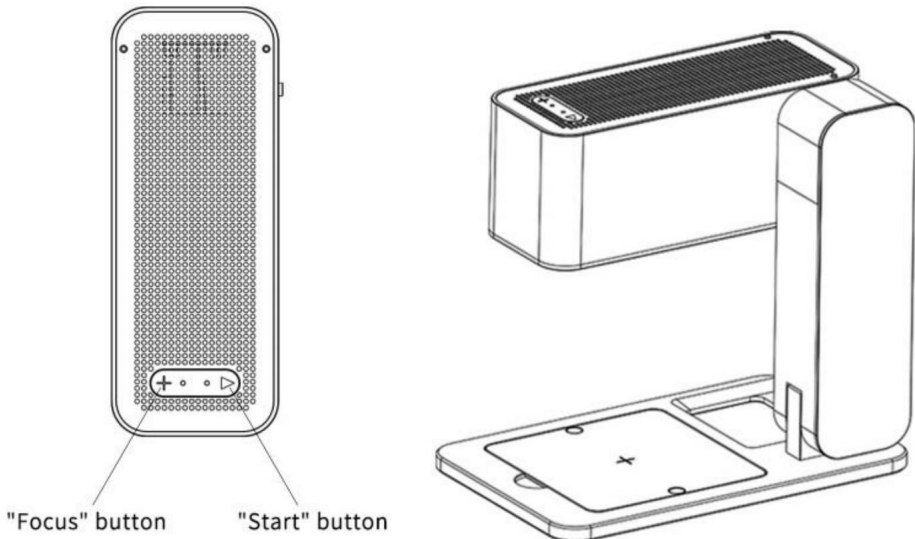

\ddot{y} Knopfunctie: ["Focus"-

knop]: houd ingedrukt om omhoog te gaan, houd vervolgens ingedrukt om omlaag te gaan; druk kort om automatisch scherp te stellen.

["Start"-knop]: Kort indrukken om "preview" te starten, vervolgens kort indrukken om "preview" te stoppen, Lang indrukken om "engraving" te starten, vervolgens lang indrukken om "engraving" te annuleren.

\ddot{y} Autofocus:

[Autofocus]: Druk kort op de "Focus"-knop om automatisch scherp te stellen.

[Handmatige focus]: Door lang op de "Focus"-knop te drukken, bedraagt de lasermodule en de graveerafstand ongeveer 125 mm. Wanneer het blauwe lichtpunt het kleinst is, is de beste focus bereikt.

Tips: Als de automatische scherpstelling tijdens gebruik niet effectief is, kan de automatische scherpstelling de scherpstelling uitschakelen.

focuskaart kan in het midden van de basis worden geplaatst om de Z-as te minimaliseren, en klik snel op de knop "Start" om het opnieuw gekalibreerde automatische focuslicht in te voeren. Wanneer de kalibratie is voltooid, flitst u, dat wil zeggen, de kalibratie is voltooid.

INSTALLATIE VAN DRIVER EN SOFTWARE OP PC

1. Methode voor het verkrijgen van drivers en software:

Methode 1: plaats de accessoire U-schijf in de computer, de U-schijf is voorzien van drivers, applicatiesoftware, afbeeldingen en andere gegevens

(Let op: Wanneer u het voor de eerste keer gebruikt, kopieer dan alle gegevens op de U-schijf naar uw computer als back-up om verlies door onjuist gebruik te voorkomen)

2. Installatie van Windows-stuurprogramma's software

1

2

3

4 Click on the install

5 Confirm completion of installation

ÿPad voor driverinstallatie:

Dubbeklik op de U-diskmap/01_Windows/driver/driver.exe/klik om te installeren/De driverinstallatie is geslaagd. Bekijk voor gedetailleerde stappen de demonstratievideo over de installatie van de U-disk.



Installation video of driver and software on Windows

ÿPad om de software te

installeren: Voer de USB-stick in en dubbelklik op de

map: /windows/software/Engraver/Nadat de voortgangsbalk is voltooid, is de installatie voltooid /Laser.



Z3 (USB flash disk)

1



01_Windows

2



software

3



Engraver

4

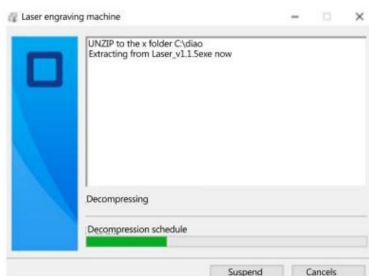

5 After the progress bar has done, Laser installation is completed.

Tips:

Nadat u op Engraver hebt geklikt, vraagt de antivirussoftware of PC Manager u om te waarschuwen voor de risico's. Het Engraver-bestand is een Win-systeeminstallatiepakket. Als het verkeerd wordt beoordeeld als een verdacht bestand, selecteert u 'alle bewerkingen toestaan' om de software-installatie te

voltooien. ÿOnline

bediening: sluit de machine aan op de computer met een datakabel. Dubbelklik op het softwarepictogram - klik op het pictogram 'apparaat verbinden' - het pictogram wordt blauw om

voltooi de online verbinding

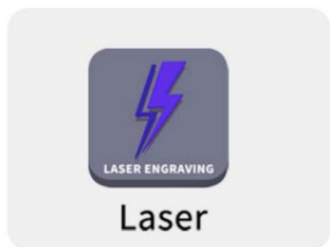

① Double click the software icon

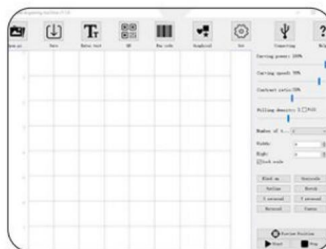

② Click the "connect device" icon

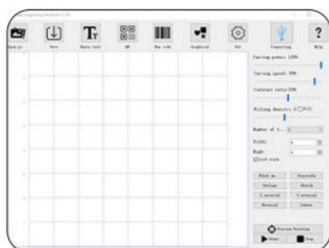

③ The icon turns blue to complete the online connection



INSTALLATIE VAN DRIVER OP PC EN ONLINE WERKING-MAC

1. Pad om driver te installeren:

Pad om driver te installeren: Voer de USB-flashdisk in en dubbelklik op

map:02_MAC/driver/Mac_OSX_VCP_Driver/Installatie-introductie/

installatietype/installatie/installatie voltooid.

Let op: De software kan worden geïnstalleerd nadat de driver is geïnstalleerd. Bekijk de video voor meer informatie.



Video of MAC driver and software installation

Mac Driver Installation



1



2



3



4



4 Click to continue

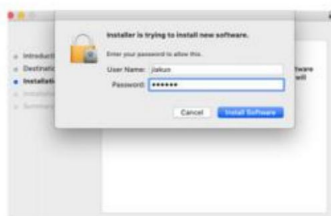

5 Enter the computer password



6 Click to continue the installation



7 Continue the installation

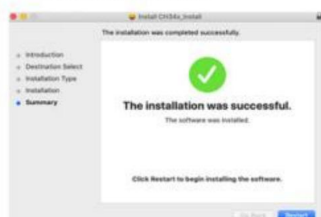

8 Complete the installation

2. Pad om software te installeren:

Voer de USB-flashdisk in en dubbelklik op de map:02

MA/software/Engraver/verplaats software-icoon naar rechts/voltooi installatie.

Mac-software-installatie en online Inleiding



1

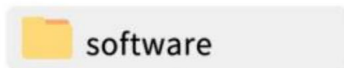

3



4 Double click the software icon



6 Complete installation



2



5 Left click the icon and drag into the Applications folder in the right

3. Online werking: Sluit

het apparaat via een datakabel aan op de computer. Dubbelklik op het softwarepictogram en klik op het pictogram "apparaat verbinden". Het pictogram wordt blauw om de online verbinding te voltooien.



① Double click the software icon

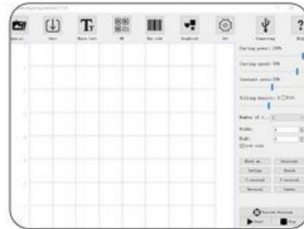

② Click "connect device" icon

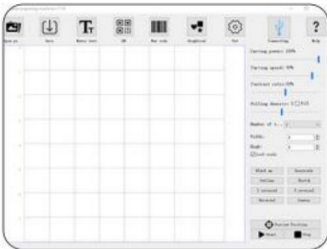

③ The icon turns blue to complete the online connection



INSTALLATIE VAN HET STUURPROGRAMMA OP DE PC EN ONLINE WERKING

Inleiding tot pictogramfuncties in de software-interface:

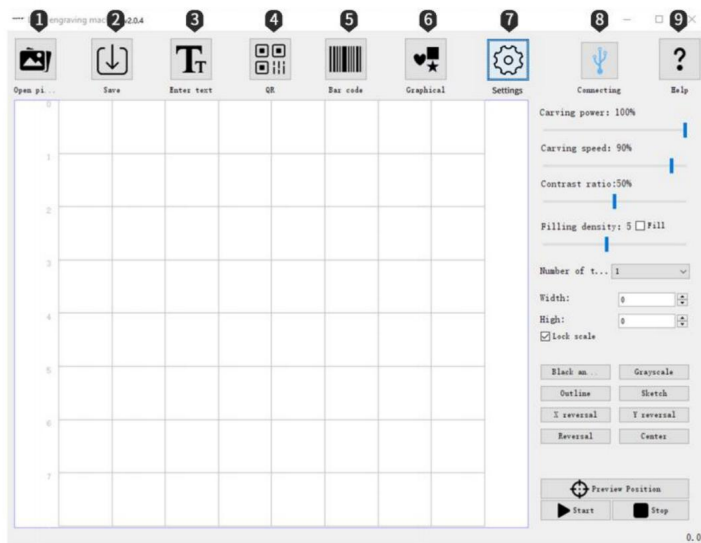

ÿ**Openen:** Laad foto's van de computer.

ÿ**Opslaan:** Sla de bewerkte teksten en foto's op.

ÿ**Invoertekst:** Importeer tekst, lettertype, grootte, horizontaal, verticaal, vectorisatie Bewerken functie.

ÿ**OR-code:** Maak OF-code.

ÿ**Barcode:** Maak een barcode.

ÿ**Grafische weergave:** Rond-vierkant-hart-vijfhoek, snelle creatie

ÿ**Instellingen:** Stel de parameters van het vermogen bij weinig licht in; stel in of u het wilt activeren de rol.

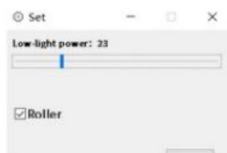

ÿ**Verbinding maken met apparaat:** Het pictogram wordt blauw nadat de verbinding tot stand is gebracht



ÿ**Help:** Open de link; bekijk de demovideo en raadpleeg de FAQ

Setting of Software Parameters:

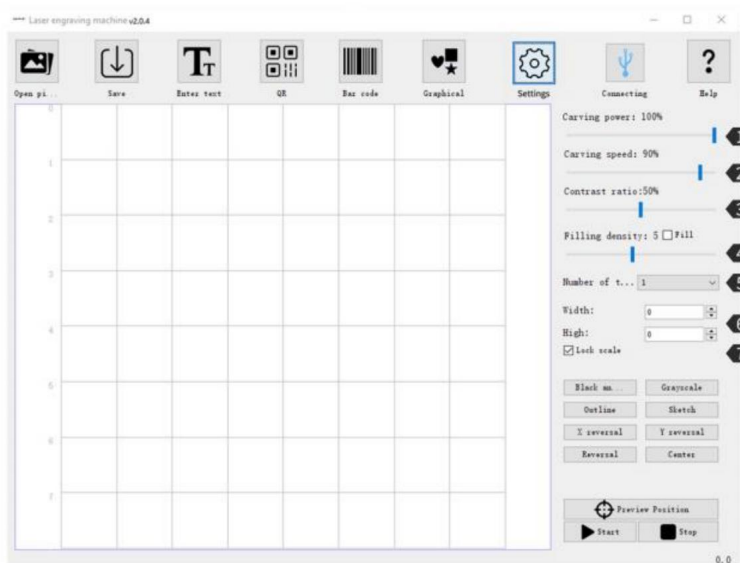

ÿ**Graveervermogen:** Pas het vermogensniveau aan om verschillende materialen te graven.

ÿ**Graveersnelheid:** Stel de graveersnelheid in, de graveersnelheid van

bepaalt de graveerdiepte. ÿ**Contrast:**

Versleep de schuifregelaar om het contrast van tekst en foto aan te passen.



ÿ**Vuldichtheid; Vullen:** Het vuleffect kan alleen effectief zijn voor vectoren

afbeeldingen, selecteer vectorisatie, klik op Vullen op de tekstfoto, sleep de vulschuifregelaar

om de vuldichtheid aan te

passen. ÿ**Graveertijden:** Stel het aantal graveertijden in

ÿ**Breedte; Hoogte:** Pas de breedte en hoogte van de tekstfoto afzonderlijk aan

wil.

ÿ**Proportioneel zoomen:** Vergrendel de fototekst om proportioneel in/uit te zoomen.

Instellen van softwareparameters:

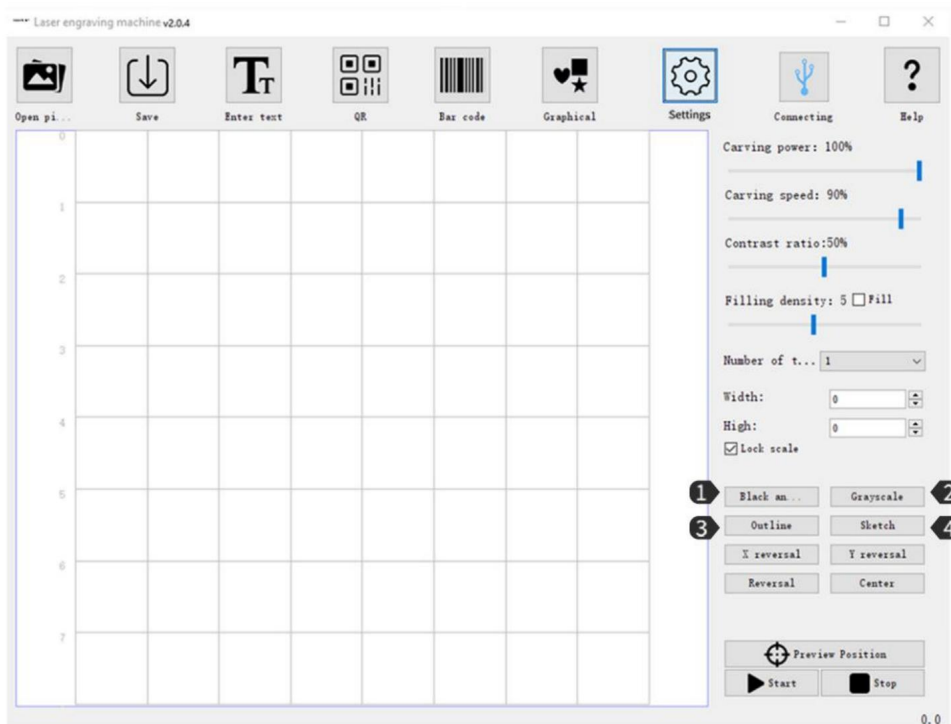

ÿZwart-wit: Om foto's te verwerken naar zwart-wit. **ÿGrijswaarden:**

Grijswaardenmodus, gebruik de functie om foto's te graveren naar

Pas de grijsstinten van de

foto aan. **ÿContour:** Snijmodus voor het snijden van draadframes van de

graveermachine. **ÿSchets:** Schetsmodus, verbeter het 3D-effect van de fotocontour.



Black and White



Grayscale



Contour



Sketch

Instellen van softwareparameters:

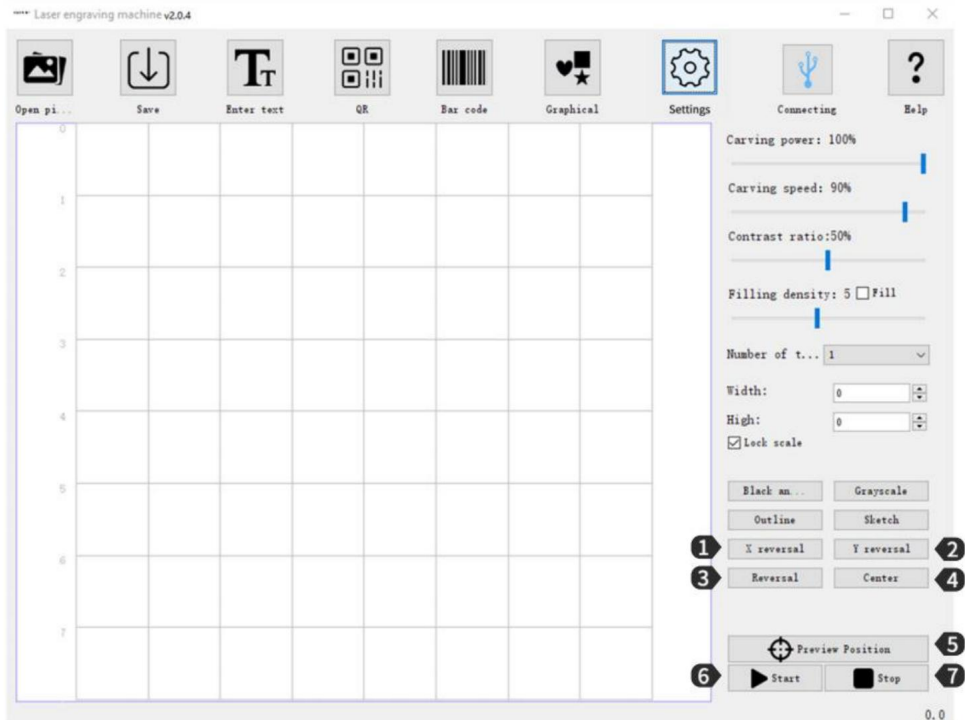

X-spiegel: horizontaal rotatie-effect. **Y-**

spiegel: verticaal rotatie-effect. **Y**

Omgekeerde kleur: achtergrondkleur van tekst en foto omkeren.

YCentreren: één klik om de tekst en foto in het voorbeeldgebied te

centreren. **Y Voorbeeldlocatie:** voorbeeld om de graveerpositie

te bevestigen. **YStart:**

graveren starten. **YStop:** graveren stoppen.

Inleiding tot interface Inhoud laden:

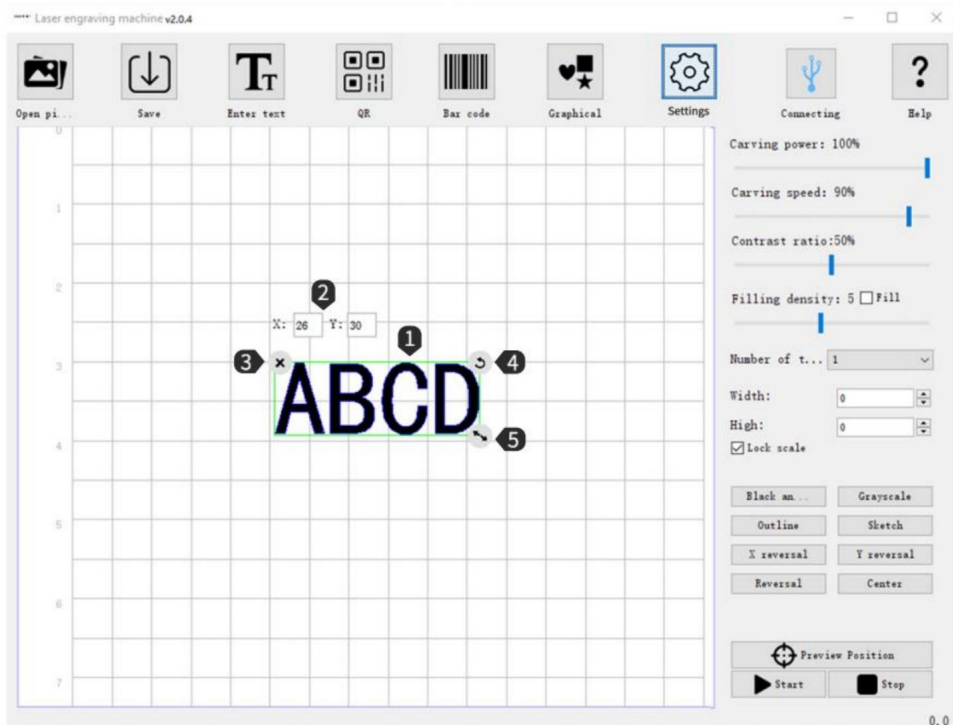

• Nadat u de tekst en de foto hebt geladen, klikt u met de linkermuisknop om de positie te verplaatsen van de tekst en foto, klik met de rechtermuisknop om het tekenbord te verplaatsen horizontaal, rol het muiswiel om in/uit te zoomen op het tekenbord. • X:26 Y:30 geeft alleen de positiecoördinaten aan waar de tekst en foto zich bevinden blijf; wanneer u de tekst en foto verplaatst, veranderen de coördinaten op basis van verschillende posities. •

• Wis de tekst en foto op het tekenbord.

• Klik met de linkermuisknop om de tekst en foto 360° te draaien.

• Klik met de linkermuisknop en sleep om in of uit te zoomen op de tekst en foto.

SOFTWARE DOWNLOADEN EN ONLINE OP MOBIELE APPARATEN

1. Software downloaden en installeren:

Methode 1: Scan de QR-code om te downloaden.



Google Play



Android



iOS

Let

op: \ddot{y} Voor Android-systemen opent u de browser om de QR-code te scannen en te downloaden. \ddot{y} Na succesvolle installatie moet de juiste autoriteit worden verleend.

2. Verbind de APP met de machine \ddot{y}

Sluit de machine aan op de voeding; \ddot{y} Activeer de Bluetooth-functie op de mobiele telefoon; \ddot{y} Open de graveersoftware op de telefoon, klik op "Geen verbinding" in het rechterbovenhoek om automatisch naar het apparaat te zoeken; \ddot{y} Klik vervolgens op "Engraver-#####";

Opmerking: "#####" vertegenwoordigt het serienummer van de machine.

\ddot{y} Wacht 1~2 seconden totdat "Connected" in de rechterbovenhoek wordt weergegeven, wat aangeeft dat de APP succesvol verbinding heeft gemaakt met de machine, ga dan verder met de volgende stap.

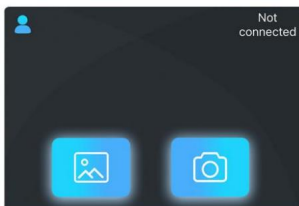

INLEIDING TOT SOFTWARETOEPASSINGEN OP MOBIELE APPARATEN

Inleiding tot software-interface (inhoud laden):

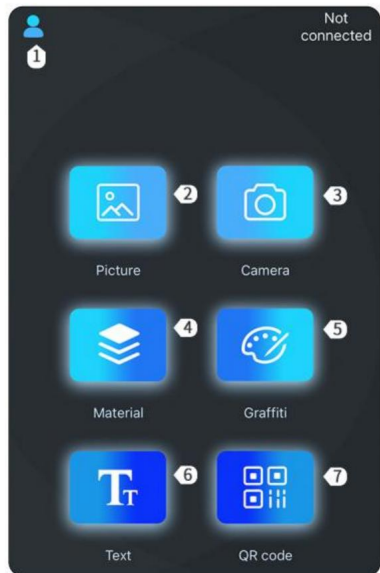

ÿ**Instellingen:** Nieuwe gebruikershandleiding /Feedback

/Gebruikersovereenkomst en privacyclausules/

Apparaatuur/taalinstelling ÿ **Foto's laden**

voor graveren

Voeg foto's toe uit Album, Voeg foto's toe uit Galerij

ÿ**Maak foto's**

via camera ÿ**Software Ingebouwde**

Graphics ÿ**Voeg Graffiti toe:**

Zelfgetekende Tekst/Foto ÿ**Bewerk Tekst** ÿ**Voeg**

QR toe: code

QR-code, Barcode

Roller Settings

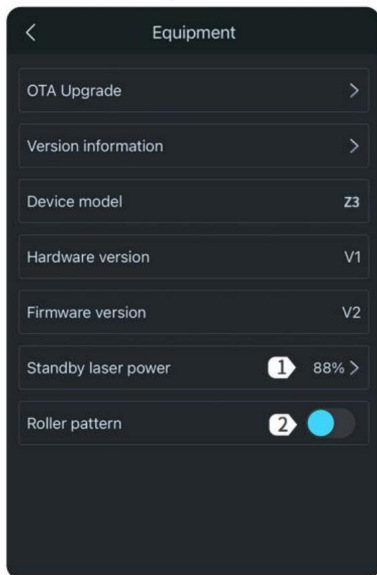

ÿ**Standby laservermogen:** Stel

het laservermogen in op stand-by.

ÿ**Rolmodus:** Activeer/deactiveer de rolmodus.

Wanneer deze is geactiveerd, kan deze 360° draaien

om te graveren.

Inleiding tot software-interface (inhoud laden):

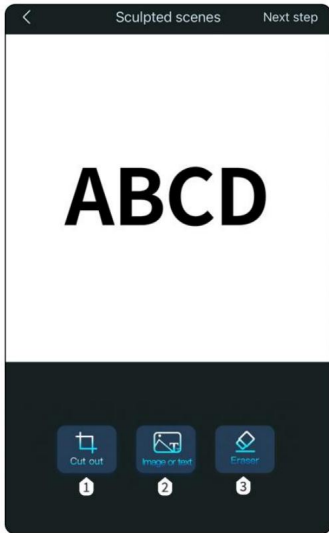

Snijden:

Op maat gesneden

Rond snijden

Vierkant

snijden Foto of tekst (inhoud kan overlappend zijn)



Input Text



Load Photos from Album



Shoot via Camera



Add Photo from Material Library

Gum: Wijzig de foto met wissen

Inleiding tot software-interface (Inhoud laden):

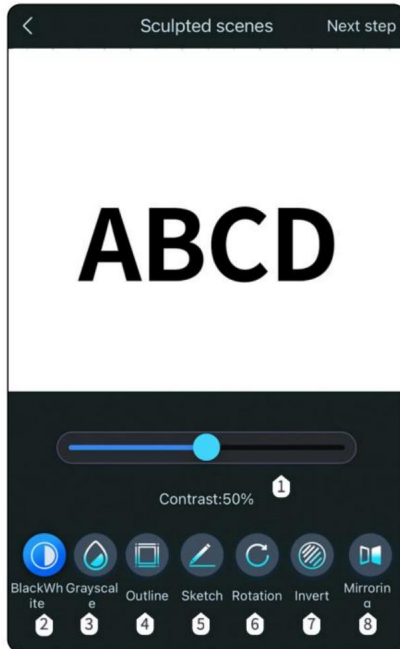

Contrast: versleep de schuifregelaar om het

contrast van tekst en foto aan te passen.



ÿ**Zwart-wit:** Om foto's te verwerken naar zwart-wit. ÿ**Grijswaarden:**

Grijswaardenmodus, gebruik de functie voor het graveren van foto's naar grijstinten van foto aanpassen.

ÿ**Contour: Snijmodus** voor het snijden van draadframes van graveermachines. ÿ**Schets:**

Schetsmodus, verbetert het 3D-effect van de fotocontour.



Black and White

Grayscale

Contour

Sketch

ÿ**Whirling:** Kan 90 graden, 180 graden of 360 graden draaien

ÿ**Omgekeerde kleur:** Draai de achtergrondkleur van tekst en foto om. ÿ**Spiegelen:**

Horizontaal rotatie-effect, verticaal rotatie-effect.

Inleiding tot software-interface (inhoud laden)

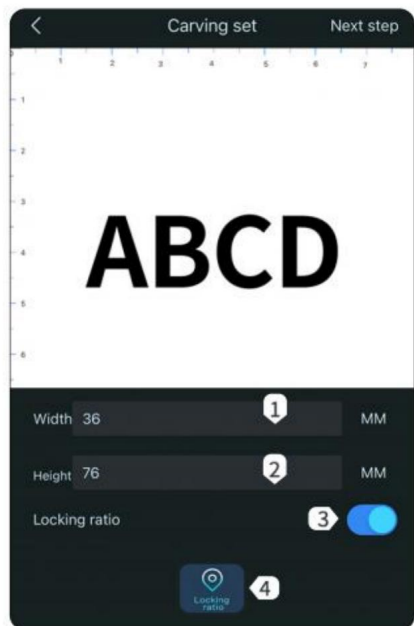

ÿ**Breedte:** Stel de graveerbreedte in.

ÿ**Hoogte:** Stel de graveerhoogte in.

ÿ**Vergrendelingsverhouding:** **Schaal** de graveergrootte proportioneel.

ÿ**Regio:** Positionering Voorbeeld Gravure
Positie Bepaal de graveerpositie.



ÿMateriaalselectie: ingebouwde app materialen, die direct kunnen worden geselecteerd op basis van de materialen om is gegraveerd.

ÿMaterialen toevoegen: toevoegen en instellen materialen, materiaalnaam/laservermogen / gravures tempo.

ÿMateriaal verwijderen

ÿLaservermogen : Pas het vermogensniveau aan graveer verschillende

materialen. **ÿGraveersnelheid :** Graveersnelheid instelling, graveersnelheid bepaalt de graveerdiepte.

ÿHerhalingstijden: Dit vertegenwoordigt de aantal graveerbeurten.

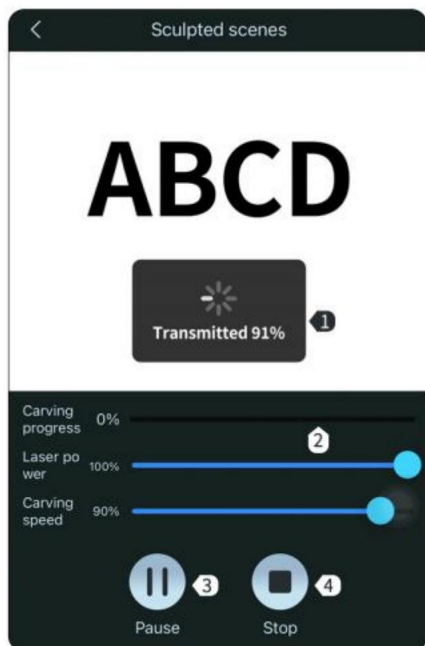

ÿInhoud uploaden: Wanneer de overdrachtsvoortgang is 100% voltooid, de gravure kan worden gestart.

ÿCarves-voortgang: Laat mij de voortgang van het beeldhouwwerk.

ÿSuspend: Stop het graveren. **ÿStop:** Stop het graveren.

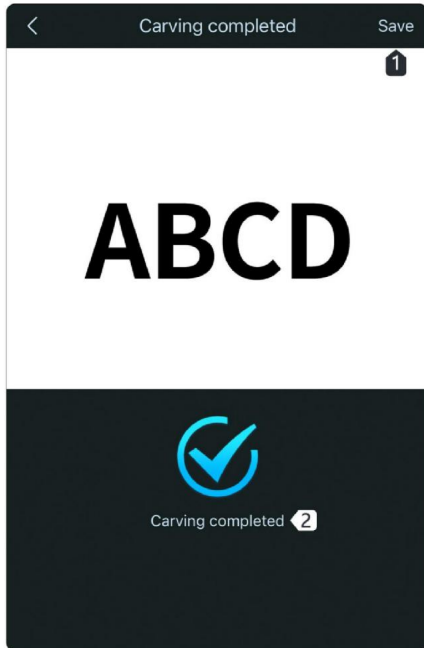

Opslaan: Sla de huidige gravure op in de inhoud en weergave in het telefoonalbum. **Gravure voltooid:** De huidige inhoud is gegraveerd.

Z3 5W GRAVEERPARAMETERS OVERZICHT

Materiaal	Materiaal Kleur	Specificatie	Gravure parameters	Snijparameters
304 roestvrij staal Staal	Glanzend	2~3mm	Kan niet snijden	Kan niet snijden
plastic	zwart	1,5 ~ 3 mm	30% vermogen 90% snelheid	Kan niet snijden
plastic	Wit	1,5 ~ 3 mm	100% vermogen 50% snelheid	Kan niet snijden
Oprecht Leer	zwart	1,5 ~ 3 mm	50% vermogen 90% snelheid	Het snij-effect is arm en het zal oprullen. Het wordt niet aanbevolen om snijdt het af.

Oprecht Leer	blauw	1,5 ~ 3 mm	60% vermogen 90% snelheid	Het snij-effect is arm en het zal opkrullen. Het wordt niet aanbevolen om snijd het af.
Oprecht Leer	groente	1,5-3mm	40% vermogen 90% snelheid	Het snij-effect is arm en het zal opkrullen. Het wordt niet aanbevolen om snijd het af.
Glas	gebeurt niet	2-5mm	Kan niet gegraveerd, kan zijn gegraveerd door zwart schilderen	Het snijden is niet grondig
rubber	wit	0,1 ~ 3 mm	90% vermogen 90% snelheid	Het snij-effect is arm en het zal opkrullen. Het wordt niet aanbevolen om snijd het af.
rubber	blauw	0,1 ~ 3 mm	90% vermogen 90% snelheid	Het snij-effect is arm en het zal opkrullen. Het wordt niet aanbevolen om snijd het af.
rubber	geel	0,1 ~ 3 mm	90% vermogen 90% snelheid	Het snij-effect is arm en het zal opkrullen. Het wordt niet aanbevolen om snijd het af.
keramiek	gebroken wit	1-3mm	Kan niet gegraveerd, kan zijn gegraveerd door zwart schilderen	Het snijden is niet grondig
Steen	gebroken wit	2-5mm	Kan niet gegraveerd, kan zijn gegraveerd door zwart schilderen	Het snijden is niet grondig
Aluminium Legering	Echte kleur	1-3mm	Kan niet snijden	Het snijden is niet grondig

messing	Echte kleur 1-3mm		Kan niet snijden	Het snijden is niet grondig
Titaniumlegering	Echte kleur	Echte kleur	Kan niet snijden	Het snijden is niet grondig
Kraftpapier	geel	0,5 mm	40% vermogen 90% snelheid	100% vermogen 90% snelheid
1MM Multiplex	geel	1mm	60% vermogen 90% snelheid	100% vermogen 5% snelheid
2MM Multiplex	geel	2mm	60% vermogen 90% snelheid	100% vermogen 5% snelheid/2 keer
3MM Multiplex	geel	3 mm	60% vermogen 90% snelheid	100% vermogen 5% snelheid/3 keer
5MM Multiplex	geel	5mm	60% vermogen 90% snelheid	Het snijden is niet grondig
8MM Multiplex	geel	8mm	60% vermogen 90% snelheid	Het snijden is niet grondig
1MM licht houten bord	geel	1mm	60% vermogen 90% snelheid	100% vermogen 15% snelheid
2MM licht houten bord	geel	2mm	100*100*2mm 100% vermogen	5% snelheid
5MM licht houten bord	geel	5mm	60% vermogen 90% snelheid	100% vermogen 5% snelheid/4 keer
ABS-kunststof	wit	1mm	100% vermogen 50% snelheid	Het snijden is niet grondig
ABS-kunststof	wit	2mm	100% vermogen 50% snelheid	Het snijden is niet grondig
ABS-kunststof	wit	4 mm	100% vermogen 50% snelheid	Het snijden is niet grondig
ABS-kunststof	zwart	1mm	30% vermogen 90% snelheid	100% vermogen 10% snelheid/2 keer
ABS-kunststof	zwart	2mm	30% vermogen 90% snelheid	100% vermogen 5% snelheid/3 keer
ABS-kunststof	zwart	4 mm	30% vermogen 90% snelheid	Het snijden is niet grondig

23 Veelgestelde vragen

EénÿGeen reactie wanneer de machine wordt ingeschakeld

1. Geen stroom: controleer stopcontacten, schakelaars en stopcontacten op het lichaam om er zeker van te zijn dat ze zijn aangesloten en normaal gesproken aan staan;

TweeÿKan geen verbinding maken met de computer (PC)

1. De USB-kabel is niet aangesloten: controleer het computeruiteinde van de USB datakabel en de machine-interface om ervoor te zorgen dat deze op hun plaats zijn aangesloten.

De USB-interface op het voorpaneel van sommige desktopcomputers is ongeldig en moet worden aangesloten op de aansluiting aan de achterkant van de romp.

2. De driver is niet normaal geïnstalleerd: Voltooi de driverinstallatie volgens de gebruiksaanwijzing. Nadat de installatie is voltooid,

de computer herkent het apparaat als een seriële poort, wat aangeeft dat de hardwareverbinding is OK.

3. Andere speciale omstandigheden: Trek de UB-datakabel en de stroomkabel uit voeding, en sluit het apparaat opnieuw aan na 5 seconden nadat het apparaat volledig is uitgeschakeld.

DrieÿGeen reactie van de mobiele telefoon-APP die is verbonden met de machine

1. Verkeerde Bluetooth-verbinding: controleer of de Bluetooth-verbinding is vrijgegeven door de machine is verbonden. Lees voor meer informatie het gedeelte App-verbinding van de handmatig.

2. Compatibiliteitsfout: Na de nieuw vermelde mobiele telefoon of de geüpgradede systeem, als er een abnormale verbinding is vanwege compatibiliteitsproblemen, kunt u contact opnemen met onze klantenservice en de schermafbeelding van de mobiele telefoonconfiguratie om snelle technische ondersteuning te krijgen.

VierÿHet graveereffect is erg oppervlakkig of er is geen spoor

1. Onjuiste scherpstelling: Lees het scherpstelgedeelte in de handleiding om nauwkeurig scherp te stellen.

2. Graveersnelheid: te snelle of te korte brandtijd. Lees de gravering parametersectie van de handleiding om de parameters opnieuw aan te passen.

3. De afbeelding is te licht: de geïmporteerde afbeelding moet duidelijk zijn, de lijnen zijn

te dun en de kleur te licht heeft een directe invloed op het graveereffect.

4. Plaatsing van gegraveerde objecten: het gegraveerde object wordt schuin geplaatst en de brandpuntsafstand van de laser is vast, dus het gegraveerde object moet plat en evenwijdig aan het lichaam geplaatst, anders zal de brandpuntsafstand onnauwkeurig, wat resulteert in abnormale graveereffecten.

Vijf Abnormale stop tijdens offline graveren

1. Het downloaden van de foto is onvolledig wanneer deze op de computer is aangesloten, download het gewoon opnieuw.

Zes Onjuiste focus

1. Lees de handleiding voor autofocus en handmatige focus. Gebruik bij het scherpstellen de gele focusplaat die bij de body wordt geleverd om te bedienen. Als de focusplaat is verloren, je kunt een dunne en ruwe gele of witte gebruiken karton in plaats daarvan. U moet opnieuw focussen. Voor relevante informatie, alstublieft Neem contact op met de online klantenservice.

ACCESSOIRELIJST

1. Gebruikershandleiding *1
2. De stroomadapter*1
3. Stroomkabel*1
4. USB-flashdisk *1
5. type C datalijn *1
6. markering *1
7. borstel *1
8. Kraftpapier *5
9. Autofocus-assistentiekaart*2
- 10.beschermende bril *1
- 11.Beschermend schild*1

Fabrikant: Shanghaimuxinmuyeyouxiangongsi

Adres: Shuangchenglu 803nong11hao1602A-1609shi, baoshanqu, shanghai
200000 CN.

Geïmporteerd naar AUS: SIHAO PTY LTD, 1 ROKEVA STREETEASTWOOD NSW
2122 Australië

Geïmporteerd naar de VS: Dongguan Xinjia Laser Technology Co., Ltd. Kamer 602,
nr. 419, Jinxing Road, Liaobu Town, Dongguan City, Guangdong
Provincie,China



E-CrossStu GmbH

Mainzer Landstr.69, 60329 Frankfurt am Main.



YH CONSULTING LIMITED.

C/O YH Consulting Limited Kantoor 147, Centurion House,
Londen Road, Staines-upon-Thames, Surrey, TW18 4AX

VEVOR[®]
TOUGH TOOLS, HALF PRICE

Technische ondersteuning en e-
garantiecertificaat www.vevor.com/support

VEVOR®

TOUGH TOOLS, HALF PRICE

Teknisk support och e-garanticertifikat

www.vevor.com/support

Bärbar galvanometer lasergravör

Användarmanual

MODELL: Z3

Vi fortsätter att vara engagerade i att ge dig verktyg till konkurrenskraftiga priser. "Spara hälften", "halva priset" eller andra liknande uttryck som används av oss representerar bara en uppskattning av besparingar du kan dra nytta av att köpa vissa verktyg hos oss jämfört med de stora toppmärkena och betyder inte nödvändigtvis att täcka alla kategorier av verktyg som erbjuds av oss. Du påminns vänligen om att noggrant kontrollera när du gör en beställning hos oss om du faktiskt sparar hälften i jämförelse med de främsta stora varumärkena.

VEVOR[®]
TOUGH TOOLS, HALF PRICE

Bärbar galvanometer
lasergravör

MODELL: Z3

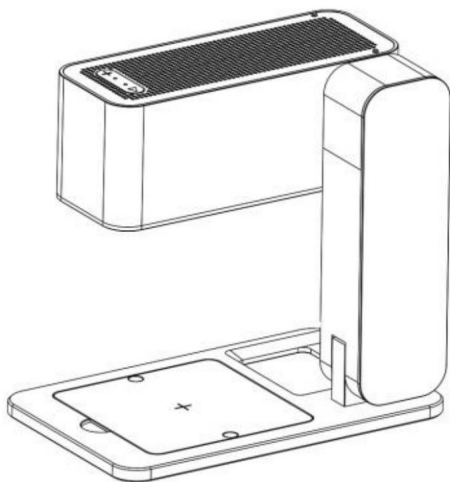

(Bilden är endast för referens, se det faktiska objektet)

BEHÖVER HJÄLP? KONTAKTA OSS!

Har du produktfrågor? Behöver du teknisk support? Kontakta oss gärna: **Teknisk support och e-garanticertifikat www.vevor.com/support**

Detta är den ursprungliga instruktionen, läs alla instruktioner noggrant innan du använder den. VEVOR reserverar sig för en tydlig tolkning av vår användarmanual. Utseendet på produkten är beroende av den produkt du fått. Ursäkta oss att vi inte kommer att informera dig igen om det finns någon teknik eller mjukvaruuppdateringar på vår produkt.

	<p>Varning - För att minska risken för skada måste användaren läsa instruktionerna handbok noggrant.</p>
	<p>Efter att lasern har slagits på är det förbjudet att rikta in sig på människor, djur och brandfarliga material för att undvika brännskador på huden och eld.</p>
	<p>Titta inte direkt på ljuset Ljusstyrkan på lasern är skadlig för ögonen, försök att inte göra det titta direkt på lasern.</p>
	<p>Håll händerna borta från maskinen när den är arbetar för att undvika skador.</p>
	<p>Stäng av maskinens strömbrytare när maskinen inte används för att undvika tredje parts verksamhet.</p>
	<p>Varning- Var noga med att bära ögonskydd när du använder denna produkt.</p>
	<p>Denna enhet uppfyller del 15 av FCC-reglerna. Drift är föremål för följande två villkor:(1)Denna enhet kanske inte orsaka skadliga störningar, och (2)denna enhet måste acceptera alla mottagna störningar, inklusive störningar som kan orsaka oönskad operation.</p>
	<p>Denna produkt omfattas av bestämmelserna i det europeiska direktivet 2012/19/EG. Symbolen som visar en soptunna korsad genom indikerar att produkten kräver separat avfall insamling i Europeiska unionen. Detta gäller produkten och alla tillbehör märkta med denna symbol. Produkter märkta får som sådan inte slängas med vanligt hushållsavfall, men måste lämnas till en samlingsplats för återvinning av elektriska och elektroniska apparater</p>

Säkerhetsinstruktioner:

Intyg härmed!

Alla förluster som orsakas av felaktig användning eller underlåtenhet att följa stegen i manualen ska bäras av den enskilde. Den slutliga tolkningsrätten för manualen tillhör vårt företag och har rätt att ändra alla material, data, tekniska detaljer etc. i denna manual.

Säkerhetsinstruktion

Innan utrustningen används måste användaren läsa denna bruksanvisning noggrant och strikt följa driftsproceduren. Laserbearbetning kan vara riskabelt, användare bör noga överväga om det bearbetade objektet är lämpligt för laserbearbetning. Bearbetning av objekt och utsläpp bör följa lokala lagar och föreskrifter.

• Denna utrustning använder fyra typer av lasrar (stark laserstrålning), som kan orsaka följande tillstånd:

• Det kommer att antända de omgivande brännbara ämnena;

• I laserbearbetningsprocessen kan annan strålning och giftiga och skadliga gaser genereras på grund av olika bearbetningsobjekt;

• Direkt exponering av laserstrålning kan orsaka mänskliga skador. Användningsplatsen ska vara utrustad med brandsläckningsutrustning. Det är förbjudet att stapla brandfarliga och explosiva material på arbetsbänken och runt utrustningen. Samtidigt är det nödvändigt att upprätthålla god ventilation.

• Miljön där utrustningen är placerad bör vara torr, fri från föroreningar, vibrationer, stark elektricitet, stark magnetism, etc. Arbetsmiljötemperatur 0 ~ 30 °C, arbetsmiljö luftfuktighet 30-65% RH (icke-kondenserande vatten)

• Utrustningens arbetsspänning: AC100-240V.

• Först när graveringsmaskinen och annan relaterad utrustning har en säkerhetsjordledning kan den sättas på och användas.

• När utrustningen är påslagen måste den vara i tjänst under hela processen. Operatören måste stänga av all ström innan han lämnar för att förhindra onormala förhållanden. Stäng av strömmen omedelbart!

Det är strängt förbjudet att placera någon irrelevant totalreflektion eller diffus reflekterande föremål i utrustningen för att förhindra att lasern reflekteras på människokroppen eller brandfarliga föremål.

Utrustningen bör vara långt borta från elektrisk utrustning som är känslig för elektromagnetiska störningar, som kan orsaka elektromagnetiska störningar interferens.

Det finns höga spänningar eller andra potentiella faror inuti lasern utrustning. Icke-professionella är strängt förbjudna att ta isär den.

PRODUKTSTRUKTUR TILLBEHÖR

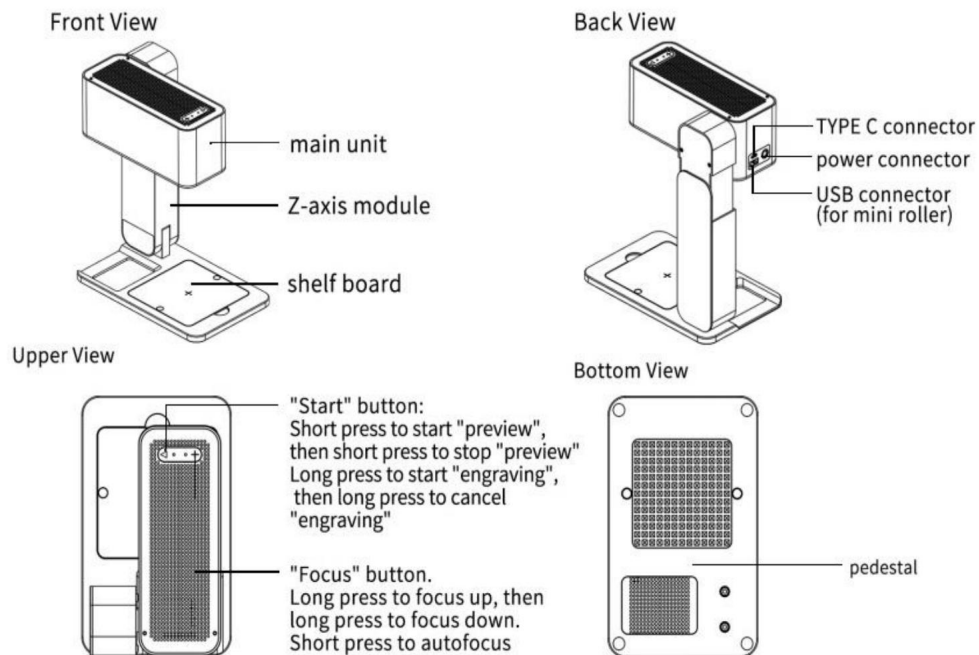

【Standard parts】



power *1



USB flash disk *1



type C data line *1



marker *1



brush *1



kraftpaper *5



Autofocus assistance card



protective glasses *1



Protective Shield*1

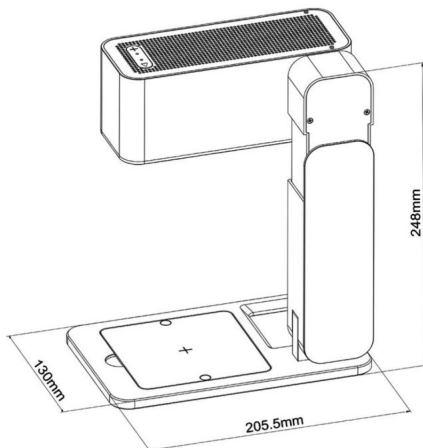

PRESTANDAPARAMETER

Modell	Z3
Material	Höghållfast anodiserad aluminium
Laser fokus	Automatisk fokusering
Laserhuvud	450nm blå laser
Laserkraft	5W
Ansluta gränssnitt	Bluetooth 5.0 Dual Mode Adapter, Type-C-port för PC
Operativsystem Mobil:	Android & iOS. Desktop: Windows & Mac OS
Filformat	JPEG/BMP/GIF/PNG/JPG/XJ/PLT/DXF/HPGL
Strömförsörjning	12V/5A, bärbar laddare
Strömförbrukning	0,89A(standby) 2,2A(gravyr)
Kyl	Forcerad luftkylning

Laserservicetid >10000H	
Graveringsområde	80 mm x 80 mm (3,14" x 3,14")
Gravyrnoggrannhet 0,05 mm	
Graveringshastighet	600 mm/s (1417"/min)
Skulpterbara material	Papper, trä, bambu, tyg, akryl, plast, Läder, bröd, frukt, glas, keramik
Klippbara material	Papper, trä, bambu, läder
Stöd OS	Windows/IOS/MAC/Android

INTRODUKTION AV FUNKTIONERNA

1. Utöka maskinen

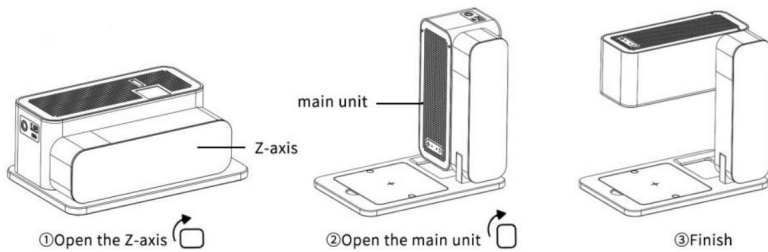

2. Rörlig bräda installerad enligt efterfrågan

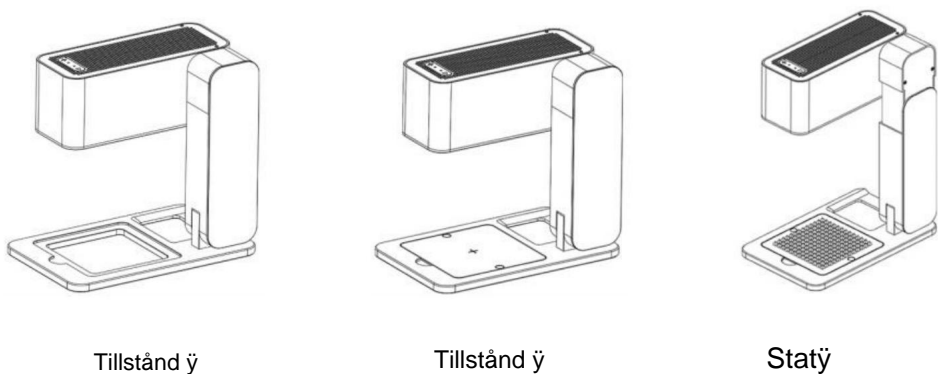

Tillstånd \ddot{y} : Ta bort plåten, botten är ihålig, lämplig för att skära på ytan av stora föremål.

Tillstånd \ddot{y} : Placera brädan

med den plana ytan vänd uppåt, lämpar sig för att skära små föremål. Tillstånd \ddot{y} : Placera brädan med den konvexa

sidan uppåt, lämplig för att skära små föremål.

3 \ddot{y} Knappfunktion och autofokus.

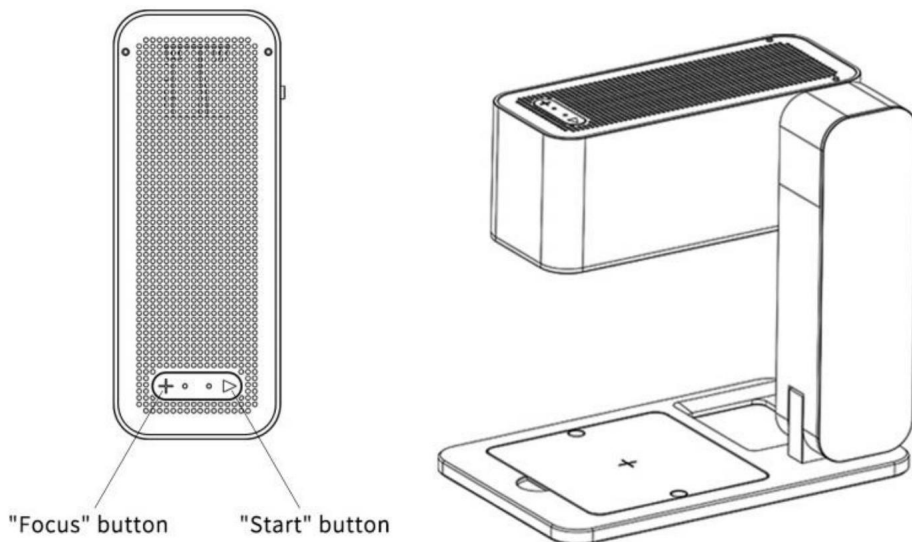

\ddot{y} Knappfunktion:

["Fokus"-knapp]: tryck och håll ned för att gå upp, tryck sedan och håll ned för att gå ner; kort tryck för att autofokusera.

["Start"-knapp]: Kort tryck för att starta "förhandsgranskning", tryck sedan kort för att stoppa "förhandsgranskning", Långtryck för att starta "gravering", tryck sedan länge för att avbryta "gravering"

\ddot{y} Autofokus:

[Autofokus]: Tryck kort på "Fokus"-knappen för att fokusera automatiskt.

[Manuell fokus]: Genom att trycka länge på "Fokus"-knappen är lasermodulen och graveringsavståndet cirka 125 mm, och när den blå ljuspunkten är den minsta är det den bästa fokuseringen.

Tips: När den automatiska fokuseringen är ineffektiv under användning, den automatiska

fokuskort kan placeras i mitten av basen för att minimera Z-axeln, och klicka snabbt på "Start"-knappen för att komma in i det omkalibrerade automatiska fokuseringsljuset. När kalibreringen är klar Flash, det vill säga kalibrering för att slutföra.

INSTALLATION AV DRIVRUTIN OCH MJUKVARA PÅ PC

1) Förvärningsmetod för drivrutiner och programvara:

Metod 1: sätt in tillbehörs-U-skivan i datorn, U-skivan har lagts till med drivrutiner, applikationsprogram, bilder och annan data

(Obs: När du använder den för första gången, kopiera all data på U-disken till din dator för säkerhetskopiering för att förhindra förlust på grund av felaktig användning)

2) Installation av Windows-drivrutin

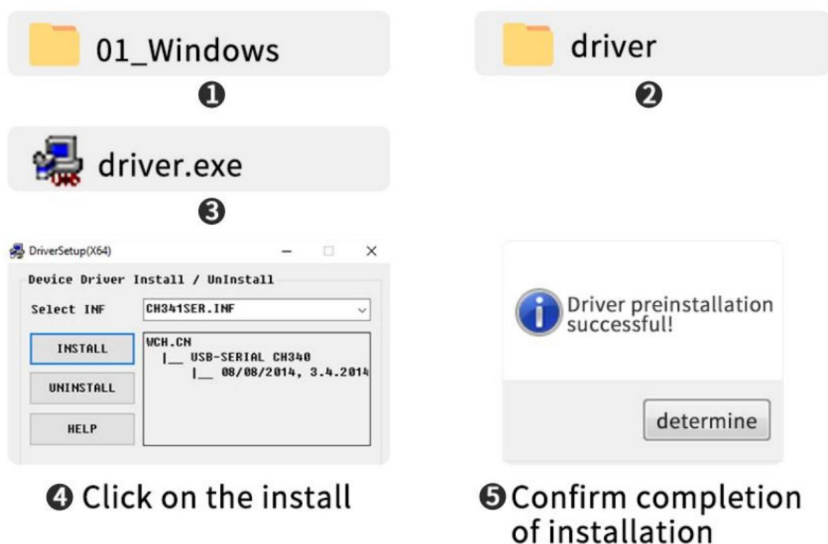

3) Drivrutinsinstallationsösväg:

Dubbeltklicka på U-diskmappen/01_Windows/driver/driver.exe/klicka för att installera/

Drivrutinsinstallationen lyckades, för detaljerade steg, se demonstrationsvideon för U-diskrelaterade installationer



Installation video of driver and software on Windows

ÖSökväg för att installera

programvara: Ange USB-flashdisken och dubbelklicka på

mappen:/windows/software/Engraver/När förloppsindikatorn är klar är installationen klar /
Laser.

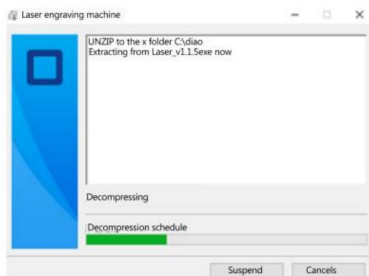

5 After the progress bar has done, Laser installation is completed.

Tips:

Efter att ha klickat på Engraver, om antivirusprogram eller PC Manager uppmanas att varna för riskerna. Engraver-filen är ett installationspaket för win-system. Om den felaktigt bedöms som en misstänkt fil, välj "tillåt alla operationer" för att slutföra installationen av programvaran.

ÖAnvändning online: Anslut maskinen till datorn med datakabel

Dubbelklicka på programvaruikonen - klicka på "anslut enhetsikonen - ikonen blir blå för att

slutföra onlineanslutningen

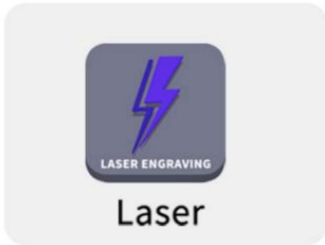

① Double click the software icon

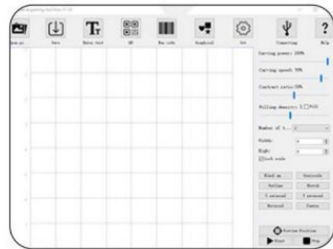

② Click the "connect device" icon

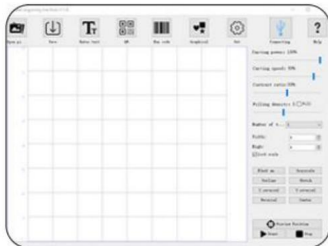

③ The icon turns blue to complete the online connection



INSTALLATION AV DRIVRUTIN PÅ PC OCH ONLINE DRIFT-MAC

1. Sökväg för att installera drivrutinen:

Sökväg för att installera drivrutinen: Ange USB-minnet och dubbelklicka på

folder:02_MAC/driver/Mac_OSX_VCP_Driver/Installationsintroduktion/

installationstyp/installation/installation slutförd.

Obs: Programvaran kan installeras efter att drivrutinen har installerats, se videon för detaljerad användning.



Video of MAC driver and software installation

Mac Driver Installation



1



2



3



4



4 Click to continue

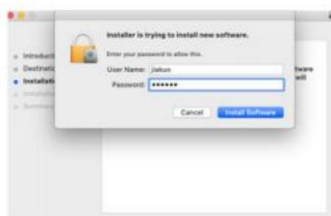

5 Enter the computer password



6 Click to continue the installation

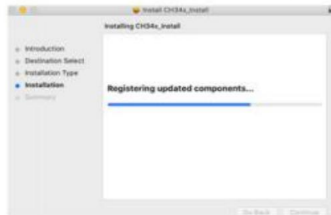

7 Continue the installation

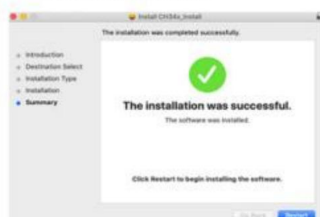

8 Complete the installation

2. Sökväg för att installera programvaran:

Ange USB-flashdisk och dubbelklicka på mappen:02

MA/programvara/gravör/flytta mjukvaruikonen till höger/slutför installationen.

Mac-programinstallation och online-introduktion



1

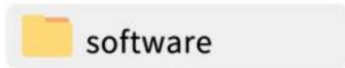

3

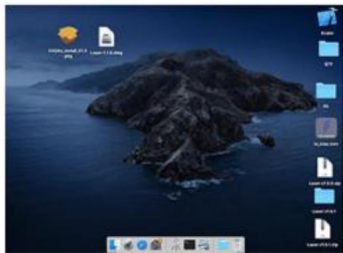

4 Double click the software icon



2



5 Left click the icon and drag into the Applications folder in the right



6 Complete installation

3. Online-drift: Anslut

maskinen till datorn via datakabel Dubbelklicka på programvaruikonen-klicka på ikonen "anslut enhet" -ikonen blir blå för att slutföra onlineanslutningen.



① Double click the software icon



② Click "connect device" icon

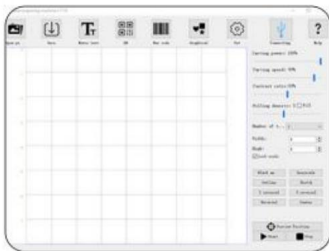

③ The icon turns blue to complete the online connection



INSTALLATION AV DRIVRUTIN PÅ PC OCH ONLINEDRIFT

Introduktion till ikonfunktioner i programvarans gränssnitt:

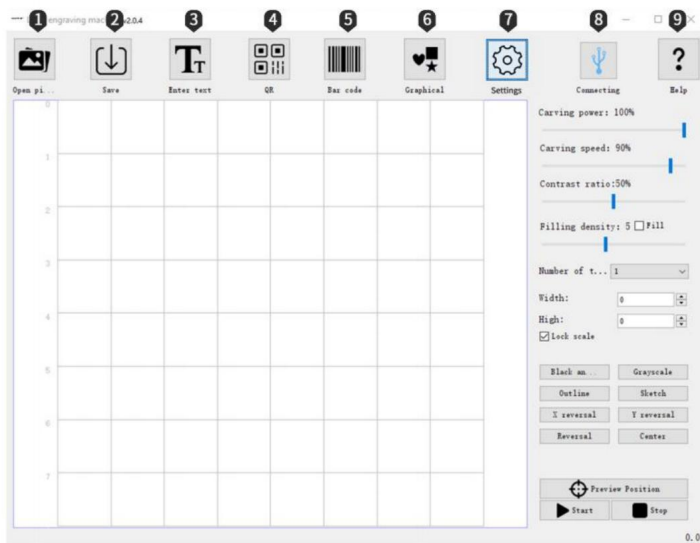

Öppna: Ladda foton från datorn. **Spara:**

Spara de redigerade texterna och fotona.

Inmatningstext: Importera text, teckensnitt, storlek, horisontell, vertikal, vektoriseringsredige fungera.

ELLER-kod: Skapa ELLER-kod.

Streckkod: Skapa streckkod.

Grafik: Runt-kvadrat-hjärta-femhörning, snabbt skapande

Inställningar: Ställ in parametrarna för låg ljusstyrka; ställ in om den ska aktiveras rullen.

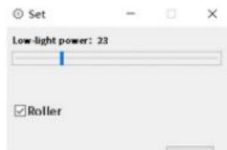

Anslut till enhet: Ikonen blir blå när anslutningen är klar



☺Hjälp: Öppna länken; titta på demovideon och se FAQ Setting of Software Parameters:

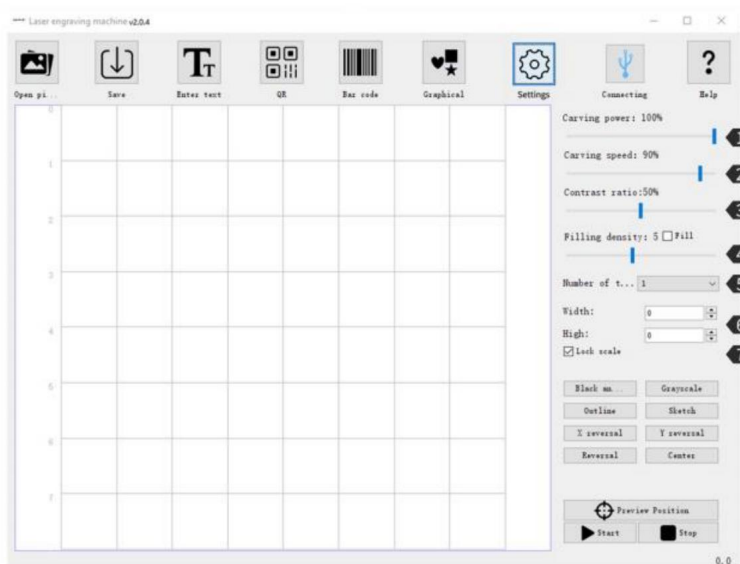

☺**Graverkraft:** Justera effektnivån för att gravera olika material.

☺**Graveringshastighet:** Ställ in graveringshastigheten, graveringshastigheten för bestämmer gravyrdjupet.

☺**Kontrast:** Dra skjutreglaget för att justera kontrasten för text och foto.



☺**Fyllningsdensitet; Fyllning:** Fyllningseffekten kan endast vara effektiv för vektor grafik, välj vektorisering, klicka på Fyll på textfotot, dra i fyllningsreglaget för att justera

fyllningsdensiteten. ☺ **Graveringstider:** Ställ in antalet graveringstider

☺**Bredd; Höjd:** Justera bredden och höjden på textfoto separat vid vilja.

☺**Proportionell zoom:** Läs fototext för att proportionellt zooma in/ut.

Inställning av programvaruparametrar:

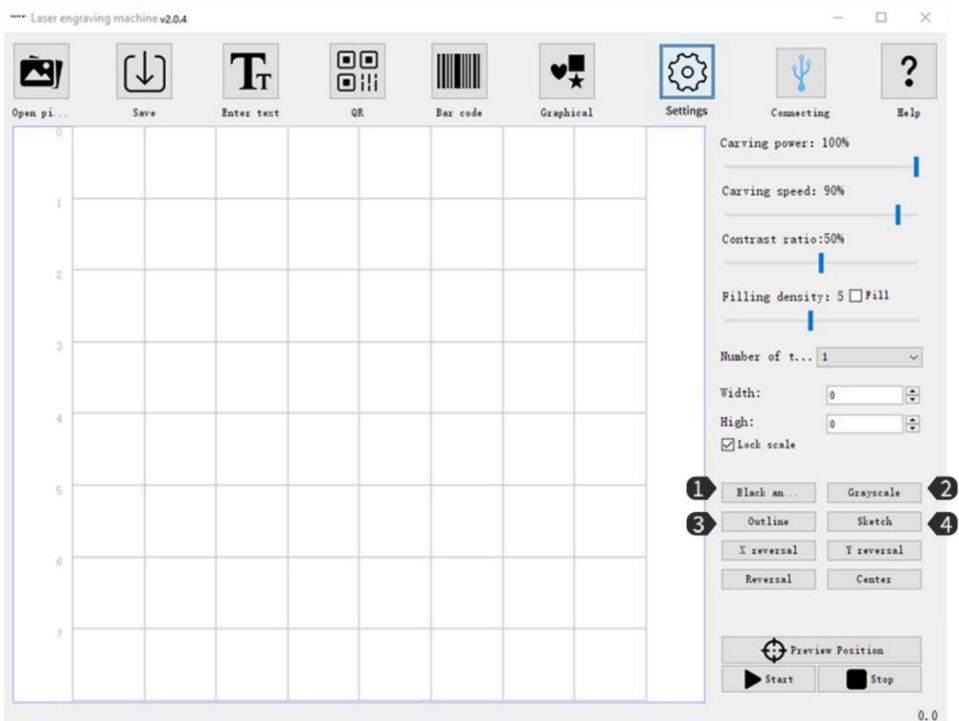

ÿSvartvitt: För att bearbeta foton till svartvitt. **ÿGråskala:**

Gråskaleläge, anta funktionen för att gravera foton till justera fotots gråskala.

ÿKontur: Skärningsläge för trådramskärning av graveringsmaskin.

ÿSkiss: Skissläge, förbättra 3D-effekten av fotokonturer.



Black and White



Grayscale



Contour



Sketch

Inställning av programvaruparametrar:

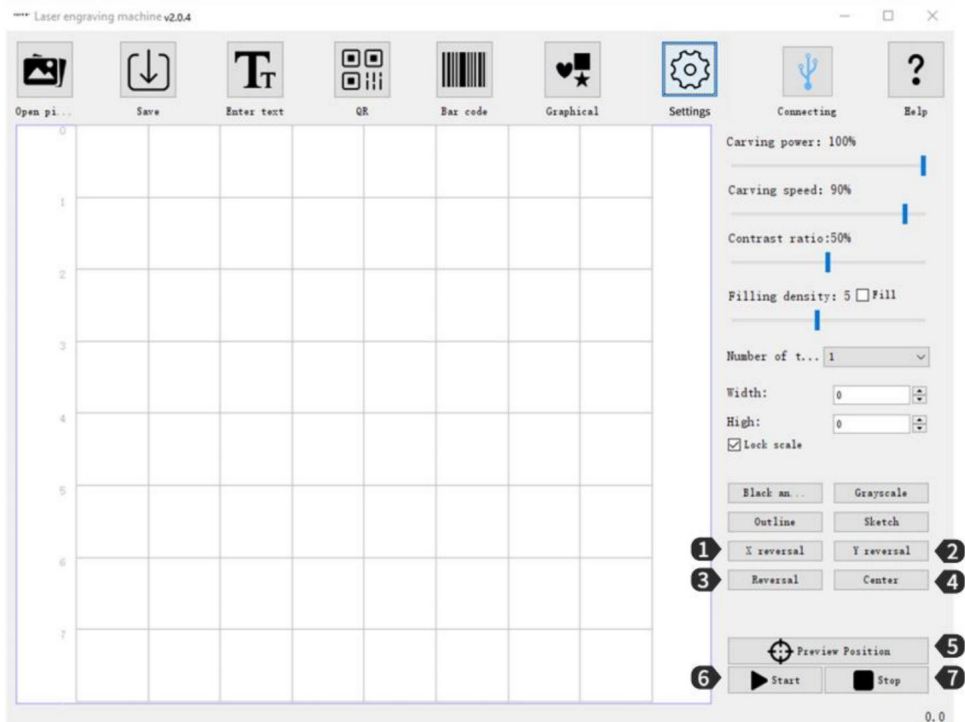

ÿX Spegel: Horisontell rotationseffekt.

ÿY Spegel: Vertikal rotationseffekt. ÿ

Omvänd färg: Omvänd bakgrundsfärg på text och foto. **ÿCentrera:**

Ett klick för att centrera texten och fotot i förhandsgranskningsområdet.

ÿ **Förhandsgranska plats:** Förhandsgranska för att bekräfta

gravyrens position. **ÿStart:**

Börja gravera. **ÿStopp:** Sluta gravera.

Introduktion till gränssnittsladdning av innehåll:

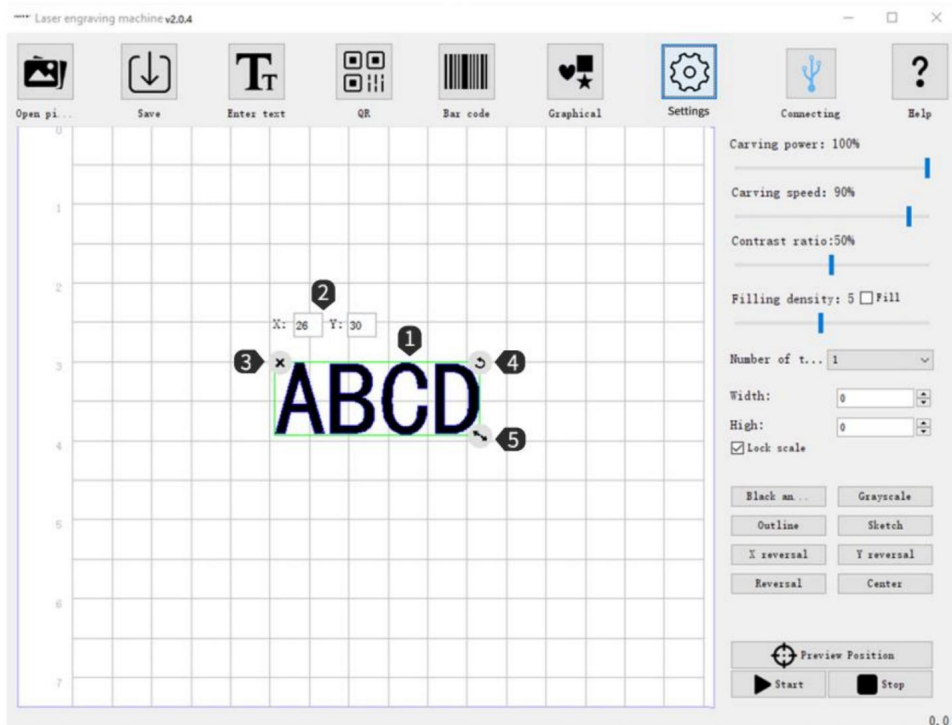

• När du har laddat texten och fotot, vänsterklicka med musen för att flytta positionen av texten och fotot, högerklicka med musen för att flytta ritbordet horisontellt, rulla mushjulet för att zooma in/ut ritbordet. • X:26 Y:30 indikerar endast positionskoordinaterna där texten och fotot vistelse; när du flyttar texten och fotot kommer koordinaterna att ändras baserat på olika positioner. •

• Rensa texten och fotot på ritbordet.

• Vänsterklicka med musen för att rotera texten och fotot 360°.

• Vänsterklicka med musen och dra för att zooma in/ut texten och fotot.

LADDA NER PROGRAMVARAN OCH ONLINE PÅ MOBILA ENHETER

1. Nedladdning och installation av programvara:

Metod 1: Skanna ELLER-koden för att ladda ner.



Google Play



Android



iOS

Obs: y

För Android-system, öppna webbläsaren för att skanna QR-koden för att ladda ner; y

Motsvarande

myndighet bör tillåtas efter framgångsrik installation.

2yAnslut APP till maskinen yAnslut maskinen

till strömkällan; yAktivera Bluetooth-funktionen i

mobilttelefonen; yÖppna graveringsprogramvara i telefonen, klicka på

"Ingen anslutning" i

övre högra hörnet för att automatiskt söka efter enheten; yKlicka sedan på "Engraver-
#####"; Notera: "#####" representerar

maskinens serienummer. yVänta i 1-2 sekunder tills "Connected" visas i det övre högra

hörnet, vilket indikerar att APP har lyckats ansluta till maskinen, fortsätt sedan med nästa steg.

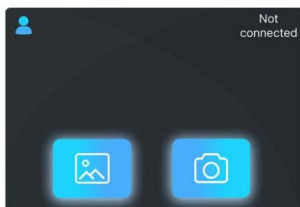

INTRODUKTION TILL PROGRAMVARA PÅ MOBILA ENHETER

Introduktion till mjukvarugränssnitt (ladda innehåll):

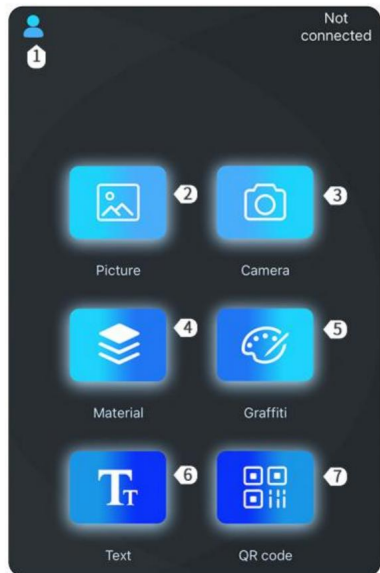

Inställningar: Ny användarhandbok/Feedback

/Användaravtal och integritetsklausuler/

Utrustning/språkinställning

Ladda in foton för gravering

Lägg till foton från albumet, lägg till foton från

galleriet

Ta foton via kameran

Programvara Inbyggd grafik

Lägg till graffiti: Rita själv text/foto

Redigera

Lägg till QR: kod QR-kod, streckkod

Roller Settings

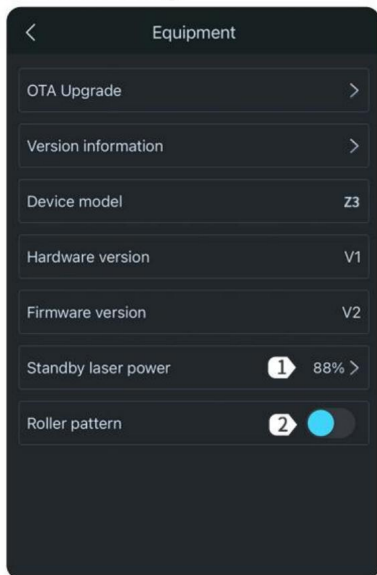

Vänteläge laserkraft: Ställ

in laserkraften i standby

Rullläge: Aktivera/inaktivera vals läget. När det är

aktiverat kan det rotera 360° för att gravera

Introduktion till mjukvarugränssnitt (Ladda innehåll):

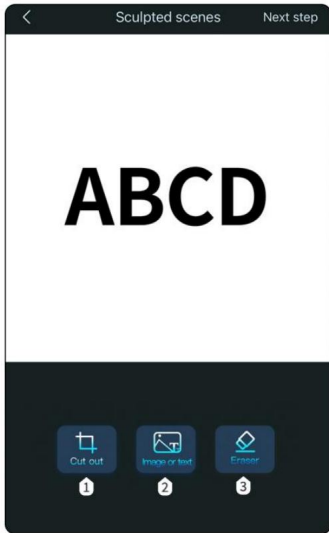

Skärning:

Anpassad skärning

Rund skärning

Fyrkantig

skärning **Foto eller text** (innehållet kan överlappas)



Input Text

Load Photos
from Album

Shoot via
Camera

Add Photo from
Material Library

Raderare: Ändra fotot med radering

Introduktion till mjukvarugränssnitt (laddning av innehåll):

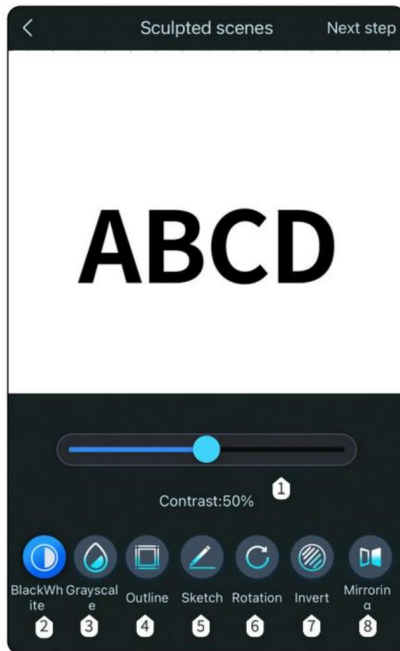

Kontrast: Dra skjutreglaget för att justera
kontrasten för text och foto.

ABCD
Contrast 16

ABCD
Contrast 50

ABCD
Contrast 80

ÿSvartvitt: För att bearbeta foton till svartvitt. **ÿGråskala:**

Gråskaleläge, använd funktionen för att gravera foton till justera fotots gråskala.

ÿKontur: Skärläge för trådramskärning av graveringsmaskin. **ÿSketch:** Skissläge, förbättra 3D-effekten av fotokonturen.



Black and White

Grayscale

Contour

Sketch

ÿ Virvlande: Kan rotera 90 grader, 180 grader eller 360 grader

ÿ Omvänd färg: Omvänd bakgrundsfärg på text och foto.

ÿSpegling: Horisontell rotationseffekt, vertikal rotationseffekt.

Introduktion till mjukvarugränssnitt (ladda innehåll)

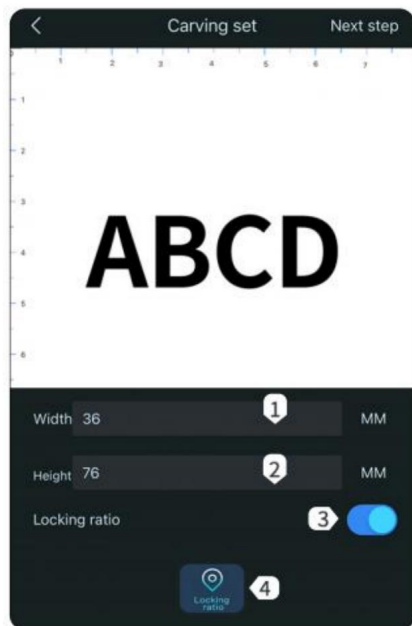

ÿBredd: Ställ in gravyrbredden.

ÿHöjd: Ställ in gravyrhöjden.

ÿLåsförhållande: Skala gravyrstorlek proportionellt.

ÿRegion: Förhandsgranskning av positionering
Position Bestäm graveringsposition.



Materialval: App inbyggd material, som kan vara direkt väljs utifrån materialen till

blivit gravad.

Lägg till material: Lägg till och ställ in material, materialnamn/laserkraft / gravyrer kissade.

Ta bort material

Lasereffekt : Justera effektnivån till gravera olika material. **Graveringshastighet:** Graveringshastighet

inställning, gravyr hastighet bestämmer gravyr djup.

Repetitionstider: Det representerar antal graveringstillfällen.

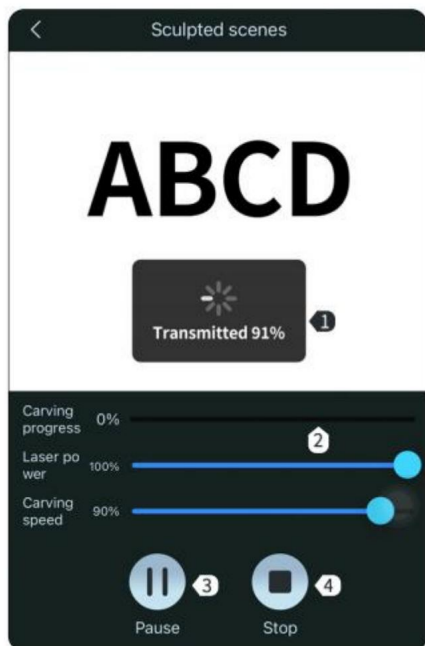

Ladda upp innehåll: När överföringsförloppet har varit 100 % färdig kan graveringen vara startade.

Carves Progress: Visa mig skulpturens framsteg. **Suspend:** Häng gravering. **Stopp:** Sluta gravera.

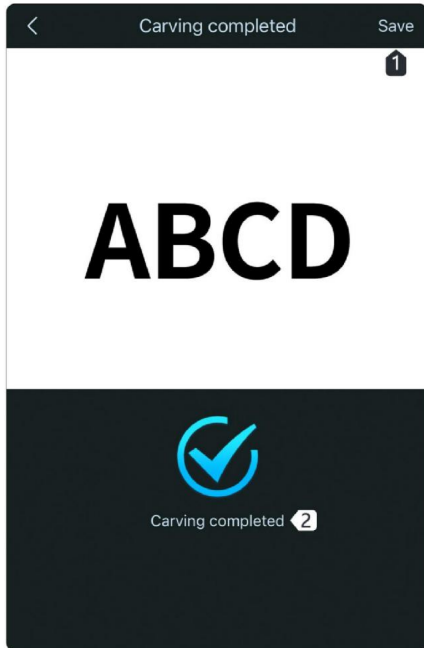

Spåra: Spara den aktuella graveringen innehåll och visning i telefonalbumet.

Gravering klar:

Aktuellt innehåll har graverats.

Z3 5W GRAVERINGSPARAMETRAR SAMMANFATTNING

Material	Material Färg	Specifikation	Gravyr parametrar	Skärningsparametrar
304 Rostfritt Stål	Glansig	2~3 mm	Kan inte tälja	Kan inte klippa
plast	svart	1,5~3 mm	30% kraft 90% hastighet	Kan inte klippa
plast	Vit	1,5~3 mm	100% kraft 50% hastighet	Kan inte klippa
Äkta Läder	svart	1,5~3 mm	50% kraft 90% hastighet	Skärningseffekten är dålig och det kommer krypa ihop. Det rekommenderas inte att skär den.

Äkta Läder	blå	1,5-3 mm	60% kraft 90% hastighet	Skärningseffekten är dålig och det kommer krypa ihop. Det rekommenderas inte skär den.
Äkta Läder	grön	1,5-3mm 40%	kraft 90% hastighet	Skärningseffekten är dålig och det kommer krypa ihop. Det rekommenderas inte skär den.
Glas	framkommer nt	2-5 mm	Kan inte vara graverad, kan vara graverad av måla svart	Skärning är inte grundlig
gummi	vit	0,1-3 mm	90% kraft 90% hastighet	Skärningseffekten är dålig och det kommer krypa ihop. Det rekommenderas inte att skär den.
gummi	blå	0,1-3 mm	90% kraft 90% hastighet	Skärningseffekten är dålig och det kommer krypa ihop. Det rekommenderas inte att skär den.
gummi	gul	0,1-3 mm	90% kraft 90% hastighet	Skärningseffekten är dålig och det kommer krypa ihop. Det rekommenderas inte att skär den.
keramik	benvit	1-3 mm	Kan inte vara graverad, kan vara graverad av måla svart	Skärning är inte grundlig
Sten	benvit 2-5mm		Kan inte vara graverad, kan vara graverad av måla svart	Skärning är inte grundlig
Aluminium Legering	True Color 1-3mm		Kan inte tälja	Skärning är inte grundlig

mässing	True Color 1-3mm		Kan inte tälja	Skärning är inte grundlig
Titanlegering	True Color True Color		Kan inte tälja	Skärning är inte grundlig
Kraftpapper	gul	0,5 mm	40% kraft 90% hastighet	100% kraft 90% hastighet
1MM Plywood	gul	1 mm	60% kraft 90% hastighet	100% kraft 5% hastighet
2MM Plywood	gul	2 mm	60% kraft 90% hastighet	100% kraft 5% hastighet/2 gånger
3MM Plywood	gul	3 mm	60% kraft 90% hastighet	100% kraft 5% hastighet/3 gånger
5MM Plywood	gul	5 mm	60% kraft 90% hastighet	Skärning är inte grundlig
8MM Plywood	gul	8 mm	60% kraft 90% hastighet	Skärning är inte grundlig
1MM ljus träskena	gul	1 mm	60% kraft 90% hastighet	100% kraft 15% hastighet
2MM ljus träskena	gul	2 mm	100*100*2mm 100%	kraft 5% hastighet
5MM ljus träskena	gul	5 mm	60% kraft 90% hastighet	100% kraft 5% hastighet/4 gånger
ABS plast	vit	1 mm	100% kraft 50% hastighet	Skärning är inte grundlig
ABS plast	vit	2 mm	100% kraft 50% hastighet	Skärning är inte grundlig
ABS plast	vit	4 mm	100% kraft 50% hastighet	Skärning är inte grundlig
ABS plast	svart	1 mm	30% kraft 90% hastighet	100% kraft 10% hastighet/2 gånger
ABS plast	svart	2 mm	30% kraft 90% hastighet	100% kraft 5% hastighet/3 gånger
ABS plast	svart	4 mm	30% kraft 90% hastighet	Skärning är inte grundlig

FAQ

Z3 FAQ

OneÿInget svar när maskinen är påslagen

1. Ingen ström: kontrollera uttag, strömbrytare och eluttag för att säkerställa att de är anslutna och normalt är påslagna;

TvåÿKan inte ansluta till dator (PC)

1. USB-kabeln är inte ansluten: kontrollera datorns ände av USB datakabeln och maskinens gränssnitt för att säkerställa att den är ansluten på plats. USB-gränssnittet på frontpanelen på vissa stationära datorer är ogiltigt och måste anslutas till uttaget på baksidan av flygkroppen.

2. Drivrutinen installeras inte normalt: Slutför installationen av drivrutinen enligt bruksanvisningen. När installationen är klar, datorn känner igen enheten som en seriell port, vilket indikerar att hårdvaruanslutningen är OK.

3. Andra speciella omständigheter: Dra ut UB-datakabeln och strömmen strömförsörjning och återanslut enheten efter 5 sekunder efter att enheten är helt avstängd.

TreÿInget svar från mobiltelefonens APP ansluten till maskinen

1. Fel Bluetooth-anslutning: se till att Bluetooth släpps av maskinen är ansluten. För detaljer, läs appanslutningsdelen av manuell.

2. Kompatibilitetsfel: Efter den nyligen listade mobiltelefonen eller den uppgraderade systemet, om det finns en onormal anslutning på grund av kompatibilitetsproblem, du kan kontakta vår kundtjänst och skicka tillbaka skärmdumpen av mobiltelefonkonfiguration för att få snabb teknisk support.

Fyra, Gravyreffekten är mycket ytlig eller inga spår

1. felaktig fokus: Läs fokusedelen av manualen för att fokusera exakt.

2. Graveringshastighet: för snabb eller för kort brinntid. Läs gravyren parameteravsnittet i manualen för att justera parametrarna.

3. Bilden är för ljus: den importerade bilden ska vara tydlig, linjerna är det

för tunn och färgen är för ljus kommer direkt att påverka gravyreffekten.

4. Placering av graverade föremål: det graverade föremålet placeras snett och laserns brännvidd är fixerad, så det graverade föremålet bör vara placerat platt och parallellt med kroppen, Annars blir brännvidden felaktiga, vilket resulterar i onormala gravyreffekter.

FemöOnormalt stopp under offlinegravering

1. Bildnedladdningen är ofullständig när den är ansluten till datorn, bara ladda ner den igen.

Sex, Felaktig fokus

1. Läs manualen för autofokus och manuell fokus. När du fokuserar, använd den gula fokusplattan som följer med kroppen för att använda. Om fokusplattan går förlorad kan du använda en tunn och grov gul eller vit kartong istället. Du måste fokusera om. För relevant information, vänligen kontakta kundtjänst online.

TILLBEHÖRSLISTA

1. Användarmanual *1
2. Strömadaptern*1
3. Nätsladd*1
4. USB-flashdisk *1
5. typ C datalinje *1
6. markör *1
7. borste *1
8. Kraftpapper *5
9. Hjälpkort för autofokus*2
- 10.skyddsglasögon *1
11. Skyddssköld*1

Tillverkare: Shanghaimuxinmuyeyouxiangongsi

Adress: Shuangchenglu 803nong11hao1602A-1609shi, baoshanqu,
shanghai 200000 CN.

Importerad till AUS: SIHAO PTY LTD, 1 ROKEVA STREETEASTWOOD NSW
2122 Australien

Importerad till USA: Dongguan Xinjia Laser Technology Co., Ltd. Room 602,
No.419, Jinxing Road, Liaobu Town, Dongguan City, Guangdong
Provins, Kina



E-CrossStu GmbH

Mainzer Landstr.69, 60329 Frankfurt am Main.



YH CONSULTING LIMITED.

C/O YH Consulting Limited Office 147, Centurion House,
London Road, Staines-upon-Thames, Surrey, TW18 4AX

VEVOR®
TOUGH TOOLS, HALF PRICE

Teknisk support och e-garanticertifikat
www.vevor.com/support