

English

# VEVOR

Upgrade · The Home Creator Way

## ATV Winches

**P2000-1**



**P3000-1A/P3000-1C/P3000-1B  
(For reference)**



**P4000-1W**



**P4000-1D**



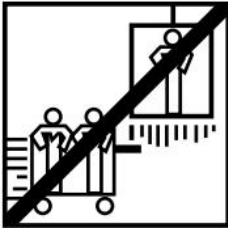
This is the original instruction, please read all manual instructions carefully before operating. VEVOR reserves a clear interpretation of our user manual. The appearance of the product shall be subject to the product you received. Please forgive us that we won't inform you again if there are any technology or software updates on our product.

## SAFETY INSTRUCTION AND PRECAUTIONS

**⚠ WARNING:** Read carefully and understand all ASSEMBLY AND OPERATION INSTRUCTIONS before operating. Failure to follow the safety rules and other basic safety precautions may result in serious personal injury.

### SAVE THESE INSTRUCTIONS

#### APPLICATION INFORMATION



This winch is designed to move a load at ground level or up an incline. It is neither designed nor intended for hoisting.

This winch is not to be used to lift or move people.

This winch is for intermittent use due to heat build up characteristics of various components. If the end of the motor becomes uncomfortably hot to touch, stop winching and allow the motor to cool down.

#### SAFETY PRECAUTIONS

Throughout this manual, you will find notations with the following headings:

##### **⚠ Danger**

: Indicates an imminently hazardous situation which, if not avoided, will result in death or serious injury.

##### **⚠ Warning**

: Indicates a potentially hazardous situation which, if not avoided, could result in death or serious injury.

##### **⚠ Caution**

: Indicates a potentially hazardous situation which, if not avoided, may result in minor or moderate injury. This notation is also used to alert against unsafe practices.

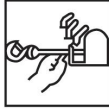
The following symbols on the product and in the Owner's Manual are used:



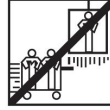
Read Owner's Manual



Always Use Handsaver



Keep clear of winch, wire rope and hook while operating



Never use winch to lift or move people



Never use winch to hold loads in place



Wind Rope on Bottom of Drum

**Note:** Indicates additional information in the installation and operation procedures of your winch.

**Please Note:** Winch is designed primarily for intermittent applications. This winch is not designed to be used in industrial or hoisting applications.

Always use handsaver on the hook.

Keep clear of winch, wire rope and hook while operating.

Never use winch to lift or move people.

Never use winch to hold loads in place.

Disconnect the power cable from the battery when the winch is not in use.

## **GENERAL SAFETY INFORMATION**

Your winch is a very powerful machine. If used unsafely or improperly, there is a possibility that property damage or personal injury could result.

### **Warning**

The responsibility for safe installation and operation of the winch and prevention of personal injury and property damage ultimately rests with you, the operator. There is no substitute for the use of good judgment and caution in operating a winch.

### **Warning**

The wire rope may break before the winch stalls. For heavy loads, use a pulley block to reduce the load on the wire rope.

1. Maximum working load capacity is on the wire rope layer closest to the drum. **DO NOT OVERLOAD. DO NOT ATTEMPT PROLONGED PULLS AT HEAVY LOADS.** Overloads can damage the winch and/or the wire rope and create unsafe operating conditions. **FOR LOADS OVER 1/2 RATED CAPACITY, WE RECOMMEND THE USE OF THE OPTIONAL PULLY BLOCK TO DOUBLE LINE THE WIRE ROPE**(Figure 1). This reduces the load on the winch and the strain on the wire rope by approximately 50%. Attach hook to load-bearing part. The vehicle engine should be running during winch operation. If considerable winching is performed with the engine off, the battery may be too weak to restart the engine.

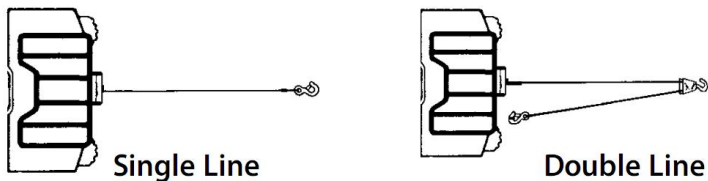
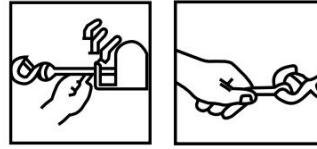


Figure 1.

2. AFTER READING AND UNDERSTANDING THIS MANUAL, LEARN TO USE YOUR WINCH. After installing the winch, practice using it so you will be familiar with it when the need arises.
3. DO NOT “move” your vehicle to assist the winch in pulling the load. The combination of the winch and vehicle pulling together could overload the wire rope and the winch.
4. **ALWAYS STAND CLEAR OF WIRE ROPE, HOOK AND WINCH. IN THE UNLIKELY EVENT OF ANY COMPONENT FAILURE IT’S BEST TO BE OUT OF HARM’S WAY.**
5. Inspect wire rope and equipment frequently. A frayed wire rope with broken strands should be replaced immediately.
6. Use heavy leather gloves when handling wire rope. Do not let wire rope slide through your hands.
7. Never winch with less than 5 turns of wire rope around the winch drum since the wire rope end fastener may NOT withstand full load.

8. Never put your finger through the hook. If your finger should become trapped



in the hook, you could lose your finger.

9. **ALWAYS USE THE HAND SAVER** When guiding the wire rope in or out. (See Figure 2).
10. **NEVER HOOK THE WIRE ROPE BACK ONTO ITSELF** because you could damage the wire rope. Use a nylon sling (Figure 3).

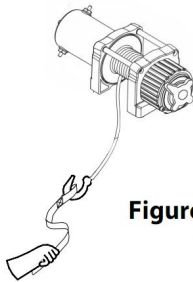


Figure 2

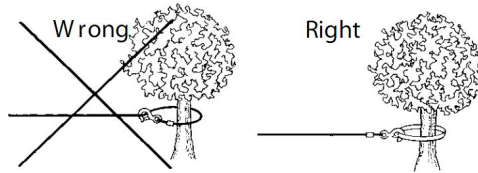


Figure 3

11. It's a good idea to lay a heavy blanket or jacket over the wire rope near the hook end when pulling heavy loads (Figure 4). If a wire rope failure should occur, the cloth will act as a damper and help prevent the rope from whipping.

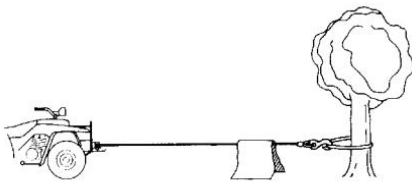


Figure 4

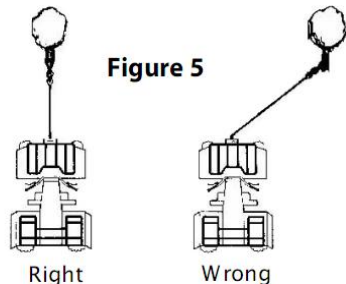
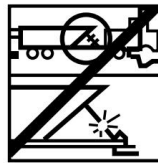


Figure 5

12. **AVOID CONTINUOUS PULLS FROM EXTREME ANGLES** as this will cause the wire rope to pile up on one end of the drum. This can jam the wire rope in the winch, causing damage to the rope or the winch.
13. **NEVER OBSCURE THE WARNING INSTRUCTION LABELS.**
14. Always operate winch with an unobstructed view of the winching operation.

15. Equipment such as tackles, hooks, pulley blocks, straps, etc. should be sized to the winching task and should be periodically inspected for damage that could reduce their strength.
16. NEVER RELEASE FREESPOOL CLUTCH WHEN THERE IS A LOAD ON THE WINCH.
17. NEVER WORK ON OR AROUND THE WINCH DRUM WHEN WINCH IS UNDER LOAD.
18. DO NOT OPERATE WINCH WHEN UNDER THE INFLUENCE OF DRUGS, ALCOHOL OR MEDICATION.
19. ALWAYS DISCONNECT WINCH POWER LEADS TO BATTERY BEFORE WORKING IN OR AROUND THE WINCH DRUM so that the winch cannot be turned on accidentally.
20. When moving a load, slowly take up the wire rope slack until it becomes taut. Stop, recheck all winching connections. Be sure the hook is properly seated. If a nylon sling is used, check the attachment to the load.
21. When using your winch to move a load, place the vehicle transmission in neutral, set vehicle brake, and chock all wheels.
22. DO NOT USE THE WINCH TO HOLD LOADS IN PLACE. Use other means of



securing loads such as tie down straps.

23. USE ONLY FACTORY-APPROVED SWITCHES, REMOTE CONTROLS AND ACCESSORIES. Use of nonfactory-approved components may cause injury or property damage.
24. DO NOT MACHINE OR WELD ANY PART OF THE WINCH. Such alterations may weaken the structural integrity of the winch.
25. DO NOT CONNECT WINCH TO EITHER 110V AC HOUSE CURRENT OR 220V MAINS AS WINCH BURNOUT OR FATAL SHOCK MAY OCCUR.
26. Never allow shock loads to be applied to winch or wire rope.
27. Use caution when pulling or lowering a load up and down a ramp or incline. Keep people, pets and property clear of the path of the load.

28. The switch assembly must be kept free of dirt and moisture to ensure safe operation.
29. To prevent unauthorized use of the winch, remove pendant control and store it in a clean dry area such as the glove box.
30. Never exceed the pulling capabilities listed above.
31. Do not use the winch just by pulling out a bit of rope. It is highly recommended that only the last layer of rope be left on the winch when using the winch at full capacity.(NO LESS THAN FIVE CABLE TURNS ON DRUM)
32. The winch has a huge working current under loading, so it can not continue to rewind the cable for a long time, it is highly recommended to pause the winch every 2 meters cable rewinding to allow the motor to dissipate heat.
33. DO NOT “move” your vehicle to assist the winch in pulling the load.The combination of the winch and vehicle pulling together could overload the wire rope and the winch.

## PRODUCT SPECIFICATIONS

| Model<br>SPEC.                      | P2000-1                           | P3000-1A                      | P3000-1B                          | P3000-1C                      | P4000-1D                     | P4000-1W                         |
|-------------------------------------|-----------------------------------|-------------------------------|-----------------------------------|-------------------------------|------------------------------|----------------------------------|
| <b>Voltage</b>                      | 12VDC                             | 12VDC                         | 12VDC                             | 12VDC                         | 12VDC                        | 12VDC                            |
| <b>Rated power</b>                  | 0.95HP                            | 1.3HP                         | 1.3HP                             | 1.3HP                         | 2.2HP                        | 2.2HP                            |
| <b>Gear ratio</b>                   | 153: 1                            | 153: 1                        | 153: 1                            | 153: 1                        | 128.2: 1                     | 128.2: 1                         |
| <b>Length of wire</b>               | 1.8m                              | 1.8m                          | 1.8m                              | 1.8m                          | 1.8m                         | 1.8m                             |
| <b>Rope</b>                         | Synthetic ,<br>5/32inch *<br>39ft | Steel ,<br>3/16inch *<br>39ft | Synthetic ,<br>3/16inch *<br>39ft | Steel ,<br>3/16inch *<br>39ft | Steel ,<br>1/4inch *<br>39ft | Synthetic ,<br>1/4inch *<br>39ft |
| <b>Rated line Pull<br/>(Max:lb)</b> | 2000                              | 3000                          | 3500                              | 4000                          | 4500                         | 4500                             |

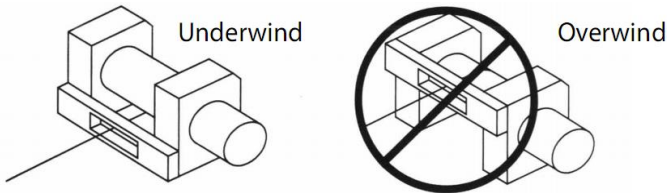
## **MOUNTING YOUR WINCH**

### **MOUNTING KITS**

THE MANUFACTURER RECOMMENDS THE USE OF A MOUNT KIT FOR SECURE MOUNTING TO YOUR VEHICLE. ATV Winch mounting kits are normally included in the winch package. If you choose not to purchase a mounting kit, your winch needs to be attached to a secure and flat mounting location. Note that your winch may not be able to be operated safely without some equipment included in the kit.

### **▼ Caution**

**This winch must be mounted with the wire rope in the underwound direction (Figure 6).**



**Figure 6**

**Note:** It is possible and not uncommon or discouraged to mount your winch in attitudes other than those shown in this installation manual.

While mounting attitude is at your discretion, always remember that your winch is to be operated with the wire rope in an underwound orientation on the wire rope drum (Figure 1). Your winch is designed to ROPE IN AND ROPE OUT in one direction. Do not attempt to reverse the operation of your winch.

## **WINCH INSTALLATION**

**Note:** When installing a winch, your installation may vary slightly from the instructions and diagrams that follow, depending on your vehicle, winch, mounting kit or structural support.

### **▼ Warning**

**Before you start your winch installation, disconnect the vehicle ground and positive leads from the battery.**

## MINIMUM ELECTRICAL REQUIREMENTS

Be sure to select the appropriate battery or power supply to handle this winch. If the winch is in heavy use, an auxiliary battery and heavy-duty alternator are recommended.

## INSTALLATION PROCEDURE:

### STEP (1)

Install mounting kit or prepare a flat, secure mounting location for winch to make sure the motor, drum and gear box are aligned correctly. Carefully follow the instructions included with the mounting kit.

#### **Warning**

Be sure structural support is strong enough to support rated capacity of the winch.

Note: If you don't have a mounting kit, you will need to drill holes in the structural support. Be sure that your structural support is at least 3/16" (5mm) thick.

#### **Warning**

If different length bolts, nuts, washers and other hardware are required for your installation, always use hardware that equals or exceeds the strength grade of the supplied hardware.

### Step (2)

Position the winch over the holes in the mounting kit or structural support.

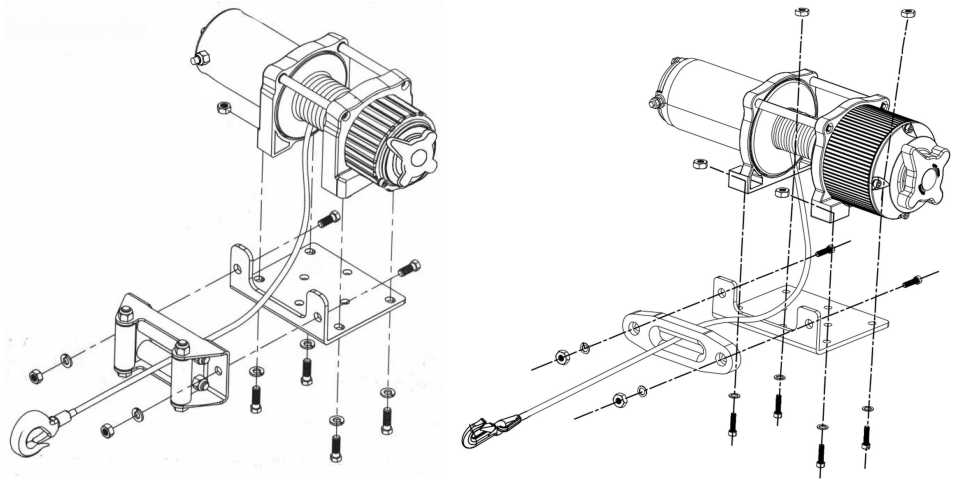
#### **Warning**

As you position the winch, make sure that the wire rope winds in the proper rotation on the drum. Failure to operate the winch in the proper direction can cause the winch brake (if equipped) to operate improperly, and /or cause the winch to fail.

### Step (3)

Secure winch (figure 7 4500LB) to mounting kit or structural support using bolts, lock washers and square nuts supplied with winch.

**Figure 7-winch mounting**



**Step (4)**

Secure roller fairlead (Figure 7) to mounting plate or structure support using hardware supplied or by using two (2) M8x 20L 8.8 Grade Tensile steel bolts.

**Warning**

**Be sure that both the mounting plate and winch hardware have been properly tightened.**

**Caution**

No part of the vehicle (skidplates, wiring, auxiliary lights, tires, etc.) should impede the operation of your winch. When mounting, check all vehicle and winch parts for free operation. Be sure that the winch mounting location does not significantly reduce ground clearance.

**SOLENOID BOX MOUNTING**

1. The solenoid box disconnects your winch from battery when the vehicle is turned off.
2. The solenoid box should be mounted close to the battery and in a location that is as clean and dry as possible.
3. Ensure the solenoid box location selected provides sufficient clearance from all metal structures, such as frame tubes.

## **TOGGLE SWITCH INSTALLATION**

### **APPLICATIONS: ATV SERIES**

#### **▼ Caution**

When attaching wires to the motor or solenoid terminals, hold the inner nut with a wrench while tightening the outer nut with a second wrench. Do not allow terminals to rotate in their housings. Rotation may cause internal wire breakage or part misalignment (Figure9).

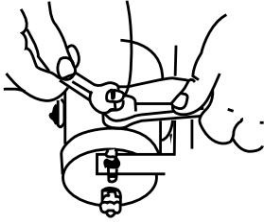


Figure 9—Proper Terminal Tightening

#### Step (1)

Check to ensure that the vehicle ground and positive leads from the battery are disconnected before performing any electrical work.

#### **▼ Danger**

**DO NOT ATTEMPT TO INSTALL WIRING WHEN THE BATTERY IS CONNECTED.** Automotive batteries contain flammable and explosive gases. Wear eye protection during installation and remove all metal jewelry. Do not lean over battery while making connections.

#### Step (2)

Route the wiring harness, attaching the harness to hard points on the vehicle with cable ties.

Note: When routing the wires, the appropriate terminals should be located near the battery, switch mounting point, and winch. Your installation requirements will vary depending upon your vehicle and winch. Make sure wires are long enough to reach the battery, switch mounting point and winch.

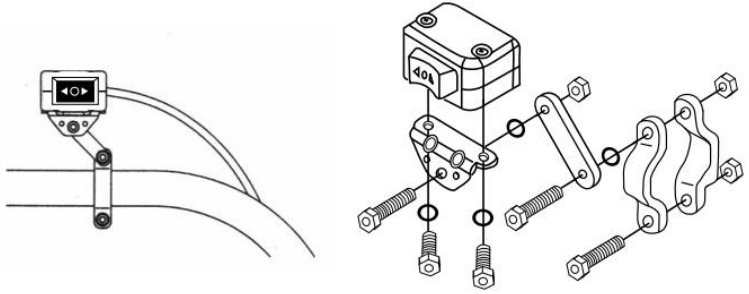
#### **▼ Warning**

Ensure that wiring harness does not interfere with or come in contact with any hot or moving engine, suspension, steering, braking or exhaust parts.

### Step(3)

Use the supplied clamps, bracket and hardware mount toggle switch in a convenient location. See Figure 10.

**Figure 10**



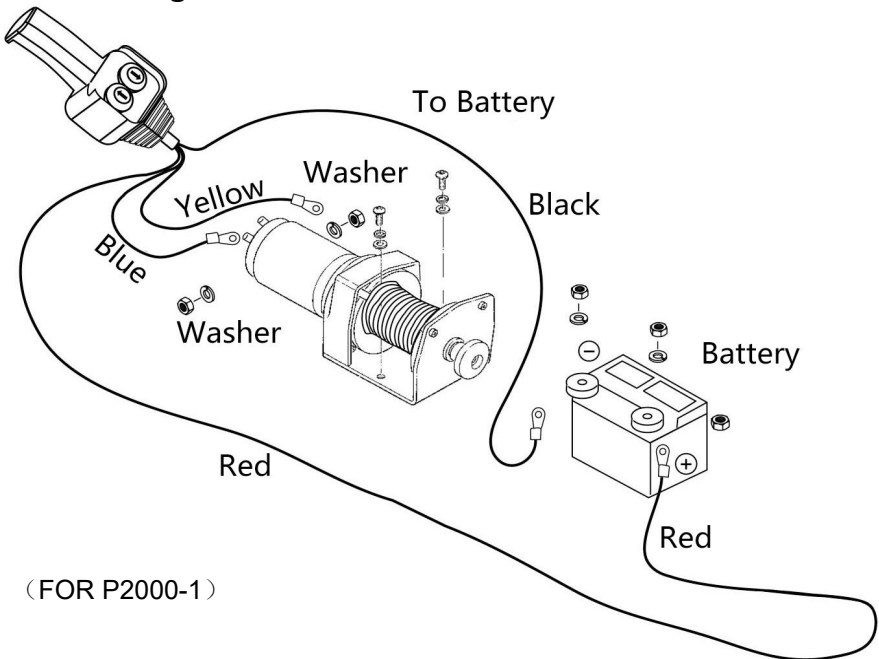
### **! Caution**

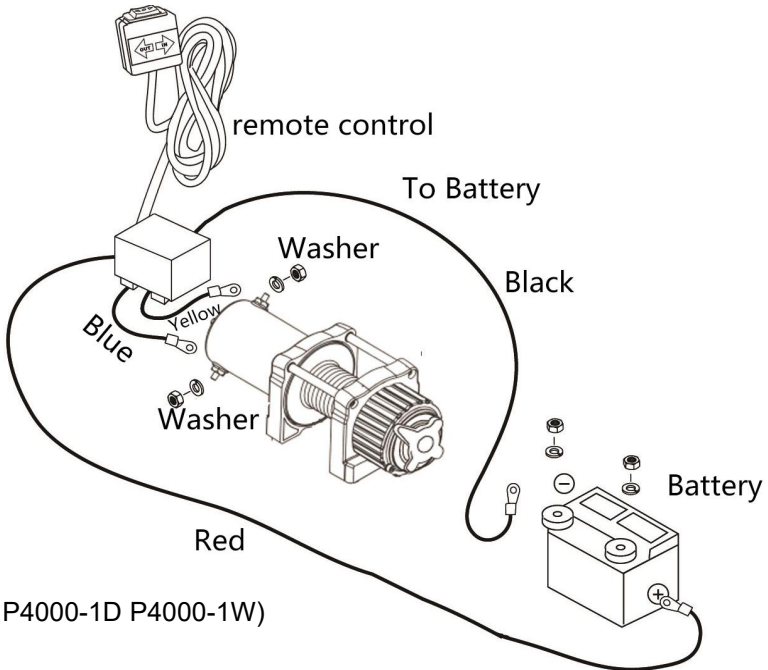
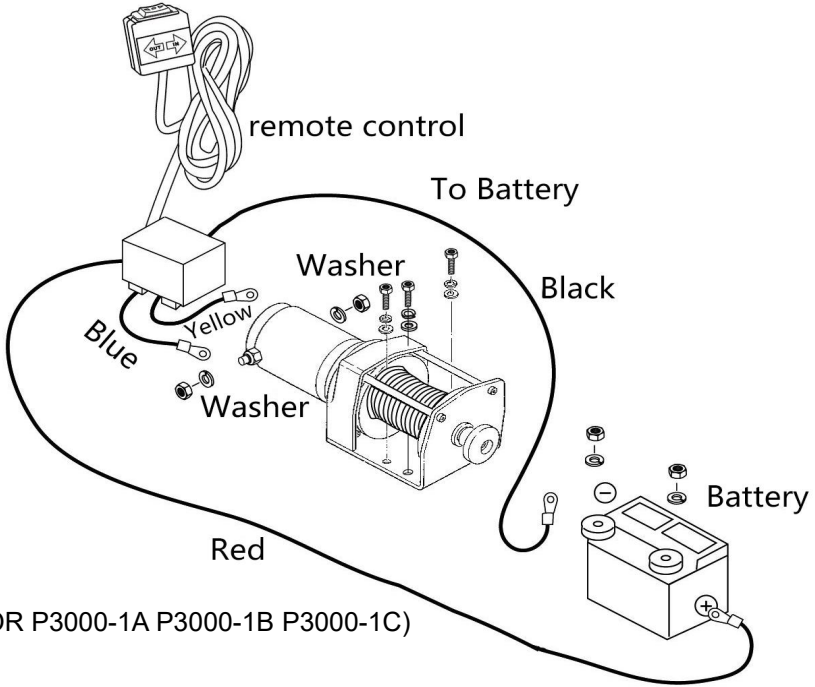
ALWAYS USE THE TOGGLE SWITCH MOUNTING BRACKET, SCREWS, AND LOCK NUTS PROVIDED. Screw lengths are sized for correct penetration into switch box. Excess penetration may result in short circuits that could lead to wire overheating.

Step (4) It is recommended that the switch be installed on the left handlebar.

### **WIRING INSTALLATION**

**Route the short yellow and blue color-coded wires to the motor. Route the long red and black color-coded wires to the battery.**





**Check that all wiring is clear of sharp edges and pinch points.**

**Secure loose wiring with tie wraps or electrical tape.**

**Never leave the switch plugged in when winch is not in use.**

**Warning**

Before testing winch operation, be sure to reel off approximately two feet of wire rope.

**TEST DRIVE**

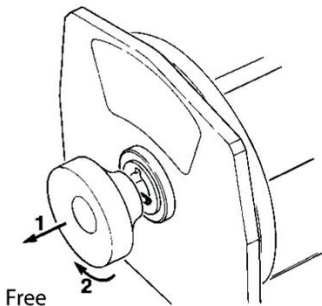
1. Double-check that all wiring is correct and that there are no exposed terminals that can short the vehicle frame.
2. Turn the ignition key to the ON position. Check winch for proper operation.
3. Do not connect winch to high-frequency power supply!

**FREE SPOOL OPERATION**

Pull and turn the clutch knob to the “Free ” position.If there is a load on the wire rope, the clutch knob may not pull out easily. **DO NOT FORCE THE CLUTCH KNOB.** Release tension on the clutch by jogging out some of the wire rope. Release the clutch and pull out the wire rope and secure it to anchor or load. Check that there are at least five 5 turns of wire rope left on the drum. Re-engage the drum by returning the clutch knob to the “Engaged” position. Activate the winch in Cable Out momentarily to check drum rotation direction. If the drum rotates in the wrong direction, recheck your wiring.

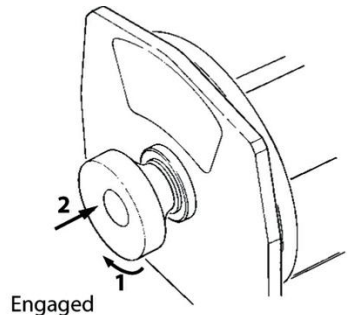
**Caution:Turn the clutch knob according to the arrows and instructions on it to engage or disengage the winch gears.**

**Caution: Clutch must be fully engaged before winching. Never engage clutch knob while drum is turning.**



**CAUTION**

If the winch motor stalls, do not continue to apply power.



## ENGAGED:



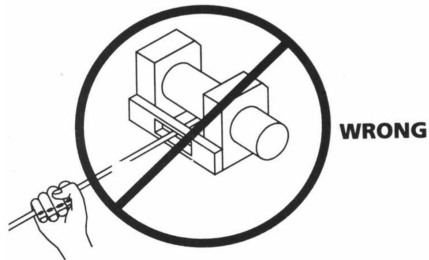
## FREESPOOL:



## WINCHING

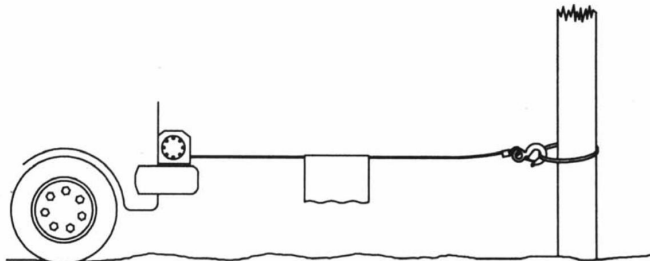
### **▼ Danger**

Never touch the wire rope or hook while they are in tension or under load. Even at rest, the winch may have the wire rope in tension. Never guide a wire rope under tension onto the drum with your hands (See Fig. 13).



**Figure 13**

1. Winch with at least five wraps of wire rope around the winch drum. With fewer wraps, the wire rope could pull loose from the drum under load.
2. When pulling a load, place a blanket, jacket or tarpaulin over the wire rope near the hook end (see Fig 14). This will slow the snap back of a broken wire rope and help to prevent serious injury. Raise hood to protect windshield.



**Figure 14**

## ▼ Warning

Note the winch's rated capacity and do not exceed it.

## ▼ Warning

When the load exceeds the maximum rated pull of the winch, the external circuit breaker will automatically shut down the winch. To reset the circuit breaker release the switch button. Note the winch will not be able to restart normally until the motor heat built up from the excess strain cools down.

1. Double line with a pulley block (see Fig. 15) to reduce the load on the winch, wire rope and battery. Double lining will also reduce winch line speed. Be sure all equipment used meets the winch's maximum line pull rating. When double-lining, pulley blocks should be rated to a minimum of two times the winch's line pull rating.

## WINCHING

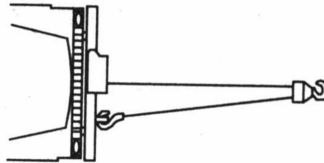


Figure 15

1. If you install a tow hook for double lining, it should be attached to the vehicle frame.
2. Equipping the winch with a fairlead will reduce wear on the wire rope during angle pulls.
3. Pull as straight as possible to reduce the buildup of wire rope on one end of the drum.
4. The vehicle engine should be running during winch operation. If considerable winching is performed with the engine off, the battery may be too weak to restart the engine.

## ▼ Caution

Use a pulley block to avoid winching at sharp angles. Uneven layering will cause serious damage to the winch and wire rope. If can be corrected by securing load, spooling out the wire rope and repositioning it to the opposite end of the drum.

### **▼ Danger**

Do not disengage clutch under load, if your winch is equipped with a freespool clutch, be certain that there is no tension on the wire rope when you disengage the clutch. Before winching a load, be sure the clutch is fully engaged.

### **▼ Warning**

Use the winch to move the load. Do not attempt to assist the winch by moving the vehicle. The combination of the winch and vehicle pulling could overload the wire rope and the load could break the winch.

### **▼ Danger**

Never rely on the winch to hold a load in place. None of our winches are designed for load-holding applications and may unwind or fail due to shock loading as the load is being transported. The load should be secured by other means, and the winch hook detached from the load.

## **MAINTAINNENCE**

1. Periodically check the tightness of mounting bolts and electrical connections. Remove all dirt or corrosion and always keep clean.
2. Do not attempt to disassemble the gear box. Repairs should be done by the manufacturer or an authorized center.
3. The gearbox has been lubricated using a high-temperature lithium grease and is sealed at the factory. No internal lubrication is required.

## TROUBLE SHOOTING

| Symptoms  | Possible Causes   | Corrective Action  |
|---|---|--|
| Motor will not operate or only in one direction       | <ol style="list-style-type: none"> <li>1.Swtich inoperative</li> <li>2.Broken wires or bad connection</li> <li>3.Damaged motor</li> </ol>   | <ol style="list-style-type: none"> <li>1.Replce switch</li> <li>2.Check for poor connections</li> <li>3.Replace or repair motor</li> </ol>   |
| Motor runs extremely hot                              | <ol style="list-style-type: none"> <li>1.Long period of operation</li> <li>2.failed or removed overload</li> <li>3.Damaged motor</li> </ol>   | <ol style="list-style-type: none"> <li>1.low to cool</li> <li>2.place or repair overload</li> <li>3.place or repair motor</li> </ol>   |
| Motor runs, but with insufficient power or line speed | <ol style="list-style-type: none"> <li>1.Weak battery</li> <li>2.Battery to winch wire too long</li> <li>3.Poor battery connection</li> <li>4.Poor ground</li> <li>5.Damaged motor</li> </ol> | <ol style="list-style-type: none"> <li>1.Recharge or replace battery and check charging system</li> <li>2.Keep winch within distance allowed by lead wires</li> <li>3.eck battery terminals for corrosion and clean as required</li> <li>4.eck and clean connections</li> <li>5.place or repair motor</li> </ol> |
| Winch runs backwards                                  | <ol style="list-style-type: none"> <li>1.tor wires reversed</li> <li>2.itch wires reversed</li> <li>3.ttery switch installed incorrectly</li> </ol>   | <ol style="list-style-type: none"> <li>1.heck wiring</li> <li>2.check wiring</li> <li>3.eck battery connections</li> </ol>   |
| Motor runs but drum doesn't turn                      | <ol style="list-style-type: none"> <li>1.Clutch not engaged</li> </ol>  | <ol style="list-style-type: none"> <li>1. Engage clutch</li> </ol>   |
| Winch coasts  | <ol style="list-style-type: none"> <li>1.Excessive load</li> </ol>  | <ol style="list-style-type: none"> <li>1.Reduce load or double line</li> </ol>   |
| Motor operations but stops                            | <ol style="list-style-type: none"> <li>1.Excessive load/overload</li> </ol>   | <ol style="list-style-type: none"> <li>1.Allow to cool</li> </ol>  |

## **FCC Information:**

**CAUTION:** Changes or modifications not expressly approved by the party responsible for compliance could void the user's authority to operate the equipment!

This device complies with Part 15 of the FCC Rules. Operation is subject to the following two conditions:

- 1) This product may cause harmful interference.
- 2) This product must accept any interference received, including interference that may cause undesired operation.

**WARNING:** Changes or modifications to this product not expressly approved by the party responsible for compliance could void the user's authority to operate the product.

**Note:** This product has been tested and found to comply with the limits for a Class B digital device pursuant to Part 15 of the FCC Rules, These limits are designed to provide reasonable protection against harmful interference in a residential installation.

This product generates, uses and can radiate radio frequency energy, and if not installed and used in accordance with the instructions, it may cause harmful interference to radio communications. However, there is no guarantee that interference will not occur in a particular installation. If this product does cause harmful interference to radio or television reception, which can be determined by turning the product off and on, the user is encouraged to try to correct the interference by one or more of the following measures.

- Reorient or relocate the receiving antenna.
- Increase the distance between the product and receiver.
- Connect the product to an outlet on a circuit different from that to which the receiver is connected.
- Consult the dealer or an experienced radio/TV technician for assistance.

## **CORRECT DISPOSAL**

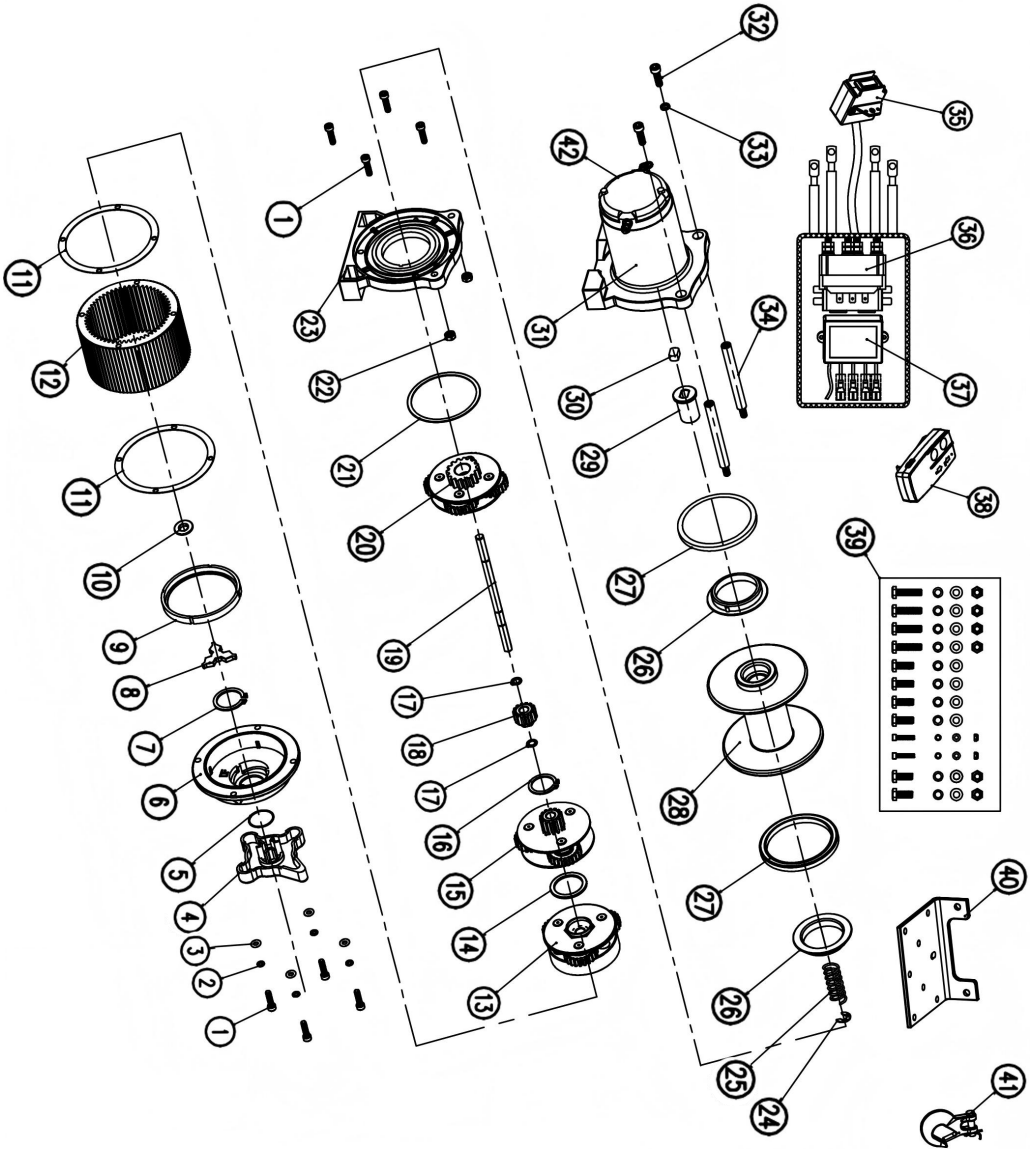


This product is subject to the provision of European Directive 2012/19/EU. The symbol showing a wheeled bin crossed through indicates that the product requires separate refuse collection in the European Union. This applies to the product and all accessories marked with this symbol. Products marked as such may not be discarded with normal domestic waste, but must be taken to a collection point for recycling electrical and electronic devices.

## 4500LBS PARTS LIST

| Part No. | Part Name                          | QTY | Part No. | Part Name                   | QTY |
|----------|------------------------------------|-----|----------|-----------------------------|-----|
| 1        | hex socket cap screw               | 8   | 23       | Gear box bracket            | 1   |
| 2        | Spring washer                      | 4   | 24       | Split washer                | 1   |
| 3        | Flat washer                        | 4   | 25       | Clutch spring               | 1   |
| 4        | Knob                               | 1   | 26       | Bearing bush                | 2   |
| 5        | Knob seal                          | 1   | 27       | Seal                        | 2   |
| 6        | End cap of gear box housing        | 1   | 28       | Drum                        | 1   |
| 7        | External Circlip                   | 1   | 29       | Coupling shaft              | 1   |
| 8        | Slide block                        | 1   | 30       | Adjusting washer            | 1   |
| 9        | Friction gasket                    | 1   | 31       | Motor                       | 1   |
| 10       | Locating plate                     | 1   | 32       | Hex socket cap screw        | 2   |
| 11       | Sealer                             | 2   | 33       | Spring washer               | 2   |
| 12       | Gear box housing                   | 1   | 34       | Tie bar                     | 2   |
| 13       | 3 <sup>rd</sup> planetary gear set | 1   | 35       | Handheld control            | 1   |
| 14       | Friction ring                      | 1   | 36       | Solenoid                    | 1   |
| 15       | 2 <sup>nd</sup> planetary gear set | 1   | 37       | Wireless remote receiver    | 1   |
| 16       | Internal Circlip                   | 1   | 38       | Wireless remote transmitter | 1   |
| 17       | External Circlip                   | 2   | 39       | Screw kit installation      | 1   |
| 18       | Output gear                        | 1   | 40       | Mounting plate              | 1   |
| 19       | Transmission shaft                 | 1   | 41       | hook                        | 1   |
| 20       | 1 <sup>st</sup> planetary gear set | 1   | 42       | Motor rear cover            | 1   |
| 21       | Bracket ring                       | 1   |          |                             |     |
| 22       | Hex nut M6                         | 2   |          |                             |     |

# 4500LBS EXPLOSIVE DIAGRAM



French

**VEVOR**

**Upgrade · The Home Creator Way**

**Vérins de remorquage pour ATV**

# VEVOR

Upgrade · The Home Creator Way

## Vérins de remorquage pour ATV

**P2000-1**



**P3000-1A/P3000-1C/P3000-1B  
(Pour la référence)**



**P4000-1W**



**P4000-1D**



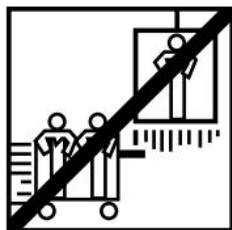
Ceci est le mode d'emploi d'origine. Veuillez lire attentivement l'intégralité du manuel avant utilisation. VEVOR se réserve le droit d'interpréter clairement ce manuel d'utilisation. L'apparence du produit dépend du produit que vous avez reçu. Veuillez nous excuser pour les éventuelles mises à jour technologiques ou logicielles.

## CONSIGNES DE SÉCURITÉ ET PRÉCAUTIONS

**⚠ AVERTISSEMENT** : Lisez attentivement et comprenez toutes les INSTRUCTIONS D'ASSEMBLAGE ET D'UTILISATION avant d'utiliser l'appareil. Le non-respect des règles de sécurité et des autres précautions de sécurité de base peut entraîner des blessures graves.

### CONSERVEZ CES INSTRUCTIONS

#### INFORMATIONS SUR LA DEMANDE



Ce treuil est conçu pour déplacer une charge au niveau du sol ou sur une pente. Il n'est ni conçu ni destiné au levage.

Ce treuil ne doit pas être utilisé pour soulever ou déplacer des personnes.

Ce treuil est destiné à une utilisation intermittente en raison des caractéristiques d'accumulation de chaleur de divers composants. Si l'extrémité du moteur devient inconfortablement chaude au toucher, arrêtez le treuillage et laissez le moteur refroidir.

#### PRÉCAUTIONS DE SÉCURITÉ

Tout au long de ce manuel, vous trouverez des notations avec les titres suivants :

##### **⚠ Danger**

: Indique une situation dangereuse imminente qui, si elle n'est pas évitée, entraînera la mort ou des blessures graves.

##### **⚠ Warning**

: Indique une situation potentiellement dangereuse qui, si elle n'est pas évitée, pourrait entraîner la mort ou des blessures graves.

## **Caution**

: Indique une situation potentiellement dangereuse qui, si elle n'est pas évitée, peut entraîner des blessures mineures ou modérées. Cette notation est également utilisée pour alerter contre les pratiques dangereuses.

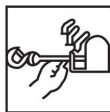
The following symbols on the product and in the Owner's Manual are used:



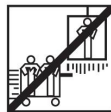
Read Owner's Manual



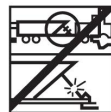
Always Use Handsaver



Keep clear of winch, wire rope and hook while operating



Never use winch to lift or move people



Never use winch to hold loads in place



Wind Rope on Bottom of Drum

**Remarque :** Indique des informations supplémentaires sur les procédures d'installation et de fonctionnement de votre treuil.

**Veillez noter :** le treuil est conçu principalement pour des applications intermittentes. Ce treuil n'est pas conçu pour être utilisé dans des applications industrielles ou de levage.

Utilisez toujours un économiseur de main sur le crochet.

Tenez-vous à l'écart du treuil, du câble métallique et du crochet pendant le fonctionnement.

N'utilisez jamais de treuil pour soulever ou déplacer des personnes.

N'utilisez jamais de treuil pour maintenir des charges en place.

Débranchez le câble d'alimentation de la batterie lorsque le treuil n'est pas utilisé .

## **INFORMATIONS GÉNÉRALES DE SÉCURITÉ**

Votre treuil est une machine très puissante. En cas d'utilisation dangereuse ou inappropriée, il existe un risque de dommages matériels ou de blessures corporelles.

## **Warning**

La responsabilité de l'installation et du fonctionnement sécuritaires du treuil et de la prévention des blessures corporelles et des dommages matériels incombe en fin de compte à vous, l'opérateur. Rien ne remplace le bon jugement et la prudence lors de l'utilisation d'un treuil.

## **Warning**

Le câble métallique peut se briser avant que le treuil ne cale.

Pour les charges lourdes, utilisez un moufle pour réduire la charge sur le câble.

1. La capacité de charge de travail maximale se situe sur la couche de câble métallique la plus proche du tambour. **NE PAS SURCHARGER. NE PAS ESSAYER DE TIRER PROLONGEMENT AVEC DE LOURDES CHARGES.** Les surcharges peuvent endommager le treuil et/ou le câble métallique et créer des conditions de fonctionnement dangereuses. **POUR LES CHARGES SUPÉRIEURES À LA DEMI-CAPACITÉ NOMINALE, NOUS RECOMMANDONS L'UTILISATION DU BLOC DE POULIE OPTIONNEL POUR DOUBLE LIGNER LE CÂBLE (F igure 1).** Cela réduit la charge sur le treuil et la tension sur le câble métallique de d'environ 50 %. Fixez le crochet à la -pièce porteuse. Le moteur du véhicule doit tourner pendant le fonctionnement du treuil. Si un treuillage important est effectué avec le moteur arrêté, la batterie peut être trop faible pour redémarrer le moteur.

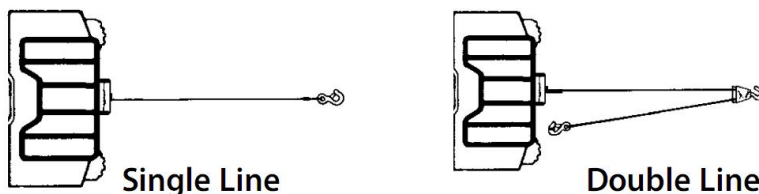
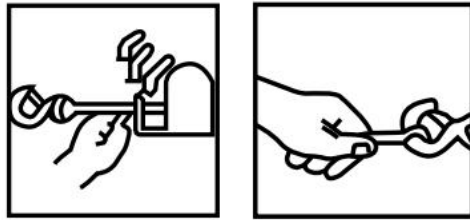


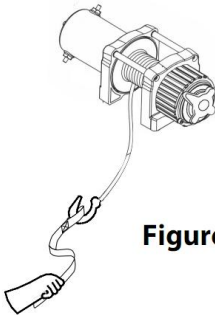
Figure 1.

2. APRÈS LU ET COMPRIS CE MANUEL, APPRENEZ À UTILISER VOTRE TREUIL. Après avoir installé le treuil, entraînez-vous à l'utiliser afin de vous familiariser avec lui lorsque le besoin s'en fera sentir.
3. NE « déplacez » PAS votre véhicule pour aider le treuil à tirer la charge. La combinaison du treuil et du véhicule tirant ensemble pourrait surcharger le câble métallique et le treuil.
4. **TENEZ-VOUS TOUJOURS À L'ÉCART DU CÂBLE, DU CROCHET ET DU TREUIL. DANS LE CAS PEU PROBABLE DE DÉFAILLANCE D'UN COMPOSANT, IL EST MIEUX D'ÊTRE HORS DE TOUT DANGER.**

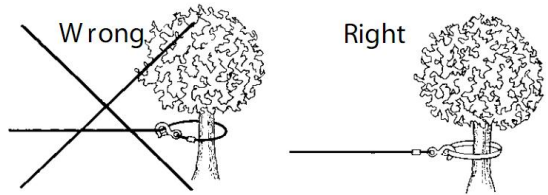
5. Inspectez fréquemment le câble métallique et l'équipement. Un câble métallique effiloché dont les brins sont cassés doit être remplacé immédiatement.
6. Utilisez des gants en cuir épais lors de la manipulation du câble métallique. Ne laissez pas le câble métallique glisser entre vos mains.
7. Ne treuiliez jamais avec moins de 5 tours de câble métallique autour du tambour du treuil, car l'attache de l'extrémité du câble métallique ne peut PAS résister à la pleine charge.
8. Ne passez jamais votre doigt dans le crochet. Si votre doigt reste coincé dans le crochet, vous risquez de le perdre.



9. **UTILISEZ TOUJOURS LE PROTÈGE-MAIN** lorsque vous guidez le câble métallique vers l'intérieur ou l'extérieur. (Voir Figure 2).
10. **NE JAMAIS ACCROCHER LE CÂBLE SUR LUI-MÊME** car vous pourriez endommager le câble. Utilisez une élingue en nylon (Figure 3).

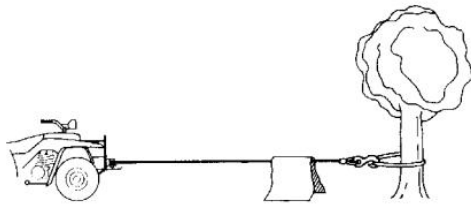


**Figure 2**

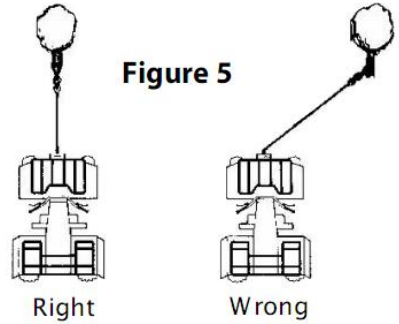


**Figure 3**

11. C'est une bonne idée de poser une couverture ou une veste épaisse sur le câble métallique près de l'extrémité du crochet lorsque vous tirez de lourdes charges (Figure 4). En cas de défaillance du câble métallique, le tissu agira comme un amortisseur et aidera à empêcher le câble de fouetter.



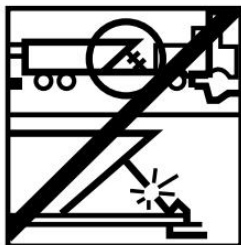
**Figure 4**



**Figure 5**

12. ÉVITEZ LES TIRATIONS CONTINUES À PARTIR D'ANGLES EXTRÊMES, car cela entraînerait l'empilement du câble métallique sur une extrémité du tambour . Cela pourrait coincer le câble métallique dans le treuil, endommageant ainsi le câble ou le treuil.
13. NE JAMAIS OBSCURER LES ÉTIQUETTES D'INSTRUCTIONS IOD'AVERTISSEMENT.
14. Utilisez toujours le treuil avec une vue dégagée sur l'opération de treuillage.
15. Les équipements tels que les palans s, les crochets, les smoufles , les sangles, etc. doivent être dimensionnés pour la tâche de treuillage et doivent être inspectés périodiquement pour déceler tout dommage susceptible de réduire leur résistance.
16. NE JAMAIS LIBÉRER L'EMBRAYAGE FREESPOOL LORSQU'IL Y A UNE CHARGE SUR LE TREUIL.
17. NE JAMAIS TRAVAILLER SUR OU AUTOUR DU TAMBOUR DU TREUIL LORSQUE LE TREUIL EST SOUS CHARGE.
18. NE PAS UTILISER LE TREUIL SOUS L'INFLUENCE DE DROGUES, D'ALCOOL OU DE MÉDICAMENTS.
19. TOUJOURS DÉBRANCHER LES FILS D'ALIMENTATION DU TREUIL À LA BATTERIE AVANT DE TRAVAILLER DANS OU AUTOUR DU TAMBOUR DU TREUIL afin que le treuil ne puisse pas être allumé accidentellement.
20. Lorsque vous déplacez une charge, relâchez lentement le câble métallique jusqu'à ce qu'il devienne tendu. Arrêtez-vous, vérifiez toutes les connexions de treuillage. Assurez-vous que le crochet est correctement placé. Si une élingue en nylon est utilisée, vérifiez la fixation à la charge.

21. Lorsque vous utilisez votre treuil pour déplacer une charge, placez la transmission du véhicule au point mort, serrez les freins du véhicule et calez toutes les roues.
22. N'UTILISEZ PAS LE TREUIL POUR RETENIR DES CHARGES EN PLACE. Utilisez d'autres moyens d'arrimage des charges, tels que des sangles d'arrimage.



23. UTILISEZ UNIQUEMENT -DES COMMUTATEURS, DES TÉLÉCOMMANDES ET DES ACCESSOIRES APPROUVÉS PAR L'USINE. L'utilisation de -composants non approuvés par l'usine peut provoquer des blessures ou des dommages matériels.
24. NE PAS USINER NI SOUDER AUCUNE PARTIE DU TREUIL. De telles modifications peuvent affaiblir l'intégrité structurelle du treuil.
25. NE CONNECTEZ PAS LE TREUIL AU COURANT DE LA MAISON DE 110 V CA OU AU RÉSEAU 220 V CAR UN GRILLAGE DU TREUIL OU UN CHOC MORTEL PEUT SURVENIR.
26. Ne laissez jamais des charges de choc être appliquées au treuil ou au câble métallique.
27. Soyez prudent lorsque vous tirez ou abaissez une charge de haut en bas d'une rampe ou d'une pente. Gardez les personnes, les animaux domestiques et les biens éloignés du chemin de la charge.
28. L'ensemble interrupteur doit être maintenu exempt de saleté et d'humidité pour garantir un fonctionnement sûr.
29. Pour éviter toute utilisation non autorisée du treuil, retirez la commande suspendue et rangez-la dans un endroit propre et sec tel que la boîte à gants.

## SPÉCIFICATIONS DU PRODUIT

| Modèle<br>SPÉC.                             | P2000-1                                   | P 3 000-1 A                          | P 3 000-1 B                               | P 3000-1C                            | P4000-1D                           | P4000-1W                                |
|---|---|--------------------------------------|---|--------------------------------------|------------------------------------|---|
| <b>Tension</b>                              | 12 V CC                                   | 12 V CC                              | 12 V CC                                   | 12 V CC                              | 12 V CC                            | 12 V CC                                 |
| <b>Puissance nominale</b>                   | 0,95 CV                                   | 1,3 CV                               | 1,3 CV                                    | 1,3 CV                               | 2,2 CV                             | 2,2 CV                                  |
| <b>Rapport de démultiplication</b>          | 153 : 1                                   | 153 : 1                              | 153 : 1                                   | 153 : 1                              | 128,2 : 1                          | 128,2 : 1                               |
| <b>Longueur de fil</b>                      | 1,8 m                                     | 1,8 m                                | 1,8 m                                     | 1,8 m                                | 1,8 m                              | 1,8 m                                   |
| <b>Corde</b>                                | Synthétique,<br>5/32 pouces<br>* 39 pieds | Acier , 3/16<br>pouces * 39<br>pieds | Synthétique,<br>3/16 pouces<br>* 39 pieds | Acier , 3/16<br>pouces * 39<br>pieds | Acier , 1/4<br>pouce * 39<br>pieds | Synthétique,<br>1/4 pouce *<br>39 pieds |
| Traction nominale de la ligne<br>(Max : lb) | 2000                                      | 3000                                 | 3500                                      | 4000                                 | 4500                               | 4500                                    |

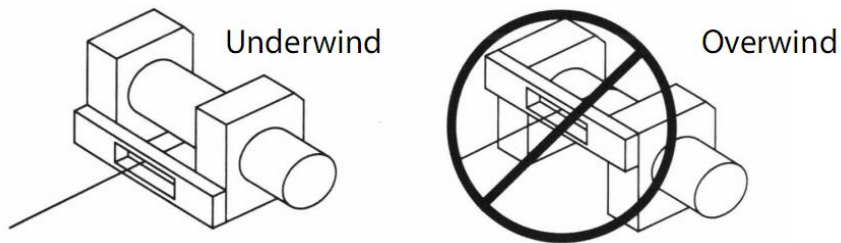
### **MONTAGE DE VOTRE TREUIL**

#### **KITS DE MONTAGE**

LE FABRICANT RECOMMANDE L'UTILISATION D'UN KIT DE MONTAGE POUR UN MONTAGE SÉCURISÉ SUR VOTRE VÉHICULE. Les kits de montage de treuil ATV sont normalement inclus dans l'emballage du treuil. Si vous choisissez de ne pas acheter de kit de montage, votre treuil doit être fixé à un emplacement de montage sécurisé et plat. Notez que votre treuil pourrait ne pas pouvoir fonctionner en toute sécurité sans certains équipements inclus dans le kit.



**Ce treuil doit être monté avec le câble métallique dans le sens sous-enroulé (Figure 6).**



**Figure 6**

**Remarque :** Il est possible et pas rare ou déconseillé de monter votre treuil dans des attitudes autres que celles indiquées dans ce manuel d'installation.

Bien que l'attitude de montage soit à votre discrétion, n'oubliez jamais que votre treuil doit être utilisé avec le câble métallique dans une orientation sous-enroulée sur le tambour du câble métallique (Figure 1). Votre treuil est conçu pour ENTRER ET SORTIR la CORDE dans une seule direction. N'essayez pas d'inverser le fonctionnement de votre treuil.

## **INSTALLATION DU TREUIL**

**Remarque :** Lors de l'installation d'un treuil, votre installation peut différer légèrement des instructions et schémas qui suivent, selon votre véhicule, votre treuil, votre kit de montage ou votre support structurel.

### **⚠ Warning**

**Avant de commencer l'installation de votre treuil, débranchez la masse du véhicule et les fils positifs de la batterie.**

## **EXIGENCES ÉLECTRIQUES MINIMALES**

Assurez-vous de sélectionner la batterie ou l'alimentation appropriée pour gérer ce treuil. Si le treuil est utilisé de manière intensive, une batterie auxiliaire et -un alternateur robuste sont recommandés.

## **PROCÉDURE D'INSTALLATION:**

### **ÉTAPE 1)**

Installez le kit de montage ou préparez un emplacement de montage plat et sécurisé pour le treuil afin de vous assurer que le moteur, le tambour et la boîte de vitesses sont correctement alignés. Suivez attentivement les instructions fournies avec le kit de montage.

**Warning**

Assurez-vous que le support structurel est suffisamment solide pour supporter la capacité nominale du treuil.

Remarque : Si vous n'avez pas de kit de montage, vous devrez percer des trous dans le support structurel. Assurez-vous que votre support structurel a au moins 3/16" (5 mm) d'épaisseur.

**Warning**

Si des boulons, écrous, rondelles et autres matériels de différentes longueurs sont requis pour votre installation, utilisez toujours du matériel égal ou supérieur au niveau de résistance du matériel fourni.

## Étape 2)

Positionnez le treuil sur les trous du kit de montage ou du support structurel.

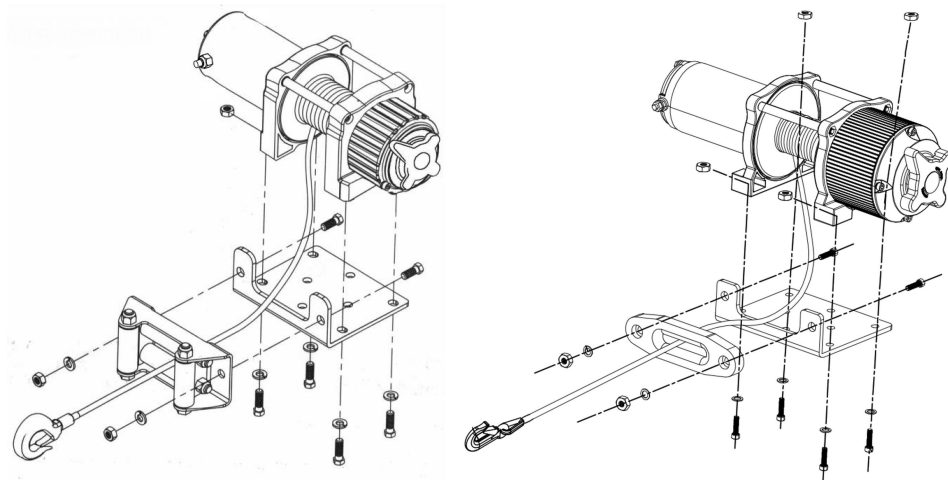
**Warning**

Lorsque vous positionnez le treuil, assurez-vous que le câble métallique s'enroule dans la bonne rotation sur le tambour. Ne pas faire fonctionner le treuil dans la bonne direction peut entraîner un mauvais fonctionnement du frein du treuil (le cas échéant) et/ou une défaillance du treuil.

## Étape 3)

Fixez le treuil (figure 74500 LB ) au kit de montage ou au support structurel à l'aide des boulons, des rondelles de blocage et des écrous carrés fournis avec le treuil.

Figure 7 - Montage du treuil



#### Étape 4)

Fixez le guide-câble à rouleaux (Figure 7) à la plaque de montage ou au support de structure à l'aide du matériel fourni ou à l'aide de deux (2) boulons en acier M8x 20L 8,8 .

#### **▼ Warning**

**Assurez-vous que la plaque de montage et la quincaillerie du treuil ont été correctement serrées.**

#### **▼ Caution**

Aucune partie du véhicule (plaques de protection, câblage, feux auxiliaires, pneus, etc.) ne doit gêner le fonctionnement de votre treuil. Lors du montage, vérifiez que toutes les pièces du véhicule et du treuil fonctionnent correctement. Assurez-vous que l'emplacement de montage du treuil ne réduit pas considérablement la garde au sol.

### **MONTAGE DU BOÎTIER SOLÉNOÏDE**

1. Le boîtier solénoïde déconnecte votre treuil de la batterie lorsque le véhicule est éteint.
2. Le boîtier solénoïde doit être monté à proximité de la batterie et dans un endroit aussi propre et sec que possible.
3. du boîtier solénoïde sélectionné offre un dégagement suffisant par rapport à toutes les structures métalliques, telles que les tubes du cadre.

### **INSTALLATION DE L'INTERRUPTEUR À BASCULE**

#### **APPLICATIONS : SÉRIE VTT**

#### **▼ Caution**

Lorsque vous fixez des fils aux bornes du moteur ou du solénoïde, maintenez l'écrou intérieur avec une clé tout en serrant l'écrou extérieur avec une deuxième clé. Ne laissez pas les bornes tourner dans leur logement. La rotation peut provoquer une rupture de fil interne ou un désalignement des pièces (Figure 9).

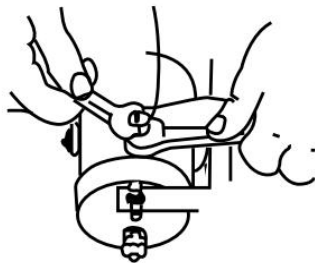


Figure 9—Serrage correct des bornes

### Étape 1)

Assurez-vous que la masse du véhicule et les fils positifs de la batterie sont déconnectés avant d'effectuer tout travail électrique.

### **▼ Danger**

**N'ESSAYEZ PAS D'INSTALLER LE CÂBLAGE LORSQUE LA BATTERIE EST CONNECTÉE.** Les batteries automobiles contiennent lades gaz inflammables et explosifs. Portez des lunettes de protection pendant l'installation et retirez tous les bijoux métalliques. Ne vous penchez pas sur la batterie lorsque vous effectuez les connexions.

### Étape 2)

Acheminez le faisceau de câbles en attachant le faisceau aux points durs du véhicule avec des serre-câbles.

Remarque : Lors de l'acheminement des fils, les bornes appropriées doivent être situées près de la batterie, du point de montage de l'interrupteur et du treuil. Vos exigences d'installation varient en fonction de votre véhicule et de votre treuil. Assurez-vous que les fils sont suffisamment longs pour atteindre la batterie, le point de montage de l'interrupteur et le treuil.

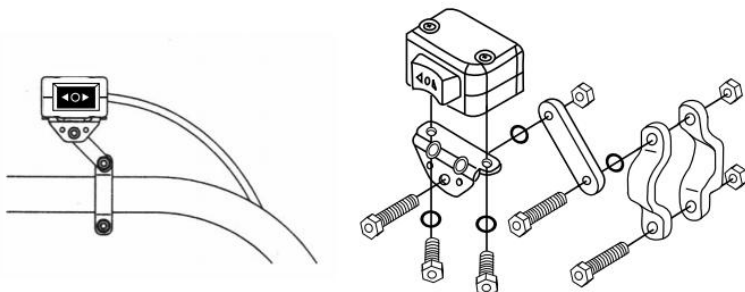
### **▼ Warning**

Assurez-vous que le faisceau de câbles n'interfère pas without n'entre pas en contact avec des pièces chaudes ou en mouvement du moteur, de la suspension, de la direction, du freinage ou de l'échappement.

Étape 3)

Placez les pinces, le support et l'interrupteur à bascule fournis dans un endroit pratique. Voir la figure 10.

**Figure 10**



**Caution**

UTILISEZ TOUJOURS LE SUPPORT DE MONTAGE DE L'INTERRUPTEUR À BASCULE, LES VIS ET LES ÉCROUS DE VERROUILLAGE FOURNIS. Les longueurs de vis sont dimensionnées pour une pénétration correcte dans le boîtier de commande. Une pénétration excessive peut entraîner des courts-circuits pouvant entraîner une surchauffe du fil.

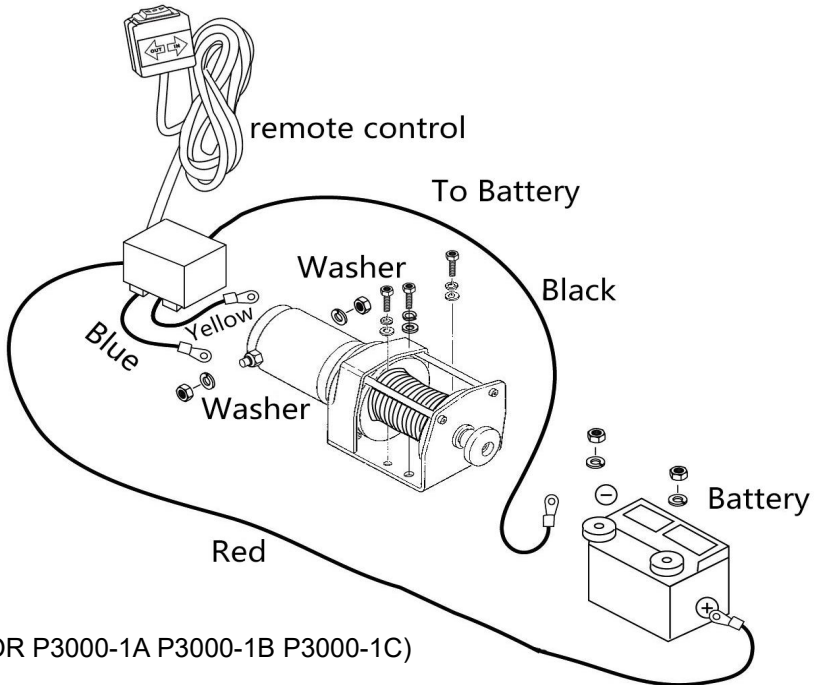
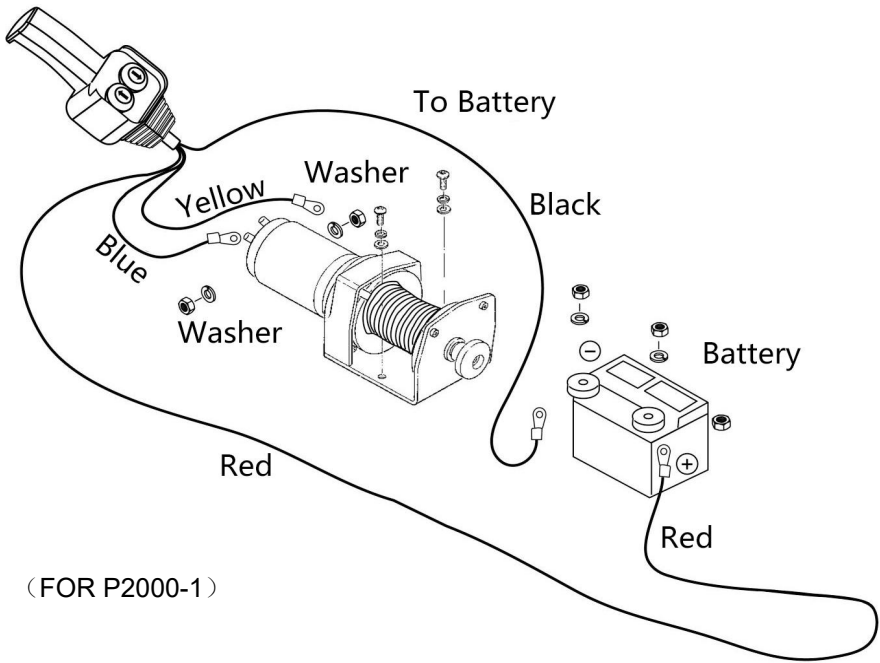
Étape 4)

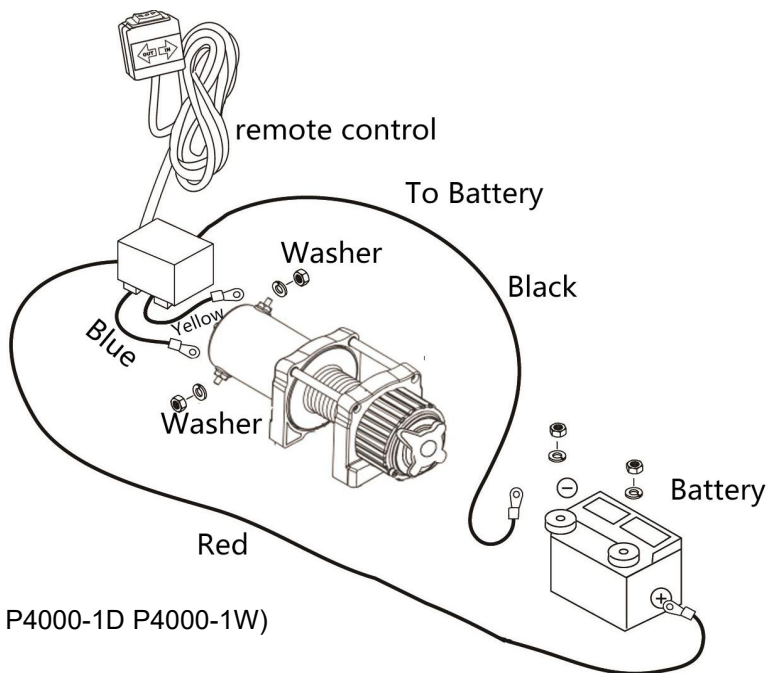
Il est recommandé d'installer l'interrupteur sur le guidon gauche.

### **INSTALLATION DU CÂBLAGE**

**Acheminez les fils courts à code couleur -jaune et bleu vers le moteur.**

**Acheminez les longs fils à code couleur rouge et noir -vers le batterie .**





**Vérifiez que tout le câblage est exempt de bords tranchants et de points de pincement.**

**Fixez le câblage lâche avec des attaches ou du ruban isolant.**

**Ne laissez jamais l'interrupteur branché lorsque le treuil n'est pas utilisé.**

### **Warning**

Avant de tester le fonctionnement du treuil, assurez-vous de dérouler environ deux pieds de câble métallique.

### **ESSAI ROUTIER**

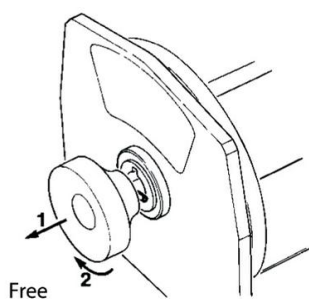
1. à nouveau -que tout le câblage est correct et qu'il n'y a pas de bornes exposées susceptibles de court-circuiter le châssis du véhicule.
2. Tournez la clé de contact en position ON. Vérifiez le treuil pour son bon fonctionnement.
3. Ne connectez pas le treuil à une alimentation haute fréquence !

## FONCTIONNEMENT DE LA BOBINE LIBRE

Tirez et tournez le bouton d'embrayage sur la position « Libre ». S'il y a une charge sur le câble métallique, le bouton d'embrayage peut ne pas se retirer facilement. **NE FORCER PAS LE BOUTON D'EMBRAYAGE.** Relâchez la tension sur l'embrayage en faisant sortir une partie du câble métallique. Relâchez l'embrayage, retirez le câble métallique et fixez-le à l'ancrage ou à la charge. Vérifiez qu'il reste au moins cinq tours de câble métallique sur le tambour. Réengagez le tambour en ramenant le bouton d'embrayage en position « Engagé ». Activez momentanément le treuil dans Cable Out pour vérifier le sens de rotation du tambour. Si le tambour tourne dans le mauvais sens, revérifiez votre câblage.

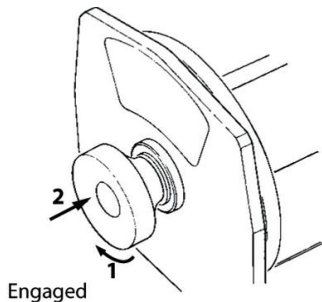
**Attention : Tournez le bouton d'embrayage selon les flèches et les instructions dessus pour engager ou désengager les engrenages du treuil.**

**Attention : L'embrayage doit être complètement engagé avant le treuilage. N'engagez jamais le bouton d'embrayage pendant que le tambour tourne.**



**⚠ CAUTION**

If the winch motor stalls, do not continue to apply power.



**ENGAGED:**



**FREESPOOL:**



## TREUILAGE

### ⚠ Danger

Ne touchez jamais le câble métallique ou le crochet lorsqu'ils sont sous tension ou sous charge. Même au repos, le treuil peut avoir le câble métallique en tension. Ne guidez jamais un câble métallique sous tension sur le tambour avec vos mains (voir Fig. 13).

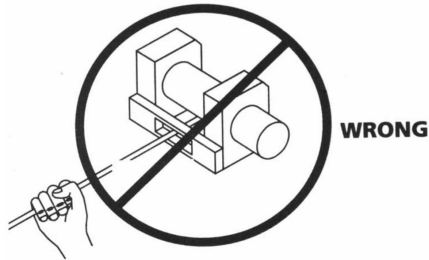


Figure 13

1. Treuil avec au moins cinq tours de câble métallique autour du tambour du treuil. Avec moins d'enroulements, le câble métallique pourrait se détacher du tambour sous charge.
2. Lorsque vous tirez une charge, placez une couverture, une veste ou une bâche sur le câble métallique près de l'extrémité du crochet (voir Fig 14). Cela ralentira le retour en arrière d'un câble métallique cassé et aidera à prévenir des blessures graves. Relevez le capot pour protéger le pare-brise.

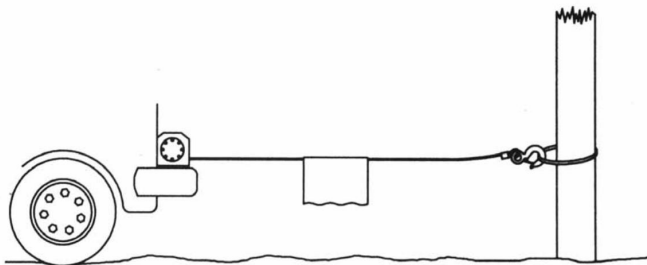


Figure 14

### ⚠ Warning

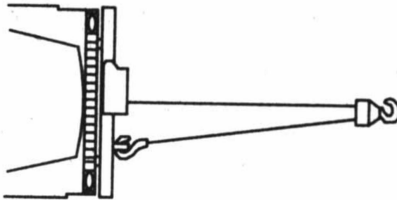
Notez la capacité nominale du treuil et ne la dépassez pas.

## **Warning**

Lorsque la charge dépasse la traction nominale maximale du treuil, le disjoncteur externe arrête automatiquement le treuil. Pour réinitialiser le disjoncteur, relâchez le bouton de commutation. Notez que le treuil ne pourra pas redémarrer normalement tant que la chaleur du moteur accumulée par la contrainte excessive n'aura pas refroidi.

1. Double ligne avec un moufle (voir Fig.15) pour réduire la charge sur le treuil, le câble métallique et la batterie. Le double revêtement réduira également la vitesse de la ligne du treuil. Assurez-vous que tout l'équipement utilisé répond à la capacité de traction maximale du treuil. En cas de double doublure, les poulies doivent être évaluées à au moins deux fois la capacité de traction du câble du treuil.

## **TREUILAGE**



**Figure 15**

1. Si vous installez un crochet de remorquage pour double doublure, il doit être fixé au châssis du véhicule.
2. Equiper le treuil d'un guide-câble réduira l'usure du câble métallique lors des tractions en angle.
3. Tirez aussi droit que possible pour réduire l'accumulation de câble métallique à une extrémité du tambour.
4. Le moteur du véhicule doit tourner pendant le fonctionnement du treuil. Si un treuilage important est effectué avec le moteur arrêté, la batterie peut être trop faible pour redémarrer le moteur.

### **⚠ Caution**

Utilisez un moufle pour éviter de treuiller à des angles vifs. Une superposition inégale causera de graves dommages au treuil et au câble métallique. Cela peut être corrigé en sécurisant la charge, en enroulant le câble métallique et en le repositionnant à l'extrémité opposée du tambour.

### **⚠ Danger**

Ne débrayez pas sous charge. Si votre treuil est équipé d'un embrayage à bobine libre, assurez-vous qu'il n'y a aucune tension sur le câble métallique lorsque vous débrayez. Avant de treuiller une charge, assurez-vous que l'embrayage est complètement engagé.

### **⚠ Warning**

Utilisez le treuil pour déplacer la charge. N'essayez pas d'aider le treuil en déplaçant le véhicule. La combinaison du treuil et de la traction du véhicule pourrait surcharger le câble métallique et la charge pourrait briser le treuil.

### **⚠ Danger**

Ne comptez jamais sur le treuil pour maintenir une charge en place. Aucun de nos treuils n'est conçu pour des applications de maintien de charge et peut se dérouler ou tomber en panne en raison d'un choc lors du transport de la charge. La charge doit être arrimée par d'autres moyens et le crochet du treuil doit être détaché de la charge.

## **ENTRETIEN**

1. Vérifiez périodiquement le serrage des boulons de montage et des connexions électriques. Retirez toute saleté ou corrosion et gardez toujours propre.
2. N'essayez pas de démonter la boîte de vitesses. Les réparations doivent être effectuées par le fabricant ou un centre agréé.
3. La boîte de vitesses a été lubrifiée avec une -graisse au lithium haute température et est scellée en usine. Aucune lubrification interne n'est requise.

## DÉPANNAGE

| Symptômes  | Causes possibles   | Action corrective  |
|--|--|--|
| Le moteur ne fonctionne pas ou seulement dans un sens                          | <ol style="list-style-type: none"> <li>1. Commutateur inopérant</li> <li>2. Fils cassés ou mauvaise connexion</li> <li>3. Moteur endommagé</li> </ol>  | <ol style="list-style-type: none"> <li>1. Remplacer le commutateur</li> <li>2. Vérifiez les mauvaises connexions</li> <li>3. Remplacer ou réparer le moteur</li> </ol>   |
| Le moteur tourne extrêmement chaud   | <ol style="list-style-type: none"> <li>1. Longue période de fonctionnement</li> <li>2. échoué ou supprimé surcharge</li> <li>3. Moteur endommagé</li> </ol>  | <ol style="list-style-type: none"> <li>1. faible pour refroidir</li> <li>2. placer ou réparer la surcharge</li> <li>3. placer ou réparer le moteur</li> </ol>  |
| Le moteur tourne, mais avec une puissance ou une vitesse de ligne insuffisante | <ol style="list-style-type: none"> <li>1. Batterie faible</li> <li>2. Batterie trop longue pour le fil du treuil</li> <li>3. Mauvaise connexion de la batterie</li> <li>4. Mauvais terrain</li> <li>5. Moteur endommagé</li> </ol> | <ol style="list-style-type: none"> <li>1. Rechargez ou remplacez la batterie et vérifiez le système de charge</li> <li>2. Gardez le treuil à la distance autorisée par les fils conducteurs.</li> <li>3. Vérifiez les bornes de la batterie pour déceler toute corrosion et nettoyez-les si nécessaire.</li> <li>4. Vérifier et nettoyer les connexions</li> <li>5. placer ou réparer le moteur</li> </ol> |
| Le treuil tourne à reculons  | <ol style="list-style-type: none"> <li>1. fils tors inversés</li> <li>2. fils de démangeaison inversés</li> <li>3. Le commutateur de batterie est mal installé</li> </ol>  | <ol style="list-style-type: none"> <li>1. vérifier le câblage</li> <li>2. vérifier le câblage</li> <li>3. Vérifiez les connexions de la batterie</li> </ol>  |
| Le moteur tourne mais le tambour ne tourne pas                                 | <ol style="list-style-type: none"> <li>1. Embrayage non engagé</li> </ol>  | <ol style="list-style-type: none"> <li>1. Engagez l'embrayage</li> </ol>   |
| Côtes de treuil  | <ol style="list-style-type: none"> <li>1. Charge excessive</li> </ol>  | <ol style="list-style-type: none"> <li>1. Réduire la charge ou la double ligne</li> </ol>  |
| Le moteur fonctionne mais s'arrête   | <ol style="list-style-type: none"> <li>1. Charge/surcharge excessive</li> </ol>  | <ol style="list-style-type: none"> <li>1. Laisser refroidir</li> </ol>   |

## Informations FCC :

**ATTENTION** : Les changements ou modifications non expressément approuvés par la partie responsable de la conformité pourraient annuler le droit de l'utilisateur à utiliser l'équipement !

Cet appareil est conforme à la partie 15 des règles FCC. L'exploitation est soumise aux deux conditions suivantes :

- 1) Ce produit peut provoquer des interférences nuisibles.
- 2) Ce produit doit accepter toute interférence reçue, y compris les interférences susceptibles de provoquer un fonctionnement indésirable.

**AVERTISSEMENT** : les changements ou modifications apportés à ce produit non expressément approuvés par la partie responsable de la conformité pourraient annuler l'autorité de l'utilisateur à utiliser le produit.

**Remarque** : Ce produit a été testé et déclaré conforme aux limites d'un appareil numérique de classe B conformément à la partie 15 des règles de la FCC. Ces limites sont conçues pour fournir une protection raisonnable contre les interférences nuisibles dans une installation résidentielle.

Ce produit génère, utilise et peut émettre de l'énergie radiofréquence et, s'il n'est pas installé et utilisé conformément aux instructions, il peut provoquer des interférences nuisibles aux communications radio. Cependant, rien ne garantit que des interférences ne se produiront pas dans une installation particulière. Si ce produit provoque des interférences nuisibles à la réception radio ou télé, ce qui peut être déterminé en éteignant et rallumant le produit, l'utilisateur est encouragé à essayer de corriger les interférences en prenant une ou plusieurs des mesures suivantes.

- Réorientez ou déplacez l'antenne de réception.
- Augmentez la distance entre le produit et le récepteur.
- Connectez le produit à une prise sur un circuit différent de celui auquel le récepteur est connecté.
- Consultez le revendeur ou un technicien radio/TV expérimenté pour obtenir de l'aide.

## ÉLIMINATION CORRECTE

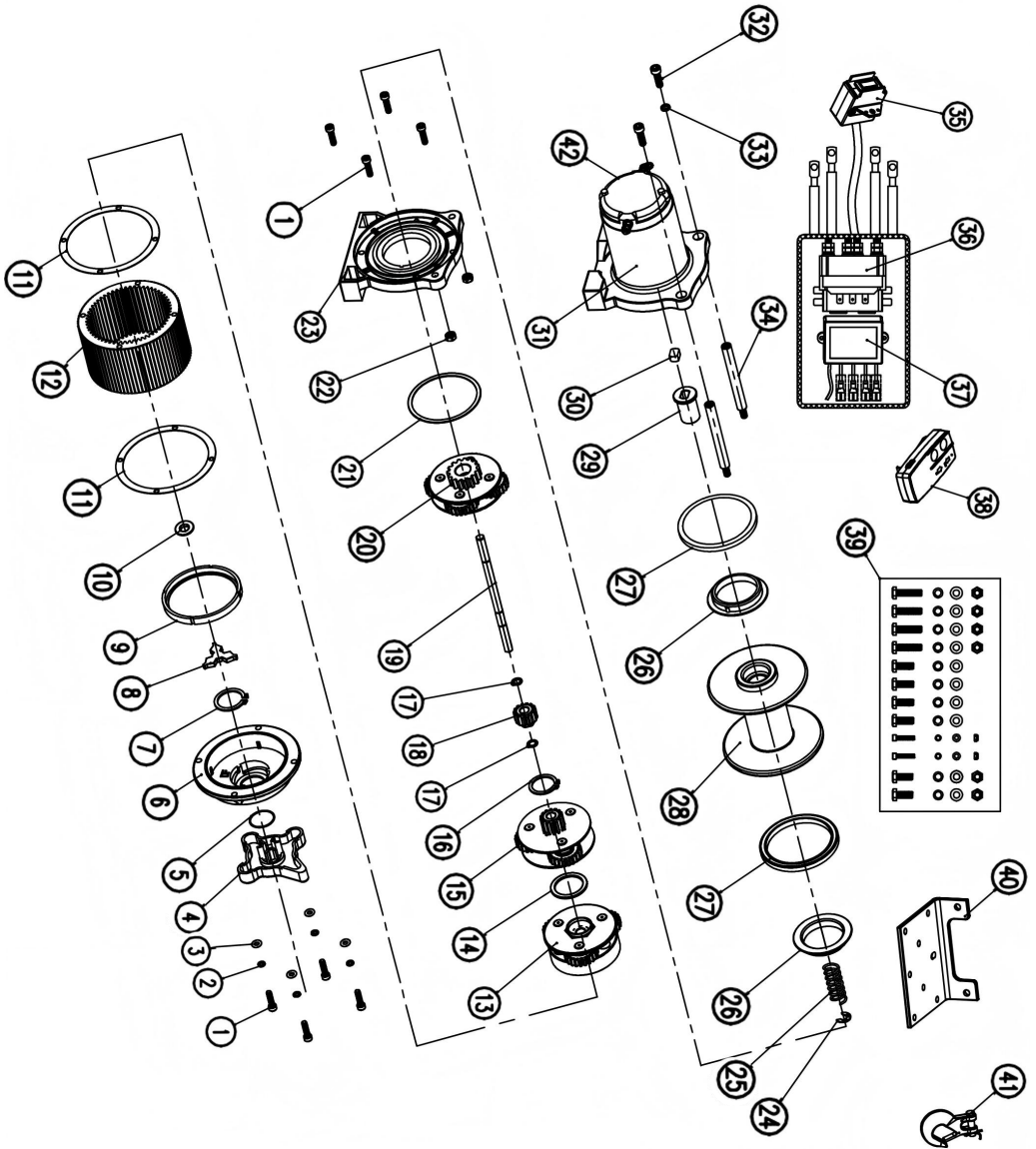


Ce produit est soumis aux dispositions de la directive européenne 2012/19/UE. Le symbole représentant une poubelle barrée indique que le produit nécessite une collecte sélective des déchets dans l'Union européenne. Ceci s'applique au produit et à tous les accessoires marqués de ce symbole. Les produits marqués comme tels ne doivent pas être jetés avec les ordures ménagères normales, mais doivent être déposés dans un point de collecte pour le recyclage des appareils électriques et électroniques.

## 4500LBS LISTE DES PIÈCES

| Artikel-Nr | Beschreibung                        | Anz | Artikel-Nr | Beschreibung                    | Anz |
|------------|-------------------------------------|-----|------------|---------------------------------|-----|
| 1          | Vis à tête hexagonale               | 8   | 23         | Support de boîte de vitesses    | 1   |
| 2          | Rondelle ressort                    | 4   | 24         | Rondelle fendue                 | 1   |
| 3          | Rondelle plate                      | 4   | 25         | Ressort d'embrayage             | 1   |
| 4          | Bouton                              | 1   | 26         | Douille de palier               | 2   |
| 5          | Joint de bouton                     | 1   | 27         | Joint d'étanchéité              | 2   |
| 6          | Capot de boîte de vitesses          | 1   | 28         | Tambour                         | 1   |
| 7          | Circlips externe                    | 1   | 29         | Arbre d'accouplement            | 1   |
| 8          | Bloc coulissant                     | 1   | 30         | Rondelle de réglage             | 1   |
| 9          | Joint de friction                   | 1   | 31         | Moteur                          | 1   |
| 10         | Plaque de positionnement            | 1   | 32         | Vis à tête hexagonale           | 2   |
| 11         | Joint d'étanchéité                  | 2   | 33         | Rondelle ressort                | 2   |
| 12         | Boîtier de boîte de vitesses        | 1   | 34         | Barre de liaison                | 2   |
| 13         | Jeu de planétaires 3 <sup>ème</sup> | 1   | 35         | Télécommande manuelle           | 1   |
| 14         | Anneau de friction                  | 1   | 36         | Solénoïde                       | 1   |
| 15         | Jeu de planétaires 2 <sup>ème</sup> | 1   | 37         | Récepteur télécommande sans fil | 1   |
| 16         | Circlips interne                    | 1   | 38         | Émetteur télécommande sans fil  | 1   |
| 17         | Circlips externe                    | 2   | 39         | Kit de vis de montage           | 1   |
| 18         | Pignon de sortie                    | 1   | 40         | Plaque de fixation              | 1   |
| 19         | Arbre de transmission               | 1   | 41         | Crochet                         | 1   |
| 20         | Jeu de planétaires 1 <sup>er</sup>  | 1   | 42         | Cache arrière du moteur         | 1   |
| 21         | Anneau de support                   | 1   |            |                                 |     |
| 22         | Écrou hexagonal M6                  | 2   |            |                                 |     |

# Schéma d'explosifs de 4500 livres



German

# VEVOR

Upgrade · The Home Creator Way

## ATV-Winden

**P2000-1**



**P3000-1A/P3000-1C/P3000-1B  
(Zur Referenz)**



**P4000-1W**



**P4000-1D**



Dies ist die Originalanleitung. Bitte lesen Sie alle Anweisungen sorgfältig durch, bevor Sie das Gerät in Betrieb nehmen. VEVOR behält sich eine klare Auslegung unserer Bedienungsanleitung vor. Das Aussehen des Produkts hängt vom gelieferten Produkt ab. Bitte haben Sie Verständnis dafür, dass wir Sie nicht erneut über Technologie- oder Software-Updates informieren.

## SICHERHEITSHINWEISE UND VORSICHTSMAßNAHMEN

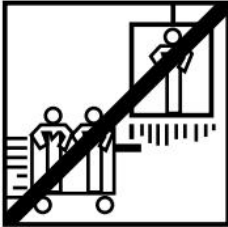


**! WARNUNG:** Lesen Sie alle MONTAGE- UND

BEDIENUNGSANLEITUNGEN vor der Inbetriebnahme sorgfältig durch und stellen Sie sicher, dass Sie sie verstanden haben. Die Nichtbeachtung der Sicherheitsregeln und anderer grundlegender Sicherheitsvorkehrungen kann zu schweren Verletzungen führen.

### BEWAHREN SIE DIESE ANWEISUNGEN AUF

#### ANWENDUNGSINFORMATIONEN



Diese Winde ist dafür ausgelegt, eine Last auf Bodenhöhe oder eine Steigung hinauf zu bewegen. Sie ist weder zum Heben konstruiert noch vorgesehen. Diese Winde darf nicht zum Heben oder Transportieren von Personen verwendet werden.

Aufgrund der Hitzeentwicklung verschiedener Komponenten ist diese Winde nur für den zeitweiligen Gebrauch vorgesehen. Wird das Ende des Motors bei Berührung unangenehm heiß, beenden Sie den Windenbetrieb und lassen Sie den Motor abkühlen.

#### SICHERHEITSVORKEHRUNGEN

In diesem Handbuch finden Sie Hinweise mit den folgenden Überschriften:

##### **▼ Danger**

: Weist auf eine unmittelbar gefährliche Situation hin, die, wenn sie nicht vermieden wird, zum Tod oder zu schweren Verletzungen führt.

##### **▼ Warning**

: Weist auf eine möglicherweise gefährliche Situation hin, die, wenn sie nicht vermieden wird, zum Tod oder zu schweren Verletzungen führen kann.

## **⚠ Caution**

: Weist auf eine potenziell gefährliche Situation hin, die, wenn sie nicht vermieden wird, zu leichten oder mittelschweren Verletzungen führen kann. Diese Kennzeichnung wird auch verwendet, um vor unsicheren Praktiken zu warnen.

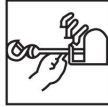
The following symbols on the product and in the Owner's Manual are used:



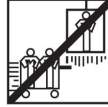
Read Owner's Manual



Always Use Handsaver



Keep clear of winch, wire rope and hook while operating



Never use winch to lift or move people



Never use winch to hold loads in place



Wind Rope on Bottom of Drum

**Hinweis: Weist auf zusätzliche Informationen zu den Installations- und Betriebsverfahren Ihrer Winde hin.**

**Bitte beachten** : Die Winde ist in erster Linie für den intermittierenden Einsatz konzipiert. Diese Winde ist nicht für den Einsatz in Industrie- oder Hebeanwendungen vorgesehen.

Benutzen Sie immer einen Handschoner am Haken.

Halten Sie während des Betriebs Abstand von Winde, Drahtseil und Haken.

Verwenden Sie die Winde niemals zum Heben oder Transportieren von Personen.

Verwenden Sie niemals eine Winde, um Lasten an Ort und Stelle zu halten.

Trennen Sie das Stromkabel von der Batterie, wenn die Winde nicht verwendet wird .

## **ALLGEMEINE SICHERHEITSINFORMATIONEN**

Ihre Winde ist eine sehr leistungsstarke Maschine. Bei unsicherem oder unsachgemäßem Einsatz besteht die Möglichkeit, dass Sachschäden oder Verletzungen auftreten.

## **⚠ Warning**

Die Verantwortung für die sichere Installation und Bedienung der Winde sowie für die Vermeidung von Personen- und Sachschäden liegt letztlich bei Ihnen, dem Bediener. Es gibt keinen Ersatz für gesundes Urteilsvermögen und Vorsicht beim Bedienen einer Winde.

## Warning

Das Drahtseil kann reißen, bevor die Winde zum Stehen kommt.

Bei schweren Lasten verwenden Sie einen Flaschenzug, um zu reduzieren die Belastung der Drahtseile.

1. Die maximale Arbeitslastkapazität liegt auf der Drahtseilschicht, die der Trommel am nächsten ist. **NICHT ÜBERLADEN. VERSUCHEN SIE NICHT, MIT SCHWERER LAST LANGE ZU ZIEHEN.** Überlastungen können die Winde und/oder das Drahtseil beschädigen und zu unsicheren Betriebsbedingungen führen. **FÜR LAST ÜBER DIE HÄLFTE DER NENNTRAKAZITÄT EMPFEHLEN WIR DIE VERWENDUNG DES OPTIONALEN SEILZUGS, UM DAS DRAHTSEILE DOPPELT ZU FÜHREN (Abbildung 1).** Dies reduziert die Last auf der Winde und die Belastung des Drahtseils by um ungefähr 50 %. Befestigen Sie den Haken am -tragenden Teil. Der Fahrzeugmotor sollte während des Windenbetriebs laufen. Wenn bei ausgeschaltetem Motor viel Winde betrieben wird, ist die Batterie möglicherweise zu schwach, um den Motor neu zu starten.

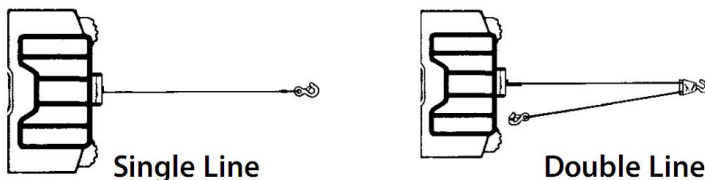
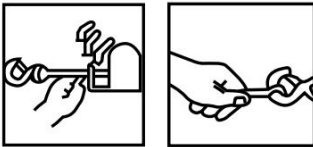


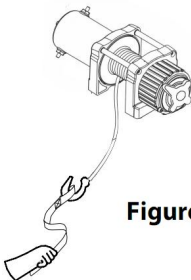
Abbildung 1.

2. NACH DEM LESEN UND VERSTEHEN DIESES HANDBUCHS LERNEN SIE, IHRE WINDE ZU VERWENDEN. Üben Sie nach der Installation der Winde deren Verwendung, damit Sie damit vertraut sind, wenn Sie sie brauchen.
3. „Bewegen“ Sie Ihr Fahrzeug NICHT, um die Winde beim Ziehen der Last zu unterstützen. Das gemeinsame Ziehen von Winde und Fahrzeug könnte zu einer Überlastung des Drahtseils und der Winde führen.

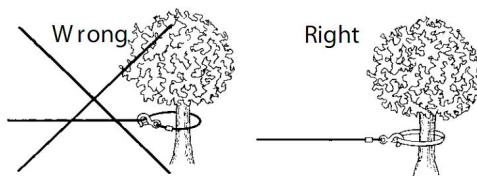
4. **Halten Sie sich immer von Drahtseilen, Haken und Winden fern. Im unwahrscheinlichen Fall eines Komponentenausfalls ist es am besten, sich aus der Gefahrenzone zu begeben.**
5. Überprüfen Sie Drahtseil und Ausrüstung regelmäßig. Ein ausgefranztes Drahtseil mit gebrochenen Litzen sollte sofort ausgetauscht werden.
6. Tragen Sie beim Umgang mit Drahtseilen dicke Lederhandschuhe. Lassen Sie das Drahtseil nicht durch Ihre Hände gleiten.
7. Benutzen Sie die Winde nie mit weniger als 5 Windungen des Drahtseils um die Windentrommel, da die Befestigung des Drahtseilendes der vollen Belastung möglicherweise NICHT standhält.
8. Stecken Sie niemals Ihren Finger durch den Haken. Wenn Ihr Finger im Haken hängen bleibt, könnten Sie ihn verlieren.



9. **VERWENDEN SIE IMMER DEN HANDSAVER, wenn Sie das Drahtseil ein- oder ausführen.** (Siehe Abbildung 2).
10. **HAKEN SIE DAS DRAHTSEILE NIEMALS WIEDER AN SICH SELBST EIN,** da Sie das Drahtseil beschädigen könnten. Verwenden Sie eine Nylonschlinge (Abbildung 3).

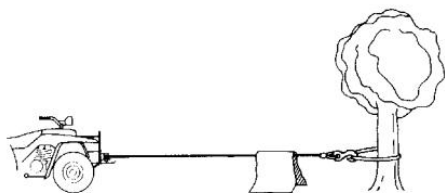


**Figure 2**

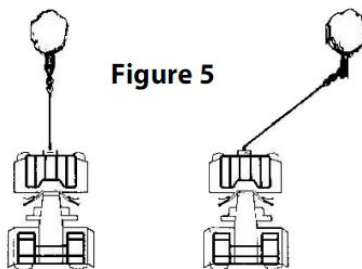


**Figure 3**

11. Beim Ziehen schwerer Lasten empfiehlt es sich, eine dicke Decke oder Jacke über das Drahtseil in der Nähe des Hakenendes zu legen (Abbildung 4). Sollte das Drahtseil reißen, wirkt das Tuch als Dämpfer und verhindert, dass das Seil peitscht.



**Figure 4**



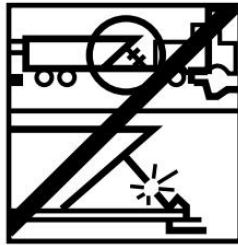
**Figure 5**

Right

Wrong

12. VERMEIDEN SIE DAUERHAFTIGES ZIEHEN AUS EXTREMEN WINKEL, da sich das Drahtseil sonst an einem Ende der Trommel aufstaut . Dadurch kann sich das Drahtseil in der Winde verklemmen und das Seil oder die Winde beschädigen.
13. Verdecken Sie niemals die Aufschriften mit den Warnhinweisen IO.
14. Bedienen Sie die Winde stets mit freier Sicht auf den Windenvorgang.
15. Ausrüstung wie Flaschenzug s, Haken, Flaschenzüge , Gurte usw. sollten auf die Windenaufgabe abgestimmt sein und regelmäßig auf Schäden überprüft werden, die ihre Festigkeit beeinträchtigen könnten .s
16. Lassen Sie die Freilaufkupplung niemals los, wenn die Winde belastet ist.
17. ARBEITEN SIE NIEMALS AN ODER UM DIE WINDENTROMMEL, WENN DIE WINDE UNTER LAST STEHT.
18. BEDIENEN SIE DIE WINDE NICHT, WENN SIE UNTER DEM EINFLUSS VON DROGEN, ALKOHOL ODER MEDIKAMENTEN STEHEN.
19. TRENNEN SIE IMMER DIE STROMKABEL DER WINDE VON DER BATTERIE, BEVOR SIE IN ODER UM DIE WINDENTROMMEL ARBEITEN, damit die Winde nicht versehentlich eingeschaltet werden kann.
20. Wenn Sie eine Last bewegen, nehmen Sie das Drahtseil langsam wieder auf, bis es straff ist. Halten Sie an und überprüfen Sie alle Windenverbindungen erneut. Stellen Sie sicher, dass der Haken richtig sitzt. Wenn eine Nylonschlinge verwendet wird, überprüfen Sie die Befestigung an der Last.
21. Wenn Sie mit der Winde eine Last bewegen, schalten Sie das Fahrzeuggetriebe in den Leerlauf, ziehen Sie die Fahrzeugbremse an und blockieren Sie alle Räder.

22. VERWENDEN SIE DIE WINDE NICHT, UM LASTEN AN IHRER POSITION ZU HALTEN. Verwenden Sie andere Mittel zur Sicherung von Lasten, wie z. B. Zurrgurte.



23. VERWENDEN SIE NUR VOM WERK -ZUGELASSENE SCHALTER, FERNBEDIENUNGEN UND ZUBEHÖR. Die Verwendung nicht vom Werk -zugelassener Komponenten kann zu Verletzungen oder Sachschäden führen.
24. KEINE TEILE DER WINDE BEARBEITEN ODER SCHWEISSEN. Solche Veränderungen können die strukturelle Integrität der Winde schwächen.
25. SCHLIESSEN SIE DIE WINDE WEDER AN DEN 110-V-HAUSSTROM NOCH AN DAS 220-V-NETZ AN, DA ES ZU EINEM DURCHBRENNEN DER WINDE ODER EINEM TÖDLICHEN SCHLAG KOMMEN KANN.
26. Lassen Sie niemals zu, dass die Winde oder das Drahtseil stoßbelastet werden.
27. Gehen Sie beim Ziehen oder Absenken einer Last auf einer Rampe oder einem Abhang vorsichtig vor. Halten Sie Personen, Haustiere und Gegenstände vom Weg der Last fern.
28. Um einen sicheren Betrieb zu gewährleisten, muss die Schalterbaugruppe frei von Schmutz und Feuchtigkeit gehalten werden.
29. Um eine unbefugte Nutzung der Winde zu verhindern, entfernen Sie die Anhängersteuerung und bewahren Sie sie an einem sauberen, trockenen Ort wie beispielsweise dem Handschuhfach auf.

## PRODUKTSPEZIFIKATIONEN

| Modell<br>SPEZ.                    | P2000-1                                | P 3 000-1 A                        | P 3 000-1 B                            | P 3 000-1 C                        | P 4000-1W                         | P 4000-1D                             |
|------------------------------------|--|------------------------------------|--|------------------------------------|-----------------------------------|---------------------------------------|
| <b>Stromspannung</b>               | 12 V<br>Gleichstrom                    | 12 V<br>Gleichstrom                | 12 V<br>Gleichstrom                    | 12 V<br>Gleichstrom                | 12 V<br>Gleichstrom               | 12 V<br>Gleichstrom                   |
| <b>Nennleistung</b>                | 0,95 PS                                | 1,3 PS                             | 1,3 PS                                 | 1,3 PS                             | 2,2 PS                            | 2,2 PS                                |
| <b>Übersetzungsv<br/>erhältnis</b> | 153 :1                                 | 153 :1                             | 153 :1                                 | 153 :1                             | 128.2 :1                          | 128.2 :1                              |
| <b>Kabellänge</b>                  | 1,8 m                                  | 1,8 m                              | 1,8 m                                  | 1,8 m                              | 1,8 m                             | 1,8 m                                 |
| <b>Seil</b>                        | Synthetik ,<br>5 / 32 Zoll *<br>39 Fuß | Stahl ,<br>3 / 16 Zoll *<br>39 Fuß | Synthetik ,<br>3 / 16 Zoll *<br>39 Fuß | Stahl ,<br>3 / 16 Zoll *<br>39 Fuß | Stahl ,<br>1 / 4 Zoll *<br>39 Fuß | Synthetik ,<br>1 / 4 Zoll *<br>39 Fuß |
| <b>Nennzugkraft<br/>(Max: lb)</b>  | 2000                                   | 3000                               | 3500                                   | 4000                               | 4500                              | 4500                                  |

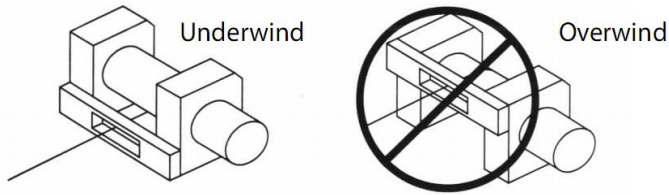
### **MONTAGE IHRER WINDE**

#### MONTAGEKITS

DER HERSTELLER EMPFIEHLT DIE VERWENDUNG EINES MONTAGEKITS ZUR SICHERE BEFESTIGUNG AN IHREM FAHRZEUG. Montagekits für ATV-Winden sind normalerweise im Windenpaket enthalten. Wenn Sie kein Montagekit kaufen möchten, muss Ihre Winde an einem sicheren und flachen Montageort befestigt werden. Beachten Sie, dass Ihre Winde ohne bestimmte im Kit enthaltene Ausrüstung möglicherweise nicht sicher betrieben werden kann.



**Diese Winde muss mit dem Drahtseil in Unterwickelrichtung montiert werden (Abbildung 6).**



**Abbildung 6**

**Hinweis:** Es ist möglich und nicht ungewöhnlich oder wird davon abgeraten, Ihre Winde in anderen Positionen als den in diesem Installationshandbuch gezeigten zu montieren.

Während die Montageposition Ihnen überlassen ist, denken Sie immer daran, dass Ihre Winde mit dem Drahtseil in einer unterwickelten Ausrichtung auf der Drahtseiltrommel betrieben werden muss (Abbildung 1). Ihre Winde ist so konstruiert, dass sie in eine Richtung EIN- UND AUSSEILT. Versuchen Sie nicht, den Betrieb Ihrer Winde umzukehren.

## **WINDENINSTALLATION**

**Hinweis :** Beim Einbau einer Winde kann Ihre Installation je nach Fahrzeug, Winde, Montagesatz oder struktureller Unterstützung leicht von den folgenden Anweisungen und Diagrammen abweichen .

### **⚠ Warning**

**Bevor Sie mit der Installation der Winde beginnen, trennen Sie die Masse- und Pluskabel des Fahrzeugs von der Batterie.**

### **Mindestanforderungen an die Elektrik**

Wählen Sie unbedingt die passende Batterie oder Stromversorgung für diese Winde. Bei starker Beanspruchung der Winde -sind eine Zusatzbatterie und ein Hochleistungsgenerator empfehlenswert.

## **INSTALLATIONSVORGEHENSWEISE:**

### **SCHRITT 1)**

Installieren Sie das Montageset oder bereiten Sie einen ebenen, sicheren Montageort für die Winde vor, um sicherzustellen, dass Motor, Trommel und Getriebe richtig ausgerichtet sind. Befolgen Sie sorgfältig die Anweisungen, die dem Montageset beiliegen.

**⚠ Warning**

Stellen Sie sicher, dass die strukturelle Unterstützung stark genug ist, um die Nennkapazität der Winde zu tragen.

Hinweis: Wenn Sie kein Montageset haben, müssen Sie Löcher in die Strukturhalterung bohren. Stellen Sie sicher, dass Ihre Strukturhalterung mindestens 5 mm dick ist.

**⚠ Warning**

Wenn für Ihre Installation Schrauben, Muttern, Unterlegscheiben und andere Teile unterschiedlicher Länge erforderlich sind, verwenden Sie immer Teile, die der Festigkeitsklasse der mitgelieferten Teile entsprechen oder diese übertreffen.

**Schritt 2)**

Positionieren Sie die Winde über den Löchern im Montagesatz oder der Strukturstütze.

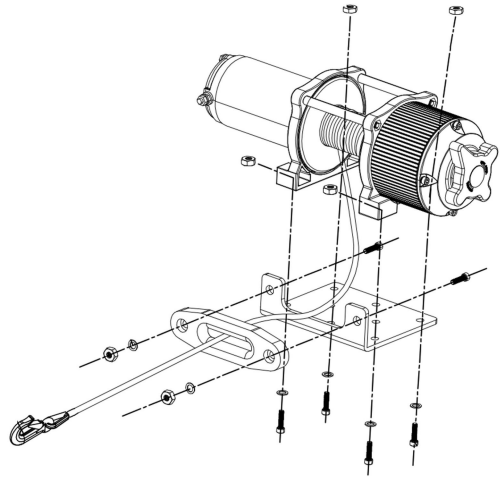
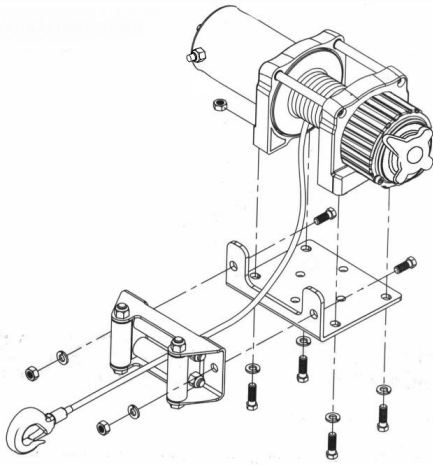
**⚠ Warning**

Achten Sie beim Positionieren der Winde darauf, dass das Drahtseil in der richtigen Drehung auf die Trommel gewickelt wird. Wird die Winde nicht in der richtigen Richtung bedient, kann dies zu Fehlfunktionen der Windenbremse (sofern vorhanden) und/oder zu einem Ausfall der Winde führen.

**Schritt 3)**

Befestigen Sie die Winde (Abbildung 7, 4500 LB ) mit den im Lieferumfang enthaltenen Schrauben, Federscheiben und Vierkantmuttern am Montagesatz oder an der Strukturstütze.

Abbildung 7 - Windenmontage



Schritt 4)

mitgelieferten Hardware oder mit zwei (2) M8 x 20L 8.8 Zugstahlschrauben an der Montageplatte oder der Strukturstütze .

### ▼ Warning

**Stellen Sie sicher, dass sowohl die Montageplatte als auch die Windenteile richtig festgezogen sind.**

### ▼ Caution

Kein Teil des Fahrzeugs (Unterfahrschutz, Verkabelung, Zusatzscheinwerfer, Reifen usw.) darf den Betrieb Ihrer Winde behindern. Überprüfen Sie bei der Montage alle Fahrzeug- und Windenteile auf ungehinderten Betrieb. Stellen Sie sicher, dass die Montageposition der Winde die Bodenfreiheit nicht wesentlich einschränkt.

## **MONTAGE DES MAGNETVENTILKASTENS**

1. Der Magnetschalter trennt Ihre Winde von der Batterie, wenn das Fahrzeug ausgeschaltet wird.
2. der Magnetventilbox sollte möglichst in der Nähe der Batterie und an einem sauberen und trockenen Ort erfolgen.
3. Stellen Sie sicher, dass der ausgewählte Standort des Magnetventilkastens ausreichend Abstand zu allen Metallstrukturen, wie beispielsweise Rahmenrohren, bietet.

## **KIPPSCHALTERINSTALLATION**

### **ANWENDUNGEN: ATV-SERIE**

#### **▼ Caution**

Sie beim Anschließen von Drähten an die Motor- oder Solenoidklemmen die innere Mutter mit einem Schraubenschlüssel fest, während Sie die äußere Mutter mit einem zweiten Schraubenschlüssel festziehen. Achten Sie darauf, dass sich die Klemmen nicht in ihren Gehäusen drehen. Durch Drehungen kann es zu internen Drahtbrüchen oder Fehlausrichtungen der Teile kommen (Abbildung 9).

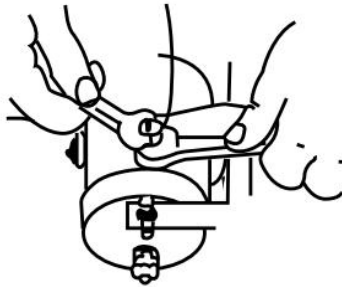


Abbildung 9 – Richtiges Anziehen der Klemmen

#### Schritt 1)

Stellen Sie sicher, dass die Masseleitung des Fahrzeugs und das Pluskabel von der Batterie abgeklemmt sind, bevor Sie elektrische Arbeiten durchführen.

#### **▼ Danger**

**VERSUCHEN SIE NICHT, KABEL ZU INSTALLIEREN, WENN DIE BATTERIE ANGESCHLOSSEN IST.** Autobatterien enthalten laentzündbare und explosive Gase. Tragen Sie während der Installation einen Augenschutz und legen Sie allen Metallschmuck ab. Beugen Sie sich beim Anschließen nicht über die Batterie.

#### Schritt 2)

Verlegen Sie den Kabelbaum und befestigen Sie ihn mit Kabelbindern an festen Punkten am Fahrzeug.

Hinweis: Beim Verlegen der Kabel sollten sich die entsprechenden Anschlüsse in der Nähe der Batterie, des Schalterbefestigungspunkts und der Winde befinden. Ihre Installationsanforderungen variieren je nach Fahrzeug und Winde. Stellen Sie sicher, dass die Kabel lang genug sind, um die Batterie, den Schalterbefestigungspunkt und die Winde zu erreichen.

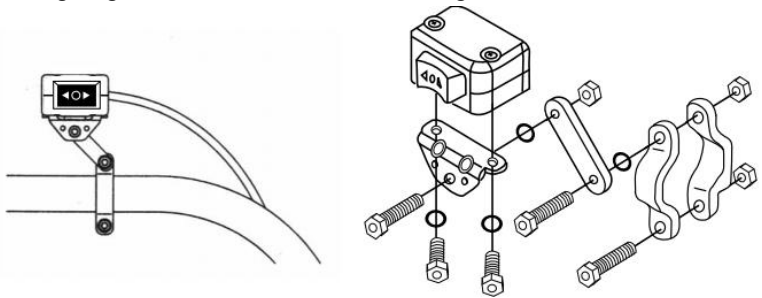
### **Warning**

Stellen Sie sicher, dass der Kabelbaum nicht mit heißen oder sich bewegenden Motor-, Aufhängungs-, Lenk-, Brems- oder Auspuffteilen in Berührung kommt oder diese behindert.

Schritt 3)

Befestigen Sie den Kippschalter mit den mitgelieferten Klemmen, Halterungen und Hardware an einer geeigneten Stelle. Siehe Abbildung 10.

**Figure 10**



### **Caution**

VERWENDEN SIE IMMER DIE MITGELIEFERTE MONTAGEHALTERUNG FÜR DEN KIPPSCHALTER, DIE MITGELIEFERTEN SCHRAUBEN UND SICHERUNGSMÜTTERN. Die Schraubenlängen sind für das korrekte Eindringen in den Schaltkasten ausgelegt. Ein zu tiefes Eindringen kann zu Kurzschlüssen führen, die zu einer Überhitzung des Kabels führen können .

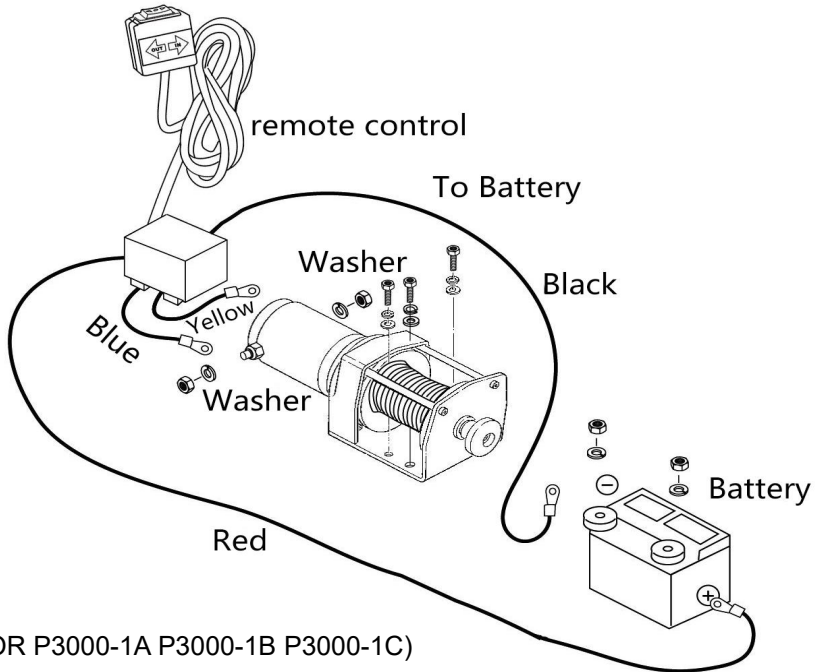
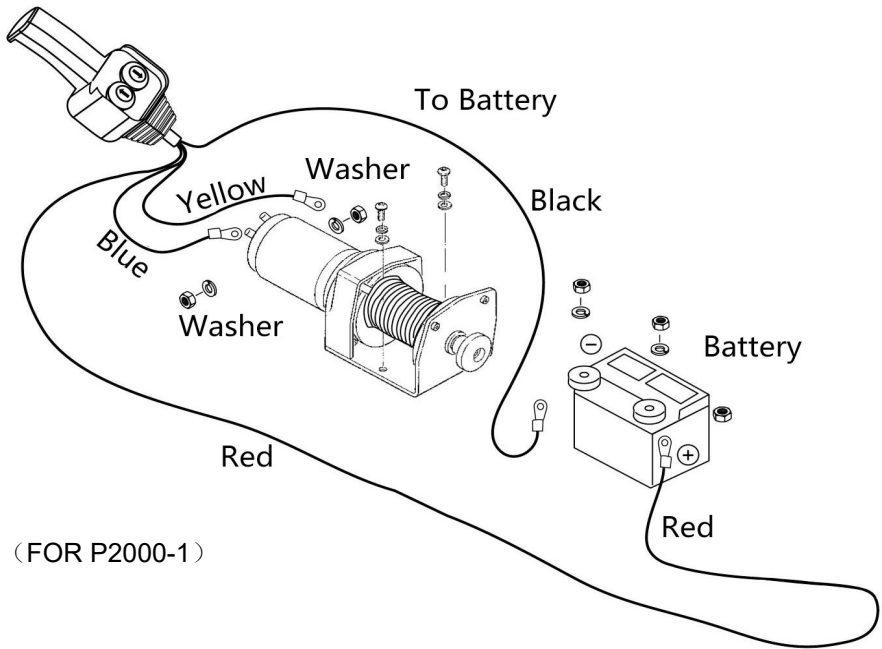
Schritt 4)

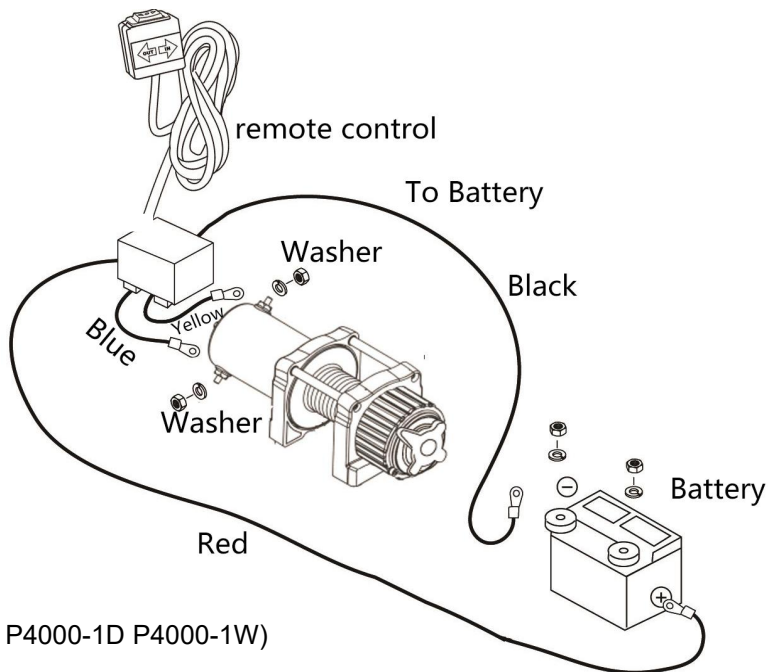
Es wird empfohlen den Schalter an der linken Lenkerseite zu montieren.

## **VERKABELUNGSINSTALLATION**

**Verlegen Sie die kurzen gelben und blauen Kabel zu der Motor.**

**Verlegen Sie die langen rot und schwarz farblich -markierten Drähte zu Die Batterie .**





**Überprüfen Sie, dass die gesamte Verkabelung keine scharfen Kanten und Quetschstellen aufweist.**

**Sichern Sie lose Kabel mit Kabelbindern oder Isolierband.**

**Lassen Sie den Schalter niemals eingesteckt, wenn die Winde nicht verwendet wird.**



**Warning** Bevor Sie die Funktion der Winde testen, rollen Sie unbedingt etwa zwei Fuß Drahtseil ab.

## PROBEFAHRT

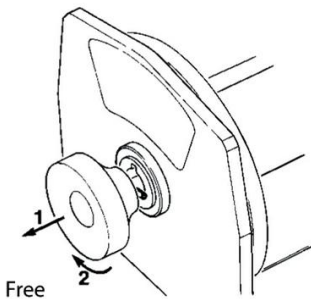
1. noch einmal -, ob die gesamte Verkabelung korrekt ist und are keine freiliegenden Anschlüsse vorhanden sind, die einen Kurzschluss des Fahrzeugrahmens verursachen können.
2. Drehen Sie den Zündschlüssel in die Position „ON“. Überprüfen Sie die Winde auf ordnungsgemäße Funktion io.
3. Winde nicht an Hochfrequenz-Stromversorgung anschließen!

## FREIER SPULENBETRIEB

Ziehen Sie den Kupplungsknopf und drehen Sie ihn in die Position „Frei“. Wenn das Drahtseil belastet ist, lässt sich der Kupplungsknopf möglicherweise nicht leicht herausziehen. **BENUTZEN SIE DEN KUPPLUNGSKNOPF NICHT MIT GEWALT.** Lösen Sie die Spannung der Kupplung, indem Sie etwas Drahtseil herausziehen. Lassen Sie die Kupplung los, ziehen Sie das Drahtseil heraus und befestigen Sie es an dem Anker oder an der Last. Überprüfen Sie, ob noch mindestens fünf (5) Windungen Drahtseil auf der Trommel vorhanden sind. Kuppeln Sie die Trommel wieder ein, indem Sie den Kupplungsknopf wieder in die Position „Eingekuppelt“ bringen. Aktivieren Sie die Winde in der Kabelausfahrt kurzzeitig, um die Drehrichtung der Trommel zu überprüfen. Wenn sich die Trommel in die falsche Richtung dreht, überprüfen Sie Ihre Verkabelung erneut.

**Achtung : Drehen Sie den Kupplungsknopf entsprechend den Pfeilen und Anweisungen darauf, um die Windentriebe ein- oder auszukuppeln.**

**Achtung: Die Kupplung muss vor dem Windenbetrieb vollständig eingerückt sein. Betätigen Sie den Kupplungsknopf niemals, während sich die Trommel dreht.**

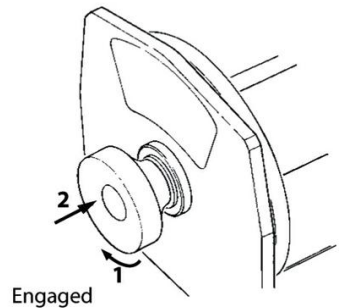


**ENGAGED:**



**CAUTION**

If the winch motor stalls, do not continue to apply power.



**FREESPOOL:**



## WINDEN

### ⚠ Danger

Berühren Sie niemals das Drahtseil oder den Haken, wenn diese unter Spannung oder Last stehen. Auch im Ruhezustand kann das Drahtseil unter Spannung stehen. Führen Sie ein unter Spannung stehendes Drahtseil niemals mit den Händen auf die Trommel (siehe Abb. 13).

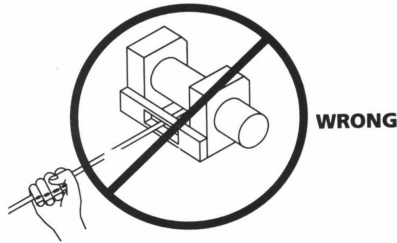


Abbildung 13

1. Winde mit mindestens fünf Wicklungen Drahtseil um die Windentrommel. Bei weniger Wicklungen könnte sich das Drahtseil unter Last von der Trommel lösen.
2. Wenn Sie eine Last ziehen, legen Sie eine Decke, Jacke oder Plane über das Drahtseil in der Nähe des Hakenendes (siehe Abb. 14). Dadurch wird das Zurückschnellen eines gerissenen Drahtseils verlangsamt und schwere Verletzungen vermieden. Heben Sie die Motorhaube an, um die Windschutzscheibe zu schützen.

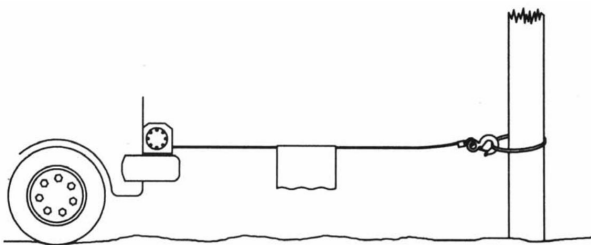


Abbildung 14

### ⚠ Warning

Beachten Sie die Nenntragfähigkeit der Winde und überschreiten Sie diese nicht.

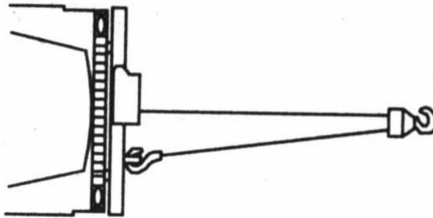
### ⚠ Warning

Wenn die Last die maximale Nennzugkraft der Winde überschreitet, schaltet der externe Leistungsschalter die Winde automatisch ab. Um den

Leistungsschalter zurückzusetzen, lassen Sie den Schalter los. Beachten Sie, dass die Winde erst wieder normal gestartet werden kann, wenn die durch die übermäßige Belastung aufgebaute Motorwärme abgekühlt ist.

1. Verwenden Sie eine doppelte Leine mit einem Flaschenzug (siehe Abb. 15), um die Belastung von Winde, Drahtseil und Batterie zu verringern. Eine doppelte Leine verringert auch die Geschwindigkeit der Windenleine. Stellen Sie sicher, dass alle verwendeten Geräte die maximale Seilzugkraft der Winde erfüllen. Bei einer doppelten Leine sollten Flaschenzüge mindestens doppelt so stark sein wie die Seilzugkraft der Winde.

## WINDEN



**Abbildung 15**

1. Wenn Sie einen Abschlepphaken für die Doppelverlegung montieren, sollte dieser am Fahrzeugrahmen befestigt werden.
2. Durch die Ausstattung der Winde mit einer Seilführung wird der Verschleiß des Drahtseils beim Winkelziehen verringert.
3. Ziehen Sie so gerade wie möglich, um die Ansammlung von Drahtseil an einem Ende der Trommel zu verringern.
4. Der Fahrzeugmotor sollte während des Windenbetriebs laufen. Wenn bei ausgeschaltetem Motor längere Windenarbeiten durchgeführt werden, ist die Batterie möglicherweise zu schwach, um den Motor neu zu starten.

## ⚠ Caution

Verwenden Sie einen Flaschenzug, um das Winden in scharfen Winkeln zu vermeiden. Ungleichmäßige Lagenbildung kann zu schweren Schäden an Winde und Drahtseil führen. Dies kann durch Sichern der Ladung, Abspulen des Drahtseils und Neupositionieren am anderen Ende der Trommel behoben werden.

## **▼ Danger**

Lösen Sie die Kupplung nicht unter Last. Wenn Ihre Winde mit einer Freilaufkupplung ausgestattet ist, achten Sie darauf, dass beim Lösen der Kupplung keine Spannung auf dem Drahtseil liegt. Stellen Sie vor dem Heben einer Last sicher, dass die Kupplung vollständig eingerückt ist.

## **▼ Warning**

Verwenden Sie die Winde, um die Last zu bewegen. Versuchen Sie nicht, die Winde durch Bewegungen des Fahrzeugs zu unterstützen. Die Kombination aus Winde und Fahrzeug könnte das Drahtseil überlasten und die Last könnte die Winde beschädigen.

## **▼ Danger**

Verlassen Sie sich niemals darauf, dass die Winde eine Last an Ort und Stelle hält. Keine unserer Winden ist für Lasthalteanwendungen ausgelegt und kann sich während des Transports der Last aufgrund von Stoßbelastungen abwickeln oder versagen. Die Last sollte mit anderen Mitteln gesichert und der Windenhaken von der Last gelöst werden.

## **WARTUNG**

1. Überprüfen Sie regelmäßig die Festigkeit der Befestigungsschrauben und elektrischen Anschlüsse. Entfernen Sie allen Schmutz oder Korrosion und halten Sie das Gerät stets sauber.
2. Versuchen Sie nicht, das Getriebe zu zerlegen. Reparaturen sollten vom Hersteller oder einem autorisierten Fachbetrieb durchgeführt werden.
3. Das Getriebe wurde mit einer Hochtemperatur --Lithiumfett geschmiert und im Werk versiegelt. Eine interne Schmierung ist nicht erforderlich.

## FEHLERBEHEBUNG

| Problembeschreibung  | Mögliche Ursachen  | Korrekturmaßnahme   |
|--|--|---|
| Motor läuft nicht oder nur in eine Richtung                                | <ol style="list-style-type: none"> <li>1. Schalter funktioniert nicht</li> <li>2. Defekte Kabel oder schlechte Verbindung</li> <li>3. Motorschaden</li> </ol>  | <ol style="list-style-type: none"> <li>1. Schalter ersetzen</li> <li>2. Überprüfen Sie, ob die Verbindung schlecht ist</li> <li>3. Motor ersetzen oder reparieren</li> </ol>  |
| Motor läuft extrem heiß  | <ol style="list-style-type: none"> <li>1. Lange Betriebsdauer</li> <li>2. fehlgeschlagen oder entfernt Überlast</li> <li>3. Motorschaden</li> </ol>  | <ol style="list-style-type: none"> <li>1. niedrig bis kühl</li> <li>2. Ort oder Reparatur Überlastung</li> <li>3. Motor einbauen oder reparieren</li> </ol>   |
| Motor läuft, aber mit unzureichender Leistung oder Leitungsgeschwindigkeit | <ol style="list-style-type: none"> <li>1. Schwache Batterie</li> <li>2. Batterie-Windenkabel zu lang</li> <li>3. Schlechte Batterieverbindung</li> <li>4. Schlechter Boden</li> <li>5. Motorschaden</li> </ol> | <ol style="list-style-type: none"> <li>1. Batterie aufladen oder ersetzen und Ladesystem prüfen</li> <li>2. Halten Sie die Winde innerhalb der von den Anschlussdrähten vorgegebenen Entfernung</li> <li>3. Überprüfen Sie die Batteriepole auf Korrosion und reinigen Sie sie bei Bedarf.</li> <li>4. Anschlüsse überprüfen und reinigen</li> <li>5. Motor einbauen oder reparieren</li> </ol> |
| Winde läuft rückwärts  | <ol style="list-style-type: none"> <li>1. Tordrähte vertauscht</li> <li>2. Juckreizdrähte umgekehrt</li> <li>3. Batterieschalter falsch eingebaut</li> </ol>   | <ol style="list-style-type: none"> <li>1. Verkabelung überprüfen</li> <li>2. Verkabelung prüfen</li> <li>3. Eckbatterieanschlüsse</li> </ol>  |
| Motor läuft, aber Trommel dreht sich nicht                                 | <ol style="list-style-type: none"> <li>1. Kupplung nicht eingerückt</li> </ol>   | <ol style="list-style-type: none"> <li>1. Kupplung betätigen</li> </ol>   |
| Winde rollt  | <ol style="list-style-type: none"> <li>1. Übermäßige Belastung</li> </ol>  | <ol style="list-style-type: none"> <li>1. Reduzieren Sie die Last oder verdoppeln Sie die Leitung</li> </ol>  |
| Motor läuft, bleibt aber stehen  | <ol style="list-style-type: none"> <li>1. Überlastung</li> </ol>   | <ol style="list-style-type: none"> <li>1. Abkühlen lassen</li> </ol>  |

## **FCC-Informationen:**

**ACHTUNG** : Durch Änderungen oder Modifikationen, die nicht ausdrücklich von der für die Konformität verantwortlichen Partei genehmigt wurden, kann die Berechtigung des Benutzers zum Betrieb des Geräts erlöschen!

Dieses Gerät entspricht Teil 15 der FCC-Bestimmungen. Der Betrieb unterliegt den folgenden zwei Bedingungen:

- 1) Dieses Produkt kann schädliche Störungen verursachen.
- 2) Dieses Produkt muss alle empfangenen Störungen tolerieren, einschließlich Störungen, die einen unerwünschten Betrieb verursachen können.

**WARNUNG:** Änderungen oder Modifikationen an diesem Produkt, die nicht ausdrücklich von der für die Konformität verantwortlichen Partei genehmigt wurden, können zum Erlöschen der Berechtigung des Benutzers zum Betrieb des Produkts führen.

**Hinweis:** Dieses Produkt wurde getestet und entspricht den Grenzwerten für digitale Geräte der Klasse B gemäß Teil 15 der FCC-Bestimmungen. Diese Grenzwerte sollen einen angemessenen Schutz gegen schädliche Störungen bei der Installation in Wohngebieten bieten.

Dieses Produkt erzeugt und verwendet Hochfrequenzenergie und kann diese auch ausstrahlen. Wenn es nicht gemäß den Anweisungen installiert und verwendet wird, kann es zu Störungen des Funkverkehrs kommen. Es gibt jedoch keine Garantie dafür, dass bei einer bestimmten Installation keine Störungen auftreten. Wenn dieses Produkt Störungen des Radio- oder Fernsehempfangs verursacht (was durch Ein- und Ausschalten des Produkts festgestellt werden kann), wird dem Benutzer empfohlen, die Störungen durch eine oder mehrere der folgenden Maßnahmen zu beheben.

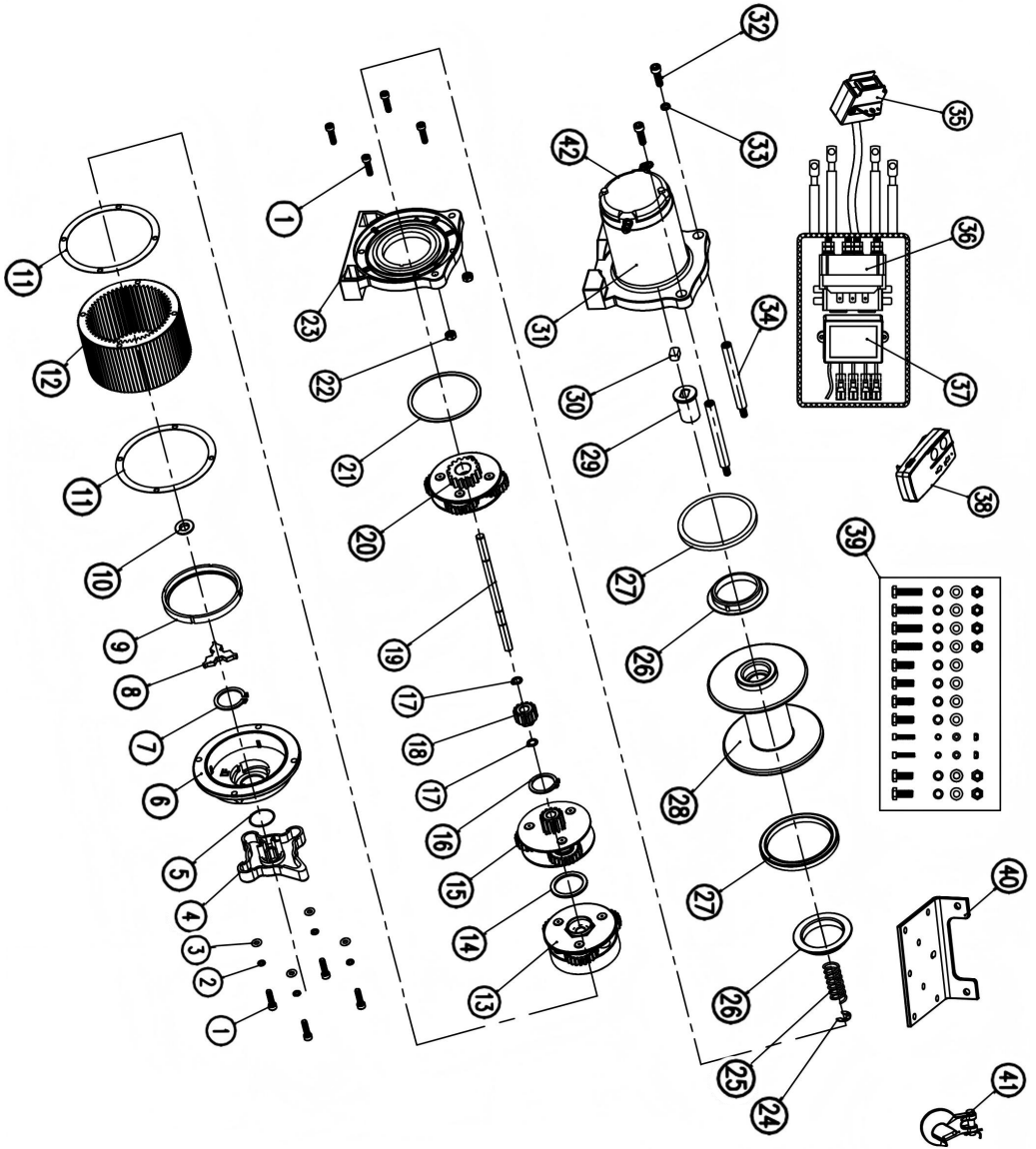
- Empfangsantenne neu ausrichten oder verlegen.
- Vergrößern Sie den Abstand zwischen Produkt und Empfänger.
- Schließen Sie das Produkt an eine Steckdose eines anderen Stromkreises an als den, an den der Empfänger angeschlossen ist.
- Wenden Sie sich an den Händler oder einen erfahrenen Radio-/Fernsehtechniker.

## KORREKTE ENTSORGUNG



Dieses Produkt unterliegt den Bestimmungen der europäischen Richtlinie 2012/19/EU. Das Symbol einer durchgestrichenen Mülltonne weist darauf hin, dass dieses Produkt in der Europäischen Union einer getrennten Müllentsorgung unterliegt. Dies gilt für das Produkt und alle mit diesem Symbol gekennzeichneten Zubehörteile. So gekennzeichnete Produkte dürfen nicht im normalen Hausmüll entsorgt werden, sondern müssen an einer Sammelstelle für das Recycling von elektrischen und elektronischen Geräten abgegeben werden.

| Artikel-Nr | Beschreibung     | Anz | Artikel-Nr | Beschreibung           | Anz |
|------------|------------------|-----|------------|------------------------|-----|
| 1          | Inbusschraube    | 8   | 23         | Getriebehalterung      | 1   |
| 2          | Federring        | 4   | 24         | Sicherungsring         | 1   |
| 3          | Flachscheibe     | 4   | 25         | Kupplungsfeder         | 1   |
| 4          | Drehknopf        | 1   | 26         | Lagerbuchse            | 2   |
| 5          | Dichtung für     | 1   | 27         | Dichtung               | 2   |
| 6          | Endkappe des     | 1   | 28         | Trommel                | 1   |
| 7          | Außensicherungs  | 1   | 29         | Kupplungswelle         | 1   |
| 8          | Gleitblock       | 1   | 30         | Einstellscheibe        | 1   |
| 9          | Reibungsdichtung | 1   | 31         | Motor                  | 1   |
| 10         | Führungsplatte   | 1   | 32         | Inbusschraube mit Bund | 2   |
| 11         | Dichtmittel      | 2   | 33         | Federring              | 2   |
| 12         | Getriebegehäuse  | 1   | 34         | Zugstang               | 2   |
| 13         | 3. Planetenrad   | 1   | 35         | Handbediengerät        | 1   |
| 14         | Reibungsring     | 1   | 36         | Magnetventil           | 1   |
| 15         | 2. Planetenrad   | 1   | 37         | Drahtloser Empfänger   | 1   |
| 16         | Innensicherungs  | 1   | 38         | Drahtloser Sender      | 1   |
| 17         | Außensicherungs  | 2   | 39         | Montageschraubensatz   | 1   |
| 18         | Abtriebsrad      | 1   | 40         | Montageplatte          | 1   |
| 19         | Antriebswelle    | 1   | 41         | Haken                  | 1   |
| 20         | 1. Planetenrad   | 1   | 42         | Motorrückwand          | 1   |
| 21         | Haltering        | 1   |            |                        |     |
| 22         | Sechskantmutter  | 2   |            |                        |     |



**Manufacturer:** Shanghaimuxinmuyeyouxiangongsi

**Address:** Shuangchenglu 803nong11hao1602A-1609shi, baoshanqu, shanghai 200000 P.R. China

E-mail: support@vevor.com

**Imported to AUS:** SIHAO PTY LTD. 1 ROKEVA STREETEASTWOOD NSW 2122 Australia

**Imported to USA:** Sanven Technology Ltd. Suite 250, 9166 Anaheim Place, Rancho Cucamonga, CA 91730



YH CONSULTING LIMITED. C/O YH Consulting Limited Office 147, Centurion House, London Road, Staines-upon-Thames, Surrey, TW18 4AX  
H2YHUK@gmail.com Tel.: +44 07514-677868



E-CrossStu GmbH  
Mainzer Landstr. 69,60329 Frankfurt am Main.  
e-crossstu@outlook.com Tel.: +49 69332967674



# **VEVOR**

**Upgrade · The Home Creator Way**

## **Verricelli per ATV**

# VEVOR

Upgrade · The Home Creator Way

**P2000-1**



**P3000-1A/P3000-1C/P3000-1B**  
( Per riferimento )



**P4000-1W**



**P4000-1D**



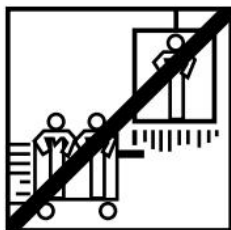
This is the original instruction, please read all manual instructions carefully before operating. VEVOR reserves a clear interpretation of our user manual. The appearance of the product shall be subject to the product you received. Please forgive us that we won't inform you again if there are any technology or software updates on our product.

## SAFETY INSTRUCTION AND PRECAUTIONS

**⚠ ATTENZIONE:** Leggere attentamente e comprendere tutte le ISTRUZIONI DI MONTAGGIO E FUNZIONAMENTO prima di utilizzare il prodotto. Il mancato rispetto delle norme di sicurezza e delle altre precauzioni di sicurezza di base può causare gravi lesioni personali.

### SAVE THESE INSTRUCTIONS

#### INFORMAZIONI SULL'APPLICAZIONE



Questo argano è progettato per spostare un carico a livello del suolo o in salita. Non è progettato né destinato al sollevamento.

Questo argano non deve essere utilizzato per sollevare o spostare persone.

Questo argano è destinato all'uso intermittente a causa delle caratteristiche di accumulo di calore di vari componenti. Se l'estremità del motore diventa eccessivamente calda al tatto, interrompere l'uso del argano e lasciare raffreddare il motore.

#### PRECAUZIONI DI SICUREZZA

In tutto il manuale troverete annotazioni con le seguenti intestazioni:

##### **⚠ Danger**

: Indica una situazione di pericolo imminente che, se non evitata, provocherà la morte o lesioni gravi.

##### **⚠ Warning**

: Indica una situazione potenzialmente pericolosa che, se non evitata, potrebbe provocare morte o lesioni gravi.

## **▼ Caution**

:Indica una situazione potenzialmente pericolosa che, se non evitata, può provocare lesioni lievi o moderate. Questa notazione viene utilizzata anche per mettere in guardia contro pratiche non sicure.

**The following symbols on the product and in the Owner's Manual are used:**



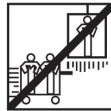
Read Owner's Manual



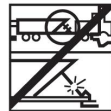
Always Use Handsaver



Keep clear of winch, wire rope and hook while operating



Never use winch to lift or move people



Never use winch to hold loads in place



Wind Rope on Bottom of Drum

**Nota: indica informazioni aggiuntive sulle procedure di installazione e funzionamento del verricello.**

**Nota** : l'organo è progettato principalmente per applicazioni intermittenti. Questo organo non è progettato per essere utilizzato in applicazioni industriali o di sollevamento.

Utilizzare sempre il salvamani sul gancio.

Durante l'uso, tenersi lontani dal verricello, dalla fune metallica e dal gancio.

Non utilizzare mai l'organo per sollevare o spostare persone.

Non utilizzare mai l'organo per tenere fermi i carichi.

Scollegare il cavo di alimentazione dalla batteria quando il verricello non è in uso .

## **INFORMAZIONI GENERALI SULLA SICUREZZA**

Il vostro verricello è una macchina molto potente. Se utilizzato in modo improprio o non sicuro, potrebbe causare danni materiali o lesioni personali.

## **▼ Warning**

La responsabilità dell'installazione e del funzionamento sicuri del verricello e della prevenzione di lesioni personali e danni alla proprietà ricade in ultima analisi sull'operatore. Nulla può sostituire il buon senso e la cautela nell'utilizzo di un verricello.



La fune metallica potrebbe rompersi prima che il verricello si blocchi.

Per carichi pesanti, utilizzare un blocco di puleggia per ridurre il carico sul fune metallica.

1. La capacità di carico di lavoro massima si trova sullo strato di fune metallica più vicino al tamburo. **NON SOVRACCARICARE. NON TENTARE TIRI PROLUNGATI CON CARICHI PESANTI.** I sovraccarichi possono danneggiare il verricello e/o la fune metallica e creare condizioni operative non sicure. **PER CARICHI SUPERIORI A 1/2 DELLA CAPACITÀ NOMINALE, RACCOMANDIAMO L'USO DEL BOZZELLO DI TRAINO OPZIONALE PER DOPPIO TENSIONAMENTO DELLA FUNE METALLICA ( Figura 1).** Ciò riduce il carico sul verricello e la sollecitazione sulla fune metallica di circa il 50%. Fissare il gancio alla parte portante del carico. Il motore del veicolo deve essere acceso durante il funzionamento del verricello. Se si esegue un sollevamento considerevole a motore spento, la batteria potrebbe essere troppo scarica per riavviare il motore.

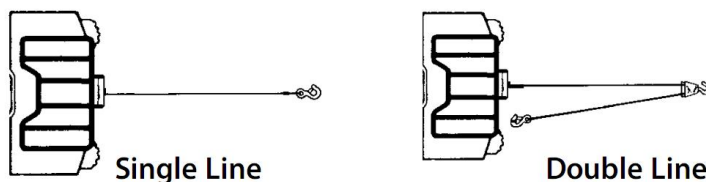
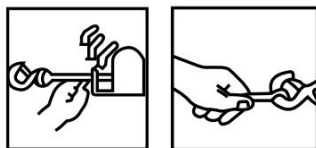


Figura 1.

2. DOPO AVER LETTO E COMPRESO QUESTO MANUALE, IMPARA A UTILIZZARE IL TUO VERRICELLO. Dopo aver installato il verricello, fai pratica con esso in modo da familiarizzare con esso quando necessario.
3. NON "spostare" il veicolo per aiutare il verricello a tirare il carico. La combinazione del verricello e del veicolo che tirano insieme potrebbe sovraccaricare la fune metallica e il verricello.
4. **TENERE SEMPRE LONTANO DA FUNI METALLICHE, GANCIO E VERRICELLO. NEL CASO IMPROBABILE DI UN GUASTO A QUALSIASI**

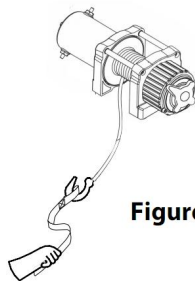
## COMPONENTE, È MEGLIO ESSERE FUORI DALLA PORTATA DEI PERICOLI.

5. Ispezionare frequentemente il cavo metallico e l'attrezzatura. Un cavo metallico sfilacciato con trefoli rotti deve essere sostituito immediatamente.
6. Quando maneggi i cavi metallici, indossa guanti di pelle spessa. Non lasciarli scivolare tra le mani.
7. Non utilizzare mai il verricello con meno di 5 giri di fune metallica attorno al tamburo del verricello, poiché il dispositivo di fissaggio dell'estremità della fune metallica **POTREBBE NON** sopportare il carico completo.
8. Non infilare mai il dito nel gancio. Se il dito rimane incastrato nel gancio,

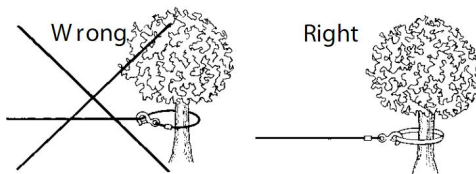


potresti perderlo.

9. **UTILIZZARE SEMPRE IL SALVAMANO** quando si guida il cavo metallico dentro o fuori. (Vedi Figura 2).
10. **NON RIAGGANCIARE MAI IL CAVO METALLICO SU SE STESSO** perché potresti danneggiarlo. Utilizzare una fionda in nylon (Figura 3).

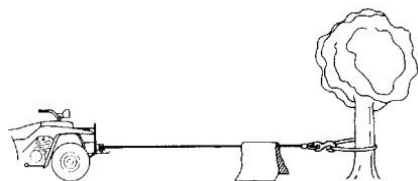


**Figure 2**

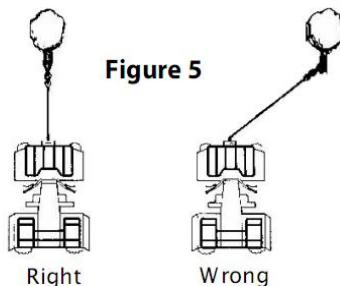


**Figure 3**

11. Quando si tirano carichi pesanti, è consigliabile stendere una coperta pesante o una giacca sopra la fune metallica vicino all'estremità del gancio (Figura 4). In caso di rottura della fune metallica, la coperta fungerà da ammortizzatore e contribuirà a impedire che la fune si muova.



**Figure 4**



**Figure 5**

12. EVITARE TIRAGGI CONTINUI DA ANGOLI ESTREMI, poiché ciò causerebbe l'accumulo della fune metallica su un'estremità del tamburo . Ciò potrebbe incepparla nel verricello, danneggiando la fune o il verricello stesso.
13. NON COPRIRE MAI LE ETICHETTE DI AVVERTENZA E ISTRUZIONI.
14. Azionare sempre il verricello mantenendo una visuale libera sull'operazione di sollevamento.
15. Attrezzature quali paranchi , ganci, carrucole , cinghie , ecc. devono essere dimensionate in base all'attività di sollevamento e devono essere periodicamente ispezionate per verificare la presenza di danni che potrebbero ridurne la resistenza .
16. NON RILASCIARE MAI LA FRIZIONE A BOBINA LIBERA QUANDO C'È UN CARICO SUL VERRICELLO.
17. NON LAVORARE MAI SUL TAMBURO DEL VERRICELLO O INTORNO A QUANDO IL VERRICELLO È SOTTO CARICO.
18. NON UTILIZZARE IL VERRICELLO QUANDO SI È SOTTO L'EFFETTO DI DROGHE, ALCOL O MEDICINALI.
19. SCOLLEGARE SEMPRE I CAVI DI ALIMENTAZIONE DEL VERRICELLO DALLA BATTERIA PRIMA DI LAVORARE NEL TAMBURO DEL VERRICELLO O INTORNO AD ESSO, in modo che il verricello non possa essere attivato accidentalmente.
20. Durante lo spostamento di un carico, tendere lentamente la fune metallica fino a quando non diventa tesa. Fermarsi e ricontrollare tutti i collegamenti del verricello. Assicurarsi che il gancio sia correttamente posizionato. Se si utilizza una braca in nylon, controllare l'attacco al carico.
21. Quando si utilizza il verricello per spostare un carico, mettere la trasmissione del veicolo in folle, azionare il freno e bloccare tutte le ruote.

22. NON UTILIZZARE IL VERRICELLO PER FISSARE I CARICHI IN POSIZIONE. Utilizzare altri mezzi per fissare i carichi, come cinghie di



ancoraggio.

23. UTILIZZARE SOLO INTERRUTTORI, TELECOMANDI E ACCESSORI APPROVATI DALLA FABBRICA. L'utilizzo di componenti non approvati dalla fabbrica può causare lesioni personali o danni materiali.
24. NON LAVORARE A MACCHINA O SALDARE NESSUNA PARTE DEL VERRICELLO. Tali modifiche potrebbero indebolire l'integrità strutturale del verricello.
25. NON COLLEGARE IL VERRICELLO ALLA CORRENTE DOMESTICA CA DA 110 V O ALLA RETE ELETTRICA DA 220 V, IN QUANTO POTREBBE VERIFICARSI UNA FRUTTATURA DEL VERRICELLO O UNA SCOSSA MORTALE.
26. Non applicare mai carichi d'urto al verricello o alla fune metallica.
27. Prestare attenzione quando si tira o si abbassa un carico su una rampa o su un pendio. Tenere persone, animali domestici e cose lontane dal percorso del carico.
28. Per garantire un funzionamento sicuro, il gruppo interruttore deve essere mantenuto libero da sporco e umidità.
29. Per impedire l'uso non autorizzato del verricello, rimuovere il comando a sospensione e riporlo in un luogo pulito e asciutto, come il vano portaoggetti.
30. Non superare mai le capacità di trazione sopra elencate.
31. Non utilizzare il verricello semplicemente tirando un po' di fune. Si raccomanda vivamente di lasciare solo l'ultimo strato di fune sul verricello quando si utilizza il verricello a piena capacità. (NON MENO DI CINQUE GIRI DI CAVO SUL TAMBURO)
32. Il verricello ha un'enorme corrente di lavoro sotto carico, quindi non può continuare a riavvolgere il cavo per un lungo periodo; si consiglia vivamente di mettere in pausa il verricello ogni 2 metri di riavvolgimento del cavo per consentire al motore di dissipare il calore.

33. NON "spostare" il veicolo per aiutare il verricello a tirare il carico. La combinazione del verricello e del veicolo che tirano insieme potrebbe sovraccaricare la fune metallica e il verricello.

## PRODUCT SPECIFICATIONS

| Model<br>SPEC.                                 | P2000-1                                   | P3000-1A                                | P3000-1B                                  | P3000-1C                                | P4000-1D                                     | P4000-1W                                       |
|--|---|---|---|---|--|--|
| <b>Voltaggio</b>                               | 12 V CC                                   | 12 V CC                                 | 12 V CC                                   | 12 V CC                                 | 12 V CC                                      | 12 V CC  |
| <b>Potenza nominale</b>                        | 0,95 CV                                   | 1,3 CV                                  | 1,3 CV                                    | 1,3 CV                                  | 2,2 CV                                       | 2,2 CV   |
| <b>Rapporto di trasmissione</b>                | 153:1                                     | 153:1                                   | 153:1                                     | 153:1                                   | 128.2: 1                                     | 128.2: 1                                       |
| <b>Lunghezza a del filo</b>                    | 1,8 metri                                 | 1,8 metri                               | 1,8 metri                                 | 1,8 metri                               | 1,8 metri                                    | 1,8 metri                                      |
| <b>Corda</b>                                   | Sintetico ,<br>5/32 pollici<br>* 39 piedi | Acciaio ,<br>3/16 pollici<br>* 39 piedi | Sintetico ,<br>3/16 pollici<br>* 39 piedi | Acciaio ,<br>3/16 pollici<br>* 39 piedi | Acciaio ,<br>1/4 di<br>pollice * 39<br>piedi | Sintetico ,<br>1/4 di<br>pollice * 39<br>piedi |
| <b>Trazione nominale della linea (Max: lb)</b> | 2000                                      | 3000                                    | 3500                                      | 4000                                    | 4500   | 4500   |

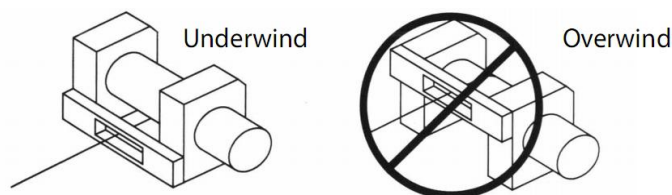
### **MONTAGGIO DEL VERRICELLO**

#### **KIT DI MONTAGGIO**

IL PRODUTTORE RACCOMANDA L'USO DI UN KIT DI MONTAGGIO PER UN MONTAGGIO SICURO DEL VERRICELLO SUL VOSTRO VEICOLO. I kit di montaggio per verricelli ATV sono normalmente inclusi nella confezione del verricello. Se si sceglie di non acquistare un kit di montaggio, il verricello deve essere fissato a una posizione di montaggio sicura e piana. Si noti che il verricello potrebbe non essere in grado di funzionare in sicurezza senza alcune attrezzature incluse nel kit.

## ▼ Caution

Questo argano deve essere montato con la fune metallica rivolta verso il basso (Figura 6).



**Figura 6**

**Nota:** è possibile, e non è raro o sconsigliato, montare il verricello in posizioni diverse da quelle indicate nel presente manuale di installazione.

Sebbene la posizione di montaggio sia a vostra discrezione, ricordate sempre che il verricello deve essere azionato con la fune metallica rivolta verso il basso sul tamburo (Figura 1). Il verricello è progettato per l'AVVOLGIMENTO E L'AVVOLGIMENTO in una sola direzione. Non tentate di invertire il funzionamento del verricello.

## INSTALLAZIONE DEL VERRICELLO

**Nota:** quando si installa un verricello, l'installazione potrebbe variare leggermente dalle istruzioni e dagli schemi seguenti, a seconda del veicolo, del verricello, del kit di montaggio o del supporto strutturale.

## ▼ Warning

Prima di iniziare l'installazione del verricello, scollegare la massa del veicolo e i cavi positivi dalla batteria.

## REQUISITI ELETTRICI MINIMI

Assicuratevi di selezionare la batteria o l'alimentatore appropriati per gestire questo verricello. Se il verricello è sottoposto a un uso intensivo, si consigliano una batteria ausiliaria e un alternatore per impieghi gravosi .

## PROCEDURA DI INSTALLAZIONE:

### PASSO (1)

Installare il kit di montaggio o preparare una superficie piana e sicura per il montaggio del verricello, per assicurarsi che il motore, il tamburo e il riduttore siano allineati correttamente. Seguire attentamente le istruzioni incluse nel kit di montaggio.



### Warning

Assicurarsi che il supporto strutturale sia sufficientemente robusto da supportare la capacità nominale del verricello.

Nota: se non si dispone di un kit di montaggio, sarà necessario praticare dei fori nel supporto strutturale. Assicurarsi che il supporto strutturale abbia uno spessore di almeno 5 mm (3/16").



### Warning

Se per l'installazione sono necessari bulloni, dadi, rondelle e altri elementi di fissaggio di lunghezza diversa, utilizzare sempre elementi di fissaggio con grado di resistenza uguale o superiore a quello degli elementi di fissaggio forniti.

### Passo ( 2 )

Posizionare il verricello sopra i fori del kit di montaggio o del supporto strutturale.



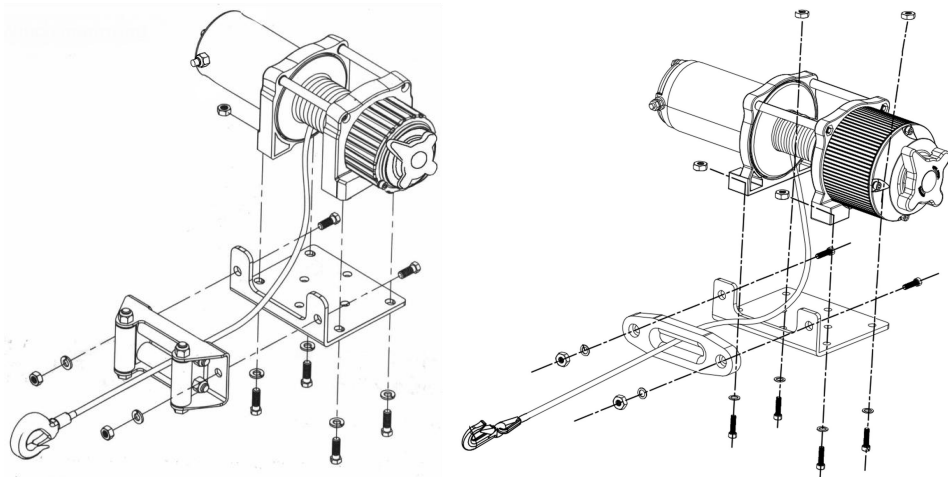
### Warning

Durante il posizionamento del verricello, assicurarsi che la fune metallica si avvolga sul tamburo seguendo la corretta rotazione. Il mancato azionamento del verricello nella direzione corretta può causare il malfunzionamento del freno del verricello (se presente) e/o il guasto del verricello.

### Passo (3)

Fissare il verricello (figura 7 4500LB ) al kit di montaggio o al supporto strutturale utilizzando bulloni, rondelle elastiche e dadi quadrati forniti con il verricello.

**Figura 7 - montaggio del verricello**



**Passo (4)**

Fissare il passacavo a rulli (Figura 7) alla piastra di montaggio o al supporto della struttura utilizzando la ferramenta in dotazione o utilizzando due (2) bulloni in acciaio resistente alla trazione M8x 20L grado 8.8.

**⚠ Warning** Assicurarsi che sia la piastra di montaggio sia l'hardware del verricello siano stati serrati correttamente.

**⚠ Caution** Nessuna parte del veicolo (piastre di protezione, cablaggio, luci ausiliarie, pneumatici, ecc.) deve ostacolare il funzionamento del verricello. Durante il montaggio, controllare che tutti i componenti del veicolo e del verricello funzionino correttamente. Assicurarsi che la posizione di montaggio del verricello non riduca significativamente l'altezza da terra.

**MONTAGGIO DELLA SCATOLA DEL SOLENOIDE**

1. La scatola del solenoide scollega il verricello dalla batteria quando il veicolo è spento.
2. La scatola del solenoide deve essere montata vicino alla batteria e in un luogo il più possibile pulito e asciutto.

3. Assicurarsi che la posizione selezionata per la scatola del solenoide garantisca una distanza sufficiente da tutte le strutture metalliche, come i tubi del telaio.

## **INSTALLAZIONE DELL'INTERRUTTORE A LEVETTA**

### **APPLICAZIONI: SERIE ATV**

#### **⚠ Caution**

Quando si collegano i cavi ai terminali del motore o del solenoide, tenere fermo il dado interno con una chiave mentre si serra il dado esterno con una seconda chiave. Non lasciare che i terminali ruotino nei loro alloggiamenti. La rotazione potrebbe causare la rottura interna del cavo o il disallineamento dei componenti (Figura 9).

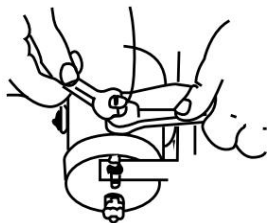


Figura 9—Corretto serraggio dei terminali

#### Passo (1)

Prima di eseguire qualsiasi intervento elettrico, verificare che la massa del veicolo e i cavi positivi della batteria siano scollegati.

#### **⚠ Danger**

**NON TENTARE DI INSTALLARE I CABLAGGI QUANDO LA BATTERIA È COLLEGATA.** Le batterie per autoveicoli contengono gas infiammabili ed esplosivi. Indossare protezioni per gli occhi durante l'installazione e rimuovere tutti i gioielli di metallo. Non chinarsi sulla batteria durante i collegamenti.

#### Passo (2)

Instradare il cablaggio, fissandolo ai punti rigidi del veicolo mediante fascette.

Nota: durante il passaggio dei cavi, i terminali appropriati devono essere posizionati vicino alla batteria, al punto di montaggio dell'interruttore e al verricello. I requisiti di installazione variano a seconda del veicolo e del verricello. Assicurarsi

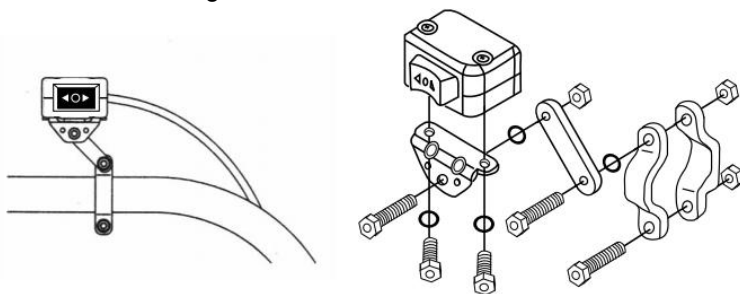
che i cavi siano sufficientemente lunghi da raggiungere la batteria, il punto di montaggio dell'interruttore e il verricello.

**Warning** Assicurarsi che il cablaggio non interferisca o entri in contatto con parti calde o in movimento del motore, delle sospensioni, dello sterzo, dei freni o dello scarico.

Passo(3)

Utilizzare i morsetti, la staffa e l'hardware forniti per montare l'interruttore a levetta in una posizione comoda. Vedere Figura 10 .

**Figure 10**



**Caution**

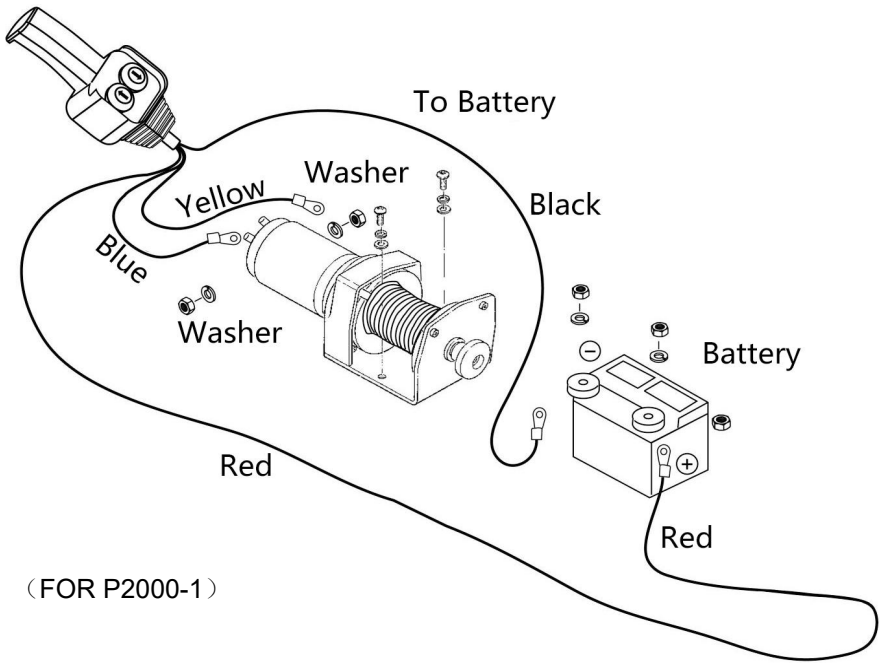
UTILIZZARE SEMPRE LA STAFFA DI MONTAGGIO DELL'INTERRUTTORE A LEVETTA, LE VITI E I DADI DI SICUREZZA FORNITI. Le lunghezze delle viti sono dimensionate per una corretta penetrazione nella scatola dell'interruttore. Una penetrazione eccessiva può causare cortocircuiti e surriscaldare i cavi.

Passo (4) Si consiglia di installare l'interruttore sul manubrio sinistro.

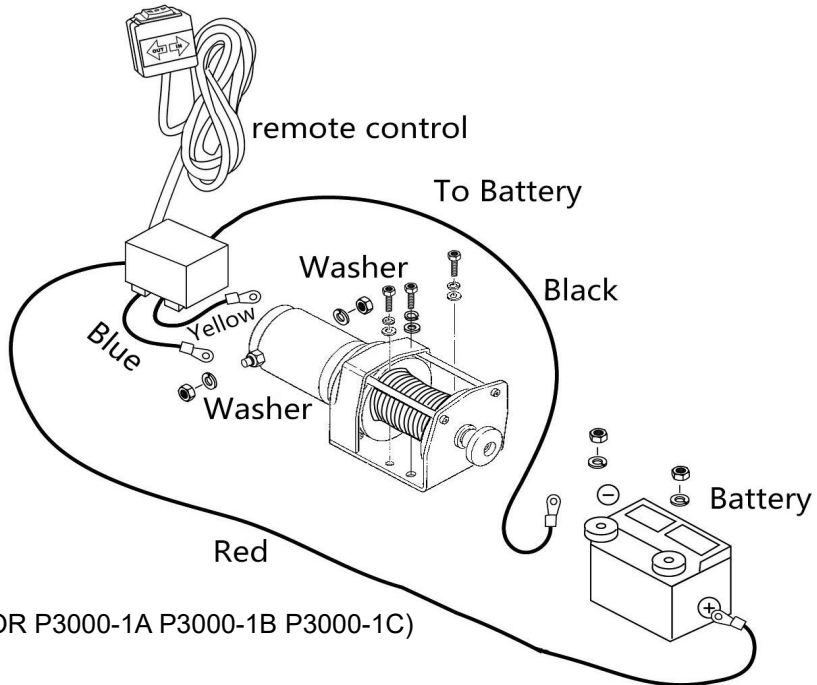
### **INSTALLAZIONE DEL CABLAGGIO**

**Instradare i fili corti gialli e blu codificati a il motore.**

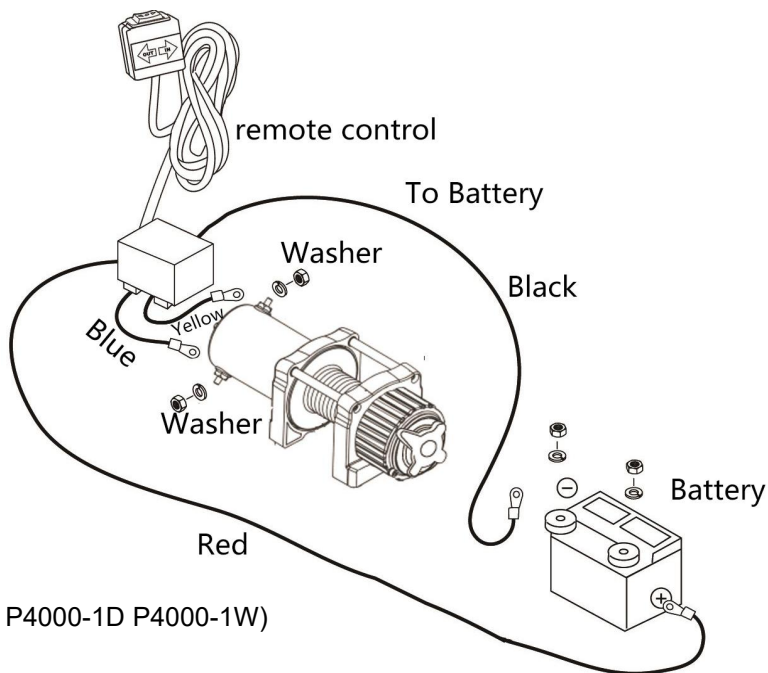
**Instradare i lunghi fili colorati rosso e nero verso IL batteria .**



(FOR P2000-1)



(FOR P3000-1A P3000-1B P3000-1C)



**Controllare che tutti i cavi siano privi di spigoli vivi e punti di schiacciamento.**

**Fissare i cavi allentati con fascette o nastro isolante.**

**Non lasciare mai l'interruttore collegato quando il verricello non è in uso.**



**Warning**

Prima di testare il funzionamento del verricello, assicurarsi di srotolare circa due piedi di fune metallica.

### **PROVA SU STRADA**

1. Controllare attentamente che tutti i cavi siano corretti e che non vi siano terminali scoperti che possano causare cortocircuiti nel telaio del veicolo.
2. Girare la chiave di accensione in posizione ON. Verificare il corretto funzionamento del verricello .
3. Non collegare il verricello all'alimentazione ad alta frequenza!

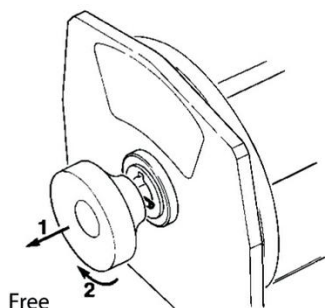
### **FUNZIONAMENTO A BOBINA LIBERA**

Tirare e ruotare la manopola della frizione in posizione "Free". Se c'è un carico sulla fune metallica, la manopola della frizione potrebbe non estrarsi facilmente.

NON FORZARE LA MANOPOLA DELLA FRIZIONE. Allentare la tensione sulla frizione tirando fuori una parte della fune metallica. Rilasciare la frizione ed estrarre la fune metallica, fissandola all'ancora o al carico. Verificare che sul tamburo siano rimasti almeno cinque giri di fune metallica. Riagganciare il tamburo riportando la manopola della frizione in posizione "Engaged". Attivare momentaneamente il verricello in Cable Out per verificare la direzione di rotazione del tamburo. Se il tamburo ruota nella direzione sbagliata, ricontrollare il cablaggio.

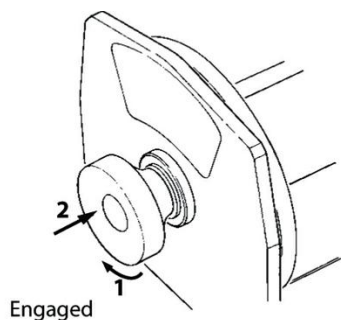
**Attenzione : ruotare la manopola della frizione secondo le frecce e le istruzioni su di essa per innestare o disinnestare gli ingranaggi del verricello.**

**Attenzione: la frizione deve essere completamente innestata prima di utilizzare il verricello. Non innestare mai la manopola della frizione mentre il tamburo è in rotazione.**



**CAUTION**

If the winch motor stalls, do not continue to apply power.



**IMPEGNATO:**

**SPINGI LIBERO:**

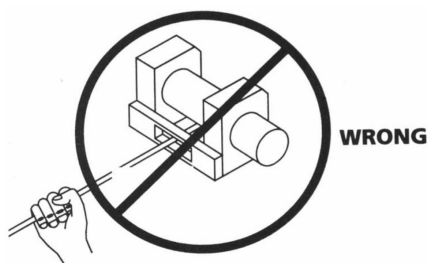


**VERRICELLO**

**Danger**

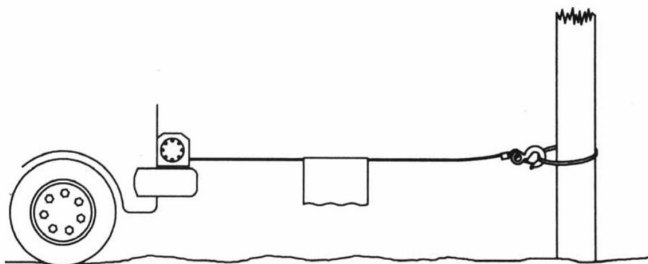
Non toccare mai la fune metallica o il gancio mentre sono in

tensione o sotto carico. Anche a riposo, il verricello potrebbe avere la fune metallica in tensione. Non guidare mai una fune metallica in tensione sul tamburo con le mani (vedere Fig. 13).



**Figura 13**

1. Argano con almeno cinque giri di fune metallica attorno al tamburo. Con meno giri, la fune metallica potrebbe staccarsi dal tamburo sotto carico.
2. Quando si traina un carico, posizionare una coperta, una giacca o un telone sopra la fune metallica vicino all'estremità del gancio (vedere Fig. 14). Questo rallenterà il ritorno di una fune metallica rotta e contribuirà a prevenire lesioni gravi. Sollevare il cofano per proteggere il parabrezza.



**Figura 14**

**Warning**

Tenere presente la capacità nominale del verricello e non superarla.

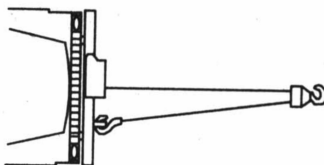
**Warning**

Quando il carico supera la trazione massima nominale del verricello, l'interruttore automatico esterno spegne automaticamente il verricello. Per ripristinare l'interruttore automatico, rilasciare il pulsante dell'interruttore. Si noti che il verricello non sarà in grado di riavviarsi normalmente finché il calore del motore accumulato a causa della sollecitazione eccessiva non si sarà raffreddato.

1. Raddoppiare la cima con un paranco a puleggia (vedere Fig. 15) per ridurre il carico sul verricello, sulla fune metallica e sulla batteria. Il doppio paranco ridurrà

anche la velocità della cima del verricello. Assicurarsi che tutta l'attrezzatura utilizzata soddisfi la massima capacità di tiro del verricello. In caso di doppio paranco, i paranco a puleggia devono avere una capacità di tiro pari ad almeno il doppio della capacità di tiro del verricello.

## **VERRICELLO**



**Figura 15**

1. Se si installa un gancio di traino per il doppio rivestimento, questo deve essere fissato al telaio del veicolo.
2. Dotare il verricello di un passacavo ridurrà l'usura della fune metallica durante i tiri angolari.
3. Tirare il più dritto possibile per ridurre l'accumulo di fune metallica su un'estremità del tamburo.
4. Il motore del veicolo deve essere acceso durante l'azionamento del verricello. Se si esegue un'operazione di sollevamento considerevole a motore spento, la batteria potrebbe essere troppo scarica per riavviare il motore.

### **⚠ Caution**

Utilizzare un paranco a puleggia per evitare di sollevare il verricello ad angoli acuti. Una disposizione irregolare della fune metallica può causare gravi danni al verricello e alla fune metallica. Questo può essere corretto fissando il carico, srotolando la fune metallica e riposizionandola all'estremità opposta del tamburo.

### **⚠ Danger**

Non disinnestare la frizione sotto carico; se il verricello è dotato di frizione a spola libera, accertarsi che non vi sia tensione sulla fune metallica quando si disinnesta la frizione. Prima di sollevare un carico, assicurarsi che la frizione sia completamente innestata.

### **Warning**

Utilizzare il verricello per spostare il carico. Non tentare di aiutare il verricello spostando il veicolo. La combinazione del verricello e del veicolo potrebbe sovraccaricare la fune metallica e il carico potrebbe rompere il verricello.

### **Danger**

Non affidarsi mai al verricello per mantenere fermo un carico. Nessuno dei nostri verricelli è progettato per applicazioni di sostegno del carico e potrebbe allentarsi o rompersi a causa di urti durante il trasporto. Il carico deve essere fissato con altri mezzi e il gancio del verricello deve essere staccato dal carico.

### **MANUTENZIONE**

1. Controllare periodicamente il serraggio dei bulloni di montaggio e dei collegamenti elettrici. Rimuovere ogni traccia di sporco o corrosione e mantenerli sempre puliti.
2. Non tentare di smontare il cambio. Le riparazioni devono essere eseguite dal produttore o da un centro autorizzato.
3. Il cambio è stato lubrificato con grasso al litio ad alta temperatura ed è sigillato in fabbrica. Non è richiesta alcuna lubrificazione interna.

## RISOLUZIONE DEI PROBLEMI

| Sintomi  | Possibili cause   | Azione correttiva   |
|--|---|---|
| Il motore non funziona o funziona solo in una direzione              | <ol style="list-style-type: none"> <li>1. Interruttore non operativo</li> <li>2. Fili rotti o cattiva connessione</li> <li>3. Motore danneggiato</li> </ol>   | <ol style="list-style-type: none"> <li>1. Sostituire l'interruttore</li> <li>2. Verificare la presenza di connessioni scadenti</li> <li>3. Sostituire o riparare il motore</li> </ol>   |
| Il motore gira a temperature estremamente elevate                    | <ol style="list-style-type: none"> <li>1. Lungo periodo di funzionamento</li> <li>2. fallito o rimosso sovraccarico</li> <li>3. Motore danneggiato</li> </ol>   | <ol style="list-style-type: none"> <li>1. basso per raffreddare</li> <li>2. posizionare o riparare il sovraccarico</li> <li>3. posizionare o riparare il motore</li> </ol>  |
| Il motore funziona, ma con potenza o velocità di linea insufficienti | <ol style="list-style-type: none"> <li>1. Batteria scarica</li> <li>2. Cavo della batteria al verricello troppo lungo</li> <li>3. Collegamento della batteria scadente</li> <li>4. Terreno povero</li> <li>5. Motore danneggiato</li> </ol> | <ol style="list-style-type: none"> <li>1. Ricaricare o sostituire la batteria e controllare il sistema di ricarica</li> <li>2. Mantenere il verricello entro la distanza consentita dai cavi di collegamento</li> <li>3. Controllare i terminali della batteria per la corrosione e pulirli se necessario</li> <li>4. Controllare e pulire i collegamenti</li> <li>5. posizionare o riparare il motore</li> </ol> |
| L'argano gira all'indietro   | <ol style="list-style-type: none"> <li>1. fili tor invertiti</li> <li>2. fili del prurito invertiti</li> <li>3. Interruttore della batteria installato in modo errato</li> </ol>  | <ol style="list-style-type: none"> <li>1. cablaggio elettrico</li> <li>2. controllare il cablaggio</li> <li>3. Controllare i collegamenti della batteria</li> </ol>   |
| Il motore funziona ma il tamburo non gira                            | <ol style="list-style-type: none"> <li>1. Frizione non innestata</li> </ol>   | <ol style="list-style-type: none"> <li>1. Innestare la frizione</li> </ol>  |
| Coste del verricello   | <ol style="list-style-type: none"> <li>1. Carico eccessivo</li> </ol>   | <ol style="list-style-type: none"> <li>1. Ridurre il carico o raddoppiare la linea</li> </ol>   |
| Il motore funziona ma si ferma                                       | <ol style="list-style-type: none"> <li>1. Carico eccessivo/sovraccarico</li> </ol>  | <ol style="list-style-type: none"> <li>1. Lasciare raffreddare</li> </ol>   |

## Informazioni FCC:

**ATTENZIONE** : Cambiamenti o modifiche non espressamente approvati dalla parte responsabile della conformità potrebbero invalidare l'autorità dell'utente a utilizzare il attrezzatura!

Questo dispositivo è conforme alla Parte 15 delle Norme FCC. Il funzionamento è soggetto alle seguenti due condizioni:

- 1) Questo prodotto può causare interferenze dannose.
- 2) Questo prodotto deve accettare qualsiasi interferenza ricevuta, comprese quelle che potrebbero causare un funzionamento indesiderato.

**ATTENZIONE:** Modifiche o alterazioni apportate a questo prodotto non espressamente approvate dalla parte responsabile della conformità potrebbero invalidare l'autorizzazione dell'utente a utilizzare il prodotto.

**Nota:** questo prodotto è stato testato e ritenuto conforme ai limiti per i dispositivi digitali di Classe B, ai sensi della Parte 15 delle Norme FCC. Tali limiti sono concepiti per fornire una protezione ragionevole contro interferenze dannose in un'installazione residenziale.

Questo prodotto genera, utilizza e può irradiare energia a radiofrequenza e, se non installato e utilizzato secondo le istruzioni, può causare interferenze dannose alle comunicazioni radio. Tuttavia, non vi è alcuna garanzia che tali interferenze non si verifichino in una particolare installazione. Se questo prodotto causa interferenze dannose alla ricezione radiofonica o televisiva, verificabili spegnendo e riaccendendo il prodotto, si consiglia all'utente di provare a correggere l'interferenza adottando una o più delle seguenti misure.

- Riorientare o riposizionare l'antenna ricevente.
- Aumentare la distanza tra il prodotto e il ricevitore.
- Collegare il prodotto a una presa di corrente su un circuito diverso da quello a cui è collegato il ricevitore.
- Per assistenza, consultare il rivenditore o un tecnico radio/TV esperto.

## SMALTIMENTO CORRETTO



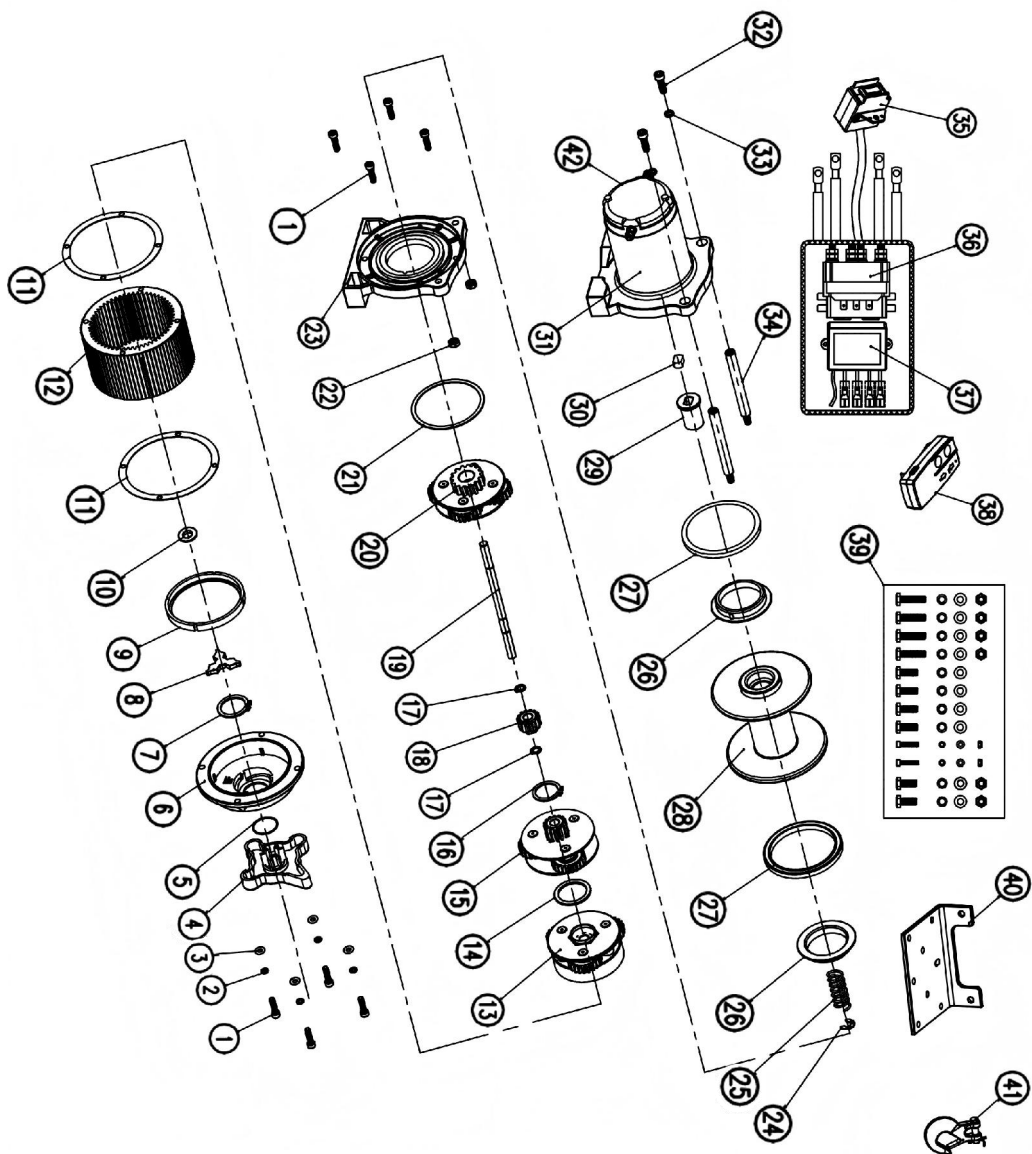
Questo prodotto è soggetto alle disposizioni della Direttiva Europea 2012/19/UE. Il simbolo raffigurante un bidone della spazzatura barrato indica che il prodotto richiede la raccolta differenziata nell'Unione Europea. Questo vale per il prodotto e tutti gli accessori contrassegnati da questo simbolo. I prodotti contrassegnati come tali non possono essere smaltiti con i normali rifiuti domestici, ma devono essere conferiti presso un punto di raccolta per il riciclaggio di apparecchiature elettriche ed elettroniche.

## ELENCO PARTI DA 4500 LB

| Numero di parte | Nome della parte  | QUANTITÀ | Numero di parte | Nome della parte           | QUANTITÀ |
|-----------------|---|----------|-----------------|----------------------------|----------|
| 1               | vite a testa esagonale                                      | 8        | 23              | Supporto del cambio        | 1        |
| 2               | Rondella elastica   | 4        | 24              | Rondella divisa            | 1        |
| 3               | Rondella piatta   | 4        | 25              | Molla della frizione       | 1        |
| 4               | Manopola  | 1        | 26              | Boccola del cuscinetto     | 2        |
| 5               | Guarnizione della manopola                                  | 1        | 27              | Foca                       | 2        |
| 6               | Tappo terminale dell'alloggiamento della scatola del cambio | 1        | 28              | Tamburo                    | 1        |
| 7               | Anello elastico esterno                                     | 1        | 29              | Albero di accoppiamento    | 1        |
| 8               | Blocco scorrevole   | 1        | 30              | Rondella di regolazione    | 1        |
| 9               | Guarnizione di attrito                                      | 1        | 31              | Motore                     | 1        |
| 10              | Piastra di posizionamento                                   | 1        | 32              | Vite a testa esagonale     | 2        |
| 11              | Sigillante  | 2        | 33              | Rondella elastica          | 2        |
| 12              | Scatola del cambio  | 1        | 34              | Barra di collegamento      | 2        |
| 13              | 3 ° gruppo di ingranaggi planetari                          | 1        | 35              | Controllo portatile        | 1        |
| 14              | Anello di frizione  | 1        | 3 6             | Solenoide                  | 1        |
| 15              | 2 ° gruppo di ingranaggi planetari                          | 1        | 3 7             | Ricevitore remoto wireless | 1        |

|    |                                    |   |     |                                 |   |
|----|------------------------------------|---|-----|---------------------------------|---|
| 16 | Anello elastico interno            | 1 | 3 8 | Senza fili trasmettitore remoto | 1 |
| 17 | Anello elastico esterno            | 2 | 39  | Installazione del kit di viti   | 1 |
| 18 | Ingranaggio di uscita              | 1 | 40  | Piastra di montaggio            | 1 |
| 19 | Albero di trasmissione             | 1 | 41  | gancio                          | 1 |
| 20 | 1 ° gruppo di ingranaggi planetari | 1 | 42  | Copertura posteriore del motore | 1 |
| 21 | Anello di supporto                 | 1 |     |                                 |   |
| 22 | Dado esagonale M6                  | 2 |     |                                 |   |

# DIAGRAMMA ESPLOSIVO DA 4500 LIBBRE



**Produttore:** Shanghai muxinmuyeyouxiangongsi

**Indirizzo:** Shuangchenglu 803nong11hao1602A-1609shi, baoshanqu, shanghai 200000 PR Cina

E-mail: [support@vevor.com](mailto:support@vevor.com)

**Importato in AUS:** SIHAO PTY LTD. 1 ROKEVA STREET EASTWOOD  
Nuovo Galles del Sud 2122 Australia

**Importato negli USA:** Sanven Technology Ltd. Suite 250, 9166 Anaheim  
Luogo, Rancho Cucamonga, CA 91730



YH CONSULTING LIMITED. C/O YH Consulting  
Limited Office 147, Centurion House, London  
Road, Staines-upon-Thames, Surrey, TW18 4AX  
[H2YHUK@gmail.com](mailto:H2YHUK@gmail.com) Tel.: +44 07514-677868



E-CrossStu GmbH  
Mainzer Landstr. 69,60329 Frankfurt am Main.  
[e-crossstu@outlook.com](mailto:e-crossstu@outlook.com) Tel.: +49 69332967674



# **VEVOR**

**Upgrade · The Home Creator Way**

**Cabrestantes para  
vehículos todo  
terreno**

# VEVOR

Upgrade · The Home Creator Way

**P2000-1**



**P3000-1A/P3000-1C/P3000-1B**  
( Para referencia )



**P4000-1W**



**P4000-1D**



This is the original instruction, please read all manual instructions carefully before operating. VEVOR reserves a clear interpretation of our user manual. The appearance of the product shall be subject to the product you received. Please forgive us that we won't inform you again if there are any technology or software updates on our product.

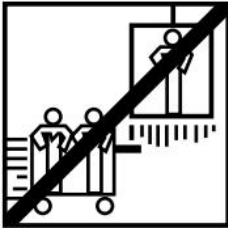
## SAFETY INSTRUCTION AND PRECAUTIONS



**ADVERTENCIA:** Lea atentamente y comprenda todas las INSTRUCCIONES DE MONTAJE Y FUNCIONAMIENTO antes de utilizar el producto. El incumplimiento de las normas de seguridad y otras precauciones básicas puede provocar lesiones personales graves.

### SAVE THESE INSTRUCTIONS

#### INFORMACIÓN DE LA SOLICITUD



Este cabrestante está diseñado para mover una carga a nivel del suelo o por una pendiente. No está diseñado ni destinado para izar.

Este cabrestante no debe utilizarse para levantar o mover personas.

Este cabrestante es para uso intermitente debido a las características de acumulación de calor de varios componentes. Si el extremo del motor se vuelve incómodamente caliente al tacto, deje de usar el cabrestante y deje que el motor se enfríe.

#### PRECAUCIONES DE SEGURIDAD

A lo largo de este manual encontrará anotaciones con los siguientes encabezados:

##### **▼ Danger**

: Indica una situación de peligro inminente que, si no se evita, provocará la muerte o lesiones graves.

##### **▼ Warning**

: Indica una situación potencialmente peligrosa que, si no se evita, podría provocar la muerte o lesiones graves.

## **⚠ Caution**

Indica una situación potencialmente peligrosa que, de no evitarse, podría causar lesiones leves o moderadas. Esta notación también se utiliza para alertar sobre prácticas inseguras.

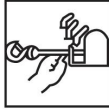
**The following symbols on the product and in the Owner's Manual are used:**



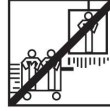
**Read Owner's Manual**



**Always Use Handsaver**



**Keep clear of winch, wire rope and hook while operating**



**Never use winch to lift or move people**



**Never use winch to hold loads in place**



**Wind Rope on Bottom of Drum**

**Nota: Indica información adicional en los procedimientos de instalación y operación de su cabrestante.**

**Nota :** El cabrestante está diseñado principalmente para aplicaciones intermitentes. No está diseñado para aplicaciones industriales ni de elevación.

Utilice siempre el protector de manos en el gancho.

Manténgase alejado del cabrestante, del cable de acero y del gancho mientras esté en funcionamiento.

Nunca utilice el cabrestante para levantar o mover personas.

Nunca utilice un cabrestante para mantener cargas en su lugar.

Desconecte el cable de alimentación de la batería cuando el cabrestante no esté en uso .

## **INFORMACIÓN GENERAL DE SEGURIDAD**

Su cabrestante es una máquina muy potente. Si se utiliza de forma insegura o incorrecta, podría causar daños materiales o lesiones personales.

## **⚠ Warning**

La responsabilidad de la instalación y operación seguras del cabrestante, así como de la prevención de lesiones personales y daños materiales, recae en usted, el operador. Nada sustituye el buen juicio y la precaución al operar un cabrestante.



El cable de acero puede romperse antes de que el cabrestante se detenga.

Para cargas pesadas, utilice un bloque de polea para reducir la carga en el cable de acero.

1. La capacidad máxima de carga de trabajo se encuentra en la capa de cable más cercana al tambor. **NO SOBRECARGUE. NO INTENTE TIRAR DE FORMA PROLONGADA CON CARGAS PESADAS.** Las sobrecargas pueden dañar el cabrestante o el cable y crear condiciones de operación inseguras. **PARA CARGAS SUPERIORES A LA MITAD DE LA CAPACIDAD NOMINAL, RECOMENDAMOS USAR EL BLOQUE DE POLEA OPCIONAL PARA DOBLAR EL CABLE (Figura 1).** Esto reduce la carga sobre el cabrestante y la tensión sobre el cable en aproximadamente un 50%. Conecte el gancho a la parte portante. El motor del vehículo debe estar en marcha durante la operación del cabrestante. Si se realiza una carga considerable con el motor apagado, la batería podría estar demasiado baja para volver a arrancarlo.

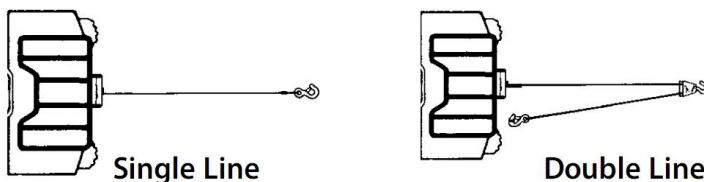
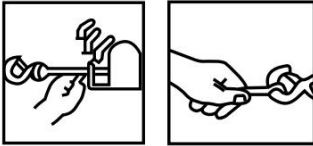


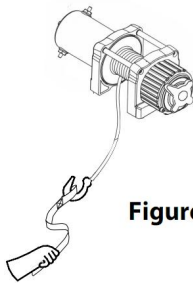
Figura 1.

2. **DESPUÉS DE LEER Y COMPRENDER ESTE MANUAL, APRENDA A USAR SU CABRESTANTE.** Después de instalarlo, practique su uso para familiarizarse con él cuando lo necesite.
3. **NO “mueva” su vehículo para ayudar al cabrestante a tirar de la carga.** La combinación del cabrestante y el vehículo tirando juntos podría sobrecargar el cable de acero y el cabrestante.
4. **MANTÉNGASE SIEMPRE ALEJADO DE CABLES DE ACERO, GANCHOS Y CABRESTANTES. EN EL IMPROBABLE CASO DE FALLA DE CUALQUIER COMPONENTE, ES MEJOR ESTAR FUERA DE PELIGRO.**

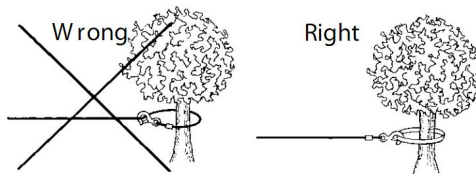
5. Inspeccione el cable y el equipo con frecuencia. Un cable desgastado con hebras rotas debe reemplazarse de inmediato.
6. Use guantes de cuero gruesos al manipular cables de acero. No permita que el cable se deslice entre sus manos.
7. Nunca utilice el cabrestante con menos de 5 vueltas de cable de acero alrededor del tambor del cabrestante, ya que el sujetador del extremo del cable de acero puede NO soportar la carga completa.
8. Nunca meta el dedo por el gancho. Si queda atrapado, podría perderlo.



9. **UTILICE SIEMPRE EL PROTECTOR DE MANO** al guiar el cable de acero hacia adentro o hacia afuera. (Ver Figura 2).
10. **NUNCA ENGANCHE EL CABLE DE ACERO SOBRE SÍ MISMO** porque podría dañarlo. Utilice una eslinga de nailon (Figura 3).

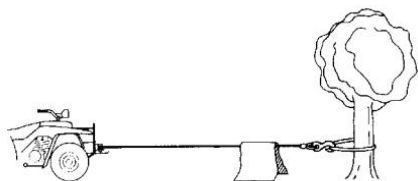


**Figure 2**

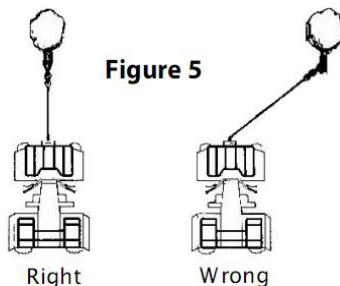


**Figure 3**

11. Es recomendable colocar una manta o funda gruesa sobre el cable cerca del extremo del gancho al tirar de cargas pesadas (Figura 4). Si el cable falla, la tela actuará como amortiguador y ayudará a evitar que se agite.



**Figure 4**



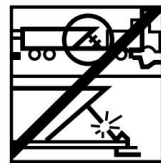
**Figure 5**

Right

Wrong

12. EVITE TIRAR CONTINUAMENTE DESDE ÁNGULOS EXTREMADOS, ya que esto provocará que el cable se amontone en un extremo del tambor . Esto puede atascar el cable en el cabrestante, dañando el cable o el cabrestante.
13. NUNCA OCULTE LAS ETIQUETAS DE INSTRUCCIONES DE ADVERTENCIA .
14. Siempre opere el cabrestante con una vista sin obstrucciones de la operación de cabrestante.
15. Los equipos tales como aparejos , ganchos , poleas , correas , etc. deben dimensionarse de acuerdo a la tarea de cabrestante y deben inspeccionarse periódicamente para detectar daños que puedan reducir su resistencia.
16. NUNCA SUELTE EL EMBRAGUE DE CARRETE LIBRE CUANDO HAYA CARGA EN EL CABRESTANTE.
17. NUNCA TRABAJE SOBRE O ALREDEDOR DEL TAMBOR DEL CABRESTANTE CUANDO EL MISMO ESTÉ BAJO CARGA.
18. NO OPERE EL CABRESTANTE BAJO LA INFLUENCIA DE DROGAS, ALCOHOL O MEDICAMENTOS.
19. DESCONECTE SIEMPRE LOS CABLES DE ALIMENTACIÓN DEL CABRESTANTE A LA BATERÍA ANTES DE TRABAJAR EN O ALREDEDOR DEL TAMBOR DEL CABRESTANTE para que el cabrestante no se pueda encender accidentalmente.
20. Al mover una carga, tense lentamente el cable hasta que quede tenso. Deténgase y vuelva a revisar todas las conexiones del cabrestante. Asegúrese de que el gancho esté bien asentado. Si utiliza una eslinga de nailon, revise la sujeción a la carga.
21. Cuando utilice el cabrestante para mover una carga, coloque la transmisión del vehículo en punto muerto, aplique el freno del vehículo y calce todas las ruedas.

22. NO UTILICE EL CABRESTANTE PARA SUJETAR CARGAS. Utilice otros



medios para asegurar las cargas, como correas de amarre.

23. UTILICE ÚNICAMENTE INTERRUPTORES, CONTROLES REMOTOS Y ACCESORIOS APROBADOS POR LA FÁBRICA . El uso de componentes no aprobados por la fábrica puede causar lesiones o daños materiales.
24. NO MECANICE NI SUELDE NINGUNA PIEZA DEL CABRESTANTE. Dichas alteraciones pueden debilitar la integridad estructural del cabrestante.
25. NO CONECTE EL CABRESTANTE A LA CORRIENTE DOMÉSTICA DE 110 V CA NI A LA RED ELÉCTRICA DE 220 V, YA QUE PODRÍA QUEMARSE O PRODUCIRSE UNA DESCARGA ELÉCTRICA FATAL.
26. Nunca permita que se apliquen cargas de impacto al cabrestante o al cable de acero.
27. Tenga cuidado al subir o bajar una carga por una rampa o pendiente. Mantenga a personas, mascotas y bienes alejados del paso de la carga.
28. El conjunto del interruptor debe mantenerse libre de suciedad y humedad para garantizar un funcionamiento seguro.
29. Para evitar el uso no autorizado del cabrestante, retire el control colgante y guárdelo en un área limpia y seca, como la guantera.
30. Nunca exceda las capacidades de tracción indicadas anteriormente.
31. No utilice el cabrestante simplemente sacando un poco de cuerda. Se recomienda encarecidamente dejar solo la última capa de cuerda en el cabrestante cuando se utilice a plena capacidad. (NO MENOS DE CINCO VUELTAS DE CABLE EN EL TAMBOR)
32. El cabrestante tiene una gran corriente de trabajo bajo carga, por lo que no puede continuar rebobinando el cable durante mucho tiempo, se recomienda encarecidamente pausar el cabrestante cada 2 metros de rebobinado del cable para permitir que el motor disipe el calor.
33. NO “mueva” su vehículo para ayudar al cabrestante a tirar de la carga. La combinación del cabrestante y el vehículo tirando juntos podría sobrecargar el cable de acero y el cabrestante.

## PRODUCT SPECIFICATIONS

| Model<br>SPEC.                               | P2000-1                                      | P3000-1A                                 | P3000-1B                                     | P3000-1C                                 | P4000-1D                               | P4000-1W                                   |
|--|--|--|--|--|--|--|
| <b>Voltaje</b>                               | 12 VCC                                       | 12 VCC                                   | 12 VCC                                       | 12 VCC                                   | 12 VCC                                 | 12 VCC                                     |
| <b>Potencia nominal</b>                      | 0,95 CV                                      | 1,3 CV                                   | 1,3 CV                                       | 1,3 CV                                   | 2,2 CV                                 | 2,2 CV                                     |
| <b>Relación de transmisión</b>               | 153:1  | 153:1                                    | 153:1  | 153:1                                    | 128.2: 1                               | 128.2: 1                                   |
| <b>Longitud del cable</b>                    | 1,8 millones                                 | 1,8 millones                             | 1,8 millones                                 | 1,8 millones                             | 1,8 millones                           | 1,8 millones                               |
| <b>Soga</b>                                  | Sintético ,<br>5/32<br>pulgadas *<br>39 pies | Acero ,<br>3/16<br>pulgadas *<br>39 pies | Sintético ,<br>3/16<br>pulgadas *<br>39 pies | Acero ,<br>3/16<br>pulgadas *<br>39 pies | Acero ,<br>1/4<br>pulgada *<br>39 pies | Sintético ,<br>1/4<br>pulgada *<br>39 pies |
| <b>Fuerza de tracción nominal (máx.: lb)</b> | 2000   | 3000                                     | 3500   | 4000                                     | 4500                                   | 4500                                       |

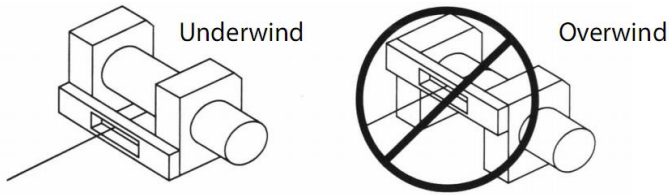
### **MONTAJE DEL CABRESTANTE**

#### **KITS DE MONTAJE**

EL FABRICANTE RECOMIENDA EL USO DE UN KIT DE MONTAJE PARA UNA INSTALACIÓN SEGURA A SU VEHÍCULO. Los kits de montaje para cabrestantes de ATV suelen estar incluidos en el paquete. Si decide no adquirir un kit de montaje, su cabrestante debe fijarse en una ubicación segura y plana. Tenga en cuenta que es posible que su cabrestante no pueda operarse de forma segura sin algunos de los equipos incluidos en el kit.



**Caution** Este cabrestante debe montarse con el cable de acero en dirección hacia abajo (Figura 6).



**Figura 6**

**Nota:** Es posible, aunque no es raro ni se recomienda, montar el cabrestante en posiciones distintas a las que se muestran en este manual de instalación. Aunque la posición de montaje es a su discreción, recuerde siempre que el cabrestante debe operarse con el cable enrollado hacia abajo en el tambor (Figura 1). El cabrestante está diseñado para entrar y salir del cable en una sola dirección. No intente invertir el funcionamiento del cabrestante.

## **INSTALACIÓN DEL CABRESTANTE**

**Nota :** Al instalar un cabrestante, su instalación puede variar levemente de las instrucciones y diagramas que siguen, dependiendo de su vehículo, cabrestante, kit de montaje o soporte estructural.

**⚠ Warning** **Antes de comenzar la instalación del cabrestante, desconecte los cables de tierra del vehículo y los cables positivos de la batería.**

## REQUISITOS ELÉCTRICOS MÍNIMOS

Asegúrese de seleccionar la batería o fuente de alimentación adecuada para este cabrestante. Si el cabrestante se usa mucho, se recomienda una batería auxiliar y un alternador de alta potencia .

## PROCEDIMIENTO DE INSTALACIÓN:

### PASO (1)

Instale el kit de montaje o prepare una base de montaje plana y segura para el cabrestante a fin de asegurar que el motor, el tambor y la caja de engranajes estén correctamente alineados. Siga atentamente las instrucciones incluidas con el kit de montaje.

#### **Warning**

Asegúrese de que el soporte estructural sea lo suficientemente fuerte para soportar la capacidad nominal del cabrestante.

Nota: Si no dispone de un kit de montaje, deberá perforar agujeros en el soporte estructural. Asegúrese de que el soporte estructural tenga un grosor mínimo de 5 mm (3/16").

#### **Warning**

Si se requieren pernos, tuercas, arandelas y otros herrajes de longitudes diferentes para su instalación, utilice siempre herrajes que sean iguales o superiores al grado de resistencia del herraje suministrado.

### Paso ( 2 )

Coloque el cabrestante sobre los orificios del kit de montaje o del soporte estructural.

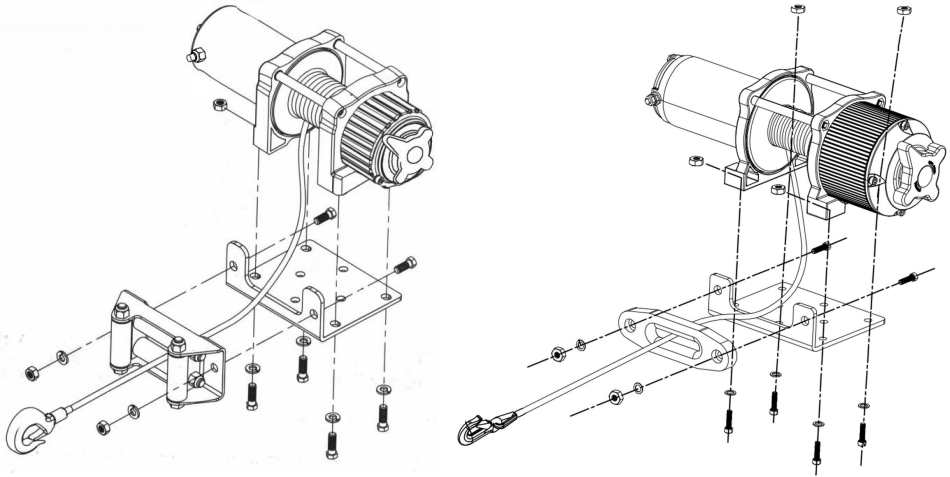
#### **Warning**

Al colocar el cabrestante, asegúrese de que el cable se enrolle correctamente en el tambor. Si no se opera el cabrestante en la dirección correcta, el freno del cabrestante (si está equipado) puede funcionar incorrectamente o provocar una falla del cabrestante.

### Paso (3)

Asegure el cabrestante (figura 7 4500LB ) al kit de montaje o al soporte estructural usando pernos, arandelas de seguridad y tuercas cuadradas suministradas con el cabrestante.

**Figura 7 - Montaje del cabrestante**



**Paso (4)**

Asegure la guía del rodillo (Figura 7) a la placa de montaje o al soporte de la estructura usando los herrajes suministrados o utilizando dos (2) pernos de acero de tensión de grado 8.8 M8x 20L.

**⚠ Warning**

**Asegúrese de que tanto la placa de montaje como los herrajes del cabrestante estén correctamente apretados.**

**⚠ Caution**

Ninguna parte del vehículo (placas protectoras, cableado, luces auxiliares, neumáticos, etc.) debe obstaculizar el funcionamiento del cabrestante. Al montarlo, compruebe que todas las piezas del vehículo y del cabrestante funcionen correctamente. Asegúrese de que la ubicación de montaje del cabrestante no reduzca significativamente la distancia al suelo.

**MONTAJE DE LA CAJA DE SOLENOIDES**

1. La caja de solenoide desconecta el cabrestante de la batería cuando el vehículo está apagado.
2. La caja de solenoides debe montarse cerca de la batería y en un lugar que esté lo más limpio y seco posible.
3. caja de solenoide seleccionada proporcione suficiente espacio libre de todas las estructuras metálicas, como los tubos del bastidor.

## INSTALACIÓN DEL INTERRUPTOR DE PALANCA

### APLICACIONES: SERIE ATV

#### **▼ Caution**

Al conectar los cables a los terminales del motor o del solenoide , sujete la tuerca interior con una llave inglesa mientras aprieta la tuerca exterior con otra. No permita que los terminales giren en sus alojamientos. La rotación puede causar la rotura interna de los cables o la desalineación de las piezas (Figura 9).

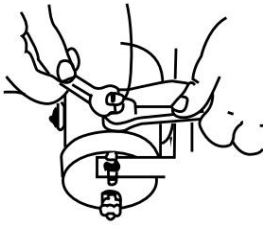


Figura 9: Ajuste correcto de los terminales

#### Paso (1)

Verifique que los cables de tierra del vehículo y positivos de la batería estén desconectados antes de realizar cualquier trabajo eléctrico.

#### **▼ Danger**

**NO INTENTE INSTALAR EL CABLEADO CUANDO LA BATERÍA ESTÉ CONECTADA.** Las baterías de automóvil contienen gases inflamables y explosivos. Use protección para los ojos durante la instalación y quítese todas las joyas metálicas. No se incline sobre la batería mientras realiza las conexiones.

#### Paso (2)

Pase el mazo de cables, fijándolo a los puntos duros del vehículo con bridas.

Nota: Al tender los cables, los terminales correspondientes deben ubicarse cerca de la batería, el punto de montaje del interruptor y el cabrestante. Los requisitos de instalación variarán según el vehículo y el cabrestante. Asegúrese de que los cables tengan la longitud suficiente para llegar a la batería, el punto de montaje del interruptor y el cabrestante.

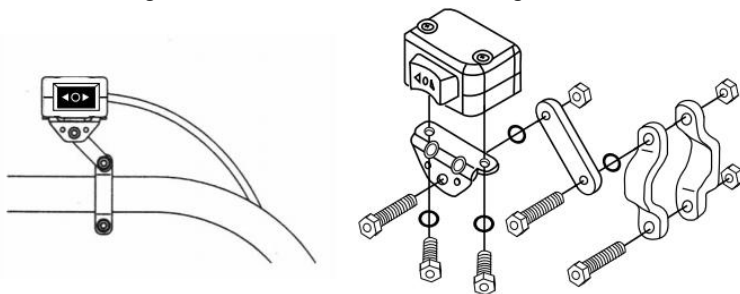
## **Warning**

Asegúrese de que el mazo de cables no interfiera ni entre en contacto con ninguna pieza caliente o en movimiento del motor, la suspensión, la dirección, el frenado o el escape.

Paso(3)

Utilice las abrazaderas, el soporte y los herrajes suministrados para montar el interruptor de palanca en un lugar conveniente. Consulte la Figura 10 .

**Figure 10**



## **Caution**

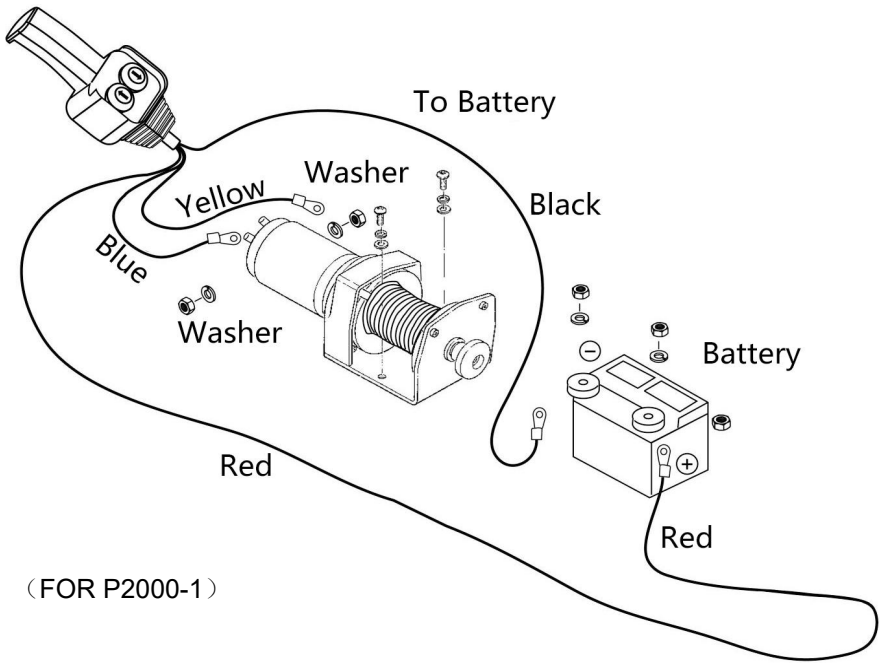
UTILICE SIEMPRE EL SOPORTE DE MONTAJE DEL INTERRUPTOR DE PALANCA, LOS TORNILLOS Y LAS TUERCAS DE SEGURIDAD INCLUIDOS. La longitud de los tornillos está dimensionada para una correcta penetración en la caja del interruptor. Una penetración excesiva puede provocar cortocircuitos que podrían provocar el sobrecalentamiento del cable.

Paso (4) Se recomienda que el interruptor se instale en el manillar izquierdo.

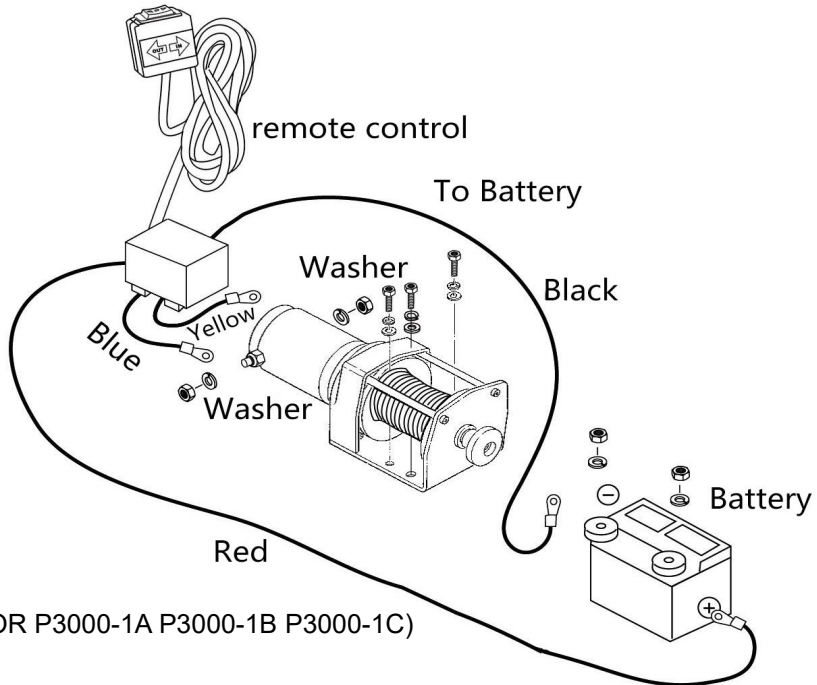
## **INSTALACIÓN DEL CABLEADO**

**Pase los cables cortos codificados por color amarillo y azul a el motor.**

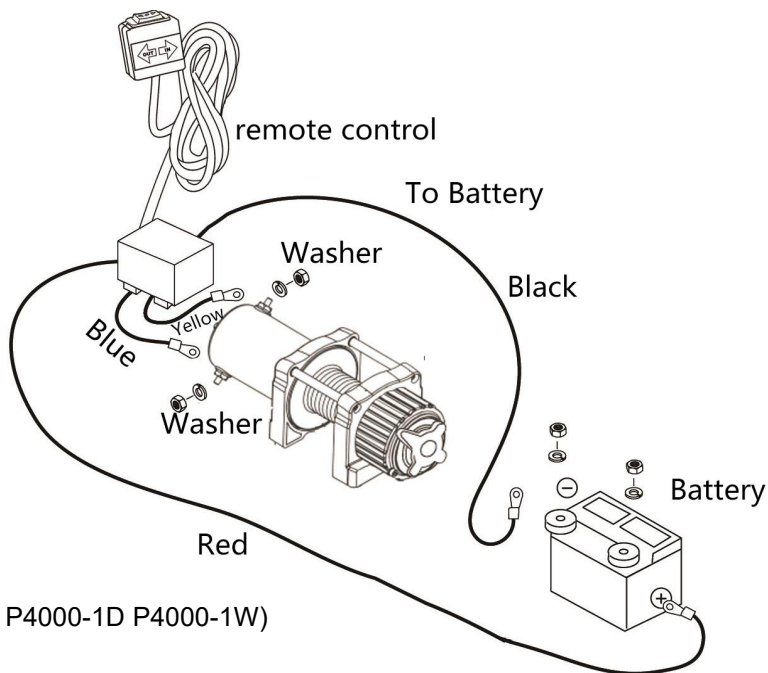
**Pase los cables largos codificados por color rojo y negro a el batería .**



(FOR P2000-1)



(FOR P3000-1A P3000-1B P3000-1C)



**Compruebe que todo el cableado esté libre de bordes afilados y puntos de pinzamiento.**

**Asegure el cableado suelto con bridas o cinta aisladora.**

**Nunca deje el interruptor enchufado cuando el cabrestante no esté en uso.**



Antes de probar el funcionamiento del cabrestante, asegúrese de desenrollar aproximadamente dos pies de cable de acero.

### **PRUEBA DE CONDUCCIÓN**

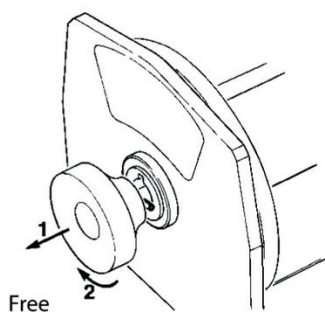
1. Verifique nuevamente que todo el cableado sea correcto y que no haya terminales expuestos que puedan provocar un cortocircuito en el bastidor del vehículo.
2. Gire la llave de encendido a la posición ON. Compruebe el correcto funcionamiento del cabrestante .
3. ¡ No conecte el cabrestante a una fuente de alimentación de alta frecuencia!

### **FUNCIONAMIENTO DE CARRETE LIBRE**

Tire y gire la perilla del embrague a la posición "Libre". Si el cable está cargado, es posible que la perilla del embrague no se suelte fácilmente. **NO FUERCE LA PERILLA DEL EMBRAGUE.** Libere la tensión del embrague tirando ligeramente del cable. Suelte el embrague, extraiga el cable y fíjelo al anclaje o a la carga. Compruebe que queden al menos cinco vueltas de cable en el tambor. Vuelva a acoplar el tambor devolviendo la perilla del embrague a la posición "Embragado". Active el cabrestante en la posición de Salida de Cable momentáneamente para comprobar el sentido de rotación del tambor. Si el tambor gira en sentido contrario, vuelva a comprobar el cableado.

**Precaución : Gire la perilla del embrague según las flechas y las instrucciones que aparecen en ella. para activar o desactivar los engranajes del cabrestante.**

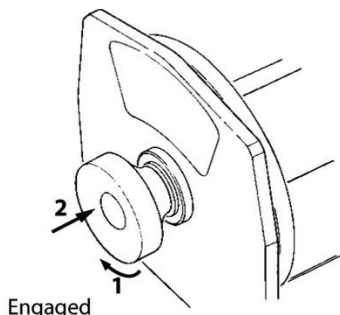
**Precaución: El embrague debe estar completamente acoplado antes de accionar el cabrestante. Nunca accione la perilla del embrague mientras el tambor esté girando.**



Free

**CAUTION**

If the winch motor stalls, do not continue to apply power.



Engaged

**COMPROMETIDO:**



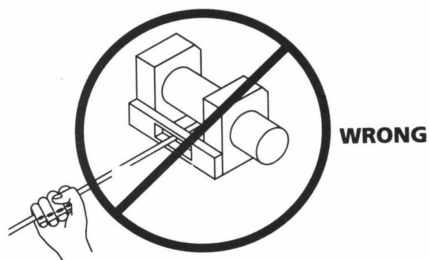
**CARRETE LIBRE:**



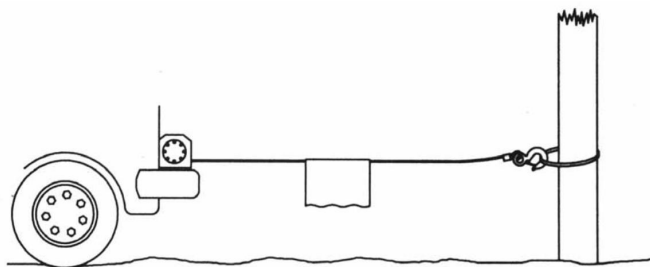
**CABRESTANTE**

**▼ Danger**

Nunca toque el cable ni el gancho mientras estén tensados o bajo carga. Incluso en reposo, el cabrestante puede tener el cable tensado. Nunca guíe un cable tensado sobre el tambor con las manos (véase la Fig. 13).

**Figura 13**

1. Cabrestante con al menos cinco vueltas de cable alrededor del tambor. Con menos vueltas, el cable podría soltarse del tambor bajo carga.
2. Al remolcar una carga, coloque una manta, chaqueta o lona sobre el cable cerca del extremo del gancho (ver Figura 14). Esto ralentizará el retroceso de un cable roto y ayudará a prevenir lesiones graves. Levante el capó para proteger el parabrisas.

**Figura 14****▼ Warning**

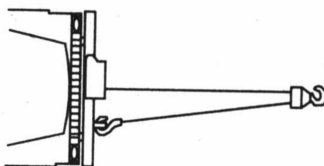
Tenga en cuenta la capacidad nominal del cabrestante y no la exceda.

**▼ Warning**

Cuando la carga excede la capacidad de tracción máxima del cabrestante, el disyuntor externo lo apagará automáticamente. Para reiniciarlo, suelte el botón. Tenga en cuenta que el cabrestante no podrá reiniciarse normalmente hasta que se enfríe el calor del motor acumulado por el exceso de tensión.

1. Doble línea con una polea de arrastre (ver Fig. 15) para reducir la carga en el cabrestante, el cable y la batería. El doble forro también reducirá la velocidad de la línea del cabrestante. Asegúrese de que todo el equipo utilizado cumpla con la capacidad máxima de tracción del cabrestante. Al usar doble forro, las poleas de arrastre deben tener una capacidad de tracción de al menos el doble de la capacidad de tracción del cabrestante.

## **CABRESTANTE**



**Figura 15**

1. Si instala un gancho de remolque para revestimiento doble, debe fijarse al bastidor del vehículo.
2. Equipar el cabrestante con un guíacabos reducirá el desgaste del cable de acero durante los tirones en ángulo.
3. Tire lo más recto posible para reducir la acumulación de cable de acero en un extremo del tambor.
4. El motor del vehículo debe estar en funcionamiento durante la operación del cabrestante. Si se realiza un trabajo considerable con el motor apagado, la batería puede estar demasiado débil para reiniciar el motor.

### **⚠ Caution**

Utilice una polea para evitar ángulos pronunciados. Una disposición desigual de las capas causará graves daños al cabrestante y al cable. Esto se puede corregir asegurando la carga, desenrollando el cable y reposicionándolo en el extremo opuesto del tambor.

### **⚠ Danger**

No desacople el embrague bajo carga. Si su cabrestante está equipado con un embrague de carrete libre, asegúrese de que el cable no esté tenso al desacoplarlo. Antes de izar una carga, asegúrese de que el embrague esté completamente acoplado.

### **Warning**

Utilice el cabrestante para mover la carga. No intente ayudar al cabrestante moviendo el vehículo. La combinación del cabrestante y la tracción del vehículo podría sobrecargar el cable y la carga podría romper el cabrestante.

### **Danger**

Nunca confíe en el cabrestante para sujetar una carga. Ninguno de nuestros cabrestantes está diseñado para aplicaciones de sujeción de carga y podría desenrollarse o fallar debido a impactos durante el transporte. La carga debe asegurarse por otros medios y el gancho del cabrestante debe estar separado de la carga.

### **MANTENIMIENTO**

1. Revise periódicamente el apriete de los pernos de montaje y las conexiones eléctricas. Elimine toda la suciedad y la corrosión y manténgalas siempre limpias.
2. No intente desmontar la caja de cambios. Las reparaciones deben ser realizadas por el fabricante o un centro autorizado.
3. La caja de cambios se lubrica con grasa de litio de alta temperatura y viene sellada de fábrica. No requiere lubricación interna.

## SOLUCIÓN DE PROBLEMAS

| Síntomas  | Posibles causas  | Acción correctiva   |
|---|--|---|
| El motor no funciona o solo funciona en una dirección                   | <ol style="list-style-type: none"> <li>1. Interruptor inoperativo</li> <li>2. Cables rotos o mala conexión</li> <li>3. Motor dañado</li> </ol>   | <ol style="list-style-type: none"> <li>1. Reemplace el interruptor</li> <li>2. Compruebe si hay conexiones defectuosas</li> <li>3. Reemplazar o reparar el motor</li> </ol>   |
| El motor se calienta mucho  | <ol style="list-style-type: none"> <li>1. Largo período de funcionamiento</li> <li>2. falló o se eliminó sobrecarga</li> <li>3. Motor dañado</li> </ol>  | <ol style="list-style-type: none"> <li>1. bajo a frío</li> <li>2. colocar o reparar sobrecarga</li> <li>3. colocar o reparar el motor</li> </ol>  |
| El motor funciona, pero con potencia o velocidad de línea insuficientes | <ol style="list-style-type: none"> <li>1. Batería débil</li> <li>2. El cable de la batería al cabrestante es demasiado largo</li> <li>3. Mala conexión de la batería</li> <li>4. Suelo pobre</li> <li>5. Motor dañado</li> </ol> | <ol style="list-style-type: none"> <li>1. Recargue o reemplace la batería y verifique el sistema de carga.</li> <li>2. Mantenga el cabrestante dentro de la distancia permitida por los cables conductores.</li> <li>3. Revise los terminales de la batería para detectar corrosión y límpielos según sea necesario.</li> <li>4. Revise y limpie las conexiones</li> <li>5. colocar o reparar el motor</li> </ol> |
| El cabrestante gira hacia atrás   | <ol style="list-style-type: none"> <li>1. cables tor invertidos</li> <li>2. cables de picazón invertidos</li> <li>3. Interruptor de batería instalado incorrectamente</li> </ol>   | <ol style="list-style-type: none"> <li>1. maldito cableado</li> <li>2. comprobar el cableado</li> <li>3. Revise las conexiones de la batería</li> </ol>   |
| El motor funciona pero el tambor no gira                                | <ol style="list-style-type: none"> <li>1. Embrague no acoplado</li> </ol>  | <ol style="list-style-type: none"> <li>1. Acoplar el embrague</li> </ol>  |
| Costas del cabrestante  | <ol style="list-style-type: none"> <li>1. Carga excesiva</li> </ol>  | <ol style="list-style-type: none"> <li>1. Reducir la carga o duplicar la línea</li> </ol>   |
| El motor funciona pero se detiene                                       | <ol style="list-style-type: none"> <li>1. Carga excesiva/sobrecarga</li> </ol>   | <ol style="list-style-type: none"> <li>1. Dejar enfriar</li> </ol>  |

## Información de la FCC:

**PRECAUCIÓN** : Los cambios o modificaciones no aprobados expresamente por la parte responsable del cumplimiento podrían anular la autoridad del usuario para operar el producto. ¡equipo!

Este dispositivo cumple con la Parte 15 de las Normas de la FCC. Su funcionamiento está sujeto a las dos condiciones siguientes:

- 1) Este producto puede causar interferencias dañinas.
- 2) Este producto debe aceptar cualquier interferencia recibida, incluida aquella que pueda provocar un funcionamiento no deseado.

**ADVERTENCIA:** Los cambios o modificaciones a este producto no aprobados expresamente por la parte responsable del cumplimiento podrían anular la autoridad del usuario para operar el producto.

**Nota:** Este producto ha sido probado y se ha comprobado que cumple con los límites para un dispositivo digital de Clase B según la Parte 15 de las Normas de la FCC. Estos límites están diseñados para brindar protección razonable contra interferencias dañinas en una instalación residencial.

Este producto genera, utiliza y puede radiar energía de radiofrecuencia. Si no se instala y utiliza según las instrucciones, puede causar interferencias perjudiciales en las comunicaciones por radio. Sin embargo, no se garantiza que no se produzcan interferencias en una instalación específica. Si este producto causa interferencias perjudiciales en la recepción de radio o televisión, lo cual puede determinarse encendiéndolo y apagándolo, se recomienda al usuario que intente corregir la interferencia mediante una o más de las siguientes medidas.

- Reorientar o reubicar la antena receptora.
- Aumentar la distancia entre el producto y el receptor.
- Conecte el producto a una toma de corriente de un circuito diferente a aquel al que está conectado el receptor.
- Consulte al distribuidor o a un técnico de radio/TV experimentado para obtener ayuda.

## ELIMINACIÓN CORRECTA



Este producto está sujeto a las disposiciones de la Directiva europea 2012/19/UE. El símbolo de un contenedor de basura tachado indica que el producto requiere recogida selectiva de residuos en la Unión Europea.

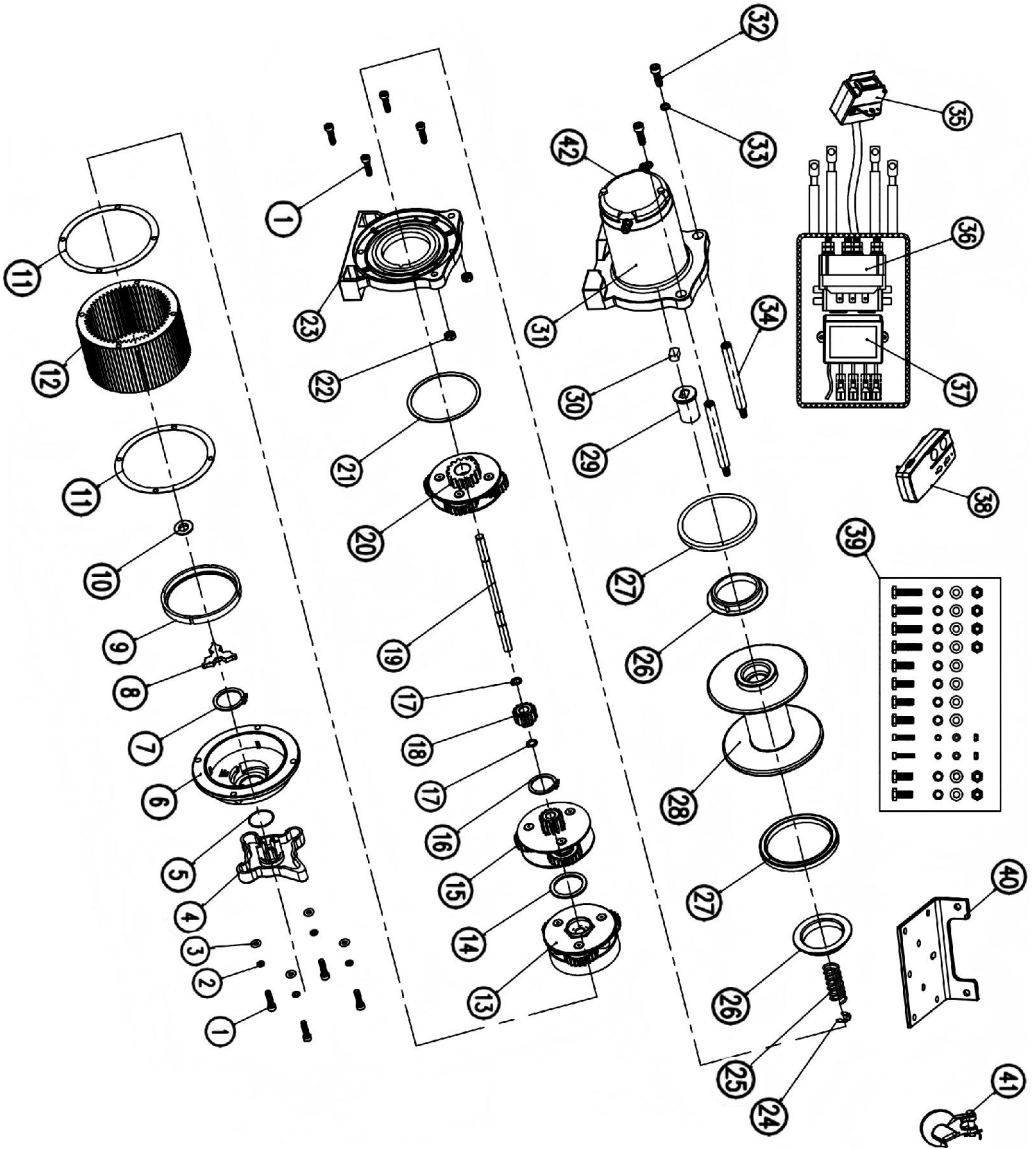
Esto aplica al producto y a todos los accesorios marcados con este símbolo. Los productos marcados con este símbolo no pueden desecharse con la basura doméstica normal, sino que deben llevarse a un punto de recogida para el reciclaje de aparatos eléctricos y electrónicos.

## LISTA DE PIEZAS DE 4500 LIBRAS

| N.º de pieza | Nombre de la pieza                                   | CANTIDAD | N.º de pieza | Nombre de la pieza                 | CANTIDAD |
|--------------|--|----------|--------------|------------------------------------|----------|
| 1            | tornillo de cabeza hueca hexagonal                   | 8        | 23           | Soporte de caja de cambios         | 1        |
| 2            | Arandela de resorte                                  | 4        | 24           | Arandela dividida                  | 1        |
| 3            | Arandela plana                                       | 4        | 25           | Resorte de embrague                | 1        |
| 4            | Perilla  | 1        | 26           | Casquillo del cojinete             | 2        |
| 5            | Sello de perilla                                     | 1        | 27           | Sello                              | 2        |
| 6            | Tapa del extremo de la carcasa de la caja de cambios | 1        | 28           | Tambor                             | 1        |
| 7            | Anillo de seguridad externo                          | 1        | 29           | Eje de acoplamiento                | 1        |
| 8            | Bloque deslizante                                    | 1        | 30           | Arandela de ajuste                 | 1        |
| 9            | Junta de fricción                                    | 1        | 31           | Motor                              | 1        |
| 10           | Placa de ubicación                                   | 1        | 32           | Tornillo de cabeza hueca hexagonal | 2        |
| 11           | Cazador de focas                                     | 2        | 33           | Arandela de resorte                | 2        |
| 12           | Carcasa de la caja de cambios                        | 1        | 34           | Barra de corbata                   | 2        |
| 13           | 3er juego de engranajes planetarios                  | 1        | 35           | Control portátil                   | 1        |
| 14           | Anillo de fricción                                   | 1        | 3 6          | Solenoide                          | 1        |
| 15           | 2º juego de engranajes planetarios                   | 1        | 3 7          | Receptor remoto inalámbrico        | 1        |
| 16           | Anillo de seguridad interno                          | 1        | 3 8          | Inalámbrico transmisor remoto      | 1        |

|    |                                     |   |    |                                  |   |
|----|-------------------------------------|---|----|----------------------------------|---|
| 17 | Anillo de seguridad externo         | 2 | 39 | Instalación del kit de tornillos | 1 |
| 18 | Engranaje de salida                 | 1 | 40 | Placa de montaje                 | 1 |
| 19 | Eje de transmisión                  | 1 | 41 | gancho                           | 1 |
| 20 | 1er juego de engranajes planetarios | 1 | 42 | Cubierta trasera del motor       | 1 |
| 21 | Anillo de soporte                   | 1 |    |                                  |   |
| 22 | Tuerca hexagonal M6                 | 2 |    |                                  |   |

# DIAGRAMA DE EXPLOSIVOS DE 4500 LIBRAS



**Fabricante:** Shanghaimuxinmuyeyouxiangongsi

**Dirección:** Shuangchenglu 803nong11hao1602A-1609shi, baoshanqu, shanghai 200000 PR China

Correo electrónico: support@vevor.com

**Importado a AUS:** SIHAO PTY LTD. 1 ROKEVA STREET EASTWOOD NSW 2122 Australia

**Importado a EE. UU.:** Sanven Technology Ltd. Suite 250, 9166 Anaheim Lugar, Rancho Cucamonga, CA 91730



YH CONSULTING LIMITED. C/O YH Consulting Limited Office 147, Centurion House, London Road, Staines-upon-Thames, Surrey, TW18 4AX  
H2YHUK@gmail.com Tel.: +44 07514-677868



E-CrossStu GmbH  
Mainzer Landstr. 69,60329 Frankfurt am Main.  
e-crossstu@outlook.com Tel.: +49 69332967674



# VEVOR

Upgrade · The Home Creator Way

## Wyciągarki ATV

# VEVOR

Upgrade · The Home Creator Way

**P2000-1**



**P3000-1A/P3000-1C/P3000-1B**  
( Do celów informacyjnych )



**P4000-1W**



**P4000-1D**



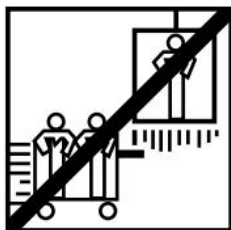
This is the original instruction, please read all manual instructions carefully before operating. VEVOR reserves a clear interpretation of our user manual. The appearance of the product shall be subject to the product you received. Please forgive us that we won't inform you again if there are any technology or software updates on our product.

## SAFETY INSTRUCTION AND PRECAUTIONS

**!** **OSTRZEŻENIE:** Przed rozpoczęciem użytkowania należy uważnie przeczytać i zrozumieć wszystkie INSTRUKCJE MONTAŻU I OBSŁUGI. Nieprzestrzeganie zasad bezpieczeństwa i innych podstawowych środków ostrożności może spowodować poważne obrażenia ciała.

### SAVE THESE INSTRUCTIONS

#### INFORMACJE O APLIKACJI



Ta wciągarka jest przeznaczona do przesuwania ładunków na poziomie gruntu lub w górę pochyłości. Nie jest ona przeznaczona do podnoszenia.

Ta wciągarka nie jest przeznaczona do podnoszenia ani przenoszenia osób.

Ta wciągarka jest przeznaczona do użytku okresowego ze względu na nagrzewanie się różnych podzespołów. Jeśli końcówka silnika stanie się nieprzyjemnie gorąca w dotyku, należy przerwać używanie wciągarki i odczekać, aż silnik ostygnie.

#### ŚRODKI OSTROŻNOŚCI

W całym podręczniku znajdziesz oznaczenia z następującymi nagłówkami:

##### **▼ Danger**

: Oznacza sytuację bezpośrednio niebezpieczną, która, jeśli się jej nie uniknie, spowoduje śmierć lub poważne obrażenia.

##### **▼ Warning**

: Oznacza potencjalnie niebezpieczną sytuację, która, jeśli się jej nie uniknie, może spowodować śmierć lub poważne obrażenia.

## **⚠ Caution**

:Oznacza potencjalnie niebezpieczną sytuację, która, jeśli się jej nie uniknie, może skutkować lekkimi lub umiarkowanymi obrażeniami. Ten zapis służy również do ostrzegania przed niebezpiecznymi praktykami.

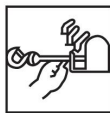
The following symbols on the product and in the Owner's Manual are used:



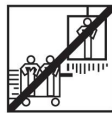
Read Owner's Manual



Always Use Handsaver



Keep clear of winch, wire rope and hook while operating



Never use winch to lift or move people



Never use winch to hold loads in place



Wind Rope on Bottom of Drum

**Uwaga: Oznacza dodatkowe informacje dotyczące procedur instalacji i obsługi wyciągarki.**

**Uwaga :** Wciągarka jest przeznaczona głównie do zastosowań przerywanych. Nie jest przeznaczona do użytku przemysłowego ani do podnoszenia.

Zawsze używaj zabezpieczenia na haku.

Podczas obsługi trzymaj się z dala od wyciągarki, liny stalowej i haka.

Nigdy nie używaj wyciągarki do podnoszenia lub przenoszenia osób.

Nigdy nie używaj wyciągarki do utrzymywania ładunku w miejscu.

Odłącz kabel zasilający od akumulatora, gdy wyciągarka nie jest używana .

## **OGÓLNE INFORMACJE DOTYCZĄCE BEZPIECZEŃSTWA**

Twoja wyciągarka to bardzo mocna maszyna. Niewłaściwe lub niebezpieczne użytkowanie może skutkować uszkodzeniem mienia lub obrażeniami ciała.

## **⚠ Warning**

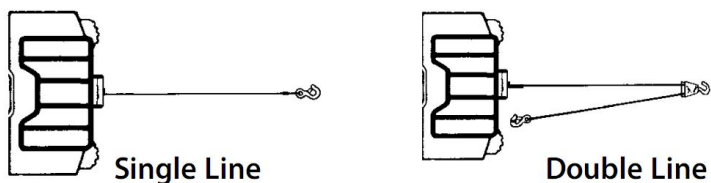
Odpowiedzialność za bezpieczną instalację i obsługę wyciągarki oraz zapobieganie obrażeniom ciała i uszkodzeniom mienia spoczywa ostatecznie na operatorze. Nic nie zastąpi zdrowego rozsądku i ostrożności podczas obsługi wyciągarki.

## **⚠ Warning**

Lina stalowa może pęknąć przed zatrzymaniem się wyciągarki.

W przypadku dużych obciążeń należy użyć bloku linowego, zmniejszyć obciążenie lina stalowa.

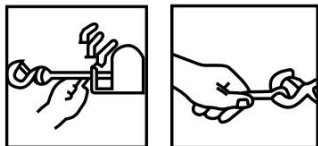
1. Maksymalne obciążenie robocze znajduje się na warstwie liny znajdującej się najbliższej bębna. **NIE PRZECIĄŻAĆ. NIE PRÓBOWAĆ DŁUGOTRWAŁEGO CIĄNIĘCIA DUŻYCH ŁADUNKÓW.** Przeciążenia mogą uszkodzić wciągarkę i/lub linę stalową oraz stworzyć niebezpieczne warunki pracy. **W PRZYPADKU OBCIĄŻEŃ POWYŻEJ POŁOWY UDŹWIGU NOMINALNEGO ZALECA SIĘ UŻYCIĘ OPCJONALNEGO ZBIORNIKA DO PODWÓJNEGO NACIĄGANIA LINY STALOWEJ (RYSUNEK 1).** Zmniejsza to obciążenie wciągarki i naprężenie liny stalowej o około 50%. Zamocować hak do części nośnej. Podczas pracy wciągarki silnik pojazdu powinien pracować. W przypadku intensywnego wciągania przy wyłączonym silniku, akumulator może być zbyt słaby, aby ponownie uruchomić silnik.



Rysunek 1.

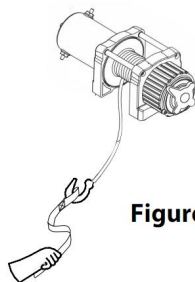
2. PO PRZECZYTANIU I ZROZUMIENIU TEJ INSTRUKCJI, NAUCZ SIĘ OBSŁUGIWAĆ WYCIĄGARKĘ. Po zainstalowaniu wyciągarki przećwicz jej obsługę, aby zaznajomić się z nią w razie potrzeby.
3. **NIE „poruszaj”** pojazdem, aby pomóc wyciągarce w ciągnięciu ładunku. Jednoczesne ciągnięcie przez wyciągarkę i pojazd może spowodować przeciążenie liny stalowej i wyciągarki.
4. **ZAWSZE TRZYMAJ SIĘ Z DALA OD LINY STALOWEJ, HAKA I WCIĄGARKI. W MAŁO PRAWDOPODOBNYM PRZYPADKU AWARII JAKIEGOKOLWIEK KOMPONENTU, NAJLEPIEJ BYĆ Z DALA OD NIEBEZPIECZEŃSTWA.**
5. Regularnie sprawdzaj linę stalową i sprzęt. Przetartą linę stalową z zerwanymi pasmami należy natychmiast wymienić.

6. Używaj grubych skórzanych rękawic podczas obchodzenia się z liną stalową. Nie pozwól, aby lina wyślizgnęła się z dłoni.
7. Nigdy nie używaj wyciągarki z mniejszą liczbą zwojów liny stalowej nawiniętych na bęben wyciągarki niż 5, ponieważ mocowanie końcowe liny stalowej może NIE wytrzymać pełnego obciążenia.
8. Nigdy nie wkładaj palca w haczyk. Jeśli palec utknie w haczyku, możesz go

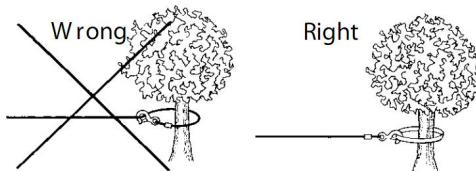


stracić.

9. **Zawsze używaj osłony dłoni podczas** wprowadzania lub wyprowadzania liny stalowej. (Patrz rysunek 2).
10. **NIGDY NIE ZACZEPUJ LINY STALOWEJ DO SIEBIE**, ponieważ możesz uszkodzić linę stalową. Użyj taśmy nylonowej (rysunek 3).

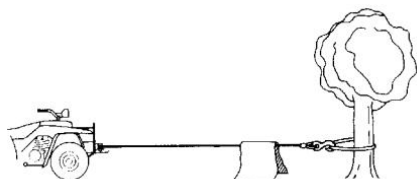


**Figure 2**

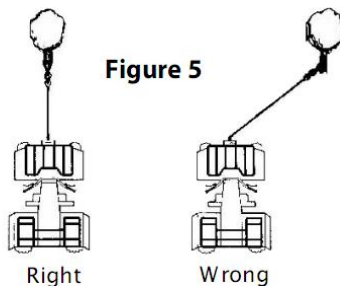


**Figure 3**

11. Podczas ciągnięcia ciężkich ładunków dobrym pomysłem jest nałożenie grubego koca lub kurtki na linę stalową w pobliżu końca haka (rysunek 4). W przypadku zerwania liny stalowej, tkanina będzie działać jak amortyzator i zapobiegnie jej szuraniu.

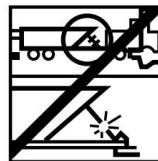


**Figure 4**



**Figure 5**

12. Unikaj ciągłego naciągania pod ekstremalnymi kątami, ponieważ spowoduje to nagromadzenie się liny na jednym końcu bębna . Może to spowodować zacięcie liny w wyciągarce, powodując uszkodzenie liny lub samej wyciągarki.
13. ETYKIET OSTRZEGAWCZYCH .
14. Zawsze obsługuj wyciągarkę mając dobrą widoczność podczas pracy.
15. Sprzęt taki jak wciągniki , haki, zblocza , pasy itp. powinien być dobrany wymiarowo do rodzaju zadania związanego z wyciąganiem i okresowo sprawdzany pod kątem uszkodzeń, które mogłyby zmniejszyć jego wytrzymałość .
16. NIGDY NIE ZWALNIAJ SPRZĘGŁA WOLNEGO SZPULI, GDY WYCIĄGARKA JEST OBCIĄŻONA.
17. NIGDY NIE WYKONUJ PRAC NA BĘBNIE WYCIĄGARKI LUB W JEJ OKOLICY, GDY WYCIĄGARKA JEST OBCIĄŻONA.
18. NIE UŻYWAJ WYCIĄGARKI POD WPŁYWEM NARKOTYKÓW, ALKOHOLU LUB LEKÓW.
19. ZAWSZE ODŁĄCZAJ PRZEWODY ZASILAJĄCE WYCIĄGARKI OD AKUMULATORA PRZED PRZYSTĄPIENIEM DO PRACY WEWNĄTRZ BĘBNA WYCIĄGARKI LUB W JEJ OKOLICY, aby zapobiec przypadkowemu włączeniu wyciągarki.
20. Podczas przenoszenia ładunku powoli naciągaj linę, aż się napręży. Zatrzymaj się i ponownie sprawdź wszystkie połączenia wyciągarki. Upewnij się, że hak jest prawidłowo osadzony. Jeśli używasz zawiesia nylonowego, sprawdź mocowanie do ładunku.
21. Podczas używania wyciągarki do przesuwania ładunku należy ustawić skrzynię biegów pojazdu w położeniu neutralnym, zaciągnąć hamulec pojazdu i zaklinować wszystkie koła.
22. NIE UŻYWAJ WYCIĄGARKI DO TRZYMANIA ŁADUNKU W MIEJSCU. Użyj



innych środków zabezpieczających, takich jak pasy mocujące.

23. UŻYWAJ WYŁĄCZNIE PRZEŁĄCZNIKÓW, PILOTÓW I AKCESORIÓW ZATWIERDZONYCH PRZEZ FABRYKĘ . Użycie komponentów

niezatwierdzonych przez producenta może spowodować obrażenia ciała lub uszkodzenie mienia.

24. NIE WOLNO OBRÓBK I ANI SPAWAĆ ŻADNEJ CZĘŚCI WYCIĄGARKI. Takie modyfikacje mogą osłabić integralność konstrukcyjną wyciągarki.
25. NIE PODŁĄCZAJ WYCIĄGARKI DO SIECI DOMOWEJ 110 V ANI DO SIECI SIECIOWEJ 220 V, PONIEWAŻ MOŻE DOJŚĆ DO PRZEPALENIA WYCIĄGARKI LUB ŚMIERTELNEGO PORAŻENIA PRĄDEM.
26. Nigdy nie należy poddawać wyciągarki ani liny stalowej działaniu obciążeń uderzeniowych.
27. Zachowaj ostrożność podczas wciągania lub opuszczania ładunku po rampie lub pochyłości. Nie dopuszczaj, aby ludzie, zwierzęta i mienie znajdowały się na drodze ładunku.
28. Aby zapewnić bezpieczną pracę zespołu przełączników, należy dbać o to, aby był wolny od brudu i wilgoci.
29. Aby zapobiec nieautoryzowanemu użyciu wyciągarki, należy zdemontować pilota i przechowywać go w czystym i suchym miejscu, np. w schowku samochodowym.
30. Nigdy nie przekraczaj podanych powyżej wartości siły ciągnięcia.
31. Nie używaj wyciągarki, po prostu wyciągając kawałek liny. Zdecydowanie zaleca się pozostawienie na wyciągarce tylko ostatniej warstwy liny podczas używania wyciągarki z pełną wydajnością. (NIE MNIEJ NIŻ PIĘĆ ZWOJÓW LINY NA BĘBNIE)
32. Wyciągarka pracuje pod dużym obciążeniem i nie może zwijać liny przez długi czas. Zaleca się zatrzymywanie wyciągarki co 2 metry zwijania liny, aby silnik mógł rozproszyć ciepło.
33. NIE „poruszaj” pojazdem, aby pomóc wyciągarce w ciągnięciu ładunku. Jednoczesne ciągnięcie przez wyciągarkę i pojazd może spowodować przeciążenie liny stalowej i wyciągarki.

## PRODUCT SPECIFICATIONS

| Model<br>SPEC. | P2000-1 | P3000-1A | P3000-1B | P3000-1C | P4000-1D | P4000-1W |
|----------------|---------|----------|----------|----------|----------|----------|
|----------------|---------|----------|----------|----------|----------|----------|

|  |  |                                |  |                                |                               |                                       |
|--|--|--------------------------------|--|--------------------------------|-------------------------------|---------------------------------------|
| <b>Woltaż</b>                                | 12 V prądu stałego                     | 12 V prądu stałego             | 12 V prądu stałego                     | 12 V prądu stałego             | 12 V prądu stałego            | 12 V prądu stałego                    |
| <b>Moc znamionowa</b>                        | 0,95 KM                                | 1,3 KM                         | 1,3 KM                                 | 1,3 KM                         | 2,2 KM                        | 2,2 KM                                |
| <b>Przełożenie</b>                           | 153:1                                  | 153:1                          | 153:1                                  | 153:1                          | 128,2:1                       | 128,2:1                               |
| <b>Długość przewodu</b>                      | 1,8 m                                  | 1,8 m                          | 1,8 m                                  | 1,8 m                          | 1,8 m                         | 1,8 m                                 |
| <b>Lina</b>                                  | Syntetyczny,<br>5/32 cala *<br>39 stóp | Stal<br>3/16 cala *<br>39 stóp | Syntetyczny,<br>3/16 cala *<br>39 stóp | Stal<br>3/16 cala *<br>39 stóp | Stal<br>1/4 cala *<br>39 stóp | Syntetyczny,<br>1/4 cala *<br>39 stóp |
| <b>Nominalna siła naciągu (maks.: funty)</b> | 2000                                   | 3000                           | 3500                                   | 4000                           | 4500                          | 4500                                  |

## **MONTAŻ WYCIĄGARKI**

### ZESTAWY MONTAŻOWE

PRODUCENT ZALECA UŻYCIĘ ZESTAWU MOCUJĄCEGO DO

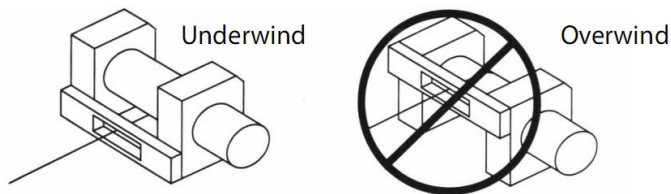
BEZPIECZNEGO MONTAŻU NA POJEŹDZIE. Zestawy montażowe do

wyciągarek ATV są zazwyczaj dołączone do zestawu. Jeśli nie zdecydujesz się na zakup zestawu montażowego, wyciągarka musi być zamocowana w bezpiecznym i płaskim miejscu. Należy pamiętać, że bezpieczna obsługa wyciągarki może być niemożliwa bez niektórych elementów wyposażenia dołączonych do zestawu.



**Caution**

**Wciągarkę należy zamontować tak, aby lina stalowa była nawinięta pod spód (rysunek 6).**



**Rysunek 6**

**Uwaga:** Istnieje możliwość, a nawet konieczność, zamontowania wyciągarki w pozycjach innych niż te przedstawione w niniejszej instrukcji montażu.

Chociaż pozycja montażu jest dowolna, zawsze pamiętaj, że wyciągarka ma działać z liną nawiniętą pod bęben (rysunek 1). Wyciągarka jest zaprojektowana do zwijania i rozwijania liny w jednym kierunku. Nie próbuj odwracać kierunku działania wyciągarki.

## **INSTALACJA WYCIĄGARKI**

**Uwaga :** Instalacja wyciągarki może przebiegać nieco inaczej niż na poniższych instrukcjach i schematach, w zależności od pojazdu, wyciągarki, zestawu montażowego lub konstrukcji wspierającej.

**⚠ Warning** **Przed rozpoczęciem montażu wyciągarki odłącz przewód uziemiający pojazdu oraz przewód dodatni od akumulatora.**

## MINIMALNE WYMAGANIA ELEKTRYCZNE

Należy wybrać odpowiedni akumulator lub zasilacz do obsługi tej wyciągarki. W przypadku intensywnego użytkowania wyciągarki zaleca się zastosowanie dodatkowego akumulatora i wydajnego alternatora .

## PROCEDURA INSTALACJI:

### KROK (1)

Zamontuj zestaw montażowy lub przygotuj płaskie, bezpieczne miejsce do montażu wyciągarki, aby upewnić się, że silnik, bęben i przekładnia są prawidłowo ustawione. Postępuj zgodnie z instrukcjami dołączonymi do zestawu montażowego.



**Warning**

Upewnij się, że konstrukcja nośna jest wystarczająco mocna, aby utrzymać znamionowy udźwig wyciągarki.

Uwaga: Jeśli nie posiadasz zestawu montażowego, konieczne będzie wywiercenie otworów w podparciu konstrukcyjnym. Upewnij się, że podparcie konstrukcyjne ma grubość co najmniej 5 mm (3/16 cala).



**Warning**

Jeżeli do montażu potrzebne są śruby, nakrętki, podkładki i inne elementy o innej długości, należy zawsze używać elementów o klasie wytrzymałości równej lub wyższej niż dostarczone elementy.

### Krok ( 2 )

Umieść wyciągarkę nad otworami w zestawie montażowym lub elemencie nośnym konstrukcji.



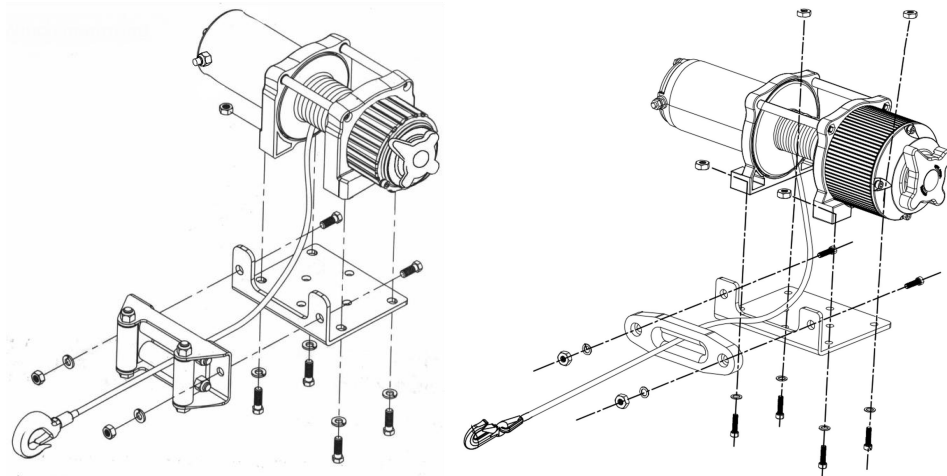
**Warning**

Podczas ustawiania wyciągarki należy upewnić się, że lina nawija się na bęben w prawidłowym kierunku. Nieprawidłowe ustawienie wyciągarki może spowodować nieprawidłowe działanie hamulca wyciągarki (jeśli jest na wyposażeniu) i/lub awarię wyciągarki.

### Krok (3)

Przymocuj wyciągarkę (rysunek 7 4500LB ) do zestawu montażowego lub konstrukcji nośnej za pomocą śrub, podkładek zabezpieczających i nakrętek kwadratowych dostarczonych wraz z wyciągarką.

## Rysunek 7 - montaż wyciągarki



### Krok (4)

Zamocuj prowadnicę rolkową (rysunek 7) do płyty montażowej lub podpory konstrukcji za pomocą dostarczonych elementów mocujących lub za pomocą dwóch (2) śrub M8x20L ze stali o wytrzymałości na rozciąganie 8.8.

**Warning** Upewnij się, że zarówno płyta montażowa, jak i osprzęt wyciągarki zostały odpowiednio dokręcone.

**Caution** Żadna część pojazdu (osłony podwozia, okablowanie, światła dodatkowe, opony itp.) nie powinna utrudniać działania wyciągarki. Podczas montażu należy sprawdzić, czy wszystkie części pojazdu i wyciągarki działają prawidłowo. Należy upewnić się, że miejsce montażu wyciągarki nie zmniejsza znacząco prześwitu.

### **MONTAŻ SKRZYNKI ELEKTROMAGNETYCZNEJ**

1. Skrzynka elektromagnetyczna odłącza wyciągarkę od akumulatora po wyłączeniu pojazdu.
2. Skrzynkę elektromagnesu należy zamontować w pobliżu akumulatora, w miejscu możliwie najczystszy i suchym.

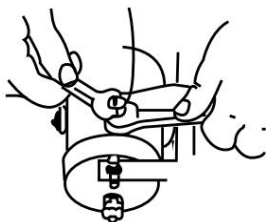
3. skrzynka elektromagnetyczna zostanie wybrana w taki sposób, aby zachować wystarczającą odległość od wszystkich konstrukcji metalowych, np. rur ramy.

## **INSTALACJA PRZEŁĄCZNIKA KÓŁKOWEGO**

### **ZASTOSOWANIA: SERIA ATV**

#### **▼ Caution**

Podczas podłączania przewodów do zacisków silnika lub soczewek kontaktronowych, należy przytrzymać nakrętkę wewnętrzną kluczem, jednocześnie dokręcając nakrętkę zewnętrzną drugim kluczem. Nie należy dopuszczać do obracania się zacisków w ich obudowach. Obrót może spowodować wewnętrzne pęknięcie przewodu lub rozbieżność części (rysunek 9).



Rysunek 9 — Prawidłowe dokręcanie zacisków

#### Krok (1)

Przed przystąpieniem do prac elektrycznych należy sprawdzić, czy przewód uziemiający pojazdu i przewód dodatni akumulatora są odłączone.

#### **▼ Danger**

**NIE PRÓBUJ INSTALOWAĆ PRZEWODÓW, GDY AKUMULATOR JEST PODŁĄCZONY.** Akumulatory samochodowe zawierają łatwopalne i wybuchowe gazy. Podczas instalacji należy nosić okulary ochronne i zdjąć całą metalową biżuterię. Nie pochylać się nad akumulatorem podczas podłączania.

#### Krok (2)

Poprowadź wiązkę przewodów, mocując ją do twardych punktów w pojeździe za pomocą opasek kablowych.

Uwaga: Podczas układania przewodów, odpowiednie zaciski powinny znajdować się w pobliżu akumulatora, punktu mocowania przełącznika i wyciągarki.

Wymagania dotyczące instalacji będą się różnić w zależności od pojazdu i

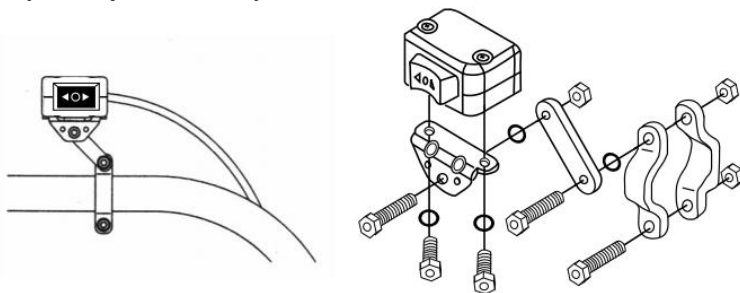
wyciągarki. Upewnij się, że przewody są wystarczająco długie, aby sięgały do akumulatora, punktu mocowania przełącznika i wyciągarki.

**Warning** Upewnij się, że wiązka przewodów nie kolduje z żadnymi rozgrzаныmi lub ruchomymi częściami silnika, zawieszenia, układu kierowniczego, hamulcowego lub wydechowego ani nie ma z nimi kontaktu.

Krok (3)

Za pomocą dołączonych zacisków, wspornika i osprzętu zamontuj przełącznik kołyskowy w dogodnym miejscu. Patrz rysunek 10.

Figure 10



**Caution**

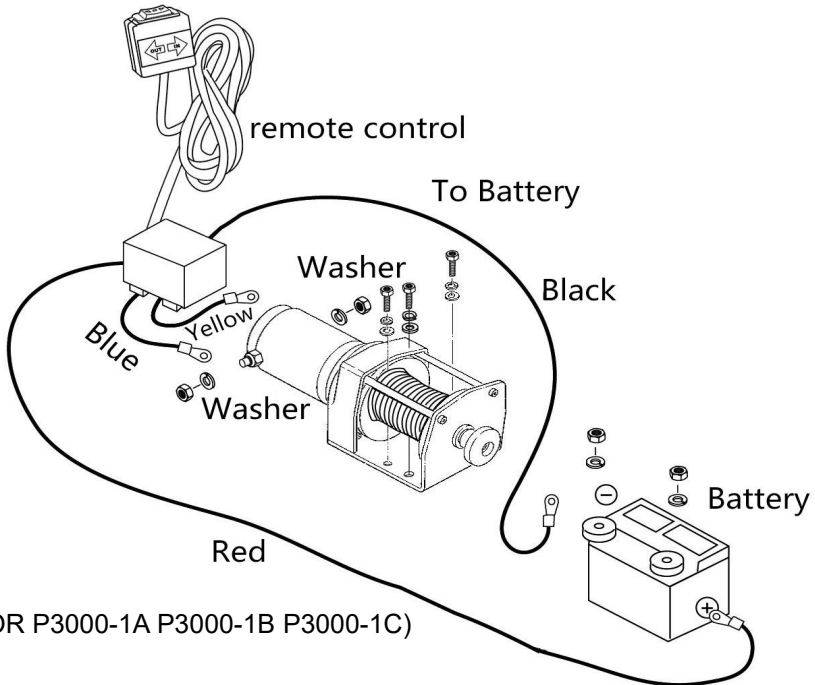
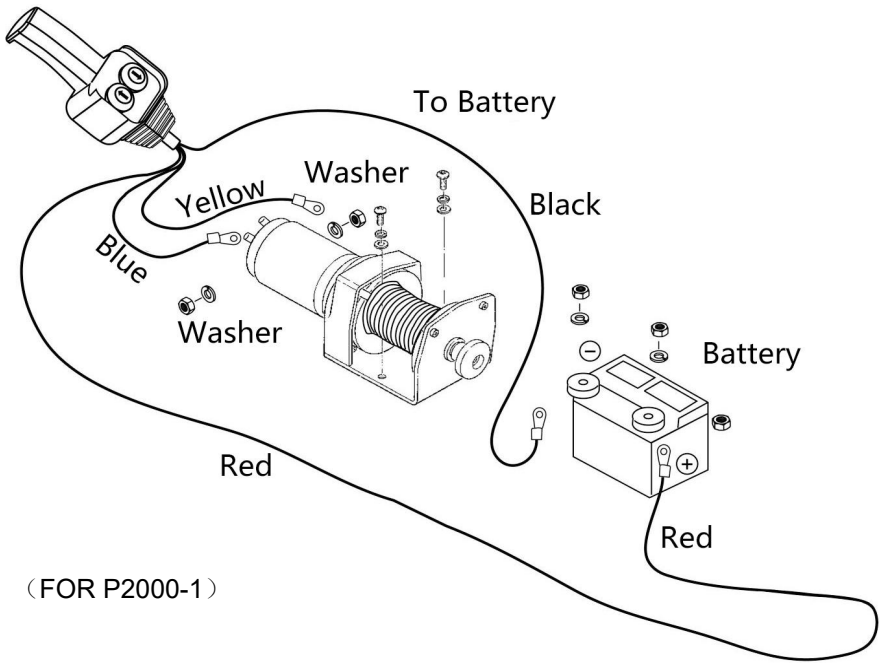
ZAWSZE UŻYWAJ DOŁĄCZONEGO WSPORNIKA MONTAŻOWEGO PRZEŁĄCZNIKA, ŚRUB I NAKRĘTEK KONTROLNYCH. Długości śrub są dobrane tak, aby zapewnić prawidłowe osadzenie w puszcze rozdzielczej. Zbyt duża głębokość osadzania może spowodować zwarcia, a w konsekwencji przegrzanie przewodów.

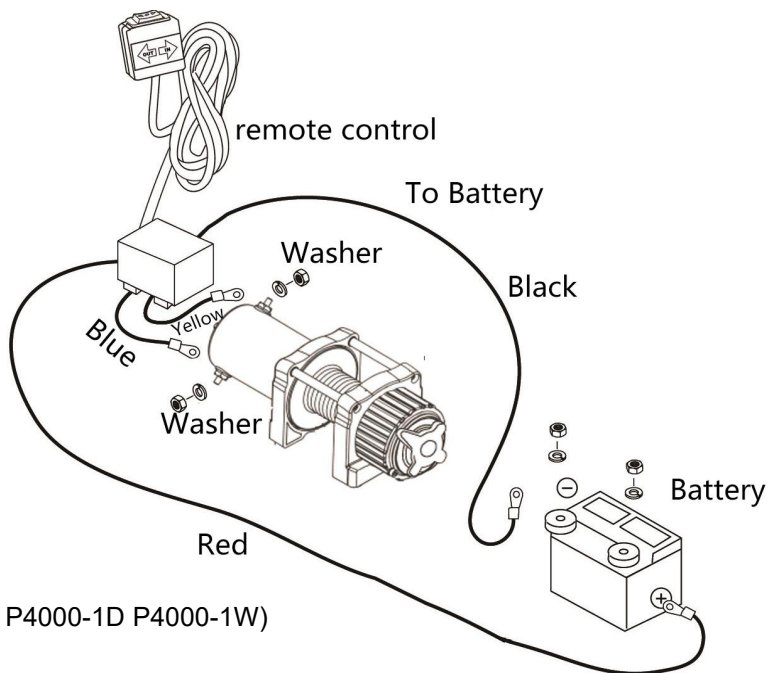
Krok (4) Zaleca się montaż przełącznika na lewej kierownicy.

### **INSTALACJA OKABLOWANIA**

**Poprowadź krótkie przewody w kolorze żółtym i niebieskim do silnik.**

**Poprowadź długie przewody oznaczone kolorem czerwonym i czarnym do ten bateria .**





**Sprawdź, czy przewody nie mają ostrych krawędzi i nie są narażone na zgniecenia.**

**Zabezpiecz luźne przewody opaskami zaciskowymi lub taśmą izolacyjną.**

**Nigdy nie pozostawiaj przełącznika podłączonego do prądu, gdy wyciągarka nie jest używana.**

### **Warning**

Przed sprawdzeniem działania wyciągarki należy odwinąć około 60 cm liny stalowej.

### **JAZDA PRÓBNA**

1. Sprawdź dokładnie, czy całe okablowanie jest prawidłowe i czy nie ma odsłoniętych zacisków, które mogłyby spowodować zwarcie ramy pojazdu.
2. Przekręć kluczyk w stacyjce do pozycji ON. Sprawdź, czy wyciągarka działa prawidłowo.
3. Nie podłączaj wyciągarki do źródła zasilania o wysokiej częstotliwości!

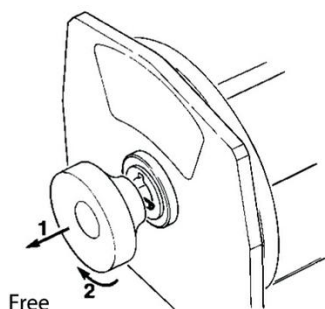
### **DZIAŁANIE WOLNEGO SZPULI**

Pociągnij i obróć gałkę sprzęgła do pozycji „Free”. Jeśli lina jest obciążona, gałka sprzęgła może mieć trudności z wyciągnięciem. **NIE WCIĄGAJ GAŁKI SPRZĘGŁA NA SIŁĘ.** Zwolnij naciąg sprzęgła, wysuwając część liny. Zwolnij sprzęgło, wyciągnij linę i przymocuj ją do kotwicy lub ładunku. Sprawdź, czy na bębnie pozostało co najmniej pięć zwojów liny. Ponownie załącz bęben, przekręcając gałkę sprzęgła do pozycji „Engaged”. Na chwilę włącz wciągarkę w pozycji Cable Out, aby sprawdzić kierunek obrotu bębna. Jeśli bęben obraca się w niewłaściwym kierunku, sprawdź ponownie okablowanie.

**Uwaga : Obróć gałkę sprzęgła zgodnie ze strzałkami i instrukcjami na niej umieszczonymi. do włączania i wyłączania przekładni wciągarki.**

**Uwaga: Sprzęgło musi być całkowicie załączone przed użyciem wciągarki.**

**Nigdy nie załączaj pokrętki sprzęgła, gdy bęben się obraca.**

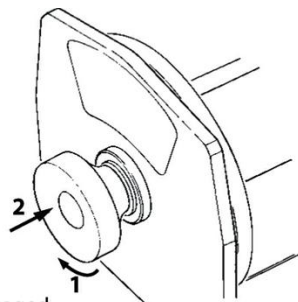


Free



**CAUTION**

If the winch motor stalls, do not continue to apply power.



Engaged

**ZAANGAŻOWANY:**

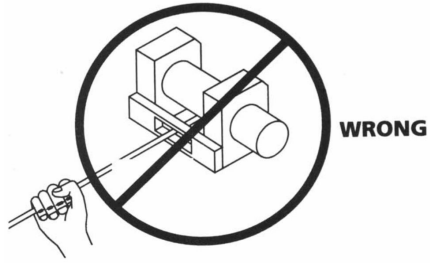
**WOLNY SZPULA:**



## WCIĄGARKA

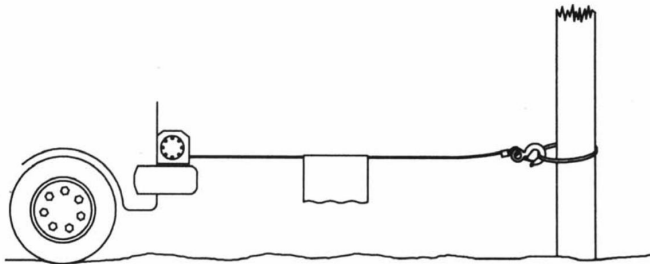


Nigdy nie dotykaj liny ani haka, gdy są napięte lub pod obciążeniem. Nawet w stanie spoczynku wciągarka może mieć napiętą linę. Nigdy nie naciągaj napiętej liny na bęben rękami (patrz rys. 13).



**Rysunek 13**

1. Wciągarka z co najmniej pięcioma zwojami liny stalowej owiniętymi wokół bębna. Przy mniejszej liczbie zwojów lina stalowa mogłaby się poluzować pod obciążeniem.
2. Podczas ciągnięcia ładunku, umieść koc, kurtkę lub plandekę na lince stalowej w pobliżu haka (patrz rys. 14). Spowolni to odrywanie się zerwanej liny i pomoże zapobiec poważnym obrażeniom. Podnieś maskę, aby chronić przednią szybę.



**Rysunek 14**

**Warning**

Zwróć uwagę na udźwig znamionowy wciągarki i nie przekraczaj go.

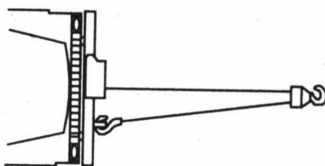
**Warning**

Gdy obciążenie przekroczy maksymalną znamionową siłę uciągu wciągarki, zewnętrzny wyłącznik automatyczny automatycznie ją wyłączy. Aby zresetować wyłącznik, zwolnij przycisk. Należy pamiętać, że wciągarka nie będzie mogła ponownie uruchomić się normalnie, dopóki ciepło silnika nagromadzone w wyniku nadmiernego obciążenia nie ostygnie.

1. Podwójna lina z blokiem linowym (patrz rys. 15) w celu zmniejszenia obciążenia wciągarki, liny stalowej i akumulatora. Podwójna lina zmniejszy również prędkość liny wciągarki. Upewnij się, że cały używany sprzęt spełnia wymagania dotyczące maksymalnego uciągu liny dla wciągarki. W przypadku

podwójnej liny, bloki linowe powinny mieć uciąg co najmniej dwukrotnie większy niż uciąg liny wciągarki.

## WCIĄGARKA



Rysunek 15

1. Jeśli montujesz hak holowniczy do podwójnej okładziny, powinien on być przymocowany do ramy pojazdu.
2. Wyposażenie wciągarki w prowadnicę zmniejszy zużycie liny stalowej podczas ciągnięcia pod kątem.
3. Ciągnij tak prosto, jak to możliwe, aby zredukować gromadzenie się liny na jednym końcu bębna.
4. Podczas korzystania z wciągarki silnik pojazdu powinien pracować. Jeżeli dłuższe korzystanie z wciągarki odbywa się przy wyłączonym silniku, akumulator może być zbyt słaby, aby ponownie uruchomić silnik.

### ⚠ Caution

Użyj zbloca, aby uniknąć wciągania pod ostrymi kątami.

Nierównomierne ułożenie lin może spowodować poważne uszkodzenie wciągarki i liny. Można to naprawić, zabezpieczając ładunek, rozwijając linę i przekładając ją na przeciwległy koniec bębna.

### ⚠ Danger

Nie rozłączaj sprzęgła pod obciążeniem. Jeśli Twoja wciągarka jest wyposażona w sprzęgło z wolnym biegiem, upewnij się, że lina stalowa nie jest napięta podczas rozłączania sprzęgła. Przed wyciągnięciem ładunku upewnij się, że sprzęgło jest całkowicie załączone.

### ⚠ Warning

Użyj wciągarki do przesunięcia ładunku. Nie próbuj wspomagać wciągarki, przesuwając pojazd. Połączenie wciągarki i pojazdu ciągnącego może spowodować przeciążenie liny, a ładunek może uszkodzić wciągarkę.

## **▼ Danger**

Nigdy nie polegaj na wyciągarce, aby utrzymać ładunek w miejscu. Żadna z naszych wyciągarek nie jest przeznaczona do podtrzymywania ładunku i może się rozwinąć lub ulec awarii z powodu obciążenia udarowego podczas transportu. Ładunek należy zabezpieczyć w inny sposób, a hak wyciągarki powinien być odłączony od ładunku.

## **KONSERWACJA**

1. Okresowo sprawdzaj dokręcenie śrub mocujących i połączeń elektrycznych. Usuń wszelkie zabrudzenia i ślady korozji i zawsze utrzymuj czystość.
2. Nie należy podejmować prób demontażu skrzyni biegów. Naprawy powinny być wykonywane przez producenta lub autoryzowany serwis.
3. Skrzynia biegów została nasmarowana wysokotemperaturowym smarem litowym i uszczelniona fabrycznie. Nie jest wymagane smarowanie wewnętrzne.

## ROZWIĄZYWANIE PROBLEMÓW

| Objawy   | Możliwe przyczyny   | Działania naprawcze  |
|--|---|--|
| Silnik nie będzie działał lub będzie działał tylko w jednym kierunku | <ol style="list-style-type: none"> <li>1. Przełącznik nie działa</li> <li>2. Zerwane przewody lub złe połączenie</li> <li>3. Uszkodzony silnik</li> </ol>   | <ol style="list-style-type: none"> <li>1. Wymień przełącznik</li> <li>2. Sprawdź, czy połączenia nie są słabe</li> <li>3. Wymień lub napraw silnik</li> </ol>  |
| Silnik jest bardzo gorący  | <ol style="list-style-type: none"> <li>1. Długi okres eksploatacji</li> <li>2. nie powiodło się lub zostało usunięte przeciążać</li> <li>3. Uszkodzony silnik</li> </ol>  | <ol style="list-style-type: none"> <li>1. od niskiego do chłodnego</li> <li>2. miejsce lub naprawa przeciążenia</li> <li>3. umieść lub napraw silnik</li> </ol>  |
| Silnik pracuje, ale ma niewystarczającą moc lub prędkość liniową     | <ol style="list-style-type: none"> <li>1. Słaba bateria</li> <li>2. Zbyt długi przewód łączący akumulator z wyciągarką</li> <li>3. Słabe połączenie akumulatora</li> <li>4. Słaba ziemia</li> <li>5. Uszkodzony silnik</li> </ol> | <ol style="list-style-type: none"> <li>1. Naładuj lub wymień akumulator i sprawdź układ ładowania</li> <li>2. Trzymaj wyciągarkę w odległości dozwolonej przez przewody</li> <li>3. Sprawdź zaciski akumulatora pod kątem korozji i wyczyść je w razie potrzeby</li> <li>4. Sprawdź i wyczyść połączenia</li> <li>5. umieść lub napraw silnik</li> </ol> |
| Wyciągarka działa do tyłu  | <ol style="list-style-type: none"> <li>1. przewody tor odwrócone</li> <li>2. druty swędzące odwrócone</li> <li>3. przełącznik akumulatorowy zainstalowany nieprawidłowo</li> </ol>  | <ol style="list-style-type: none"> <li>1. okablowanie heck</li> <li>2. sprawdź okablowanie</li> <li>3. Sprawdź połączenia akumulatora</li> </ol>   |
| Silnik pracuje, ale bęben się nie obraca                             | <ol style="list-style-type: none"> <li>1. Sprzęgło nie jest załączone</li> </ol>  | <ol style="list-style-type: none"> <li>1. Włącz sprzęgło</li> </ol>  |
| Wybrzeża wciągarki   | <ol style="list-style-type: none"> <li>1. Nadmierne obciążenie</li> </ol>   | <ol style="list-style-type: none"> <li>1. Zmniejsz obciążenie lub podwójna linia</li> </ol>  |

|  |   |                              |
|--|---|------------------------------|
| Operacje motoryczne,<br>ale się zatrzymują | 1. Nadmierne<br>obciążenie/przeciążenie | 1. Pozostawić do ostygnięcia |
|--|---|------------------------------|

## Informacje FCC:

**UWAGA :** Zmiany lub modyfikacje, które nie zostały wyraźnie zatwierdzone przez stronę odpowiedzialną za zgodność, mogą unieważnić prawo użytkownika do korzystania z urządzenia. sprzęt!

To urządzenie jest zgodne z częścią 15 przepisów FCC. Jego eksploatacja podlega dwóm następującym warunkom:

- 1) Ten produkt może powodować szkodliwe zakłócenia.
- 2) Produkt ten musi być odporny na wszelkie zakłócenia, w tym zakłócenia mogące powodować niepożądane działanie.

**OSTRZEŻENIE:** Wszelkie zmiany lub modyfikacje tego produktu, które nie zostały wyraźnie zatwierdzone przez stronę odpowiedzialną za zgodność, mogą spowodować unieważnienie prawa użytkownika do korzystania z produktu.

**Uwaga:** Produkt ten został przetestowany i uznany za zgodny z ograniczeniami dla urządzeń cyfrowych klasy B zgodnie z częścią 15 przepisów FCC.

Ograniczenia te mają na celu zapewnienie odpowiedniej ochrony przed szkodliwymi zakłóceniami w instalacjach domowych.

Ten produkt generuje, wykorzystuje i może emitować energię o częstotliwości radiowej. Jeśli nie zostanie zainstalowany i używany zgodnie z instrukcją, może powodować szkodliwe zakłócenia w komunikacji radiowej. Nie ma jednak gwarancji, że zakłócenia nie wystąpią w danej instalacji. Jeśli produkt powoduje szkodliwe zakłócenia w odbiorze sygnału radiowego lub telewizyjnego, co można sprawdzić, wyłączając i włączając urządzenie, zaleca się, aby użytkownik spróbował skorygować zakłócenia, stosując jeden lub kilka z poniższych środków.

- Zmiana orientacji lub położenia anteny odbiorczej.
- Zwiększ odległość między produktem i odbiornikiem.
- Podłączyć produkt do gniazdka w innym obwodzie niż ten, do którego podłączony jest odbiornik.
- Aby uzyskać pomoc, skontaktuj się ze sprzedawcą lub doświadczonym technikiem radiowo-telewizyjnym.

## PRAWIDŁOWA UTYLIZACJA



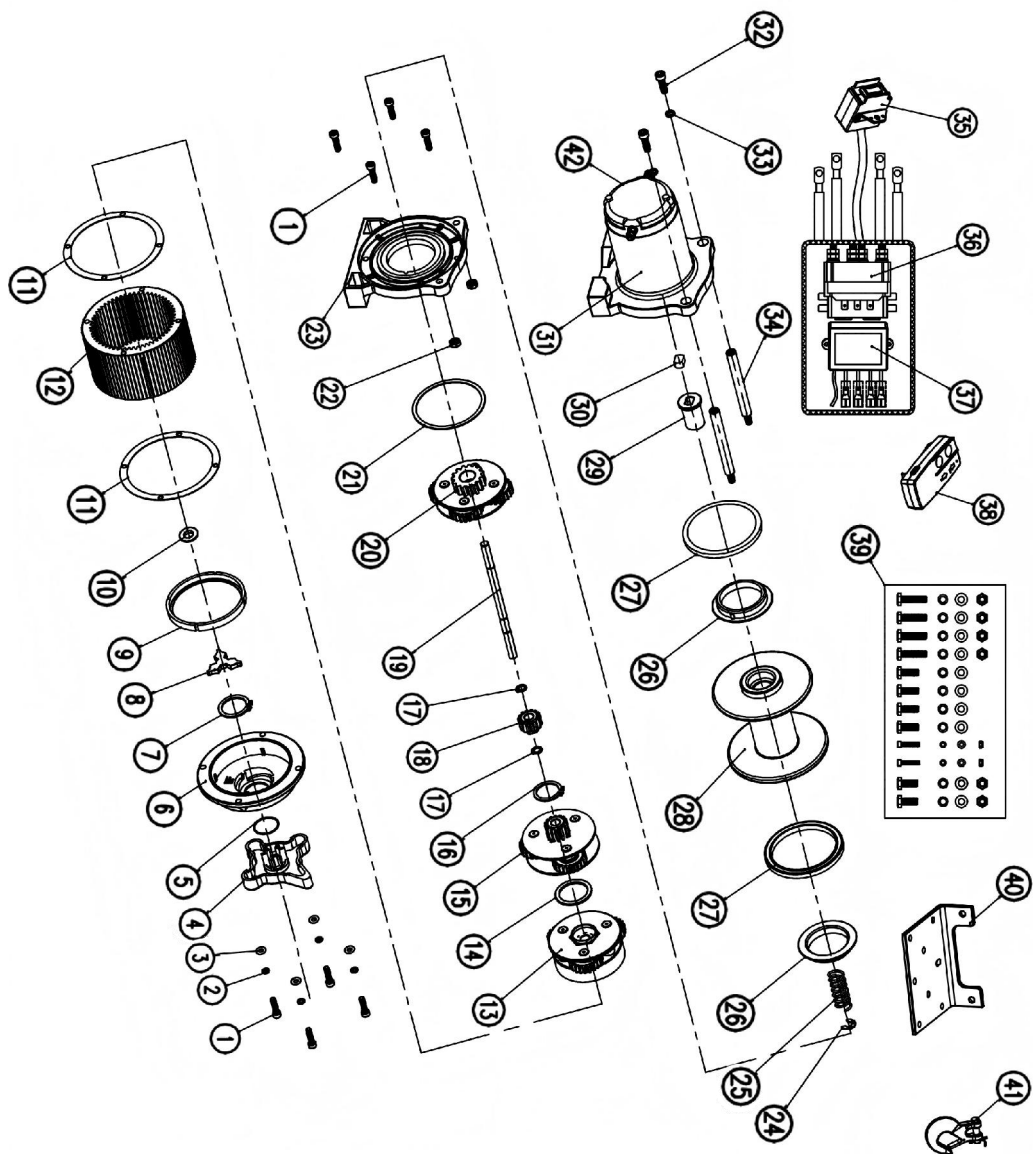
Niniejszy produkt podlega przepisom dyrektywy europejskiej 2012/19/UE. Symbol przekreślonego kosza na śmieci na kółkach oznacza, że produkt wymaga selektywnej zbiórki odpadów w Unii Europejskiej. Dotyczy to produktu i wszystkich akcesoriów oznaczonych tym symbolem. Produktów oznaczonych tym symbolem nie wolno wyrzucać razem z normalnymi odpadami domowymi, lecz należy je oddać do punktu zbiórki urządzeń elektrycznych i elektronicznych przeznaczonych do recyklingu.

## LISTA CZĘŚCI 4500LBS

| Numer części | Nazwa części                      | ILOŚĆ | Numer części | Nazwa części                                | ILOŚĆ |
|--------------|-----------------------------------|-------|--------------|---|-------|
| 1            | śruba z łbem sześciokątnym        | 8     | 23           | Wspornik skrzyni biegów                     | 1     |
| 2            | Podkładka sprężysta               | 4     | 24           | Podkładka dzielona                          | 1     |
| 3            | Podkładka płaska                  | 4     | 25           | Sprężyna sprzęgła                           | 1     |
| 4            | Pokrętło                          | 1     | 26           | Panewka łożyska                             | 2     |
| 5            | Uszczelka pokrętła                | 1     | 27           | Foka  | 2     |
| 6            | Zaślepka obudowy skrzyni biegów   | 1     | 28           | Bęben                                       | 1     |
| 7            | Pierścień osadczy zewnętrzny      | 1     | 29           | Wał sprzęgłowy                              | 1     |
| 8            | Blok przesuwny                    | 1     | 30           | Regulacja podkładki                         | 1     |
| 9            | Uszczelka cierna                  | 1     | 31           | Silnik                                      | 1     |
| 10           | Płyta lokalizacyjna               | 1     | 32           | Śruba z łbem sześciokątnym                  | 2     |
| 11           | Łowca fok                         | 2     | 33           | Podkładka sprężysta                         | 2     |
| 12           | Obudowa skrzyni biegów            | 1     | 34           | Spinka do krawata                           | 2     |
| 13           | 3. zestaw przekładni planetarnych | 1     | 35           | Sterowanie ręczne                           | 1     |
| 14           | Pierścień cierny                  | 1     | 3 6          | Solenoid                                    | 1     |
| 15           | 2. zestaw przekładni planetarnych | 1     | 3 7          | Bezprzewodowy odbiornik zdalnego sterowania | 1     |
| 16           | Pierścień osadczy wewnętrzny      | 1     | 3 8          | Bezprzewodowy nadajnik zdalny               | 1     |
| 17           | Pierścień osadczy zewnętrzny      | 2     | 39           | Montaż zestawu śrubowego                    | 1     |
| 18           | Przekładnia wyjściowa             | 1     | 40           | Płyta montażowa                             | 1     |
| 19           | Wał napędowy                      | 1     | 41           | hak   | 1     |

|    |   |   |    |                       |   |
|----|---|---|----|-----------------------|---|
| 20 | 1. zestaw <sup>przekładni</sup><br>planetarnych | 1 | 42 | Tylna pokrywa silnika | 1 |
| 21 | Pierścień<br>wspornikowy                        | 1 |    |                       |   |
| 22 | Nakrętka<br>sześciokątna M6                     | 2 |    |                       |   |

# SCHEMAT WYBUCHU 4500 FUNTÓW



**Producent:** Shanghaimuxinmuyeyouxiangongsi

**Adres:** Shuangchenglu 803nong11hao1602A-1609shi, baoshanqu, szanghaj 200000 PR Chiny

Adres e-mail: support@vevor.com

**Importowane do AUS:** SIHAO PTY LTD. 1 ROKEVA

STREETEASTWOOD

NSW 2122 Australia

**Importowane do USA:** Sanven Technology Ltd. Suite 250, 9166 Anaheim

Miejsce, Rancho Cucamonga, CA 91730



YH CONSULTING LIMITED. C/O YH Consulting  
Limited Office 147, Centurion House, London  
Road, Staines-upon-Thames, Surrey, TW18 4AX  
H2YHUK@gmail.com Tel.: +44 07514-677868



E-CrossStu GmbH  
Mainzer Landstr. 69,60329 Frankfurt am Main.  
e-crossstu@outlook.com Tel.: +49 69332967674



# **VEVOR**

**Upgrade · The Home Creator Way**

## **ATV-lieren**

# VEVOR

Upgrade · The Home Creator Way

**P2000-1**



**P3000-1A/P3000-1C/P3000-1B**  
( Ter referentie )



**P4000-1W**



**P4000-1D**



This is the original instruction, please read all manual instructions carefully before operating. VEVOR reserves a clear interpretation of our user manual. The appearance of the product shall be subject to the product you received. Please forgive us that we won't inform you again if there are any technology or software updates on our product.

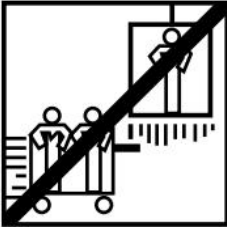
## SAFETY INSTRUCTION AND PRECAUTIONS

**!** **WAARSCHUWING:** Lees alle MONTAGE- EN

BEDIENINGSINSTRUCTIES zorgvuldig door en zorg dat u ze begrijpt voordat u het apparaat in gebruik neemt. Het niet naleven van de veiligheidsregels en andere elementaire veiligheidsmaatregelen kan leiden tot ernstig letsel.

## SAVE THESE INSTRUCTIONS

### AANVRAAGINFORMATIE



Deze lier is ontworpen om een last op grondniveau of tegen een helling op te verplaatsen. Hij is niet ontworpen en ook niet bedoeld om te hijsen.

Deze lier mag niet worden gebruikt om mensen op te tillen of te verplaatsen.

Deze lier is bedoeld voor incidenteel gebruik vanwege de warmteontwikkeling van de verschillende onderdelen. Als het uiteinde van de motor onaangenaam heet aanvoelt, stop dan met lieren en laat de motor afkoelen.

### VEILIGHEIDSVORZORGEN

In deze handleiding vindt u aantekeningen met de volgende kopjes:

#### **▼ Danger**

: Geeft een direct gevaarlijke situatie aan die, indien niet vermeden, zal leiden tot de dood of ernstig letsel.

#### **▼ Warning**

: Geeft een potentieel gevaarlijke situatie aan die, indien niet vermeden, kan leiden tot de dood of ernstig letsel.

## **▼ Caution**

Dit duidt op een potentieel gevaarlijke situatie die, indien niet vermeden, kan leiden tot licht of matig letsel. Deze notatie wordt ook gebruikt om te waarschuwen voor onveilige praktijken.

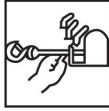
The following symbols on the product and in the Owner's Manual are used:



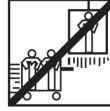
Read Owner's Manual



Always Use Handsaver



Keep clear of winch, wire rope and hook while operating



Never use winch to lift or move people



Never use winch to hold loads in place



Wind Rope on Bottom of Drum

**Opmerking: Geeft aanvullende informatie aan in de installatie- en bedieningsprocedures van uw lier.**

**Let op :** Deze lier is voornamelijk ontworpen voor incidenteel gebruik. De lier is niet bedoeld voor industriële toepassingen of hijswerkzaamheden.

Gebruik altijd een handbeschermer op de haak.

Houd tijdens het gebruik uit de buurt van de lier, de staalkabel en de haak.

Gebruik een lier nooit om mensen op te tillen of te verplaatsen.

Gebruik een lier nooit om lasten op hun plaats te houden.

Koppel de stroomkabel los van de accu wanneer de lier niet in gebruik is .

## **ALGEMENE VEILIGHEIDSINFORMATIE**

Uw lier is een zeer krachtige machine. Bij onveilig of onjuist gebruik bestaat de mogelijkheid dat dit materiële schade of persoonlijk letsel kan veroorzaken.

## **▼ Warning**

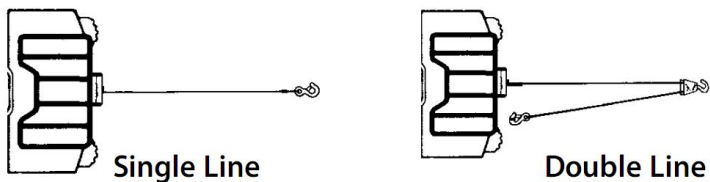
De verantwoordelijkheid voor de veilige installatie en bediening van de lier en het voorkomen van persoonlijk letsel en materiële schade ligt uiteindelijk bij u, de bediener. Er gaat niets boven het gebruik van gezond verstand en voorzichtigheid bij het bedienen van een lier.

## **▼ Warning**

De staalkabel kan breken voordat de lier vastloopt.

Gebruik voor zware lasten een katrol. de belasting op de verminderen staalkabel.

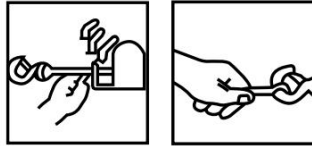
1. De maximale werkbelasting bevindt zich op de staalkabellaaag die zich het dichtst bij de trommel bevindt. **NIET OVERBELASTEN. PROBEER GEEN LANGDURIGE TREKKEN UIT TE VOEREN MET ZWARE BELASTINGEN.** Overbelasting kan de lier en/of de staalkabel beschadigen en onveilige werkomstandigheden creëren. **VOOR BELASTINGEN VAN MEER DAN DE HELFT VAN DE NOMINALE CAPACITEIT RADEN WIJ HET GEBRUIK VAN HET OPTIONELE KATROLBLOK AAN OM DE STRAALKABEL TE DUBBELEN (Figuur 1).** Dit vermindert de belasting op de lier en de spanning op de staalkabel met ongeveer 50%. Bevestig de haak aan het dragende onderdeel. De motor van het voertuig moet draaien tijdens het gebruik van de lier. Als er veel gelierd wordt met de motor uitgeschakeld, kan de accu te zwak zijn om de motor opnieuw te starten.



Figuur 1.

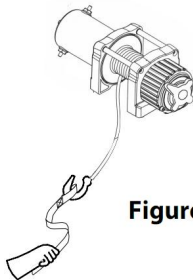
2. LEES EN BEGRIJP DEZE HANDLEIDING EN LEER HOE U UW LIER MOET GEBRUIKEN. Oefen na de installatie van de lier met het gebruik ervan, zodat u er vertrouwd mee bent wanneer dat nodig is.
3. Verplaats uw voertuig NIET om de lier te helpen bij het trekken van de last. De combinatie van de lier en het voertuig die samen trekken, kan de staalkabel en de lier overbelasten.
4. **BLIJF ALTIJD UIT DE BUURT VAN STAALKABELS, HAKEN EN LIERS. IN HET ONWAARSCHIJNLIJKE GEVAL VAN EEN ONDERDEELDEFECT IS HET HET BEST OM UIT DE BUURT TE BLIJVEN.**
5. Controleer staalkabels en apparatuur regelmatig. Een gerafelde staalkabel met gebroken strengen moet onmiddellijk worden vervangen.

6. Gebruik stevige leren handschoenen bij het hanteren van staalkabel. Laat de staalkabel niet door uw handen glijden.
7. Gebruik nooit een lier met minder dan 5 windingen staalkabel rond de lierdrum, aangezien de bevestiging aan het uiteinde van de staalkabel mogelijk NIET bestand is tegen de volledige belasting.
8. Steek nooit uw vinger door de haak. Als uw vinger in de haak bekneld raakt,

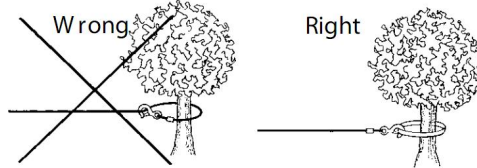


kunt u uw vinger verliezen.

9. **Gebruik ALTIJD de handgreep bij het geleiden van de staalkabel** (zie afbeelding 2).
10. **Haak de staalkabel NOOIT terug aan zichzelf vast**, want daardoor kunt u de staalkabel beschadigen. Gebruik een nylon draagband (Afbeelding 3).



**Figure 2**

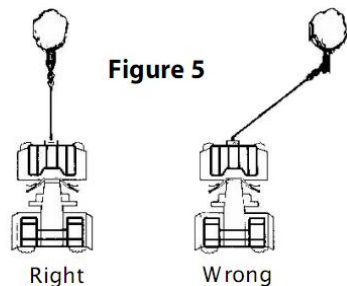


**Figure 3**

11. Het is een goed idee om een dikke deken of jas over de staalkabel bij het haakuiteinde te leggen wanneer je zware lasten trekt (Figuur 4). Mocht de staalkabel breken, dan fungeert de stof als demper en voorkomt zo dat de kabel gaat zwiepen.



**Figure 4**



**Figure 5**

12. Vermijd continu trekken vanuit extreme hoeken, omdat dit ervoor zorgt dat de staalkabel zich aan één uiteinde van de trommel ophoopt . Dit kan de staalkabel in de lier blokkeren, waardoor de kabel of de lier beschadigd raakt.
13. VERBERG DE WAARSCHUWINGS- EN INSTRUCTIELABELS NOOIT .
14. Bedien de lier altijd met onbelemmerd zicht op de lierwerkzaamheden.
15. Uitrusting zoals takels , haken, katrollen , spanbanden , enz . moeten qua formaat afgestemd zijn op de lierklus en periodiek worden gecontroleerd op beschadigen die hun sterkte kunnen verminderen.
16. Laat de vrijlooppkoppeling NOOIT los wanneer er een belasting op de lier rust.
17. WERK NOOIT AAN OF ROND DE LIERTROMMEL WANNEER DE LIER ONDER BELASTING STAAT.
18. BEDIEN DE LIER NIET ONDER INVLOED VAN DRUGS, ALCOHOL OF MEDICATIE.
19. KOPPEL ALTIJD DE STROOMKABELS VAN DE LIER LOS VAN DE ACCU VOORDAT U IN OF ROND DE LIERTROMMEL WERKT, zodat de lier niet per ongeluk kan worden ingeschakeld.
20. Bij het verplaatsen van een last, moet u de speling in de staalkabel langzaam wegnemen totdat deze strak staat. Stop en controleer alle lierverbindingen opnieuw. Zorg ervoor dat de haak goed vastzit. Als u een nylon hijsband gebruikt, controleer dan de bevestiging aan de last.
21. Wanneer u uw lier gebruikt om een last te verplaatsen, zet u de versnellingsbak van het voertuig in de neutraalstand, trekt u de rem aan en blokkeert u alle wielen.
22. GEBRUIK DE LIER NIET OM LADINGEN OP HUN PLAATS TE HOUDEN. Gebruik andere middelen om ladingen vast te zetten, zoals



spanbanden.

23. Gebruik uitsluitend door de fabrikant goedgekeurde schakelaars, afstandsbedieningen en accessoires. Het gebruik van niet - door de fabrikant goedgekeurde onderdelen kan letsel of materiële schade veroorzaken.

24. Bewerk of las geen enkel onderdeel van de lier. Dergelijke aanpassingen kunnen de structurele integriteit van de lier aantasten.
25. SLUIT DE LIER NIET AAN OP 110V WISSELSTROOM UIT HET HUIS OF OP 220V NETSPANNING, AANGEZIEN DIT KAN LEIDEN TOT DOORBRANDING VAN DE LIER OF EEN FATALE ELEKTRISCHE SCHOK.
26. Zorg ervoor dat er nooit schokbelastingen op de lier of staalkabel worden uitgeoefend.
27. Wees voorzichtig bij het omhoog of omlaag trekken van een last op een helling. Zorg ervoor dat mensen, huisdieren en eigendommen uit de buurt van de last blijven.
28. De schakelaarunit moet vrij van vuil en vocht worden gehouden om een veilige werking te garanderen.
29. u de afstandsbediening te verwijderen en op te bergen op een schone, droge plaats, zoals het dashboardkastje.
30. Overschrijd nooit de hierboven vermelde trekkracht.
31. Gebruik de lier niet door slechts een klein stukje touw af te rollen. Het wordt sterk aanbevolen om bij gebruik van de lier op volle capaciteit alleen de laatste laag touw op de lier te laten zitten. (MINIMAAL VIJF KABELDRAAIINGEN OP DE TROMMEL)
32. De lier heeft een zeer hoge werkstroom onder belasting, waardoor hij de kabel niet langdurig kan oprollen. Het is sterk aan te raden om het oprollen van de kabel elke 2 meter te onderbreken, zodat de motor kan afkoelen.
33. Verplaats uw voertuig NIET om de lier te helpen bij het trekken van de last. De combinatie van de lier en het voertuig die samen trekken, kan de staalkabel en de lier overbelasten.

## PRODUCT SPECIFICATIONS

| Model<br>SPEC.           | P2000-1 | P3000-1A | P3000-1B | P3000-1C | P4000-1D | P4000-1W |
|--------------------------|---------|----------|----------|----------|----------|----------|
| <b>Spanning</b>          | 12V DC  | 12V DC   | 12V DC   | 12V DC   | 12V DC   | 12V DC   |
| <b>Nominaal vermogen</b> | 0,95 pk | 1,3 pk   | 1,3 pk   | 1,3 pk   | 2,2 pk   | 2,2 pk   |

|                                       |                                       |                                 |                                       |                                 |                                |                                      |
|---------------------------------------|---------------------------------------|---------------------------------|---------------------------------------|---------------------------------|--------------------------------|--------------------------------------|
|                                       |                                       |                                 |                                       |                                 |                                |                                      |
| <b>Overbrengingsverhouding</b>        | 153:1                                 | 153:1                           | 153:1                                 | 153:1                           | 128.2:1                        | 128.2:1                              |
| <b>Lengte van de draad</b>            | 1,8 m                                 | 1,8 m                           | 1,8 m                                 | 1,8 m                           | 1,8 m                          | 1,8 m                                |
| <b>Touw</b>                           | Synthetisch ,<br>5/32 inch *<br>39 ft | Staal ,<br>3/16 inch *<br>39 ft | Synthetisch ,<br>3/16 inch *<br>39 ft | Staal ,<br>3/16 inch *<br>39 ft | Staal ,<br>1/4 inch *<br>39 ft | Synthetisch ,<br>1/4 inch *<br>39 ft |
| <b>Nominale trekkracht (max.: lb)</b> | 2000                                  | 3000                            | 3500                                  | 4000                            | 4500                           | 4500                                 |

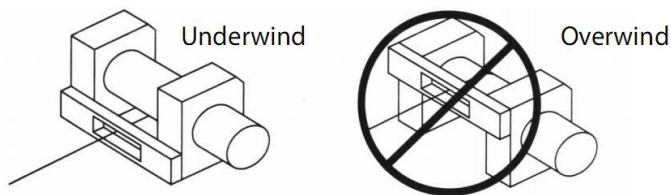
## **UW LIER MONTEREN**

### MONTAGESETS

De fabrikant raadt aan een montageset te gebruiken voor een veilige bevestiging aan uw voertuig. Montagesets voor ATV-lieren zijn normaal gesproken inbegrepen in het lierpakket. Als u ervoor kiest geen montageset aan te schaffen, moet uw lier op een veilige en vlakke ondergrond worden bevestigd. Houd er rekening mee dat uw lier mogelijk niet veilig kan worden gebruikt zonder een deel van de meegeleverde accessoires.

### **⚠ Caution**

**Deze lier moet worden gemonteerd met de staalkabel in de onderwikkelrichting (Figuur 6).**



**Figuur 6**

**Let op:** Het is mogelijk, en niet ongebruikelijk of af te raden, om uw lier in andere posities te monteren dan die in deze installatiehandleiding worden getoond.

Hoewel de montagepositie naar eigen inzicht kan worden gekozen, dient u er altijd rekening mee te houden dat de lier moet worden bediend met de staalkabel onderop de kabeltrommel (Figuur 1). Uw lier is ontworpen om de kabel in en uit te rollen in één richting. Probeer de werking van uw lier niet om te keren.

## **LIERINSTALLATIE**

**Let op** : Bij het installeren van een lier kan de installatie enigszins afwijken van de onderstaande instructies en diagrammen, afhankelijk van uw voertuig, lier, montageset of structurele ondersteuning.



**Voordat u met de installatie van de lier begint, dient u de massakabel en de pluskabel van de accu los te koppelen.**

## MINIMALE ELEKTRISCHE VEREISTEN

Zorg ervoor dat u de juiste accu of voeding selecteert voor deze lier. Bij intensief gebruik van de lier worden een extra accu en een krachtige dynamo aanbevolen.

### INSTALLATIEPROCEDURE:

#### STAP (1)

Installeer de montageset of zorg voor een vlakke, stabiele montageplek voor de lier om ervoor te zorgen dat de motor, trommel en versnellingsbak correct zijn uitgelijnd. Volg de instructies in de montageset nauwkeurig op.



Zorg ervoor dat de constructie sterk genoeg is om het nominale draagvermogen van de lier te kunnen dragen.

Let op: als u geen montageset hebt, moet u gaten in de constructiebalk boren. Zorg ervoor dat uw constructiebalk minimaal 5 mm dik is.



Als u voor uw installatie bouten, moeren, ringen en ander bevestigingsmateriaal van verschillende lengtes nodig heeft, gebruik dan altijd bevestigingsmateriaal met een sterkteklasse die gelijk is aan of hoger is dan die van het meegeleverde bevestigingsmateriaal.

#### Stap ( 2 )

Plaats de lier over de gaten in de montageset of de constructiesteun.

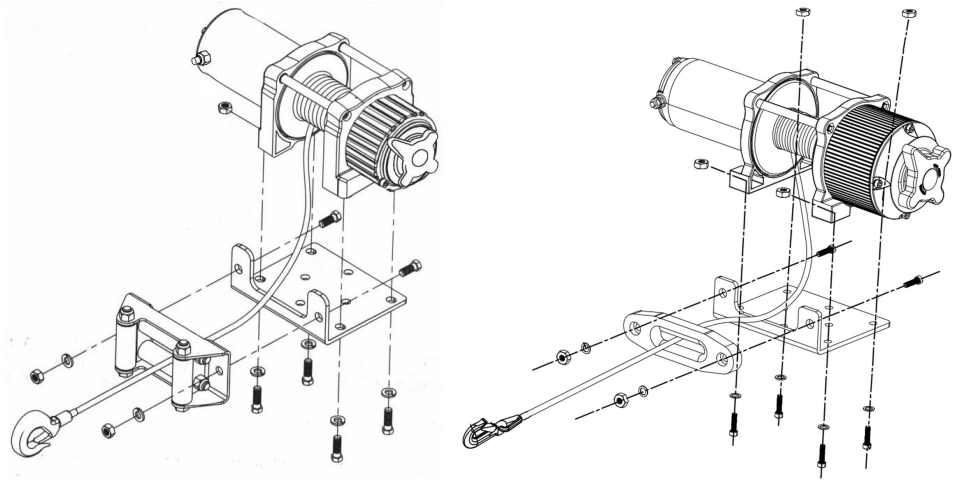


Zorg er bij het positioneren van de lier voor dat de staalkabel in de juiste richting op de trommel wordt gewikkeld. Als de lier niet in de juiste richting wordt bediend, kan de lierrem (indien aanwezig) niet goed werken en/of kan de lier uitvallen.

#### Stap (3)

Bevestig de lier (afbeelding 7 4500LB ) aan de montageset of de constructie met behulp van de bouten, borgringen en vierkante moeren die bij de lier zijn meegeleverd.

## Afbeelding 7 - lierbevestiging



### Stap (4)

Bevestig de rolgeleider (Afbeelding 7) aan de montageplaat of de constructiesteun met behulp van de meegeleverde bevestigingsmaterialen of met twee (2) M8x 20L 8.8 trekvast stalen bouten.

### ⚠ Warning

Zorg ervoor dat zowel de montageplaat als de bevestigingsmaterialen van de lier goed vastgedraaid zijn.

### ⚠ Caution

Geen enkel onderdeel van het voertuig (bodembeschermplaten, bedrading, extra verlichting, banden, enz.) mag de werking van uw lier belemmeren. Controleer bij de montage of alle onderdelen van het voertuig en de lier vrij kunnen bewegen. Zorg ervoor dat de montageplaats van de lier de bodenvrijheid niet significant vermindert.

### MONTAGE VAN DE SOLENOÏDEBEHUIZING

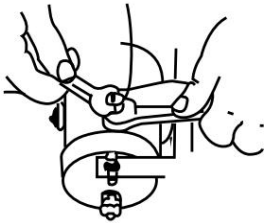
1. De solenoïdekast ontkoppelt de lier van de accu wanneer het voertuig wordt uitgeschakeld.
2. De solenoïdebox moet dicht bij de accu worden gemonteerd, op een zo schoon en droog mogelijke plek.
3. Zorg ervoor dat de gekozen locatie voor de solenoïdekast voldoende afstand biedt tot alle metalen constructies, zoals framebuizen.

## INSTALLATIE VAN DE TUIMELSCHAKELAAR

### TOEPASSINGEN: ATV-SERIE

#### **▼ Caution**

Bij het aansluiten van draden op de motor- of solenoïde -aansluitingen, houdt u de binnenste moer vast met een steeksleutel terwijl u de buitenste moer vastdraait met een tweede steeksleutel. Laat de aansluitingen niet in hun behuizing draaien. Draaien kan leiden tot interne draadbreek of verkeerde uitlijning van onderdelen (Afbeelding 9).



Afbeelding 9—Correcte aanhaalmomenten

#### Stap (1)

Controleer of de massakabel en de pluskabel van de accu zijn losgekoppeld voordat u elektrische werkzaamheden uitvoert.

#### **▼ Danger**

Probeer geen bedrading aan te sluiten wanneer de accu is aangesloten. Autoaccu's bevatten ontvlambare en explosieve gassen. Draag een veiligheidsbril tijdens de installatie en verwijder alle metalen sieraden. Buig niet over de accu heen tijdens het aansluiten.

#### Stap (2)

Leg de kabelboom aan en bevestig deze met kabelbinders aan vaste punten op het voertuig.

Let op: Bij het aanleggen van de draden moeten de juiste aansluitingen zich in de buurt van de accu, het montagepunt van de schakelaar en de lier bevinden. De installatievereisten kunnen variëren afhankelijk van uw voertuig en lier. Zorg ervoor dat de draden lang genoeg zijn om de accu, het montagepunt van de schakelaar en de lier te bereiken.

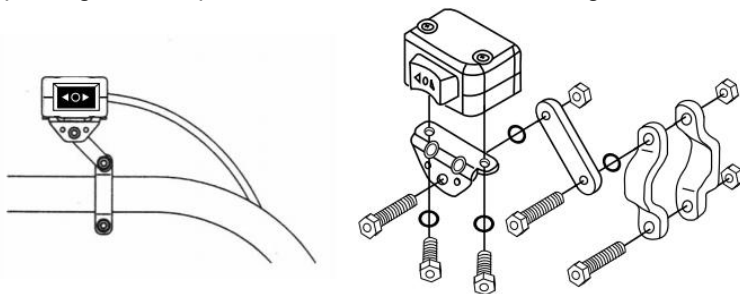
## **Warning**

Zorg ervoor dat de kabelboom geen contact maakt met hete of bewegende onderdelen van de motor, de ophanging, de stuurinrichting, de remmen of het uitlaatsysteem.

Stap (3)

Gebruik de meegeleverde klemmen, beugel en bevestigingsmaterialen om de tuimelschakelaar op een geschikte plaats te monteren. Zie afbeelding 10.

**Figure 10**



## **Caution**

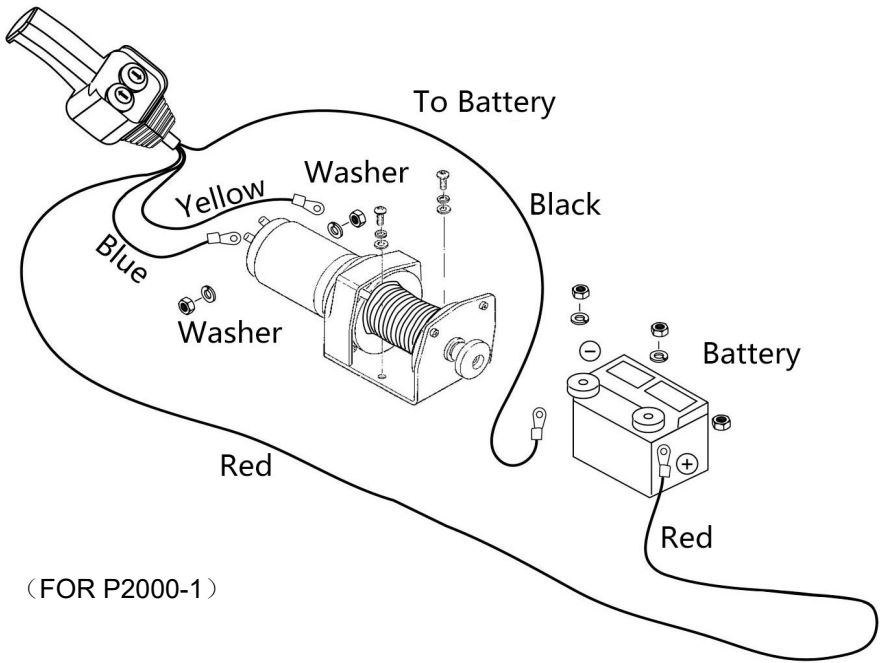
Gebruik **ALTIJD** de meegeleverde montagebeugel, schroeven en borgmoeren voor de tuimelschakelaar. De schroeflengtes zijn afgestemd op de juiste insteekdiepte in de schakeldoos. Een te diepe insteekdiepte kan kortsluiting veroorzaken en leiden tot oververhitting van de bedrading.

Stap (4) Het wordt aanbevolen de schakelaar aan de linkerkant van het stuur te monteren.

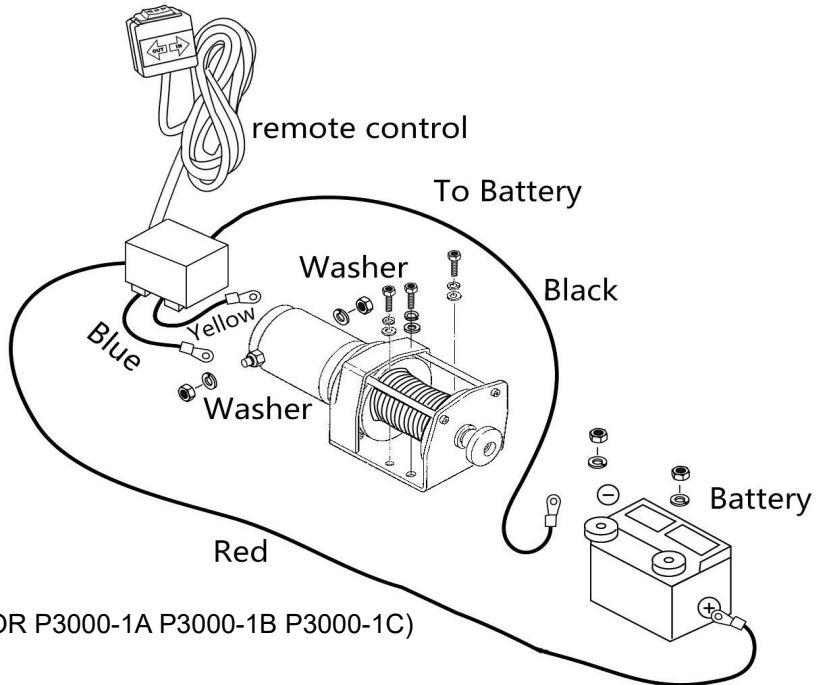
## **BEDRADINGINSTALLATIE**

**Leid de korte geel - blauwe, kleurgecodeerde draden naar de motor.**

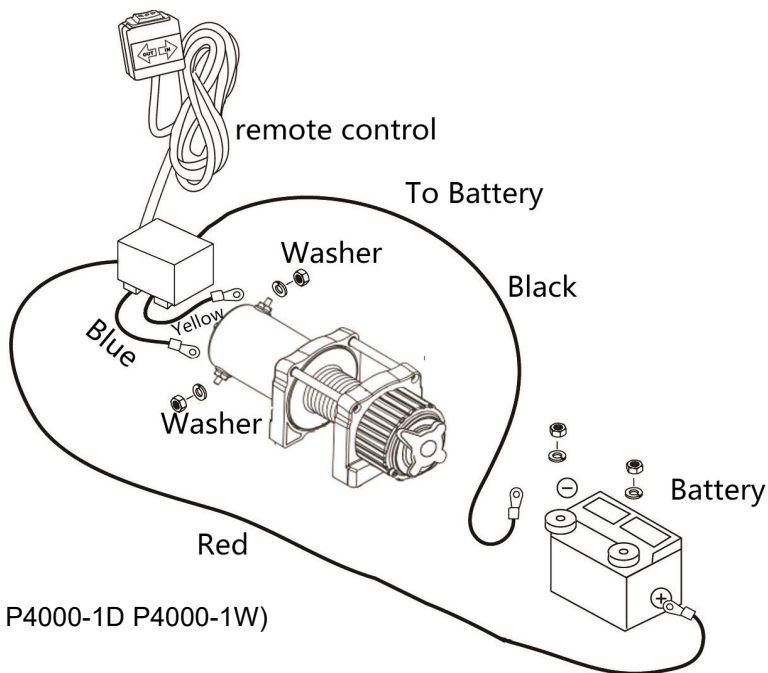
**Leid de lange rood-zwart gekleurde draden naar de batterij .**



(FOR P2000-1)



(FOR P3000-1A P3000-1B P3000-1C)



**Controleer of alle bedrading vrij is van scherpe randen en knelpunten.  
 Bevestig losse bedrading met kabelbinders of isolatietape.  
 Laat de schakelaar nooit aangesloten als de lier niet in gebruik is.**

### **Warning**

Voordat u de werking van de lier test, moet u ervoor zorgen dat u ongeveer 60 centimeter staalkabel afrot.

### **PROEFRIT**

1. Controleer nogmaals of alle bedrading correct is aangesloten en of er geen blootliggende aansluitingen zijn die kortsluiting met het voertuigchassis kunnen veroorzaken.
2. Draai de contactsleutel naar de stand 'AAN'. Controleer of de lier goed werkt .
3. Sluit de lier niet aan op een hoogfrequente voeding!

### **VRIJSPOLWERKING**

Trek de koppelingsknop naar de stand "Vrij". Als er spanning op de staalkabel staat, kan de koppelingsknop moeilijk loskomen. **FORCEER DE KOPPELINGSKNOP NIET.** Ontspan de koppeling door een deel van de

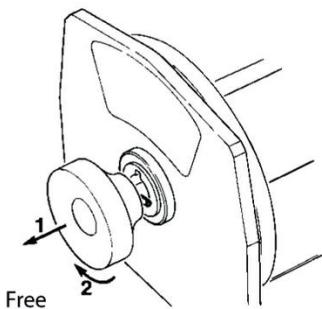
staalkabel uit te rollen. Laat de koppeling los, trek de staalkabel uit en bevestig deze aan een anker of last. Controleer of er nog minstens vijf windingen staalkabel op de trommel zitten. Schakel de trommel weer in door de koppelingsknop terug te zetten naar de stand "Ingeschakeld". Activeer de lier kortstondig in de stand "Kabel uit" om de draairichting van de trommel te controleren. Als de trommel in de verkeerde richting draait, controleer dan de bedrading opnieuw.

**Let op : Draai de koppelingsknop volgens de pijlen en aanwijzingen erop.**

**Om de lierversnellingen in of uit te schakelen.**

**Let op: De koppeling moet volledig ingeschakeld zijn voordat u gaat lieren.**

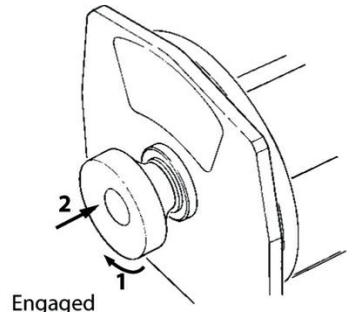
**Bedien de koppelingsknop nooit terwijl de trommel draait.**



Free

**CAUTION**

If the winch motor stalls, do not continue to apply power.



Engaged

**BETROKKEN:**

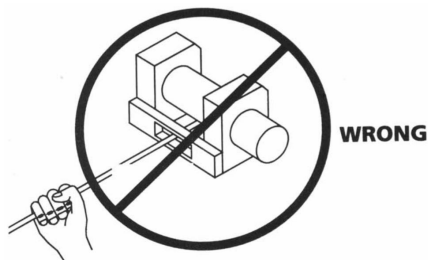
**FREESPOOL:**



## LIEREN

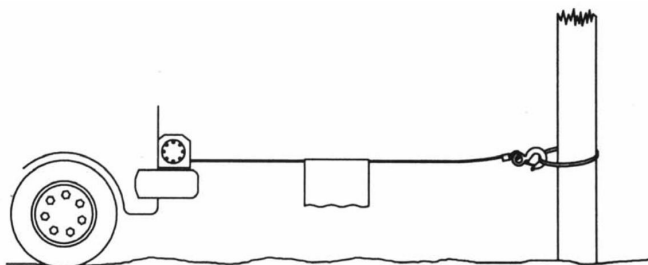
**Danger**

Raak de staalkabel of de haak nooit aan wanneer deze onder spanning staan of belast zijn. Zelfs in ruststand kan de staalkabel van de lier onder spanning staan. Leid een gespannen staalkabel nooit met uw handen naar de trommel (zie afbeelding 13).



**Figuur 13**

1. Lier met minimaal vijf windingen staalkabel rond de lierdrum. Bij minder windingen kan de staalkabel onder belasting losraken van de drum.
2. Plaats bij het trekken van een last een deken, jas of zeil over de staalkabel bij het haakuiteinde (zie afbeelding 14). Dit vertraagt het terugschieten van een gebroken staalkabel en helpt ernstig letsel te voorkomen. Trek de motorkap omhoog om de voorruit te beschermen.



**Figuur 14**

**Warning**

Let op het nominale draagvermogen van de lier en overschrijd dit niet.

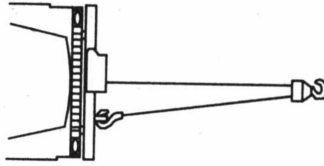
**Warning**

Wanneer de belasting de maximale trekkracht van de lier overschrijdt, schakelt de externe stroomonderbreker de lier automatisch uit. Om de stroomonderbreker te resetten, laat u de schakelaar los. Let op: de lier kan pas weer normaal opstarten nadat de motor, die door de overbelasting warm is geworden, is afgekoeld.

1. Gebruik een dubbele lijn met een katrolblok (zie afbeelding 15) om de belasting op de lier, de staalkabel en de accu te verminderen. Een dubbele lijn zal ook de snelheid van de lierlijn verlagen. Zorg ervoor dat alle gebruikte apparatuur voldoet aan de maximale trekkracht van de lier. Bij gebruik van een dubbele lijn

moeten katrolblokken een trekkracht hebben die minimaal twee keer zo hoog is als de trekkracht van de lier.

## LIEREN



Figuur 15

1. Als u een trekhaak voor dubbele belijning installeert, moet deze aan het chassis van het voertuig worden bevestigd.
2. Door de lier te voorzien van een kabelgeleider wordt de slijtage van de staalkabel tijdens het trekken onder een hoek verminderd.
3. Trek zo recht mogelijk om te voorkomen dat de staalkabel zich aan één uiteinde van de trommel ophoopt.
4. De motor van het voertuig moet draaien tijdens het gebruik van de lier. Als er veel gelierd wordt terwijl de motor uit staat, kan de accu te zwak zijn om de motor opnieuw te starten.

### ⚠ Caution

Gebruik een katrol om te voorkomen dat er onder scherpe hoeken wordt getrokken. Een ongelijkmatige kabelgeleiding kan ernstige schade aan de lier en de staalkabel veroorzaken. Dit kan worden verholpen door de last vast te zetten, de staalkabel af te rollen en deze naar de andere kant van de trommel te verplaatsen.

### ⚠ Danger

Ontkoppel de koppeling niet onder belasting. Als uw lier is uitgerust met een vrijlooppkoppeling, zorg er dan voor dat er geen spanning op de staalkabel staat wanneer u de koppeling ontkoppelt. Controleer voordat u een last hijst, of de koppeling volledig is ingeschakeld.

### ⚠ Warning

Gebruik de lier om de last te verplaatsen. Probeer de lier niet te helpen door het voertuig te verplaatsen. De combinatie van de lier en het

trekkende voertuig kan de staalkabel overbelasten en de last kan de lier beschadigen.

### **▼ Danger**

Vertrouw nooit op de lier om een last op zijn plaats te houden. Geen van onze lieren is ontworpen voor het vasthouden van lasten en ze kunnen losraken of defect raken door schokbelasting tijdens het transport. De last moet op een andere manier worden vastgezet en de lierhaak moet van de last worden losgekoppeld.

### **ONDERHOUD**

1. Controleer regelmatig of de bevestigingsbouten en elektrische aansluitingen goed vastzitten. Verwijder al het vuil en corrosie en houd alles altijd schoon.
2. de versnellingsbak niet zelf te demonteren. Reparaties dienen te worden uitgevoerd door de fabrikant of een erkend reparatiecentrum.
3. De versnellingsbak is gesmeerd met een hittebestendig lithiumvet en is in de fabriek afgedicht. Interne smering is niet nodig.

## PROBLEEMOPLOSSING

| Symptomen   | Mogelijke oorzaken  | Corrigerende maatregelen   |
|---|---|--|
| De motor werkt niet of slechts in één richting.                     | <ol style="list-style-type: none"> <li>1. Schakelaar werkt niet</li> <li>2. Gebroken draden of slechte verbinding</li> <li>3. Beschadigde motor</li> </ol>  | <ol style="list-style-type: none"> <li>1. Vervang de schakelaar</li> <li>2. Controleer op slechte verbindingen</li> <li>3. Vervang of repareer de motor</li> </ol>   |
| De motor wordt extreem heet.  | <ol style="list-style-type: none"> <li>1. Lange operationele periode</li> <li>2. mislukt of verwijderd overbelasting</li> <li>3. Beschadigde motor</li> </ol>   | <ol style="list-style-type: none"> <li>1. Laag tot koel</li> <li>2. Overbelasting verhelpen of repareren</li> <li>3. Motor vervangen of repareren</li> </ol>   |
| De motor draait wel, maar met onvoldoende vermogen of lijnsnelheid. | <ol style="list-style-type: none"> <li>1. Zwakke batterij</li> <li>2. De kabel van de accu naar de lier is te lang</li> <li>3. Slechte batterijverbinding</li> <li>4. Slechte ondergrond</li> <li>5. Beschadigde motor</li> </ol> | <ol style="list-style-type: none"> <li>1. Laad de batterij op of vervang deze en controleer het laadsysteem.</li> <li>2. Houd de lier binnen de afstand die de aansluitdraden toelaten.</li> <li>3. Controleer de accupolen op corrosie en reinig ze indien nodig.</li> <li>4. Controleer en reinig de aansluitingen</li> <li>5. Motor vervangen of repareren</li> </ol> |
| De lier draait achteruit.   | <ol style="list-style-type: none"> <li>1. Tor-draden omgekeerd</li> <li>2. Jeukdraden omgekeerd</li> <li>3. De schakelaar van de batterij is onjuist geïnstalleerd.</li> </ol>  | <ol style="list-style-type: none"> <li>1. Controleer de bedrading</li> <li>2. Controleer de bedrading</li> <li>3. eck-batterijaansluitingen</li> </ol>   |
| De motor draait wel, maar de trommel niet.                          | <ol style="list-style-type: none"> <li>1. Koppeling niet ingeschakeld</li> </ol>  | <ol style="list-style-type: none"> <li>1. Koppeling inschakelen</li> </ol>   |
| Lierkusten  | <ol style="list-style-type: none"> <li>1. Overmatige belasting</li> </ol>   | <ol style="list-style-type: none"> <li>1. Verminder de belasting of gebruik een dubbele lijn.</li> </ol>   |
| Motorische werkzaamheden, maar stopt.                               | <ol style="list-style-type: none"> <li>1. Overbelasting</li> </ol>  | <ol style="list-style-type: none"> <li>1. Laat afkoelen</li> </ol>   |

## **FCC-informatie:**

**LET OP :** Wijzigingen of aanpassingen die niet uitdrukkelijk zijn goedgekeurd door de partij die verantwoordelijk is voor de naleving, kunnen de bevoegdheid van de gebruiker om het apparaat te bedienen ongeldig maken. apparatuur!  
Dit apparaat voldoet aan Deel 15 van de FCC-regels. De werking is onderworpen aan de volgende twee voorwaarden:

- 1) Dit product kan schadelijke interferentie veroorzaken.
- 2) Dit product moet alle ontvangen storingen accepteren, inclusief storingen die een ongewenste werking kunnen veroorzaken.

**WAARSCHUWING:** Wijzigingen of aanpassingen aan dit product die niet uitdrukkelijk zijn goedgekeurd door de partij die verantwoordelijk is voor de naleving, kunnen de bevoegdheid van de gebruiker om het product te gebruiken ongeldig maken.

**Opmerking:** Dit product is getest en voldoet aan de limieten voor een digitaal apparaat van klasse B volgens deel 15 van de FCC-regels. Deze limieten zijn ontworpen om redelijke bescherming te bieden tegen schadelijke interferentie in een residentiële installatie.

Dit product genereert, gebruikt en kan radiofrequentie-energie uitstralen. Indien het niet volgens de instructies wordt geïnstalleerd en gebruikt, kan het schadelijke interferentie veroorzaken voor radiocommunicatie. Er is echter geen garantie dat er in een specifieke installatie geen interferentie zal optreden. Als dit product schadelijke interferentie veroorzaakt voor radio- of televisieontvangst, wat kan worden vastgesteld door het product uit en weer aan te zetten, wordt de gebruiker aangeraden te proberen de interferentie te verhelpen door een of meer van de volgende maatregelen.

- Richt de ontvangstantenne opnieuw uit of verplaats deze.
- Vergroot de afstand tussen het product en de ontvanger.
- Sluit het product aan op een stopcontact in een ander circuit dan dat waarop de ontvanger is aangesloten.
- Raadpleeg de dealer of een ervaren radio-/tv-technicus voor hulp.

## **CORRECTE VERWIJDERING**



Dit product valt onder de bepalingen van de Europese Richtlijn 2012/19/EU. Het symbool met een doorgestreepte afvalcontainer geeft aan dat het product in de Europese Unie apart moet worden ingezameld.

Dit geldt voor het product en alle accessoires die met dit symbool zijn gemarkeerd. Producten die zo zijn gemarkeerd, mogen niet bij het normale

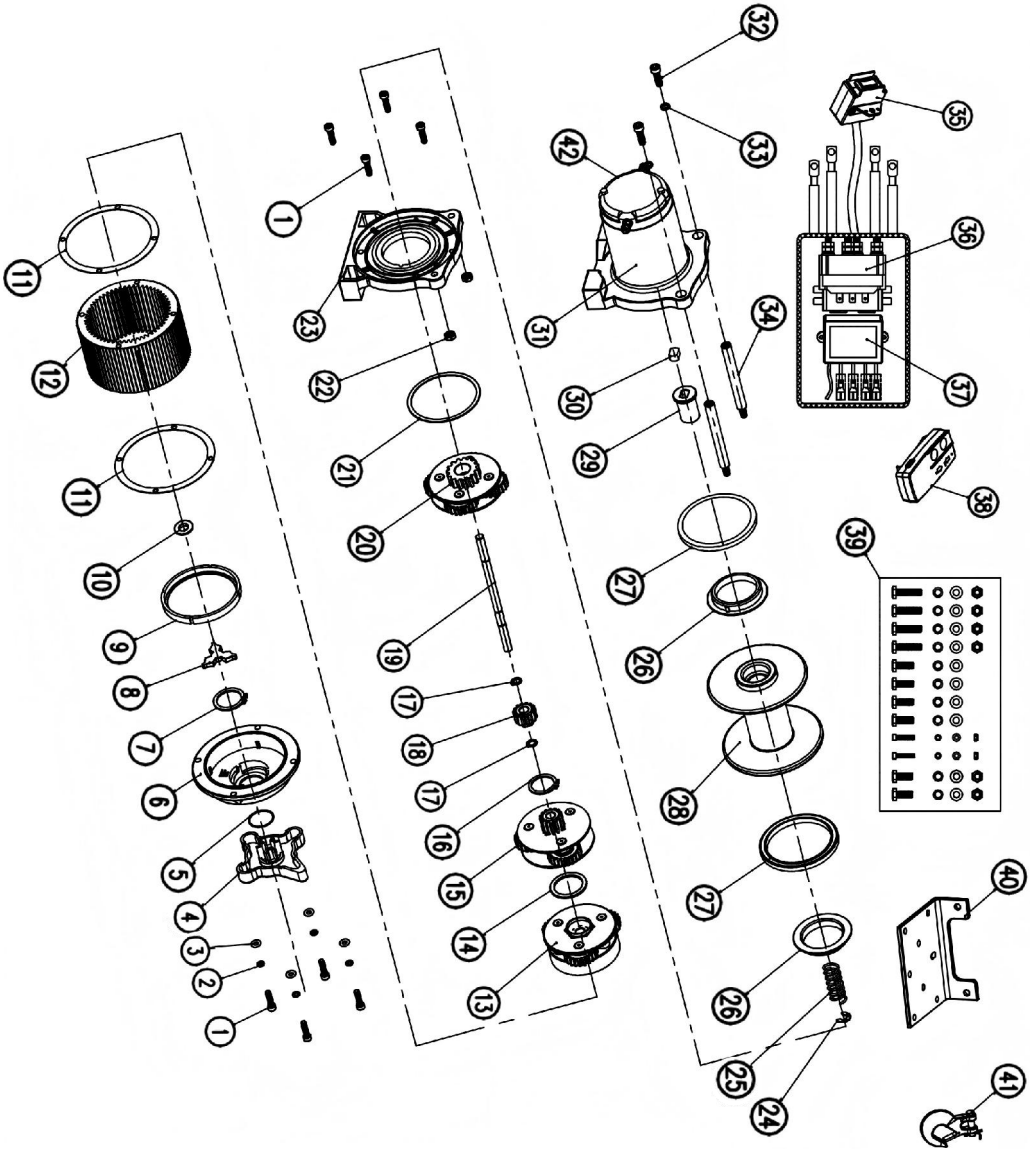
huisvuil worden weggegooid, maar moeten worden ingeleverd bij een inzamelpunt voor de recycling van elektrische en elektronische apparaten.

## ONDERDELENLIJST 4500LBS

| Onderdee<br>Inr. | Onderdeelna<br>am                              | AANT<br>AL | Onderdee<br>Inr. | Onderdeelnaam                                | AANT<br>AL |
|------------------|--|------------|------------------|--|------------|
| 1                | zeskantbout                                    | 8          | 23               | Versnellingsbakbeugel                        | 1          |
| 2                | Veerring                                       | 4          | 24               | Splitring                                    | 1          |
| 3                | Platte ring                                    | 4          | 25               | Koppelingsveer                               | 1          |
| 4                | Knop   | 1          | 26               | Lagerbus                                     | 2          |
| 5                | Knopafdichting                                 | 1          | 27               | Zegel  | 2          |
| 6                | Eindkap van de<br>versnellingsbakbeh<br>uizing | 1          | 28               | Trommel                                      | 1          |
| 7                | Externe borgring                               | 1          | 29               | Koppelingsas                                 | 1          |
| 8                | Schuifblok                                     | 1          | 30               | Afstellen van de ring                        | 1          |
| 9                | Wrijvingspakking                               | 1          | 31               | Motor  | 1          |
| 10               | Locatieplaat                                   | 1          | 32               | Inbusbout                                    | 2          |
| 11               | Afdichtmiddel                                  | 2          | 33               | Veerring                                     | 2          |
| 12               | Versnellingsbakbe<br>huizing                   | 1          | 34               | dasspeld                                     | 2          |
| 13               | 3e <small>planetaire</small><br>tandwielset    | 1          | 35               | Handbediening                                | 1          |
| 14               | Wrijvingsring                                  | 1          | 3 6              | Solenoïde                                    | 1          |
| 15               | 2e <small>planetaire</small><br>tandwielset    | 1          | 3 7              | Draadloze<br>afstandsbedieningsont<br>vanger | 1          |
| 16               | Binnenborgring                                 | 1          | 3 8              | Draadloos<br>afstandsbedieni<br>ng           | 1          |
| 17               | Externe borgring                               | 2          | 39               | Installatie van de<br>schroefset             | 1          |
| 18               | Uitgaande tandwiel                             | 1          | 40               | Montageplaat                                 | 1          |
| 19               | Transmissieas                                  | 1          | 41               | haak   | 1          |
| 20               | 1e <small>planetaire</small>                   | 1          | 42               | Achterklep van de                            | 1          |

|    |                |   |  |       |  |
|----|----------------|---|--|-------|--|
|    | tandwielset    |   |  | motor |  |
| 21 | Beugelring     | 1 |  |       |  |
| 22 | Zeskantmoer M6 | 2 |  |       |  |

# 4500LBS EXPLOSIEF DIAGRAM



**Fabrikant:** Shanghaimuxinmuyeyouxiangongsi

**Adres:** Shuangchenglu 803nong11hao1602A-1609shi, baoshanqu,  
shanghai 200000 PR China

E-mail: [support@vevor.com](mailto:support@vevor.com)

**Geïmporteerd naar Australië:** SIHAO PTY LTD. 1 ROKEVA STREET  
EASTWOOD

NSW 2122 Australië

**Geïmporteerd naar de VS:** Sanven Technology Ltd. Suite 250, 9166  
Anaheim

Plaats, Rancho Cucamonga, CA 91730



YH CONSULTING LIMITED. C/O YH Consulting  
Limited Office 147, Centurion House, London  
Road, Staines-upon-Thames, Surrey, TW18 4AX  
[H2YHUK@gmail.com](mailto:H2YHUK@gmail.com) Tel.: +44 07514-677868



E-CrossStu GmbH  
Mainzer Landstr. 69,60329 Frankfurt am Main.  
[e-crossstu@outlook.com](mailto:e-crossstu@outlook.com) Tel.: +49 69332967674



# **VEVOR**

**Upgrade · The Home Creator Way**

## **ATV-vinschar**

# VEVOR

Upgrade · The Home Creator Way

**P2000-1**



**P3000-1A/P3000-1C/P3000-1B**  
( För referens )



**P4000-1W**



**P4000-1D**



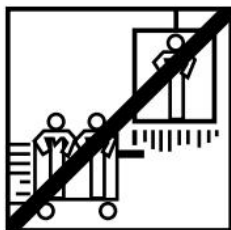
This is the original instruction, please read all manual instructions carefully before operating. VEVOR reserves a clear interpretation of our user manual. The appearance of the product shall be subject to the product you received. Please forgive us that we won't inform you again if there are any technology or software updates on our product.

## SAFETY INSTRUCTION AND PRECAUTIONS

**! VARNING:** Läs noggrant och förstå alla MONTERINGS- OCH BRUKSANVISNINGAR före användning. Underlåtenhet att följa säkerhetsföreskrifterna och andra grundläggande säkerhetsåtgärder kan leda till allvarliga personskador.

### SAVE THESE INSTRUCTIONS

#### ANSÖKNINGSINFORMATION



Denna vinsch är konstruerad för att flytta en last på marknivå eller uppför en sluttning. Den är varken konstruerad eller avsedd för lyftning.

Denna vinsch är inte avsedd att användas för att lyfta eller flytta personer.

Denna vinsch är avsedd för intermittent användning på grund av värmeutveckling hos olika komponenter. Om motorns ände blir obehagligt varm att vidröra, sluta vinscha och låt motorn svalna.

#### SÄKERHETSÅTGÄRDER

Genom hela den här manualen hittar du anteckningar med följande rubriker:

##### **▼ Danger**

Indikerar en omedelbart farlig situation som, om den inte undviks, kommer att leda till dödsfall eller allvarliga skador.

##### **▼ Warning**

Indikerar en potentiellt farlig situation som, om den inte undviks, kan leda till dödsfall eller allvarliga skador.

##### **▼ Caution**

Indikerar en potentiellt farlig situation som, om den inte undviks, kan leda till mindre eller måttliga skador. Denna beteckning används också för att varna för osäkra metoder.

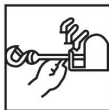
The following symbols on the product and in the Owner's Manual are used:



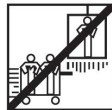
Read Owner's Manual



Always Use Handsaver



Keep clear of winch, wire rope and hook while operating



Never use winch to lift or move people



Never use winch to hold loads in place



Wind Rope on Bottom of Drum

**Obs: Indikerar ytterligare information i installations- och driftsinstruktionerna för din vinsch.**

**Observera :** Vinschen är främst avsedd för intermittenta tillämpningar. Denna vinsch är inte avsedd att användas i industriella eller lyftande applikationer.

Använd alltid handsaver på kroken.

Håll avstånd till vinsch, vajer och krok under drift.

Använd aldrig vinschen för att lyfta eller flytta personer.

Använd aldrig vinschen för att hålla laster på plats.

Koppla bort strömkabeln från batteriet när vinschen inte används .

## **ALLMÄN SÄKERHETSINFORMATION**

Din vinsch är en mycket kraftfull maskin. Om den används på ett osäkert eller felaktigt sätt finns det risk för egendoms- eller personskador.

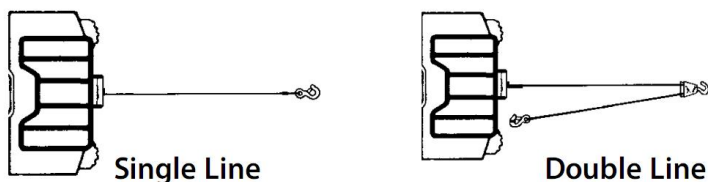
### **Warning**

Ansvar för säker installation och användning av vinschen och för att förebygga personskador och egendomsskador ligger ytterst hos dig, operatören. Det finns inget som ersätter gott omdöme och försiktighet vid användning av en vinsch.

### **Warning**

Vajern kan gå av innan vinschen stannar. För tunga laster, använd en remskiva för att minska belastningen på ståltråd.

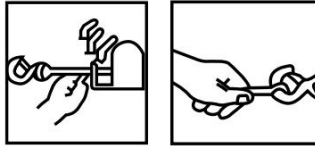
1. Maximal arbetsbelastningskapacitet är på vajerlagret närmast trumman. ÖVERBELAST INTE. FÖRSÖK INTE LÅNGVARIGA DRAG VID TUNGA LASTAR. Överbelastningar kan skada vinschen och/eller vajern och skapa osäkra driftsförhållanden. **FÖR LASTAR ÖVER 1/2 AV DEN NOMINELLA KAPACITETEN REKOMMENDERAR VI ANVÄNDNING AV DET TILLVALFRIA DRAGBLOCKET FÖR ATT DUBBELLARA VAJREN (FIGUR 1).** Detta minskar belastningen på vinschen och påfrestningen på vajern med cirka 50%. Fäst kroken vid den lastbärande delen. Fordonsmotorn ska vara igång under vinschdrift. Om betydande vinschning utförs med motorn avstängd kan batteriet vara för svagt för att starta om motorn.



Figur 1.

2. EFTER ATT DU HA LÄST OCH FÖRSTÅTT DENNA HANDBOK, LÄR DIG ATT ANVÄNDA DIN VINSCH. Efter att du har installerat vinschen, öva på att använda den så att du blir bekant med den när behovet uppstår.
3. "FLYTTA" INTE ditt fordon för att hjälpa vinschen att dra lasten. Kombinationen av vinschen och fordonet som drar tillsammans kan överbelasta vajern och vinschen.
4. **HÅLL ALLTID BORT FRÅN STÅLRE, KROK OCH VINSCH. I DET OSANNOLIKA HÄNDELSEN AV KOMPONENTFEL ÄR DET BÄST ATT VARA UN DAN SKADA.**
5. Inspektera stålvaier och utrustning ofta. En sliten stålvaier med trasiga trådar bör bytas ut omedelbart.
6. Använd kraftiga läderhandskar när du hanterar stålvaier. Låt inte stålvaieren glida genom händerna.
7. Vinscha aldrig med mindre än 5 varv stålvaier runt vinschtrumman eftersom stålvaierens ändfäste kanske INTE klarar full belastning.

8. Stick aldrig in fingret genom kroken. Om fingret skulle fastna i kroken kan du



tappa fingret.

9. **ANVÄND ALLTID HANDSKYDDET** när du styr ställinan in eller ut. (Se figur 2).
10. **HAKA ALDRIG FAST VAJLINAN TILLBAKA PÅ SIG SJÄLV** eftersom du kan skada vajern. Använd en nylonrem (Figur 3).

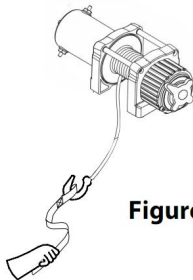


Figure 2

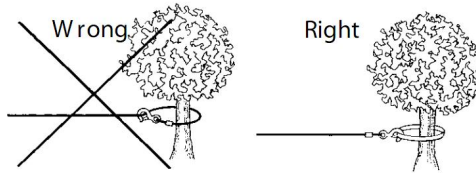


Figure 3

11. Det är en bra idé att lägga en tjock filt eller jacka över vajern nära krokänden när man drar tunga laster (Figur 4). Om vajern går sönder fungerar tyget som en dämpare och hjälper till att förhindra att vajern piskar.

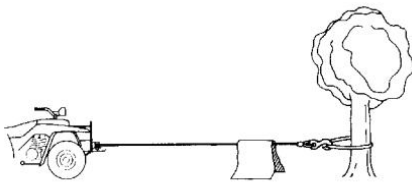


Figure 4

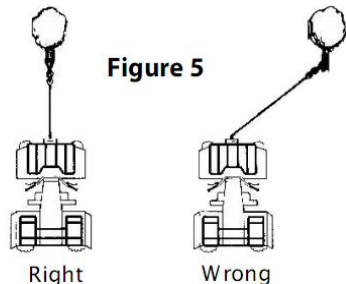
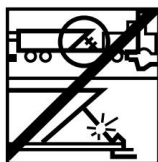


Figure 5

12. **UNDVIK KONTINUERLIGA DRAG FRÅN EXTREMA VINKLAR** eftersom detta kommer att orsaka att vajern hopar sig i ena änden av trumman. Detta kan fastna vajern i vinschen och orsaka skador på vajern eller vinschen.
13. Dölj **ALDRIG VARNINGSSINSTRUKTIONERNAS ETIKETTER**.
14. Kör alltid vinschen med fri sikt över vinschningen.

15. Utrustning som taljor , krokar, blockblock , remmar etc. bör vara dimensionerade för vinschuppgiften och bör regelbundet inspekteras för skador som kan minska deras styrka .
16. SLÄPP ALDRIG FRISPOLERKOPPLINGEN NÄR DET ÄR BELASTNING PÅ VINSCHEN.
17. ARBETA ALDRIG PÅ ELLER RUNT VINSCHTRUMMAN NÄR VINSCHEN ÄR BELASTAD.
18. ANVÄND INTE VINSCHEN UNDER PÅVERKAN AV DROGER, ALKOHOL ELLER MEDICIN.
19. KOPPLA ALLTID BORT VINSCHENS STRÖMKABLAR TILL BATTERIET INNAN DU ARBETAR I ELLER RUNT VINSCHTRUMMAN så att vinschen inte kan startas av misstag.
20. När du flyttar en last, dra långsamt upp vajerns slack tills den blir spänd. Stanna och kontrollera alla vinschkopplingar igen. Se till att kroken sitter ordentligt fast. Om en nylongsling används, kontrollera infästningen till lasten.
21. När du använder vinschen för att flytta en last, lägg fordonets växellåda i neutralläge, dra åt fordonsbromsen och blockera alla hjul.
22. ANVÄND INTE VINSCHEN FÖR ATT HÅLLA LAST PÅ PLATS. Använd andra



sätt att säkra last, till exempel surrband.

23. ANVÄND ENDAST FABRIKSGODKÄNDA BRYTARE, FJÄRRKONTROLLER OCH TILLBEHÖR. Användning av komponenter som inte är fabriksgodkända kan orsaka personskador eller egendomsskador.
24. MASKINBEHANDLING ELLER SVETSA INTE NÅGON DEL AV VINSCHEN. Sådana ändringar kan försvaga vinschens strukturella integritet.
25. ANSLUT INTE VINSCHEN TILL VARE SIG 110 V AC HUSSTRÖM ELLER 220 V NÄTET EFTERSOM DET KAN UPPSTÅ UTBRÄNDNING ELLER DÖDLIG ELEKTRISK STÖT.
26. Låt aldrig vinsch eller vajer utsättas för stötar.
27. Var försiktig när du drar eller sänker en last upp och ner för en ramp eller sluttning. Håll människor, husdjur och egendom borta från lastens väg.

28. Strömbrytareheten måste hållas fri från smuts och fukt för att säkerställa säker drift.
29. För att förhindra obehörig användning av vinschen, ta bort den justerbara kontrollenheten och förvara den på ett rent och torrt utrymme, till exempel i handskfacket.
30. Överskrid aldrig de dragkapaciteter som anges ovan.
31. Använd inte vinschen genom att bara dra ut en bit rep. Det rekommenderas starkt att endast det sista lagret rep lämnas kvar på vinschen när vinschen används med full kapacitet. (INTE MINDRE ÄN FEM VAJERVARV PÅ TRUMMAN)
32. Vinschen har en enorm arbetsström under belastning, så den kan inte fortsätta att linda upp kabeln under en längre tid. Det rekommenderas starkt att pausa vinschen varannan meter av kabelupplindningen för att låta motorn avleda värme.
33. "FLYTTA" INTE ditt fordon för att hjälpa vinschen att dra lasten. Kombinationen av vinschen och fordonet som drar tillsammans kan överbelasta vajern och vinschen.

## PRODUCT SPECIFICATIONS

| Model<br>SPEC.                | P2000-1                              | P3000-1A                       | P3000-1B                            | P3000-1C                       | P4000-1D                      | P4000-1W                            |
|-------------------------------|--------------------------------------|--------------------------------|-------------------------------------|--------------------------------|-------------------------------|-------------------------------------|
| <b>Spänning</b>               | 12VDC                                | 12VDC                          | 12VDC                               | 12VDC                          | 12VDC                         | 12VDC                               |
| <b>Nominell effekt</b>        | 0,95 hk                              | 1,3 hk                         | 1,3 hk                              | 1,3 hk                         | 2,2 hk                        | 2,2 hk                              |
| <b>Utväxlings förhållande</b> | 153: 1                               | 153: 1                         | 153: 1                              | 153: 1                         | 128.2:1                       | 128.2:1                             |
| <b>Trådens längd</b>          | 1,8 m                                | 1,8 m                          | 1,8 m                               | 1,8 m                          | 1,8 m                         | 1,8 m                               |
| <b>Rep</b>                    | Syntetiskt ,<br>5/32 tum *<br>39 fot | Stål ,<br>3/16 tum *<br>39 fot | Syntetisk ,<br>3/16 tum *<br>39 fot | Stål ,<br>3/16 tum *<br>39 fot | Stål ,<br>1/4 tum *<br>39 fot | Syntetiskt ,<br>1/4 tum *<br>39 fot |

|                                       |      |      |      |      |      |      |
|---------------------------------------|------|------|------|------|------|------|
| <b>Nominell lindragning (max: lb)</b> | 2000 | 3000 | 3500 | 4000 | 4500 | 4500 |
|---------------------------------------|------|------|------|------|------|------|

## MONTERING AV DIN VINSCH

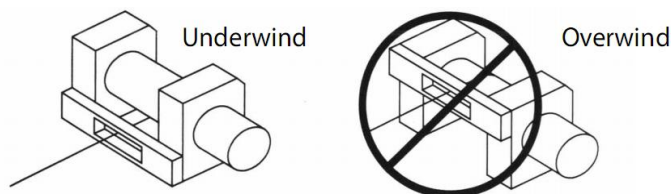
### MONTERINGSSATSER

TILLVERKARE REKOMMENDERAR ANVÄNDNING AV ETT MONTERINGSSATS FÖR SÄKER MONTERING PÅ DITT FORDON.

ATV-vinschmonteringssatser ingår normalt i vinschpaketet. Om du väljer att inte köpa ett monteringsssats måste din vinsch fästas på en säker och plan monteringsplats. Observera att din vinsch kanske inte kan användas säkert utan viss utrustning som ingår i satsen.



**Caution** Denna vinsch måste monteras med vajern i den underlindade riktningen (Figur 6).



**Figur 6**

**Obs:** Det är möjligt och inte ovanligt eller avrått att montera vinschen i andra lägen än de som visas i denna installationsmanual.

Även om monteringsläget är upp till ditt gottfinnande, kom alltid ihåg att din vinsch ska manövreras med vajern i en underlindad riktning på vajertrumman (Figur 1). Din vinsch är konstruerad för att SLÄPA IN OCH SLÄPA UT i en riktning. Försök inte att vända på vinschens funktion.

## VINSCHINSTALLATION

**Obs :** När du installerar en vinsch kan installationen skilja sig något från instruktionerna och diagrammen som följer, beroende på ditt fordon, vinsch, monteringsssats eller strukturellt stöd.



Innan du börjar installationen av vinschen, koppla bort fordonets jord- och plusledningarna från batteriet.

## MINIMIKRA ELEKTRISKA KRAV

Se till att välja rätt batteri eller strömförsörjning för att hantera denna vinsch. Om vinschen används flitigt rekommenderas ett hjälpbatteri och en kraftig generator .

## INSTALLATIONSPROCEDUR:

### STEG (1)

Montera monteringsplatsen eller förbered en plan, säker monteringsplats för vinschen för att säkerställa att motor, trumma och växellåda är korrekt justerade. Följ noggrant instruktionerna som medföljer monteringsplatsen.



Se till att det strukturella stödet är tillräckligt starkt för att bära vinschens nominella kapacitet.

Obs: Om du inte har ett monteringspaket måste du borra hål i stödstrukturen. Se till att stödstrukturen är minst 5 mm tjock.



Om bultar, muttrar, brickor och annan monteringsutrustning av olika längder krävs för installationen, använd alltid monteringsutrustning som är lika med eller överträffar den medföljande monteringsutrustningens hållfasthetsklass.

### Steg ( 2 )

Placera vinschen över hålen i monteringsplatsen eller stödet.

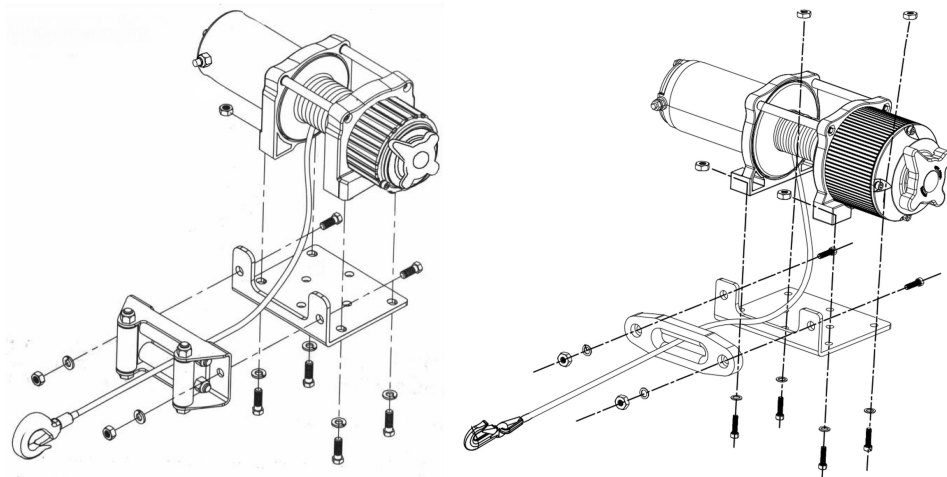


När du placerar vinschen, se till att vajern lindas i rätt rotation på trumman. Om vinschen inte manövreras i rätt riktning kan det leda till att vinschbromsen (om sådan finns) fungerar felaktigt och/eller att vinschen slutar fungera.

### Steg (3)

Fäst vinschen (figur 7 4500LB ) på monteringsplatsen eller stödstrukturen med hjälp av bultar, låsbrickor och fyrkantsmuttrar som medföljer vinschen.

**Figur 7 - vinschmontering**



Steg (4)

Fäst rullledningen (Figur 7) på monteringsplattan eller konstruktionsstödet med hjälp av medföljande hårdvara eller med två (2) M8x 20L 8.8 draghållfasthetsbultar av stål.

**Warning**

Se till att både monteringsplattan och vinschbeslagen har varit ordentligt åtdragna.

**Caution**

Ingen del av fordonet (skyddsplåtar, kablage, extraljus, däck etc.) ska hindra vinschens funktion. Kontrollera att alla fordons- och vinschdelar går fritt vid montering. Se till att vinschens monteringsplats inte minskar markfrigången avsevärt.

**MONTERING AV SOLENOIDBOX**

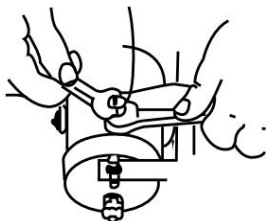
1. Magnetboxen kopplar bort vinschen från batteriet när fordonet stängs av .
2. Magnetboxen bör monteras nära batteriet och på en plats som är så ren och torr som möjligt .
3. Se till att den valda platsen för magnetventillådan ger tillräckligt utrymme från alla metallkonstruktioner, såsom ramrör.

## INSTALLATION AV VIPPELBRYTARE

### ANVÄNDNINGSSOMRÅDEN: ATV-SERIEN

#### ⚠ Caution

När du ansluter kablar till motorn eller selenoid-terminalerna, håll den inre muttern med en skiftnyckel medan du drar åt den yttre muttern med en andra skiftnyckel. Låt inte terminalerna rotera i sina höljen. Rotation kan orsaka interna kabelbrott eller feljustering av delar (Figur 9).



Figur 9—Korrekt åtdragning av terminaler

#### Steg (1)

Kontrollera att fordonets jord- och plusledningar från batteriet är bortkopplade innan något elektriskt arbete utförs.

#### ⚠ Danger

**FÖRSÖK INTE ATT INSTALLERA KABLAR NÄR BATTERIET ÄR ANSLUTEN.** Bilbatterier innehåller brandfarliga och explosiva gaser. Använd ögonskydd under installationen och ta av alla metallsmycken. Luta dig inte över batteriet när du gör anslutningar.

#### Steg (2)

Dra ledningsnätet och fäst det vid hårda punkter på fordonet med buntband. Obs: När du drar kablarna ska lämpliga terminaler placeras nära batteriet, strömbrytarens monteringspunkt och vinschen. Dina installationskrav varierar beroende på fordon och vinsch. Se till att kablarna är tillräckligt långa för att nå batteriet, strömbrytarens monteringspunkt och vinschen.

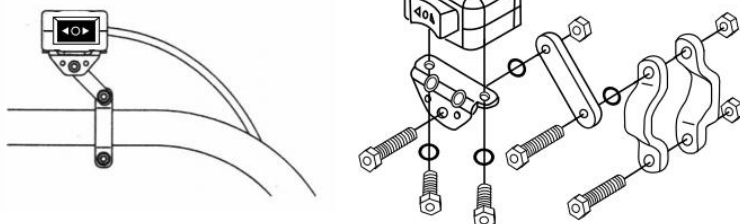
#### ⚠ Warning

Se till att kablagen inte stör eller kommer i kontakt med varma eller rörliga motor-, fjädring-, styr-, broms- eller avgasdelar.

#### Steg (3)

Använd de medföljande klämmorna, fästet och vippströmbrytaren för montering på en lämplig plats. Se figur 10 .

**Figure 10**



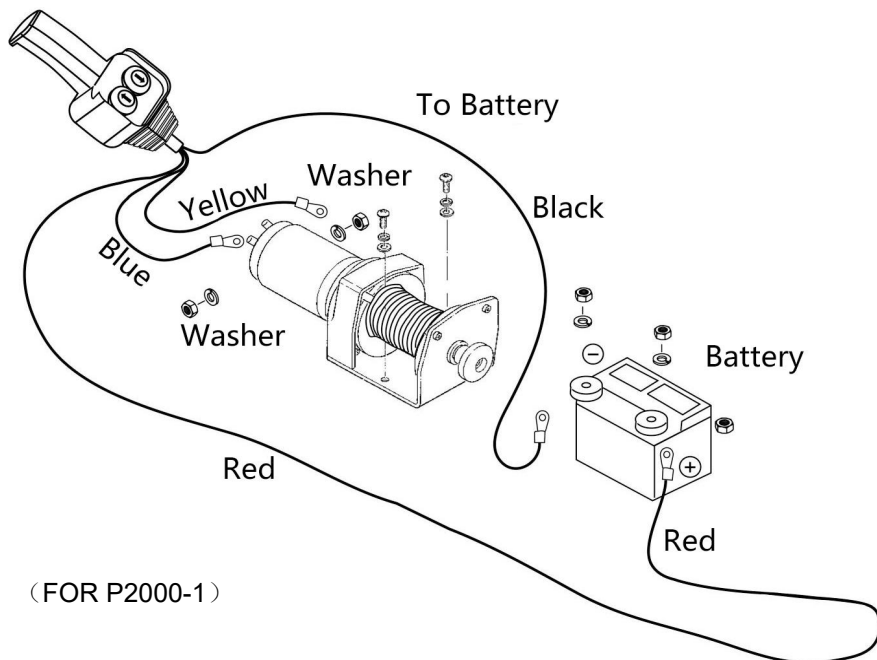
**⚠ Caution**

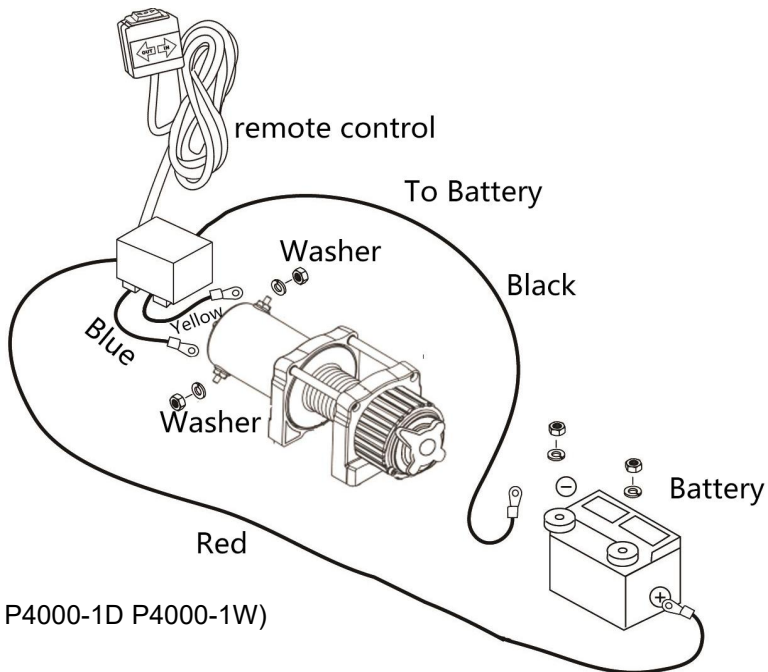
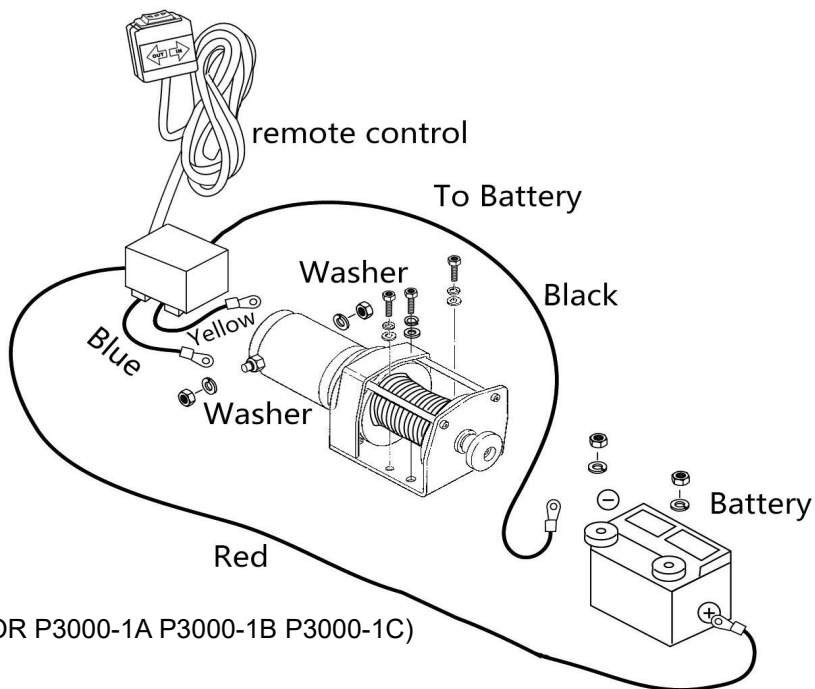
ANVÄND ALLTID VIPPBRYTARENS MONTERINGSFÄSTE, SKRUVAR OCH LÅSMUTTRAR SOM MEDFÖLJER. Skruvlängderna är dimensionerade för korrekt inträngning i kopplingsdosan. För stor inträngning kan leda till kortslutningar som kan leda till överhettning av kablarna.

Steg (4) Det rekommenderas att strömbrytaren monteras på vänster styre.

**KABELINSTALLATION**

**Dra de korta gula och blå färgkodade kablarna till motorn.  
Dra de långa röda och svarta färgkodade kablarna till de batteri .**





**Kontrollera att alla kablar är fria från vassa kanter och klämpunkter.**

**Fäst lösa kablar med buntband eller eltejp.**

**Lämna aldrig strömbrytaren inkopplad när vinschen inte används.**



Innan du testar vinschens funktion, se till att rulla av cirka 60 cm stålslåvajer.

## PROVKÖRNING

1. Dubbelkolla att all kabeldragning är korrekt och att det inte finns några exponerade poler som kan kortsluta fordonsramen .
2. Vrid tändningsnyckeln till ON-läget. Kontrollera att vinschen fungerar korrekt .
3. Anslut inte vinschen till högfrekvent strömförsörjning!

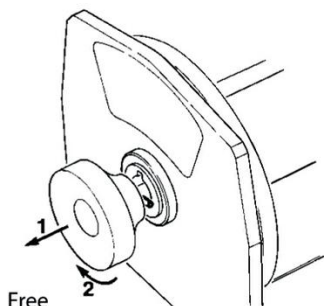
## FRI SPOOL-DRIFT

Dra och vrid kopplingsvredet till läget "Fri". Om det är belastning på vajern kan det vara svårt att dra ut kopplingsvredet. **TVINGA INTE KOPPLINGSKNAPPEN.**

Lossa spänningen på kopplingen genom att dra ut en del av vajern. Släpp kopplingen och dra ut vajern och säkra den vid ankaret eller lasten. Kontrollera att det finns minst fem varv vajer kvar på trumman. Koppla tillbaka trumman genom att återföra kopplingsvredet till läget "Inkopplat". Aktivera vinschen i vajerutloppet tillfälligt för att kontrollera trummans rotationsriktning. Om trumman roterar i fel riktning, kontrollera kablarna igen.

**Varning : Vrid kopplingsvredet enligt pilarna och instruktionerna på det. för att koppla in eller ur vinschdreven.**

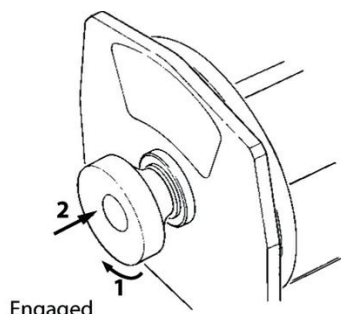
**Varning: Kopplingen måste vara helt inkopplad före vinschning. Tryck aldrig in kopplingsvredet medan trumman roterar.**



Free



If the winch motor stalls, do not continue to apply power.



Engaged

**ENGAGERAD:**



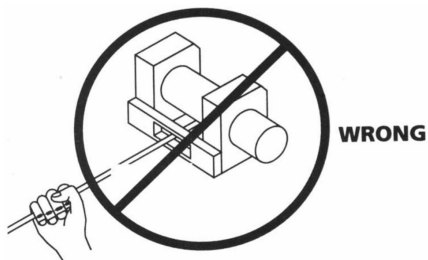
**GRATISSPOOL:**



## VINSCHNING

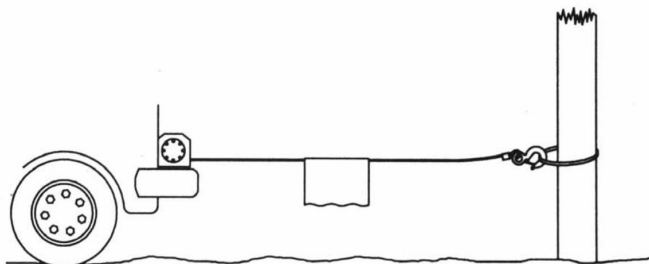
**⚠ Danger**

Rör aldrig vid vajern eller kroken när de är spända eller belastade. Även i vila kan vinschen ha vajern spänd. För aldrig en spänd vajer över trumman med händerna (se bild 13).



**Figur 13**

1. Vinscha med minst fem varv vajer runt vinschtrumman. Med färre varv kan vajern lossna från trumman under belastning.
2. När du drar en last, placera en filt, jacka eller presenning över vajern nära krokänden (se Fig 14). Detta kommer att bromsa tillbakabrottet av en trasig vajer och bidra till att förhindra allvarliga skador. Lyft upp huven för att skydda vindrutan.



**Figur 14**

## **Warning**

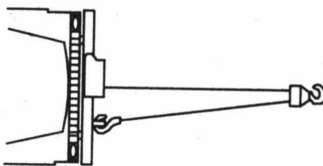
Observera vinschens nominella kapacitet och överskrid den inte.

## **Warning**

När lasten överstiger vinschens maximala nominella dragkraft, stänger den externa kretsbrytaren automatiskt av vinschen. För att återställa kretsbrytaren, släpp strömbrytaren. Observera att vinschen inte kan starta om normalt förrän motorvärmen som byggts upp från den överdrivna belastningen har svalnat.

1. Dubbel lina med ett linblock (se Fig. 15) för att minska belastningen på vinschen, vajern och batteriet. Dubbel lina minskar också vinschlinans hastighet. Se till att all utrustning som används uppfyller vinschens maximala lindragningskapacitet. Vid dubbel lina bör linblocken vara klassade till minst två gånger vinschens lindragningskapacitet.

## **VINSCHNING**



**Figur 15**

1. Om du installerar en dragkrok för dubbelbeklädnad ska den fästas vid fordonets ram.
2. Att utrusta vinschen med en kabelhärva minskar slitaget på vajern under vinkeldrag.
3. Dra så rakt som möjligt för att minska ansamlingen av stålvaajer i ena änden av trumman.
4. Fordonsmotorn ska vara igång under vinschdrift. Om omfattande vinschning utförs med motorn avstängd kan batteriet vara för svagt för att starta om motorn.

## **Caution**

Använd ett remblock för att undvika vinschning i skarpa vinklar.

Ojämn lagerfördelning orsakar allvarliga skador på vinschen och vajern. Detta kan korrigeras genom att säkra lasten, spola ut vajern och flytta den till trummans motsatta ände.

### **▼ Danger**

Koppla inte ur kopplingen under belastning. Om din vinsch är utrustad med en frikopplingskoppling, se till att det inte finns någon spänning på vajern när du kopplar ur kopplingen. Innan du vinschar en last, se till att kopplingen är helt inkopplad.

### **▼ Warning**

Använd vinschen för att flytta lasten. Försök inte att hjälpa vinschen genom att flytta fordonet. Kombinationen av vinschen och fordonets dragkraft kan överbelasta vajern och lasten kan bryta vinschen.

### **▼ Danger**

Lita aldrig på vinschen för att hålla lasten på plats. Inga av våra vinschar är konstruerade för lasthållande tillämpningar och kan rulla ut eller sluta fungera på grund av stötblastning när lasten transporteras. Lasten bör säkras på annat sätt och vinschkroken bör lossas från lasten.

## **UNDERHÅLL**

1. Kontrollera regelbundet att monteringsbultar och elektriska anslutningar är åtdragna. Avlägsna all smuts och korrosion och håll dem alltid rena.
2. Försök inte att demontera växellådan. Reparationer bör utföras av tillverkaren eller en auktoriserad verkstad.
3. Växellådan har smorts med ett högtemperaturbeständigt litiumfett och är förseglad från fabrik. Ingen intern smörjning krävs.

## FELSÖKNING

| Symtom   | Möjliga orsaker  | Korrigerande åtgärd   |
|--|--|---|
| Motorn går inte eller bara i en riktning                     | <ol style="list-style-type: none"><li>1. Strömbrytaren fungerar inte</li><li>2. Trasiga ledningar eller dålig anslutning</li><li>3. Skadad motor</li></ol>   | <ol style="list-style-type: none"><li>1. Byt ut brytaren</li><li>2. Kontrollera om det finns dåliga anslutningar</li><li>3. Byt ut eller reparera motorn</li></ol>  |
| Motorn går extremt varm                                      | <ol style="list-style-type: none"><li>1. Lång driftsperiod</li><li>2. misslyckades eller togs bort<br/>överbelastning</li><li>3. Skadad motor</li></ol>  | <ol style="list-style-type: none"><li>1. låg för att svalna</li><li>2. placera eller reparera överbelastning</li><li>3. placera eller reparera motorn</li></ol>   |
| Motorn går, men med otillräcklig effekt eller linjehastighet | <ol style="list-style-type: none"><li>1. Svagt batteri</li><li>2. För lång vajer från batteri till vinsch</li><li>3. Dålig batterianslutning</li><li>4. Dålig mark</li><li>5. Skadad motor</li></ol> | <ol style="list-style-type: none"><li>1. Ladda eller byt batteri och kontrollera laddningssystemet</li><li>2. Håll vinschen inom det avstånd som tillåts av ledningarna</li><li>3. Kontrollera batteripolerna för korrosion och rengör vid behov.</li><li>4. Kontrollera och rengör anslutningarna</li><li>5. placera eller reparera motorn</li></ol> |
| Vinschen går baklänges                                       | <ol style="list-style-type: none"><li>1. tor-trådar omvända</li><li>2. klådans ledningar omvända</li><li>3. Batteribrytaren är felaktigt installerad</li></ol>                                       | <ol style="list-style-type: none"><li>1. Kontrollera ledningsdragningen</li><li>2. kontrollera kablarna</li><li>3. Kontrollera batterianslutningarna</li></ol>  |
| Motorn går men trumman snurrar inte                          | <ol style="list-style-type: none"><li>1. Kopplingen är inte ilagd</li></ol>  | <ol style="list-style-type: none"><li>1. Lägg i kopplingen</li></ol>  |
| Vinschrullar   | <ol style="list-style-type: none"><li>1. Överbelastning</li></ol>  | <ol style="list-style-type: none"><li>1. Minska belastningen eller fördubbla linjen</li></ol>   |
| Motorn går men stannar                                       | <ol style="list-style-type: none"><li>1. Överbelastning/för hög belastning</li></ol>   | <ol style="list-style-type: none"><li>1. Låt svalna</li></ol>   |

## **FCC-information:**

**WARNING :** Ändringar eller modifieringar som inte uttryckligen godkänts av den part som ansvarar för efterlevnaden kan upphäva användarens rätt att använda utrustning!

Denna enhet uppfyller del 15 i FCC-reglerna. Användning är underkastad följande två villkor:

- 1) Denna produkt kan orsaka skadliga störningar.
- 2) Denna produkt måste acceptera alla mottagna störningar, inklusive störningar som kan orsaka oönskad drift.

**WARNING:** Ändringar eller modifieringar av denna produkt som inte uttryckligen godkänts av den part som ansvarar för efterlevnaden kan ogiltigförklara användarens rätt att använda produkten.

**Obs!** Denna produkt har testats och befunnits uppfylla gränserna för en digital enhet av klass B i enlighet med del 15 i FCC-reglerna. Dessa gränser är utformade för att ge rimligt skydd mot skadlig störning i en bostadsinstallation. Denna produkt genererar, använder och kan utstråla radiofrekvensenergi, och om den inte installeras och används i enlighet med instruktionerna kan den orsaka skadliga störningar på radiokommunikation. Det finns dock ingen garanti för att störningar inte kommer att uppstå i en viss installation. Om denna produkt orsakar skadliga störningar på radio- eller tv-mottagning, vilket kan fastställas genom att stänga av och slå på produkten, uppmanas användaren att försöka korrigera störningen med en eller flera av följande åtgärder.

- Rikta om eller flytta mottagarantennen.
- Öka avståndet mellan produkten och mottagaren.
- Anslut produkten till ett uttag på en annan krets än den som mottagaren är ansluten till.
- Kontakta återförsäljaren eller en erfaren radio-/TV-tekniker för hjälp.

## **KORREKT AVFALLSHANTERING**



Denna produkt omfattas av bestämmelserna i EU-direktiv 2012/19/EU. Symbolen som visar en överstruken soptunna indikerar att produkten kräver separat sophämtning inom Europeiska unionen. Detta gäller produkten och alla tillbehör som är märkta med denna symbol.

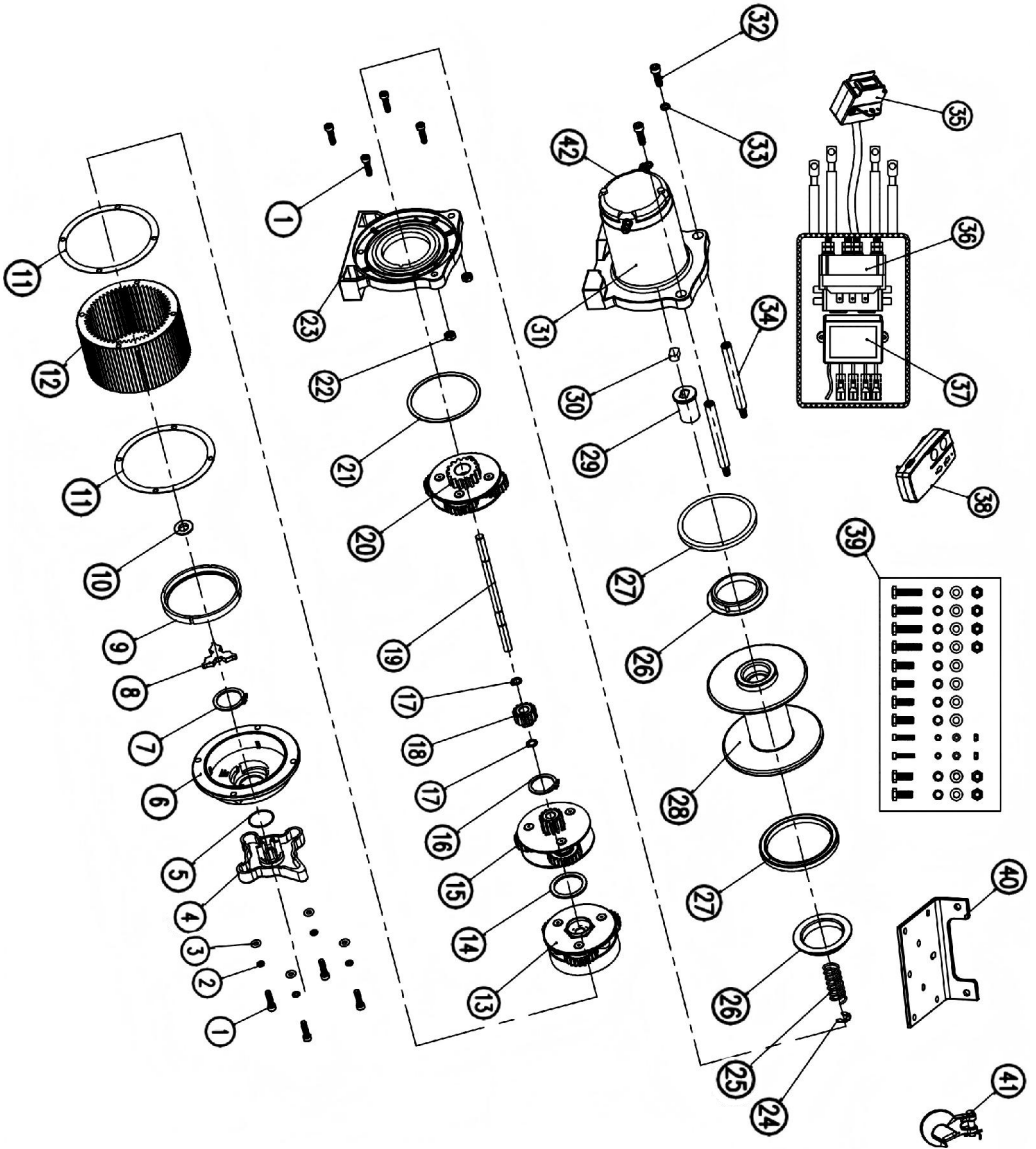
Produkter som är märkta som sådana får inte kasseras med vanligt hushållsavfall, utan måste lämnas till en samlingsplats för återvinning av elektriska och elektroniska apparater.

## 4500 pund reservdelista

| Artikelnumm<br>er | Delnamn                         | ANTA<br>L | Artikelnumm<br>er | Delnamn                         | ANTA<br>L |
|-------------------|---------------------------------|-----------|-------------------|---------------------------------|-----------|
| 1                 | sexkantsskruv<br>med insexhylsa | 8         | 23                | Växellådsfäste                  | 1         |
| 2                 | Fjäderbricka                    | 4         | 24                | Delad bricka                    | 1         |
| 3                 | Platt bricka                    | 4         | 25                | Kopplingsfjäder                 | 1         |
| 4                 | Knopp                           | 1         | 26                | Lagerbussning                   | 2         |
| 5                 | Knopptätning                    | 1         | 27                | Täta                            | 2         |
| 6                 | Ändkåpa på<br>växellådshuset    | 1         | 28                | Trumma                          | 1         |
| 7                 | Extern låsring                  | 1         | 29                | Kopplingsaxel                   | 1         |
| 8                 | Skjutblock                      | 1         | 30                | Justeringsbricka                | 1         |
| 9                 | Friktionspacknin<br>g           | 1         | 31                | Motor                           | 1         |
| 10                | Lokaliseringspla<br>tta         | 1         | 32                | Sexkantsskruv<br>med insexhylsa | 2         |
| 11                | Förseglare                      | 2         | 33                | Fjäderbricka                    | 2         |
| 12                | Växellådshus                    | 1         | 34                | Slipsnål                        | 2         |
| 13                | 3<br>planetväxelsats<br>en      | 1         | 35                | Handhållen<br>kontroll          | 1         |
| 14                | Friktionsring                   | 1         | 36                | Solenoid                        | 1         |
| 15                | 2<br>planetväxelsats<br>en      | 1         | 37                | Trådlös<br>fjärrmottagare       | 1         |
| 16                | Invändig låsring                | 1         | 38                | Trådlös<br>fjärrsändare         | 1         |
| 17                | Extern låsring                  | 2         | 39                | Montering av<br>skruvsats       | 1         |
| 18                | Utgående växel                  | 1         | 40                | Monteringsplatta                | 1         |
| 19                | Växellådans                     | 1         | 41                | krok                            | 1         |

|    |                                |   |    |                       |   |
|----|--------------------------------|---|----|-----------------------|---|
|    | axel                           |   |    |                       |   |
| 20 | 1 : a<br>planetväxelsats<br>en | 1 | 42 | Motorns bakre<br>kåpa | 1 |
| 21 | Fäste ring                     | 1 |    |                       |   |
| 22 | Sexkantsmutter<br>M6           | 2 |    |                       |   |

# 4500 pund explosivt ämnesdiagram



**Tillverkare:** Shanghaimuxinmuyeyouxiangongsi

**Adress:** Shuangchenglu 803nong11hao1602A-1609shi, baoshanqu, shanghai 200000 PR Kina

E-post: support@vevor.com

**Importerad till Australien:** SIHAO PTY LTD. 1 ROKEVA

STREETEASTWOOD

NSW 2122 Australien

**Importerad till USA:** Sanven Technology Ltd. Suite 250, 9166 Anaheim Plats, Rancho Cucamonga, Kalifornien 91730



YH CONSULTING LIMITED. C/O YH Consulting Limited Office 147, Centurion House, London Road, Staines-upon-Thames, Surrey, TW18 4AX  
H2YHUK@gmail.com Tel.: +44 07514-677868



E-CrossStu GmbH  
Mainzer Landstr. 69,60329 Frankfurt am Main.  
e-crossstu@outlook.com Tel.: +49 69332967674

