

- | | |
|-----------------------------|----------------------|
| EN ■ User Manual | 2-Channel Soundbar |
| CZ ■ Uživatelská příručka | 2kanálový Soundbar |
| SK ■ Používateľská príručka | 2-kanálový soundbar |
| HU ■ Felhasználói kézikönyv | 2 csatornás Soundbar |
| PL ■ Podręcznik użytkownika | 2 kanałowy Soundbar |

Table of Contents

Safety Instructions.....	3
Package Contents:	4
Device Description.....	5
Remote Control	6
Remote Control Instructions.....	7
Usage.....	7
Installation Location.....	7
Switching the Soundbar On and Off.....	7
Selecting Sound Modes and Sound Settings.....	7
Selecting and Using Inputs.....	8
Sound Playback via BT Connection.....	8
AUX-IN Input (3.5 mm).....	9
HDMI ARC Input:	9
Optical Input.....	10
USB Playback	10
Troubleshooting	11
INSTRUCTIONS AND INFORMATION ON THE DISPOSAL OF PACKAGING MATERIALS....	13
DISPOSAL OF DISCARDED ELECTRICAL AND ELECTRONIC EQUIPMENT	13

CONGRATULATIONS ON YOUR PURCHASE OF THIS HOME SOUNDBAR. IT FEATURES ADVANCED DESIGN, MODERN APPEARANCE, RICH SOUND AND EASY OPERATION.

Safety Instructions

This product has been designed with the utmost safety in mind. Use this appliance only according to the instructions in this user's manual. Do not disassemble this device, otherwise you are exposed to the risk of electric shock. If any damage to this product occurs, please have this product repaired by a qualified service technician.

Power Supply

The power supply of this device and power adapters must comply with the parameters indicated on the type plate. Avoid damaging the power cable by pulling, twisting, bending, or crushing it with sharp or heavy objects. To completely disconnect the device from the power supply, pull the mains plug out of the wall socket.

Placing Objects

Do not place **any** objects on this device. Damage to the unit may result. Due to operating vibrations, objects may fall or be damaged.

Heat Source

Keep this unit away from radiant and contact heat sources such as stoves or direct sunlight.

Water and Humidity

Do not use this unit in humid environment, e.g. in bathrooms, kitchens, etc. Avoid spilling or contact with water and other liquids. Do not place vases or flowerpots on the device.

Cleaning

Before cleaning, please disconnect the power supply. Do not use liquid cleaning agents or corrosive liquids for cleaning – clean the device only with a soft cloth.

Connecting Other Devices

Ensure that the power is disconnected before connecting cables from other devices to this unit. Otherwise damage to the unit or personal injury might occur.

Faults Requiring Repair

If any of the following problems occur, please disconnect the power and contact a qualified service technician.

- A. Power cord or plug is damaged.
- B. Liquids or other foreign objects have entered the device.
- C. The device has been exposed to rain or water.
- D. The unit fell from a high place to the ground.
- E. There is a smell of burning from inside the device.

Maintenance

Do not attempt to repair the device yourself. By removing the cover, you are exposed to a risk of electric shock. If needed, please contact a qualified service technician.

**Caution:**

Before using this product, read these instructions carefully and keep it well for future use.

Package Contents:

- 1x Soundbar
- 1x Remote control
- 1x Power adapter
- 1x User's manual
- 1x 3.5 mm cable for RCA
- 1x Wall mounting brackets for device installation

Device Description

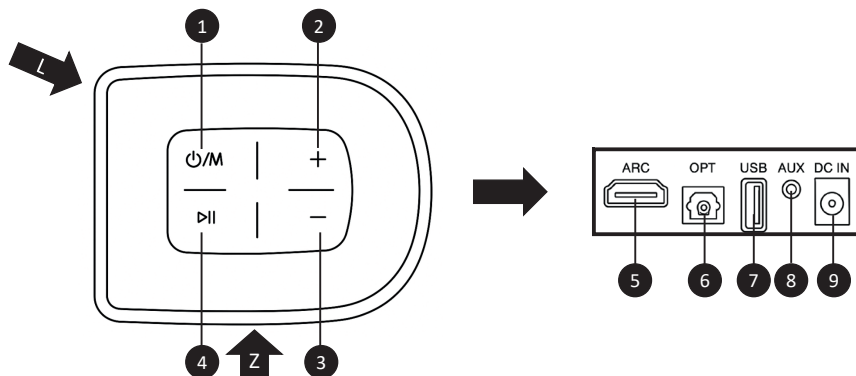

RIGHT SIDE OF THE DEVICE

- | | |
|---|------------------------------------------------------------------------------------------------------------------------------------------------------|
| 1 | On/Off button / change audio source
- power on (short press)
- power off (long press)
- source change (short press when switched on) |
| 2 | Volume up button (short press) |
| 3 | Volume down button (short press) |
| 4 | PLAY/ PAUZA button
- play/pause (short press)
- disconnect from BT (long press) |

BACK OF THE DEVICE

- | | |
|---|----------------------------------------|
| 5 | HDMI ARC input |
| 6 | Optical cable input |
| 7 | USB-A input for audio playback |
| 8 | AUX input (3.5 mm audio jack) |
| 9 | Input for connecting the power adapter |

OTHER

- | | |
|---|----------------------------------|
| Z | Feet, underside |
| L | Status LED indicator, front side |

Remote Control

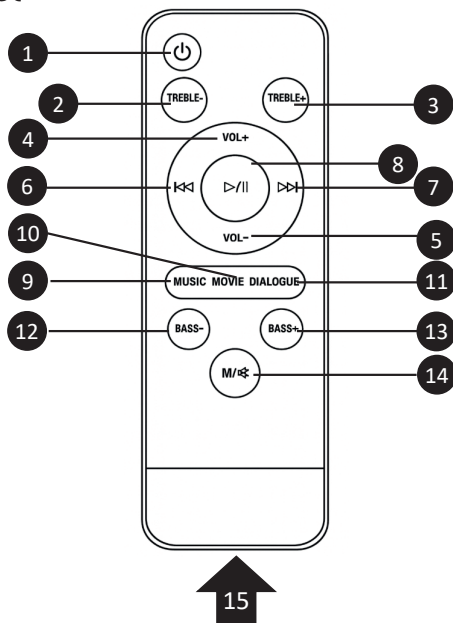

1	On/Off button
2	TREBLE – button (treble level reduction)
3	TREBLE + button (treble level boost)
4	VOL + button (volume up)
5	VOL button – (volume down)
6	Previous track button (function available in Bluetooth and USB mode)
7	Next track button (function available in Bluetooth and USB mode)
8	PLAY/PAUSE button (function available in Bluetooth and USB mode) - play/pause (short press) - disconnect from BT (long press) - activation/deactivation of automatic shut-off (long press in AUX-IN mode)
9	MUSIC button (preset equaliser)
10	MOVIE button (preset equaliser)
11	DIALOGUE button (preset equaliser)
12	BASS button – (decreases bass level)
13	BASS + button (increases bass level)
14	M button (source change), (short press) Audio mute mode (long press)
15	Space for 2 AAA batteries (micro penlight)

Remote Control Instructions

Before first use of the remote control, insert 2 charged AAA batteries. The battery compartment is located on the rear of the remote control beneath the cover flap. Use your fingernail or a blunt object to release the rear battery cover and flip it towards the bottom of the remote control. Insert the batteries as shown in the diagram so that the “-” and “+” poles match. Close the flap. Use the controller up to a maximum distance of about 7 m. Do not use the remote control within the reach of an intense light source such as sunlight. Aim the remote control at the sensor in the middle of the soundbar. Avoid shocks, ingress of water, liquids and moisture. Do not allow pets to play with the remote control.

Usage

Installation Location

The soundbar offers horizontal placement on a flat surface. The main figure shows the underside of the soundbar, “Z – Soundbar feet”.

Another option is to mount the soundbar to the wall in a horizontal position using the brackets provided.



Caution:

Always position the device so that it does not endanger the health of persons in the vicinity or cause damage to property.

Switching the Soundbar On and Off

1. Plug the power adapter into an AC socket and the connector at the end of the cable into the power input on the soundbar.
2. Turn on the soundbar by briefly pressing the button on the soundbar or remote control, and it will automatically switch to the last mode you set.
3. Pressing and holding the button for 2 seconds on the soundbar will switch it off. When using the remote control to switch off the device, a short press of the power button is sufficient. The status LED indicator lights up red.

Automatic Shut-off

The soundbar automatically switches off after 19 minutes of inactivity. To deactivate the automatic shut-off function, switch the device to AUX-IN mode and press the “PLAY/PAUSE” button. To reactivate the automatic shut-off function, press the “PLAY/PAUSE” button again.

Activation and deactivation of the function are confirmed by an audible signal and a brief flashing of the LED indicator on the front of the soundbar.

**Caution:**

Deactivating the automatic shut-off function during inactivity increases electrical power consumption.

After disconnecting the soundbar from the power supply, the setting automatically returns to the default state (automatic shut-off during inactivity after 19 minutes).

Selecting Sound Modes and Sound Settings

MOVIE – mode optimised for movies and dramatic arts. It slightly widens the stereo base and slightly harmonically emphasises the speech band.

MUSIC – music playback mode. It purely transmits stereo channels without harmonic and spatial adjustment.

DIALOGUE – mode optimised for the speech intelligibility. Significantly reduces the noise and interference frequency band.

Selecting and Using Inputs

Press and release the “” button on the soundbar or the “M” button on the remote control to select BT, AUX, OPTICAL, or HDMI ARC.

Note:

This soundbar remembers the last used input; upon restarting, it will revert to the last mode before shutdown.

Sound Playback via BT Connection

1. Switch on the soundbar and it will automatically enter Bluetooth mode, or if it is in a different mode, switch it to Bluetooth mode. The white indicator blinks slowly.
2. Activate pairing mode on your phone or other compatible device using a BT connection, search for available devices and select “SSB 3340B”.
3. After successful pairing, the white indicator LED will stay steadily lit. You can then play music on the soundbar from the phone or other compatible device that you have paired.
4. Use the volume buttons on the soundbar or on the remote control to adjust the volume according to your requirements.
5. If you wish, you can change the sound settings using the corresponding buttons on the remote control.

Note on Playback Control:

To end the pairing session, press and hold the play/pause button on the remote control or directly on the soundbar controls.

AUX-IN Input (3.5 mm)

It requires 3.5 mm audio cable (not included).

1. Connect a 3.5 mm audio cable to the AUX-IN input on the unit and to the audio output/headphone jack on the audio device.
2. Turn on the soundbar and press the "U" button on the soundbar or the "M" button to select the AUX-IN in mode.



Caution:

Before connecting your device to the soundbar, please make sure that the output signal from your device is set to minimum (minimum output volume). This will prevent damage to the soundbar.

HDMI ARC Input:

HDMI offers excellent sound and picture quality. This is the easiest way to connect multimedia devices to the soundbar.

1. Connect an HDMI cable (not included) to the TV with an HDMI ARC port. Make sure the HDMI ARC function is activated on the TV and the digital output is set to PCM.
2. Turn on the soundbar and press the "U" button on the soundbar or the "M" button to select the HDMI ARC in mode. The first recognition of the connected device may take a while.
3. Use the volume buttons on the TV remote control to adjust the volume of the soundbar.

Tips for ARC Sound:

- Use a high-quality HDMI cable and ensure it is securely inserted into the source and soundbar sockets.
- ARC (Audio Return Channel) is an extended digital audio output and is activated from the audio source. Make sure that HDMI ARC function is activated on the TV, which may be named differently depending on the TV manufacturer. Consult the TV manual for details.
- ARC output from the source should be set to PCM output, not Dolby Digital.



Caution:

Depending on the TV software, more additional information than just sound is transmitted via the correct HDMI cable. These can include: device name SSB 3340B, soundbar volume control (in 32 levels), soundbar volume information, turning the soundbar on and off together with the TV. Refer to the TV manual to see which of these additional features are supported and how to activate them. Some additional features may not be available even if they are included and enabled in the TV.

Optical Input

Requires an audio source with an optical audio output and a digital optical audio cable (not included).

1. Use a digital optical audio cable to connect the optical input on the soundbar to the optical output on the audio source (TV, amplifier, etc.).
2. Turn on the soundbar and press the "⏻" button on the soundbar or the "M" button to select the Optical mode.
3. On the connected audio source (TV, amplifier, etc.), ensure that the audio settings are set to PCM or Optical Audio.
4. The sound played through the connected audio source (TV, amplifier, etc.) should now be heard through the speaker.

Important Tips for Optical Sound:

- Use the correct optical audio cable and make sure that it is firmly inserted in the sockets of the power supply and the soundbar.
- The optical audio output is activated from the audio source (a red light should be visible on the optical socket). In the source settings menu, it can be marked as S/PDIF.

The optical output of the source should be set to PCM output, not Dolby Digital.

USB Playback

Press the "⏻" button briefly to turn on the soundbar, insert the USB into the USB port, and the soundbar will start playing music from the USB drive. Press "PLAY/PAUSE" briefly to play/pause the music. MP3 music is played from the root directory of the inserted USB disc.

Troubleshooting

Problem	Solution
Bluetooth pairing cannot be completed	Soundbar is still paired with the previous mobile device. Disable Bluetooth on the previous mobile phone device. Only then search again for available devices and pair again with the SSB 3340B.
Bluetooth playback volume is low	Check the volume settings on both the soundbar and the mobile device and set both to an appropriate value.
Short Bluetooth connection distance	There is an obstruction or interference between the mobile phone devices and the Bluetooth device. Remove obstacles.
Unstable Bluetooth connection	Remove obstacles between mobile devices and the soundbar Shorten the distance between the soundbar and mobile devices.
Low volume playback after Bluetooth connection	Check the Bluetooth volume setting on the mobile phone device.

Specifications

2.0 Ch Soundbar

Maximum Peak Power 80W

Remote Controller Included

EQ Setting with remote controller

Sound:

Maximum Peak Power 80W

2 Stereo Speakers

Frequency Response: 120Hz - 15kHz

Total Harmonic Distortion: L/R \leq 10% (1KHz)

SNR: L/R: \geq 70dB

Equalizer Modes

BASS and TREBLE Manual Adjusting

Inputs:

Bluetooth 5.4

Optical

HDMI ARC

Aux in (3.5mm Jack)

USB

Others:

Power Supply: AC/DC Adaptor 18V/1.3A

Accessories: Adaptor, IR Remote Controller, Battery, 3.5mm to RCA cable, Wall Mount Kit

Dimension: 610 x 63 x 82mm

Weight: 1.9kg

Manufacturer's name or trademark, company ID and address	JFEC Electronic Technical Product Inc. No. 18 Minye Street, No. 178 Industrial Zone, Tangxia Town, Dongguan City, Guangdong Province CHINA
Model identification code	JF028WR-1800130VV
Input voltage	100–240 V
Input frequency	50–60 Hz
Output voltage	18 V
Output current	1.3 A
Output power	23.4 W
Average efficiency in active mode	87.12%
Low load efficiency (10%)	86.95%
No load power consumption	0.07 W

This device is equipped with an energy-saving function that automatically switches the device off or into standby mode if no button is pressed for a certain period under certain operating conditions.

If this function is disabled, energy consumption will increase.

Bluetooth

Version	5.4
Maximum transmitter power	100 mW @ 2.4–2.4835 GHz

INSTRUCTIONS AND INFORMATION ON THE DISPOSAL OF PACKAGING MATERIALS

Dispose of packaging material at a collection yard.

DISPOSAL OF DISCARDED ELECTRICAL AND ELECTRONIC EQUIPMENT



This symbol on the product, accessories or packaging indicates that the product must not be treated as regular household waste. Please dispose of this product in a collection centre designated for the recycling of electrical and electronic equipment. In some European Union countries or in some European countries, you can return your products to the local retailer when purchasing an equivalent new product. Proper disposal of this product helps protect valuable natural resources and prevents potential negative impacts on the environment and human health that may result from improper waste disposal. Please contact local authorities or the nearest waste collection yard for further details. Improper disposal of this type of waste may result in legal penalties.

For Companies in the European Union

If you need to dispose of electrical or electronic equipment, ask your retailer or supplier for the necessary information.

Disposal in Countries Outside the European Union

If you wish to dispose of this product, please request necessary information on proper disposal from the ministry or your retailer.



The product meets the EU requirements.

FAST ČR, a.s. hereby declares that the radio device type SSB 3340B conforms to the 2014/53/EU directive. For full version of the EU Declaration of Conformity, please refer to www.sencor.com website.

Text, design and technical specifications are subject to change without prior notice, and we reserve the right to make changes.

The original version is in the Czech language.

Manufacturer's address: FAST ČR, a.s., U Sanitasu 1621, Říčany CZ-251 01

info@sencor.cz

SENCOR®

EN Warranty conditions

Warranty card is not a part of the device packaging.

This product is warranted for the period of 24 months from the date of purchase to the end-user. Warranty is limited to the following conditions. Warranty is referred only to the customer goods using for common domestic use. The claim for service can be applied either at dealer's shop where the product was bought, or at below mentioned authorized service shops. The end-user is obligated to set up a claim immediately when the defects appeared but only till the end of warranty period. The end user is obligated to cooperate to certify the claiming defects. Only completed and clean (according to hygienic standards) product will be accepted. In case of eligible warranty claim the warranty period will be prolonged by the period from the date of claim application till the date of taking over the product by end-user, or the date the end-user is obligated to take it over. To obtain the service under this warranty, end-user is obligated to certify his claim with duly completed following documents: receipt, certificate of warranty, certificate of installation.

This warranty is void especially if apply as follows:

- Defects which were put on sale.
- Wear-out or damage caused by common use.
- The product was damaged by unprofessional or wrong installation, used in contrary to the applicable instruction manual, used in contrary to legal enactment and common process of use or used for another purpose which has been designed for.
- The product was damaged by uncared-for or insufficient maintenance.
- The product was damaged by dirt, accident of force majeure (natural disaster, fire, and flood).
- Defects on functionality caused by low duality of signal, electromagnetic field interference etc.
- The product was mechanically damaged (e.g. broken button, fall).
- Damage caused by use of unsuitable media, fillings, expendable supplies (batteries) or by unsuitable working conditions (e.g. high temperatures, high humidity, quakes).
- Repair, modification or other failure action to the product by unauthorized person.
- End-user did not prove enough his right to claim (time and place of purchase).
- Data on presented documents differs from data on products.
- Cases when the claiming product cannot be indentified according to the presented documents (e.g. the serial number or the warranty seal has been damaged).

Manufacturer:

FAST ČR, a.s., U Sanitasu 1621, Říčany 251 01, Czech Republic
info@sencor.com

Authorized service centers:

Visit www.sencor.com for detailed information about authorized service centers.

The original version of the instructions is in the Czech language, other language versions are made by the appropriate translation.

Obsah

Bezpečnostní pokyny	2
Obsah balení.....	3
Popis přístroje	4
Dálkový ovladač.....	5
Pokyny k dálkovému ovladači	6
Použití.....	6
Umístění	6
Zapnutí a vypnutí soundbaru.....	6
Výběr zvukových režimů a nastavení zvuku.....	6
Výběr a použití vstupů.....	7
Přehrávání zvuku přes připojení BT	7
Vstup AUX-IN (3,5 mm).....	8
Vstup HDMI ARC:	8
Optický vstup	9
Přehrávání přes USB	9
Odstraňování potíží.....	10
POKYNY A INFORMACE K LIKVIDACI VYŘAZENÝCH OBALOVÝCH MATERIÁLŮ	12
LIKVIDACE VYŘAZENÝCH ELEKTRICKÝCH A ELEKTRONICKÝCH ZAŘÍZENÍ.....	12

BLAHOPŘEJEME VÁM K ZAKOUPENÍ TOHOTO DOMÁČÍHO SOUNDBARU. VYZNAČUJE SE POKROČILOU KONSTRUKCÍ, MODERNÍM VZHLEDEM, BOHATÝM ZVUKEM A SNADNÝM OVLÁDÁNÍM.

Bezpečnostní pokyny

Při návrhu tohoto produktu byla věnována maximální pozornost zejména bezpečnosti. Používejte tento přístroj jen podle pokynů v tomto návodu. Nerozebírejte sami tento přístroj, jinak hrozí nebezpečí úrazu elektrickým proudem. V případě poškození přístroje prosím požádejte o opravu kvalifikovaného servisního technika.

Napájení

Napájení tohoto přístroje a napájecích adaptérů musí vyhovovat parametrům uvedeným na typovém štítku. Zabraňte poškození napájecího kabelu tahem, kroucením, zlomením nebo skřípnutím ostrými či těžkými předměty. Pro úplné odpojení přístroje od sítě vytáhněte síťovou vidlici ze zásuvky na zdi.

Pokládání předmětů

nepokládejte na tento přístroj **žádné** předměty. Může dojít k poškození přístroje. Vlivem provozních vibrací mohou předměty spadnout nebo se poškodit.

Zdroj tepla

Udržujte tento přístroj mimo sálavé i kontaktní zdroje tepla, jako jsou například kamna nebo přímé sluneční světlo.

Voda a vlhkost

Nepoužívejte tento přístroj ve vlhkém prostředí, jako jsou například koupelny, kuchyně, apod. Zabraňte políti nebo kontaktu s vodou a jinými tekutinami. Nepokládejte na přístroj vázy nebo květináče.

Čištění

Před čištěním prosím nejprve odpojte napájení. Nepoužívejte pro čištění přístroje tekuté čisticí prostředky nebo leptavé tekutiny – očistěte přístroj pouze jemným hadříkem..

Připojení jiných zařízení

Před připojením kabelů jiných zařízení k tomuto přístroji zajistěte, aby bylo odpojeno napájení. Jinak může dojít k poškození zařízení nebo zranění uživatele.

Porucha vyžadující opravu

Pokud nastane některý z následujících problémů, odpojte napájení a kontaktujte kvalifikovaného servisního technika.

- A. Došlo k poškození napájecího kabelu nebo zástrčky.
- B. Do přístroje se dostaly tekutiny nebo jiné cizí předměty.
- C. Přístroj byl vystaven působení deště nebo vody.

- D. Přístroj spadl z vysokého místa na zem.
- E. Zevnitř přístroje je cítit zápach spáleniny.

Údržba

Nepokoušejte se přístroj sami opravit. Po otevření krytu přístroje hrozí nebezpečí zasažení elektrickým proudem. V případě potřeby kontaktujte kvalifikovaného servisního technika.



Upozornění:

Před použitím tohoto přístroje si prosím pozorně přečtěte tuto příručku a dobře ji uschovejte pro pozdější použití.

Obsah balení:

- 1x Soundbar
- 1x Dálkové ovládání
- 1x Síťový adaptér
- 1x Uživatelská příručka
- 1x Kabel 3,5 mm na RCA
- 1x Držáky pro upevnění zařízení na zeď

Popis přístroje

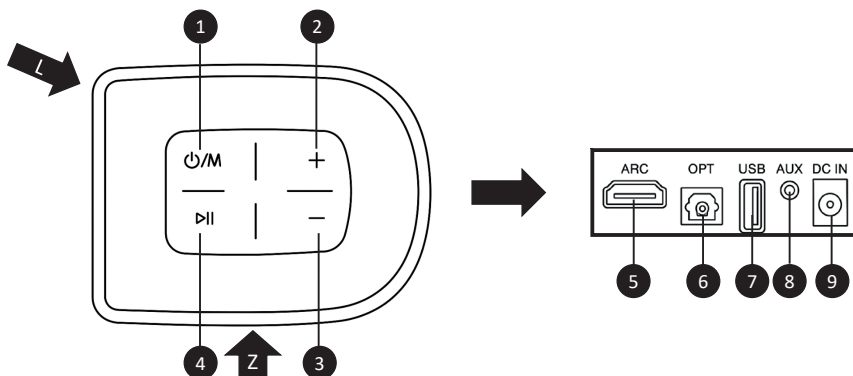

PRAVÁ BOČNÍ STRANA ZAŘÍZENÍ

1	Tlačítko zapnutí/vypnutí /změna zdroje - zapnutí (krátký stisk) - vypnutí (dlouhý stisk) - změna zdroje (krátký stisk v zapnutém stavu)
2	Tlačítko zvýšení hlasitosti (krátký stisk)
3	Tlačítko snížení hlasitosti (krátký stisk)
4	Tlačítko PLAY/PAUZA - play/pauza (krátký stisk) - odpojení od BT (dlouhý stisk)

ZADNÍ STRANA ZAŘÍZENÍ

5	Vstup HDMI ARC
6	Vstup pro optický kabel
7	Vstup USB-A pro přehrávání audio obsahu
8	Vstup AUX (audio jack 3,5 mm)
9	Vstup pro připojení napájecího adaptéru

OSTATNÍ

Z	Nožičky spodní strana
L	Stavový LED indikátor přední strana

Dálkový ovladač

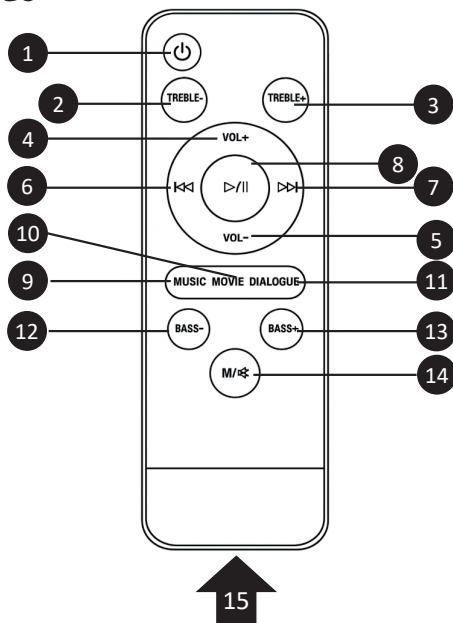

1	Tlačítko zapnutí/vypnutí
2	Tlačítko TREBLE – (snížení úrovně výšek)
3	Tlačítko TREBLE + (zvýšení úrovně výšek)
4	Tlačítko VOL + (zvýšení hlasitosti)
5	Tlačítko VOL – (snížení hlasitosti)
6	Tlačítko předchozí skladba (funkce dostupná v režimu Bluetooth a USB)
7	Tlačítko následující skladba (funkce dostupná v režimu Bluetooth a USB)
8	Tlačítko PLAY/PAUZA (funkce dostupná v režimu Bluetooth a USB) - play/pauza (krátký stisk) - odpojení od BT (dlouhý stisk) - aktivace/deaktivace automatického vypnutí (v režimu AUX-IN dlouhý stisk)
9	Tlačítko MUSIC (přednastavený ekvalizér)
10	Tlačítko MOVIE (přednastavený ekvalizér)
11	Tlačítko DIALOGUE (přednastavený ekvalizér)
12	Tlačítko BASS – (snížení úrovně basů)
13	Tlačítko BASS + (zvýšení úrovně basů)
14	Tlačítko M (změna zdroje), (krátký stisk) Režim ztlumení zvuku (dlouhý stisk)
15	Prostor pro 2 baterie typu AAA (mikro tužkové)

Pokyny k dálkovému ovladači

Před prvním použitím dálkového ovladače vložte 2 nabité baterie typu AAA. Otvor pro baterie je umístěn na zadní straně dálkového ovladače pod krycími dvířky. Nehtem nebo tupým předmětem odjistěte zadní kryt baterií a odklopte ho směrem ke spodní straně dálkového ovladače. Vložte baterie dle vyobrazené grafiky tak aby póly "-" a "+" se shodovaly. Zavřete dvířka. Používejte ovladač do max asi 7m vzdálenosti. Nepoužívejte ovladač v dosahu intenzivního zdroje světla, jako je například sluneční světlo. Mířte dálkový ovladač na snímač ve středu soundbaru. Zabraňte nárazům, vniknutí vody, tekutin a vlhkosti. Nenechte domácí zvířata hrát si s ovladačem.

Použití

Umístění

Soundbar nabízí horizontální polohu umístění na rovném povrchu. Na hlavní obrázku je znázorněna spodní strana soundbaru „Z – Nožičky soundbaru“.

Další možností je připevnění soundbaru pomocí přibalených držáků na zeď též v horizontální poloze.



Upozornění:

Zařízení vždy umístěte tak aby neohrozilo zdraví osob v blízkosti nebo nezpůsobilo škody na majetku.

Zapnutí a vypnutí soundbaru

1. Zapojte napájecí adaptér do zásuvky střídavého proudu a konektor na konci kabelu do vstupu napájení na soundbaru.
2. Zapněte soundbar krátkým stisknutím tlačítka na soundbaru nebo na dálkovém ovladači, poté automaticky přejde do posledního nastaveného režimu.
3. Stisknutím a podržením tlačítka po dobu 2 vteřiny na soundbaru dojde k vypnutí. Při použití dálkového ovladače k vypnutí zařízení stačí krátký stisk tlačítka zapnutí/vypnutí. Stavový LED indikátor se rozsvítí červeně.

Automatické vypnutí

Soundbar se v režimu nečinnosti automaticky vypne po 19 minutách. Chcete-li funkci automatického vypínání deaktivovat, přepněte zařízení do režimu AUX-IN stiskněte a podržte tlačítka "PLAY/PAUZA". Pro opětovnou aktivaci funkce automatického vypínání znovu stiskněte a podržte tlačítka "PLAY/PAUZA".

Aktivace i deaktivace funkce je potvrzena akustickým signálem a krátkým probliknutím LED indikátoru na přední straně soundbaru.

**Upozornění:**

Deaktivací automatického vypínání v nečinnosti se zvyšuje spotřeba elektrické energie.

Po odpojení soundbaru od napájení se nastavení automaticky vrátí do výchozího stavu (automatické vypnutí v nečinnosti po 19 minutách).

Výběr zvukových režimů a nastavení zvuku

MOVIE – režim optimalizovaný pro filmy a dramatické umění. Mírně rozšiřuje stereofonní bázi a lehce harmonicky zdůrazňuje řečové pásmo.

MUSIC – režim pro přehrávání hudby. Čistě předává stereofonní kanály bez harmonické a prostorové úpravy.

DIALOGUE – režim optimalizovaný pro srozumitelnost mluveného slova. Významně omezuje ručové a šumové frekvenční pásmo.

Výběr a použití vstupů

Krátkým stisknutím tlačítka zapnutí/vypnutí na soundbaru nebo tlačítka „M“ na dálkovém ovladači vyberte BT, AUX, OPTICAL, HDMI ARC.

Poznámka:

Tento soundbar má paměť posledního použitého vstupu; po opětovném zapnutí bude opět používat poslední režim před vypnutím.

Přehrávání zvuku přes připojení BT

1. Zapněte soundbar, automaticky přejde do režimu Bluetooth, nebo pokud je v jiném režimu, přepněte ho do režimu Bluetooth. Pomalu bliká bílý indikátor.
2. Aktivujte funkci párování v telefonu nebo jiném kompatibilním zařízení pomocí připojení BT, vyhledejte dostupná zařízení a vyberte SSB 3340B.
3. Po úspěšném spárování se bílá indikační LED rozsvítí souvisle. Poté lze na soundbaru přehrávat hudbu z telefonu nebo jiného kompatibilního zařízení, které jste spárovali.
4. Pomocí tlačítek hlasitosti na soundbaru nebo na dálkovém ovladači můžete nastavit hlasitost podle svých požadavků.
5. Pokud chcete, můžete změnit nastavení zvuku pomocí příslušných tlačítek na dálkovém ovladači.

Poznámka k ovládání přehrávání:

Pokud chcete ukončit relaci párování stiskněte a podržte tlačítko play/pauza na dálkovém ovladači nebo přímo na ovládání soundbaru.

Vstup AUX-IN (3,5 mm)

Vyžaduje 3,5mm audiokabel (není součástí dodávky).

1. Připojte 3,5mm audiokabel ke vstupu AUX-IN na jednotce a ke konektoru audio výstupu/sluchátek na audio zařízení.
2. Zapněte soundbar a krátkým stisknutím tlačítka zapnutí/vypnutí na soundbaru nebo tlačítka „M“ na dálkovém ovladači režim AUX-IN.



Upozornění:

před spojením Vašeho zařízení a soundbaru se ujistěte, že výstupní signál z vašeho zařízení je na minimální úrovni (minimální výstupní hlasitost). Tím předejdete poškození soundbaru.

Vstup HDMI ARC:

HDMI nabízí výbornou kvalitu zvuku i obrazu. Je to nejjednodušší způsob připojení multimediálních zařízení k soundbaru.

1. Připojte kabel HDMI (není součástí dodávky) k televizoru s portem HDMI ARC. Ujistěte se, že je na televizoru aktivována funkce HDMI ARC a digitální výstup je nastaven na PCM.
2. Zapněte soundbar a stisknutím tlačítka zapnutí/vypnutí na soundbaru nebo tlačítka „M“ na dálkovém ovladači vyberte režim HDMI ARC in. První rozpoznání připojeného zařízení může chvíli trvat.
3. Pomocí tlačítek hlasitosti na dálkovém ovladači televizoru změňte hlasitost zařízení Soundbar.

Tipy pro ARC zvuk:

- Použijte kvalitní HDMI kabel a ujistěte se, že je pevně zasunut v zásuvkách zdroje i soundbaru.
- ARC (Audio Return Channel) je rozšířený digitální zvukový výstup a je aktivován ze zdroje zvuku. Ujistěte se, že je na televizoru aktivována funkce HDMI ARC, která může být nazvána jinak, podle výrobce televizoru. Nahlédněte do jeho návodu.
- ARC výstup zdroje by měl být nastaven na výstup PCM, nikoli Dolby Digital.



Upozornění:

Podle softwaru televizoru se přes správný HDMI kabel předává více doplňkových informací než jen zvuk. Mohou to být: název zařízení SSB 3340B, řízení hlasitosti soundbaru (ve 32 stupních), informace hlasitosti soundbaru, zapínání a vypínání soundbaru společně s televizorem. Nahlédněte do návodu televizoru, které z uvedených doplňkových funkcí podporuje a jak je aktivovat. Některé doplňkové funkce nemusí být v provozu dostupné, i když jsou v televizoru obsažené a zapnuté.

Optický vstup

Vyžaduje zdroj zvuku s optickým zvukovým výstupem a digitální optický zvukový kabel (není součástí dodávky).

1. Pomocí digitálního optického audio kabelu připojte optický vstup na soundbaru k optickému výstupu na zdroji zvuku (televizor, zesilovač atd.).
2. Zapněte soundbar a stisknutím tlačítka zapnutí/vypnutí na soundbaru nebo tlačítka „M“ na dálkovém ovladači vyberte režim Optical.
3. Na připojeném zdroji zvuku (televizor, zesilovač atd.) se ujistěte, že je nastavení zvuku nastaveno na PCM nebo Optical Audio.
4. Zvuk přehrávaný přes připojený zdroj zvuku (televizor, zesilovač atd.) by nyní měl být slyšet přes reproduktor.

Důležité tipy pro optický zvuk:

- Použijte správný optický audiokabel a ujistěte se, že je pevně zasunut v zásuvkách zdroje i soundbaru.
- Optický zvukový výstup je aktivován ze zdroje zvuku (na optické zásuvce by mělo být vidět červené světlo). V nabídce nastavení zdroje může být označen jako S/PDIF.

Optický výstup zdroje by měl být nastaven na výstup PCM, nikoli Dolby Digital.

Přehrávání přes USB

Krátkým stisknutím tlačítka zapnutí/vypnutí zapněte soundbar, vložte USB do portu pro USB a soundbar začne přehrávat hudbu na USB disku, krátkým stisknutím „PLAY/PAUSE“ hudbu přehrajete/pozastavíte. Hudba MP3 se přehrává z kořenového adresáře vloženého USB disku.

Odstraňování potíží

Potíže	Řešení
Párování připojení přes Bluetooth nelze dokončit	Soundbar je stále spárován s předchozím mobilním zařízením. Vypněte Bluetooth na předchozím mobilním zařízení. Teprve pak znovu vyhledejte dostupná zařízení a znovu spárujte s SSB 3340B.
Hlasitost přehrávání přes Bluetooth je malá	Zkontrolujte nastavení hlasitosti jak na soundbaru, tak i mobilním zařízení a obě nastavte na vhodnou hodnotu.
Krátká vzdálenost spojení přes Bluetooth	Mezi mobilními zařízeními a zařízením Bluetooth je překážka nebo rušení. Odstraňte překážky.
Připojení přes Bluetooth není stabilní	Odstraňte překážky mezi mobilními zařízeními a soundbarem Zkraťte vzdálenost mezi soundbarem a mobilními zařízeními.
Tiché přehrávání po připojení přes Bluetooth	Zkontrolujte nastavení hlasitosti Bluetooth na mobilním zařízení.

Specifikace

2.0 Ch Soundbar

Maximální špičkový výkon 80 W

Dálkový ovladač v balení

Nastavení ekvalizéru přes dálkový ovladač

Zvuk:

Maximální špičkový výkon 80 W

2 stereo reproduktory

Frekvenční odezva: 120 Hz – 15 kHz

Celkové harmonické zkreslení: L/R ≤ 10 % (1 kHz)

SNR: L/R: ≥70 dB

Režimy ekvalizéru

Manuální nastavení basů a výšek

Vstupy:

Bluetooth 5.4

Optický

HDMI ARC

Aux vstup (3,5 mm Jack)

USB

Další:

Zdroj napájení: AC/DC adaptér 18 V/1,3 A

Příslušenství: Adaptér, dálkový ovladač, baterie, 3,5mm Jack na RCA, sada na montáž na zeď

Rozměry: 610 x 63 x 82 mm

Hmotnost: 1,9 kg (celkem)

Název nebo ochranná známka výrobce, identifikačné číslo podniku a adresa	JFEC Electronic Technical Product Inc.No. 18 Minye Street, No. 178 Industrial Zone, Tangxia Town, Dongguan City, Guangdong Province CHINA
Identifikačný kód modelu	JF028WR-1800130VV
Vstupní napětí	100–240 V
Vstupní frekvence	50–60 Hz
Výstupní napětí	18 V
Výstupní proud	1,3 A
Výstupní výkon	23,4 W
Průměrná účinnost v aktivním režimu	87,12 %
Účinnost při nízké zátěži (10 %)	86,95 %
Spotřeba energie ve stavu bez zátěže	0,07 W

Toto zařízení je vybaveno funkcí úspory energie, která zařízení automaticky vypne nebo přepne do pohotovostního režimu, jestliže po určitou dobu za určitých provozních podmínek nestisknete žádné tlačítko.

Pokud je tato funkce zakázána, spotřeba energie se zvýší.

Bluetooth

Verze	5,4
Maximální výkon vysílače	100 mW při 2,4–2,4835 GHz

POKYNY A INFORMACE K LIKVIDACI VYŘAZENÝCH OBALOVÝCH MATERIÁLŮ

Obalový materiál odevzdejte k likvidaci do sběrného dvora.

LIKVIDACE VYŘAZENÝCH ELEKTRICKÝCH A ELEKTRONICKÝCH ZAŘÍZENÍ



Tento symbol umístěný na produktu, příslušenství nebo obalu upozorňuje na to, že s produktem nesmí být nakládáno jako s běžným domácím odpadem. Zlikvidujte prosím tento produkt ve sběrném dvoře určeném k recyklaci elektrických a elektronických zařízení. V některých státech Evropské unie nebo v některých evropských zemích můžete při nákupu ekvivalentního nového produktu vrátit vaše produkty místnímu prodejci. Řádnou likvidací tohoto produktu pomáháte chránit cenné přírodní zdroje a předcházet možným negativním dopadům na životní prostředí a lidské zdraví, ke kterým by mohlo dojít v důsledku nesprávné likvidace odpadu. Další podrobnosti vám poskytnou místní úřady nebo nejbližší sběrný dvůr pro likvidaci odpadu. Nesprávná likvidace tohoto typu odpadu může být předmětem udělení pokuty ze zákona.

Pro firmy v Evropské unii

Pokud potřebujete zlikvidovat elektrické nebo elektronické zařízení, požádejte vašeho prodejce nebo dodavatele o nezbytné informace.

Likvidace v zemích mimo Evropskou unii

Pokud chcete tento produkt zlikvidovat, požádejte o nezbytné informace o správném způsobu likvidace ministerstvo nebo vašeho prodejce.



Výrobek splňuje požadavky EU na něj kladené.

Tímto FAST ČR, a.s. prohlašuje, že typ rádiového zařízení SSB 3340B je v souladu se směrnicí 2014/53/EU. Úplné znění EU prohlášení o shodě je k dispozici na této internetové adrese: www.sencor.cz

Text, design a technické údaje se mohou změnit bez předchozího upozornění a vyhrazujeme si právo provádět změny.

Originální verze je v českém jazyce.

Adresa výrobce: FAST ČR, a.s., U Sanitasu 1621, Říčany CZ-251 01

info@sencor.cz

SENCOR®

CZ Záruční podmínky

Součástí balení tohoto výrobku není záruční list.

Prodávající poskytuje kupujícímu na výrobek záruku v trvání 24 měsíců od převzetí výrobku kupujícím. Záruka se poskytuje za dále uvedených podmínek. Záruka se vztahuje pouze na nové spotřební zboží prodané spotřebiteli pro běžné domácí použití. Práva z odpovědnosti za vady (reklamací) může kupující uplatnit buď u prodávajícího, u kterého byl výrobek zakoupen nebo v níže uvedeném autorizovaném servisu. Kupující je povinen reklamaci uplatnit bez zbytečného odkladu, aby nedocházelo ke zhoršení vady, nejpozději však do konce záruční doby. Kupující je povinen poskytnout při reklamaci součinnost nutnou pro ověření existence reklamované vady. Do reklamačního řízení se přijímá pouze kompletní a z důvodů dodržení hygienických předpisů neznečištěný výrobek. V případě oprávněné reklamace se záruční doba prodlužuje o dobu od okamžiku uplatnění reklamace do okamžiku převzetí opraveného výrobku kupujícím nebo okamžiku, kdy je kupující po skončení opravy povinen výrobek převzít. Kupující je povinen prokázat svá práva reklamovat (doklad o zakoupení výrobku, záruční list, doklad o uvedení výrobku do provozu).

Záruka se nevztahuje zejména na:

- vady, na které byla poskytnuta sleva;
- opotřebení a poškození vzniklé běžným užíváním výrobku;
- poškození výrobku v důsledku neodborné či nesprávné instalace, použití výrobku v rozporu s návodem k použití, platnými právními předpisy a obecně známými a obvyklými způsoby používání, v důsledku použití výrobku k jinému účelu, než ke kterému je určen;
- poškození výrobku v důsledku zanedbané nebo nesprávné údržby;
- poškození výrobku způsobené jeho znečištěním, nehodou a zásahem vyšší moci (živelná událost, požár, vniknutí vody);
- vady funkčnosti výrobku způsobené nevhodnou kvalitou signálu, rušivým elektromagnetickým polem apod. mechanické poškození výrobku (např. ulomení knoflíku, pád);
- poškození způsobené použitím nevhodných médií, náplní, spotřebního materiálu (baterie) nebo nevhodnými provozními podmínkami (např. vysoké okolní teploty, vysoká vlhkost prostředí, otřesy);
- poškození, úpravu nebo jiný zásah do výrobku provedený neoprávněnou nebo neautorizovanou osobou (servisem);
- případy, kdy kupující při reklamaci neprokáže oprávněnost svých práv (kdy a kde reklamovaný výrobek zakoupil);
- případy, kdy se údaje v předložených dokladech liší od údajů uvedených na výrobku;
- případy, kdy reklamovaný výrobek nelze ztotožnit s výrobkem uvedeným v dokladech, kterými kupující prokazuje svá práva reklamovat (např. poškození výrobního čísla nebo záruční plomba přístroje, přepisované údaje v dokladech).

Výrobce:

FAST ČR, a.s., U Sanitasu 1621, 251 01 Říčany, Česká republika
info@sencor.com

Servisní střediska:

FAST ČR, a.s., Technická 1701, 251 01 Říčany, Česká republika, tel: 323 204 120
FAST ČR, a.s., areál GLP Park Brno Holubice, Holubice 552, 683 51 Holubice, tel: 531 010 295

Aktuální seznam servisních středisek pro ČR naleznete na www.sencor.cz.

E-mail: servis.praha@fastcr.cz

Originální znění návodu je v českém jazyce, další jazykové mutace jsou tvořeny příslušným překladem.

Obsah

Bezpečnostné pokyny	2
Obsah balenia:.....	3
Popis prístroja	4
Diaľkový ovládač.....	5
Pokyny k diaľkovému ovládaču.....	6
Použitie.....	6
Umiestnenie	6
Zapnutie a vypnutie soundbaru.....	6
Automatické vypnutie	6
Voľba zvukových režimov a nastavenie zvuku.....	7
Voľba a použitie vstupov.....	7
Prehrávanie zvuku cez pripojenie BT.....	7
Vstup AUX-IN (3,5 mm).....	8
Vstup HDMI ARC:	8
Optický vstup	9
Prehrávanie cez USB	9
Odstraňovanie ťažkostí	10
POKYNY A INFORMÁCIE K LIKVIDÁCII VYRADENÝCH OBALOVÝCH MATERIÁLOV	12
LIKVIDÁCIA VYRADENÝCH ELEKTRICKÝCH A ELEKTRONICKÝCH ZARIADENÍ	12

BLAHOŽELÁME VÁM KU KÚPE TOHTO DOMÁCEHO SOUNDBARU. VYZNAČUJE SA POKROČILOU KONŠTRUKCIOU, MODERNÝM VZHĽADOM, BOHATÝM ZVUKOM A JEDNODUCHÝM OVLÁDANÍM.

Bezpečnostné pokyny

Pri návrhu tohto produktu bola venovaná maximálna pozornosť najmä bezpečnosti. Používajte tento prístroj iba podľa pokynov v tomto návode. Nerozoberajte sami tento prístroj, inak hrozí nebezpečenstvo úrazu elektrickým prúdom. V prípade poškodenia prístroja, prosím, požiadajte o opravu kvalifikovaného servisného technika.

Napájanie

Napájanie tohto prístroja a napájacích adaptérov musí vyhovovať parametrom uvedeným na typovom štítku. Zabráňte poškodeniu napájacieho kábla ťahom, krútením, zlomením alebo priškrpnutím ostrými či ťažkými predmetmi. Na úplné odpojenie prístroja od siete vytiahnite sieťovú vidlicu zo zásuvky na stene.

Ukladanie predmetov

nekladte na tento prístroj **žiadne** predmety. Môže dôjsť k poškodeniu prístroja. Vplyvom prevádzkových vibrácií môžu predmety spadnúť alebo sa poškodiť.

Zdroj tepla

Udržujte tento prístroj mimo sálavých aj kontaktných zdrojov tepla, ako sú napríklad kachle alebo priame slnečné svetlo.

Voda a vlhkosť

Nepoužívajte tento prístroj vo vlhkom prostredí, ako sú napríklad kúpeľne, kuchyne a pod. Zabráňte poliatiu alebo kontaktu s vodou a inými tekutinami. Nekladte na prístroj vázy alebo kvetináče.

Čistenie

Pred čistením, prosím, najprv odpojte napájanie. Nepoužívajte na čistenie prístroja tekuté čistiace prostriedky alebo leptavé tekutiny – očistite prístroj iba jemnou handričkou.

Prípojenie iných zariadení

Pred pripojením káblov iných zariadení k tomuto prístroju zaistíte, aby bolo odpojené napájanie. Inak môže dôjsť k poškodeniu zariadenia alebo zraneniu používateľa.

Porucha vyžadujúca opravu

Ak nastane niektorý z nasledujúcich problémov, odpojte napájanie a kontaktujte kvalifikovaného servisného technika.

- Došlo k poškodeniu napájacieho kábla alebo zástrčky.
- Do prístroja sa dostali tekutiny alebo iné cudzie predmety.
- Prístroj bol vystavený pôsobeniu dažďa alebo vody.

- D. Prístroj spadol z vysokého miesta na zem.
- E. Zvnútra prístroja je cítiť zápach spáleniny.

Údržba

Nepokúšajte sa prístroj sami opraviť. Po otvorení krytu prístroja hrozí nebezpečenstvo zasiahnutia elektrickým prúdom. V prípade potreby kontaktujte kvalifikovaného servisného technika.



Upozornenie:

Pred použitím tohto prístroja si, prosím, pozorne prečítajte túto príručku a dobre ju uschovajte na neskoršie použitie.

Obsah balenia:

- 1x Soundbar
- 1x Diaľkové ovládanie
- 1x Sieťový adaptér
- 1x Používateľská príručka
- 1x Kábel 3,5 mm na RCA
- 1x Držiaky na upevnenie zariadenia na stenu

Popis prístroja

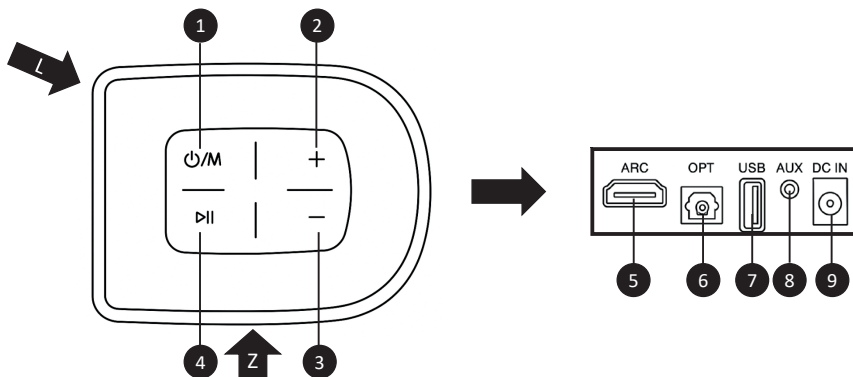

PRAVÁ BOČNÁ STRANA ZARIADENIA

- | | |
|---|--------------------------------------------------------------------------------------------------------------------------------------------------------------------------|
| 1 | Tlačidlo zapnutie / vypnutie / zmena zdroja
- zapnutie (krátke stlačenie)
- vypnutie (dlhé stlačenie)
- zmena zdroja (krátke stlačenie v zapnutom stave) |
| 2 | Tlačidlo zvýšenia hlasitosti (krátke stlačenie) |
| 3 | Tlačidlo zníženia hlasitosti (krátke stlačenie) |
| 4 | Tlačidlo PREHRÁVANIE / PAUZA
- prehrávanie / pauza (krátke stlačenie)
- odpojenie od BT (dlhé stlačenie) |

ZADNÁ STRANA ZARIADENIA

- | | |
|---|------------------------------------------|
| 5 | Vstup HDMI ARC |
| 6 | Vstup pre optický kábel |
| 7 | Vstup USB-A pre prehrávanie audio obsahu |
| 8 | Vstup AUX (audio jack 3,5 mm) |
| 9 | Vstup na pripojenie napájacieho adaptéra |

OSTATNÉ

- | | |
|---|-------------------------------------|
| Z | Nožičky spodná strana |
| L | Stavový LED indikátor predná strana |

Diaľkový ovládač

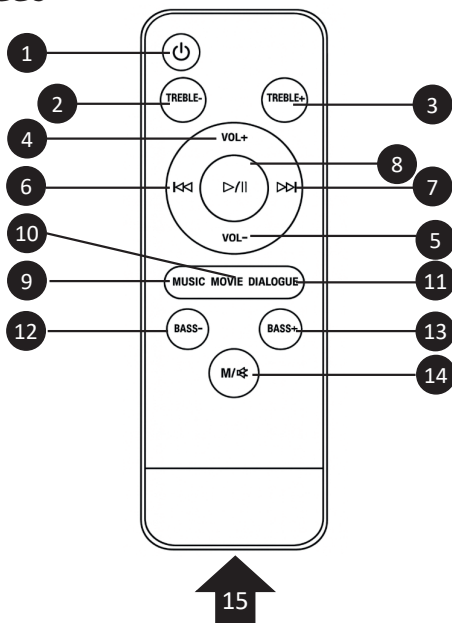

1	Tlačidlo zapnutie / vypnutie
2	Tlačidlo TREBLE - (zníženie úrovne výšok)
3	Tlačidlo TREBLE + (zvýšenie úrovne výšok)
4	Tlačidlo VOL + (zvýšenie hlasitosti)
5	Tlačidlo VOL - (zníženie hlasitosti)
6	Tlačidlo predchádzajúca skladba (funkcia dostupná v režime Bluetooth a USB)
7	Tlačidlo nasledujúca skladba (funkcia dostupná v režime Bluetooth a USB)
8	Tlačidlo PREHRÁVANIE / PAUZA (funkcia dostupná v režime Bluetooth a USB) - prehrávanie / pauza (krátke stlačenie) - odpojenie od BT (dlhé stlačenie) - aktivácia / deaktivácia automatického vypnutia (v režime AUX-IN dlhé stlačenie)
9	Tlačidlo MUSIC (prednastavený ekvalizér)
10	Tlačidlo MOVIE (prednastavený ekvalizér)
11	Tlačidlo DIALOGUE (prednastavený ekvalizér)
12	Tlačidlo BASS - (zníženie úrovne basov)
13	Tlačidlo BASS + (zvýšenie úrovne basov)
14	Tlačidlo M (zmena zdroja), (krátke stlačenie) Režim stlmenia zvuku (dlhé stlačenie)
15	Priestor na 2 batérie typu AAA (mikro tužkové)

Pokyny k diaľkovému ovládaču

Pred prvým použitím diaľkového ovládača vložte 2 nabité batérie typu AAA. Otvor na batérie je umiestnený na zadnej strane diaľkového ovládača pod kryciami dverkami. Nechtom alebo tupým predmetom odistite zadný kryt batérií a odklopte ho smerom k spodnej strane diaľkového ovládača. Vložte batérie podľa zobrazenej grafiky tak aby sa zhodovali póly „-“ a „+“. Zatvorte dverka. Používajte ovládač do max. asi 7 m vzdialenosti. Nepoužívajte ovládač v dosahu intenzívneho zdroja svetla, ako je napríklad slnečné svetlo. Mierne diaľkový ovládač na snímač v strede soundbaru. Zabráňte nárazom, vniknutiu vody, tekutín a vlhkosti. Nenechajte domáce zvieratá hrať sa s ovládačom.

Použitie

Umiestnenie

Soundbar ponúka horizontálnu polohu umiestnenia na rovnom povrchu. Na hlavnom obrázku je znázornená spodná strana soundbaru „Z – Nožičky soundbaru“.

Ďalšou možnosťou je pripevnenie soundbaru pomocou pribalených držiakov na stenu aj v horizontálnej polohe.



Upozornenie:

Zariadenie vždy umiestnite tak, aby neohrozilo zdravie osôb v blízkosti alebo nespôsobililo škody na majetku.

Zapnutie a vypnutie soundbaru

1. Zapojte napájací adaptér do zásuvky striedavého prúdu a konektor na konci kábla do vstupu napájania na soundbare.
2. Zapnite soundbar krátkym stlačením tlačidla na soundbare alebo na diaľkovom ovládači, zariadenie potom automaticky prejde do posledného nastaveného režimu.
3. Stlačením a podržaním tlačidla na soundbare počas 2 sekúnd dôjde k vypnutiu. Pri použití diaľkového ovládača na vypnutie zariadenia stačí krátke stlačenie tlačidla zapnutie/vypnutie. Stavový LED indikátor sa rozsvieti červeno.

Automatické vypnutie

Soundbar sa v režime nečinnosti automaticky vypne po 19 minútach. Ak chcete funkciu automatického vypínania deaktivovať, prepnite zariadenie do režimu AUX-IN stlačením a podržaním tlačidla „PREHRÁVANIE / PAUZA“. Na opätovnú aktiváciu funkcie automatického vypínania znovu stlačte a podržte tlačidlo „PREHRÁVANIE / PAUZA“. Aktivácia aj deaktivácia funkcie sa potvrdí akustickým signálom a krátkym bliknutím LED indikátora na prednej strane soundbaru.

**Upozornenie:**

Deaktiváciou automatického vypínania v nečinnosti sa zvyšuje spotreba elektrickej energie. Po odpojení soundbaru od napájania sa nastavenie automaticky vráti do východiskového stavu (automatické vypnutie v nečinnosti po 19 minútach).

Voľba zvukových režimov a nastavenie zvuku

MOVIE – režim optimalizovaný pre filmy a dramatické umenie. Mierne rozširuje stereofónnu bázu a ľahko harmonicky zdôrazňuje rečové pásmo.

MUSIC – režim na prehrávanie hudby. Čisto odovzdáva stereofónne kanály bez harmonickej a priestorovej úpravy.

DIALOGUE – režim optimalizovaný pre zrozumiteľnosť hovoreného slova. Významne obmedzuje ručové a šumové frekvenčné pásmo.

Voľba a použitie vstupov

Krátkym stlačením tlačidla zapnutie / vypnutie na soundbare alebo tlačidla „M“ na diaľkovom ovládači zvolíte BT, AUX, OPTICAL, HDMI ARC.

Poznámka:

Tento soundbar má pamäť posledného použitého vstupu; po opätovnom zapnutí bude opäť používať posledný režim pred vypnutím.

Prehrávanie zvuku cez pripojenie BT

1. Zapnite soundbar, automaticky prejde do režimu Bluetooth, alebo ak je v inom režime, prepnite ho do režimu Bluetooth. Pomaly bliká biely indikátor.
2. Aktivujte funkciu spárovania v telefóne alebo inom kompatibilnom zariadení pomocou pripojenia BT, vyhľadajte dostupné zariadenia a zvolíte „SSB 3340B“.
3. Po úspešnom spárovaní sa biela indikačná LED rozsvieti súvisle. Potom je možné na soundbare prehrávať hudbu z telefónu alebo iného kompatibilného zariadenia, ktoré ste spárovali.
4. Pomocou tlačidiel hlasitosti na soundbare alebo na diaľkovom ovládači môžete nastaviť hlasitosť podľa svojich požiadaviek.
5. Ak chcete, môžete zmeniť nastavenie zvuku pomocou príslušných tlačidiel na diaľkovom ovládači.

Poznámka k ovládaniu prehrávania:

Ak chcete ukončiť reláciu párovania stlačte a podržte tlačidlo prehrávanie / pauza na diaľkovom ovládači alebo priamo na ovládaní soundbaru.

Vstup AUX-IN (3,5 mm)

Vyžaduje 3,5 mm audiokábel (nie je súčasťou dodávky).

1. Pripojte 3,5-mm audiokábel k vstupu AUX-IN na jednotke a ku konektoru audio výstupu / slúchadiel na audio zariadení.
2. Zapnite soundbar a krátkym stlačením tlačidla zapnutie / vypnutie na soundbare alebo tlačidla „M“ na diaľkovom ovládači zvolte režim AUX-IN.



Upozornenie:

pred spojením vášho zariadenia a soundbaru sa uistite, že výstupný signál z vášho zariadenia je na minimálnej úrovni (minimálna výstupná hlasitosť). Tým predídete poškodeniu soundbaru.

Vstup HDMI ARC:

HDMI ponúka výbornú kvalitu zvuku aj obrazu. Je to najjednoduchší spôsob pripojenia multimediálnych zariadení k soundbaru.

1. Pripojte kábel HDMI (nie je súčasťou dodávky) k televízoru s portom HDMI ARC. Uistite sa, že je na televízore aktivovaná funkcia HDMI ARC a digitálny výstup je nastavený na PCM.
2. Zapnite soundbar a stlačením tlačidla zapnutie / vypnutie na soundbare alebo tlačidla „M“ na diaľkovom ovládači zvolte režim HDMI ARC in. Prvé rozpoznanie pripojeného zariadenia môže chvíľu trvať.
3. Pomocou tlačidiel hlasitosti na diaľkovom ovládači televízora zmeňte hlasitosť zariadenia Soundbar.

Tipy pre ARC zvuk:

- Použite kvalitný HDMI kábel a uistite sa, že je pevne zasunutý v zásuvkách zdroja aj soundbaru.
- ARC (Audio Return Channel) je rozšírený digitálny zvukový výstup a je aktivovaný zo zdroja zvuku. Uistite sa, že je na televízore aktivovaná funkcia HDMI ARC, ktorá môže byť nazvaná inak, podľa výrobcu televízora. Nahliadnite do jeho návodu.
- Výstup zdroja ARC by mal byť nastavený na výstup PCM, nie Dolby Digital.



Upozornenie:

Podľa softvéru televízora sa cez správny HDMI kábel odovzdáva viac doplnkových informácií než len zvuk. Môžu to byť: názov zariadenia SSB 3340B, riadenie hlasitosti soundbaru (v 32 stupňoch), informácie o hlasitosti soundbaru, zapínanie a vypínanie soundbaru spolu s televízorom. Nahliadnite do návodu k televízoru, ktoré z uvedených doplnkových funkcií podporuje a ako ich aktivovať. Niektoré doplnkové funkcie nemusia byť v prevádzke dostupné, aj keď sa v televízore nachádzajú a sú zapnuté.

Optický vstup

Vyžaduje zdroj zvuku s optickým zvukovým výstupom a digitálny optický zvukový kábel (nie je súčasťou dodávky).

1. Pomocou digitálneho optického audiokábla pripojte optický vstup na soundbare k optickému výstupu na zdroji zvuku (televízor, zosilňovač atď.).
2. Zapnite soundbar a stlačením tlačidla zapnutie / vypnutie na soundbare alebo tlačidla „M“ na diaľkovom ovládači zvolte režim Optical.
3. Na pripojenom zdroji zvuku (televízor, zosilňovač atď.) sa uistite, že je nastavenie zvuku nastavené na PCM alebo Optical Audio.
4. Zvuk prehrávaný cez pripojený zdroj zvuku (televízor, zosilňovač atď.) by teraz mal byť počuteľný cez reproduktor

Dôležité tipy pre optický zvuk:

- Použite správny optický audiokábel a uistite sa, že je pevne zasunutý v zásuvkách zdroja aj soundbaru.
- Optický zvukový výstup je aktivovaný zo zdroja zvuku (na optickej zásuvke by malo byť viditeľné červené svetlo). V ponuke nastavenia zdroja môže byť označený ako S/PDIF.

Optický výstup zdroja by mal byť nastavený na výstup PCM, nie Dolby Digital.

Prehrávanie cez USB

Krátkym stlačením tlačidla zapnutie / vypnutie zapnite soundbar, vložte USB do portu pre USB a soundbar začne prehrávať hudbu na USB disku, krátkym stlačením „PREHRÁVANIE / PAUZA“ hudbu prehráte / pozastavíte. Hudba MP3 sa prehráva z koreňového adresára vloženého USB disku.

Odstraňovanie ťažkostí

Problémy	Riešenie
Spárovanie pripojenia cez Bluetooth nie je možné dokončiť	Soundbar je stále spárovaný s predchádzajúcim mobilným zariadením. Vypnite Bluetooth na predchádzajúcom mobilnom zariadení. Až potom znovu vyhľadajte dostupné zariadenia a znovu spárujte so soundbarom SSB 3340B.
Hlasitosť prehrávania cez Bluetooth je malá	Skontrolujte nastavenie hlasitosti tak na soundbare, ako aj mobilnom zariadení a obe nastavte na vhodnú hodnotu.
Krátka vzdialenosť spojenia cez Bluetooth	Medzi mobilnými zariadeniami a zariadením Bluetooth je prekážka alebo rušenie. Odstráňte prekážky.
Pripojenie cez Bluetooth nie je stabilné	Odstráňte prekážky medzi mobilnými zariadeniami a soundbarom. Skráťte vzdialenosť medzi soundbarom a mobilnými zariadeniami.
Tiché prehrávanie po pripojení cez Bluetooth	Skontrolujte nastavenie hlasitosti Bluetooth na mobilnom zariadení.

Špecifikácie

2.0 Ch Soundbar

Maximálny špičkový výkon 80 W

Dialľkový ovládač v balení

Nastavenie ekvalizéra cez dialľkový ovládač

Zvuk:

Maximálny špičkový výkon 80 W

2 stereo reproduktory

Frekvenčná odozva: 120 Hz – 15 kHz

Celkové harmonické skreslenie: L/R ≤10 % (1 kHz)

SNR: L/R: ≥70 dB

Režimy ekvalizéra

Manuálne nastavenie basov a výšok

Vstupy:

Bluetooth 5.4

Optický

HDMI ARC

Aux vstup (3,5-mm konektor)

USB

Ďalšie:

Zdroj napájania: AC/DC adaptér 18 V/1,3 A

Príslušenstvo: Adaptér, diaľkový ovládač, batérie, 3,5-mm Jack na RCA, súprava pre montáž na stenu

Rozmery: 610 x 63 x 82 mm

Hmotnosť: 1,9 kg (celkovo)

Názov alebo ochranná známka výrobcu, identifikačné číslo podniku a adresa	JFEC Electronic Technical Product Inc. No. 18 Minye Street, No. 178 Industrial Zone, Tangxia Town, Dongguan City, Guangdong Province ČÍNA
Identifikačný kód modelu	JF028WR-1800130VV
Vstupné napätie	100 – 240 V
Vstupná frekvencia	50 – 60 Hz
Výstupné napätie	18 V
Výstupný prúd	1,3 A
Výstupný výkon	23,4 W
Priemerná účinnosť v aktívnom režime	87,12 %
Účinnosť pri nízkej záťaži (10 %)	86,95 %
Spotreba energie v stave bez záťaže	0,07 W

Toto zariadenie je vybavené funkciou úspory energie, ktorá zariadenie automaticky vypne alebo prepne do pohotovostného režimu, ak určitý čas za určitých prevádzkových podmienok nestlačíte žiadne tlačidlo.

Ak je táto funkcia zakázaná, spotreba energie sa zvýši.

Bluetooth

Verzia	5.4
Maximálny výkon vysielateľa	100 mW pri 2,4 – 2,4835 GHz

POKYNY A INFORMÁCIE K LIKVIDÁCII VYRADENÝCH OBALOVÝCH MATERIÁLOV

Obalový materiál odovzdajte na likvidáciu do zberného dvora.

LIKVIDÁCIA VYRADENÝCH ELEKTRICKÝCH A ELEKTRONICKÝCH ZARIADENÍ



Tento symbol umiestnený na produkte, príslušenstve alebo obale upozorňuje na to, že s produktom sa nesmie nakladať ako s bežným domovým odpadom. Zlikvidujte, prosím, tento produkt v zbernom dvore určenom na recykláciu elektrických a elektronických zariadení. V niektorých štátoch Európskej únie alebo v niektorých európskych krajinách môžete pri nákupe ekvivalentného nového produktu vrátiť vaše produkty miestnemu predajcovi. Riadnou likvidáciou tohto produktu pomáhate chrániť cenné prírodné zdroje a predchádzať možným negatívnym dopadom na životné prostredie a ľudské zdravie, ku ktorým by mohlo dôjsť v dôsledku nesprávnej likvidácie odpadu. Ďalšie podrobnosti vám poskytnú miestne úrady alebo najbližší zberný dvor na likvidáciu odpadu. Nesprávna likvidácia tohto typu odpadu môže byť predmetom udelenia pokuty zo zákona.

Pre firmy v Európskej únii

Ak potrebujete zlikvidovať elektrické alebo elektronické zariadenie, požiadajte vášho predajcu alebo dodávateľa o nevyhnutné informácie.

Likvidácia v krajinách mimo Európskej únie

Ak chcete tento produkt zlikvidovať, požiadajte o nevyhnutné informácie o správnom spôsobe likvidácie ministerstvo alebo vášho predajcu.



Výrobok spĺňa požiadavky EÚ naň kladené.

Týmto FAST ČR, a.s., vyhlasuje, že typ rádiového zariadenia SSB 3340B je v súlade so smernicou 2014/53/EÚ. Úplné znenie EÚ vyhlásenia o zhode je k dispozícii na tejto internetovej adrese: www.sencor.sk

Text, dizajn a technické údaje sa môžu zmeniť bez predchádzajúceho upozornenia a vyhradujeme si právo vykonávať zmeny.

Originálna verzia je v českom jazyku.

Adresa výrobcu: FAST ČR, a.s., U Sanitasu 1621, Říčany CZ-251 01

info@sencor.cz

SENCOR®

SK Záručné podmienky

Záručný list nie je súčasťou balenia zariadenia.

Predávajúci poskytuje kupujúcemu na výrobok 24 mesiacov záruku od jeho prevzatia kupujúcim. Záruka sa poskytuje ďalej za nižšie uvedených podmienok. Záruka sa vzťahuje iba na spotrebný tovar predaný spotrebiteľovi na bežné domáce použitie. Práva zo zodpovednosti za chyby (reklamácie) môže kupujúci uplatniť buď u predávajúceho, u ktorého bol výrobok zakúpený alebo v nižšie uvedenom autorizovanom servise. Kupujúci je povinný reklamáciu uplatniť bez zbytočného odkladu, aby nedochádzalo ku zhoršeniu chyby, najneskôr však do konca záručnej doby. Kupujúci je povinný pri reklamacii spolupracovať pri overení existencie reklamovanej chyby. Do reklamačného procesu sa prijíma iba kompletný a z dôvodu dodržania hygienických predpisov neznečistený výrobok. V prípade oprávnenej reklamácie sa záručná doba predlžuje o dobu od okamžiku uplatnenia reklamácie do okamžiku prevzatia opraveného výrobku kupujúcim, kedy je kupujúci po skončení opravy povinný výrobok prevziať. Kupujúci je povinný preukázať svoje práva reklamovať (doklad o zakúpení výrobku, záručný list, doklad o uvedení výrobku do prevádzky).

Záruka sa nevzťahuje na:

- chyby, na ktoré boli poskytnuté zľavy;
- opotrebenia a poškodenia vzniknuté bežným užívaním výrobku;
- poškodenie výrobku v dôsledku neodbornej či nesprávnej inštalácie, použitie výrobku v rozpore s návodom na použitie s platnými právnymi predpismi a všeobecne známymi a obvyklými spôsobmi používania, v dôsledku použitia výrobku za iným účelom, než na ktorý je určený;
- poškodenie výrobku v dôsledku zanedbanej alebo nesprávnej údržby;
- poškodenie výrobku spôsobené jeho znečistením, nehodou a zásahom vyššej moci (živelná udalosť, požiar, vniknutie vody);
- chyby funkčnosti výrobku spôsobené nevhodnou kvalitou signálu, rušivým elektromagnetickým poľom a pod.;
- mechanické poškodenie výrobku (napr. zlomenie gombíka, pád);
- poškodenie spôsobené použitím nevhodných médií, náplní, spotrebného materiálu (batérie) alebo nevhodnými prevádzkovými podmienkami (napr. vysoké teploty v okolí, vysoká vlhkosť prostredia, otrasy);
- poškodenie, úpravu alebo iný zásah do výrobku spôsobený neoprávnenou alebo neautorizovanou osobou (servisom) prípady, keď kupujúci pri reklamacii nepreukáže oprávnenosť svojich práv (kedy a kde reklamovaný výrobok zakúpil);
- prípady, keď sa údaje v predložených dokladoch líšia od údajov uvedených na výrobku;
- prípady, keď reklamovaný výrobok sa neshoduje s výrobkom uvedeným v dokladoch, ktorými kupujúci preukazuje svoje práva reklamovať (napr. poškodenie výrobného čísla alebo záručnej plomby prístroja, prepisované údaje v dokladoch).

Adresa výrobcu:

FAST ČR, a.s., U Sanitasu 1621, Říčany 251 01, Česká republika
info@sencor.com

Distribútor:

FAST PLUS a.s., Vlčie hrdlo 324/90, 821 07 Bratislava, tel: +421 249 105 890

Servisné stredisko:

FAST PLUS, a.s., Šášovské Podhradie – Píla 214, 965 01 Žiar nad Hronom, tel: +421 249 105 853,
e-mail: servis@fastplus.sk

Pôvodná verzia príručky je v češtine, ostatné jazykové verzie sú príslušné preklady.

Tartalom

Biztonsági utasítások	2
A csomag tartalma:.....	3
A készülék leírása	4
Távírányító	5
A távírányító használata.....	6
Használat	6
Elhelyezés.....	6
A hangszóró be-/kikapcsolása.....	6
Automatikus kikapcsolás.....	6
Hangmódok kiválasztása és hang beállítása.....	7
Bemenetek kiválasztása és használata	7
Zenelejátszás BT-kapcsolaton keresztül.....	7
AUX-IN bemenet (3,5 mm).....	8
HDMI ARC bemenet:	8
Optikai bemenet.....	9
USB-n keresztüli lejátszás	9
Hibaelhárítás	10
A HASZNÁLT CSOMAGOLÓANYAGOKRA VONATKOZÓ MEGSEMISÍTÉSI UTASÍTÁSOK ÉS TÁJÉKOZTATÓ.....	12
HASZNÁLT ELEKTROMOS ÉS ELEKTRONIKUS BERENDEZÉSEK MEGSEMISÍTÉSE.....	12

GRATULÁLUNK AZ OTTHONI SUNDBAR MEGVÁSÁRLÁSÁHOZ. JELLEMZŐI A FEJLETT KONSTRUKCIÓ, A MODERN KÜLSŐ, A GAZDAG HANG ÉS A KÖNNYŰ KEZELÉS.

Biztonsági utasítások

A termék kifejlesztése során különös figyelmet fordítottunk a biztonságos használatra. A készüléket csak a jelen kézikönyv utasításainak megfelelően használja. Ne szedje szét a készüléket, ellenkező esetben áramütés érheti. A készülék meghibásodása esetén a javítást bízza szakképzett szerelőre.

Energiaellátás

A készülék és a tápadapterek tápellátásának meg kell felelnie a típuscímkén feltüntetett paramétereknek. Ne sértse meg a tápkábelt húzással, csavarással, töréssel vagy éles vagy nehéz tárgyakkal történő becsípéssel. A hálózati tápellátás teljes megszüntetéséhez húzza ki a tápkábel villáját a hálózati aljzatból.

Tárgyak ráhelyezése

Ne rakjon a készülékre **semmilyen** tárgyat. A készülék meghibásodhat. A működési rezgések miatt a tárgyak leeshetnek vagy megsérülhetnek.

Hőforrás

A készüléket ne tegye hő sugárzó vagy forró hőforrások, pl. kályha közelébe vagy közvetlen napfényre.

Víz és nedvesség

A készüléket ne használja nedves környezetben, pl. fürdőszobában, konyhában stb. Kerülje a készülék leöntését vagy érintkezését vízzel vagy más folyadékkal. A készülékre ne tegyen vázákat vagy virágtartó edényeket.

Tisztítás

A tisztítás megkezdése előtt húzza ki a tápkábelt. A készülék tisztításához ne használjon folyékony tisztítószereket vagy maró hatású folyadékot - a készüléket csak puha ronggyal törölje le.

Külső készülékek csatlakoztatása

Külső készülékek kábeleinek csatlakoztatása előtt húzza ki a tápkábelt a hálózathoz. Ellenkező esetben a készülék meghibásodhat, illetve a felhasználó sérülést szenvedhet.

Javítást igénylő meghibásodások

Amennyiben az alábbi problémák közül valamelyik bekövetkezik, húzza ki a készüléket a tápellátásból, és vegye fel a kapcsolatot egy szakszervizzel.

- A. A tápkábel vagy a csatlakozódugó megsérült.
- B. A készülékbe folyadék vagy idegen tárgy került.
- C. A készüléket eső vagy nedvesség érte.

- D. A készülék magasból leesett.
- E. A készülékből égett szag érezhető.

Karbantartás

Ne próbálja meg a készüléket maga javítani. A készülék burkolatának felnyitása esetén áramütés veszélye fenyeget. Szükség esetén vegye fel a kapcsolatot egy szakszervizzel.



Figyelmeztetés:

A készülék használatba vétele előtt figyelmesen olvassa el ezt az útmutatót, és őrizze meg a későbbi felhasználáshoz.

A csomag tartalma:

- 1x Hangszóró
- 1x Távvezérlés
- 1x Hálózati adapter
- 1x Használati útmutató
- 1x 3,5 mm-es RCA kábel
- 1x Tartók a készülék falra történő rögzítéséhez

A készülék leírása

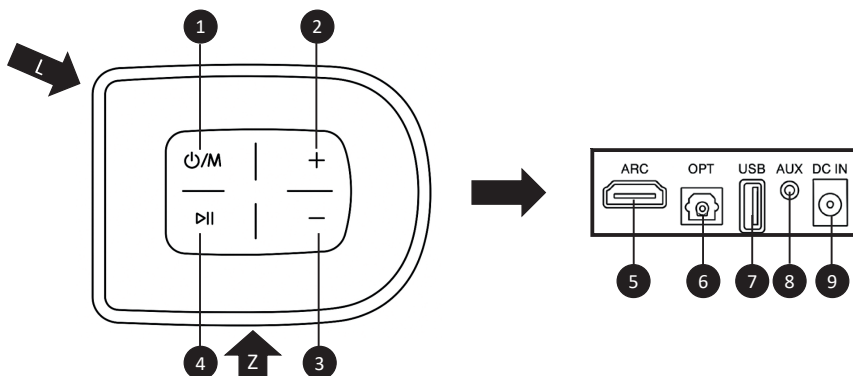

A KÉSZÜLÉK JOBB OLDALA

- | | |
|---|------------------------------------------------------------------------------------------------------------------------------------------------------------------------------------|
| 1 | Bekapcsoló / kikapcsoló / forrásváltó gomb
- bekapcsolás (rövid megnyomás)
- kikapcsolás (hosszú megnyomás)
- forrásváltás (rövid megnyomás bekapcsolt állapotban) |
| 2 | Hangerő növelése gomb (rövid megnyomás) |
| 3 | Hangerő csökkentése gomb (rövid megnyomás) |
| 4 | PLAY/PAUSE gomb
- play/pause (rövid megnyomás)
- leválasztás a BT-ről (hosszú megnyomás) |

A KÉSZÜLÉK HÁTSÓ OLDALA

- | | |
|---|-----------------------------------------------|
| 5 | HDMI ARC bemenet |
| 6 | Optikai kábel bemenet |
| 7 | Bemenet az USB-A audio tartalom lejátszásához |
| 8 | AUX-IN bemenet (3,5 mm audio jack) |
| 9 | Tápadapter csatlakozás |

EGYÉB

- | | |
|---|---------------------------------|
| Z | Lábak – alsó oldal |
| L | Állapotjelző LED – elülső oldal |

Távírányító

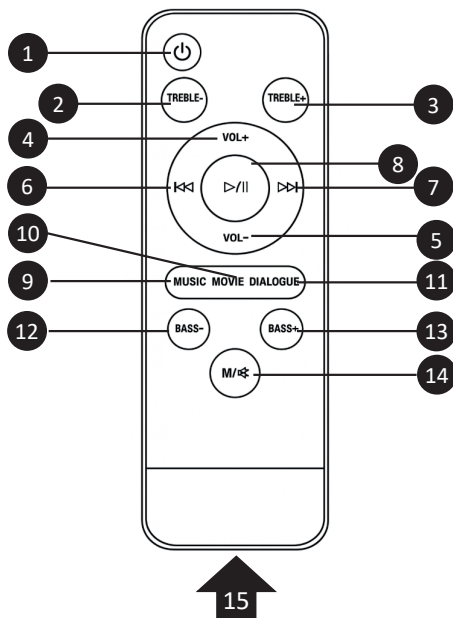

1	Be-/kikapcsolás gomb
2	TREBLE gomb - (magas hangszint csökkentése)
3	TREBLE gomb - (magas hangszint növelése)
4	VOL+ (hangerő növelés) gomb
5	VOL- (hangerő csökkentés) gomb
6	Előző szám gomb (a funkció Bluetooth és USB módban érhető el)
7	Következő szám gomb (a funkció Bluetooth és USB módban érhető el)
8	PLAY/ PAUSE gomb (a funkció Bluetooth és USB módban érhető el) - play/pause (rövid megnyomás) - leválasztás a BT-ről (hosszú megnyomás) - automatikus kikapcsolás aktiválása/ deaktiválása (AUX-IN módban hosszú megnyomás)
9	MUSIC gomb (előre beállított ekvalizer)
10	MOVIE gomb (előre beállított ekvalizer)
11	DIALOGUE gomb (előre beállított ekvalizer)
12	BASS gomb - (basszus szintjének csökkentése)
13	BASS gomb + (basszus szintjének növelése)
14	M gomb (forrásváltás) (rövid megnyomás) Némítás üzemmód (hosszú megnyomás)
15	Tér a 2 db AAA típusú elemhez (mikro ceruzaelem)

A távirányító használata

Az első használat előtt helyezzen be 2 db feltöltött AAA típusú elemet a távirányítóba. Az elemtartó a távirányító hátoldalán, a fedél alatt található. Körömmel vagy tompa tárggyal oldja ki az elemtartó hátlapját, majd hajtsa le a távirányító alsó része felé. Helyezze be az elemeket az ábrán jelzett módon úgy, hogy a „-” és „+” pólusok egyezzenek. Cukja be az ajtót. Használja a távirányítót legfeljebb körülbelül 7 m távolságig. Ne használja a távirányítót erős fényforrás, például napfény hatótávolságán belül. Irányítsa a távirányítót a hangszóró közepén lévő érzékelőre. Kerülje az ütések, a víz, folyadékok és nedvesség bejutását. Ne hagyja, hogy háziállatok játsszanak a távirányítóval.

Használat

Elhelyezés

A hangszóró vízszintes elhelyezést biztosít sima felületen. A fő ábra a hangszóró alját mutatja „Z - hangszóró lábai”.

További lehetőség a hangszóró vízszintes helyzetben történő falra rögzítése a mellékelt tartók segítségével.



Figyelmeztetés:

A készüléket mindig úgy helyezze el, hogy az ne veszélyeztesse a közelben tartózkodó személyek egészségét és ne okozzon anyagi kárt.

A hangszóró be-/kikapcsolása

1. Dugja be a hálózati adaptert egy váltóáramú konnektorba, a kábel végén lévő dugót pedig a hangszóró tápbemenetébe.
2. Kapcsolja be a hangszórót a hangszóró vagy a távirányító gombjának rövid megnyomásával, ezután automatikusan belép beállítások módba.
3. A hangszórón található gomb 2 másodpercig történő lenyomásával a hangszóró kikapcsol. A távirányítóval történő kikapcsoláshoz elegendő a be-/kikapcsoló gomb rövid megnyomása. Az állapotjelző LED piros színnel világít.

Automatikus kikapcsolás

A hangszóró 19 perc téltenség eltelte után automatikusan kikapcsol. Az automatikus kikapcsolás funkció deaktiválásához kapcsolja a készüléket AUX-IN módba, majd nyomja meg és tartsa lenyomva a „PLAY/ PAUSE” gombot. Az automatikus kikapcsolás funkció ismételt aktiválásához újból nyomja meg és tartsa lenyomva a „PLAY/ PAUSE” gombot. A funkció aktiválását és deaktiválását hangjelzés, valamint a hangszóró elülső oldalán található LED rövid felvillanása jelzi.

**Figyelmeztetés:**

Az automatikus kikapcsolás inaktivitás esetén történő deaktiválása növeli az elektromos energiafogyasztást. A hangszóró tápellátásról történő leválasztása után a beállítás automatikusan visszaáll az alapértelmezett állapotba (inaktivitás miatti automatikus kikapcsolás 19 perc után).

Hangmódok kiválasztása és hang beállítása

MOVIE – filmekhez és drámaművészetekhez optimalizált üzemmód. Kissé kitágítja a sztereó alapot, és enyhén harmonikusan hangsúlyozza a beszédzónát.

MUSIC – mód zenelejátszáshoz. Tisztán továbbítja a sztereó csatornákat harmonikus és térbeli beállítás nélkül.

DIALOGUE – beszéd érthetőségére optimalizált üzemmód. Jelentősen korlátozza a zajt és a zajfrekvencia sávot.

Bemenetek kiválasztása és használata

A BT, AUX, OPTICAL, HDMI ARC kiválasztásához nyomja meg a kikapcsolás/bekapcsolás gombot vagy az „M” gombot a hangszórón, vagy a kívánt gombot a távirányítón.

Megjegyzés:

Ez a hangszóró rendelkezik az utoljára használt bemenet memóriájával; újbóli bekapcsolás után ismét a kikapcsolás előtti utolsó üzemmódban indul el.

Zenelejátszás BT-kapcsolaton keresztül

1. Kapcsolja be a hangszórót, amely automatikusan Bluetooth módba lép, vagy ha más módban van, kapcsolja át Bluetooth módba. A fehér jelzőfény lassan villog.
2. Aktiválja a párosítási funkciót a telefonján vagy más kompatibilis eszközén BT-kapcsolattal, keresse meg az elérhető eszközöket, és válassza ki az „SSB 3340B” lehetőséget.
3. Sikeres párosítás után a fehér jelző LED folyamatosan világít. Ezután zenét játszhat le a hangszórón a telefonjáról vagy más párosított kompatibilis eszközről.
4. A hangszóró vagy a távirányító hangerőgombjaival állítsa be a hangerőt az Ön igényeinek megfelelően.
5. Ha szeretné, módosíthatja a hangbeállításokat a távirányító megfelelő gombjaival.

Megjegyzés a lejátszásvezérlőkkel kapcsolatban:

A párosítási folyamat megszakításához nyomja meg és tartsa lenyomva a PLAY/PAUSE gombot a távirányítón vagy közvetlenül a hangszóró vezérlőjén.

AUX-IN bemenet (3,5 mm)

3,5 mm-es audiokábelt igényel (nem tartozék).

1. Csatlakoztassa a 3,5 mm-es audiokábelt az egység AUX-IN bemenetéhez és az audioeszköz audiokimenetéhez/fejhallgató-csatlakozójához.
2. Kapcsolja be a hangszórót, és röviden nyomja meg a hangszóró be-/kikapcsoló gombját vagy a távirányítón található „M” gombot az AUX-IN mód kiválasztásához.



Figyelmeztetés:

a készüléke és a hangszóró összekapcsolása előtt ellenőrizze, hogy a kimenő jel a készülékén minimális szinten van-e (minimális kimenő hangerő).

Ezzel elkerülheti a hangszóró meghibásodását.

HDMI ARC bemenet:

A HDMI kiváló hang- és képminőséget biztosít. Ez a legegyszerűbb módja annak, hogy multimédiás eszközöket csatlakoztasson a hangszóróhoz.

1. Csatlakoztasson egy HDMI-kábelt (nem tartozék) egy HDMI ARC porttal rendelkező TV-hez. Győződjön meg arról, hogy a HDMI ARC engedélyezve van a TV-n, és a digitális kimenet PCM-re van állítva.
2. Kapcsolja be a hangszórót, majd a hangszórón található be-/kikapcsoló gombbal vagy a távirányítón lévő „M” gombbal válassza ki a HDMI ARC IN üzemmódot. A csatlakoztatott eszköz első felismerése eltarthat egy ideig.
3. A távirányító hangerő-szabályozó gombjaival megváltoztathatja a hangszóró hangerejét.

Tippek az ARC hanghoz:

- Használjon minőségi HDMI-kábelt, és győződjön meg arról, hogy jól illeszkedik mind a tápegység, mind a hangszóró aljzatába.
- Az ARC (Audio Return Channel) egy továbbfejlesztett digitális audiokimenet, amely a hangforrásról aktiválódik. Győződjön meg arról, hogy a HDMI ARC funkció be van kapcsolva a TV-készüléken, amely a TV gyártójától függően eltérő nevű is lehet. Nézzon utána a kézikönyvben.
- A forrás ARC kimenetét PCM kimenetre kell állítani, nem Dolby Digital-ra.



Figyelmeztetés:

A TV-készülék szoftverétől függően a megfelelő HDMI-kábelen a hangon kívül több további információ is továbbítható. Ezek a következők lehetnek: SSB 3340B eszköznév, hangszóró hangerőszabályzó (32 fokozatban), hangszóró hangerő információ, hangszóró be- és kikapcsolása a TV-vel együtt. Tekintse meg a TV kézikönyvében, hogy mely további funkciókat támogatja, és hogyan aktiválhatja azokat. Előfordulhat, hogy néhány további funkció nem érhető el működés közben, még akkor sem, ha a TV-készülék be van kapcsolva.

Optikai bemenet

Optikai audiokimenettel és digitális optikai audiokábellel rendelkező hangforrást igényel (nem tartozék).

1. Digitális optikai audiokábel segítségével csatlakoztassa a hangszóró optikai bemenetét az audioforrás (TV, erősítő stb.) optikai kimenetéhez.
2. Kapcsolja be a hangszórót, majd a hangszórón található be-/kikapcsoló gombbal vagy a távirányítón lévő „M” gombbal válassza ki az Optical üzemmódot.
3. A csatlakoztatott hangforráson (TV, erősítő stb.) győződjön meg arról, hogy a hangbeállítás PCM vagy Optical Audio.
4. A csatlakoztatott hangforráson (TV, erősítő stb.) lejátszott hangnak most hallhatónak kell lennie a hangszóból.

Fontos tanácsok az optikai hangzúshoz:

- Használjon megfelelő optikai audiokábelt, és győződjön meg arról, hogy jól illeszkedik mind a tápegység, mind a hangszóró aljzatába.
- Az optikai audiokimenet a hangforrásból aktiválódik (az optikai aljzaton piros fénynek kell láthatónak lennie). A forrásbeállítások menüben S/PDIF-ként lehet megjelölni.

A forrás optikai kimenetét PCM kimenetre kell állítani, nem Dolby Digital-ra.

USB-n keresztüli lejátszás

Nyomja meg röviden a be-/kikapcsoló gombot a hangszóró bekapcsolásához, helyezze be az USB-t az USB-portba, és a hangszóró elkezd lejátszani a zenét az USB-meghajtón, nyomja meg röviden a „PLAY/ PAUSE” gombot a zene lejátszásához/szüneteltetéséhez. MP3 zene lejátszása a behelyezett USB-meghajtó gyökérfájlistájából.

Hibaelhárítás

Hiba	Megoldás
Nem lehet befejezni a Bluetooth-kapcsolat párosítását	A hangszóró még mindig párosítva van az előző mobil eszközzel. Kapcsolja ki a Bluetooth-t az előző mobil eszközön. Csak ezután keresse meg újra az elérhető eszközöket, és párosítsa újra az SSB 3340B-sel.
A Bluetooth-lejátszás hangereje alacsony	Ellenőrizze a hangerő-beállításokat mind a hangszórón, mind a mobil eszközön, és állítsa mindkettőt a megfelelő értékre.
Rövid Bluetooth-kapcsolat távolság	A mobil eszközök és a Bluetooth-eszköz között akadály vagy zavarás van. Távolítsa el az akadályokat.
A Bluetooth-kapcsolat nem stabil	Távolítsa el a mobil eszközök és a hangszóró közötti akadályokat Csökkentse a távolságot a hangszóró és a mobil eszközök között.
Csendes lejátszás, ha Bluetooth-on keresztül csatlakozik	Ellenőrizze a Bluetooth hangerő beállítást a mobil eszközön.

Specifikáció

2.0 Ch Hangszóró

Maximális csúcsteljesítmény 80 W

Távírányító a csomagban

Az ekvalizer beállítások a távírányítón keresztül

Hang:

Maximális csúcsteljesítmény 80 W

2 sztereó hangszóró

Frekvenciaválasz: 120 Hz – 15 kHz

Teljes harmonikus torzítás: $L/R \leq 10\%$ (1 KHz)

SNR: $L/R: \geq 70$ dB

Hangszínszabályzó üzemmódok

Kézi basszus és magas hangok beállítása

Bemenetek:

Bluetooth 5.4

Optikai

HDMI ARC

Aux bemenet (3,5 mm-es jack)

USB

Továbbiak:

Tápforrás: AC/DC adapter 18 V/1.3 A

Tartozékok: Adapter, távirányító, elemek, 3,5 mm-es Jack-RCA kábel, falra szerelhető készlet

Méretetek: 610 × 63 × 82 mm

Súly: 1,9 kg (összesen)

A gyártó megnevezése vagy védjegye, az üzem azonosítószáma és címe	JFEC Electronic Technical Product Inc. No. 18 Minye Street, No. 178 Industrial Zone, Tangxia Town, Dongguan City, Guangdong Province KÍNA
A modell azonosító kódja	JF028WR-1800130VV
Bemeneti feszültség	100–240 V
Bemeneti frekvencia	50–60 Hz
Kimeneti feszültség	18 V
Kimeneti áram	1,3 A
Kimeneti teljesítmény	23,4 W
Átlagos hatékonyság aktív üzemmódban	87,12%
Teljesítmény alacsony megterhelés mellett (10%)	86,95%
Terhelés nélküli energiafogyasztás	0,07 W

Ez a készülék energiatakarékos funkcióval van ellátva, amely automatikusan kikapcsolja vagy készenléti módba helyezi a készüléket, ha bizonyos működési feltételek mellett bizonyos ideig nem nyomnak meg rajta semmilyen gombot.

Ha ez a funkció ki van kapcsolva, az energiafogyasztás megnő.

Bluetooth

Verzió	5.4
Az adó maximális teljesítménye	100 mW 2,4–2,4835 GHz-en

A HASZNÁLT CSOMAGOLÓANYAGOKRA VONATKOZÓ MEGSEMISÍTÉSI UTASÍTÁSOK ÉS TÁJÉKOZTATÓ

A csomagolóanyagokat hulladékgyűjtő helyen adja le.

HASZNÁLT ELEKTROMOS ÉS ELEKTRONIKUS BERENDEZÉSEK MEGSEMISÍTÉSE



Ez a jel a terméken, annak tartozékain vagy csomagolásán azt jelöli, hogy a terméket nem szabad a többi háztartási hulladékkal azonos módon kezelni. Kérjük, hogy a terméket adja le elektromos és elektronikus berendezéseket újrahasznosító gyűjtőtelepen. Az Európai Unió egyes országában vagy más európai országokban a termékek az eladóhelyen azonos új termék vásárlásánál visszaválthatók lehetnek. A termék megfelelő módon történő megsemmisítésével segít megőrizni az értékes természeti erőforrásokat, és hozzájárul a nem megfelelő hulladék-megsemmisítés által okozott esetleges negatív környezeti és egészségügyi hatások megelőzéséhez. További részletekért forduljon a helyi önkormányzathoz vagy a legközelebbi hulladék-megsemmisítő gyűjtőtelephez. Ezen típusú hulladék helytelen megsemmisítése bírság kiszabását vonhatja maga után.

Az Európai Unióban működő vállalatok számára

Ha elektromos vagy elektronikus terméket akar megsemmisíteni, kérje ki az eladójától vagy forgalmazójától a szükséges információkat.

Megsemmisítés az Európai Unión kívüli országokban

Ha meg akarja semmisíteni ezt a terméket, a megfelelő megsemmisítésre vonatkozó információkért forduljon a minisztériumhoz vagy termék eladójához.



A termék teljesíti a vele szemben támasztott EU követelményeket.

A FAST ČR, a.s. vállalat ezennel kijelenti, hogy az SSS 3340B típusú rádióberendezés megfelel a 2014/53/EU irányelvnek. Az EU megfelelőségi nyilatkozat teljes szövege rendelkezésre áll a www.sencor.hu weboldalon

A szövegben, kivételben és műszaki jellemzőkben előzetes figyelmeztetés nélkül változtatások történhetnek, és a változtatások jogát fenntartjuk.

Az eredeti verzió cseh nyelvű.

A gyártó címe: FAST ČR, a.s., U Sanitasu 1621, Říčany CZ-251 01

info@sencor.cz

Jótállási jegy

- 1.** A termék *gyártója és importőre: FAST ČR, a.s.* (U Sanitánu 1621, 25101 Říčany, Cseh Köztársaság)
- 2.** A jótállási jegyen feltüntetett típusú és gyártási számú készülékre jogszabály alapján kötelező jótállás, vagy ennek hiányában a FAST HUNGARY Kft. (2310 Szigetszentmiklós, Sáméhegyi út 1.) mint a termék magyarországi forgalmazója által önkéntesen biztosított jótállás vonatkozik a jelen jótállási jegyen feltüntetettek szerint. *A kötelező, illetve az önkéntes jótállásból eredő jogokat a fogyasztási cikk tulajdonosa érvényesítheti, feltéve, hogy fogyasztónak minősül.* A fogyasztó jogszabályból eredő jogait sem a kötelező, sem az önként vállalt jótállás nem érinti.
- 3. Jogszabály alapján kötelező jótállás fogyasztók számára**
- 3.1.** Az egyes tartós fogyasztási cikkekre vonatkozó kötelező jótállásról szóló 151/2003. (IX.22.) Korm. rendelet értelmében a Polgári Törvénykönyv szerinti fogyasztó és vállalkozás közötti szerződés keretében eladott új tartós fogyasztási cikkekre kötelező jótállás vonatkozik. A tartós fogyasztási cikkek felsorolását a kötelező jótállás alá tartozó tartós fogyasztási cikkek körének meghatározásáról szóló 10/2024. (VI.28.) IM rendelet tartalmazza. A jótállási kötelezettség teljesítése azt a vállalkozást terheli, amelyet a fogyasztóval kötött szerződés a szerződés tárgyát képező szolgáltatás nyújtására kötelez.
- A jótállás időtartama: a) 10.000,- Ft-ot elérő, de 250.000,- Ft-ot meg nem haladó eladási ár esetén két év,
b) 250.000,- Ft eladási ár felett három év.
- 3.2.** A jótállási határidő a fogyasztói cikk fogyasztó részére történő átadása, vagy ha az üzembe helyezését a vállalkozás vagy annak megbízottja végzi, az üzembe helyezés napjával kezdődik. Ha a fogyasztói cikket az átadásól számított hat hónapon túl helyzeti üzembe, akkor a jótállási határidő kezdő időpontja a fogyasztói cikk átadásának napja. A fogyasztói cikk kijavítása esetén a jótállás időtartama meghosszabbodik a javításra átadás napjától kezdve azzal az idővel, amely alatt a fogyasztó a fogyasztói cikket a hiba miatt rendeltetészerűen nem használhatta.
- 3.3.** A jótállási igény a jótállási jeggyel, vagy annak hiánya esetén a lenti 3.5. pont szerinti bizonylattal érvényesíthető. A jótállásból eredő jogok érvényesíthetőségének nem tehető feltételévé a fogyasztási cikk felbontott csomagolásának a fogyasztó általi visszaszolgáltatása.
- 3.4.** A fogyasztó a jótállás iránti igényét választása szerint az árucikket a fogyasztónak értékesítő vállalkozás székhelyén, illetve bármely telephelyén, fióktelepén, továbbá a javítószolgálatként is működő FAST HUNGARY Kft.-nél közvetlenül is bejelentheti.
- 3.5.** A jótállási jegy szabálytalan kiállítása vagy a jótállási jegy fogyasztó rendelkezésére bocsátásának elmaradása a jótállás érvényességét nem érinti. Jótállási jegy hiányában a fogyasztói szerződés megkötését bizonyíthatnak kell tekinteni, ha a fogyasztó bemutatja a termék ellenértékének megfizetését hitelt érdemlően igazoló bizonylatot (az általános forgalmi adóról szóló törvény alapján kibocsátott számlát vagy nyugtát). Mindezek érdekében kérjük a tisztelt Vásárlókat, hogy őrizzék meg a fizetési bizonylatot is.
- 3.6.** Hibás teljesítés, a jótállási időn belüli meghibásodás esetén a fogyasztó - választása szerint - (i) a hibás termék díjmentes kijavítását vagy kicserélését követelteti, kivéve, ha a választott igény teljesítése lehetetlen, vagy ha az a kötelezettség másik jótállási igény teljesítésével összehasonlítva aránytalan többletköltséget eredményezne, figyelembe véve a szolgáltatott good hibátlan állapotban képviselt értékét, a szerződésszegés súlyát és a jótállási igény teljesítésével a fogyasztónak okozott érdeksérelmet; vagy (ii) a szerződésszegés súlyához igazodva megfelelő árleszállítást igényelhet, vagy elállhat a szerződéstől ha: a kötelezett a kijavítást vagy a cserélést nem vállalata, vagy a termék szerződésszerűvé tételét a javítás vagy csere lehetetlen vagy aránytalan többletköltséget eredményező voltára hivatkozással megtagadta, vagy a körülményekből nyilvánvaló, hogy e kötelezettségének megfelelő észszerű határidőn belül, a fogyasztó érdekeit kímélve vagy a fogyasztónak okozott jelentős érdeksérelem nélkül nem tud eleget tenni, vagy ismétlenül hiba merült fel, annak ellenére, hogy a kötelezett megkísérelte a termék szerződésszerűvé tételét, vagy ha a fogyasztónak a kijavításhoz vagy kicseréléshez fűződő érdeke megszűnt, illetve ha a teljesítés hibájának súlyossága indokoltá teszi az árleszállítást vagy az elállást. A fogyasztó akkor is jogosult a jelen 3.6.(ii) alpont szerint megfelelő árleszállítást igényelni, illetve elállni a szerződéstől, ha a kötelezett bár elvégezte a kijavítást vagy a cserét, azonban ennek során részben vagy egészen nem teljesítette a kicserélte ár saját költségére történő visszavételének biztosítására vonatkozó kötelezettségét, valamint ha a hiba felismerhetővé válása előtt jellegének és céljának megfelelően üzembe helyezett áru esetén a kötelezett a hibás áru eltávolítására és a cseréként szállított vagy javított áru üzembe helyezésére, vagy az eltávolítás, illetve üzembe helyezés költségeinek viselésére vonatkozó kötelezettségét nem teljesítette. Jelentéktelen hiba miatt elállásnak nincs helye. A fogyasztó elállási igénye esetén annak bizonyítására, hogy a hiba jelentéktelen, a vállalkozás köteles. A fogyasztó a választott jogáról másira térhet át. Az áttéréssel okozott költséget köteles a jótállási igény kötelezettjének megfizetni, kivéve, ha az áttérés a jótállásra kötelezett adott okot, vagy az áttérés egyébként indokolt volt.
- 3.7.** A fogyasztó jogosult a vételár megfennmaradóját és a szerződésszegés súlyához igazodva – részben vagy egészen visszatartani mindaddig, amíg a vállalkozás nem tesz eleget a teljesítés szerződésszerűségével és a hibás teljesítéssel kapcsolatos kötelezettségeinek.
- 3.8.** Amennyiben a hiba az áru egy meghatározott részét érinti, és annak tekintetében az elállási jog gyakorlásának feltételei fennállnak, a fogyasztó csak a hibás áru tekintetében állhat el a szerződéstől; azonban a hibás áruval együtt szerzett bármely egyéb áru vonatkozásában is elállhat akkor, ha a fogyasztótól nem várható el észszerűen, hogy csak a szerződésnek megfelelő árukat tartsa meg. A fogyasztó az elállásra vonatkozó jogát az értékesítő vállalkozásnak címzett, a döntést kifejező jögmintaközlővel gyakorolhatja. Elállás esetén a fogyasztónak az értékesítő vállalkozás költségére vissza kell szolgáltatnia a vállalkozás részére az érintett árut, az értékesítő vállalkozás pedig köteles haladéktalanul visszatéríteni a fogyasztó részére az érintett áru vonatkozásában teljesített vételárát, amint az árut vagy az áru visszaküldését alátámasztó igazolást átvette. Árleszállítás esetén az árleszállítás akkor megfelelő (arányos), ha annak összege megegyezik a fogyasztónak a szerződésszerű teljesítés esetén járó, valamint a fogyasztó által ténylegesen kapott áru értékének különbözetével.
- 3.9.** A vállalkozás a fogyasztó nála bejelentett jótállási igényéről jegyzőkönyvet köteles felvenni a fogyasztó és a vállalkozás közötti szerződés keretében eladott dolgokra vonatkozó szavatossági és jótállási igények intézésének eljárási szabályairól szóló 19/2014. (IV. 29.) NGM rendelet szerinti tartalommal. A vállalkozás, illetve a szerviz (javítószolgálat) a termék javítása vagy a jótállási igény teljesíthetőségének vizsgálata érdekében történő átvételekor a hivatkozott NGM rendelet 6. §-a szerinti elismervény átadására köteles, amelyn fel kell tüntetni az NGM rendelet 6. § (1) bekezdése szerinti adatokat. Ezek a kötelezettségek a jótállási igényről felvett jegyzőkönyvben is teljesíthetők. Ha a fogyasztó jótállási igényének megítéséhez szakvélemény beszerzése szükséges, a szakvélemény kötelező tartalmi elemét a hivatkozott NGM rendelet 1. melléklete tartalmazza. Ha a fogyasztó kijavítási iránti jótállási igényét közvetlenül a jótállási jegyen feltüntetett javítószolgálatnál kívánja érvényesíteni, a javítószolgálat köteles a terméket értékesítő vállalkozást

haladéktalanul értesíteni a jótállási igény bejelentéséről. A javítószolgálat további kötelezettségeit az NGM rendelet 7.§-a tartalmazza.

3.10. Ha a kötelező jótállási időtartam alatt a termék első alkalommal történő javítása során megállapítást nyer, hogy a termék nem javítható, a fogyasztó eltérő rendelkezése hiányában a termék a megállapítást követő 8 napon belül kicserélésre kerül. Ha a termék cseréjére nincs lehetőség, a terméket értékesítő vállalkozás köteles a jótállási jegyen, ennek hiányában a fogyasztó által bemutatott, a termék ellenértékének megfizetését igazoló bizonylaton feltüntetett vételárat nyolc napon belül a fogyasztó részére visszatéríteni.

3.11. Ha a kötelező jótállási időtartam alatt a termék három alkalommal történő kijavítását követően ismét meghibásodik, a fogyasztó eltérő rendelkezése hiányában, a termék 8 napon belül kicserélésre kerül. Ha a termék kicserélésére nincs lehetőség, a terméket értékesítő vállalkozás köteles a jótállási jegyen, ennek hiányában a fogyasztó által bemutatott, a termék ellenértékének megfizetését igazoló bizonylaton feltüntetett vételárat nyolc napon belül a fogyasztó részére visszatéríteni.

3.12. Ha a kötelező jótállási idő alatt a termék kijavítására a kijavítási igény közlésétől számított 30. napig nem kerül sor, a fogyasztó eltérő rendelkezése hiányában a terméket a 30 napos határidő eredménytelen eltelte követő nyolc napon belül cserélni kell. Ha a termék cseréjére nincs lehetőség, a terméket értékesítő vállalkozás köteles jótállási jegyen, ennek hiányában a fogyasztó által bemutatott, a termék ellenértékének megfizetését igazoló bizonylaton feltüntetett vételárat a 30 napos kijavítási határidő eredménytelen eltelte követő nyolc napon belül a fogyasztó részére visszatéríteni.

3.13. A fenti 3.10.-3.12. pont előírásai elektromos kerékpárra, elektromos rollerre, quadra, motorkerékpárra, segédmotoros kerékpárra, személygépkocsira, lakóautóra, lakókocsira, utánfutós lakókocsira, utánfutóra, valamint motoros vízi járműre nem vonatkoznak.

3.14. Kijavítás esetén a fogyasztási cikkbe csak új alkatrészt kerülhet beépítésre.

3.15. A tartós fogyasztási cikk meghibásodása miatt a vásárlástól (üzembe helyezésétől) számított három munkanapon belül érvényesített csereigény esetén a jótállásra kötelezett nem hivatkozhat aránytalan többletköltségre, hanem köteles a tartós fogyasztási cikk kicserélését, feltéve, hogy a meghibásodás a rendeltetészerű használatot akadályozza (és a csere nem lehetetlen).

3.16. A rögzített beketésű, illetve a 10kg-nál súlyosabb, vagy tömegközlekedési eszközön kézi csomagként nem szállítható fogyasztási cikket – járművek kivételével – az üzemeltetés helyén kell megjavítani. Ha a javítás az üzemeltetés helyén nem végezhető el, a le- és felszerelésről, valamint az el- és visszaszállításról az értékesítő vállalkozás, vagy – a javítószolgálatnál közvetlenül érvényesített javítási igény esetén – a javítószolgálat gondoskodik.

3.17. A fogyasztó a hiba felfedezését követően késedelem nélkül, legkésőbb a felfedezéstől számított 2 hónapon belül köteles a hibát közölni. A közlés késedeleméből eredő kárt a jogosult (fogyasztó) felelős. A bejelentés kapcsán kérjük vegye figyelembe, hogy a jótállási igény kizárólag a jótállási határidőben érvényesíthető, és a jótállási határidő elmulasztása – a fenti 3.2. pont utolsó mondatában foglalt, tartós fogyasztási cikke vonatkozó kivétellel - jogvesztéssel jár! Ha a jótállásra kötelezett jótállási kötelezettségének megfelelő határidőben nem tesz eleget, a jótállási igény a fogyasztó erre irányuló felhívásában tüzött megfelelő határidő eltelétől számított 3 hónapon belül akkor is érvényesíthető bíróság előtt, ha a jótállási idő már eltelt. E határidő elmulasztása jogvesztéssel jár.

3.18. A jótállási kötelezettség teljesítésével kapcsolatosan felmerülő költségek a jótállás költségeitől terhelik.

3.19. A fogyasztónak a hibás árut a kijavítás vagy kicserélés érdekében a kötelezett rendelkezésére kell bocsátania. A kijavítást vagy kicserélést – a dolog tulajdonságaira és a jogosult által elvárható rendeltetésére figyelemmel megfelelő határidőn belül, a fogyasztó érdekeit kímélve kell elvégezni. A javítási- vagy csereigény esetén törekedni kell arra, hogy a javítás vagy kicserélés (a fenti 3.10., 3.11., 3.12. pontokban foglalt sérelme nélkül) 15 napon belül megtörténjen. Ha a javítás vagy a csere időtartama a 15 napot meghaladja, akkor legkésőbb a 15. napon tájékoztatni kell a fogyasztót a kijavítás vagy a csere várható időtartamáról. A tájékoztatás a fogyasztó előzetes hozzájárulása esetén elektronikusan úton, vagy a fogyasztó általi átvétel igazolására alkalmas más módon történik.

3.20. Nem tartozik jótállás alá a hiba és a jótállásra kötelezett mentesül a jótállási kötelezettség alól, ha bizonyítja, hogy a hiba oka a vállalkozás által történt teljesítést (termék fogyasztó részére történő átadását) követően keletkezett, így például ha a hibát • nem rendeltetészerű használat, használati útmutató figyelmen kívül hagyása, helytelen szállítás vagy tárolás, leejtés, rongálás, elemi kár, készüléken kívülálló ok (pl. hálozati feszültség megengedettnél nagyobb ingadozása) • fogyasztó (vagy más, az értékesítő vállalkozástól független személy) által történt szakszerűtlen üzembe helyezés (feltéve, hogy a szakszerűtlen üzembe helyezés nem a használati-kezelési útmutató hibájára vagy hiányára vezethető vissza) • illetéktelen átalakítás, beavatkozás, nem hivatalos szerviz által végzett szakszerűtlen javítás • fogyasztó feladatát képező karbantartási munkák elmulasztása • normál, természetes felhasználásra visszavezethető (pl. elem lemerülése) vagy üzemserző kopásnak tulajdonítható meghibásodás okozta. Ha a dolog meghibásodásában a jogosultat (fogyasztót) terhelő karbantartási kötelezettség elmulasztása is közrehatott, a jótállási kötelezettség teljesítésével felmerült költségeket közrehatása arányában a jogosult köteles viselni, ha a dolog karbantartására vonatkozó ismeretekkel rendelkezett, vagy ha a kötelezett e tekintetben tájékoztatási kötelezettségének eleget tett.

3.21. Hibás teljesítés esetén a fogyasztó – a jótállástól függetlenül - a jogszabály szerinti kellékszavatossági jogok (Ptk. 6:159. § - 6:167. §; a fogyasztó és vállalkozás közötti, az árak adásvételére, valamint a digitális tartalom szolgáltatására és digitális szolgáltatások nyújtására irányuló szerződések részletes szabályairól szóló 373/2021. (VI.30.) Korm. rendelet) gyakorlása terítésmentesen megilleti, a fogyasztót megilletik továbbá termékszavatossági jogosultságok (Ptk. 6:168. § - 6:170. §) is. A jótállás nem érinti továbbá a fogyasztónak a hibás teljesítésből eredő jogszabály szerinti kártérítési jogait sem (Ptk. 6:174. §).

3.22. Tájékoztatjuk, hogy a fogyasztóvédelmi törvényben meghatározott fogyasztói jogvita bíróságon kívüli rendezése érdekében Ön a vármegyei (fővárosi) kereskedelmi és iparkamarák által működtetett békéltető testület eljárását is kezdeményezheti (a békéltető testületek elérhetősége és további tájékoztatás: <https://bekteltetes.hu/index.php?id=testuletek&es> https://fogyasztovedelem.kormany.hu/#/bektelteto_testuletek_elerhetosegei_2).

4. Önkéntes jótállás fogyasztók számára

4.1. A FAST HUNGARY Kft. (2310 Szigetszentmiklós, Sáméhegyi út 1.) mint a termék magyarországi forgalmazója a Polgári Törvénykönyv szerinti fogyasztó és vállalkozás közötti szerződés keretében újonnan eladott minden termékre (a termék áráról függetlenül) önkéntes jótállást vállal 24 hónapig, míg az elemek kivételével a tartozékokra és alkatrészekre (pl. akkumulátor) vonatkozóan 12 hónapig. A jótállási határidő a fogyasztási cikk fogyasztó részére történő átadása, vagy ha az üzembe helyezést a vállalkozás vagy annak megbízottja végzi, az üzembe helyezés napjával kezdődik. Ha a fogyasztó a fogyasztási cikket az átadástól számított hat hónapon túl helyzetzi üzembe, akkor a jótállási határidő kezdő időpontja a fogyasztási cikk átadásának napja. Az elemekre a FAST HUNGARY Kft. által önként vállalt jótállás nem terjed ki.

Az önkéntes jótállást a FAST HUNGARY Kft. mint forgalmazó a jelen jótállási jegyben foglaltak szerint biztosítja, figyelemmel a 373/2021. (VI.30.) Korm.rendelet 16.§-ának vonatkozó rendelkezéseire is.

4.2. A jótállási igény érvényesítése érdekében kérjük forduljon a FAST HUNGARY Kft.-hez a lent megadott elérhetőségeken.

4.3. Az ár jótállási időn belüli meghibásodása esetén a fogyasztó jótállási igényként - választása szerint - a hibás termék kijavítását vagy kicserélését követelheti, kivéve, ha a választott igény teljesítése lehetetlen, vagy ha az a kötelezettséget más jótállási igény teljesítésével

összehasonlítva aránytalan többletköltséget eredményezne, figyelembe véve a szolgáltatott dolog hibátlan állapotban képviselt értékét, a szerződésszegés súlyát és a jótállási igény teljesítésével a fogyasztónak okozott érdeksérelmet. A fogyasztó a választott jogáról másra térhet át. Az áttéréssel okozott költséget köteles a jótállási igény kötelezettjének megfizetni, kivéve, ha az áttérésre a jótállásra kötelezett adott okot, vagy az áttérés egyébként indokolt volt.

Ha a kijavítás vagy kicserélés olyan áru eltávolítását teszi szükségessé, amelyet az áru jellegének és céljának megfelelően – a hiba felismerhetővé válása előtt – üzembe helyeztek, akkor a kijavításra vagy kicserélésre vonatkozó kötelezettség magában foglalja a nem megfelelő áru eltávolítását és a csereként szállított vagy kijavított áru üzembe helyezését vagy az eltávolítás, illetve üzembe helyezés költségeinek viselését.

4.4. Egyebekben az önkéntes jótállásra a jótállási jegy fenti 3.3., 3.5., 3.9., 3.17., 3.18., 3.19., 3.20., 3.21., 3.22. pontjai alkalmazandók.

4.5. Az önkéntes jótállás nem érinti az új tartós fogyasztási cikkekre vonatkozó jótállás (kötelező jótállás) keretében érvényesíthető fogyasztói jogokat. Az új tartós fogyasztási cikkek felsorolását a kötelező jótállás alá tartozó tartós fogyasztási cikkek körének meghatározásáról szóló 10/2024. (VI.28.) IM rendelet tartalmazza.

Tisztelt Fogyasztó!

Köszönjük, hogy termékünket választotta. Cégünk és szervizünk elérhetősége:

FAST HUNGARY Kft. H-2310 Szigetszentmiklós, Sáméhegyi út 1. Tel.: 06-23-330-905; 06-23-330-830; Fax: 06-23-330-827, E-mail: szerviz@fasthungary.hu

A kereskedő tölti ki

Termék megnevezése:..... Vételár:

Típus:..... Gyártási szám:

Vásárlást igazoló bizonylat száma:.....

Szerződéskötés időpontja:

Az átadás időpontja: 20.....hó.....nap. Az üzembe helyezés időpontja: 20.....hó.....nap

Kereskedő bélyegzője: Kereskedő aláírása:

Kereskedő címe:

Javítás esetén alkalmazandó

A kereskedő vagy szerviznél történő közvetlen bejelentés esetén a szerviz tölti ki

1. kijavítási igény

A jótállási igény bejelentésének időpontja:

Javításra átvétel időpontja:.....

Hiba oka:.....

Javítás módja:.....

A termék fogyasztó részére való visszaadásának időpontja:.....

Szerviz pecsétje:

Kereskedő pecsétje:

2. kijavítási igény

A jótállási igény bejelentésének időpontja:

Javításra átvétel időpontja:.....

Hiba oka:.....

Javítás módja:.....

A termék fogyasztó részére való visszaadásának időpontja:.....

Szerviz pecsétje:

Kereskedő pecsétje:

3. kijavítási igény

A jótállási igény bejelentésének időpontja:

Javításra átvétel időpontja:.....

Hiba oka:.....

Javítás módja:.....

A termék fogyasztó részére való visszaadásának időpontja:.....

Szerviz pecsétje:

Kereskedő pecsétje:

Kicserélés esetén alkalmazandó

A jótállási igény kicseréléssel került rendezésre.

A csere időpontja:

Kereskedő bélyegzője:

Szerviz bélyegzője:

Kicserélés esetén alkalmazandó

A jótállási igény kicseréléssel került rendezésre.

A csere időpontja:

Kereskedő bélyegzője:

Szerviz bélyegzője:

Tisztelt Fogyasztó!

Köszönjük, hogy termékünket választotta. Cégünk és szervizünk elérhetősége:

FAST Hungary Kft. H-2310 Szigetszentmiklós, Sáméhegyi út 1. Tel.: 06-23-330-905; 06-23-330-830;

Fax: 06-23-330-827, E-mail: szerviz@fasthungary.hu

E-mail: info@sencor.com

2024. július

Spis treści

Wskazówki dotyczące bezpieczeństwa	2
Zawartość opakowania:.....	3
Opis urządzenia.....	4
Pilot zdalnego sterowania	5
Wskazówki dotyczące pilota zdalnego sterowania.....	6
Sposób użycia	6
Umieszczenie.....	6
Włączanie i wyłączenie soundbara	6
Automatyczne wyłączenie.....	6
Wybór trybów dźwięku i ustawienie dźwięku	7
Wybieranie i używanie wejść	7
Odtwarzanie dźwięku przez połączenie BT.....	7
Wejście AUX-IN (3,5 mm).....	8
Wejście HDMI ARC:	8
Wejście optyczne	9
Odtwarzanie przez USB	9
Rozwiązywanie problemów	10
WSKAZÓWKI I INFORMACJE DOTYCZĄCE UTYLIZACJI ZUŻYTYCH OPAKOWAŃ	12
UTYLIZACJA ZUŻYTYCH URZĄDZEŃ ELEKTRYCZNYCH I ELEKTRONICZNYCH.....	12

GRATULUJEMY ZAKUPU TEGO DOMOWEGO SOUNDBARA. CHARAKTERYZUJE SIĘ ZAAWANSOWANĄ KONSTRUKCJĄ, NOWOCZESNYM WYGLĄDEM, BOGATYM DŹWIĘKIEM I ŁATWĄ OBSŁUGĄ.

Wskazówki dotyczące bezpieczeństwa

Podczas projektowania tego produktu szczególną uwagę poświęcono bezpieczeństwu. Z urządzenia należy korzystać wyłącznie w sposób opisany w niniejszej instrukcji. Nie demontuj samodzielnie urządzenia, w przeciwnym wypadku grozi niebezpieczeństwo porażenia prądem elektrycznym. W razie uszkodzenia urządzenia zwróć się o naprawę do wykwalifikowanego technika serwisowego.

Zasilanie

Zasilanie tego urządzenia i zasilaczy musi odpowiadać parametrom podanym na tabliczce znamionowej. Unikaj uszkodzenia kabla zasilającego poprzez ciągnięcie, skręcanie, łamanie lub ściskanie go ostrymi lub ciężkimi przedmiotami. Aby całkowicie odłączyć urządzenie od zasilania, wyciągnij wtyczkę z gniazdka ściennego

Umieszczanie przedmiotów

Nie kładź **żadnych** przedmiotów na tym urządzeniu. Może to spowodować jego uszkodzenie. Przedmioty mogą spaść lub ulec uszkodzeniu w wyniku wibracji.

Źródła ciepła

Trzymaj urządzenie z dala od źródeł promieniowania cieplnego i źródeł ciepła, takich jak piece lub bezpośrednie światło słoneczne.

Woda i wilgoć

Nie używaj tego urządzenia w wilgotnym otoczeniu, takim jak łazienki, kuchnie itp. Unikaj zachłapania lub kontaktu z wodą i innymi płynami. Nie stawiaj wazonów ani doniczek na urządzeniu.

Czyszczenie

Przed rozpoczęciem czyszczenia odłącz zasilanie. Nie używaj do czyszczenia urządzenia płynnych środków czyszczących ani żrących płynów – urządzenie czyść wyłącznie miękką ściereczką.

Podłączenie innych urządzeń

Przed podłączeniem kabli innych urządzeń do tego urządzenia upewnij się, że zasilanie jest odłączone. W przeciwnym razie może dojść do uszkodzenia urządzenia lub obrażeń użytkownika.

Usterka wymagająca naprawy

Jeśli dojdzie do jednego z poniższych problemów, odłącz zasilanie i skontaktuj się z wykwalifikowanym technikiem serwisowym.

- A. Doszło do uszkodzenia kabla zasilającego lub wtyczki.
- B. Do urządzenia przedostały się ciecze lub przedmioty obce.
- C. Urządzenie zostało narażone na działanie deszczu lub wody.
- D. Urządzenie spadło z wysokości na ziemię.
- E. Z urządzenia czuć zapach spalenizny.

Konserwacja

Nie należy podejmować prób samodzielnej naprawy urządzenia. Po otwarciu obudowy urządzenia grozi niebezpieczeństwo porażenia prądem elektrycznym. W razie potrzeby skontaktuj się z wykwalifikowanym technikiem serwisowym.



Uwaga:

Przed uruchomieniem urządzenia prosimy uważnie przeczytać niniejszą instrukcję i zachować ją do użycia w przyszłości.

Zawartość opakowania:

- 1× Soundbar
- 1× Pilot zdalnego sterowania
- 1× Zasilacz
- 1× Instrukcja obsługi
- 1× Kabel 3,5 mm do RCA
- 1× Uchwyty do mocowania urządzenia na ścianie

Opis urządzenia

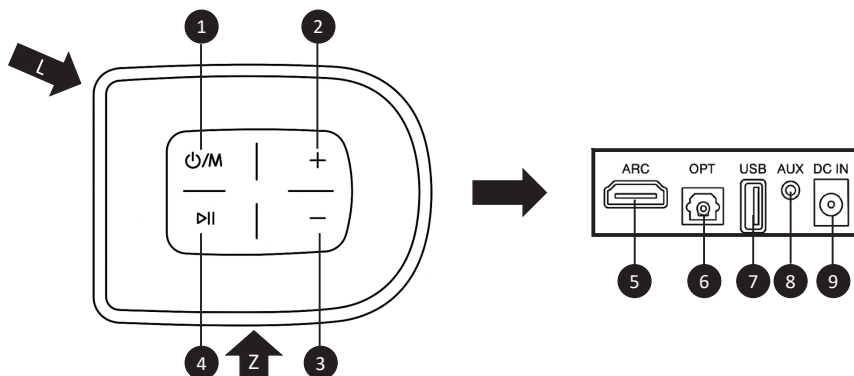

PRAWA STRONA URZĄDZENIA

- | | |
|---|-------------------------------------------------------------------------------------------------------------------------------------------------------------------------------------------|
| 1 | Przycisk włączania/wyłączania /zmiany źródła
- włączenie (krótkie naciśnięcie)
- wyłączenie (długie naciśnięcie)
- zmiana źródła (krótkie naciśnięcie w stanie włączonym) |
| 2 | Przycisk zwiększania głośności (krótkie naciśnięcie) |
| 3 | Przycisk obniżania głośności (krótkie naciśnięcie) |
| 4 | Przycisk PLAY/PAUZA
- play/pauza (krótkie naciśnięcie)
- odłączenie od BT (długie naciśnięcie) |

TYLNA STRONA URZĄDZENIA

- | | |
|---|-------------------------------------------|
| 5 | Wejście HDMI ARC |
| 6 | Wejście dla kabla optycznego |
| 7 | Wejście USB-A do odtwarzania treści audio |
| 8 | Wejście AUX (audio Jack 3,5 mm) |
| 9 | Wejście do podłączenia zasilacza |

INNE

- | | |
|---|--------------------------|
| Z | Nóżki spód |
| L | Wskaźnik stanu LED przód |

Pilot zdalnego sterowania

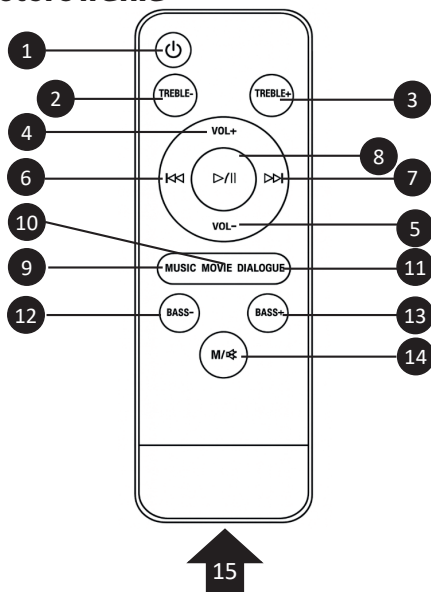

1	Przycisk włączenia/wyłączenia
2	Przycisk TREBLE - (obniżenie poziomu tonów wysokich)
3	Przycisk TREBLE + (zwiększenie poziomu tonów wysokich)
4	Przycisk VOL + (zwiększenie głośności)
5	Przycisk VOL - (zmniejszanie głośności)
6	Przycisk poprzedni utwór (funkcja dostępna w trybie Bluetooth i USB)
7	Przycisk następny utwór (funkcja dostępna w trybie Bluetooth i USB)
8	Przycisk PLAY/PAUZA (funkcja dostępna w trybie Bluetooth i USB) - play/pauza (krótkie naciśnięcie) - odłączenie od BT (długie naciśnięcie) - aktywacja/dezaktywacja automatycznego wyłączenia (w trybie AUX-IN długie naciśnięcie)
9	Przycisk MUSIC (wstępnie ustawiony korektor)
10	Przycisk MOVIE (wstępnie ustawiony korektor)
11	Przycisk DIALOGUE (wstępnie ustawiony korektor)
12	Przycisk BASS - (zmniejszenie poziomu basów)
13	Przycisk BASS + (zwiększenie poziomu basów)
14	Przycisk M (zmiana źródła), (krótkie naciśnięcie) Tryb wyciszenia dźwięku (długie naciśnięcie)
15	Miejsce na 2 baterie typu AAA (małe paluszki)

Wskazówki dotyczące pilota zdalnego sterowania

Przed pierwszym użyciem pilota włóż 2 naładowane baterie typu AAA. Komora baterii znajduje się z tyłu pilota pod pokrywą. Za pomocą paznokcia lub tępego przedmiotu odblokuj tylną pokrywę baterii i odchyl ją w kierunku dolnej części pilota. Włóż baterie zgodnie z rysunkiem, tak aby bieguny „-” i „+” były zgodne. Zamknij pokrywę. Pilot zdalnego sterowania może być używany w maksymalnej odległości około 7 m. Nie używaj pilota zdalnego sterowania w zasięgu intensywnego źródła światła, takiego jak światło słoneczne. Skieruj pilota w stronę czujnika na środku soundbara. Zapobiegaj uderzeniom, przedostawaniu się wody, płynów i wilgoci. Nie pozwalaj zwierzętom bawić się pilotem.

Sposób użycia

Umieszczenie

Soundbar można ustawić poziomo na płaskiej powierzchni. Na głównym rysunku przedstawiono spód soundbara „Z – nóżki soundbara”.

Inną opcją jest zamocowanie soundbaru za pomocą dołączonych uchwytów na ścianie, również w pozycji poziomej.



Uwaga:

Urządzenie należy zawsze ustawiać w taki sposób, aby nie zagrażało zdrowiu osób znajdujących się w pobliżu ani nie powodowało szkód materialnych.

Włączanie i wyłączenie soundbara

1. Podłącz zasilacz do gniazdka elektrycznego, a złącze na końcu kabla do wejścia zasilania w soundbarze.
2. Włącz soundbar, naciskając krótko przycisk na soundbarze lub na pilocie, a następnie automatycznie przejdzie on do ostatnio ustawionego trybu.
3. Naciśnięcie i przytrzymanie przycisku na soundbarze przez 2 sekundy spowoduje wyłączenie urządzenia. Aby wyłączyć urządzenie za pomocą pilota, wystarczy krótko nacisnąć przycisk włączania/wyłączania. Wskaźnik stanu LED zacznie się świecić na czerwono.

Automatyczne wyłączenie

W trybie bezczynności soundbar wyłącza się automatycznie po 19 minutach.

Aby wyłączyć funkcję automatycznego wyłączenia, przełącz urządzenie w tryb AUX-IN, naciśnij i przytrzymaj przycisk „PLAY/PAUZA”. Aby ponownie aktywować funkcję automatycznego wyłączenia, ponownie naciśnij i przytrzymaj przycisk „PLAY/PAUZA”. Aktywacja i dezaktywacja funkcji potwierdzana jest sygnałem dźwiękowym i krótkim błyskiem diody LED z przodu soundbara.

**Uwaga:**

Wyłączenie funkcji automatycznego wyłączenia po okresie bezczynności powoduje wzrost zużycia energii elektrycznej. Po odłączeniu soundbara od zasilania ustawienia automatycznie powracają do stanu domyślnego (automatyczne wyłączenie po 19 minutach bezczynności).

Wybór trybów dźwięku i ustawienie dźwięku

MOVIE – tryb zoptymalizowany pod kątem filmów i sztuki dramatycznej. Nieznacznie poszerza bazę stereo i lekko harmonicznie podkreśla pasmo mowy.

MUSIC – tryb odtwarzania muzyki. Czysto transmituje kanały stereo bez modyfikacji harmonicznych i przestrzennych.

DIALOGUE – tryb zoptymalizowany pod kątem słów mówionych. Znacząco redukuje szumy i pasmo częstotliwości szumów.

Wybieranie i używanie wejść

Krótko naciśnij przycisk włączania/wyłączania na soundbarze lub przycisk „M” na pilocie, aby wybrać BT, AUX, OPTICAL, HDMI ARC.

Informacja:

Ten soundbar ma pamięć ostatniego użytego wejścia; po ponownym włączeniu ponownie użyje ostatniego trybu przed wyłączeniem.

Odtwarzanie dźwięku przez połączenie BT

1. Włącz soundbar, a automatycznie przejdzie on w tryb Bluetooth. Jeśli jest w innym trybie, przełącz go w tryb Bluetooth. Biały wskaźnik miga powoli.
2. Aktywuj funkcję parowania w telefonie lub innym kompatybilnym urządzeniu za pomocą połączenia BT, wyszukaj dostępne urządzenia i wybierz „SSB 3340B”.
3. Po pomyślnym sparowaniu biała dioda LED zacznie się świecić światłem ciągłym. Następnie można odtwarzać muzykę na soundbarze z telefonu lub innego sparowanego kompatybilnego urządzenia.
4. Użyj przycisków głośności na soundbarze lub pilocie zdalnego sterowania, aby dostosować głośność do swoich preferencji.
5. Jeśli chcesz, możesz zmienić ustawienia dźwięku za pomocą odpowiednich przycisków na pilocie zdalnego sterowania.

Uwaga dotycząca elementów sterujących odtwarzaniem:

Aby zakończyć parowanie, naciśnij i przytrzymaj przycisk play/pauza na pilocie lub bezpośrednio na panelu sterowania soundbara.

Wejście AUX-IN (3,5 mm)

Wymaga kabla audio 3,5 mm (brak w zestawie).

1. Podłącz kabel audio 3,5 mm do wejścia AUX-IN w urządzeniu i do złącza wyjścia audio/słuchawek w urządzeniu audio.
2. Włącz soundbar i krótko naciśnij przycisk włączania/wyłączania na soundbarze lub przycisk „M” na pilocie, aby włączyć tryb AUX-IN.



Uwaga:

Przed podłączeniem urządzenia do soundbara upewnij się, że sygnał wyjściowy z urządzenia jest na minimalnym poziomie (minimalna głośność wyjściowa). Unikniesz w ten sposób uszkodzenia soundbara.

Wejście HDMI ARC:

HDMI oferuje doskonałą jakość dźwięku i obrazu. Jest to najprostszy sposób na podłączenie urządzeń multimedialnych do soundbara.

1. Podłącz kabel HDMI (brak w zestawie) do telewizora z portem HDMI ARC. Upewnij się, że funkcja HDMI ARC jest włączona w telewizorze, a wyjście cyfrowe jest ustawione na PCM.
2. Włącz soundbar i naciśnij przycisk włączania/wyłączania na soundbarze lub przycisk „M” na pilocie, aby wybrać tryb HDMI ARC in. Pierwsze wykrycie podłączonego urządzenia może zająć trochę czasu.
3. Użyj przycisków głośności na pilocie telewizora, aby zmienić głośność soundbara.

Wskazówki dotyczące dźwięku ARC:

- Użyj dobrej jakości kabla HDMI, aby upewnić się, że jest bezpiecznie włożony zarówno do gniazdek elektrycznych, jak i soundbara.
- ARC (Audio Return Channel) to rozszerzone cyfrowe wyjście audio, które jest aktywowane ze źródła dźwięku. Upewnij się, że funkcja HDMI ARC, która może nazywać się inaczej w zależności od producenta telewizora, jest aktywna w telewizorze. Zapoznaj się z jego instrukcją obsługi.
- Wyjście ARC źródła powinno być ustawione na wyjście PCM, a nie Dolby Digital.



Uwaga:

Zgodnie z oprogramowaniem telewizora, więcej dodatkowych informacji niż tylko dźwięk jest przesyłanych przez odpowiedni kabel HDMI. Mogą to być: nazwa urządzenia SSB 3340B, regulacja głośności soundbara (w 32 krokach), informacje o głośności soundbara, włączanie i wyłączanie soundbara razem z telewizorem. Zapoznaj się z instrukcją obsługi telewizora, aby dowiedzieć się, które z tych dodatkowych funkcji obsługuje i jak je aktywować. Niektóre dodatkowe funkcje mogą nie być dostępne podczas pracy, nawet jeśli są dołączone do telewizora i włączone.

Wejście optyczne

Wymaga źródła dźwięku z optycznym wyjściem audio i cyfrowego optycznego kabla audio (brak w zestawie).

1. Użyj cyfrowego optycznego kabla audio, aby podłączyć wejście optyczne soundbara do wyjścia optycznego źródła dźwięku (televizora, wzmacniacza itp.).
2. Włącz soundbar i naciśnij przycisk włączania/wyłączania na soundbarze lub przycisk „M” na pilocie, aby wybrać tryb Optical.
3. Upewnij się, że w podłączonym źródle dźwięku (televizor, wzmacniacz itp.) wybrano ustawienie dźwięku PCM lub Optical Audio.
4. Dźwięk odtwarzany przez podłączone źródło dźwięku (televizor, wzmacniacz itp.) powinien być teraz słyszalny przez głośnik.

Ważne wskazówki dotyczące dźwięku optycznego:

- Użyj właściwego optycznego kabla audio, aby upewnić się, że jest bezpiecznie włożony zarówno do gniazdek elektrycznych, jak i soundbara.
- Optyczne wyjście audio jest aktywowane ze źródła dźwięku (czerwone światło powinno być widoczne na gnieździe optycznym). Może być oznaczony jako S/PDIF w menu ustawień źródła.

Wyjście optyczne źródła powinno być ustawione na wyjście PCM, a nie Dolby Digital.

Odtwarzanie przez USB

Krótko naciśnij przycisk włączania/wyłączania, aby włączyć soundbar, podłącz pamięć USB do portu USB, a soundbar rozpocznie odtwarzanie muzyki z pamięci USB. Krótkie naciśnięcie przycisku „PLAY/PAUZA” spowoduje włączenie/wstrzymanie odtwarzania muzyki. Muzyka MP3 jest odtwarzana z katalogu głównego włożonego dysku USB.

Rozwiązywanie problemów

Problem	Rozwiązanie
Nie można zakończyć parowania Bluetooth	Soundbar jest nadal sparowany z poprzednim urządzeniem mobilnym. Wyłącz Bluetooth na poprzednim urządzeniu mobilnym. Dopiero wtedy wyszukaj ponownie dostępne urządzenia i sparuj ponownie z SSB 3340B.
Głośność odtwarzania Bluetooth jest niska	Sprawdź ustawienia głośności zarówno na soundbarze, jak i na urządzeniu mobilnym.
Krótka odległość połączenia Bluetooth	Istnieje przeszkoda lub zakłócenia między urządzeniami mobilnymi a urządzeniem Bluetooth. Usuń przeszkodę.
Połączenie Bluetooth nie jest stabilne	Usuń przeszkody między urządzeniami mobilnymi a listwą dźwiękową Zmniejsz odległość między listwą dźwiękową a urządzeniami mobilnymi.
Ciche odtwarzanie po podłączeniu przez Bluetooth	Sprawdź ustawienia głośności Bluetooth w urządzeniu mobilnym.

Specyfikacja

2.0 Ch Soundbar

Maksymalna moc szczytowa 80 W

Pilot zdalnego sterowania w zestawie

Ustawianie korektora za pomocą pilota zdalnego sterowania

Dźwięk:

Maksymalna moc szczytowa 80 W

2 głośniki stereo

Pasma przenoszenia: 120 Hz – 15 kHz

Całkowite zniekształcenia harmoniczne: L/R ≤ 10% (1 KHz)

SNR: L/R: ≥70 dB

Tryby korektora

Ręczna regulacja tonów niskich i wysokich

Wejścia:

Bluetooth 5.4

Optyczne

HDMI ARC

Wejście Aux (3,5 mm Jack)

USB

Inne:

Źródło zasilania: AC/DC zasilacz 18 V/1,3 A

Akcesoria: Zasilacz, pilot zdalnego sterowania, baterie, Jack 3,5 mm do RCA, zestaw do montażu na ścianie

Wymiary: 610 × 63 × 82 mm

Masa: 1,9 kg (łącznie)

Nazwa lub znak towarowy producenta, numer identyfikacyjny firmy i adres	JFEC Electronic Technical Product Inc. No. 18 Minye Street, No. 178 Industrial Zone, Tangxia Town, Dongguan City, Guangdong Province CHINA
Kod identyfikacyjny modelu	JF028WR-1800130VV
Napięcie wejściowe	100–240 V
Częstotliwość wejściowa	50–60 Hz
Napięcie wyjściowe	18 V
Prąd wyjściowy	1,3 A
Moc wyjściowa	23,4 W
Średnia wydajność w trybie aktywnym	87,12%
Wydajność przy niskim obciążeniu (10%)	86,95%
Pobór mocy bez obciążenia	0,07 W

To urządzenie jest wyposażone w funkcję oszczędzania energii, która automatycznie wyłącza urządzenie lub przetacza je w tryb czuwania, jeśli żaden przycisk nie zostanie naciśnięty przez określony czas w określonych warunkach pracy.

Jeśli ta funkcja jest wyłączona, zużycie energii wzrośnie.

Bluetooth

Wersja	5.4
Moc maksymalna nadajnika	100 mW przy 2,4 GHz – 2,4835 GHz

WSKAZÓWKI I INFORMACJE DOTYCZĄCE UTYLIZACJI ZUŻYTYCH OPAKOWAŃ

Materiał opakowaniowy oddaj do utylizacji do punktu zbiorczego.

UTYLIZACJA ZUŻYTYCH URZĄDZEŃ ELEKTRYCZNYCH I ELEKTRONICZNYCH



Ten symbol umieszczony na produkcie, wyposażeniu lub opakowaniu informuje, że produktu nie należy traktować jak zwykłego odpadu domowego. Produkt należy przekazać do punktu zbiórki zajmującego się recyklingiem urządzeń elektrycznych i elektronicznych. W niektórych krajach UE oraz w niektórych innych państwach europejskich przy zakupie nowego ekwiwalentnego produktu można dokonać zwrotu zużytego produktu lokalnemu sprzedawcy. Dzięki prawidłowej likwidacji tego produktu przyczyniasz się do ochrony cennych źródeł naturalnych i zapobiegasz ewentualnemu negatywnemu wpływowi odpadów na środowisko naturalne i zdrowie ludzkie, do którego mogłoby dojść w wyniku nieprawidłowej likwidacji odpadu. Szczegółowych informacji udziela lokalne urzędy lub najbliższy punkt zbiórki prowadzący utylizację odpadów. Niewłaściwa utylizacja tego typu odpadów może skutkować nałożeniem kary ustawowej.

Dla firm w Unii Europejskiej

Jeżeli chcesz zutylizować urządzenie elektryczne lub elektroniczne, zasięgnij informacji u swojego sprzedawcy lub dostawcy.

Utylizacja wyrobu w krajach spoza Unii Europejskiej

Jeśli chcesz zutylizować ten produkt, zwróć się o informacje dotyczące prawidłowego sposobu utylizacji do ministerstwa lub sprzedawcy.



Produkt spełnia dotyczące go wymogi UE.

FAST ČR, a.s. oświadcza niniejszym, że typ urządzenia radiowego SSB 3340B spełnia wymogi dyrektywy 2014/53/UE. Pełne brzmienie deklaracji zgodności UE jest dostępne na stronie: internetowej www.sencor.pl

Tekst, design i dane techniczne mogą się zmienić bez uprzedzenia i zastrzegamy sobie prawo do dokonania tych zmian.

Oryginalna wersja jest w języku czeskim.

Adres producenta: FAST ČR, a.s., U Sanitatu 1621, Říčany CZ-251 01

info@sencor.cz

SENCOR®

PL Warunki gwarancji

Karta gwarancyjna nie jest częścią pakietu urządzenia.

Produkt objęty jest 24 – miesięczną gwarancją, począwszy od daty zakupu przez klienta. Gwarancja jest ograniczona tylko do przedstawionych dalej warunków. Gwarancja obejmuje tylko produkty zakupione w Polsce i jest ważna tylko na terytorium Rzeczypospolitej Polskiej. Gwarancja obejmuje tylko produkty funkcjonujące w warunkach gospodarstwa domowego (nie dotyczy produktów oznaczonych jako „Professional”). Zgłoszenia gwarancyjne można dokonać w autoryzowanej sieci serwisowej lub w sklepie, gdzie produkt został nabyty. Użytkownik jest zobowiązany zgłosić usterkę niezwłocznie po jej wykryciu, a najpóźniej w ostatnim dniu obowiązywania okresu gwarancyjnego. Użytkownik jest zobowiązany do przedstawienia i udokumentowania usterki. Tylko kompletne i czyste produkty (zgodnie ze standardami higienicznymi) będą przyjmowane do naprawy. Usterki będą usuwane przez autoryzowany punkt serwisowy w możliwie krótkim terminie, nieprzekraczającym 14 dni roboczych. Okres gwarancji przedłuża się o czas pobytu sprzętu w serwisie. Klient może ubiegać się o wymianę sprzętu na wolny od wad, jeżeli punkt serwisowy stwierdzi na piśmie, że usunięcie wady jest niemożliwe. Aby produkt mógł być przyjęty przez serwis, użytkownik jest zobowiązany dostarczyć oryginały: dowodu zakupu (paragon lub faktura), podbitej i wypełnionej karty gwarancyjnej, certyfikatu instalacji (niektóre produkty).

Gwarancja zostaje unieważniona, jeśli:

- usterka była widoczna w chwili zakupu;
- usterka wynika ze zwykłego użytkowania i zużycia;
- produkt został uszkodzony z powodu złej instalacji, niezastosowania się do instrukcji obsługi lub użytkownika niezgodnego z przeznaczeniem;
- produkt został uszkodzony z powodu złej konserwacji lub jej braku;
- produkt został uszkodzony z powodu zanieczyszczenia, wypadku lub okoliczności o charakterze sił wyższych (powódź, pożar, wojny, zamieszki itp.);
- produkt wykazuje złe działanie z powodu słabego sygnału, zakłóceń elektromagnetycznych itp.;
- produkt został uszkodzony mechanicznie (np. Wytłamany przycisk, upadek, itp.);
- produkt został uszkodzony z powodu użycia niewłaściwych materiałów eksploatacyjnych, nośników, akcesoriów, baterii, akumulatorów itp. lub z powodu użytkowania w złych warunkach (temperatura, wilgotność, wstrząsy itp.);
- produkt był naprawiany lub modyfikowany przez nieautoryzowany personel;
- użytkownik nie jest w stanie udowodnić zakupu (nieczytelny paragon lub faktura), dane na przedstawionych dokumentach są inne niż na urządzeniu;
- produkt nie może być zidentyfikowany ze względu na uszkodzenie numeru seryjnego lub plomby gwarancyjnej.

Sprzęt marki Sencor serwisuje **Centralny Serwis FAST Poland Sp. z o.o.** Okres gwarancji wynosi 24 miesiące dla użytkownika domowego, dla firm i instytucji ulega skróceniu do 12 miesięcy od daty zakupu. Prosimy o sprawdzenie szczegółów procedury reklamacyjnej na stronie internetowej <https://www.sencor.pl/serwis> lub kontakt telefoniczny.

Adres producenta:

FAST ČR, a.s., U Sanitatu 1621, Říčany CZ-251 01
info@sencor.com

Distributor:

FAST POLAND SP. Z O.O., Kwietniowa 36, 05-090 Wypędy, Poland, tel: +48 22 102 16 90,
e-mail: biuro@fastpoland.pl, www.fastpoland.pl

Autoryzowany serwis:

FAST POLAND SP. Z O.O., Kwietniowa 36, 05-090 Wypędy, Poland, tel: +48 22 102 16 90,
e-mail: serwis@fastpoland.pl, www.fastpoland.pl

Językiem oryginalnej wersji instrukcji jest język czeski, pozostałe wersje językowe są tłumaczone.

FAST ČR, a.s., U Sanitasu 1621, Říčany CZ-251 01