

# AIRCARE<sup>®</sup>

U L T R A S O N I C

H U M I D I F I E R



Everything you need to know about your

# MESA

ALL MU320DWAL MODELS

Read and save these instructions



1B73376  
8/2020

## IMPORTANT SAFETY INSTRUCTIONS - READ BEFORE USING YOUR HUMIDIFIER

**WARNING:** To reduce the risk of fire, electric shock, or injury, always unplug the unit before moving, filling, servicing, or cleaning. Do not pour or spill water onto the controls or motor area. If these get wet, let them dry completely and have unit checked by authorized service personnel before plugging in. Do not use the humidifier if any parts are damaged or missing. Contact us for replacement parts at 800.547.3888.

1. To reduce the risk of fire or shock, this humidifier has a polarized plug. Plug the humidifier directly into a 120V, AC electrical outlet. Do not use extension cords. If the plug does not fully fit into your outlet, contact a qualified electrician to install the proper outlet. Do not alter the plug in any way.
2. Keep the electric cord out of traffic areas. To reduce the risk of fire hazard, never put the electric cord under rugs, or near heat registers, radiators, stoves, or heaters.
3. Keep the humidifier clean. To reduce the risk of injury, fire, or damage to humidifier, use only cleaning fluids specifically recommended for humidifiers. Never use flammable, combustible, or poisonous materials to clean your humidifier.
4. Do not place metals, chemicals, or detergents into the water tank. Do not put foreign objects inside the humidifier.
5. To reduce the risk of electrical hazard or damage to humidifier, do not tilt, jolt, tip, or carry the humidifier while unit is running.
6. Never touch the nebulizer upon starting. It will cause you pain.
7. Do not allow unit to be used as a toy. Close attention is necessary when used by or near children.
8. To reduce the risk of damage and fire, do not use near a hot air source (like a radiator, hot air duct, etc.) or an open flame.
9. To reduce the risk of accidental electrical shock, do not touch the cord or controls with wet hands.
10. Only add clean, cool water to water tank. Do not add medication or aroma/essential oil to the water tank. Only add oils to the diffuser tray. Do not add water directly to the water basin (bottom section). To avoid damage to internal parts, do not allow water to pour or splash onto base. Do not operate unit in a room with temperatures below freezing.
11. Do not operate unit with an empty water tank.
12. If the unit emits an abnormal sound or odor, shut it down and unplug it immediately.

## HUMIDIFIER ONE-YEAR LIMITED WARRANTY POLICY

### SALES RECEIPT REQUIRED AS PROOF OF PURCHASE FOR ALL WARRANTY CLAIMS

This warranty is extended only to the original purchaser of this humidifier when the unit is installed and used under normal conditions against defects in workmanship and materials as follows:

- One (1) year from date of sale on the unit, and
- Thirty (30) days on wicks and filters, which are considered disposable components and should be replaced periodically.

The manufacturer will replace the defective part/product, at its discretion, with return freight paid by the manufacturer. It is agreed that such replacement is the exclusive remedy available from the manufacturer and that TO THE MAXIMUM EXTENT PERMITTED BY LAW, THE MANUFACTURER IS NOT RESPONSIBLE FOR DAMAGES OF ANY KIND, INCLUDING INCIDENTAL AND CONSEQUENTIAL DAMAGE OR LOSS OF PROFITS OR REVENUES. Some states do not allow limitations on how long an implied warranty lasts, so the above limitations may not apply to you.

**Warranty Exclusions:** We are not responsible for replacement of wicks and filters. We are not responsible for any incidental or consequential damage from any malfunction, accident, misuse, alterations, unauthorized repairs, abuse, including failure to perform reasonable maintenance, normal wear and tear, nor where the connected voltage is more than 5% above the nameplate voltage. We are not responsible for any damage from the use of water softeners or treatments, chemicals or descaling materials. We are not responsible for the cost of service calls to diagnose the cause of trouble, or labor charge to repair and/or replace parts. No employee, agent, dealer or other person is authorized to give any warranties or conditions on behalf of the manufacturer. The customer shall be responsible for all labor costs incurred. Some states do not allow the exclusion or limitation of incidental or consequential damages, so the above limitations or exclusions may not apply to you.

**Obtaining Warranty Service:** Within the limitations of this warranty, purchaser with inoperative units should contact customer service at 800.547.3888 for instructions on how to obtain service within warranty as listed above. This warranty gives the customer specific legal rights, and you may also have other rights which vary from province to province, or state to state. Register your product at [www.aircareproducts.com](http://www.aircareproducts.com).

## LET'S GET YOU UP AND RUNNING

1

Remove the MESA from its packaging. You should have:

- a. Base  
#1B73181
- b. Water tank  
#1B73181
- c. Water tank cap  
#1B73114
- d. Lid  
#1B73179B
- e. Essential oil tray  
#1B73117
- f. Essential oil pad  
#1B73180
- g. Remote (includes a CR2025 battery)  
#1B73115
- h. Demineralization cartridge  
#DC1003PK
- i. Owner's manual  
#1B73376



If you are missing any parts, or need replacement parts, call us at 800.547.3888 or visit our website [aircareproducts.com](http://aircareproducts.com).

♥ We hope you love your MESA.

**Prefer to see a video?**  
Watch the MESA set-up at [aircareproducts.com/support](http://aircareproducts.com/support).



SCAN THE CODE TO THE RIGHT WITH YOUR PHONE'S CAMERA





- 2** Remove the cap and fill the water tank. Screw the cap back on, making sure the cap is correctly threaded. Your MESA holds .8 gallons of water.

**About water additives:**

- Do not add essential oils in the MESA water tank. Only add them to the essential oil tray.
- Do not use water softeners.

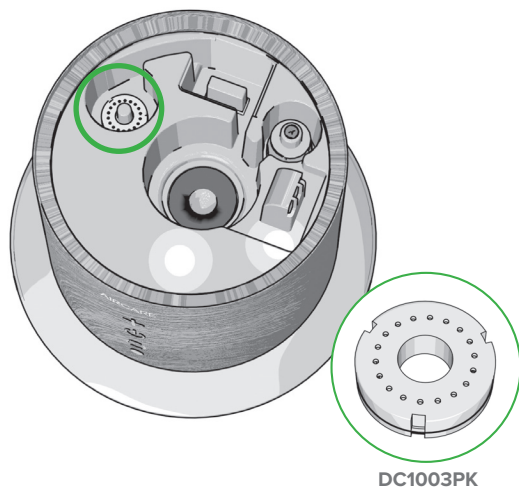

DC1003PK

- 3** Your demineralization cartridge is in your base. This helps break down the minerals naturally found in water – improving your air quality and preventing the white dust people sometimes notice with ultrasonic humidifiers.

We recommend replacing your cartridge every 60-90 days. To do this, simply remove the water tank, take out the old cartridge, then drop in a new one.

- 4** Put your MESA base on a level surface in the room where humidity is most needed. To avoid condensation, make sure the unit is at least two inches from the wall and not under a window. Put the water tank on the base.

**Note:** The MESA is an ultrasonic humidifier, so it emits a very fine mist. Position the lid to direct this mist away from furnishings and electronics.

- 5** Put the essential oil pad on the tank next to the handle.

Add a few drops of essential oil to the tray pad. Add more oil to your liking. Only use essential oils in the tray; any brand will work with the MESA. Put on the lid.

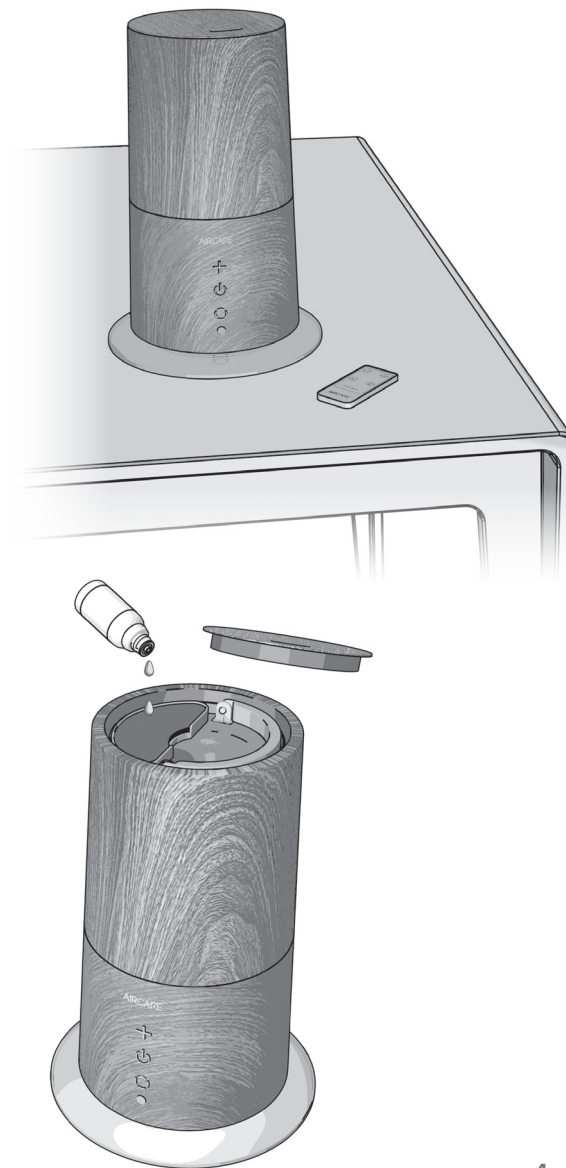





**6** Plug in your unit and remove the plastic tab from the remote. Press the power button  on either the unit or the remote.

**7** Set your desired output level by pressing the power button on the unit, or the mist output button  on the remote. Your MESA has three output levels that are displayed on the power button by green (low), yellow (medium), and red (high).

**8** Switch between cool and warm mist by pressing the + button on the unit or the mist temperature button  on the remote. It will take the MESA a few minutes to reach the warm mist temperature. The + button will glow red when the MESA is in warm mode.

**9** Turn on the nightlight by pressing the nightlight button on the unit  or on the remote .

**That's it! Your MESA is ready to use.**

## HOW TO CLEAN YOUR MESA

**Regular cleaning is important for preventing mold, mildew, and other bacterial growth in your humidifier. It also keeps your MESA working its best.**

**NOTE:** Do not allow any liquid to get into the air intake while you are cleaning your MESA.

1. Let the unit run until it's empty, then turn it off and unplug it.
2. Remove the lid and the essential oil tray and pad. Set these aside.
3. Remove the tank and your demineralization cartridge. Throw your cartridge away if it is time to replace it. Otherwise, put it in a sink while you finish cleaning your MESA.
4. Pour out any remaining water from the tank and the base.
5. Fill the tank a little more than half-full with water and add 2 tablespoons of white vinegar. Pour a little of this vinegar-water mixture into the base.
6. Put the water cap back on, shake the tank, then let sit for 20 minutes.
7. With the mixture in the base, use a soft cloth to clean the inside of the base. Gently scrub the oscillator (the dark ring in the basin). Let sit for 20 minutes.
8. After 20 minutes, empty the water tank and base.
9. Dampen a sponge with white vinegar and wipe down the base, tank, essential oil tray, and lid. Rinse everything thoroughly.
10. Wipe everything dry and replace the demineralization cartridge, if needed. Then reassemble.

**When storing your MESA,** discard the used demineralization cartridge and clean the unit as described above. Dry the unit thoroughly, and store in a temperature-regulated area. Do not install a new demineralization cartridge until you are ready to use your humidifier again again.

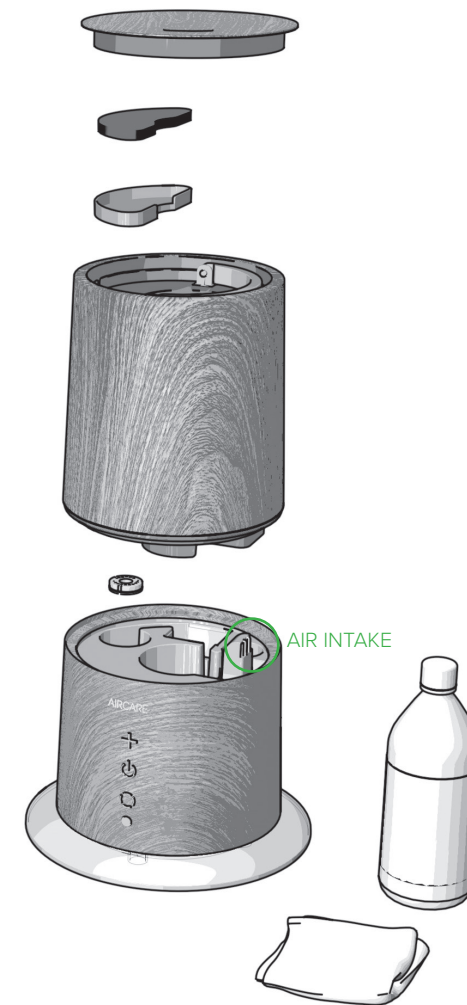

## FOIRE AUX QUESTIONS

- Q** Où se trouve mon numéro de série?
- R** Votre numéro de série se trouve sur l'autocollant au bas de votre appareil. Vous pouvez l'écrire ici pour référence future :  
\_\_\_\_\_
- 
- Q** Pourquoi mon unité produit-elle très peu de brume?
- R**
- Assurez-vous que l'appareil MESA se trouve sur une surface plane.
  - Assurez-vous que votre humidificateur est rempli d'eau.
  - Assurez-vous que l'oscillateur est propre.
- 
- Q** Pourquoi le bouton d'alimentation clignote-t-il en rouge?
- R** Votre MESA s'arrête de fonctionner et le bouton d'alimentation passe au rouge lorsqu'il n'y a plus d'eau.
- 
- Q** Pourquoi y a-t-il de la poussière blanche autour de mon humidificateur?
- R** La poussière blanche est le résultat de minéraux naturellement présents dans votre eau. Elle peut être facilement nettoyée avec un linge sec.
- Assurez-vous que vous n'utilisez pas d'adoucisseur d'eau dans votre MESA.
  - Installez une nouvelle cartouche de déminéralisation.
- 
- Q** Pourquoi la brume n'est-elle pas chaude?
- R** Le MESA est un humidificateur à brume tiède, et non à vapeur, donc la brume sera tiède, mais non chaude.
- 
- Q** Quelles températures atteignent les réglages de la brume chaude et de la brume froide?
- R** Le réglage de la brume froide est de 66,2 degrés et celui de la brume chaude est de 76,8 degrés. La température de la maison peut parfois influencer sur cette valeur.
- 
- Q** Puis-je commander des pièces de rechange?
- R** Oui! Les pièces de rechange de l'appareil MESA et leurs numéros de référence sont indiqués à la page 10.

**Pour toute autre problème, contactez nos experts en humidification!**  
Ils sont prêts à vous aider par téléphone, courriel ou chat.

# AIRCARE®

☎ 800.547.3888

✉ [info@essickair.com](mailto:info@essickair.com)

💬 [aircareproducts.com](https://www.aircareproducts.com)

# AIRCARE®

## ULTRASONIQUE

### HUMIDIFICATEUR



Tout ce que vous devez savoir sur votre

# MESA

TOUS LES MODÈLES MU320DWAL

Lisez et conservez ces instructions



1B73376  
8/2020

**CONSIGNES DE SÉCURITÉ IMPORTANTES – VEUILLEZ LIRE AVANT D'UTILISER L'HUMIDIFICATEUR ATTENTION :** Pour réduire le risque d'incendie, d'électrocution ou de blessures, débranchez toujours l'appareil avant de le déplacer, de le remplir, d'en effectuer l'entretien ou de le nettoyer. Veillez à ne pas verser ou renverser de l'eau sur les commandes ou sur le moteur. Si les commandes sont mouillées, laissez-les sécher entièrement et faites vérifier l'appareil auprès d'un service après-vente agréé avant de le brancher. N'utilisez pas l'humidificateur si une pièce est endommagée ou manquante. Contactez-nous au 800 547-3888 pour obtenir des pièces de rechange.

1. Pour réduire le risque d'incendie ou d'électrocution, cet humidificateur est doté d'une fiche polarisée. Branchez directement l'humidificateur dans une prise de courant de 120 V CA. N'utilisez pas de rallonges électriques. Si elle ne convient pas totalement à votre prise, contactez un électricien qualifié pour installer une prise de courant adéquate. Ne modifiez la fiche d'aucune façon que ce soit.
2. Gardez le cordon d'alimentation électrique à l'écart de toute zone de passage. Pour réduire les risques d'incendie, ne placez jamais le cordon d'alimentation sous un tapis, près des bouches de chaleur, des radiateurs, des poêles ou des appareils de chauffage.
3. L'humidificateur doit toujours être propre. Pour réduire le risque de blessures, d'incendie ou d'endommager l'humidificateur, n'utilisez que des nettoyants recommandés spécifiquement pour les humidificateurs. N'utilisez jamais de produits inflammables, combustibles ou toxiques pour nettoyer l'humidificateur.
4. Ne placez aucun métal, produit chimique ou détergent dans le réservoir d'eau. Ne placez aucun objet étranger à l'intérieur de l'humidificateur.
5. Pour réduire le risque d'électrocution ou d'endommager l'humidificateur, évitez d'incliner, de secouer, de faire basculer ou de porter l'humidificateur lorsqu'il est en marche.
6. Ne touchez pas le nébuliseur lors du démarrage. Cela vous causera des douleurs.
7. L'appareil ne doit jamais être utilisé comme un jouet. Une attention particulière est nécessaire lorsqu'il est utilisé par des enfants ou à proximité d'enfants.
8. Pour réduire le risque de dommages et d'incendie, n'utilisez pas de source d'air chaud (comme un radiateur, une conduite d'air chaud, etc.) ou des flammes nues.
9. Pour éviter le risque d'électrocution accidentelle, évitez de toucher le cordon ou les boutons de commandes avec les mains mouillées.
10. Ajoutez uniquement de l'eau fraîche et propre au réservoir d'eau. N'ajoutez pas de médicament ou d'arôme/huile essentielle dans le réservoir d'eau. Ajoutez uniquement des huiles dans le plateau diffuseur. N'ajoutez pas d'eau directement dans la cuvette d'eau (partie inférieure). Pour éviter d'endommager les pièces internes, ne laissez pas d'eau se vider dans la base ou l'éclabousser. Ne faites pas fonctionner l'unité dans une pièce avec des températures en dessous de la congélation.
11. Ne faites pas fonctionner l'unité avec un réservoir d'eau vide.
12. Si l'unité émet un son ou dégage une odeur anormal(e), arrêtez-la et débranchez-la immédiatement.

#### **POLITIQUE DE GARANTIE LIMITÉE D'UN AN POUR L'HUMIDIFICATEUR LE REÇU DE VENTES EST REQUIS COMME PREUVE D'ACHAT POUR TOUTE RÉCLAMATION DANS LE CADRE DE LA GARANTIE**

Cette garantie contre tout défaut matériel ou vice de fabrication n'est prolongée que pour le premier acheteur de l'humidificateur à condition que l'appareil soit installé et utilisé normalement, et est valide comme suit :

- un (1) an à partir de la date d'achat de l'appareil, et
- trente (30) jours sur les mèches et les filtres, qui sont considérés comme des composants jetables à remplacer régulièrement.

Le fabricant remplacera la pièce ou le produit défectueux à sa discrétion, en payant le fret de retour. Il est convenu qu'un tel remplacement constitue le seul et unique recours du fabricant et par conséquent **DANS LES LIMITES PERMISES PAR LA LOI, LE FABRICANT N'EST AUCUNEMENT RESPONSABLE DE TOUT DOMMAGE QUE CE SOIT, Y COMPRIS LES DOMMAGES ACCESSOIRES ET INDIRECTS OU LES PERTES DE PROFITS OU DE REVENUS.** Certains États ne permettent pas les limitations sur la durée des garanties, ce qui signifie que les limitations ci-dessus peuvent ne pas s'appliquer à vous.

**Exclusions de garantie :** Nous ne sommes pas responsables du remplacement des mèches et des filtres. Nous ne sommes pas responsables des dommages accessoires ou indirects liés à une défaillance, à un accident, à un mauvais usage, à des modifications ou des réparations non autorisées, à un abus, y compris un manque d'entretien raisonnable, une usure normale, ou causés par le branchement de l'appareil à une tension électrique supérieure de 5 % à celle mentionnée sur la plaque signalétique. Nous ne sommes pas responsables des dommages causés par l'utilisation d'adoucisseurs d'eau ou le traitement de l'eau avec des produits chimiques ou de détartage. Nous ne sommes pas responsables des coûts liés aux appels de service visant à établir la cause du problème ou des coûts de main-d'œuvre associés à la réparation et/ou au remplacement de pièces. Aucun employé, ni agent, ni revendeur ni toute autre personne ne sont autorisés à octroyer des garanties ou à émettre des conditions au nom du fabricant. Le client est responsable de tous les frais de main-d'œuvre engagés. Certains États ne permettent pas l'exclusion ou la limitation de dommages accessoires ou indirects, ce qui signifie que les limitations ou exclusions ci-dessus peuvent ne pas s'appliquer à vous.

**Obtention du service de garantie :** Dans les limites de cette garantie, l'acheteur ayant des unités non fonctionnelles doit contacter le service client au 800.547.3888 pour obtenir des instructions sur la manière d'obtenir le service au titre de la garantie comme indiqué ci-dessus. Cette garantie donne au client des droits légaux spécifiques et vous pouvez également avoir d'autres droits qui varient selon la province ou l'État. Enregistrez votre produit sur [www.aircareproducts.com](http://www.aircareproducts.com).

9

## IL EST TEMPS DE TE LANCER

1

Retirez MESA de son emballage. Vous auriez dû :

- a. Base  
#1B73181
- b. Réservoir d'eau  
#1B73114
- c. Bouchon du réservoir d'eau  
#1B73114
- d. Couvercle  
#1B73179B
- e. Plateau d'huiles essentielles  
#1B73117
- f. Plaquette aux huiles essentielles  
#1B73180
- g. Télécommande (comprend une pile CR2025)  
#1B73115
- h. Cartouche de déminéralisation  
#DC1003PK
- i. Manuel du propriétaire  
#1B73376



S'il vous manque des pièces, veuillez nous appeler au **800.547.3888** afin que nous puissions vous envoyer des pièces de rechange.

♥ Nous espérons que vous aimez votre MESA.

**Préférez-vous voir une vidéo?**  
Regardez l'installation de MESA sur [aircareproducts.com/support](http://aircareproducts.com/support).



SCANNEZ LE CODE VERS LA DROITE AVEC LA CAMERA DE VOTRE TELEPHONE



10



- 2** Retirez le bouchon et remplissez le réservoir d'eau. Revissez le bouchon en vous assurant qu'il est correctement fileté. Votre MESA contient 3 L (0,8 gal.) d'eau.

#### À propos des additifs pour l'eau :

- **N'ajoutez pas d'huiles essentielles dans le réservoir d'eau MESA.** Ne les ajoutez que dans le bac à huiles essentielles.
- N'utilisez pas d'adoucisseurs d'eau.

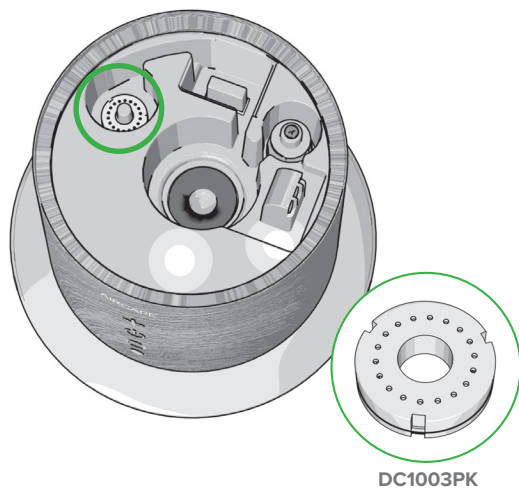

- 3** Votre cartouche de déminéralisation est dans votre base. Cela aide à décomposer les minéraux naturellement présents dans l'eau, améliorant ainsi la qualité de l'air et évitant la poussière blanche que les gens remarquent parfois avec les humidificateurs à ultrasons.

Nous vous recommandons de remplacer votre cartouche tous les 60-90 jours. Pour ce faire, il suffit d'enlever le réservoir d'eau, de retirer l'ancienne cartouche, puis d'en déposer une nouvelle.

DC1003PK

- 4** Placez votre MESA sur une surface plane dans la pièce où l'humidité est la plus nécessaire. Pour éviter la condensation, assurez-vous que l'appareil se trouve à au moins deux pouces du mur et non sous une fenêtre. Déposez le réservoir d'eau sur la base.

**Remarque :** L'appareil MESA est un humidificateur à ultrasons, il vaporise donc une brume très fine. Positionnez le couvercle pour diriger la brume loin des meubles et des appareils électroniques.

- 5** Déposez la plaquette aux huiles essentielles sur le réservoir près de la poignée.

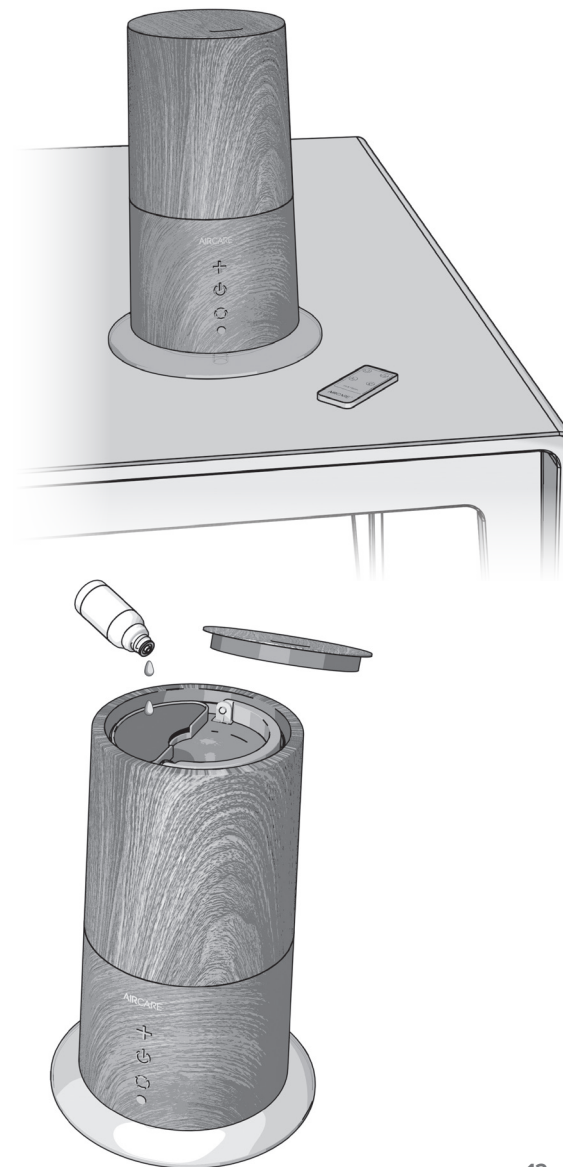

Ajoutez quelques gouttes d'huile essentielle sur la plaquette. Ajoutez plus d'huile à votre convenance. N'utilisez que des huiles essentielles dans le plateau; toutes les marques conviennent au MESA. Remettez le couvercle.







**6** Branchez l'appareil et retirez l'onglet en plastique de la télécommande. Appuyez sur le bouton d'alimentation power  situé sur l'appareil ou la télécommande.

**7** Réglez le débit souhaité en appuyant sur le bouton d'alimentation situé sur l'appareil ou le bouton de débit de brume  situé sur la télécommande. Votre MESA comporte trois niveaux de débit qui sont affichés sur le bouton d'alimentation par vert (bas), jaune (moyen) et rouge (élevé).

**8** Choisissez par une brume fraîche ou chaude en appuyant sur le bouton  situé sur l'appareil ou sur le bouton de température de la brume  situé sur la télécommande. Il faudra quelques minutes au MESA pour atteindre la température de la brume tiède. Le bouton  s'illuminera en rouge lorsque l'appareil MESA a atteint le mode chaleur.

**9** Allumez la veilleuse en appuyant sur le bouton veilleuse situé sur l'appareil  ou sur la télécommande .

**C'est tout! Votre MESA est prêt à l'emploi.**

## COMMENT NETTOYER VOTRE MESA

**Un nettoyage régulier est important pour éviter la formation de moisissures et d'autres bactéries dans votre humidificateur. Il permet également à votre MESA de travailler au mieux de ses capacités.**

**Remarque :** Évitez que tout liquide ne s'infilte dans l'entrée d'air lorsque vous nettoyez votre MESA.

1. Laissez l'appareil fonctionner jusqu'à ce qu'il soit vide, puis éteignez-le et débranchez-le.
2. Retirez le couvercle, le plateau à huiles essentielles ainsi que la plaquette aux huiles essentielles. Mettez-les de côté.
3. Retirez le réservoir et la cartouche de déminéralisation. Jetez la mèche s'il est temps de la remplacer. Sinon, mettez-la dans un évier pendant que vous finissez de nettoyer votre MESA.
4. Videz l'eau restante du réservoir et de la base.
5. Remplissez le réservoir à un peu plus de la moitié avec de l'eau et ajoutez 2 cuillères à soupe de vinaigre blanc. Versez un peu de ce mélange vinaigre-eau dans la base.
6. Remettez le bouchon d'eau, secouez doucement le réservoir, puis laissez reposer pendant 20 minutes.
7. Avec le mélange dans la base, utilisez un chiffon doux pour nettoyer l'intérieur de la base. Frottez doucement l'oscillateur (l'anneau noir dans la cuvette). Laissez reposer pendant 20 minutes.
8. Après 20 minutes, videz le réservoir d'eau et la base.
9. Humectez une éponge avec du vinaigre blanc et essuyez la base, le réservoir, le plateau d'huiles essentielles et le couvercle. Rincez tout soigneusement.
10. Essuyez tout et remplacez la cartouche de déminéralisation, si nécessaire. Remontez ensuite.

**Lorsque vous rangez votre MESA,** jetez la cartouche de déminéralisation usagée et nettoyez l'appareil comme décrit ci-dessus. Séchez soigneusement l'appareil et rangez-le dans un endroit à température contrôlée. N'installez pas une nouvelle cartouche de déminéralisation tant que vous n'êtes pas prêt à utiliser à nouveau votre humidificateur.

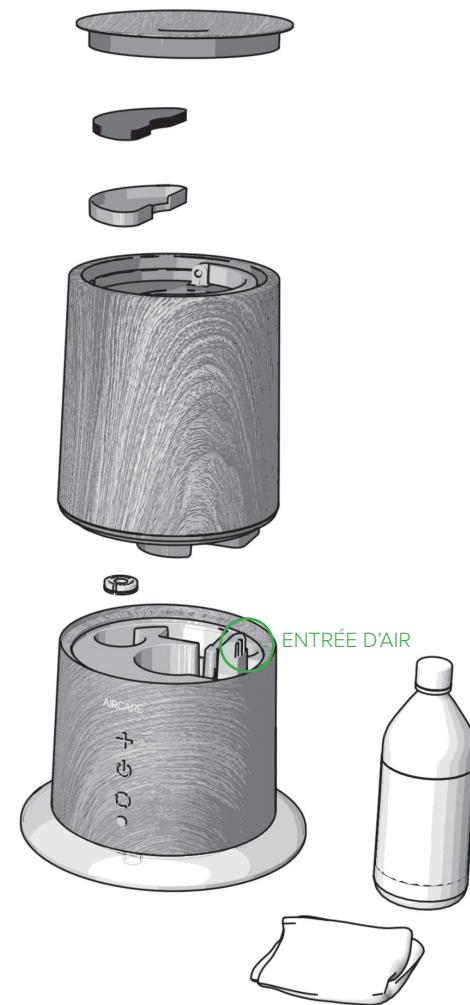

## PREGUNTAS FRECUENTES

- P** ¿Dónde se encuentra mi número de serie?
- R** Su número de serie está en la etiqueta adhesiva de la parte inferior de su unidad. Puede escribirlo aquí para futuras consultas:  
\_\_\_\_\_
- 
- P** ¿Por qué mi unidad emite muy poca cantidad de rocío?
- R**
- Verifique que el MESA se encuentre sobre una superficie nivelada.
  - Asegúrese de que su humidificador esté lleno de agua.
  - Asegúrese de que el oscilador esté limpio.
- 
- P** ¿Por qué el botón de encendido parpadea de color rojo?
- R** Su MESA dejará de funcionar y el botón de encendido parpadeará de color rojo cuando se acabe el agua.
- 
- P** ¿Por qué hay un polvo blanco alrededor de mi humidificador?
- R** El polvo blanco proviene de los minerales que se encuentran naturalmente en su agua. Se puede limpiar fácilmente con un paño seco.
- Asegúrese de no utilizar un ablandador de agua en el MESA.
  - Instale un cartucho de desmineralización nuevo.
- 
- P** ¿Por qué el rocío no está caliente?
- R** El MESA es un humidificador de rocío cálido, no un humidificador de vapor; por lo tanto, el rocío estará cálido, pero no caliente.
- 
- P** ¿Qué temperaturas alcanzan las configuraciones de rocío cálido y frío?
- R** La configuración de rocío frío es de 66.2 grados y la configuración de rocío cálido es de 76.8 grados. A veces, las temperaturas de las viviendas pueden afectar esta condición.
- 
- P** ¿Puedo pedir piezas de repuesto?
- R** ¡Sí! Las piezas del MESA y los números de sus piezas están listados en la página 18.

**Si tiene algún otro problema, ¡comuníquese con nuestros expertos en humidificadores!**

Están disponibles por teléfono, correo electrónico o chat.

# AIRCARE®

📞 800.547.3888

✉ info@essickair.com

💬 aircareproducts.com

# AIRCARE®

## ULTRASÓNICA

### HUMIDIFICADOR

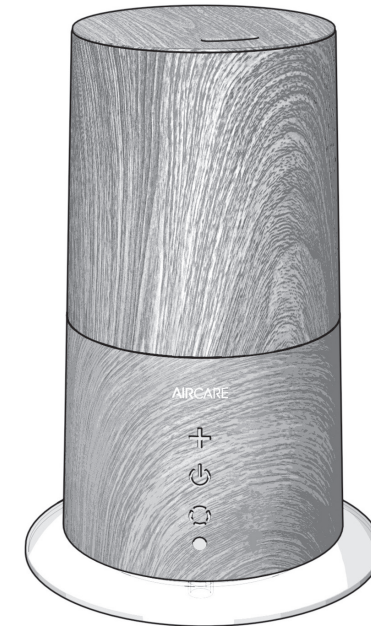

Todo lo que necesita saber sobre su

# MESA

TODOS LOS MODELOS MU320DWAL

Lea y guarde las siguientes instrucciones



1B73376  
8/2020

**IMPORTANTES INSTRUCCIONES DE SEGURIDAD: LEER ANTES DE USAR EL HUMIDIFICADOR ADVERTENCIA:** Para reducir el riesgo de incendios, descargas eléctricas o lesiones, siempre desenchufe la unidad antes de moverla, llenarla, repararla o limpiarla. No vierta ni derrame agua en los controles o en el área del motor. Si se humedecen, deje que se sequen por completo y haga que lo verifique el personal de servicio autorizado antes de enchufarlo. No use el humidificador si falta o está dañada alguna de las piezas. Comuníquese con nosotros al 800-547-3888 por las piezas dañadas.

1. Para reducir el riesgo de incendio o descargas eléctricas, este humidificador tiene un enchufe polarizado. Enchufe el humidificador directamente en un tomacorriente eléctrico de 120 V de CA. No use alargues. Si el enchufe no cabe completamente en el tomacorriente, comuníquese con un electricista calificado para que instale el enchufe correspondiente. No modifique el enchufe de ningún modo.
2. Mantenga el cable de electricidad alejado de las zonas transitadas. Para reducir el riesgo de incendios, nunca coloque el cable de electricidad debajo de alfombras, cerca de rejillas de calefacción, radiadores, estufas ni calefactores.
3. Mantenga limpio el humidificador. Para reducir el riesgo de lesiones, incendios o daños en el humidificador, use únicamente líquidos limpiadores específicamente recomendados para humidificadores. Nunca use materiales inflamables, combustibles o tóxicos para limpiar el humidificador.
4. No coloque metales, químicos ni detergentes en el tanque de agua. No coloque objetos extraños dentro del humidificador.
5. Para reducir el riesgo de peligros eléctricos o daños en el humidificador, no incline, sacuda, vuelque ni transporte el humidificador mientras la unidad está en funcionamiento.
6. Nunca toque el nebulizador cuando se encienda. Esto le provocará dolor.
7. No permita que la unidad se use como juguete. Se debe prestar mucha atención cuando la usan niños o se utiliza cerca de ellos.
8. Para reducir el riesgo de daños e incendios, no lo utilice cerca de una fuente de aire caliente (como un radiador, conducto de aire caliente, etc.) ni de una llama expuesta.
9. Para reducir el riesgo de descargas eléctricas accidentales, no toque el cable ni los controles con las manos húmedas.
10. Solo añada agua limpia y fría al tanque de agua. No añada medicamentos ni aceites aromáticos/esenciales al tanque de agua. Solo añada aceites a la bandeja difusora. No añada agua directamente al lavabo (sección de abajo). Para evitar el daño a las piezas internas, no permita que el agua se vierta ni salpique en la base. No opere la unidad en una sala con temperaturas bajo cero.
11. No opere la unidad con un tanque de agua vacío.
12. Si la unidad emite un sonido u olor anormales, apáguela y desenchúfela de inmediato.

**PÓLIZA DE GARANTÍA LIMITADA DE UN AÑO PARA EL HUMIDIFICADOR  
ES OBLIGATORIO TENER EL RECIBO DE VENTA COMO EVIDENCIA DE COMPRA PARA TODOS LOS RECLAMOS POR GARANTÍA.**

Esta garantía solo se extiende al comprador original de este humidificador cuando la unidad se instala y se usa en condiciones normales contra defectos en el material o en la mano de obra de fábrica de la siguiente manera: • Un (1) año a partir de la fecha de venta de la unidad. • Treinta (30) días en mechas y filtros, que se consideran componentes descartables y deben reemplazarse periódicamente. El fabricante reemplazará la pieza o el producto defectuosos a su criterio con flete de retomo pagado por el fabricante. Se establece que dicho reemplazo es la solución exclusiva y disponible del fabricante y que, EN LA MEDIDA EN QUE LO PERMITA LA LEY, EL FABRICANTE NO SE RESPONSABILIZA POR LOS DAÑOS DE NINGÚN TIPO, INCLUIDOS LOS DAÑOS FORTUITOS O CONSECUENTES O LA PÉRDIDA DE LAS GANANCIAS O LOS INGRESOS. Algunos estados no permiten limitaciones sobre la duración de una garantía implícita, así que es posible que las limitaciones anteriores no se apliquen a usted.

**Exclusiones de la garantía:** No nos hacemos responsables del reemplazo de las mechas y de los filtros. No nos hacemos responsables de ningún daño fortuito o resultante del mal funcionamiento, accidente, mal uso, alteraciones, reparaciones no autorizadas, abusos, incluida la falta de mantenimiento razonable, uso y desgaste normales, ni cuando el voltaje de conexión sea mayor que el 5 % por encima del voltaje de la placa identificadora. No nos hacemos responsables de ningún daño por el uso de ablandadores o tratamientos de agua, componentes químicos o material para eliminar el sarro. No nos hacemos responsables del costo de las llamadas por reparación para diagnosticar la causa de un problema ni del costo por el trabajo para reparar o reemplazar piezas. Ningún empleado, agente, distribuidor ni otra persona están autorizados a otorgar garantías o condiciones en nombre del fabricante. El cliente será responsable de todos los costos de mano de obra incurridos. Algunos estados no permiten la exclusión ni la limitación de daños fortuitos o consecuentes, por lo que es posible que las limitaciones y exclusiones anteriores no le correspondan.

**Obtener servicio de garantía:** Dentro de las limitaciones de esta garantía, el comprador que tenga unidades que no funcionen debe comunicarse con servicio al cliente al 800-547-3888 para obtener indicaciones sobre cómo obtener servicio dentro de la garantía, como se indica anteriormente. Esta garantía le otorga al cliente derechos legales específicos, y usted también puede contar con otros derechos que varían de provincia a provincia o de estado a estado. Registre su producto en [www.aircareproducts.com](http://www.aircareproducts.com).

Consulte en [AIRCAREProducts.com](http://AIRCAREProducts.com) las versiones impresas en gran tamaño de las garantías y de la política de garantía.

## PREPÁRESE PARA HACER FUNCIONAR EL APARATO

- 1 Quite el MESA de su embalaje. Debe encontrar los siguientes componentes:

- a. Base  
N° 1B73181
- b. Tanque de agua  
N° 1B73114
- c. Tapa del tanque de agua  
N° 1B73114
- d. Tapa  
N° 1B73179B
- e. Bandeja de aceites esenciales  
N° 1B73117
- f. Almohadilla para aceites esenciales  
N° B73180
- g. Control remoto (incluye una batería CR2025)  
N° 1B73115
- h. Cartucho de desmineralización  
N° DC1003PK
- i. Manual del usuario  
N° 1B73376



Si le falta alguna pieza, llámenos al **800.547.3888** para que podamos enviarle los repuestos.

♥ Esperamos que le encante su MESA.

**¿Prefiere ver un video?**  
Mire el montaje del MESA en [aircareproducts.com/support](http://aircareproducts.com/support).



ESCANEA EL CÓDIGO A LA DERECHA CON LA CÁMARA DE SU TELÉFONO





- 2** Quite la tapa y llene el tanque de agua. Vuelva a enroscar la tapa asegurándose de que quede correctamente cerrada. El MESA puede contener 0.8 galones de agua.

**Acerca de los aditivos del agua:**

- No añada aceites esenciales al tanque de agua del MESA. Solo añádalos a la bandeja de aceites esenciales.
- No utilice ablandadores de agua.

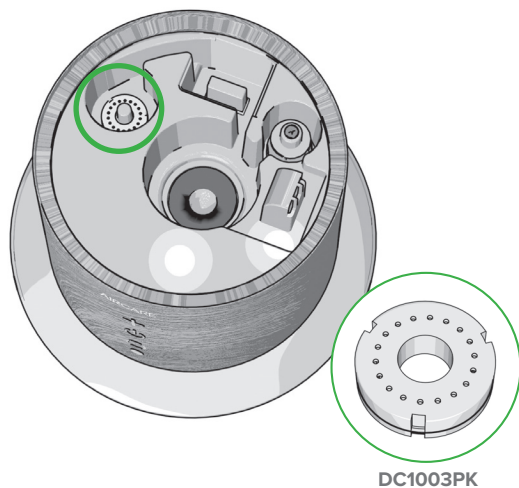

DC1003PK

- 3** Su cartucho de desmineralización se encuentra en su base. Este ayuda a descomponer los minerales que se encuentran naturalmente en el agua, lo cual mejora la calidad de su aire y previene la acumulación de polvo blanco que a veces las personas notan en los humidificadores ultrasónicos.

Le recomendamos que reemplace su cartucho cada 60-90 días. Para hacerlo, solo quite el tanque de agua, extraiga el cartucho viejo y, luego, introduzca uno nuevo.

- 4** Coloque la base del MESA sobre una superficie nivelada en la habitación donde más se necesita la humedad. Para evitar la condensación, asegúrese de que la unidad esté al menos a dos pulgadas de distancia de la pared y que no esté debajo de una ventana. Coloque el tanque de agua en la base.

**Nota:** El MESA es un humidificador ultrasónico, por lo tanto, emite un rocío muy fino. Posicione la tapa de forma tal que el rocío no esté dirigido hacia los muebles ni los dispositivos electrónicos.

- 5** Coloque la almohadilla de aceites esenciales en el tanque al lado del mango.

Añada unas gotas de aceite esencial a la almohadilla de la bandeja. Añada más aceite según su preferencia. Solo use los aceites esenciales en la bandeja; el MESA funciona con todas las marcas. Coloque la tapa.

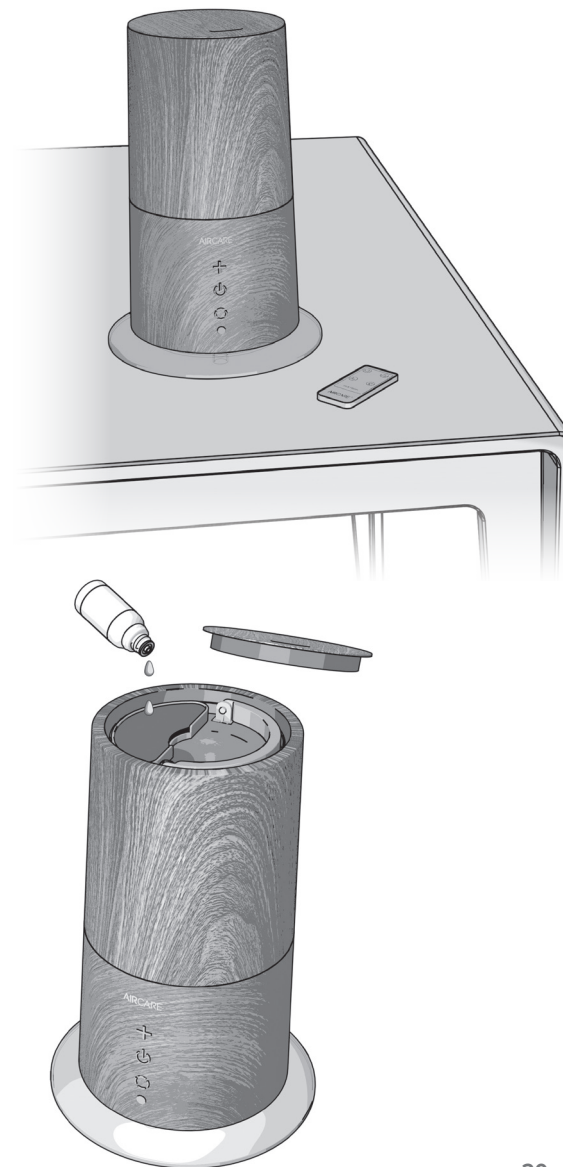





**6** Enchufe la unidad y retire la lengüeta de plástico del control remoto. Presione el botón de encendido  que se encuentra en la unidad o en el control remoto.

**7** Configure su nivel de emisión deseado presionando el botón de encendido en la unidad, o el botón de emisión de rocío  en el control remoto. Su MESA cuenta con tres niveles de emisión que se muestran en el botón de encendido mediante el color verde (bajo), amarillo (medio) y rojo (alto).

**8** Alterne entre el rocío frío y el cálido presionando el botón + en la unidad o el botón de temperatura del rocío  en el control remoto. Al MESA le tomará unos minutos alcanzar la temperatura del rocío cálido. El botón + brillará de color rojo cuando el MESA se encuentre en un modo cálido.

**9** Encienda la luz nocturna presionando el botón de luz nocturna en la unidad  o en el control remoto .

**¡Eso es todo! El MESA está listo para utilizar.**

## CÓMO LIMPIAR EL MESA

**La limpieza regular es importante para evitar la formación de hongos, moho y demás colonias bacterianas en su humidificador. También permite que el MESA siga funcionando con el mejor rendimiento.**

**Nota:** No permita que ingrese líquido en la entrada de aire mientras limpia el MESA

1. Deje que la unidad funcione hasta vaciarse; luego, apáguela y desenchúfela.
2. Quite la tapa, y la bandeja y la almohadilla de aceites esenciales. Colóquelas a un costado.
3. Quite el tanque y el cartucho de desmineralización. Deseche el cartucho si es hora de reemplazarlo. De lo contrario, colóquelo en un fregadero mientras termina de limpiar el MESA.
4. Vacíe cualquier remanente de agua del tanque y de la base.
5. Llene con agua un poco más de la mitad del tanque y añada 2 cucharadas de vinagre blanco. Vierta en la base un poco de esta mezcla de vinagre y agua.
6. Vuelva a colocarle la tapa al tanque, agítelo y, luego, déjelo reposar durante 20 minutos.
7. Con la mezcla en la base, utilice un paño suave para limpiar su interior. Friegue suavemente el oscilador (el anillo oscuro del contenedor de agua). Deje reposar durante 20 minutos.
8. Una vez transcurridos los 20 minutos, vacíe el tanque de agua y la base.
9. Humedezca una esponja con vinagre blanco, y limpie la base, el tanque, la bandeja de aceites esenciales y la tapa. Enjuague todo cuidadosamente.
10. Seque todo y reemplace el cartucho de desmineralización, de ser necesario. Luego, vuelva a armar la unidad.



**Al guardar el MESA,** deseche el cartucho de desmineralización usado y limpie la unidad como se describió anteriormente. Seque bien la unidad y guárdela en un área que tenga la temperatura regulada. No instale un cartucho de desmineralización nuevo hasta que vaya a utilizar de nuevo su humidificador.

## FREQUENTLY ASKED QUESTIONS

**Q** Where is my serial number?

**A** Your serial number is on the sticker on the bottom of your unit. You can write it here for future reference:

\_\_\_\_\_

**Q** Why is my unit putting out very little mist?

**A**

- Check that your MESA is on a level surface.
- Make sure your humidifier is full of water.
- Make sure your oscillator is clean.

**Q** Why is the power button flashing red?

**A** Your MESA will stop running and the power button flashes red when it is out of water.

**Q** Why is there white dust around my humidifier?

**A** The white dust is a result of minerals naturally found in your water. It can be cleaned easily with a dry cloth.

- Make sure you are not using a water softener in your MESA.
- Install a new demineralization cartridge.

**Q** Why isn't the mist hot?

**A** The MESA is a warm mist humidifier, not a steam humidifier, so the mist will be warm but not hot.

**Q** What temperatures do the warm and cool mist settings reach?

**A** The cool mist setting is 66.2 degrees and the warm mist setting is 76.8 degrees. Household temperatures can sometimes affect this.

**Q** Can I order replacement parts?

**A** Yes! Your MESA's parts and their part numbers are listed on page 2.

**For any other questions or issues, contact our humidifier experts!**  
They are ready by phone, email, or chat.

**AIRCARE**<sup>®</sup>

 800.547.3888

 [info@essickair.com](mailto:info@essickair.com)

 [aircareproducts.com](http://aircareproducts.com)