

OPERATING INSTRUCTIONS AND OWNER'S MANUAL



KEROSENE FORCED-AIR HEATER

Model #

MH125KTFR
MH70KTFR

READ INSTRUCTIONS CAREFULLY: Read and follow all instructions. Place instructions in a safe place for future reference. Do not allow anyone who has not read these instructions to assemble, light, adjust or operate the heater.



⚠ WARNING: If the information in this manual is not followed exactly, a fire or explosion may result causing property damage, personal injury or loss of life.

- Do not store or use gasoline or other flammable vapors and liquids in the vicinity of this or any other appliance.
- Service must be performed by a qualified service agency.

This is an unvented portable heater. It uses air (oxygen) from the area in which it is used. Adequate combustion and ventilation air must be provided. Refer to page 3.

WARNING:

- ⚠ YOUR SAFETY IS IMPORTANT TO YOU AND TO OTHERS, SO PLEASE READ THESE INSTRUCTIONS BEFORE YOU OPERATE THIS HEATER.

GENERAL HAZARD WARNING:

- ⚠ FAILURE TO COMPLY WITH THE PRECAUTIONS AND INSTRUCTIONS PROVIDED WITH THIS HEATER, CAN RESULT IN DEATH, SERIOUS BODILY INJURY AND PROPERTY LOSS OR DAMAGE FROM HAZARDS OF FIRE, EXPLOSION, BURN, ASPHYXIATION, CARBON MONOXIDE POISONING, AND/OR ELECTRICAL SHOCK.
- ⚠ ONLY PERSONS WHO CAN UNDERSTAND AND FOLLOW THE INSTRUCTIONS SHOULD USE OR SERVICE THIS HEATER.
- ⚠ IF YOU NEED ASSISTANCE OR HEATER INFORMATION SUCH AS AN INSTRUCTIONS MANUAL, LABELS, ETC. CONTACT THE MANUFACTURER.

WARNING:

- ⚠ **CARBON MONOXIDE CAN KILL YOU**
USING A PORTABLE HEATER IN AN ENCLOSED AREA CAN PRODUCE DEADLY CARBON MONOXIDE

WARNING:

- ⚠ NOT FOR HOME OR RECREATIONAL VEHICLE USE

WARNING:

- ⚠ FIRE, BURN, INHALATION, AND EXPLOSION HAZARD. KEEP SOLID COMBUSTIBLES, SUCH AS BUILDING MATERIALS, PAPER OR CARDBOARD, A SAFE DISTANCE AWAY FROM THE HEATER AS RECOMMENDED BY THE INSTRUCTIONS NEVER USE THE HEATER IN SPACES WHICH DO OR MAY CONTAIN VOLATILE OR AIRBORNE COMBUSTIBLES, OR PRODUCTS SUCH AS GASOLINE, SOLVENTS, PAINT THINNER, DUST PARTICLES OR UNKNOWN CHEMICALS.

WARNING:

The State of California requires the following warning:
COMBUSTION BY-PRODUCTS PRODUCED WHEN USING THIS PRODUCT CONTAIN CARBON MONOXIDE, A CHEMICAL KNOWN TO THE STATE OF CALIFORNIA TO CAUSE CANCER AND BIRTH DEFECTS (OR OTHER REPRODUCTIVE HARM).

THIS PRODUCT CONTAINS CHEMICALS KNOWN TO THE STATE OF CALIFORNIA TO CAUSE CANCER AND BIRTH DEFECTS OR OTHER REPRODUCTIVE HARM.

WARNING:

- DO NOT USE GASOLINE, NAPHTHA OR VOLATILE FUELS.
- STOP HEATER BEFORE ADDING FUELS.
- ALWAYS FILL OUTDOORS AWAY FROM OPEN FLAME
- DO NOT USE EXTERNAL FUEL SOURCE.
- DO NOT OPERATE HEATER WHERE FLAMMABLE LIQUIDS OR VAPORS MAY BE PRESENT.
- DO NOT START HEATER WHEN CHAMBER IS HOT
- DO NOT START HEATER WHEN EXCESS FUEL HAS ACCUMULATED IN THE CHAMBER.
- DO NOT PLACE COOKING UTENSILS ON TOP OF THE HEATER.
- PLUG ELECTRICAL CORD INTO A PROPERLY GROUNDED THREE-PRONG RECEPTACLE.

⚠ MH70KTFR & MH125KTFR

WARNING:

Not suitable for use on wood floors or other combustible materials. When used the heater should rest on a suitable insulating material at least 1 inch thick and extending 3 feet or more beyond the heater in all directions.

CONTENTS

WARNINGS	2
HEATER SPECIFICATIONS.....	3
OPERATING PRECAUTIONS.....	3
SAFETY PRECAUTIONS.....	3
OPERATING INSTRUCTIONS	3
MAINTENANCE, STORAGE AND SERVICE	4
TROUBLE SHOOTING	5
WIRING DIAGRAM.....	6
PARTS LIST 70K.....	7
PARTS LIST 125K	8
WARRANTY	9
INSTRUCTIONS FOR ORDERING PARTS.....	9

LANGUAGES

▶ ENGLISH	1-9
FRENCH	1-9
SPANISH	1-9

SPECIFICATIONS

CAUTION: CSA certified for use with only No. 1-K kerosene fuel.

Factory Tested: Kerosene, Diesel #1 and #2, Fuel Oil #1 and #2, JP8 (Jet A Fuel)

Model	MH125KTFR	MH70KTFR
BTU	125,000 BTU/HR.	70,000 BTU/HR.
CONSUMPTION RATE	.96 GAL/HR.	.52 GAL/HR.
TANK CAPACITY	9.25 GALLONS	2.77 GALLONS
RUN TIME	10 HRS.	5.34 HRS.
ELECTRICAL DATA	120v 60Hz	120v 60Hz
ASSEMBLED DIMENSIONS	22.5" X 34.5" X 38"	13.25" X 25" X 22.25"
DRY WEIGHT	66 LBS.	40 LBS.
FULL WEIGHT	129 LBS.	58.89 LBS.
APPROXIMATE HEATING AREA	3125 SQ. FT.	1750 SQ. FT.
CLEARANCE TO COMBUSTIBLES	OUTLET 8' SIDES 3'	OUTLET 8' SIDES 3'

OPERATING PRECAUTIONS

This is a kerosene, direct-fired, radiant heater. It's intended use is primarily temporary heating of buildings under construction, alteration or repair.

Direct-Fired means that all of the combustion products enter the heated space. Even though this heater operates very close to 100 percent combustion efficiency, it still produces small amounts of carbon monoxide. Carbon monoxide (called CO) is toxic. CO can build up in a heated space and failure to provide adequate ventilation could result in death. The symptoms of inadequate ventilation are:

- Headache
- Dizziness
- Burning eyes and nose
- Nausea
- Dry mouth or sore throat

Be sure to follow advice about ventilation in the Safety Precautions section.

Forced Air means that a blower or fan pushes the air through the heater. Proper combustion depends upon this air flow; therefore, the heater must not be revised, modified or operated with parts removed or missing. Likewise, safety systems must not be circumvented or modified in order to operate the heater.

When the heater is to be operated in the presence of other people the user is responsible for properly acquainting those present with the safety precautions and instructions, and of the hazards involved.

SAFETY PRECAUTIONS

1. Recommended for use with No.1-K kerosene fuel. Factory tested for use with No.2-K kerosene, No.1 or No.2 Diesel, No.1 or No.2 fuel oil or JP8 Jet A fuel and these fuels may be used as well. Never use gasoline, biodiesel, oil drained from crank cases, naphtha, paint thinners, alcohol or any other highly flammable fuels.
2. Check the heater thoroughly for damage. DO NOT operate a damaged heater.
3. DO NOT modify the heater or operate a heater which has been modified from its original condition.
4. Suitable for outdoor use. For either outdoor or indoor use where adequate ventilation is provided. Never use in areas normally for habitation. Not for use where exposed to weather.
5. Use in well ventilated areas, provide at least 2 sq. ft. (0.19 sq. m.) of opening near the floor and 2 sq. ft. (0.19 sq. m.) near the ceiling directly to outdoors. Increase air openings as marked for each additional heater.
6. Always keep combustibles, like paper and wood at least 8 ft. from the heater outlet and 3' from the top, sides and inlet.

Locate 8 ft. from canvas or plastic coverings and secure them to prevent flapping movement.

7. Caution: Due to the high surface and exhaust temperatures, adults and children must observe clearances to avoid burns or clothing ignition. Do Not Touch. Keep children, clothing, and combustible away.
8. Install the heater such that it is not directly exposed to water spray, rain and / or water.
9. Never use in areas normally for habitation and /or where children may be present.
10. Always operate only on a stable, level surface.
11. Do not use with duct work. Do not restrict inlet or exit.
12. Use only with electrical power specified. The electrical connection and grounding must comply with National Electrical Code – ANSI/NFPA 70 (USA) and CSA C22.1 Canadian Electrical Code, Part 1 (Canada).
13. Use only a properly grounded 3 pronged receptacle or extension cord.
14. Do not move, handle, or service while hot or in operation.
15. Use only in accordance with local, state (provincial) or national requirements, ordinances and codes.

OPERATING INSTRUCTIONS

UNPACKING

1. Remove heater from carton.
2. Remove all protective material which may have been applied to the heater for shipment.
3. Check the heater for possible shipping damage. If any damage is found immediately contact the manufacturer at 800-251-0001.

ASSEMBLY

Handles and safety guards are found in the shipping carton along with mounting hardware.

MH125KTFR

1. Locate the transport handle shipped with your unit. Along with the four Phillips headed screws, nuts, and washers. and install them two sets per side.
2. Locate the radiant surface guard shipped with your unit. Next locate the four Phillips headed screws included with the hardware package and attach the guard to the four guard connection points located at approximately the 2 o'clock, 4 o'clock, 10 o'clock, and 8 o'clock positions when looking at the front of your heater. If located in Canada you have an additional Drape guard to install above the front radiant surface guard. The guard and fasteners are provided.



3. Next install the heat shields. These are attached centered at the 12 o'clock and 6 o'clock positions. The larger one will be installed at the bottom. These are fastened into place using the screws holding the radiant heating surface plate in place. Simply loosen only the necessary screws attach the shields and tighten the screws back into place.

MH70KTFR

1. First Locate the hardware package. You will find four long screws for the base tubing, along with 4 nuts and washers. Place the heater on the base tubing as shown on the front of this manual or in the parts diagram. Use the long screws and matching fasteners to attach the base to the fuel tank.
2. In the hardware package you will also find two shorter washer headed screws for attaching the handle to the top of the heater. Using a Phillips headed screw driver, attach the handle to the top of the heater as shown on the front of this manual or in the parts diagram.
3. Finally install the lower heat shield. The included heat shield will be located centered at the 6 o'clock position. Only two screws are used to hold the shield in place. The middle hole is only for the locating pin that receives no fastener. Simply remove the screws that line up with the holes on the heat shield when on the centering pin. Put the heat shield into place and re-attach the screws.

PREPARING FOR OPERATION

1. Check the heater for possible shipping damage. If any is found, immediately contact the manufacturer at 800-251-0001.
2. Follow all of the "Precautions".
3. Fill the fuel tank with clean kerosene. In extremely cold weather, condensation may develop in the tank and it is recommended that a tablespoon of de-icer be added for each gallon (4 liters) of fuel in the tank. When filling the heater, use at least 2 gallons (8 liters) of fuel. Be sure heater is level and do not overfill. Use a funnel or can with a long fill spout.

IMPORTANT: Before filling fuel tank the first time or after extended storage periods, drain the fuel tank of any moisture or condensation.

4. Locate heater at a safe distance from combustible materials. Refer to the specifications table in this manual for distances.

HEATER START UP

1. Locate the power plug near the controls of the heater. Using a properly sized and grounded extension cord plug in the unit.
2. When power reaches the heater the Red light on the back of the heater will illuminate.
3. Turn the power switch to the ON position. The LED read out will show the approximate room temperature. When you turn the thermostat knob clockwise the LED readout will change to show the set temperature. When that number is higher than the room temperature the heater will begin in sequence of operation.
4. Once the heater begins to run it will cycle on and off based on the thermostat setting. If for any reason your heater does not run properly refer to the Diagnostic and trouble shooting section in this manual or contact the manufacturer with one of the methods listed on the back page of this manual.

HEATER SHUT DOWN

1. To turn off either turn the thermostat knob to a temperature lower than the room temperature or move the power switch to the off position. These heaters are engineered with an

integrated 3 minute cooling cycle designed to prolong the life of internal components and to reduce surface temperatures that tend to increase shortly after shutdown. Please allow this cycle to complete before removing power from the heater.

DAILY SCHEDULE

1. GENERAL. Make general visual inspection of heater for loose or damaged parts. Check nuts and bolts to insure against looseness caused by vibration or rough handling. Damaged parts should be repaired or replaced before using heater again. Check heater operation to be sure it is operating normally (See "Servicing" section for description of normal operation).
2. FILTERS. Dirty fuel filters will cause an imbalance in the air-fuel mixture. The best indication that this condition exists is an increase in odors or difficulty getting your heater to ignite. This heater should never be operated without the filter in place. Contact Mr. Heater for replacement parts

500 HOUR SCHEDULE

1. REMOVE DUST. Clean heater twice a season (more often under dusty conditions). Remove accumulated dust from the burner, motor and fan blades with compressed air. Wipe area clean with a clean dry cloth. Inspect area to insure all foreign materials are removed, especially around the burner and combustion area.
2. CAD CELL. Clean the glass portion of the cad cell with a soft dry cloth.
3. NOZZLE. Accumulation of dirt and carbon from the combustion process can eventually fill up the passages in the nozzle, resulting in reduction of fuel and air flow. If this occurs, replace the fuel nozzle. Contact Mr. Heater for service parts
4. FUEL TANK. Clean twice a season (during frequently used periods, clean twice a month). Drain and flush the fuel tank with clean fuel oil.

ANNUAL SCHEDULE

1. FUEL FILTER. Remove the fuel filter from fuel line and direct compressed air through the filter in the opposite direction of fuel flow. Safety glasses should be worn when using compressed air.
2. FUEL LINES. If the fuel lines are removed during cleaning, be sure all connections are tight before operating unit. If any dry rotting or cracking in the lines is observed replace with 1/4" id fuel line or contact Mr. Heater for service parts.

STORAGE

Store the heater in a dry location free from fumes or dust.

At the end of each heating season, clean the heater as described in the MAINTENANCE section. Drain and flush the fuel tank with clean fuel. The manufacturer recommends completely filling the tank with fuel for extended storage to minimize condensation inside the tank.

SERVICING

A hazardous condition may result if a heater is used that has been modified or is not functioning properly.

When the heater is working normally:

- * The flame is contained within the heater.
- * There is no strong disagreeable odor, eye burning or other physical discomfort.
- * There is no smoke or soot internal or external to the heater.
- * There are no unplanned or unexplained shut downs of the heater.



DIAGNOSTIC SAFETY SHUTDOWN AND TROUBLE SHOOTING

FAULT	CAUSE	SOLUTION
Motor does not start and no ignition	No electrical current	Check power supply (is it plugged in?)
		Check proper position of the switch (is it on?)
		Check fuse/breaker
	Wrong setting on thermostat	Check for setting of thermostat higher than room temp.
	Defective motor	Replace Motor
Motor starts no ignition or cuts out	Not enough fuel at the burner	Ensure an adequate level of fuel is in the tank.
		Cycle unit a few time to allow fuel to fill the filter and fuel system.
		Check fuel lines including filter for leaks.
		Clean or replace nozzle.
	Electronic igniter defective	Check igniter connections including transformer
		Check electrodes for corrosion and carbon build up.
		Replace transformer
	Flame control box defective	Replace flame control box
	Photocell defective	Clean or replace photo cell
	Solenoid defective	Check connections
Replace solenoid		
Motor starts, heater emits smoke	Not enough combustion air	Make sure Air inlet and outlet are free
		Clean burner disc
	Fuel contaminated or contains water	Drain fuel in tank and replace with clean fuel
		Clean or replace fuel filter
	Air leaks in fuel circuit	Check fuel lines and system for possible leaks
	Not enough fuel at burner	Clean or replace fuel nozzle
Too much fuel at burner	Replace nozzle	
Heater does not stop	Solenoid defective	Replace solenoid
LED DIAGNOSTIC READ OUT TABLE		
ERROR CODE	DESCRIPTION	
E1	Ignition failed or flame out	
E2	Temperature sensor malfunction	
E3	High limit switch over heat	
E4	Flame control malfunction	
E5	Solenoid monitor malfunction	
E6	Phot cell fault	
E7	Motor speed fault	
DEFAULT T-STAT SETTING	T-STAT RANGE	
68 F	41 F - 99 F	



WIRING DIAGRAM

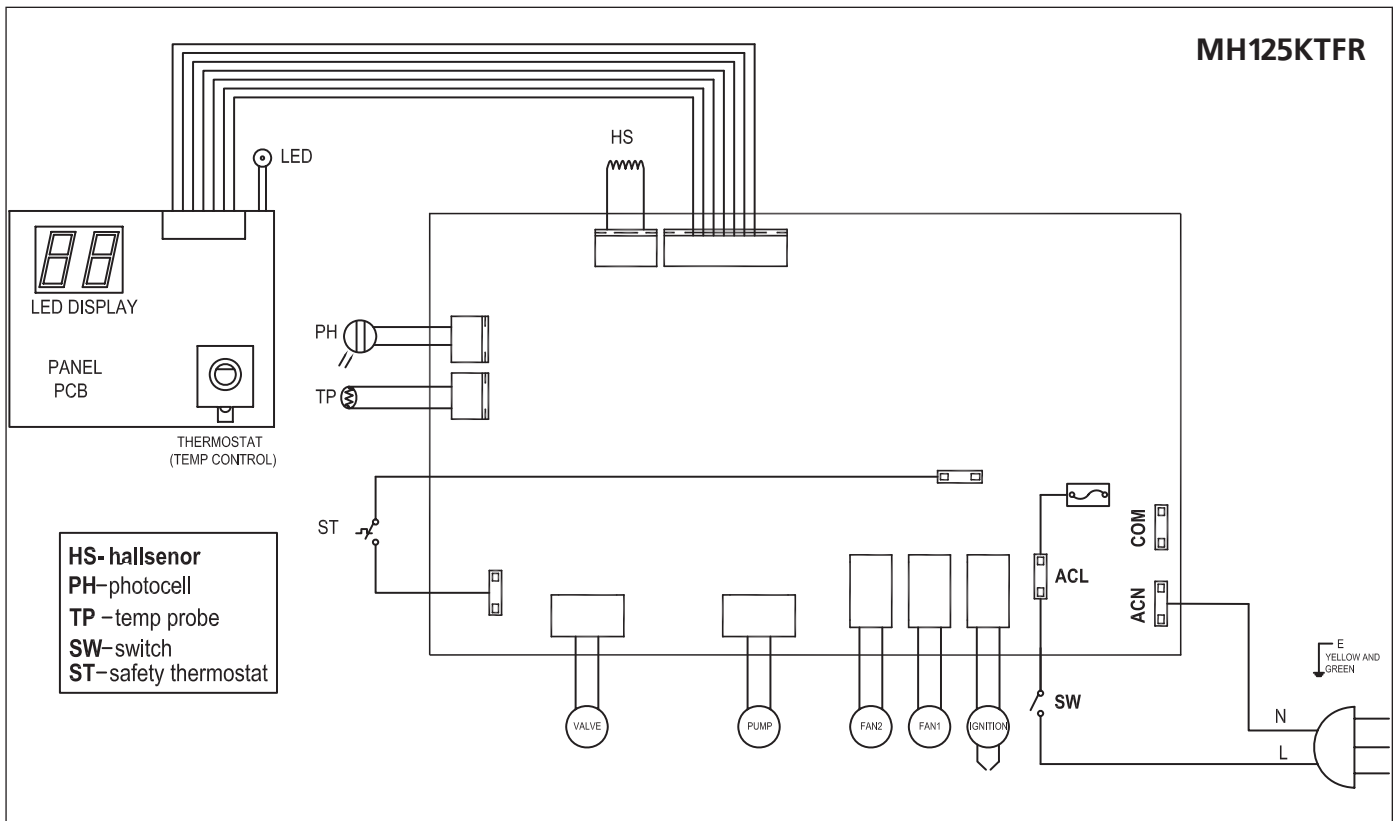
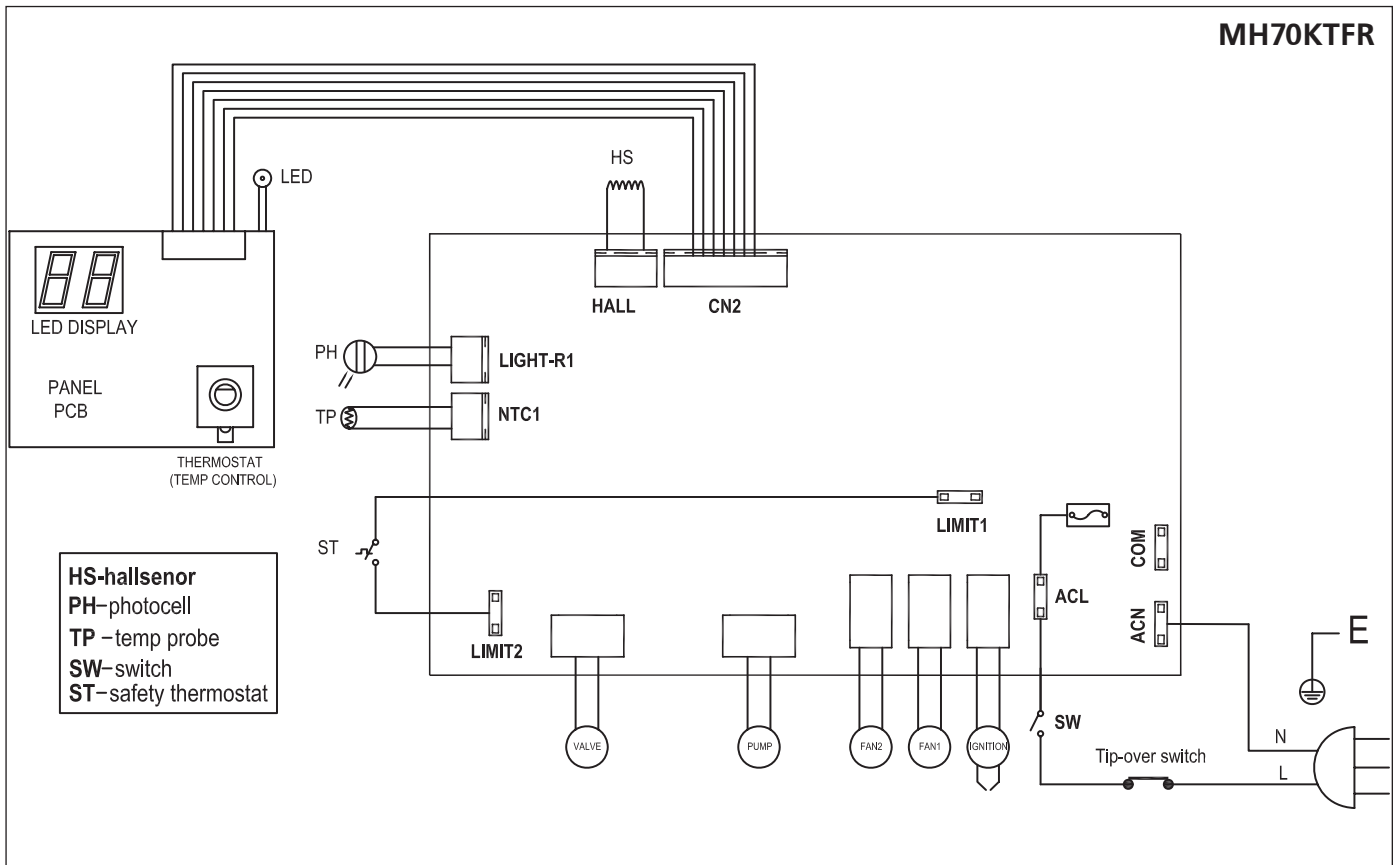

The parts lists and wiring diagram show the heater as it was constructed. Do not use a heater which is different from that shown. Heater performance is effected by air pressure setting. If there is any uncertainty about the air pressure

setting, have it checked.

A heater which is not working right must be repaired, but only by a trained, experienced service person.

EXPLODED VIEW

MH70KTFR

#	P/N	DESC.	QTY	#	P/N	DESC.	QTY	#	P/N	DESC.	QTY
1	12345	Oil drain Plug	1	22	N/A	Air Collection ring	1	43	22342	Rear plastic cover	1
2	N/A	Drain plug O-ring	1	23	N/A	Seal plate	1	44	N/A	Led Lens	1
3	22302	Tank support foot	1	24	22323	Nozzle	1	45	N/A	LED display lens	1
4	22303	Fuel tank	1	25	22324	Swirl plate	1	46	N/A	Thermostat retention nut	1
5	22304	Fill spout filter holder	1	26	N/A	Burner head	1	47	22346	On/Off Switch	1
6	22305	Fill spout Filter	1	27	22326	Igniter	1	48	22347	Thermostat knob	1
7	22306	Fuel cap	1	28	22327	Control board	1	49	N/A	Power cord	1
8	N/A	Spring clamp	1	29	N/A	Control board mounting bracket	1	50	N/A	strain relief	1
9	N/A	Fuel return line o-ring	1	30	N/A	Control systems mounting bracket	1	51	22350	Rear cover	1
10	22308	Fuel return stem	1	31	22330	High limit switch	1	52	N/A	Seal ring 1, outer	1
11	22309	Fuel pickup with filter	1	32	N/A	Photocell bracket	1	53	N/A	seal ring 2, inner	1
12	22311	Fuel filter	1	33	22332	Photocell	1	54	N/A	Heat Shield	1
13	22312	Fuel level float and gauge	1	34	N/A	Ignition transformer bracket	1	55	N/A	Combustion chamber rear	1
14	N/A	Side plate	2	35	22334	Ignition transformer	1	56	N/A	Combustion chamber rear	1
15	N/A	Motor support	1	36	22335	Combustion blower assembly	1	57	22356	Carry Handle	4
16	22315	External shell	1	37	22336	Fuel supply line	1	58	N/A	Air gap bracket	1
17	22316	Air flow blower motor	1	38	N/A	Solenoid valve (comb. w/ pump)	1	59	22358	Combustion chamber	1
18	N/A	Flue support bracket	4	39	22338	Solenoid pump	1	60	N/A	Front combustion ring	1
19	N/A	Motor mounting support bracket	2	40	22339	Tip-over switch	1	61	N/A	External retention ring	1
20	22319	Air flow fan blade	1	41	N/A	Waterproof gasket	1	62	22361	Front safety guard	1
21	N/A	Flue ring	1	42	22341	Thermostat control board	1	63	22362	Lower heat Shield	1

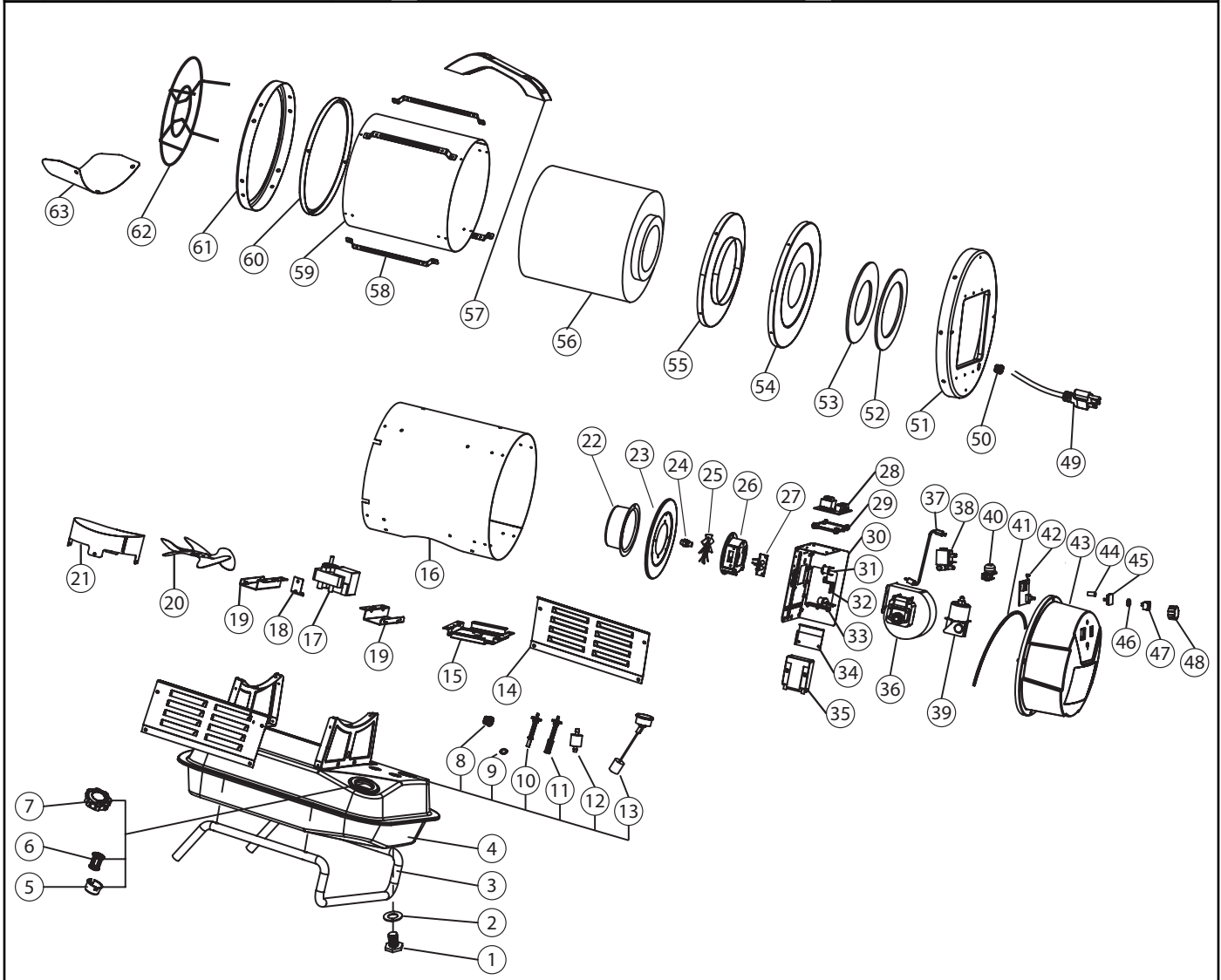

EXPLODED VIEW

MH125KTFR

#	P/N	DESC.	QTY	#	P/N	DESC.	QTY	#	P/N	DESC.	QTY
1	N/A	Wheel retention nut	2	25	N/A	Left frame panel	1	49	22334	Ignition transformer	1
2	22363	Wheel	2	26	N/A	Angle adjustment knob	2	50	N/A	Board bracket	1
3	N/A	Wheel spacer	2	27	N/A	Pivot screw	2	51	22327	Ignition control board	1
4	22364	Axle	1	28	22371	Transport handle	1	52	N/A	Photocell bracket	1
5	N/A	Cotter pin	2	29	N/A	Power cord	1	53	22332	Photocell	1
6	22365	Tubular base frame	1	30	N/A	Strain Relief	1	54	N/A	Pump support plate	1
7	22300	Drain plug	1	31	22347	Thermostat knob	1	55	22336	Fuel supply line	1
8	N/A	Drain plug o-ring	1	32	N/A	Thermostat retention nut	1	56	22338	Solenoid pump	1
9	22366	Fuel tank	1	33	22346	On/Off Switch	1	57	N/A	Solenoid valve (included w. pump)	4
10	22309	Pickup and return o-ring	2	34	N/A	LED lens	1	58	22374	Fuel filter	1
11	22308	Fuel line return connector	1	35	N/A	LED readout lens	1	59	N/A	Intake fuel connector	1
12	22367	Fuel pickup connector	1	36	N/A	Rear cover	1	60	N/A	Return fuel connector	1
13	22312	Fuel float and gauge	1	37	22341	Thermostat	1	61	N/A	Radiant cone support	1
14	22368	Fuel lines	2	38	N/A	Burner cover	1	62	N/A	High temperature label plate	1
15	22304	Fuel cap filter retainer	1	39	N/A	Combustion blower assy.	1	63	N/A	Radiant cone assembly	1
16	22305	Fuel Cap filter	1	40	N/A	Elbow	2	64	N/A	Combustion chamber	1
17	N/A	Fuel Cap Pin	1	41	N/A	Burner head	1	65	N/A	Safety guard bracket	4
18	N/A	Cap O-ring	4	42	22326	Igniter	1	66	N/A	Front cover ring	1
19	22306	Cap	2	43	22324	Swirl plate	1	67	22375	Bottom heat shield	1
20	N/A	Cap cover	1	44	22372	Nozzle assembly	1	68	22376	Front safety guard	1
21	N/A	Right Frame panel	1	45	22373	High limit switch	1	69	22377	Top heat shield	1
22	N/A	Right tubular frame	1	46	N/A	Fixed front burner plate	1	70	N/A	Drape guard	1
23	N/A	Front tubular support	1	47	N/A	Air collection ring	1				
24	N/A	Left tubular frame	1	48	N/A	Support bracket	1				

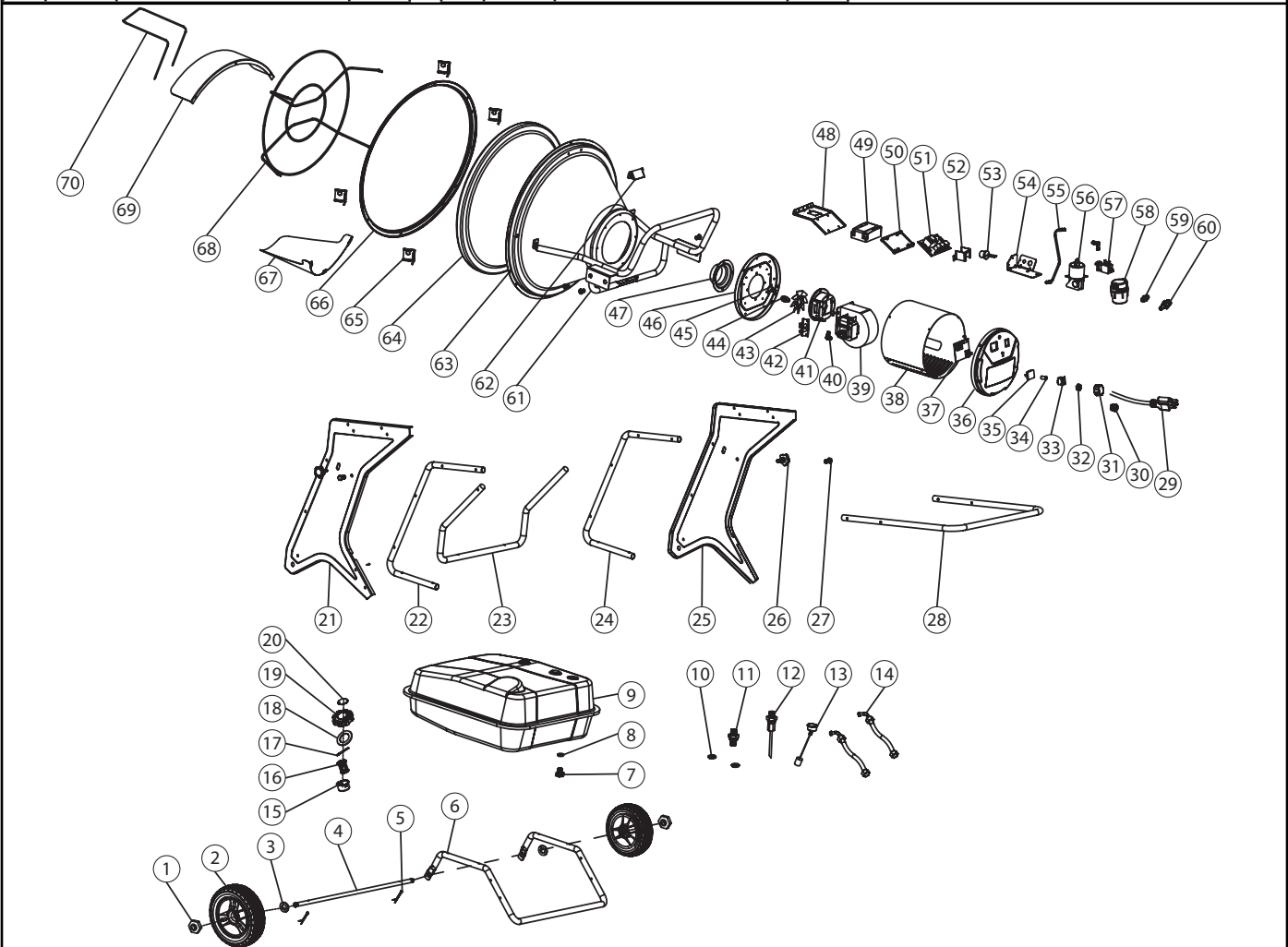



OPERATING INSTRUCTIONS AND OWNER'S MANUAL

Model #

MH70KTFR
MH125KTFR



WARNING:

USE ONLY MANUFACTURER'S REPLACEMENT PARTS. USE OF ANY OTHER PARTS COULD CAUSE INJURY OR DEATH. REPLACEMENT PARTS ARE ONLY AVAILABLE DIRECT FROM THE FACTORY AND MUST BE INSTALLED BY A QUALIFIED SERVICE AGENCY.

PARTS ORDERING INFORMATION:

PURCHASING: Accessories may be purchased at any Mr. Heater local dealer or direct from the factory

FOR INFORMATION REGARDING SERVICE

Please call Toll-Free 800-251-0001
www.mrheater.com

Our office hours are 8:00 AM – 5:00 PM, EST, Monday through Friday.

Please include the model number, date of purchase, and description of problem in all communication.

LIMITED WARRANTY

Mr. Heater, Inc. warrants its heaters and accessories to be free from defects in material and workmanship for a period of 1 year from date of purchase. Mr. Heater, Inc. will repair or replace this product free of charge if it has been proven to be defective within the 1-year period, and is returned at customer expense with proof of purchase to Mr. Heater, Inc. within the warranty period.

Mr. Heater, Inc. reserves the right to make changes at any time, without notice or obligation, in colors, specifications, accessories, materials and models.

MR. HEATER, INC., 4560 W. 160TH ST., CLEVELAND, OHIO 44135 • 800-251-0001

Mr. Heater is a registered trademarks of Mr. Heater, Inc.

© 2017, Mr. Heater/Mr. Heater. All rights reserved

MANUEL DE L'UTILISATEUR ET INSTRUCTIONS D'OPÉRATION



RADIATEUR AU KÉROSÈNE À VENTILATION FORCÉE

N° de modèle

MH125KTFR
MH70KTFR

LIRE ATTENTIVEMENT CES INSTRUCTIONS : Lire et suivre toutes les instructions. Placer ces instructions dans un endroit sûr pour référence future. Ne pas permettre à quiconque qui n'aurait pas lu ces instructions de procéder à un assemblage, un ajustement ni au fonctionnement de ce radiateur.



⚠ AVERTISSEMENT : Si l'information décrite dans ce manuel n'est pas respectée exactement, un incendie ou une explosion peut en résulter, et cela peut causer des dommages à la propriété, une blessure personnelle ou un décès.

- Ne pas ranger ni utiliser d'essence ou d'autres liquides ou émanations inflammables à proximité de cet appareil, ou de tout autre appareil.
- Tout service doit être effectué par une agence qualifiée de service.

Cet appareil est un radiateur portatif non-raccordé. Il utilise de l'air (oxygène) extrait dans la zone où il est utilisé. Une quantité adéquate d'air de combustion et de ventilation doit être fournie. Voir les références en page 3.

AVERTISSEMENT :

- ⚠ VOTRE SÉCURITÉ EST IMPORTANTE POUR VOUS ET POUR LES AUTRES, PAR CONSÉQUENT VEUILLEZ LIRE CES DIRECTIVES AVANT DE FAIRE FONCTIONNER CE RADIATEUR.

AVERTISSEMENT GÉNÉRAL DE DANGER :

- ⚠ LE NON-RESPECT DES MESURES DE PRÉVENTION ET DES INSTRUCTIONS FOURNIES AVEC CE RADIATEUR RISQUE DE CAUSER LA MORT, DES BLESSURES GRAVES, DES PERTES OU DES DOMMAGES MATÉRIELS RÉSULTANT D'INCENDIE, D'EXPLOSION, DE BRÛLURE, D'ASPHYXIE, D'INTOXICATION AU MONOXYDE DE CARBONE ET/OU D'ÉLECTROCUTION.
- ⚠ SEULES LES PERSONNES APTES À COMPRENDRE ET À RESPECTER LES INSTRUCTIONS DEVRAIENT UTILISER OU EFFECTUER LE SERVICE DE CE RADIATEUR.
- ⚠ SI VOUS AVEZ BESOIN D'AIDE OU D'INFORMATION CONCERNANT CE RADIATEUR, TELS QUE DES MANUEL D'INSTRUCTIONS, DES ÉTIQUETTES, ETC., VEUILLEZ COMMUNIQUER AVEC LE FABRICANT.

AVERTISSEMENT :

- ⚠ **LE MONOXYDE DE CARBONE PEUT VOUS TUER.**
L'UTILISATION D'UN RADIATEUR PORTATIF DANS UN ENDROIT CLOS PEUT PRODUIRE DU MONOXYDE DE CARBONE MORTEL.

AVERTISSEMENT :

- ⚠ CET APPAREIL N'EST PAS CONÇU POUR UTILISATION DANS UNE RÉSIDENCE OU DANS UN VÉHICULE RÉCRÉATIF.

AVERTISSEMENT :

- ⚠ DANGER D'INCENDIE, DE BRÛLURE, D'INHALATION ET D'EXPLOSION. GARDEZ LES COMBUSTIBLES SOLIDES, COMME LES MATÉRIAUX DE CONSTRUCTION, LE PAPIER OU LE CARTON, À UNE DISTANCE SÉCURITAIRE DU RADIATEUR, TEL QUE RECOMMANDÉ PAR LES DIRECTIVES. NE JAMAIS UTILISER LE RADIATEUR DANS UN ESPACE QUI CONTIENT OU QUI RISQUE DE CONTENIR DES COMBUSTIBLES VOLATILES OU EN SUSPENSION DANS L'AIR, OU DES PRODUITS TELS QUE DE L'ESSENCE, DES SOLVANTS, DU DILUANT À PEINTURE, DES PARTICULES DE POUSSIÈRE OU DES PRODUITS CHIMIQUES INCONNUS.

AVERTISSEMENT :

L'état de Californie impose l'avertissement suivant :

LES SOUS-PRODUITS DE COMBUSTION ÉMIS LORS DE L'UTILISATION DE CET APPAREIL CONTIENNENT DU MONOXYDE DE CARBONE, UN PRODUIT CHIMIQUE RECONNU PAR L'ÉTAT DE CALIFORNIE COMME POUVANT CAUSER LE CANCER ET DES MALFORMATIONS CONGÉNITALES (OU AUTRES DOMMAGES AU SYSTÈME REPRODUCTEUR).

CE PRODUIT CONTIENT DES PRODUITS CHIMIQUES RECONNUS PAR L'ÉTAT DE CALIFORNIE POUR CAUSER LE CANCER ET DES MALFORMATIONS CONGÉNITALES OU AUTRES DOMMAGES DE L'APPAREIL REPRODUCTEUR.

AVERTISSEMENT :

- NE PAS UTILISER D'ESSENCE, DE NAPHTA OU DE CARBURANT VOLATILE.
- ARRÊTER LE RADIATEUR AVANT D'AJOUTER DU CARBURANT.
- TOUJOURS FAIRE LE PLEIN DE CET APPAREIL À L'EXTÉRIEUR, ET LOIN DE TOUTE FLAMME NUE
- NE PAS UTILISER DE SOURCE EXTERNE DE CARBURANT.
- NE PAS FAIRE FONCTIONNER CE RADIATEUR LÀ OÙ DES VAPEURS OU DES LIQUIDES INFLAMMABLES PEUVENT ÊTRE PRÉSENTS.
- NE PAS ALLUMER CE RADIATEUR LORSQUE SA CHAMBRE DE COMBUSTION EST CHAUDE
- NE PAS ALLUMER CE RADIATEUR LORSQU'UN EXCÉDENT DE CARBURANT S'EST ACCUMULÉ DANS LA CHAMBRE DE COMBUSTION.
- NE PAS PLACER D'USTENSILES DE CUISSON SUR LE DESSUS DE CE RADIATEUR.
- BRANCHER LE CORDON D'ALIMENTATION DANS UNE PRISE DE COURANT MUNIE D'UNE MISE À LA TERRE ADÉQUATE.

- ⚠ **AVERTISSEMENT EN RELATION AVEC LES MODÈLES MH70KTFR et MH125KTFR :** Ces appareils ne sont pas conçus pour utilisation sur des planchers en bois ou faits avec d'autres matériaux combustibles. Lorsqu'il est en utilisation, ce radiateur doit reposer sur du matériel isolant adéquat d'au moins 2,5 cm (1 po) d'épaisseur, et s'étendant au-delà du radiateur d'au moins 0,9 mètre (3 pi) dans toutes les directions.

TABLE DES MATIÈRES

AVERTISSEMENTS.....	2
SPÉCIFICATIONS DU RADIATEUR.....	3
PRÉCAUTIONS D'OPÉRATION.....	3
PRÉCAUTIONS DE SÉCURITÉ.....	3
INSTRUCTIONS DE FONCTIONNEMENT.....	3
ENTRETIEN, RANGEMENT ET SERVICE	4
DÉPANNAGE.....	5
SCHÉMA DE CÂBLAGE.....	6
LISTE DES PIÈCES 70K.....	7
LISTE DES PIÈCES 125K.....	8
GARANTIE.....	9
INSTRUCTIONS POUR COMMANDER DES PIÈCES.....	9

LANGUES

ANGLAIS.....	1-9
▶ FRANÇAIS	1-9
ESPAGNOL	1-9

SPÉCIFICATIONS

MISE EN GARDE : Homologué CSA pour utilisation seulement avec du kérosène n° 1-K.

Testés à l'usine : Kérosène, diesel no 1 et no 2, mazout no 1 et no 2, JP8 (carburant d'aviation de type A)

Modèle	MH125KTFR	MH70KTFR
BTU	125 000 BTU/H	70 000 BTU/H
TAUX DE CONSOMMATION	0,96 GAL/H	0,52 GAL/H
CAPACITÉ DU RÉSERVOIR	9,25 GALLONS	2,77 GALLONS
DURÉE DE FONCTIONNEMENT	10 HEURES	5,34 HEURES
DONNÉES ÉLECTRIQUES	120v 60Hz	120v 60Hz
DIMENSIONS (ASSEMBLÉ)	57 x 88 x 97 CM (22,5 X 34,5 X 38 PO)	34 X 64 X 57 CM (13,25 X 25 X 22,25 PO)
POIDS À SEC	66 LB	40 LB
POIDS LORSQUE PLEIN	129 LB	58,89 LB
ZONE APPROXIMATIVE DE CHAUFFAGE	3 125 PI ²	1 750 PI ²
DÉGAGEMENT AVEC LES MATIÈRES COMBUSTIBLES	SORTIE 2,4 m (8 pi) CÔTÉS 0,9 m (3 pi)	SORTIE 2,4 m (8 pi) CÔTÉS 0,9 m (3 pi)

PRÉCAUTIONS D'OPÉRATION

Cet appareil est un radiateur au kérosène, à feu direct, radiant. Il est conçu pour usage principal de chauffage temporaire des immeubles en construction, en rénovation ou en réparation.

Le terme feu direct signifie que tous les produits de combustion entrent dans la zone chauffée. Bien que ce radiateur fonctionne à près de 100 % d'efficacité de combustion, il produit quand même des petites quantités de monoxyde de carbone. Le monoxyde de carbone (appelé communément CO) est toxique. Le CO peut s'accumuler dans l'espace chauffé et un manque de ventilation adéquate peut entraîner un décès. Voici les symptômes d'une ventilation inadéquate :

- Mal de tête
- Étourdissement
- Yeux et le nez qui piquent/brûlent
- Nausée
- Bouche sèche ou mal de gorge

Assurez-vous de respecter les avis concernant la ventilation dans la section des précautions de sécurité.

Le terme ventilation forcée signifie qu'une soufflante ou un ventilateur pousse l'air au travers du radiateur. La bonne combustion dépend de ce courant d'air; en conséquence, le radiateur ne doit pas être révisé, modifié ou opéré avec des pièces retirées ou manquantes. Aussi, les systèmes sécurité ne doivent pas être circonvenus ou modifiés pour faire fonctionner le radiateur.

Lorsque le radiateur doit fonctionner en présence d'autres personnes, l'utilisateur est responsable d'aviser adéquatement ces personnes sur les précautions de sécurité, sur les instructions, et sur les risques impliqués.

PRÉCAUTIONS DE SÉCURITÉ

1. Recommandé pour utilisation avec du kérosène n° 1-K seulement. Testé à l'usine pour usage avec du kérosène, du diesel no 1 et no 2, du mazout n° 1 et n° 2, du JP8 (carburant d'aviation de type A), et ces carburants peuvent aussi être utilisés. Ne jamais utiliser de l'essence, du biodiesel, de l'huile drainée des carters de moteur, du Naphta, du diluant à peinture, de l'alcool ni tout autre carburant hautement inflammable.
2. Inspecter minutieusement le radiateur pour la présence de dommage. Ne pas faire fonctionner un radiateur endommagé.
3. Ne pas modifier le radiateur ni faire fonctionner un radiateur dont la condition d'origine aurait été modifiée.
4. Adéquat pour usage à l'extérieur. Pour usage à l'intérieur ou à l'extérieur lorsqu'une ventilation adéquate est fournie. Ne jamais utiliser dans des zones normales d'habitation. Ne pas l'utiliser si exposé aux intempéries.
5. Utiliser dans des zones bien ventilées, fournir une ouverture d'au moins 0,19 m² (2 pi²) près du sol et de 0,19 m² (2 pi²) près du plafond donnant directement vers l'extérieur. Augmenter les ouvertures d'air tel qu'indiqué, pour chaque radiateur additionnel.
6. Garder toujours les combustibles, comme le papier et le bois, à une distance d'au moins 2,4 m (8 pi) de la sortie du radiateur et à 0,9 m (3 pi) du haut, des côtés et de l'entrée. Distancer de 2,4 m (8 pi) des canevass

ou des couvertures en plastique, et bien les attacher pour prévenir tout mouvement.

7. Mise en garde : En raison des hautes températures de surface et d'évacuation, les adultes et les enfants doivent respecter les dégagements pour éviter les brûlures ou l'ignition des vêtements. Ne pas toucher. Garder les enfants, les vêtements, et les combustibles éloignés.
8. Installer le radiateur de sorte qu'il ne puisse pas être exposé directement à de l'eau pulvérisée, à de la pluie et/ou à de l'eau.
9. Ne jamais l'utiliser dans des zones qui sont normalement prévues pour habitation et/ou là où des enfants pourraient être présents.
10. Toujours faire fonctionner cet appareil uniquement sur une surface stable et à niveau.
11. Ne pas utiliser avec des gaines et conduits d'air. Ne pas restreindre l'entrée ou la sortie.
12. Utiliser uniquement avec une alimentation électrique telle que spécifiée. La connexion électrique et la mise à la terre doivent respecter le Code national d'électricité – ANSI/NFPA 70 (États-Unis) et le Code canadien d'électricité CSA C22.1, section 1 (Canada).
13. Utiliser seulement une fiche ou une rallonge à 3 alvéoles et mise à la terre adéquate.
14. Ne pas déplacer, manipuler ou effectuer un service pendant qu'il est chaud ou qu'il fonctionne.
15. Utiliser seulement en conformité avec les exigences et ordonnances des codes locaux, de l'état (province) et nationaux.

INSTRUCTIONS DE FONCTIONNEMENT

DÉBALLAGE

1. Sortir le radiateur de la boîte.
2. Retirer tout le matériel de protection qui pourrait avoir été appliqué sur le radiateur pour l'expédition.
3. Inspecter le radiateur pour la présence possible de dommage survenu pendant l'expédition. Si un dommage est découvert, communiquer immédiatement avec le fabricant au numéro 800-251-0001.

ASSEMBLAGE

Les poignées et les gardes de sécurité se trouvent dans la boîte d'emballage avec la quincaillerie de montage.

MH125KTFR

1. Localiser la poignée de transport expédiée avec votre appareil, ainsi que les quatre vis cruciformes, écrous, et les rondelles, puis, installer deux jeux par côté.
2. Localiser le garde de surface radiante expédié avec votre appareil. Puis, localiser les quatre vis cruciformes incluses dans l'ensemble de quincaillerie et fixer le garde aux quatre points de raccordement du garde, situés environ aux positions correspondant à 2 heures, 4 heures, 10 heures et 8 heures, quand vous regardez vers l'avant de votre radiateur. Si vous êtes au Canada, vous avez un garde protecteur à tissus additionnel à installer au-dessus du garde de la surface radiante frontale. Les gardes et les fixations sont compris.

3. Ensuite, installer les protecteurs thermiques. Ils sont fixés et centrés aux positions correspondant à 12 heures et 6 heures. Le plus gros doit être installé au bas. Ils doivent être fixés en place à l'aide de la vis qui retient la plaque de la surface de chauffage radiant. Desserrer simplement seulement la vis nécessaire et fixer les protecteurs et resserrer la vis en place.

MH70KTR

1. Localiser d'abord l'ensemble de quincaillerie. Vous trouverez quatre grandes vis pour le tubage de la base, ainsi que 4 écrous et rondelles. Placer le radiateur sur le tubage de la base tel qu'illustré sur le devant de ce manuel ou dans le diagramme des pièces. Utiliser la grande vis et les fixations apparentées pour fixer la base au réservoir de carburant.
2. Se trouvent dans l'ensemble de quincaillerie deux vis plus courte avec rondelle pour la fixation de la poignée au dessus du radiateur. À l'aide d'un tournevis cruciforme, fixer la poignée au dessus du radiateur tel qu'illustré sur le devant de ce manuel ou dans le diagramme des pièces.
3. Finalement, installer le protecteur thermique inférieur. Le protecteur thermique compris doit être situé au centre à la position correspondant à 6 heures. Seulement deux vis sont utilisées pour retenir le protecteur en place. Le trou du milieu est dédié uniquement à la tige de localisation qui ne reçoit pas de fixation. Retirer simplement la vis qui s'aligne avec les trous sur le protecteur thermique, lorsque sur la vis de centrage. Mettre le protecteur thermique en place et resserrer la vis.

PRÉPARATION POUR LE FONCTIONNEMENT

1. Inspecter le radiateur pour la présence possible de dommage survenu pendant l'expédition. Si un dommage est découvert, communiquer immédiatement avec le fabricant au numéro 800-251-0001.
2. Respecter toutes les « mises en garde et avertissements ».
3. Remplir le réservoir de carburant avec du kérosène propre. Dans des conditions de grand froid, une condensation pourrait se développer dans le réservoir et il est recommandé d'ajouter une cuillère à table de liquide de dégivrage pour chaque gallon (4 litres) de carburant dans le réservoir. Lors du remplissage du radiateur, utiliser au moins 2 gallons (8 litres) de carburant. S'assurer que le radiateur est bien à niveau et ne pas trop le remplir. Utiliser un entonnoir ou un contenant muni d'un long bec.

IMPORTANT : Avant de remplir le réservoir de carburant pour la première fois, ou après des périodes de rangement prolongées, drainer le réservoir de carburant de toute humidité ou condensation.

4. Localiser le radiateur à une distance sécuritaire des matériaux combustibles. Consulter le tableau des spécifications dans ce manuel pour déterminer les bonnes distances.

DÉMARRAGE DU RADIATEUR

1. Localiser la fiche d'alimentation près des contrôles du radiateur. Brancher l'appareil à l'aide d'une rallonge de taille appropriée et munie d'une mise à la terre adéquate.
2. Quand le radiateur est alimenté, le témoin lumineux rouge s'illuminera, à l'arrière du radiateur.
3. Placer le commutateur à la position de marche (ON). L'afficheur à DEL indiquera la température approximative de la pièce. Lorsqu'on tourne le bouton du thermostat en sens horaire, l'afficheur à DEL changera pour afficher le point de réglage de température. Quand ce nombre est plus élevé que la température de la pièce, le radiateur lancera sa séquence de fonctionnement.
4. Après que le radiateur ait commencé à fonctionner, il effectuera un cycle allumé - éteint selon le réglage du thermostat. Si votre radiateur ne fonctionne pas bien pour quelque motif, se référer à la section de diagnostique et dépannage dans ce manuel, ou communiquer avec le fabricant par l'une des méthodes listées à l'endos de ce manuel.

ARRÊT DU RADIATEUR

1. Pour éteindre le radiateur, on peut au choix régler le bouton du thermostat à une température inférieure à la température de la pièce ou placer le commutateur marche/arrêt à la position d'arrêt (OFF). Ces radiateurs sont conçus avec un cycle intégré de 3 minutes de refroidissement, destiné à prolonger la durée de vie des

composantes internes et pour abaisser les températures de surface qui tendent à augmenter un peu après l'extinction. Veuillez laisser ce cycle se terminer avant de couper l'alimentation du radiateur.

PROGRAMME QUOTIDIEN

1. GÉNÉRALITÉS. Faire une inspection visuelle du radiateur pour la présence de pièce lâche ou endommagée. Vérifier que les écrous et boulons sont bien serrés et qu'ils n'aient pas été desserrés par la vibration ou par des manipulations rudes. Les pièces endommagées doivent être réparées ou remplacées avant d'utiliser le radiateur à nouveau. Vérifier le bon fonctionnement du radiateur pour s'assurer qu'il fonctionne normalement, (voir la section portant sur le service pour la description du fonctionnement normal).
2. FILTRES. Des filtres de carburant encrassés causeront un déséquilibre dans le mélange air-carburant. La meilleure indication de cette condition est une augmentation des odeurs ou de la difficulté à faire allumer votre radiateur. Ce radiateur ne doit jamais être utilisé sans que le filtre soit en place. Communiquer avec Mr. Heater pour les pièces de rechange.

PROGRAMME AUX 500 HEURES

1. ENLEVER LA POUSSIÈRE. Nettoyer le radiateur deux fois par saison (et plus souvent dans le cas de conditions de poussière). Enlever la poussière accumulée sur le brûleur, sur le moteur et sur les hélices du ventilateur, avec de l'air comprimé. Nettoyer les surfaces avec un chiffon propre et sec. Inspecter les surfaces pour s'assurer d'enlever tout corps étranger, spécialement autour de la zone du brûleur et de combustion.
2. CELLULE CdS. Nettoyer la portion en verre de la cellule CdS avec un chiffon propre et sec.
3. BUSE. L'accumulation de saleté et de carbone dans le processus de combustion peut finir par colmater les passages dans la buse, et résulter en une réduction du débit de carburant et d'air. Si cela se produit, remplacer la buse de carburant. Communiquer avec Mr. Heater pour des pièces ou un service.
4. RÉSERVOIR DE CARBURANT. Nettoyer deux fois par saison (pendant les périodes d'utilisation fréquente; nettoyer deux fois par mois). Drainer et rincer le réservoir de carburant avec du carburant propre.

PROGRAMME ANNUEL

1. FILTRE DE CARBURANT. Sortir le filtre de carburant de la conduite de carburant et diriger de l'air comprimé dans le filtre dans la direction opposée à l'écoulement du carburant. Il est important de porter des lunettes de sécurité lors de l'utilisation d'air comprimé.
2. CONDUITS DE CARBURANT. Si les conduits de carburant sont retirés pendant le nettoyage, s'assurer que toutes les connexions soient serrées avant de faire fonctionner l'appareil. Si une craquelure sèche ou de la pourriture est détectée sur les conduits, il faut le remplacer avec un conduit au diamètre intérieur de 1/4 po, ou communiquer avec Mr. Heater pour des pièces ou un service.

RANGEMENT

Ranger le radiateur dans un endroit sec et libre de toute émanation ou de poussière. À la fin de chaque saison de chauffage, nettoyer le radiateur tel que décrit dans la section ENTRETIEN. Drainer et rincer le réservoir de carburant avec du carburant propre. Le fabricant recommande de remplir complètement le réservoir avec du carburant pour une période prolongée de rangement, afin de minimiser la condensation à l'intérieur du réservoir

SERVICE

Une condition dangereuse peut survenir si un radiateur qui a été modifié est utilisé, ou s'il ne fonctionne pas correctement.

Quand le radiateur fonctionne normalement :

- * La flamme est contenue dans le radiateur.
- * Il n'y a pas d'odeur forte et désagréable, de brûlement des yeux ni d'autre inconfort physique.
- * Il n'y a pas de fumée ou de suies à l'intérieur ni à l'extérieur du radiateur.
- * Il n'y a pas d'extinction inexplicquée ou non-planifiée du radiateur.

DÉPANNAGE ET DIAGNOSTIQUE EN CAS D'EXTINCTION DE SÉCURITÉ

FAUTE	CAUSE	SOLUTION	
Le moteur ne démarre pas et il n'y a pas d'ignition	Pas de courant électrique	Vérifier l'alimentation (bien connectée?)	
		Vérifier la bonne position du commutateur (allumé?)	
		Vérifier le fusible/disjoncteur	
Le moteur démarre, mais il n'y a pas d'ignition ou elle s'interrompt	Mauvais réglage sur le thermostat	Vérifier si le réglage du thermostat est plus élevé que la température de la pièce	
		Moteur défectueux	Remplacer le moteur
			Pas assez de carburant au brûleur
Faire cycler l'appareil quelque fois pour permettre au carburant de remplir le filtre et le système de carburant.			
Vérifier les conduits de carburant, y compris le filtre, pour la présence de fuite.			
Nettoyer ou remplacer la buse.			
Le moteur démarre, mais il n'y a pas d'ignition ou elle s'interrompt	Allumeur électronique défectueux	Vérifier les connexions de l'igniteur, y compris celles du transformateur	
		Vérifier les électrodes pour une accumulation de corrosion ou de carbone.	
		Remplacer le transformateur	
	Cabinet de contrôle de flamme défectueux	Remplacer le cabinet de contrôle de flamme	
	Photocellule défectueuse	Nettoyer ou remplacer la photocellule	
Le moteur démarre, mais le radiateur émet de la fumée	Pas assez d'air de combustion	S'assurer que les entrées et sorties d'air sont libres	
		Nettoyer le disque du brûleur	
	Carburant contaminé ou qui contient de l'eau	Drainer le carburant dans le réservoir et le remplacer avec du carburant propre	
		Nettoyer ou remplacer le filtre de carburant	
	Fuites d'air dans le circuit de carburant	Vérifier les conduits et le système de carburant pour la présence de fuite	
	Pas assez de carburant au brûleur	Nettoyer ou remplacer la buse de carburant	
Trop de carburant au brûleur	Remplacer la buse		
Le radiateur ne s'arrête pas	Solénoïde défectueux	Remplacer le solénoïde	

TABLEAU DES LECTURES DU DIAGNOSTIQUE À DEL

CODE D'ERREUR	DESCRIPTION
E1	Défaillance d'ignition ou extinction
E2	Défaillance du capteur de température
E3	Surchauffe du interrupteur de haute limite
E4	Défaillance du contrôle de flamme
E5	Défaillance de surveillance du solénoïde
E6	Défaillance de photocellule
E7	Faute de vitesse du moteur
RÉGLAGE PAR DÉFAUT DU THERMOSTAT	PLAGE DU THERMOSTAT
68 °F	41 °F - 99 °F

SCHÉMA DE CÂBLAGE

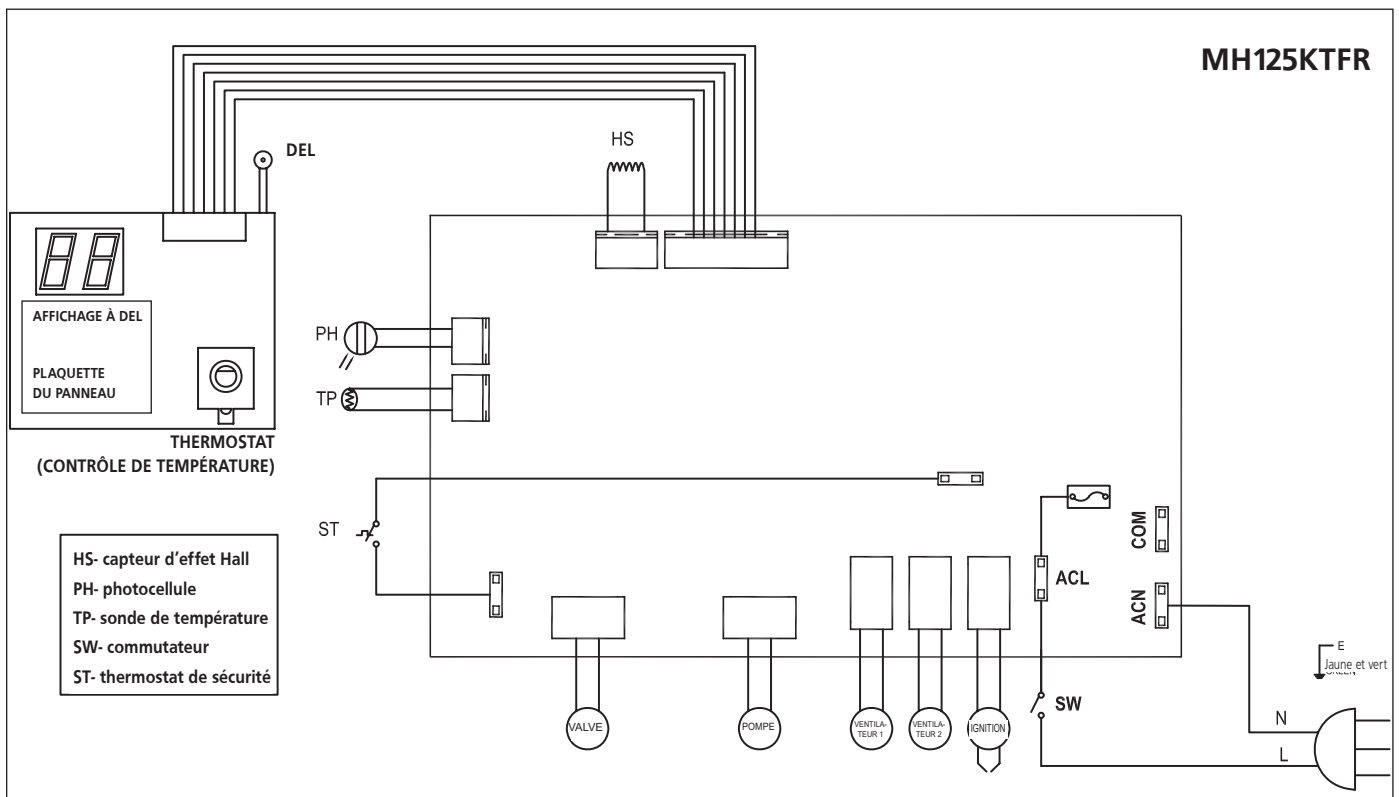
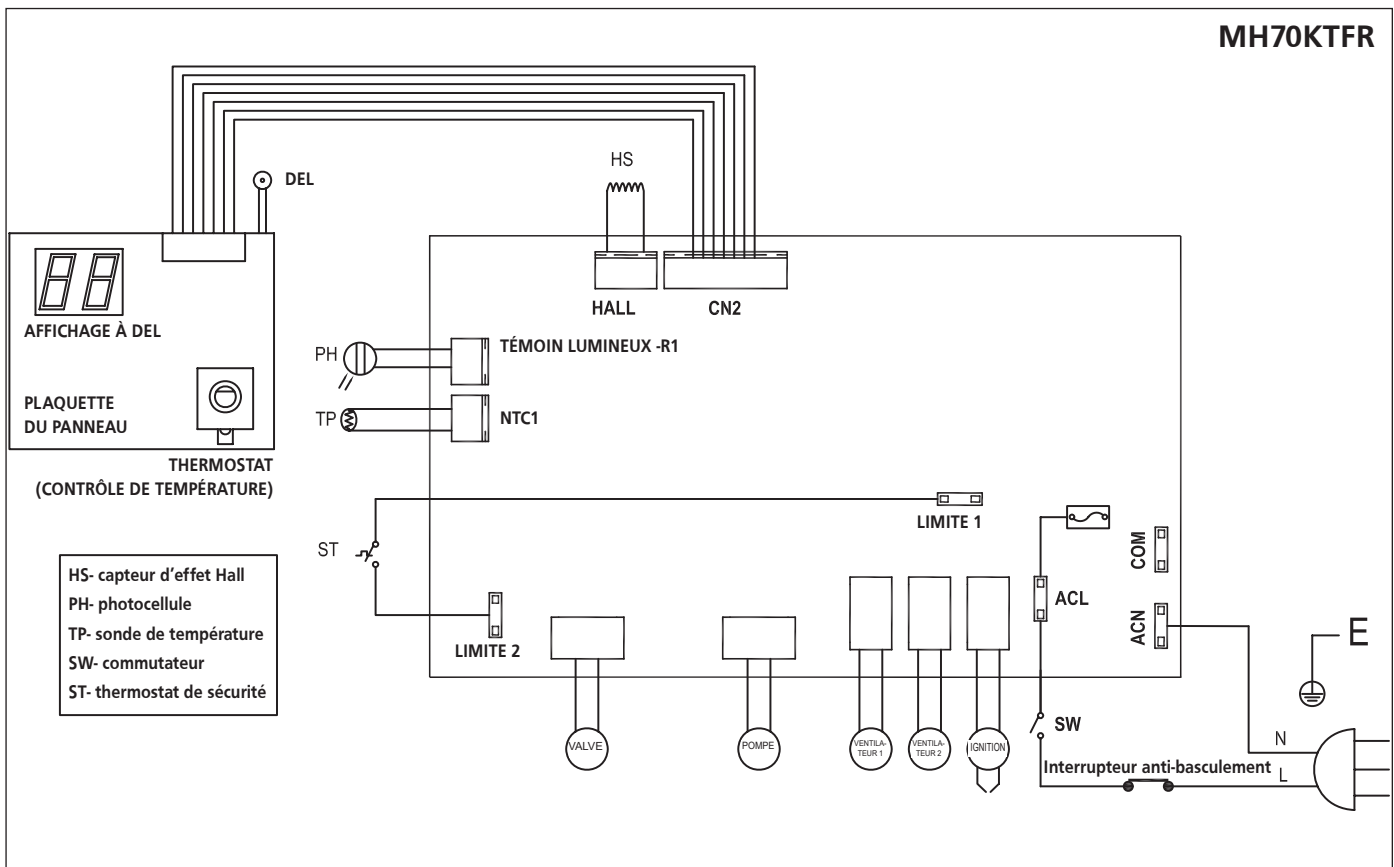

La liste des pièces et le schéma de câblage montrent le radiateur tel qu'il a été construit. Ne pas utiliser un radiateur qui diffère de cette illustration. La performance du radiateur est affectée par le réglage de pression d'air. En cas

d'incertitude concernant le réglage de pression d'air, il faut faire vérifier votre appareil.

Un radiateur qui ne fonctionne pas bien doit être réparé, mais seulement par un technicien de service formé et expérimenté.

VUE ÉCLATÉE

MH70KTFR

N°	N° de Pièce	DESC.	QTÉ
1	22300	Bouchon de vidange d'huile	1
2	S/O	Joint torique du bouchon de vidange	1
3	22302	Trépied du réservoir	1
4	22303	Réservoir de carburant	1
5	22304	Retenue du bec du filtre de remplissage	1
6	22305	Bec du filtre de remplissage	1
7	22306	Couvercle du carburant	1
8	S/O	Étrier de ressort	1
9	S/O	Joint torique du conduit de retour de carburant	1
10	22308	Tige de retour de carburant	1
11	22309	Alimentation en carburant avec filtre	1
12	22311	Filtre de carburant	1
13	22312	Flotte de niveau et jauge de carburant	1
14	S/O	Plaque latérale	2
15	S/O	Support du moteur	1
16	22315	Coque extérieure	1
17	22316	Moteur de soufflante d'air	1
18	S/O	Support de montage du conduit de cheminée	4
19	S/O	Support de montage du moteur	2
20	22319	Hélice du ventilateur d'air forcé	1
21	S/O	Anneau du conduit de cheminée	1

N°	N° de Pièce	DESC.	QTÉ
22	S/O	Anneau du collecteur d'air	1
23	S/O	Plaque d'étanchéité	1
24	22323	Buse	1
25	22324	Plaque à tourbillon	1
26	S/O	Tête du brûleur	1
27	22326	Igniteur	1
28	22327	Plaque de contrôle	1
29	S/O	Support de montage de la plaque de contrôle	1
30	S/O	Support de montage des systèmes de contrôle	1
31	22330	Interrupteur de haute limite	1
32	S/O	Support de photocellule	1
33	22332	Photocellule	1
34	S/O	Support du transformateur d'ignition	1
35	22334	Transformateur d'ignition	1
36	22335	Assemblage du ventilateur d'air de combustion	1
37	22336	Conduit d'alimentation du carburant	1
38	N/A	Électrovanne	1
39	22338	Pompe à solénoïde	1
40	22339	Interrupteur anti-basculement	1
41	S/O	Joint d'étanchéité imperméable	1

N°	N° de Pièce	DESC.	QTÉ
42	22341	Plaque de contrôle du thermostat	1
43	22342	Couvercle arrière en plastique	1
44	S/O	Lentilles à DEL	1
45	S/O	Lentilles de l'affichage à DEL	1
46	S/O	Écrou de retenue du thermostat	1
47	22346	Commutateur marche/arrêt	1
48	22347	Bouton du thermostat	1
49	S/O	Cordon d'alimentation	1
50	S/O	Collier de serrage	1
51	22350	Couvercle arrière	1
52	S/O	Joint d'étanchéité 1, externe	1
53	S/O	Joint d'étanchéité 2, interne	1
54	S/O	Protecteur thermique	1
55	S/O	Arrière de la chambre de combustion	1
56	S/O	Arrière de la chambre de combustion	1
57	22356	Poignée de transport	4
58	S/O	Support d'écartement	1
59	22358	Chambre de combustion	1
60	S/O	Anneau de combustion avant	1
61	S/O	Anneau externe de rétention	1
62	22361	Garde de sécurité avant	1
63	22362	Protecteur thermique inférieur	1

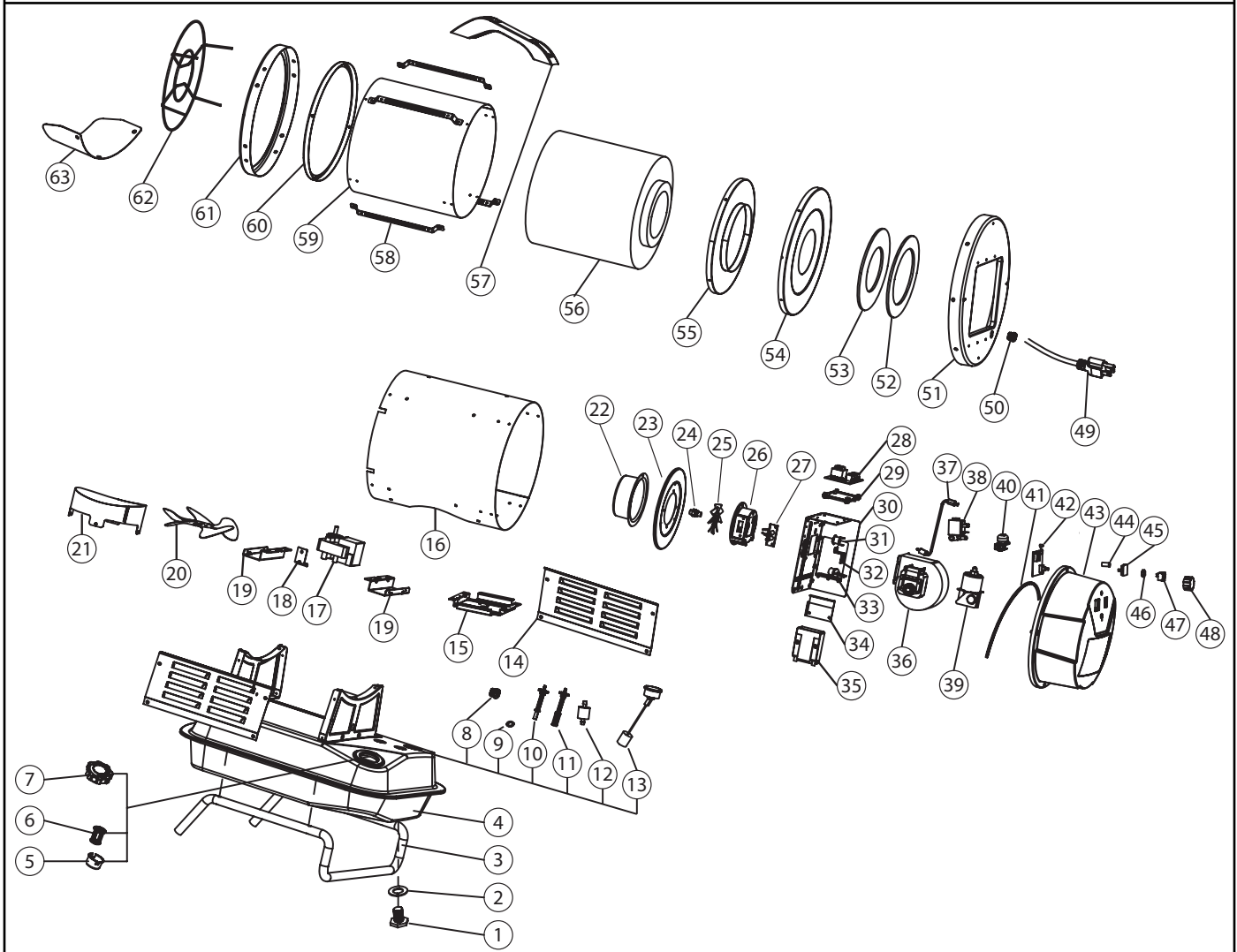

VUE ÉCLATÉE

MH125KTFR

N°	N° de Pièce	DESC.	QTÉ
1	S/O	Écrou de retenue de la roue	2
2	22363	Roue	2
3	S/O	Espaceur de roue	2
4	22364	Essieu	1
5	S/O	Goupille fendue	2
6	22365	Châssis à base tubulaire	1
7	22300	Bouchon de vidange	1
8	S/O	Joint torique du bouchon de vidange	1
9	22366	Réservoir de carburant	1
10	22309	Joint torique de collecte et de retour	2
11	22308	Connecteur de la conduite de retour de carburant	1
12	22367	Connecteur de collecte de carburant	1
13	22312	Flotte et jauge de carburant	1
14	22368	Conduits de carburant	2
15	22304	Retenue du filtre du couvercle de carburant	1
16	22305	Filtre du couvercle de carburant	1
17	S/O	Tige du couvercle de carburant	1
18	S/O	Joint torique du couvercle	4
19	22306	Couvercle	2
20	S/O	Recouvrement du couvercle	1
21	S/O	Panneau droit du châssis	1
22	S/O	Châssis tubulaire de droite	1
23	S/O	Support tubulaire avant	1

N°	N° de Pièce	DESC.	QTÉ
24	S/O	Châssis tubulaire de gauche	1
25	S/O	Panneau gauche du châssis	1
26	S/O	Bouton d'ajustement d'angle	2
27	S/O	Vis pivot	2
28	22371	Poignée de transport	1
29	S/O	Cordon d'alimentation	1
30	S/O	Collier de serrage	1
31	22347	Bouton du thermostat	1
32	S/O	Écrou de rétention du thermostat	1
33	22346	Commutateur marche/arrêt	1
34	S/O	Lentilles de DEL	1
35	S/O	Lentilles de l'afficheur à DEL	1
36	S/O	Couvercle arrière	1
37	22341	Thermostat	1
38	S/O	Couvercle du brûleur	1
39	S/O	Assemblage du ventilateur d'air de combustion	1
40	S/O	Coude	2
41	S/O	Tête du brûleur	1
42	22326	Igniteur	1
43	22324	Plaque à tourbillon	1
44	22372	Assemblage de buse	1
45	22373	Interrupteur de haute limite	1
46	S/O	Plaque fixe avant du brûleur	1
47	S/O	Anneau de collecteur d'air	1

N°	N° de Pièce	DESC.	QTÉ
48	S/O	Support de retenue	1
49	22334	Transformateur d'ignition	1
50	S/O	Support de plaquette	1
51	22327	Plaquette de contrôle d'ignition	1
52	S/O	Support de photocellule	1
53	22332	Photocellule	1
54	S/O	Plaque de soutien de la pompe	1
55	22336	Conduit d'alimentation en carburant	1
56	22338	Pompe à solénoïde	1
57	S/O	Électrovanne	4
58	22374	Filtre de carburant	1
59	S/O	Connecteur d'entrée de carburant	1
60	S/O	Connecteur de retour du carburant	1
61	S/O	Support du cône radiant	1
62	S/O	Plaque d'étiquette de haute température	1
63	S/O	Assemblage du cône radiant	1
64	S/O	Chambre de combustion	1
65	S/O	Support du garde de sécurité	4
66	S/O	Anneau du couvercle avant	1
67	22375	Protecteur thermique inférieur	1
68	22376	Garde de sécurité frontal	1
69	22377	Protecteur thermique supérieur	1
70	S/O	Garde protecteur à tissus	1

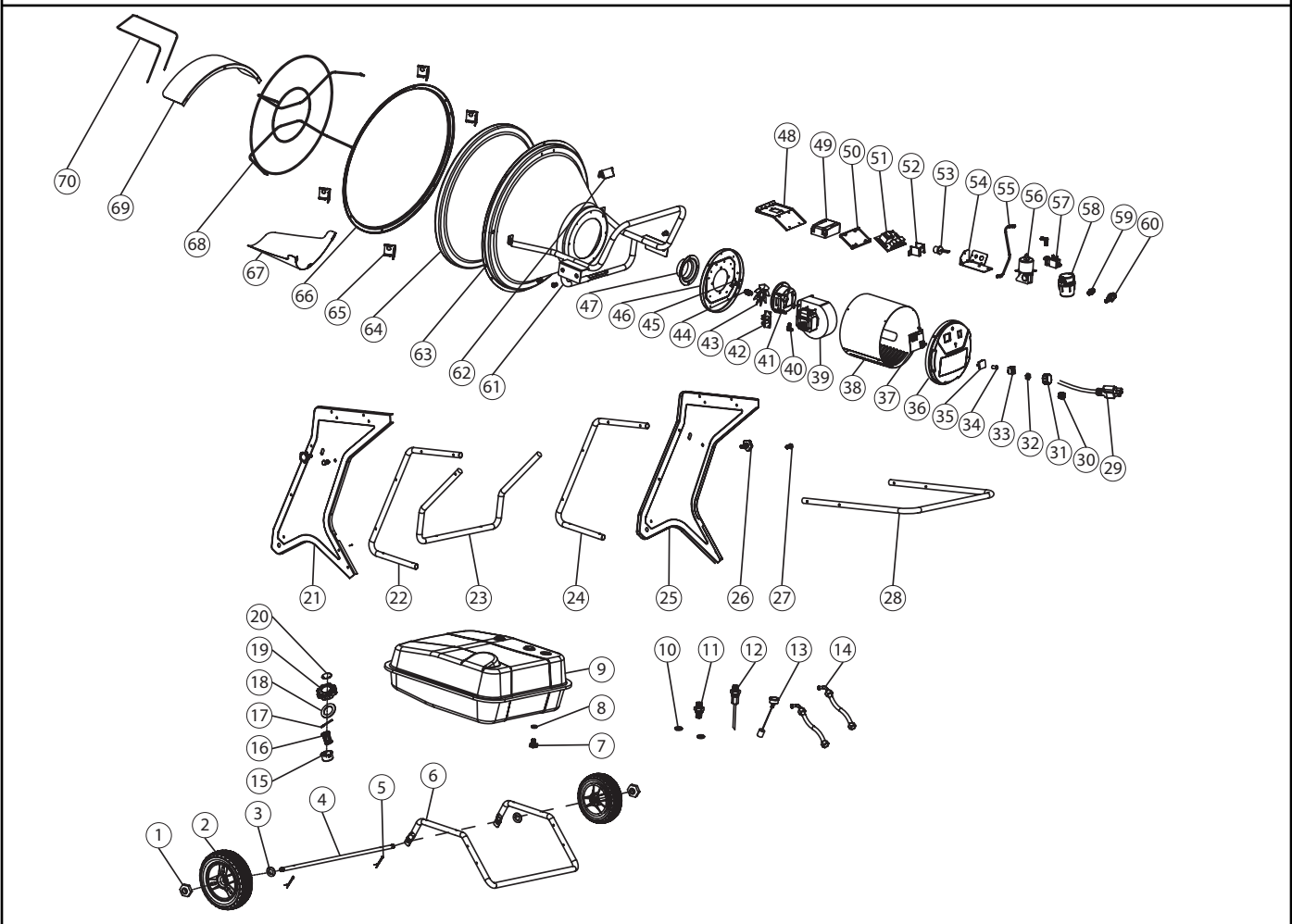



INSTRUCTIONS DE FONCTIONNEMENT ET MANUEL DE L'UTILISATEUR

N° de modèle

MH70KTFR
MH125KTFR



AVERTISSEMENT :

UTILISER SEULEMENT LES PIÈCES DE RECHANGE DU FABRICANT. L'UTILISATION DE TOUTE AUTRE PIÈCE PEUT CAUSER DES BLESSURES OU UN DÉCÈS. LES PIÈCES DE RECHANGE SONT DISPONIBLES SEULEMENT DIRECTEMENT DE L'USINE, ET ELLES DOIVENT ÊTRE INSTALLÉES PAR UNE AGENCE QUALIFIÉE DE SERVICE.

INFORMATION POUR LA COMMANDE DE PIÈCES :

ACHAT : Vous pouvez acheter les accessoires auprès de tout détaillant local des équipements Mr. Heater ou directement de l'usine

POUR LES INFORMATIONS CONCERNANT LE SERVICE

Veillez appeler sans frais au 800-251-0001
www.mrheater.com

Nos heures d'ouverture sont de 8h00 à 17h00, HNE, du lundi au vendredi.

Veillez inclure le numéro de modèle, la date d'achat et une description du problème dans toutes vos communications.

GARANTIE LIMITÉE

Mr. Heater, Inc., garantit ses radiateurs et accessoires pour être libres de tout vice de matériau et de main-d'œuvre pour une période d'une (1) année de la date d'achat. Mr. Heater, Inc., va réparer ou remplacer ce produit sans frais s'il a été prouvé qu'il soit défectueux, pendant une période d'une (1) année, et s'il a été retourné, aux frais du client, avec la preuve d'achat, à l'attention de Mr. Heater, Inc., pendant la période de garantie.

Mr. Heater, Inc. se réserve le droit de faire des changements en tout temps, sans préavis ni obligation, dans les couleurs, les spécifications, les accessoires, les matériaux et les modèles.

MR. HEATER, INC., 4560 W. 160TH ST., CLEVELAND, OHIO 44135 • 800-251-0001

Mr. Heater est une marque déposée de Mr. Heater, Inc.

© Mr. Heater/Mr. Heater, 2017. Tous droits réservés.

INSTRUCCIONES DE USO Y MANUAL DEL USUARIO



CALEFACTOR DE AIRE FORZADO A KEROSENE

Modelo #

MH125KTFR
MH70KTFR

LEA CUIDADOSAMENTE LAS INSTRUCCIONES: Lea y siga todas las instrucciones. Conserve estas instrucciones en un lugar seguro para futura referencia. No permita que nadie que no haya leído estas instrucciones arme, encienda, ajuste o use el calefactor.



⚠ ADVERTENCIA: Si no se siguen al pie de la letra las instrucciones de este manual, podría producirse un incendio o una explosión que provocaría daños materiales, lesiones o muertes.

- No almacene ni utilice gasolina ni ningún otro vapor ni líquido inflamable cerca de este ni de ningún otro artefacto.
- El mantenimiento debe realizarlo una agencia de servicios calificada.

Este es un calefactor portátil que no tiene una fuente propia de ventilación. Utiliza el aire (oxígeno) del área en la cual se emplea. Debe suministrarse el aire necesario para la ventilación y la combustión. Ver página 3.

ADVERTENCIA:

- ⚠ SU SEGURIDAD ES IMPORTANTE PARA USTED Y PARA LOS DEMÁS, ASÍ QUE POR FAVOR LEA ESTAS INSTRUCCIONES ANTES DE UTILIZAR EL CALEFACTOR.

ADVERTENCIA GENERAL DE PELIGRO:

- ⚠ EL NO CUMPLIR CON LAS PRECAUCIONES E INSTRUCCIONES QUE VIENEN CON ESTE CALEFACTOR PUEDE CAUSAR LA MUERTE, LESIONES GRAVES Y PÉRDIDAS Y DAÑOS MATERIALES DERIVADOS DEL PELIGRO DE INCENDIO, EXPLOSIÓN, QUEMADURAS, ASFIXIA, ENVENENAMIENTO CON MONÓXIDO DE CARBONO, Y/O DESCARGAS ELÉCTRICAS.
- ⚠ SOLO LAS PERSONAS QUE ENTIENDAN Y PUEDAN SEGUIR LAS INSTRUCCIONES DEBEN USAR O MANTENER ESTE CALEFACTOR.
- SI NECESITA AYUDA O INFORMACIÓN ACERCA DEL CALEFACTOR, COMO UN MANUAL DE INSTRUCCIONES, ETIQUETAS, ETC., PÓNGASE EN CONTACTO CON EL FABRICANTE.

ADVERTENCIA:

- ⚠ **EL MONÓXIDO DE CARBONO PUEDE CAUSARLE LA MUERTE.**
EL USAR UN CALEFACTOR PORTÁTIL EN UN ÁREA CERRADA PUEDE PRODUCIR MONÓXIDO DE CARBONO LETAL.

ADVERTENCIA:

- ⚠ NO APTO PARA USAR EN EL HOGAR NI EN CASAS RODANTES

ADVERTENCIA:

- ⚠ PELIGRO DE INCENDIO, QUEMADURAS, INHALACIÓN Y EXPLOSIÓN. MANTENGA LOS COMBUSTIBLES SÓLIDOS, TALES COMO MATERIALES DE CONSTRUCCIÓN, PAPEL O CARTÓN, A UNA DISTANCIA SEGURA DEL CALEFACTOR. COMO SE RECOMIENDA EN LAS INSTRUCCIONES, NUNCA USE EL CALEFACTOR EN ESPACIOS QUE CONTENGAN O PODRÍAN CONTENER COMBUSTIBLES VOLÁTILES O GASEOSOS, NI PRODUCTOS COMO GASOLINA, SOLVENTES, DILUYENTES DE PINTURA, PARTÍCULAS DE POLVO O PRODUCTOS QUÍMICOS DESCONOCIDOS.

ADVERTENCIA:

El estado de California requiere la siguiente advertencia:

UNA DE LAS SUSTANCIAS QUE SE DESPRENDE EN LA COMBUSTIÓN AL USAR ESTE EQUIPO ES EL MONÓXIDO DE CARBONO, UN PRODUCTO QUÍMICO QUE DE ACUERDO CON EL ESTADO DE CALIFORNIA PRODUCE CÁNCER Y DEFECTOS DE NACIMIENTO (U OTROS DAÑOS REPRODUCTIVOS).

ESTE PRODUCTO CONTIENE PRODUCTOS QUÍMICOS QUE DE ACUERDO CON EL ESTADO DE CALIFORNIA PRODUCEN CÁNCER Y DEFECTOS DE NACIMIENTO U OTROS DAÑOS REPRODUCTIVOS.

⚠ ADVERTENCIA:

- NO USE GASOLINA, NAFTA NI CUALQUIER OTRO COMBUSTIBLE VOLÁTIL.
- APAGUE EL CALEFACTOR ANTES DE CARGARLE COMBUSTIBLE.
- LLÉNELO SIEMPRE EN EL EXTERIOR Y LEJOS DEL FUEGO.
- NO UTILICE UNA FUENTE EXTERNA DE COMBUSTIBLE.
- NO USE EL CALEFACTOR EN UN LUGAR EN EL QUE PUEDA HABER LÍQUIDOS O VAPORES INFLAMABLES.
- NO ENCIENDA EL CALEFACTOR CUANDO LA CÁMARA ESTÉ CALIENTE.
- NO ENCIENDA EL CALEFACTOR CUANDO LA CÁMARA HAYA ACUMULADO EXCESO DE COMBUSTIBLE.
- NO COLOQUE UTENSILIOS DE COCINA ENCIMA DEL CALEFACTOR.
- ENCHUFE EL CABLE DE ALIMENTACIÓN EN UN TOMACORRIENTE DE TRES PATAS CON CONEXIÓN A TIERRA.

⚠ MH70KTFR & MH125KTFR

ADVERTENCIA:

No apto para usar sobre pisos de madera o de otros materiales combustibles. Cuando se utiliza, el calefactor debe apoyarse sobre un material aislante adecuado de por lo menos 2,5 cm de espesor que sobresalga por lo menos 1m del calefactor en todas las direcciones.

ÍNDICE

ADVERTENCIAS.....	2
ESPECIFICACIONES DE CALEFACTOR.....	3
PRECAUCIONES DE UTILIZACIÓN.....	3
MEDIDAS DE PRECAUCIÓN.....	3
INSTRUCCIONES DE OPERACIÓN.....	3
MANTENIMIENTO, ALMACENAMIENTO Y REPARACIÓN.....	4
RESOLUCIÓN DE PROBLEMAS.....	5
DIAGRAMA DE CABLEADO.....	6
LISTA DE PARTES 70K.....	7
LISTA DE PARTES 125K.....	8
GARANTÍA.....	9
INSTRUCCIONES PARA ENCARGAR PARTES.....	9

IDIOMAS

INGLÉS.....	1-9
FRANCÉS.....	1-9
▶ ESPAÑOL.....	1-9

ESPECIFICACIONES

CUIDADO: Certificado por la CSA para usar únicamente con querosene No. 1-K.

Probado en fábrica: Querosene, diesel #1 y #2, aceite combustible #1 y #2, JP8 (combustible Jet A)

Modelo	MH125KTFR	MH70KTFR
BTU	125.000 BTU/H	70.000 BTU/H
CONSUMO	0,96 GAL/H	0,52 GAL/H
CAPACIDAD DEL TANQUE	9,25 GALONES	2,77 GALONES
TIEMPO DE FUNCIONAMIENTO	10 HORAS	5,34 HORAS
DATOS ELÉCTRICOS	120v 60Hz	120v 60Hz
DIMENSIONES DEL PRODUCTO ARMADO	22.5" X 34.5" X 38"	13.25" X 25" X 22.25"
PESO SECO	66 LB	40 LB
PESO LLENO	129 LB	58,89 LB
ÁREA APROXIMADA DE CALENTAMIENTO	3125 PIES ²	1750 PIES ²
DISTANCIA A COMBUSTIBLES	SALIDA 8' COSTADOS 3'	SALIDA 8' COSTADOS 3'

PRECAUCIONES DE UTILIZACIÓN

Este es un calefactor radiante, de alimentación directa a querosene. Está diseñado principalmente para el calentamiento de edificios en construcción, remodelación o reparación.

De caldeo directo quiere decir que todos los productos de la combustión ingresan al espacio calentado. Aunque este calefactor funciona casi a un 100% de eficiencia de combustión, produce pequeñas cantidades de monóxido de carbono. El monóxido de carbono (CO) es tóxico. El CO puede acumularse en el lugar que se calienta y si no se establecen las condiciones de ventilación adecuadas puede resultar mortal. Los síntomas de ventilación inadecuada son:

- Dolor de cabeza
- Mareos
- Ardor en los ojos y en la nariz
- Náuseas
- Boca reseca o dolor de garganta

Asegúrese de seguir las recomendaciones de ventilación de la sección Precauciones de seguridad.

Aire forzado significa que un soplador o ventilador impulsa el aire a través del calefactor. La combustión depende de este flujo de aire para realizarse correctamente, por lo tanto, el calefactor no debe modificarse, alterarse o utilizarse si se le han sustraído o le faltan partes. Asimismo, no se deben alterar ni modificar los sistemas de seguridad para utilizar el calefactor.

Cuando deba utilizarse el calefactor en presencia de otras personas, el usuario será responsable de poner a los presentes al corriente de las precauciones e instrucciones de seguridad, y de los posibles peligros.

PRECAUCIONES DE SEGURIDAD

1. Recomendado para usar con combustible No.1-K de querosene. Probado en fábrica con combustible querosene No. 2-K, diesel No. 1 o No. 2, aceite combustible No. 1 o No. 2, combustible Jet-A JP8. Estos combustibles también se pueden utilizar. Nunca use gasolina, biodiesel, aceite drenado del cárter, nafta, diluyente para pintura, alcohol o cualquier otro combustible altamente inflamable.
2. Revise cuidadosamente si el calefactor presenta daños. NO opere un calefactor dañado.
3. NO modifique el calefactor ni opere un calefactor cuya configuración original haya sido modificada.
4. Apto para uso en exteriores. Para uso en interior o exterior con ventilación adecuada. Nunca lo use en áreas normalmente habitadas. No apto para usar expuesto a la intemperie.
5. Úselo en áreas bien ventiladas, con una abertura de por lo menos 0,19 m² cerca del piso y de 0,19 m² cerca del techo y con salida directa al exterior. Aumente las ventilaciones como se indica para cada calefactor adicional.
6. Mantenga siempre los materiales combustibles como papel y madera a por lo menos 8 pies de la salida del calefactor y a 3

pies de su parte superior, sus costados y su entrada. Colóquelo a 8 pies de lonas o cubiertas de plástico y asegúrelas para evitar que flameen o se muevan.

7. Cuidado: Dadas las elevadas temperaturas de la superficie y del escape, tanto los adultos como los niños deben mantener la distancia adecuada para evitar quemaduras o la ignición de su ropa. No lo toque. Mantenga alejados a los niños, la ropa y los combustibles.
8. Instale el calefactor de forma tal que no esté directamente expuesto a salpicaduras de agua, lluvia y/o agua.
9. Nunca lo use en áreas normalmente habitadas y/o donde pueda haber niños jugando.
10. Úselo únicamente sobre una superficie nivelada y estable.
11. No utilizar en redes de conductos. No restringir las entradas ni las salidas.
12. Utilice únicamente la alimentación eléctrica especificada. La conexión eléctrica y a tierra debe cumplir con los requisitos del Código Eléctrico Nacional - ANSI/NFPA 70 (EE.UU.) y del Código Eléctrico Canadiense CSA C22.1, Parte 1 (Canadá).
13. Utilice únicamente un cable de extensión o un receptáculo de tres patas correctamente conectado a tierra.
14. No lo mueva, manipule ni ajuste mientras esté caliente o encendido.
15. Úselo únicamente de acuerdo con los requisitos, reglamentaciones y normas locales, estatales (provinciales) o nacionales.

INSTRUCCIONES DE OPERACIÓN

DESEMPACADO

1. Saque el calefactor de la caja.
2. Remueva todo el material protector que pudiera tener el calefactor para su transporte.
3. Revise el calefactor para determinar si sufrió daños durante el envío. Si encuentra algún daño llame inmediatamente al fabricante al 800-251-0001.

ARMADO

Las manijas y las cubiertas de seguridad vienen en la caja de envío junto con los accesorios de montaje.

MH125KTFR

1. Ubique la manija de transporte que viene con su unidad. También ubique los cuatro tornillos Phillips, arandelas y tuercas, e instale dos juegos por cada lado.
2. Ubique la cubierta del radiador que viene con su unidad. Luego ubique los cuatro tornillos Phillips que vienen con el paquete de accesorios y fije la cubierta a los cuatro puntos de conexión ubicados aproximadamente a las 2 en punto, las 4 en punto las 10 en punto y las 8 en punto, mirando al calefactor desde el frente. Si usted está



en Canadá, deberá instalar una cubierta contra cortinas adicional por encima de la cubierta del radiador. La cubierta y los tornillos vienen incluidos.

3. Luego instale las cubiertas contra el calor. Se fijan en el centro, en las posiciones de las 12 en punto y las 6 en punto. La más grande se instala en la parte de abajo. Se fijan en su lugar mediante los tornillos que sujetan la placa del radiador en su lugar. Afloje solamente los tornillos necesarios para sujetar las cubiertas y luego vuelva a ajustarlas.

MH70KTR

1. Ubique el paquete de accesorios. Encontrará cuatro tornillos largos para el tubo de la base, junto con 4 arandelas y tuercas. Coloque el calefactor sobre el tubo de la base como se muestra en el frente de este manual o en el diagrama de partes. Use los tornillos largos y las tuercas/arandelas correspondientes para fijar la base al tanque de combustible.
2. En el paquete de accesorios también encontrará dos tornillos cortos con arandela en la cabeza para fijar la manija a la parte superior del calefactor. Con un destornillador Phillips, fije la manija a la parte superior del calefactor como se muestra en el frente de este manual o en el diagrama de partes. 3. Finalmente, instale la cubierta inferior contra el calor. La cubierta contra el calor incluida debe colocarse en el centro, en la posición de las 6 en punto. Solo necesitará dos tornillos para fijarla en su lugar. El orificio del centro es únicamente para la clavija de ubicación y no necesita un tornillo. Simplemente remueva los tornillos que se alinean con los orificios de la cubierta contra el calor una vez colocada en la clavija de centrado. Coloque la cubierta contra el calor y vuelva a colocar los tornillos.

PREPARATIVOS PARA LA OPERACIÓN

1. Revise el calefactor para determinar si sufrió daños durante el envío. Si encuentra algún daño llame inmediatamente al fabricante al 800-251-0001.
2. Siga todas las "Precauciones".
3. Llene el tanque de combustible con querosene limpio. En climas extremadamente fríos, puede aparecer condensación en el tanque y le recomendamos agregar una cucharada de anticongelante por cada galón (4 litros) de combustible en el tanque. Al llenar el tanque, use por lo menos 2 galones (8 litros) de combustible. Verifique que el calefactor esté nivelado y no lo llene de más. Use un embudo o una lata con un pico vertedor largo.

IMPORTANTE: Antes de llenar el tanque por primera vez o luego de un largo tiempo de almacenamiento, drene la humedad o la condensación que podría haberse acumulado en el tanque.

4. Ubique el calefactor a una distancia segura de materiales combustibles. Consulte la tabla de especificaciones de este manual por las distancias.

ENCENDIDO DEL CALEFACTOR

1. Localice el enchufe eléctrico cerca de los controles del calefactor. Enchufe la unidad utilizando un cable de extensión de la capacidad adecuada y con conexión a tierra.
2. Cuando el calefactor reciba energía eléctrica, se encenderá la luz roja de la parte de atrás del mismo.
3. Gire la llave de encendido a la posición ON. La pantalla LED mostrará la temperatura ambiente aproximada. Cuando mueva la perilla del termostato en sentido horario, la pantalla LED cambiará para mostrar la temperatura seleccionada. Cuando ese valor sea más alto que la temperatura del ambiente, el calefactor comenzará su secuencia de funcionamiento.
4. Una vez que el calefactor comience a funcionar, se encenderá y apagará de acuerdo con el ajuste del termostato. Si por algún motivo su calefactor no funciona correctamente, consulte la sección Resolución de problemas de este manual o póngase en contacto con el fabricante usando alguno de los métodos indicados en la parte de atrás de este manual.

APAGADO DEL CALEFACTOR

1. **Para apagarlo, puede girar la perilla del termostato hasta una temperatura más baja que la del ambiente o puede mover la llave de encendido a la posición OFF. Estos calefactores están diseñados con un ciclo de 3 minutos incorporado para prolongar la vida útil de los componentes internos y para reducir la temperatura de sus**

superficies, la que tiende a aumentar luego de apagarlos. Permita que se complete este ciclo antes de desenchufar el calefactor.

PROGRAMA DIARIO

1. GENERAL. Realice una inspección visual general del calefactor buscando partes flojas o dañadas. Revise las tuercas y los pernos para verificar que no se hayan aflojado por la vibración o las sacudidas. Las partes dañadas deben repararse o reemplazarse antes de volver a utilizar el calefactor. Verifique que el calefactor esté funcionando normalmente (consulte la sección "Reparaciones" por una descripción del funcionamiento normal).
2. FILTROS. Los filtros de combustible sucios causan un desbalance en la mezcla de aire-combustible. La mejor indicación de que esto está sucediendo es un aumento del olor o dificultad en encender el calefactor. Nunca utilice este calefactor sin el filtro colocado. Llame a Mr. Heater para ordenar partes de repuesto.

PROGRAMA CADA 500 HORAS

1. REMUEVA EL POLVO. Limpie el calefactor dos veces por temporada (más seguido en ambientes con mucho polvo). Remueva el polvo acumulado en el quemador, el motor y las aspas del ventilador usando aire comprimido. Repáselo con un trapo seco. Inspeccione el área para verificar que no haya quedado ningún material extraño, especialmente alrededor del quemador y el área de combustión.
2. CÉLULA DE SULFURO DE CADMIO (CAD). Limpie la parte de vidrio de la célula CAD con un trapo suave y seco.
3. BOQUILLA. La acumulación de suciedad y carbón del proceso de combustión puede eventualmente tapar los orificios de la boquilla, reduciendo el flujo de combustible y aire. Si pasa eso, reemplace la boquilla de combustible. Llame a Mr. Heater para ordenar partes de repuesto.
4. TANQUE DE COMBUSTIBLE. Límpielo dos veces por temporada (dos veces por mes durante períodos de uso prolongado). Drene y enjuague el tanque de combustible con aceite combustible limpio.

PROGRAMA ANUAL

1. FILTRO DE COMBUSTIBLE. Remueva el filtro de combustible de la línea de combustible y haga pasar aire comprimido a través del filtro en dirección opuesta a la del combustible. Debe usar gafas protectoras cuando trabaje con aire comprimido.
2. LÍNEAS DE COMBUSTIBLE. Si remueve las líneas de combustible durante la limpieza, verifique que todas las conexiones estén bien ajustadas antes de utilizar la unidad. Si detecta cualquier tipo de resaca, deterioro o rajadura en las líneas, reemplácelas con líneas de combustible de 1/4" de diámetro interno o llame a Mr. Heater para ordenar partes de repuesto.

ALMACENAMIENTO

Guarde el calefactor en un lugar seco y libre de vapores o polvo. Al final de cada temporada de calefacción, limpie el calefactor como se indica en la sección MANTENIMIENTO. Drene y enjuague el tanque de combustible con combustible limpio. El fabricante recomienda llenar completamente el tanque para guardarlo por mucho tiempo, para minimizar la condensación dentro del tanque.

REPARACIÓN

Se puede producir una situación de riesgo si se utiliza un calefactor cuya configuración original haya sido modificada o si no está funcionando correctamente.

Cuando el calefactor funciona correctamente:

- * La llama arde al interior del calefactor.
- * No se percibe un olor desagradable fuerte, no arden los ojos y no hay ningún otro tipo de incomodidad física.
- * No hay humo ni hollín dentro ni fuera del calefactor.
- * El calefactor no se apaga inesperadamente o inexplicablemente.

DIAGNÓSTICO DE APAGADO CON SEGURIDAD Y RESOLUCIÓN DE PROBLEMAS

FALLA	CAUSA	SOLUCIÓN	
El motor no enciende y no hay ignición	No hay corriente eléctrica	Revise la fuente de alimentación (¿está enchufado?)	
		Verifique la posición correcta del interruptor (¿está en ON?)	
		Verifique el fusible o la llave general	
	Ajuste inadecuado del termostato	Verifique que el termostato esté ajustado más alto que la temperatura ambiente	
	Motor defectuoso	Reemplace el motor	
El motor arranca, no hay ignición o se apaga	No hay suficiente combustible en el quemador	Asegúrese de que el tanque tenga suficiente combustible	
		Encienda y apague la unidad varias veces para que el combustible llene el filtro y el sistema de combustible	
		Revise que las líneas de combustible, incluyendo el filtro, no tengan fugas	
			Limpie o reemplace la boquilla
	Encendedor electrónico defectuoso	Revise las conexiones del encendedor, incluyendo el transformador	
		Revise que los electrodos no estén corroídos ni tengan acumulación de carbón	
		Reemplazar el transformador	
Caja de control de llama defectuosa	Reemplace la caja de control de la llama		
Célula fotoeléctrica defectuosa	Limpie o reemplace la célula fotoeléctrica		
Solenoides defectuosos	Verifique las conexiones		
	Reemplace el solenoide		
El motor arranca, el calefactor emite humo	No hay suficiente combustión	Verifique que la entrada y salida de aire no tengan obstrucciones	
		Limpie el disco quemador	
	Combustible contaminado o con agua	Drene el combustible del tanque y reemplácelo por combustible limpio	
		Limpie o reemplace el filtro de combustible	
	Fugas de aire en el circuito de combustible	Revise que las líneas y el sistema de combustible no tengan fugas	
	No hay suficiente combustible en el quemador	Limpie o reemplace la boquilla de combustible	
Demasiado combustible en el quemador	Reemplace la boquilla		
El calefactor no se apaga	Solenoides defectuosos	Reemplace el solenoide	
TABLA DE INDICACIONES DE DIAGNÓSTICO			
CÓDIGO DE ERROR	DESCRIPCIÓN		
E1	Falla de ignición o llama apagada		
E2	Falla del sensor de temperatura		
E3	Interruptor de límite superior sobrecalentado		
E4	Falla de control de llama		
E5	Falla del monitor del solenoide		
E6	Falla de célula fotoeléctrica		
E7	Falla de velocidad del motor		
AJUSTE INICIAL DEL TERMOSTATO	RANGO DEL TERMOSTATO		
68 °F	41 °F - 99 °F		

DIAGRAMA DE CABLEADO

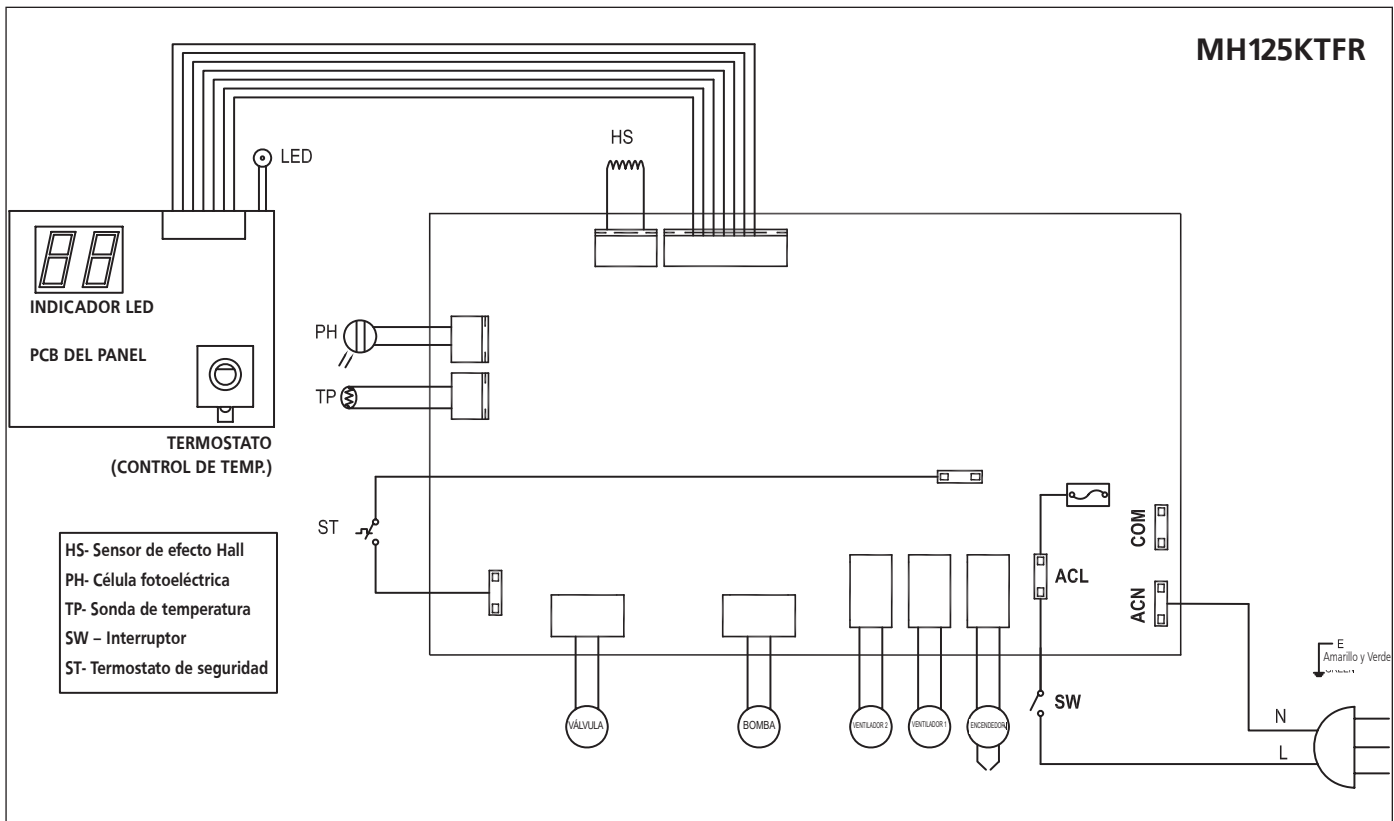
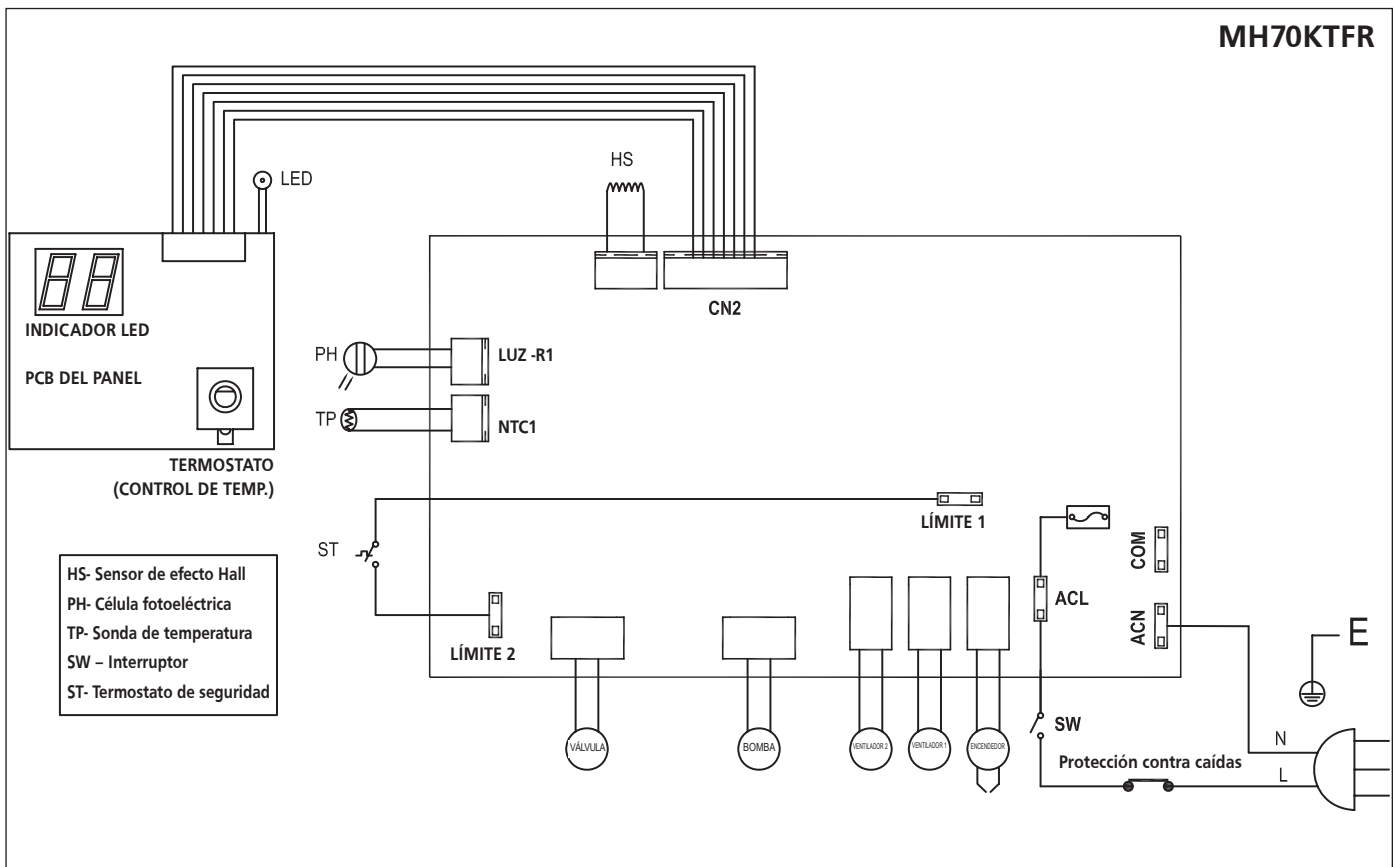

Las listas de partes y el diagrama de cableado muestran la configuración original del calefactor. No utilice un calefactor que sea diferente del que se muestra. El rendimiento del calefactor se ve afectado por el ajuste de la presión de aire. Si hay alguna

duda acerca de la presión de aire, haga que lo revisen. Si un calefactor no funciona correctamente debe ser reparado, pero solo por un técnico de mantenimiento capacitado y experimentado.

PLANO DE DESPIECE

MH70KTFR

Nº	Parte	DESC.	CANT.	Nº	Parte	DESC.	CANT.	Nº	Parte	DESC.	CANT.
1	22300	Tapón de drenaje de aceite	1	23	N/D	Placa selladora	1	43	22342	Cubierta plástica posterior	1
2	N/D	Junta tórica del tapón de drenaje	1	24	22323	Boquilla	1	44	N/A	Lente del LED	1
3	22302	Pie de apoyo del tanque	1	25	22324	Placa giratoria	1	45	N/A	Lente de la pantalla LED	1
4	22303	Tanque de combustible	1	26	N/D	Cabezal del quemador	1	46	N/A	Tuerca de retención del termostato	1
5	22304	Soporte del filtro de llenado	1	27	22326	Encendedor	1	47	22346	Llave de encendido/apagado	1
6	22305	Filtro de llenado	1	28	22327	Placa de control	1	48	22347	Perilla del termostato	1
7	22306	Tapa del tanque	1	29	N/D	Soporte de montaje de la placa de control	1	49	N/A	Cable de alimentación	1
8	N/D	Gancho a resorte	1	30	N/D	Soporte de montaje del sistema de control	1	50	N/A	Prensacable	1
9	N/D	Junta tórica de línea de retorno de combustible	1	31	22330	Interruptor de límite superior	1	51	22350	Cubierta posterior	1
10	22308	Varilla de retorno de combustible	1	32	N/D	Soporte de la célula fotoeléctrica	1	52	N/A	Anillo sellador 1, exterior	1
11	22309	Toma de combustible con filtro	1	33	22332	Célula fotoeléctrica	1	53	N/A	Anillo sellador 2, interior	1
12	22311	Filtro de combustible	1	34	N/D	Soporte del transformador del encendedor	1	54	N/A	Cubierta contra el calor	1
13	22312	Flotador de nivel de combustible con indicador	1	35	22334	Transformador del encendedor	1	55	N/A	Parte posterior de la cámara de combustión	1
14	N/D	Placa lateral	2	36	22335	Mecanismo del soplador de combustión	1	56	N/A	Parte posterior de la cámara de combustión	1
15	N/D	Soporte del motor	1	37	22336	Línea de alimentación de combustible	1	57	22356	Mango de Transporte	4
16	22315	Cubierta externa	1	38	N/A	Válvula de solenoide	1	58	N/A	Soporte de separación	1
17	22316	Motor del ventilador	1	39	22338	Solenoid pump	1	59	22358	Cámara de combustión	1
18	N/D	Soporte de combustión	4	40	22339	Bomba a solenoide	1	60	N/A	Anillo frontal de combustión	1
19	N/D	Soporte de montaje del motor	2	41	N/D	Interruptor contra caídas	1	61	N/A	Anillo de retención externo	1
20	22319	Aspas del ventilador	1	42	22341	Placa de control del termostato	1	62	22361	Cubierta delantera de seguridad	1
21	N/D	Anillo de combustión	1					63	22362	Cubierta inferior contra el calor	1
22	N/D	Anillo recolector de aire	1								

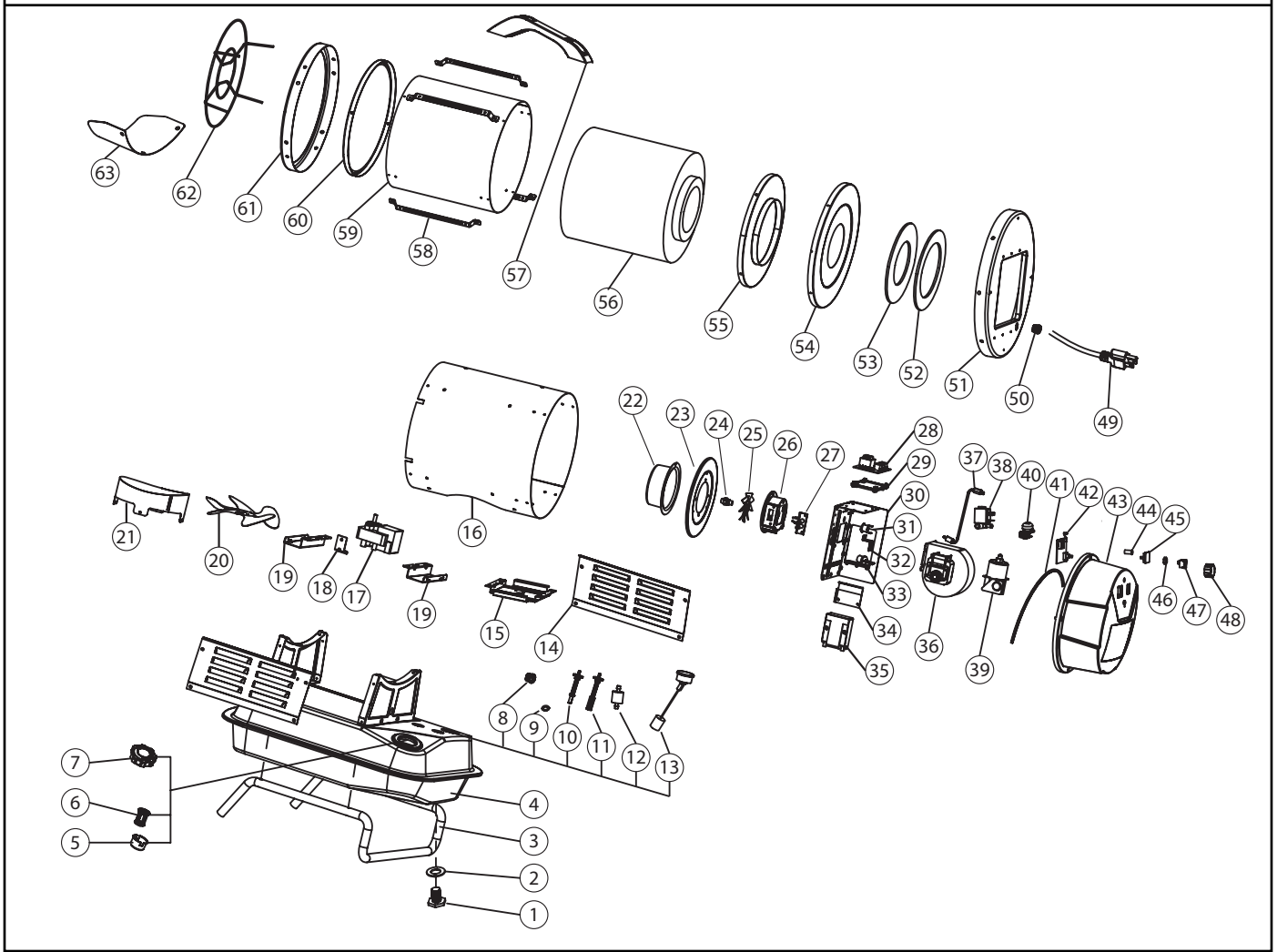

PLANO DE DESPIECE

MH125KTFR

Nº	Parte	DESC.	CANT.
1	N/D	Tuerca de retención de la rueda	2
2	22363	Rueda	2
3	N/D	Espaciador de la rueda	2
4	22364	Eje	1
5	N/D	Chaveta	2
6	22365	Bastidor tubular de la base	1
7	22300	Tapón de drenaje	1
8	N/D	Junta tórica del tapón de drenaje	1
9	22366	Tanque de combustible	1
10	22309	Junta tórica de la toma y el retorno	2
11	22308	Conector de retorno de línea de combustible	1
12	22367	Conector de toma de combustible	1
13	22312	Flotador de nivel de combustible con indicador	1
14	22368	Líneas de combustible	2
15	22304	Retén del filtro de entrada de combustible	1
16	22305	Filtro de entrada de combustible	1
17	N/D	Clavija de la tapa de combustible	1
18	N/D	Junta tórica de la tapa	4
19	22306	Tapa	2
20	N/D	Cubierta de la tapa	1
21	N/D	Panel del marco derecho	1
22	N/D	Marco tubular derecho	1
23	N/D	SopORTE tubular del frente	1

Nº	Parte	DESC.	CANT.
24	N/D	Marco tubular izquierdo	1
25	N/D	Panel del marco izquierdo	1
26	N/D	Perilla de ajuste del ángulo	2
27	N/D	Tornillo del pivote	2
28	22371	Manija de transporte	1
29	N/D	Cable de alimentación	1
30	N/D	Prensacable	1
31	22347	Perilla del termostato	1
32	N/D	Tuerca de retención del termostato	1
33	22346	Llave de encendido/apagado	1
34	N/D	Lente del LED	1
35	N/D	Lente de la pantalla LED	1
36	N/D	Cubierta posterior	1
37	22341	Termostato	1
38	N/D	Cubierta del quemador	1
39	N/A	Mecanismo del soplador de combustión.	1
40	N/D	Codo	2
41	N/A	Cabezal del quemador	1
42	22326	Encendedor	1
43	22324	Placa giratoria	1
44	22372	Mecanismo de la boquilla	1
45	22373	Interruptor de límite superior	1
46	N/D	Placa frontal fija del quemador	1
47	N/D	Anillo recolector de aire	1

Nº	Parte	DESC.	CANT.
48	N/D	SopORTE	1
49	22334	Transformador del encendedor	1
50	N/D	SopORTE de la placa	1
51	22327	Placa de control de encendido	1
52	N/D	SopORTE de la célula fotoeléctrica	1
53	22332	Célula fotoeléctrica	1
54	N/D	Placa de soporte de la bomba	1
55	22336	Línea de alimentación de combustible	1
56	22338	Bomba a solenoide	1
57	N/D	Válvula de solenoide	4
58	22374	Filtro de combustible	1
59	N/D	Conector del filtro de entrada	1
60	N/D	Conector del filtro de retorno	1
61	N/D	SopORTE del cono radiador	1
62	N/D	Placa indicadora de alta temperatura	1
63	N/D	Mecanismo del cono radiador	1
64	N/D	Cámara de combustión	
65	N/D	SopORTE de la cubierta de seguridad	4
66	N/D	Anillo de la cubierta delantera	1
67	22375	Cubierta inferior contra el calor	1
68	22376	Cubierta delantera de seguridad	1
69	22377	Cubierta superior contra el calor	1
70	N/D	Cubierta contra cortinas	1

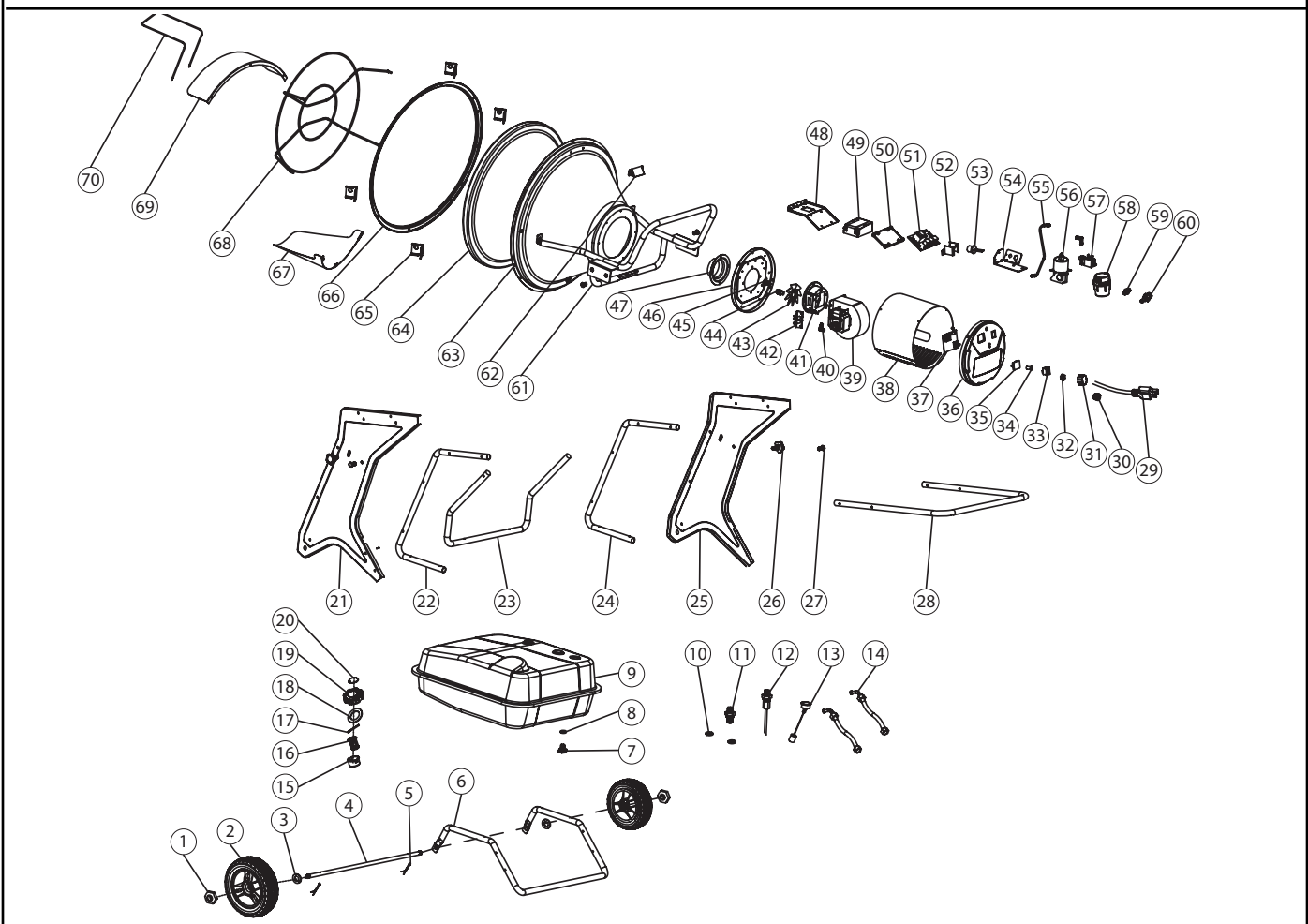



INSTRUCCIONES DE USO Y MANUAL DEL USUARIO

Modelo #

MH70KTFR
MH125KTFR



ADVERTENCIA:

USE SOLAMENTE PARTES DE REPUESTO DEL FABRICANTE. EL USO DE CUALQUIER OTRA PARTE PODRÍA CAUSAR HERIDAS O LA MUERTE. LAS PARTES DE REPUESTO ESTÁN DISPONIBLES ÚNICAMENTE EN LA FÁBRICA Y DEBEN SER INSTALADAS POR UNA AGENCIA DE SERVICIO CALIFICADA

INFORMACIÓN PARA ORDENAR PARTES:

COMPRAS: Puede comprar accesorios en cualquier distribuidor local de Mr. Heater o directamente de la fábrica.

POR INFORMACIÓN ACERCA DE REPARACIONES

Llame sin cargo al 800-251-0001
www.mrheater.com

Nuestro horario de trabajo es de 08:00 a.m. AM a 5:00 PM, de lunes a viernes, hora del este.

Por favor, incluya el número de modelo, la fecha de compra y la descripción del problema en todas sus comunicaciones.

GARANTÍA LIMITADA

Mr. Heater, Inc. garantiza la calidad del material y la fabricación de sus calefactores y accesorios por un período de 1 año a partir de la fecha de compra. Mr. Heater, Inc. reparará o reemplazará este producto sin cargo si presentara desperfectos dentro del primer año tras realizada la compra, siempre y cuando el cliente costee la devolución y presente el comprobante de compra a Mr. Heater Inc. dentro del período de garantía.

Mr. Heater Inc. se reserva el derecho de hacer cambios en cualquier momento, sin previo aviso, en los colores, especificaciones, accesorios, materiales y modelos.

MR. HEATER, INC., 4560 W. 160TH ST., CLEVELAND, OHIO 44135 • 800-251-0001

Mr. Heater es una marca registrada de Mr. Heater, Inc.

© 2017, Mr. Heater/Mr. Heater. Todos los derechos reservados.