



BOSCH



Register your
new device on
MyBosch now and
get free benefits:
[bosch-home.com/
welcome](https://bosch-home.com/welcome)

VeggieLove

MUZ5VL1

[en]	Information for Use	Slicer	8
[ms]	Manual pengguna	Penghiris	11
[zh-tw]	使用手冊	連續式切割器配件	14
[zh]	使用说明书	切片切丝附件	16
[ar]	دليل المستخدم	مقسم	18





<https://digitalguide.bsh-group.com/?mat-no=8001226394>

[en] You can find additional information and explanations online. Scan the QR code on the title page.

[ms] Anda boleh menemukan maklumat dan penjelasan tambahan secara dalam talian. Imbas kod QR pada halaman judul.

[zh-tw] 您可在線上找到其他資訊與說明。請掃描標題頁上的QR碼。

[zh] 您可以在网上找到更多信息和解释。扫描标题页上的二维码。

[ar] يمكنك الاطلاع على معلومات وتوضيحات إضافية عبر الإنترنت. امسح رمز الاستجابة السريعة ضوئياً في الصفحة الأولى.

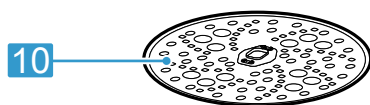
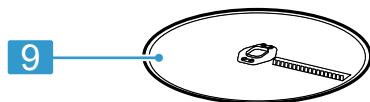
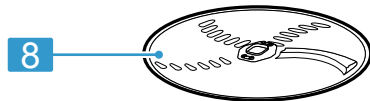
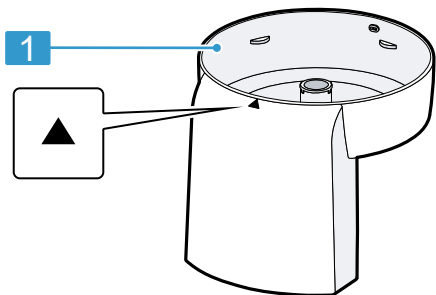
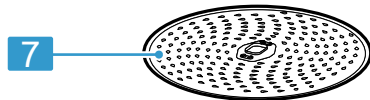
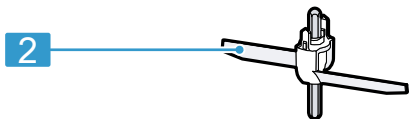
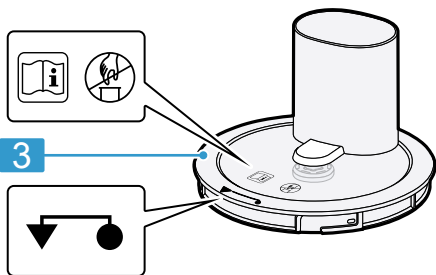
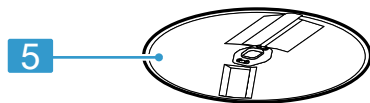

1

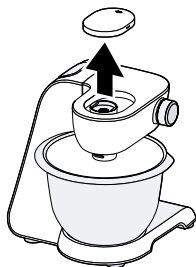

A

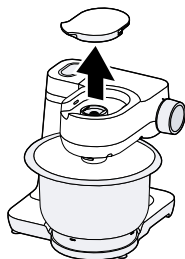

B

2

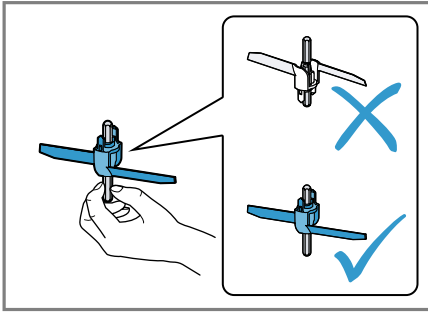

3

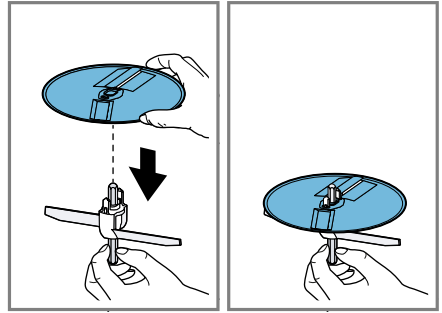

4

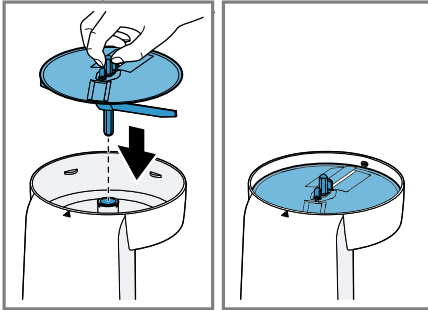

5

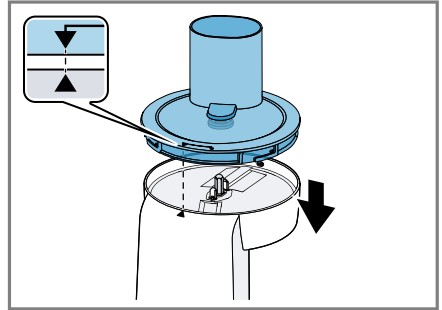

6

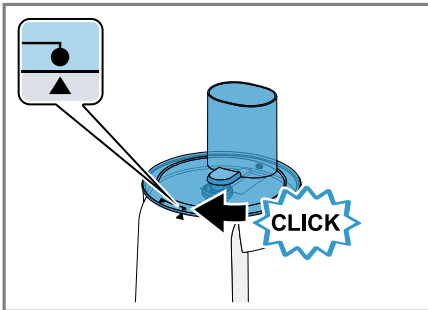

7

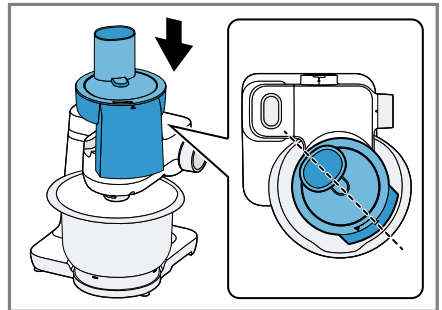

8

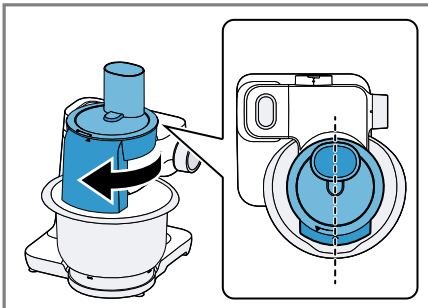

9

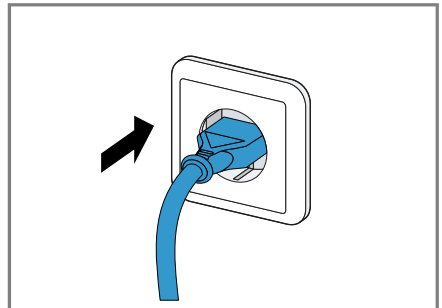

10

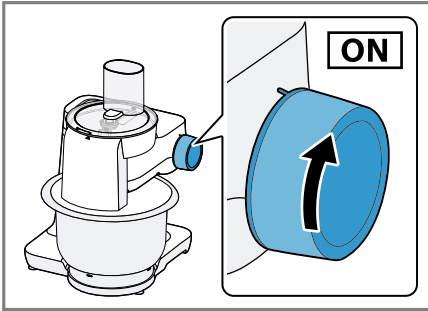

11

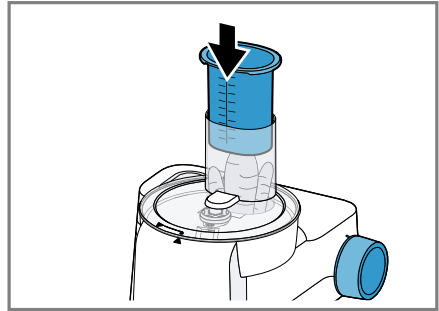

12

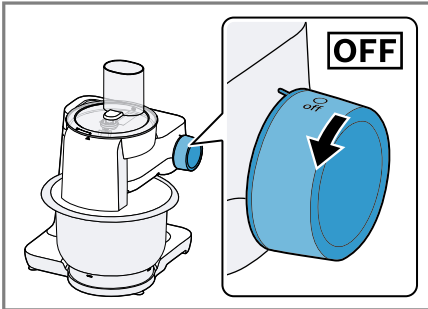

13

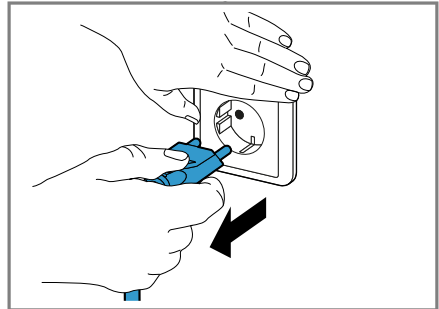

14

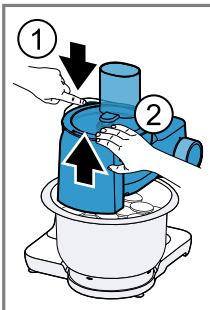

15



16

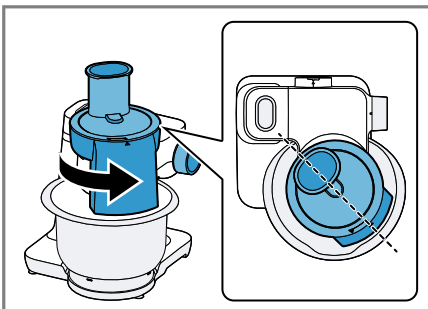
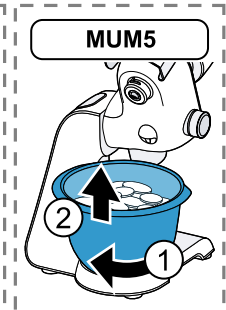

17

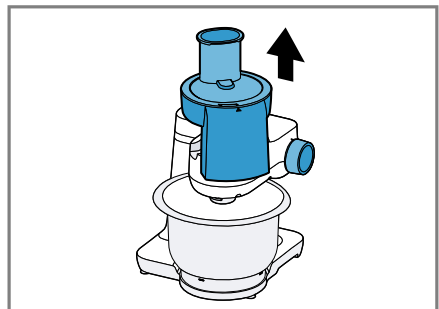

18

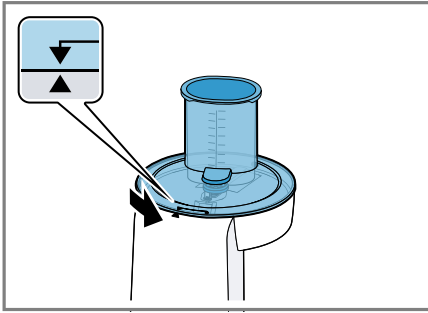

19

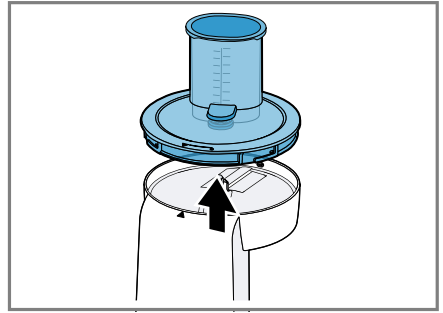

20

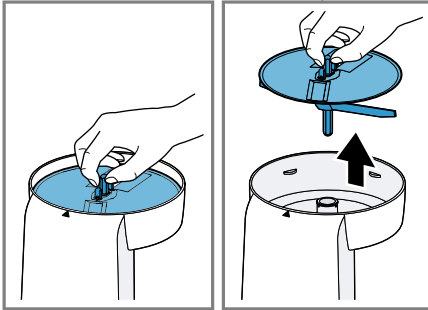



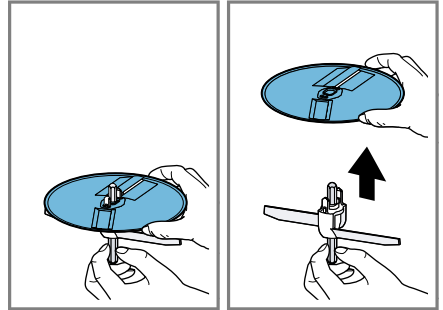











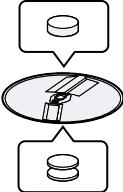













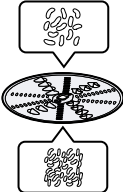























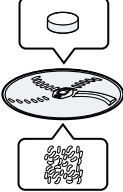















21



22

23

					
			MAX	1-4	1-7/ M
	 → 	 	1000 g	4	7
		 	1000 g	3	5
		 	1000 g	3	5
	 → 	 	1000 g	3	5
	 → 	 	1000 g	3	6
			1000 g	4	7
	 → 	 	1000 g	4	6
	 → 	 	1000 g	3	5
	 → 		800 g	4	7
			1000 g	4	7
	 → 		1000 g	4	6
	 → 	 	1000 g	4	7
		 	1000 g	4	6
		 	1000 g	3	5
	 → 	 	1000 g	3	5
	 → 		1000 g	3	6
			1000 g	3	6
	 → 		1000 g	3	6

Safety

- Read this instruction manual carefully.
- Observe the instructions for the main unit.

Only use the accessories:











- with a kitchen machine from the same series MUMS2, MUMS4, MUM5.
- with genuine parts and accessories.
- for cutting up, shredding and grating food.
- ▶ Only take hold of the cutting discs by the edge.
- ▶ Never touch the sharp blades and edges with bare hands.
- ▶ Do not reach into the filling shaft.
- ▶ Only use the pusher to push down ingredients.
- ▶ Never assemble the accessories on the main unit.
- ▶ Only attach and remove accessories once the drive has stopped and the appliance has been unplugged.
- ▶ The accessories should only be used in the intended operating position.

Avoiding material damage





- ▶ Do not process food that contains hard components, e.g. bones, gristle or stones.
- ▶ Do not insert objects into the filling shaft or housing, e.g. wooden spoons.
- ▶ Before use, check the filling shaft and housing for foreign objects.
- ▶ Do not apply great force with the pusher.

Components

→ Fig. 

	Housing
	Disc holder
	Lid with integrated filling shaft
	Pusher and measuring cup
	Reversible cutting disc, thick/thin
	Reversible shredding disc, coarse/fine
	Fine grating disc
	Reversible slicing / shredding disc ¹
	Asia vegetables disc ¹
	Coarse grating disc ¹

Symbols

Symbol	Description
	Follow the instructions in the operating instructions.
	Do not reach into the filling shaft.
	Attach the lid
	Position marking housing

Cutting discs

Designation	Use
Reversible cutting disc, thick/thin	Cutting food into thick or thin slices, e.g. fruit and vegetables. Marking: <ul style="list-style-type: none"> ▪ 1 = thick slices ▪ 3 = thin slices
	Note: Not suitable for processing hard cheese, bread, rolls or chocolate.

¹ Depending on the appliance specifications

Designation	Use
	<p>Tip: Only cut up cooked potatoes once they have cooled down.</p>
Reversible shredding disc, coarse/fine	<p>Shredding food coarsely or finely, e.g. fruit, vegetables or cheese as Gouda or Edam.</p> <p>Marking:</p> <ul style="list-style-type: none"> ▪ 2 = coarse side ▪ 4 = fine side <p>Note: Not suitable for processing nuts or hard cheese, e.g. Parmesan.</p> <p>Tip: Shred soft cheese with the coarse side only.</p>
Fine grating disc	<p>Shredding food medium-fine, e.g. raw potatoes or hard cheese such as Parmesan.</p> <p>Note: Not suitable for processing soft cheese and cheese slices.</p>
Coarse grating disc ¹	<p>Grating food coarsely, e.g. raw potatoes for dumplings or potato pancakes.</p>
Reversible slicing / shredding disc ¹	<p>Grating raw potatoes or cutting into slices.</p> <p>Note: Not suitable for processing very fibrous foods, e.g. leek or mango.</p>
Asia vegetables disc ¹	<p>For cutting food into thin strips, e.g. fruit and vegetables.</p>

Overload protection

The overload protection system prevents the motor and other components from being damaged through being overloaded. If the continuous feed shredder is overloaded or blocked, the disc holder shaft will break at the predetermined breaking point.

Note: Spare parts with a predetermined breaking point are not covered by our warranty obligations. A new disc holder is available from customer service under order number 00630760.

Overview of main units

This accessory can be used with different main units.

You can prepare your kitchen machine as shown.

→ Fig. 2

A Kitchen machine from the MUMS4 or MUM5 series

B Kitchen machine from the MUMS2 series

Operation

Assembling the continuous feed shredder

→ Fig. 3 - 7

Fitting continuous feed shredder onto the main unit

→ Fig. 8 - 9

Processing food with the continuous feed shredder

→ Fig. 10 - 13

Emptying the bowl

Tip: You can empty the bowl during processing without removing the continuous feed shredder.

→ Fig. 14 - 16

Removing the continuous feed shredder

→ Fig. 17 - 18

Dismantling the continuous feed shredder

→ Fig. 19 - 22

Tip: Clean all parts immediately after use so that residues do not dry on.

Overview of cleaning

Clean the individual parts as indicated in the table.

→ Fig. 23

¹ Depending on the appliance specifications

en Application examples

Tip: When processing food such as carrots, plastic parts may become discoloured. Remove discolouration with a soft cloth and a few drops of cooking oil.

Application examples

Observe the comments and figures in the table.

→ Fig. 24

Troubleshooting

Processed food does not fall into the bowl.

Outlet opening or housing is blocked.

1. Finish processing and unplug from the mains.
2. Remove the accessory.
3. Take the accessory apart and remove the blockage.

Cutting disc does not rotate although the main unit is running.

Lid is not fitted and engaged properly.

- ▶ Check whether the lid is fitted properly.

Accessory has been overloaded and the disc holder shaft has broken at the predetermined breaking point.

- ▶ You can order a new disc holder from customer service under order number 00630760.

Keselamatan

- Baca panduan ini dengan teliti.
- Ikuti arahan untuk peranti asas.

Gunakan aksesori hanya:

- dengan mesin dapur siri ini MUMS2, MUMS4, MUM5.
- dengan alat ganti dan aksesori tulen.
- Untuk memotong dan sagat dari memarut makanan.
- ▶ Pegang kepipis pencincang pada pinggirnya sahaja.
- ▶ Jangan sekali-kali menyentuh pisau dan tepinya tajam dengan tangan kosong.
- ▶ Jangan pegang di dalam bahagian suapan.
- ▶ Hanya gunakan penghentak untuk menambahkan bahan.
- ▶ Jangan sesekali pasang aksesori pada unit asas.
- ▶ Hanya pasang dan tanggalkan aksesori semasa pemacu berhenti dan peranti tidak terpasang.
- ▶ Hanya gunakan aksesori pada kedudukan kerja yang dimaksudkan.

Elakkan kerosakan harta benda

- ▶ Jangan proses bahan makanan yang mengandungi komponen keras, contohnya tulang, tulang rawan atau biji.
- ▶ Jangan masukkan objek ke dalam bahagian suapan atau perumah, contohnya sudu kayu.
- ▶ Periksa benda asing di bahagian suapan dan perumah sebelum digunakan.
- ▶ Jangan kenakan tekanan yang tinggi ke atas penghentak.





Komponen

→ Raj. **1**

1	Perumah
2	Pemegang cakera
3	Penutup dengan aci pengisian bersepadu
4	Penolak dan cawan penyukat
5	Pemotong kepipis, tebal / nipis

6	Kepipis pamarut kasar/halus
7	Kepipis pencincang halus.
8	Cakera pemotong dan pamarut ¹
9	Potongan sayur-Asia ¹

Simbol

Simbol	Huraian
	Ikut arahan dalam manual arahan.
	Jangan pegang di dalam bahagian suapan.
	Pasang penutup.
	Penandaan kedudukan pada perumah.

Cakera pencincang

Penentuan	Penggunaan
Pemotong kepipis, tebal / nipis	Potong makanan menjadi kepingan tebal atau nipis, mis. B. buah-buahan dan sayur-sayuran.

¹ Mengikut kelengkapan peranti

Penentuan Penggunaan



Label:
 ■ 1 = kepingan tebal
 ■ 3 = Kepingan nipis
Nota: Tidak sesuai untuk memproses keju keras, roti, ban atau coklat.
Petua: Sila potong kentang rebus hanya apabila kentang itu telah sejuk.

Kepipis pamarut kasar/ halus



Parut makanan menjadi kepingan kasar atau halus, mis. B. buah, sayur-sayuran atau keju, seperti Gouda atau Edam.
 Label:
 ■ 2 = bahagian kasar
 ■ 4 = bahagian halus
Nota: Tidak sesuai untuk memproses kacang atau keju keras, contoh Parmesan.
Petua: Parut keju lembut pada bahagian kasar.

Kepipis pencincang halus.



Makanan parut halus-halus, contoh kentang mentah atau keju keras seperti parmesan.
Nota: Tidak sesuai untuk memproses keju lembut dan kepingan keju.

Kepipis parut kasar¹



Parut makanan secara kasar, contoh kentang mentah untuk ladu, ladu atau lempeng kentang

Cakera pemotong dan pamarut¹



Parut atau potong kentang mentah.
Nota: Tidak sesuai untuk memproses makanan yang sangat berserat, contoh daun bawang atau mangga.

Potongan sayur-Asia¹



Potong makanan menjadi kepingan halus, contoh buah-buahan dan sayur-sayuran.

Pelindung beban berlebihan

Pelindung beban lebih menghalang motor dan komponen lain daripada rosak akibat beban berlebihan. Sekiranya mesin mengisar secara berlebihan atau tersumbat, paksi pembaa kepipis pecah pada titik putus yang dimaksudkan.

Nota: Bahagian alat ganti dengan titik pecah adalah bukan sebahagian daripada kewajipan waranti kami. Pembawa cakera baru boleh didapati dari perkhidmatan pelanggan menggunakan nombor pesanan.00630760

Gambaran keseluruhan unit asas

Aksesori ini boleh digunakan dengan unit asas yang berbeza-beza. Sediakan memproses makanan, seperti yang ditunjukkan.
 → Raj. 2

- A Memproses makanan siri MUMS4 atau MUM5
- B Memproses makanan siri MUMS2

Pengendalian

Pasang pencincang berterusan

→ Raj. 3 - 7

Pasang mesin pencincang berterusan ke peranti asas

→ Raj. 8 - 9

Memproses makanan dengan mesin pencincang berterusan

→ Raj. 10 - 13

Kosongkan mangkuk

Petua: Anda boleh mengosongkan mangkuk semasa diproses tanpa mengeluarkan mesin pencincang berterusan.

→ Raj. 14 - 16

Keluarkan mesin pecincang berterusan

→ Raj. 17 - 18

¹ Mengikut kelengkapan peranti



Keluarkan mesin pencincang berterusan

→ Raj. **19** - **22**

Petua: Bersihkan semua bahagian sebaik sahaja digunakan sehingga sisa tidak kering.

Gambaran keseluruhan pembersihan

Bersihkan bahagian-bahagian tunggal seperti yang ditunjukkan dalam jadual.

→ Raj. **23**

Petua: Perubahan warna boleh berlaku pada bahagian plastik, contoh semasa memproses lobak merah. Keluarkan perubahan warna dengan kain lembut dan beberapa titisan minyak masak.

Contoh penggunaan

Perhatikan maklumat dan nilai dalam jadual.

→ Raj. **24**

Selesaikan gangguan

Makanan yang diproses tidak jatuh ke dalam mangkuk.

Saluran keluar atau perumahan tersumbat.

1. Selesaikan proses dan cabut kabel kuasa.
2. Tanggalkan aksesori.
3. Keluarkan aksesori dan hilangkan penyumbatan.

Cakera pencincang tidak berpusing walaupun peranti asas sedang berjalan

Tudung tidak diletakkan dengan betul dan terkunci di tempatnya.

- ▶ Periksa sama ada penutup telah dipasang dengan betul.

Aksesori telah dilebih-lebihkan dan sumbu pembawa cakera telah pecah pada titik putus yang telah ditentukan.

- ▶ Anda boleh memesan pembawa cakera baru dari perkhidmatan pelanggan menggunakan nombor pesanan 00630760

⚠ 安全性

- 請詳讀本說明書。
- 注意主機的說明書。

本配件僅能如下使用：

- 搭配該系列廚師機 MUMS2, MUMS4, MUM5。
- 僅能搭配原廠零組件和配件使用。
- 用於將食材切片、切絲和磨碎。
- ▶ 僅限從邊緣處握住切碎刀盤。
- ▶ 請勿赤手觸碰刀片和邊緣。
- ▶ 請勿將手伸到進料管中。
- ▶ 僅限使用推料棒續加配料。
- ▶ 切勿在主機上組裝配件。
- ▶ 只有在傳動器完全靜止，且機器的電源插頭拔掉時，才能安裝和取下配件。
- ▶ 只有在指定的工作位置上才可使用配件。

避免財物損失





- ▶ 請勿處理內含堅硬成份的食材，例如：骨頭、軟骨、果核。
- ▶ 請勿將任何物體放入進料管或機殼內，例如：烹飪勺。
- ▶ 使用前，檢查進料管或機殼內有無異物。
- ▶ 請勿用力按壓推料棒。

組件

→ 

- 1 外殼
- 2 刀盤托架
- 3 蓋子（含整合式進料管）
- 4 推料棒和量杯
- 5 切片刀片（厚／薄）
- 6 切片切絲刀片（粗／細）
- 7 磨碎刀（細）
- 8 雙向切片／切絲刀盤¹
- 9 亞洲蔬菜刀盤¹
- 10 磨碎刀（粗）¹

符號





符號	說明
	請注意使用說明書內的提示。
	請勿將手伸到進料管中。
	蓋上蓋子
	外殼位置標記

切碎刀盤

名稱	使用
切片刀片 (厚／薄)	將食材切成厚片或薄片，如水果和蔬菜。 標記： <ul style="list-style-type: none"> ■ 1 = 厚片 ■ 3 = 薄片
	備註： 不適合處理硬質乳酪、麵包、小麵包或巧克力。 提示： 經烹煮過的馬鈴薯只有在於其冷卻後才可切片。
切片切絲刀片（粗／細）	將食材切成粗塊或細塊，如水果、蔬菜或乳酪（高達乳酪或艾登乳酪）。



¹ 依電器配備而定

名稱	使用
	標記： ■ 2 = 粗刀面 ■ 4 = 細刀面 備註： 不適合處理堅果或硬質乳酪（如帕馬森乾酪）。 提示： 用粗刀面將軟質乳酪切絲。
磨碎刀 (細)	將食材切成中細絲，如生馬鈴薯或硬質乳酪（帕馬森乾酪）。 備註： 不適合處理軟質乳酪和半硬質乳酪。
	
磨碎刀 (粗) ¹	將食材切成粗絲，如用於製作馬鈴薯糰子、丸子或煎餅的生馬鈴薯。
	
雙向切片/ 切絲刀盤 ¹	將生馬鈴薯磨碎或切片。 備註： 不適合處理含纖維量非常多的食材，如蔥或芒果。
	
亞洲蔬菜刀 盤 ¹	將食材切成細條，如水果和蔬菜。
	

過載保護

過載保護可避免馬達和其他部件因負載太高而受損。

若多功能食物處理器發生超載或卡住，則刀盤托架軸會在預定斷裂點斷裂。

備註：具有額定斷裂點的備用零件非本公司保固的一部份。可列明訂購編號 00630760 向客戶服務訂購新的刀盤托架。

電器本體概覽

此附件可與不同的電器本體搭配使用。

如圖所示準備好廚房電器。

→圖 2

A MUMS4或MUM5系列的廚房電器

B MUMS2系列的廚房電器

操作

組裝多功能食物處理器

→圖 3 - 7

將多功能食物處理器安裝在主機上

→圖 8 - 9

使用多功能食物處理器處理食材

→圖 10 - 13

清空攪拌碗

提示：攪拌碗可於處理期間清空，無需取下多功能食物處理器。

→圖 14 - 16

取下多功能食物處理器

→圖 17 - 18

依次取下多功能食物處理器

→圖 19 - 22

提示：使用後應立即清潔所有零件，以免殘留物變乾。

清潔一覽

清潔各個零件，如表格所示。

→圖 23

提示：塑膠零件可能會變色，如處理胡蘿蔔的情況下。用軟布和幾滴食用油即可清除變色。

應用實例

請注意表格中的說明和數值。

→圖 24

排除故障

處理的食材未掉入攪拌碗中。

排出口或外殼阻塞。

1. 結束處理程序並拔除電線。
2. 取下配件。
3. 取下配件並清除阻塞物。

儘管主機正在運行，但切碎刀盤仍未轉動。

未將蓋子正確蓋上並卡入到位。

- ▶ 檢查蓋子是否已正確安裝。

配件已超載，刀盤托架軸在預定斷裂點已斷裂。

- ▶ 可列明訂購編號 00630760 向客戶服務訂購新的刀盤托架。

安全须知

- 请仔细阅读本说明书。
- 请注意主机说明书。

本附件仅用于：

- 搭配 MUMS2, MUMS4, MUM5 系列的厨房电器使用。
- 使用原装零件和附件。
- 用于将食材切片、锉碎和研磨。
- ▶ 只可握住切碎刀盘的边缘。
- ▶ 请勿赤手触碰锋利的刀片和边缘。
- ▶ 请勿将手伸到进料管中。
- ▶ 仅限使用推料棒续加配料。
- ▶ 切勿在主机上组装附件。
- ▶ 只有在驱动器处于静止状态且电源插头已拔下时，方可安装和拆卸附件。
- ▶ 只有在指定的工作位置上才可使用附件。

避免材料损坏





- ▶ 请勿加工含有坚硬成分的食材，例如骨头、软骨或者核。
- ▶ 切勿将任何物体插到进料管或外壳中，例如木汤匙。
- ▶ 使用前，请检查进料管和外壳中是否有异物。
- ▶ 切勿用力推动推杆。

组件

→ 图 1

1	外壳
2	刀盘托架
3	防溅盖
4	推料棒和量杯
5	双面切片刀盘 (厚/薄)
6	双面切丝刀盘 (粗/细)
7	精磨盘
8	双面切片/切丝刀盘 ¹
9	适用于亚洲地区的蔬菜刀盘 ¹
10	粗磨盘 ¹

符号

符号	说明
	请注意使用说明书内的提示。
	请勿将手伸到进料管中。
	放上盖子
	外壳位置标记

刀盘

名称	用途
双面切片刀盘 (厚/薄)	将食材切成厚片或薄片，例如水果和蔬菜。 标识： <ul style="list-style-type: none"> ■ 1 = 厚片 ■ 3 = 薄片 注意： 不适用于加工硬奶酪、面包、小面包或巧克力。 提示： 待煮熟的土豆冷却后才可以进行切割。
双面切丝刀盘 (粗/细)	将食材锉成大块或小块，例如水果、蔬菜或奶酪，例如豪达或艾丹姆奶酪。





¹ 视机器配置而定

名称	用途
	标识： <ul style="list-style-type: none"> ▪ 2 = 粗刀面 ▪ 4 = 细刀面 注意： 不适用于加工坚果或硬奶酪，例如帕玛森干酪。 提示： 使用粗刀面将软奶酪磨碎。

精磨盘 	将食材锉成中等粗细，例如生的土豆或硬奶酪，例如帕玛森干酪。 注意： 不适合加工软奶酪和切片奶酪。
---	--

粗磨盘 ¹ 	将食材锉成大块，例如用于制作水饺、丸子或土豆煎饼的生的土豆。
--	--------------------------------

双面切片/切丝刀盘 ¹ 	将生的土豆磨碎或切片。 注意： 不适用于加工纤维非常多的食材，例如葱或芒果。
--	--

适用于亚洲地区的蔬菜刀盘 ¹ 	用于把蔬菜和水果等切成细丝。
---	----------------

过载保护

过载保护系统可防止电机和其他部件因过载而损坏。

如果连续式切碎机过载或卡住，则刀盘托架轴在额定断裂点处断裂。

注意：带有额定断裂点的备用零件非本公司质保的一部份。请通过订购编号 00630760 向客户服务购买新的刀盘托架。

主机概览

本附件可与不同主机搭配使用。如图所示，准备您的厨房电器。

→图 2

A MUMS4 或 MUM5 系列的厨房电器

B MUMS2 系列的厨房电器

操作

组装连续式切碎机

→图 3 - 7

将连续式切碎机安装到主机上

→图 8 - 9

使用连续式切碎机加工食材

→图 10 - 13

清空搅拌碗

提示：可以在加工期间清空搅拌碗，且无需拆下连续式切碎机。

→图 14 - 16

拆下连续式切碎机

→图 17 - 18

拆卸连续式切碎机

→图 19 - 22

提示：使用完毕后，请立即清洁所有部件，以防残留物干固。

清洁概述

清洁各个部件，如表格所示。

→图 23

提示：若加工胡萝卜等食物，塑料部件会被染上颜色。用软布沾几滴食用油去除染色。

应用实例

请注意表格中的说明和数值。

→图 24

处理故障

加工好的食材并未掉入搅拌碗中。

排水孔或外壳堵塞。

1. 结束加工，然后拔下电源插头。
 2. 取下附件。
 3. 拆下附件，然后疏通堵塞。
- 虽然主机处于运行中，但切碎刀盘不转动。**

盖子未正确盖上并卡止。

▶ 检查盖子是否已正确安装。

附件过载，刀盘托架轴在额定断裂点处断裂。





▶ 您可以通过订购编号 00630760 向客户服务订购新的刀盘托架。

¹ 视机器配置而定
100% 使用回收再生纸印刷

الأمان

- اقرأ هذا الدليل بعناية.
- التزم بمراعاة دليل استخدام الجهاز الأساسي.
- لا تستخدم الملحقات إلا:
- مع خلاط متعدد الاستخدامات من سلسلة الطرازات MUMS2, MUMS4, MUM5.
- مع الأجزاء والكماليات الأصلية.
- لقطع وبشر وتقسير المواد الغذائية.
- ◀ لا تسمك بأقراص التقطيع إلا من الإطار.
- ◀ لا تلمس السكاكين والحواف الحادة بيدين مجردتين أبدًا.
- ◀ لا تدخل يديك في منفذ التعبئة.
- ◀ لا تستخدم إلا أسطوانة الدفع لتقليب المكونات.
- ◀ لا تركيب الملحق أبدًا على الجهاز الأساسي.
- ◀ لا ترغّب أو تفك الملحقات إلا عند توقف وحدة الإدارة وفصل الجهاز عن مصدر التيار الكهربائي.
- ◀ لا تستخدم الملحق إلا في وضع الشغل المخصّص له.

الرموز

الرمز	الشرح
	احرص على مراعاة تعليمات دليل الاستعمال.
	لا تدخل يديك في منفذ التعبئة.
	تركيب الغطاء
	علامة تمييز الموضع في جسم الماكينة

تجنّب الأضرار المادية

- ◀ لا تستخدم أية مواد غذائية، تحتوي على مكونات صلبة، مثل العظام أو الغضاريف أو البذور.
- ◀ لا تدخل أغراضًا في منفذ التعبئة أو جسم الماكينة، من قبيل ملعقة الطهي.
- ◀ افحص منفذ التعبئة وجسم الماكينة للكشف عن الأجسام الغريبة قبل الاستخدام.
- ◀ لا تمارس ضغطًا كبيرًا باستخدام الكباس.

الأجزاء

← الشكل 1

التسمية	الاستخدام
قرص التقطيع الدوّار سميك/رفيع	قطع المواد الغذائية إلى شرائح سميكة أو رفيعة، مثل الفاكهة والخضروات.
سميك/رفيع	العلامة:
■ 1 = أقراص سميكة	
■ 3 = أقراص رفيعة	
	
ملاحظة: ليس مناسبًا لمعالجة الجبن الصلب أو الخبز أو الشوكولاتة.	
نصيحة: لا تقطع البطاطس المسلوقة إلا بعدما تبرد.	

1	جسم الماكينة
2	حامل الأقراص
3	غطاء بمنفذ تعبئة مدمج
4	كباس وكوب قياس
5	قرص التقطيع الدوّار سميك/رفيع
6	قرص البشر الدوّار خشن/ناعم
7	قرص البشر، ناعم
8	قرص التقطيع والبشر الدوّار ¹
9	قرص الخضروات الآسيوية ¹
10	قرص البشر، خشن ¹

على الضمان. يتوفر حامل أقراص جديد تحت رقم الطلب 00630760 لدى خدمة العملاء.

نظرة عامة على الأجهزة الأساسية

يمكن استخدام هذا الملحق مع أجهزة أساسية مختلفة.

جهاز الخلاط متعدد الاستخدامات الخاص بك، كما هو مبين في الصور.

← الشكل 2

التسمية الاستخدام

قرص البشر الدوّار خشن/ناعم بشر المواد الغذائية إلى قطع خشنة أو ناعمة، مثل الفاكهة أو الخضروات أو الجبن، مثل الجودا والفلمنك. العلامة:



- 2 = جانب خشن
- 4 = جانب ناعم

ملاحظة: ليس مناسباً لمعالجة الجوز أو الجبن الصلب، مثل البارميزان.

نصيحة: بشر الجبن الخفيف بالجانب الخشن.

خلائط متعدد الاستخدامات من سلسلة الطرازات مام إس 4 (MUMS4) أو مام 5 (MUM5)

A

خلائط متعدد الاستخدامات من سلسلة الطرازات مام إس 2 (MUMS2)

B

الاستعمال

تجميع الخراطة التمريرية

← الشكل 3 - 7

تركيب الخراطة التمريرية في الجهاز الأساسي

← الشكل 8 - 9

معالجة المواد الغذائية باستخدام الخراطة التمريرية

← الشكل 10 - 13

إفراغ الوعاء

نصيحة: يمكنك إفراغ الوعاء أثناء عملية المعالجة دون فك الخراطة التمريرية.

← الشكل 14 - 16

فك الخراطة التمريرية

← الشكل 17 - 18

تفكيك الخراطة التمريرية

← الشكل 19 - 22

نصيحة: نظّف كافة الأجزاء على الفور بعد الاستخدام، حتى لا تجف البقايا.

نظرة عامة على التنظيف

نظّف الأجزاء المفردة، كما هو مبين في الجدول.

← الشكل 23

نصيحة: يمكن أن تحدث تغيّرات لونية في الأجزاء البلاستيكية، مثلاً عند معالجة الجزر. أزل التغيّرات اللونية باستخدام قطعة قماش ناعمة وبعض قطرات زيت الطعام.

قرص البشر، ناعم بشر المواد الغذائية على درجة متوسطة النعومة، من قبيل البطاطس أو الجبن الصلب، مثل البارميزان.



ملاحظة: ليس مناسباً لمعالجة الجبن الخفيف والجبن شبه الجامد.

قرص البشر، خشن¹ بشر المواد الغذائية على درجة خشنة، مثل البطاطس النيئة لكفتة البطاطس أو الكبيبة أو أقراص البطاطس المقوية.



قرص التقطيع والبشر الدوّار¹ تقشير البطاطس النيئة أو تقطيعها إلى شرائح.

ملاحظة: ليس مناسباً لمعالجة المواد الغذائية كثيرة الألياف، مثل الكراث أو المانجو.



قرص الخضروات الآسيوية¹ تقطيع المواد الغذائية إلى شرائح رفيعة، مثل الفاكهة والخضروات.



التأمين ضد التحميل الزائد

يحول التأمين ضد التحميل الزائد دون تضرر الممرّك ومكونات تركيبية أخرى من جراء تحميل مرتفع للغاية. عندما تُحمّل الخراطة التمريرية أو تُحجز، ينكسر محور حامل الأقراص عند موضع الانكسار المفترض المُخصّص لذلك.

ملاحظة: قطع الغيار ذات موضع الانكسار المفترض لا تعد جزءاً من التزاماتنا المترتبة

¹ حسب تجهيز الجهاز

أمثلة تطبيقية

التزم بمراجعة البيانات والقيم المذكورة في الجدول.

← الشكل 24

التغلب على الاختلالات

لا تسقط المواد الغذائية المُعالِجة في الوعاء.

فتحة الإخراج أو جسم الماكينة مسدودان.

1. أنه عملية المعالجة وأخرج قابس الشبكة.

2. اخلع الملحق.

3. فك الملحق وأزل الانسداد.

قرص التقطيع لا يدور رغم عمل الجهاز الأساسي.

الغطاء ليس مرگبًا ومعسَّنًا بشكل صحيح.

◀ راجع ما إذا كان الغطاءً مرگبًا بشكل صحيح.

تم التحميل بشكل زائد على الملحق وانكسر

محور حامل الأقراص عند موضع الانكسار

المفترض.

◀ يمكنك طلب حامل أقراص جديد تحت رقم

الطلب 00630760 لدى خدمة العملاء.



Thank you for buying a Bosch Home Appliance!

Register your new device on MyBosch now and profit directly from:

- **Expert tips & tricks for your appliance**
- **Warranty extension options**
- **Discounts for accessories & spare-parts**
- **Digital manual and all appliance data at hand**
- **Easy access to Bosch Home Appliances Service**

Free and easy registration – also on mobile phones:

www.bosch-home.com/welcome



Looking for help? You'll find it here.

Expert advice for your Bosch home appliances, help with problems or a repair from Bosch experts.

Find out everything about the many ways Bosch can support you:

www.bosch-home.com/service

Contact data of all countries are listed in the attached service directory.

BSH Hausgeräte GmbH

Carl-Wery-Straße 34
81739 München, GERMANY
www.bosch-home.com

A Bosch Company

Valid within Great Britain:
Imported to Great Britain by
BSH Home Appliances Ltd.
Grand Union House
Old Wolverton Road
Wolverton, Milton Keynes
MK12 5PT
United Kingdom



8001348086 (050220)

en, ms, zh-tw, zh, ar