

Hamilton Beach®

Electric Citrus Juicer Presse-agrumes électrique Exprimidor eléctrico de cítricos

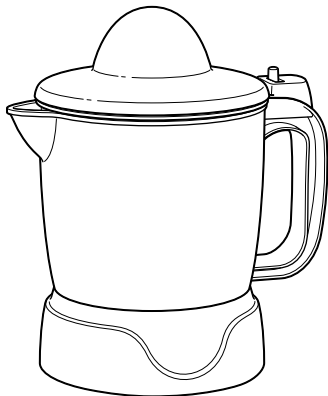

**READ BEFORE USE
LIRE AVANT UTILISATION
LEA ANTES DE USAR**

**For questions:
1-800-851-8900
For recipes, tips,
product information
and registration:
hamiltonbeach.com**

**Pour des questions :
1-800-851-8900
Pour des recettes,
des conseils, des
renseignements sur le
produit et l'enregistrement :
hamiltonbeach.ca**

**Para preguntas:
1-800-851-8900
Para recetas, consejos,
información del producto
y registro:
hamiltonbeach.com.mx**

IMPORTANT SAFEGUARDS

When using electrical appliances, basic safety precautions should always be followed to reduce the risk of fire, electric shock, and/or injury to persons, including the following:

1. Read all instructions.
2. This appliance is not intended for use by persons (including children) with reduced physical, sensory, or mental capabilities, or lack of experience and knowledge, unless they are closely supervised and instructed concerning use of the appliance by a person responsible for their safety.
3. Close supervision is necessary when any appliance is used by or near children. Children should be supervised to ensure that they do not play with the appliance.
4. To protect against risk of electrical shock, do not put cord, plug, base, or motor in water or other liquid.
5. Stop juicing, then unplug from outlet when not in use, before putting on or taking off parts, and before cleaning. To unplug, grasp the plug and pull from the outlet. Never pull from the power cord.
6. Avoid contact with moving parts.
7. Do not operate any appliance with a damaged supply cord or plug, or after the appliance malfunctions or has been dropped or damaged in any manner. Supply cord replacement and repairs must be conducted by the manufacturer, its service agent, or similarly qualified persons in order to avoid a hazard. Contact Customer Service for information on examination, repair, or adjustment as set forth in the Limited Warranty.
8. The use of attachments not recommended or sold by the appliance manufacturer may cause fire, electric shock, or personal injury.
9. Do not use outdoors.
10. Do not let cord hang over edge of table or counter or touch hot surfaces, including stove
11. Do not place on or near a hot gas or electric burner, or in a heated oven.
12. Do not use appliance for other than intended purpose.

SAVE THESE INSTRUCTIONS

Other Consumer Safety Information

This appliance is intended for household use only.

This appliance is only intended for the preparation and serving of foods. This appliance is not intended for use with any nonfood materials or products.

⚠ WARNING Electrical Shock Hazard: This appliance is provided with a polarized plug (one wide blade) to reduce the risk of electric shock. The plug fits only one way into a polarized outlet. Do not defeat the safety purpose of the plug by modifying the plug in any way or by using an adapter. If the plug does not fit fully into the outlet, reverse the plug. If it still does not fit, have an electrician replace the outlet.

The length of the cord used on this appliance was selected to reduce the hazards of becoming tangled in or tripping over a longer cord. If a longer cord is necessary, an approved extension cord may be used. The electrical rating of the extension cord must be equal to or greater than the rating of the appliance. Care must be taken to arrange the extension cord so that it will not drape over the countertop or tabletop where it can be pulled on by children or accidentally tripped over.

To avoid an electrical circuit overload, do not use another high-wattage appliance on the same circuit with this appliance.

Parts and Features

To order parts, visit:
hamiltonbeach.com/parts

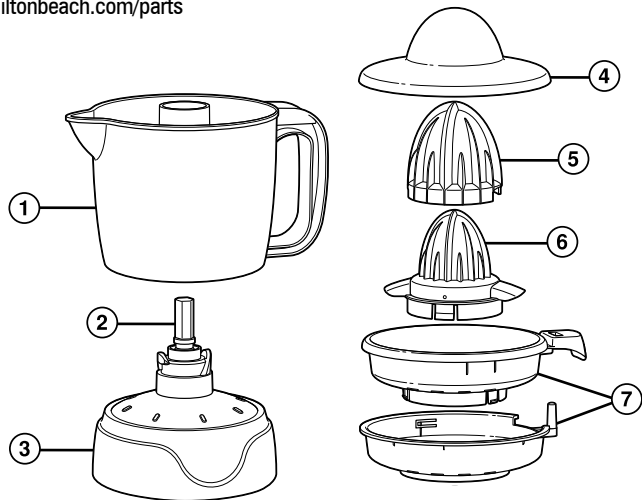

1. Pitcher with Juice Level Indicator
2. Center Shaft
3. Base with Cord Storage
4. Silicone Gripper Lid (for gripping fruit and jar lids; keeps reamers clean during storage)
5. Large Reamer (oranges, grapefruit)
6. Small Reamer with Pulp Scraper (limes, lemons)
7. 2-Piece Pulp Control Basket with Pulp Control Dial

How to Use

1. Unplug.
2. Place Pitcher onto Base. Hold Base and turn Pitcher clockwise to lock. Pitcher will stop when locked.
3. Fit two parts of Pulp Control Basket together. Place onto Center Shaft of Juicer, aligning handle of Pulp Control Basket with handle of Pitcher.
4. Snap Small Reamer onto Pulp Control Basket. If juicing large fruit (oranges, grapefruit), fit Large Reamer directly on top of Small Reamer.

NOTE: Always select size of Reamer based on size of fruit to be juiced. For increased grip on fruit while juicing, place Silicone Gripper Lid over fruit.

5. Slide Pulp Control Dial to select desired amount of pulp.

NOTE: If Reamer is used without Pulp Control Basket, juice will contain pulp and seeds.

6. Plug into outlet.
7. Push down on Reamer with halved fruit to start juicing action. Lift fruit up off Reamer and Juicer stops. This Juicer is designed with an auto-reverse. It automatically reverses direction from time to time to make juicing easier.
8. When finished juicing, unplug from outlet, then remove Reamer and Silicone Gripper Lid and Pulp Control Basket.
9. To unlock Pitcher, hold Base and turn Pitcher counterclockwise. Remove Pulp Control Basket and pour juice. Store unused juice in Pitcher in refrigerator with Pulp Control Basket and Silicone Gripper Lid.

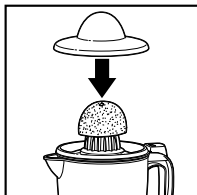
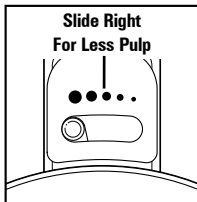
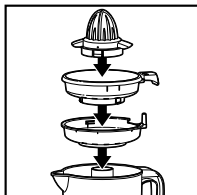
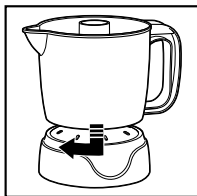

Tips for Best Results

- This Juicer is designed to juice citrus fruit such as oranges, lemons, limes, and grapefruit.
- For maximum juice, fruit should be at room temperature.
- Before juicing, roll fruit between countertop and palm of your hand. Slice fruit in half, cutting across sections.

How to Use Silicone Gripper Lid as Jar Lid Opener

1. Make sure jar and your hands are not wet.
2. Center Silicone Gripper Lid on top over jar lid.
3. Holding jar with one hand, press down on Silicone Gripper Lid, and twist Lid counterclockwise.



Care and Cleaning

⚠ WARNING Electrical Shock Hazard. Disconnect power before cleaning. Do not immerse cord, plug, or base in any liquid.

1. Unplug.
2. Lift off Silicone Gripper Lid, Reamer and Pulp Control Basket.
3. To unlock Pitcher, hold Base and turn Pitcher counterclockwise.
4. Lift Pitcher to remove.
5. Press down on Pulp Control Dial and gently separate parts of Pulp Control Basket.
6. Silicone Gripper Lid, Reamers, Pulp Control Basket, and Pitcher may be washed in hot, soapy water or in TOP rack of a dishwasher.
7. Wipe Base with a damp cloth.
8. Wrap cord around Cord Storage.

NOTE: All parts fit together for easy storage. See Parts and Features on page 4.

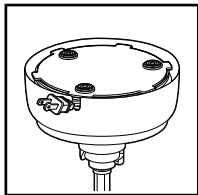

Hamilton Beach in no way guarantees the availability of replacement parts, repair services and information necessary to repair our products. For information on what parts and repair services may currently be available, please contact us using the methods provided in this manual.

Limited Warranty

This warranty applies to products purchased and used in the U.S. and Canada. This is the only express warranty for this product and is in lieu of any other warranty or condition.

This product is warranted to be free from defects in material and workmanship for a period of three (3) years from the date of original delivery in the U.S. and Canada. During this period, your exclusive remedy is replacement of this product or any component found to be defective, at our option; however, you are responsible for all costs associated with our returning a product or component under this warranty to you. If the product or component is unavailable, we will replace with a similar one of equal or greater value.

This warranty does not cover glass, filters, wear from normal use, use not in conformity with the printed directions, or damage to the product resulting from accident, alteration, abuse, or misuse. This warranty extends only to the original consumer purchaser or gift recipient. Keep the original sales receipt, as proof of purchase is required to make a warranty claim. This warranty is void if the product is used for other than single-family household use or subjected to any voltage and waveform other than as specified on the rating label (e.g., 120 V ~ 60 Hz).

We exclude all claims for special, incidental, and consequential damages caused by breach of express or implied warranty. All liability is limited to the amount of the purchase price. **Every implied warranty, including any statutory warranty or condition of merchantability or fitness for a particular purpose, is disclaimed except to the extent prohibited by law, in which case such warranty or condition is limited to the duration of this written warranty.** This warranty gives you specific legal rights. You may have other legal rights that vary depending on where you live. Some states or provinces do not allow limitations on implied warranties or special, incidental, or consequential damages, so the foregoing limitations may not apply to you.

To make warranty claim, do not return this appliance to the store. Please call 1.800.851.8900 in the U.S. or 1.800.267.2826 in Canada or write Hamilton Beach Brands, Inc., Attn: Consumer Affairs, 261 Yadkin Road, Southern Pines, NC 28387, or visit hamiltonbeach.com/customer-service in the U.S. or hamiltonbeach.ca/customer-service in Canada. For faster service, include the model, type, and series numbers on your appliance.

PRÉCAUTIONS IMPORTANTES

Pour utiliser un appareil électroménager, vous devez toujours prendre des mesures élémentaires de sécurité pour réduire le risque d'incendie, de choc électrique et/ou de blessure corporelle, en particulier les mesures suivantes :

1. Lire toutes les instructions.
2. Cet appareil n'est pas destiné à être utilisé par des personnes (y compris les enfants) dont les capacités physiques, sensorielles ou mentales sont réduites, ou manquant d'expérience et de connaissance, sauf si elles sont étroitement surveillées et instruites sur l'utilisation de l'appareil par une personne responsable de leur sécurité.
3. Une surveillance étroite est requise pour tout appareil utilisé par ou près des enfants. Surveiller que les enfants ne jouent pas avec l'appareil.
4. Pour éviter les risques de choc électrique, ne pas immerger le cordon, la fiche, la base ou le moteur dans l'eau ou tout autre liquide.
5. Arrêter l'extraction, puis débrancher l'appareil de la prise lorsqu'il n'est pas utilisé, avant d'y ajouter ou d'y retirer des pièces et avant de le nettoyer. Pour le débrancher, tenir la fiche et la retirer de la prise. Ne jamais tirer sur le cordon.
6. Éviter de toucher les parties mobiles.
7. Ne pas faire fonctionner un appareil électroménager avec un cordon ou une fiche endommagée, ou lorsque l'appareil ne fonctionne pas bien ou a été échappé ou endommagé d'une manière quelconque. Le remplacement et la réparation du cordon d'alimentation doivent être faits par le fabricant, son agent de service ou toute personne qualifiée de façon à éviter tout danger. Veuillez communiquer avec le service à la clientèle pour obtenir de l'information concernant l'inspection, la réparation ou le réglage, comme précisé dans la garantie limitée.
8. L'utilisation d'accessoires non recommandés ou vendus par le fabricant de l'appareil peut provoquer un incendie, un choc électrique ou blesser quelqu'un.
9. Ne pas utiliser à l'extérieur.
10. Ne pas laisser pendre le cordon de la table ou du comptoir et éviter tout contact entre le cordon et les surfaces chaudes incluant la cuisinière.

11. Ne placer jamais votre appareil électroménager à proximité ou sur un brûleur électrique ou à gaz chaud ou dans un four chaud.

12. N'utiliser cet appareil que pour les fonctions auxquelles il est destiné.

CONSERVER CES INSTRUCTIONS

Autres consignes de sécurité pour le consommateur

Cet appareil est destiné à un usage domestique uniquement.

Cet appareil est conçu uniquement pour préparer et servir des aliments.

Cet appareil n'est pas conçu pour être utilisé avec des matériaux ou des produits non alimentaires.

⚠ AVERTISSEMENT **Risque de choc électrique** : Cet appareil est fourni avec une fiche polarisée (une broche large) pour réduire le risque d'électrocution. Cette fiche n'entre que dans un seul sens dans une prise polarisée. Ne contrecarrez pas l'objectif sécuritaire de cette fiche en la modifiant de quelque manière que ce soit ou en utilisant un adaptateur. Si vous ne pouvez pas insérer complètement la fiche dans la prise, inversez la fiche. Si elle refuse toujours de s'insérer, faire remplacer la prise par un électricien.

La longueur du cordon installé sur cet appareil a été sélectionnée afin de réduire les risques d'enchevêtrement ou de faux pas causés par un fil trop long. L'utilisation d'une rallonge approuvée est permise si le cordon est trop court. Les caractéristiques électriques de la rallonge doivent être équivalentes ou supérieures aux caractéristiques de l'appareil. Prendre toutes les précautions nécessaires pour installer la rallonge de manière à ne pas la faire courir sur le comptoir ou sur une table pour éviter qu'un enfant ne tire sur le cordon ou trébuche accidentellement.

Pour éviter la surcharge du circuit électrique, ne pas utiliser un autre appareil à haute puissance sur le même circuit que cet appareil.

Pièces et caractéristiques

Pour commander des pièces, visiter :
hamiltonbeach.ca/parts

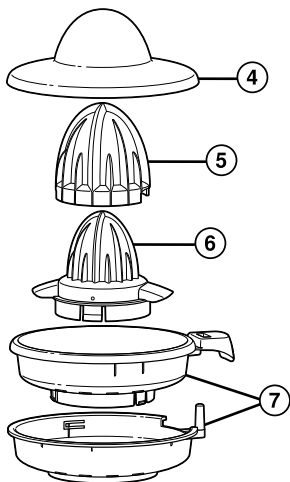
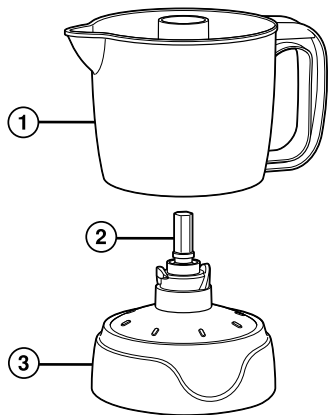

1. Broc avec indicateur de niveau de jus
2. Arbre central
3. Base avec rangement de cordon
4. Couvercle de prise en silicone (pour tenir les fruits et les couvercles de bocaux et garder les alésoirs propres durant le rangement)
5. Grand alésoir (oranges, pamplemousses)
6. Petit alésoir avec grattoir à pulpe (citrons, limes)
7. Panier de contrôle de pulpe en 2 pièces avec cadran de contrôle de pulpe

Utilisation

1. Débrancher.
2. Placer le broc dans la base. Tenir la base et tourner le broc dans le sens des aiguilles d'une montre pour verrouiller. Le broc s'arrête quand il est bloqué.
3. Rassembler les deux pièces du panier de contrôle de pulpe. Placer dans l'arbre central du presse-agrumes, en alignant la poignée du panier de contrôle de pulpe à la poignée du broc.
4. Mettre le petit alésoir dans le panier de contrôle de pulpe. Pour presser de gros fruits (oranges, pamplemousses), mettre le grand alésoir directement sur le petit alésoir.
REMARQUE : Toujours choisir la taille de l'alésoir en se basant sur la taille du fruit à presser. Placer le couvercle de prise en silicone sur le fruit pour une meilleure prise lors de l'extraction.
5. Faire glisser le cadran du contrôle de pulpe pour choisir le montant désiré de pulpe.
REMARQUE : Si l'alésoir est utilisé sans panier de contrôle de pulpe, le jus contient la pulpe et les pépins.
6. Brancher à la prise de courant.
7. Pousser vers le bas l'alésoir avec la moitié de fruit pour commencer à extraire le jus. Soulever le fruit de l'alésoir et le presse-agrumes s'arrête. Ce presse-agrumes est conçu avec un retour automatique en arrière. Il change automatiquement de sens, de temps en temps, pour faciliter l'extraction de jus.
8. À la fin de l'extraction de jus, débrancher le cordon d'alimentation de la prise, puis enlever l'alésoir et le couvercle de prise en silicone et le panier de contrôle de la pulpe.
9. Pour déverrouiller le broc, tenir la base et tourner le broc dans le sens antihoraire. Retirer le panier de contrôle de pulpe et verser le jus. Ranger le jus non utilisé qui se trouve dans le broc au réfrigérateur avec le panier de contrôle de la pulpe et le couvercle de prise en silicone.

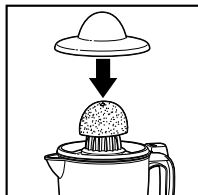
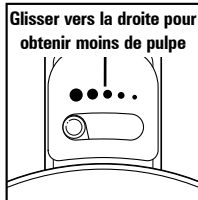
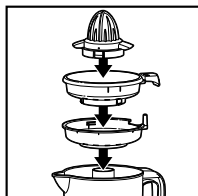
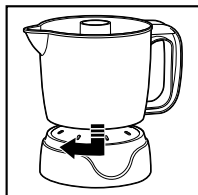

Conseils pour obtenir les meilleurs résultats

- Ce presse-agrumes est conçu pour extraire le jus de fruits tels que les oranges, les citrons, les limes et les pamplemousses.
- Pour obtenir le maximum de jus, le fruit doit être à la température ambiante.
- Avant de commencer l'extraction, rouler le fruit sur le comptoir avec la paume de la main. Couper le fruit en deux, de manière à trancher les quartiers.

Utilisation du couvercle de prise en silicone comme ouvre-bocal

1. S'assurer que le bocal et les mains ne sont pas mouillés.
2. Centrer le couvercle de prise en silicone sur le couvercle du bocal.
3. En tenant le bocal d'une main, appuyer sur le couvercle de prise en silicone et le tourner en sens antihoraire.



Entretien et nettoyage

⚠ AVERTISSEMENT **Risque de choc électrique.** Débrancher l'appareil avant le nettoyage. N'immerger pas le cordon, la fiche ou la base dans l'eau ou autre liquide.

1. Débrancher.
2. Soulever le couvercle de prise en silicone, l'alésoir et le panier de contrôle de la pulpe.
3. Pour déverrouiller le broc, tenir la base et tourner le broc dans le sens opposé à celui des aiguilles d'une montre.
4. Soulever le broc pour l'enlever.
5. Appuyer sur le cadran de contrôle de pulpe et séparer délicatement les pièces du panier de contrôle de pulpe.
6. Le couvercle de prise en silicone, les alésoirs, le panier de contrôle de la pulpe et le broc peuvent être lavés dans l'eau chaude savonneuse ou dans le panier SUPÉRIEUR du lave-vaisselle.
7. Essuyer la base avec un linge humide.
8. Enrouler le cordon autour de l'espace de rangement du cordon. **REMARQUE** : Toutes les pièces peuvent être réunies pour faciliter le rangement. Voir l'illustration à la page 10, dans la partie Pièces et caractéristiques.

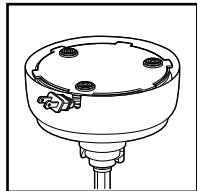

Hamilton Beach ne garantit en aucun cas la disponibilité des pièces de remplacement, des services de réparation, ni des renseignements nécessaires pour réparer ses produits. Pour obtenir de l'information sur les pièces et les services de réparation possiblement offerts à l'heure actuelle, veuillez communiquer avec nous à l'aide des moyens fournis dans le présent manuel.

Garantie limitée

Cette garantie s'applique aux produits achetés et utilisés aux É.-U. et au Canada. C'est la seule garantie expresse pour ce produit et est en lieu et place de tout autre garantie ou condition. Ce produit est garanti contre tout défaut de matériaux et de main-d'oeuvre pour une période de trois (3) ans à compter de la date originale de livraison aux É.-U. et au Canada. Au cours de cette période, votre recours exclusif se limitera au remplacement de ce produit ou tout autre composant défectueux, à notre discrétion. Cependant, vous êtes responsables des frais associés au retour du produit ou d'un composant en vertu de la présente garantie. Si le produit ou le composant est non disponible, nous le remplacerons avec un article similaire de valeur égale ou supérieure.

Cette garantie ne couvre pas le verre, les filtres, l'usure d'un usage normal, l'utilisation non conforme aux directives imprimées, ou des dommages au produit résultant d'un accident, modification, utilisation abusive ou incorrecte. Cette garantie s'applique seulement à l'acheteur original ou à la personne l'ayant reçu en cadeau. La présentation du reçu de vente d'origine comme preuve d'achat est nécessaire pour faire une réclamation au titre de cette garantie. Cette garantie s'annule si le produit est utilisé autrement que par une famille ou si l'appareil est soumis à toute tension ou forme d'onde différente des caractéristiques nominales précisées sur l'étiquette (par ex. : 120 V ~ 60 Hz).

Nous excluons toutes les réclamations au titre de cette garantie pour les dommages spéciaux, consécutifs et indirects causés par la violation de garantie expresse ou implicite. Toute responsabilité est limitée au prix d'achat. **Chaque garantie implicite, y compris toute garantie ou condition de qualité marchande ou d'adéquation à un usage particulier, est exonérée, sauf dans la mesure interdite par la loi, auquel cas la garantie ou condition est limitée à la durée de cette garantie écrite.** Cette garantie vous donne des droits légaux précis. Vous pouvez avoir d'autres droits qui varient selon l'endroit où vous habitez. Certaines provinces ne permettent pas les limitations sur les garanties implicites ou les dommages spéciaux ou indirects de telle sorte que les limitations ci-dessus ne s'appliquent peut-être pas à votre cas. Pour faire une réclamation au titre de la garantie, veuillez ne pas retourner cet appareil au magasin. Veuillez appeler au 1 800 851-8900 aux É.-U. ou au 1 800 267-2826 au Canada, ou écrire à Hamilton Beach Brands, Inc. Attn: Consumer Affairs, 261 Yadkin Road, Southern Pines, NC 28387, ou visiter le site hamiltonbeach.com/customer-service aux États-Unis ou hamiltonbeach.ca/customer-service au Canada. Pour obtenir un service plus rapide, veuillez inclure les numéros de modèle, de type et de série de votre appareil.

SALVAGUARDIAS IMPORTANTES

Cuando utilice aparatos eléctricos, siempre deben seguirse precauciones de seguridad básicas a fin de reducir el riesgo de incendio, descarga eléctrica, y/o lesiones a personas, incluyendo las siguientes:

1. Lea todas las instrucciones.
2. Este aparato no se destina para utilizarse por personas (incluyendo niños) cuyas capacidades físicas, sensoriales o mentales sean diferentes o estén reducidas, o carezcan de experiencia o conocimiento, a menos que dichas personas reciban una supervisión o capacitación para el funcionamiento del aparato por una persona responsable de su seguridad.
3. Se requiere de una estrecha supervisión cuando el aparato se use por o cerca de niños. Los niños deben supervisarse para asegurar que ellos no empleen los aparatos como juguete.
4. Verifique que el voltaje de su instalación corresponda con el del producto.
5. Para protegerse contra un riesgo de descarga eléctrica, no ponga el cable, enchufe, base o motor en agua o cualquier otro líquido.
6. Detenga el exprimidor y desenchúfelo del tomacorriente cuando no lo utilice, antes de colocar o retirar piezas y antes de limpiarlo. Para desenchufarlo, tome el enchufe y retírelo del tomacorriente. Nunca tire del cable eléctrico.
7. Evite el contacto con partes móviles.
8. No opere ningún aparato con cables o enchufe dañados o después de que el aparato funcione mal o se caiga o dañe de cualquier manera. El reemplazo del cable de suministro y las reparaciones deben ser efectuadas por el fabricante, su agente de servicio, o personas igualmente calificadas para poder evitar un peligro. Comuníquese con Servicio al cliente para obtener información sobre la revisión, la reparación o los ajustes, según lo establecido en la Garantía limitada.
9. El uso de accesorios no recomendados o vendidos por. El fabricante del electrodoméstico puede provocar incendios, descargas eléctricas o lesiones personales.
10. No lo use en exteriores.

11. No deje que el cable cuelgue del borde de la mesa o cubierta, o toque superficies calientes, incluyendo la estufa.
12. No lo coloque sobre o cerca de un quemador caliente eléctrica o a gas, o dentro de un horno caliente.
13. No use el aparato para otro propósito que no sea para el que fue hecho.

GUARDE ESTAS INSTRUCCIONES

Otra información de seguridad para el cliente

Este aparato ha sido diseñado solamente para uso doméstico.

Este aparato está destinado únicamente a la preparación y servicio de alimentos. Este equipo no está destinado para usarse con ningún material o producto no alimenticio.

⚠ ADVERTENCIA **Riesgo de descarga eléctrica:** Este aparato es provisto con un enchufe polarizado (una pata más ancha) para reducir el riesgo de una descarga eléctrica. El enchufe embona únicamente en una dirección dentro de un tomacorriente polarizado. No trate de obviar el propósito de seguridad del enchufe modificándolo de alguna manera o utilizando un adaptador. Si el enchufe no entra completamente en la toma, invierta el enchufe. Si aún no entra, haga que un electricista reemplace la toma.

El largo del cable que se usa en este aparato fue seleccionado para reducir el peligro de que alguien se enganche o tropiece con un cordón más largo. Si se necesita un cordón más largo, se puede usar un cable de extensión aprobado. La clasificación nominal eléctrica del cable de extensión deberá ser igual o mayor que la clasificación nominal del aparato. Es importante tener cuidado de colocar el cable de extensión para que no se pliegue sobre el mostrador o la mesera en donde niños puedan tirar del mismo o tropezarse accidentalmente.

Para evitar una sobrecarga eléctrica del circuito, no use otro aparato de alto voltaje en el mismo circuito con este aparato.

Piezas y características

Para ordenar piezas, visite:
proctorsilex.com/parts

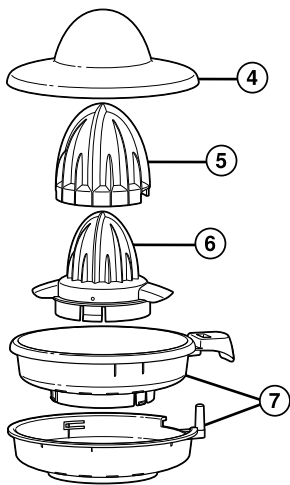
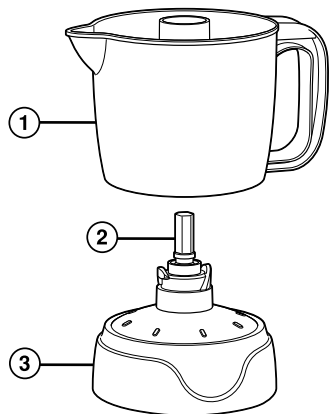

1. Jarra con indicador de nivel de jugo
2. Eje central
3. Base con almacenamiento de cable
4. Tapa de silicona con agarre (para sujetar frutas y tapas de jarras; mantiene los exprimidores limpios durante el almacenamiento)
5. Exprimidor grande (naranjas, toronjas)
6. Exprimidor pequeño con raspador para pulpa (limas, limones)
7. Canasta de control de pulpa de 2 piezas con dial de control de pulpa

Cómo usar

1. Desenchufe del tomacorriente.
2. Coloque la jarra en la base. Sostenga la base y gire la jarra en sentido de las agujas del reloj para trabar. La jarra se detendrá cuando se haya fijado.
3. Una las dos piezas de la canasta de control de pulpa. Coloque sobre el eje central del exprimidor, alineando la manija de la canasta de control de pulpa con la manija de la jarra.

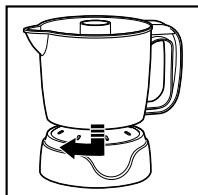

4. Ajuste el exprimidor pequeño sobre la canasta de control de pulpa. Si va a exprimir frutas grandes (naranjas, toronjas) coloque el exprimidor grande directamente sobre el pequeño.

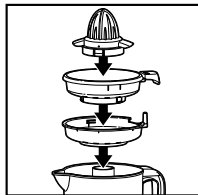

NOTA: Siempre seleccione el tamaño del exprimidor en base al tamaño de la fruta que se utilizará. Para aumentar el agarre de la fruta mientras exprime, coloque la tapa de silicona con agarre sobre la fruta.

5. Deslice el dial de control de pulpa para seleccionar la cantidad de pulpa deseada.

NOTA: Si el exprimidor se utiliza sin la canasta de control de pulpa, el jugo contendrá pulpa y semillas.

6. Enchufe al tomacorriente.
7. Presione hacia abajo sobre el exprimidor con la fruta cortada a la mitad para iniciar el funcionamiento. Cuando levante la fruta del exprimidor, la extracción de jugo se detendrá. El exprimidor está diseñada con una característica de contra marcha. Automáticamente se invierte la dirección, de vez en cuando, para que la extracción sea más sencilla.



8. Cuando haya terminado de exprimir, desenchufe del tomacorriente y luego quite el exprimidor la tapa de silicona con agarre y la canasta de control de pulpa.

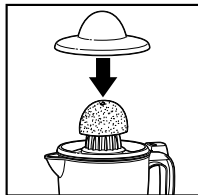

9. Para desbloquear la jarra, sostenga la base y gire la jarra en el sentido contrario a las agujas del reloj. Retire la canasta de control de pulpa y vierta el jugo. Guarde el jugo sin usar en la jarra en el refrigerador con la canasta de control de pulpa y la tapa de silicona con agarre.

Consejos para obtener los mejores resultados

- Este exprimidor fue diseñado para exprimir jugos de cítricos como naranjas, limones, limas y toronjas.
- Para obtener la mayor cantidad de jugo posible, la fruta debe estar a temperatura ambiente.
- Antes de exprimir, haga rodar la fruta entre la palma de su mano y la mesa. Corte la fruta a la mitad, atravesando los gajos.

Cómo usar la tapa de silicona con agarre como abridor para la tapa de la jarra

1. Asegúrese de que la jarra y sus manos no estén mojadas.
2. Centre la tapa de silicona con agarre encima de la tapa de la jarra.
3. Mientras sostiene la jarra con una mano, presione hacia abajo la tapa de silicona con agarre y gire la tapa en el sentido contrario a las agujas del reloj.



Cuidado y limpieza

⚠ ADVERTENCIA **Riesgo de descarga eléctrica.** Desconecte la energía antes de limpiar. No sumerja el cable, enchufe o base en ningún líquido.

1. Desenchufe.
2. Levante la tapa de silicona con agarre, el exprimidor y la canasta de control de pulpa.
3. Para destrabar la jarra, sostenga la base y gire la jarra en sentido contrario de las agujas del reloj.
4. Levante la jarra para quitarla.
5. Presione hacia abajo el dial de control de pulpa y separe suavemente las piezas de la canasta de control de pulpa.
6. La tapa de silicona con agarre, los exprimidores, la canasta de control de pulpa y la jarra pueden lavarse con agua caliente y jabón o en la rejilla SUPERIOR del lavavajillas.
7. Limpie la base con un paño húmedo.
8. Envuelva el cable alrededor del almacenamiento del cable. **NOTA:** Para un almacenamiento sencillo, todas las piezas encajan entre sí. Ver ilustración de la página 16 bajo Piezas y características.

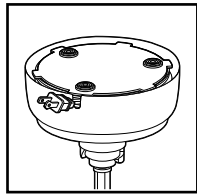

Hamilton Beach no garantiza en ningún caso la disponibilidad de repuestos, servicios de reparación ni la información necesaria para reparar nuestros productos. Para obtener información sobre las piezas y servicios de reparación que puedan estar disponibles actualmente, comuníquese con nosotros a través de los medios indicados en este manual.

Hamilton Beach[®]

Grupo HB/PS, S.A. de C.V.
Monte Elbruz No. 124 - 401
Col. Polanco V Sección,
Miguel Hidalgo
Ciudad de México, C.P. 11560

GARANTÍA PARA PRODUCTOS COMPRADOS EN MÉXICO

PRODUCTO:

MARCA:

MODELO:

Grupo HB/PS, S.A. de C.V. cuenta con una Red de Centros de Servicio Autorizada, por favor consulte en la lista anexa el nombre y dirección de los establecimientos en la República Mexicana en donde usted podrá hacer efectiva la garantía, obtener partes, componentes, consumibles y accesorios; así como también obtener servicio para productos fuera de garantía. Para mayor información llame al: **Centro de Atención al Consumidor: 800 71 16 100**

Grupo HB/PS, S.A. de C.V. le otorga a partir de la fecha de compra:

GARANTÍA DE 3 AÑOS.

COBERTURA

- Esta garantía ampara, todas las piezas y componentes del producto que resulten con defecto de fabricación incluyendo la mano de obra.
- Grupo HB/PS, S.A. de C.V. se obliga a reemplazar, reparar o reponer, cualquier pieza o componente defectuoso; proporcionar la mano de obra necesaria para su diagnóstico y reparación, todo lo anterior sin costo adicional para el consumidor.
- Esta garantía incluye los gastos de transportación del producto que deriven de su cumplimiento dentro de su red de servicio.

LIMITACIONES

- Esta garantía no ampara el reemplazo de piezas deterioradas por uso o por desgaste normal, como son: cuchillas, vasos, jarras, filtros, etc.
- Grupo HB/PS, S.A. de C.V. no se hace responsable por los accidentes producidos a consecuencia de una instalación eléctrica defectuosa, ausencia de toma de tierra, clavija o enchufe en mal estado, etc.

EXCEPCIONES

Esta garantía no será efectiva en los siguientes casos:

- a) Cuando el producto se hubiese utilizado en condiciones distintas a las normales. (Uso industrial, semi-industrial o comercial.)
- b) Cuando el producto no hubiese sido operado de acuerdo con el instructivo de uso.

EXCEPCIONES (cont.)

c) Cuando el producto hubiese sido alterado o reparado por personas no autorizadas por Grupo HB/PS, S.A. de C.V. el fabricante nacional, importador o comercializador responsable respectivo. El consumidor puede solicitar que se haga efectiva la garantía ante la propia casa comercial donde adquirió su producto, siempre y cuando Grupo HB/PS, S.A. de C.V. no cuente con talleres de servicio.

PROCEDIMIENTO PARA HACER EFECTIVA LA GARANTÍA

- Para hacer efectiva la garantía, lleve su aparato al Centro de Servicio Autorizado más cercano a su domicilio (consulte la lista anexa).
- Si no existe Centro de Servicio Autorizado en su localidad llame a nuestro Centro de Atención al Consumidor para recibir instrucciones de como hacer efectiva su garantía.

FECHA DE ENTREGA	SELLO DEL VENDEDOR	QUEJAS Y SUGERENCIAS
DÍA ____ MES ____ AÑO ____		Si desea hacer comentarios o sugerencias con respecto a nuestro servicio o tiene alguna queja derivada de la atención recibida en alguno de nuestros Centros de Servicio Autorizados, por favor dirigirse a: GERENCIA INTERNACIONAL DE SERVICIO 800 71 16 100 Email: mexico.service@hamiltonbeach.com

CENTROS DE SERVICIO AUTORIZADOS

Ciudad de México

ELECTRODOMÉSTICOS

Av. Plutarco Elias Calles No. 1499
Zacahuitzco, Benito Juárez,
Ciudad de México, C.P. 09490
Tel: 55 5235 2323

CASA GARCÍA

Av. Patriotismo No. 875-B
Mixcoac, Benito Juárez,
Ciudad de México, C.P. 03910
Tel: 55 5563 8723

Nuevo León

FERNANDO SEPÚLVEDA REFACCIONES

Ruperto Martínez No. 238 Ote.
Col. Centro Monterrey, N.L., C.P. 64000
Tel: 81 8343 6700

Jalisco

SERVICIOS DE MANTENIMIENTO CASTILLO

Garibaldi No. 1450
Ladrón de Guevara, Guadalajara, Jalisco,
C.P. 44660
Tel: 33 3825 3480

Modelo:**66342J****Tipo:****J14****Características eléctricas:****120 V ~ 60 Hz 30 W**

Los modelos incluidos en el instructivo de Uso y cuidado pueden ir seguidos o no por un sufijo correspondiente a una o varias letras del alfabeto y sus combinaciones, separadas o no por un espacio, coma, diagonal, o guión. Como ejemplos los sufijos pueden ser: "Y" y/o "MX" y/o "MXY" y/o "Z".