

EN_IMPORTANT, RETAIN FOR FUTURE REFERENCE: READ CAREFULLY.

FR_IMPORTANT: A LIRE ATTENTIVEMENT ET A CONSERVER POUR VOUS Y REFRERER ULTERIEUREMENT

ES_IMPORTANTE, LEA DETENIDAMENTE Y GUARDE PARA FUTURAS REFERENCIAS.

DE_WICHTIG! SORFGFÄLTIG LESEN UND FÜR SPÄTERES NACHSCHLAGEN AUFBEWAHREN.

IT_IMPORTANTE, LEGGERE E CONSERVARE QUESTO MANUALE D'ISTRUZIONE PER UN USO FUTURO.

Please read these operating instructions carefully and note the information given. Use these operating instructions to familiarize yourself with the product, the proper use and the safety instructions.

Correct use:

The Hose Reel is provided with auto rewind system and intended for use in the private home and hobby garden or car washing etc.

NOTE: The item cannot be used for drinking water as well as harmful air of causticity, chemistry, grease or poisonous liquid.

Please hold the hose stop ball when the hose retracts.

Parts list:

No	Description	Quantity	Picture
1	Hose reel	1	
2	Mounting bracket	1	
3	Self-tapping screws	4	

Installation:

1. Take out the unit and accessories from the box,
2. Choose a suitable place near source of water or air..
3. Take the mounting bracket as a template to mark the position for screws and drill four holes on the wall(Fig.2)

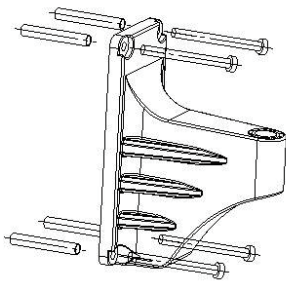

Fig.1

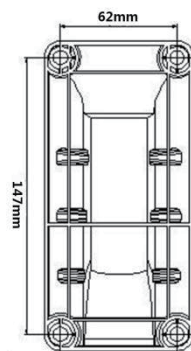

Fig.2

4. Fix the bracket by four self-tapping screws accordingly, (Fig.1)
5. Connect the reel to the mounting bracket.

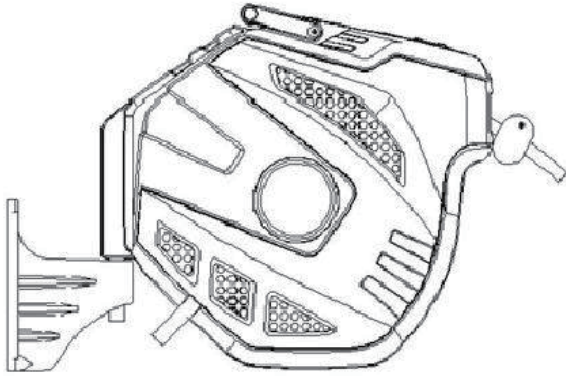

Fig.3

- Note:** 1. The reel should be installed to a wall or post horizontally.
 2. It is suggested to mount the reel approximately 1 meter above the ground.

Operation

Connect the leader hose to the air or water source, then turn on the switch,

Unwind

- Pull out hose to desired length and stop.

Roll up the hose

- With the end of the hose, go back to the Hose Box.
- Turn off the air source, loosen the connector of lead hose

Note: Please do not overpull the hose to the end.

Storage

Cleaning

The hose box is maintenance-free and must not be cleaned internally with water.

Maintenance

- When not in use, please turn off the source of water/air, and turn on the nozzle to release the pressure
- The reel cannot not be used to transmit any chemical and substance
- When not in use for an extended period of time it is recommended to be stored in a cool dry place.

Troubleshooting

Default	Reason	Solution
The hose could not retract	Pull out all the hose, then it is locked, and left no more length to unlock	Go through the window to turn the reel for half a turn in the direction of hose being pulled out.
	Spring is fatigued	Please re-preload the spring for 1-2 turns: remove the small cover, use spanner to clamp the groove of preload wheel, unscrew four bolts on the wheel, then rotate it for 1-2 turns in clockwise, then fasten the bolts, and replace the cover. Fig.4

Fig.4

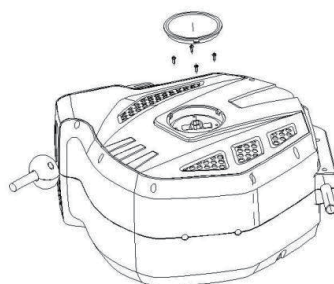

Veillez lire attentivement ces instructions d'utilisation et noter les informations fournies. Utilisez ces instructions d'utilisation pour vous familiariser avec le produit, l'utilisation appropriée et les consignes de sécurité.

Utilisation correcte:

L'enrouleur de tuyau est fourni avec un système de rembobinage automatique et destiné à être utilisé dans la maison privée et le jardin amateur, le lavage de voiture, etc.

REMARQUE: L'article ne peut pas être utilisé pour l'eau potable, ni pour l'air nocif comme la causticité, la chimie, la graisse ou un liquide toxique.

Veillez tenir la bille d'arrêt du tuyau lorsque le tuyau se rétracte.

Liste des pièces:

No	Description	Quantité	Image
1	Dévidoir	1	
2	Support de montage	1	
3	Vis autotaraudeuses	4	

Installation:

1. Veillez sortir l'appareil et les accessoires de la boîte
2. Choisissez un endroit approprié près d'une source d'eau ou d'air.
3. Utilisez le support de montage comme modèle pour marquer la position des vis et percez quatre trous sur le mur (Fig.2).

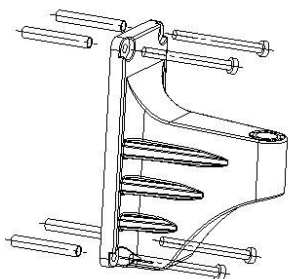

Fig.1

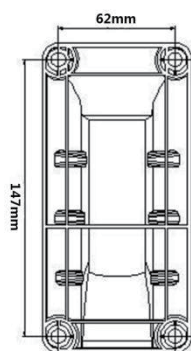

Fig.2

4. Fixez le support avec quatre vis autotaraudeuses en conséquence, (Fig.1).
5. Connectez l'enrouleur au support de montage.

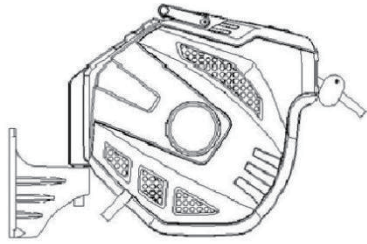

Fig.3

Remarque : 1. L'enrouleur doit être installé contre un mur ou un poteau horizontalement.

2. Il est conseillé de monter l'enrouleur à environ 1 mètre du sol.

Opération

Branchez le tuyau principal sur la source d'air ou d'eau, puis allumez l'interrupteur,

Se détendre

- Tirez le tuyau à la longueur souhaitée et arrêtez-vous.

Enroulez le tuyau

- Avec le bout du tuyau, retournez dans la boîte à tuyau.

- Eteignez la source d'air, desserrez le connecteur du flexible en plomb

Remarque: veuillez ne pas trop surcharger le tuyau.

Espace de rangement

Nettoyage

Le boîtier de tuyau ne nécessite aucun entretien et ne doit pas être nettoyé à l'intérieur avec de l'eau.

Entretien

- Lorsque vous ne l'utilisez pas, éteignez la source d'eau / d'air et allumez la buse pour relâcher la pression

- La bobine ne peut pas être utilisée pour transmettre un produit chimique ou une substance

- Lorsqu'il n'est pas utilisé pendant une période prolongée, il est recommandé de le ranger dans un endroit frais et sec.

Dépannage

Défaut	Raison	Solution
The hose could not retract Le tuyau ne peut pas se rétracter	Tirez tout le tuyau, il est verrouillé et il ne reste plus de longueur à déverrouiller	Passez par la fenêtre pour faire tourner l'enrouleur d'un demi-tour dans le sens de l'extinction du tuyau.
	Le printemps est fatigué	Veuillez recharger le ressort pendant 1-2 tours: enlevez le petit couvercle, utilisez une clé pour serrer la gorge de la roue de précharge, dévissez quatre boulons sur la roue, puis faites-le tourner 1-2 tours dans le sens des aiguilles d'une montre, puis serrez les boulons et remplacez la couverture.Fig.4

Fig.4

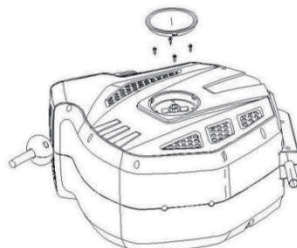

Bitte lesen Sie diese Betriebsanleitung sorgfältig durch und beachten Sie die gegebenen Informationen. Machen Sie sich anhand dieser Betriebsanleitung mit dem Produkt, dem bestimmungsgemäßen Gebrauch und den Sicherheitshinweisen vertraut.

Korrekte Verwendung:

Die Schlauchtrommel ist mit einem automatischen Aufwickelsystem ausgestattet und für den Einsatz im privaten Haus und Hobbygarten oder zum Waschen von Autos usw. vorgesehen.

HINWEIS: Der Gegenstand kann nicht für Trinkwasser sowie für schädliche Luft mit ätzender Wirkung, Chemie, Fett oder giftiger Flüssigkeit verwendet werden.

Bitte halten Sie die Schlauchstoppkugel fest, wenn sich der Schlauch zurückzieht.

Stückliste:

Nu	Beschreibung	Menge	Bild
1	Schlauchtrommel	1	
2	Montagehalterung	1	
3	Selbstschneidende Schrauben	4	

Installation:

1. Nehmen Sie das Gerät und das Zubehör von der Website box, heraus.
2. Wählen Sie einen geeigneten Ort in der Nähe von Wasser- oder Luftquellen....
3. Nehmen Sie die Montagehalterung als Vorlage, um die Position für Schrauben zu markieren und bohren Sie vier Löcher an der Wand ("Abb.2").



Abb.1



Abb.2

4. Befestigen Sie die Halterung mit vier selbstschneidenden Schrauben entsprechend, (Abb.1).

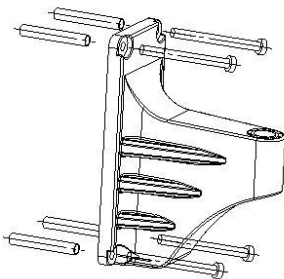
5. Verbinden Sie die Spule mit der Montagehalterung.

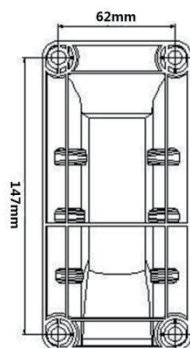

Abb.3

Hinweis: 1: Die Rolle sollte an einer Wand oder einem Pfosten horizontal montiert werden.

2. Es wird empfohlen, die Rolle ca. 1 Meter über dem Boden zu montieren.

Betrieb

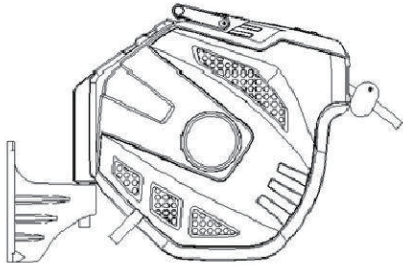
Verbinden Sie den Vorlaufschlauch mit der Luft- oder Wasserquelle und schalten Sie dann den Schalter ein,

Abwickeln

- Schlauch auf gewünschte Länge herausziehen und stoppen.

Schlauch aufrollen

- Gehen Sie mit dem Ende des Schlauchs zurück zur Schlauchbox.

- Schalten Sie die Luftquelle aus, lösen Sie den Anschluss des Bleischlauches.

Hinweis: Bitte ziehen Sie den Schlauch nicht bis zum Ende über.

Lagerung

Reinigung

Der Schlauchkasten ist wartungsfrei und darf innen nicht mit Wasser gereinigt werden.

Wartung

- Wenn Sie nicht in Gebrauch sind, schalten Sie bitte die Wasser-/Luftquelle aus und schalten Sie die Düse ein, um den Druck zu verringern.

- Die Rolle kann nicht zur Übertragung von Chemikalien und Substanzen verwendet werden.

- Bei längerer Nichtbenutzung empfiehlt es sich, an einem kühlen, trockenen Ort zu lagern.

Fehlerbehebung

Standard	Grund	Lösung
Der Schlauch konnte nicht eingezogen werden.	Ziehen Sie den ganzen Schlauch heraus, dann ist er verriegelt und hat keine Länge mehr zum Entriegeln.	Gehen Sie durch das Fenster, um die Spule für eine halbe Umdrehung in Richtung des herausgezogenen Schlauchs zu drehen.
	Der Frühling ist erschöpft	Bitte die Feder für 1-2 Umdrehungen wieder vorspannen: Entfernen Sie die kleine Abdeckung, verwenden Sie einen Schraubenschlüssel, um die Nut des Vorspannrades zu klemmen, lösen Sie vier Schrauben am Rad, drehen Sie es dann für 1-2 Umdrehungen im Uhrzeigersinn, dann befestigen Sie die Schrauben und setzen Sie die Abdeckung wieder ein. Abb.4

Abb.4

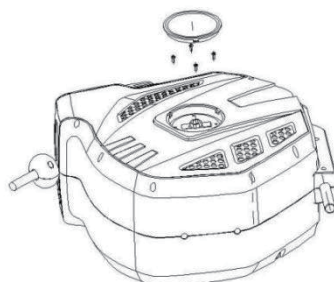

Lea atentamente este manual de instrucciones y tenga en cuenta la información facilitada. Utilice este manual de instrucciones para familiarizarse con el producto , el uso correcto y las indicaciones de seguridad.

Uso correcto:

El carrete de manguera está provisto de sistema de rebobinado automático y está diseñado para su uso doméstico para tareas de jardín, lavado de coches, etc.

NOTA: El artículo no se puede utilizar para agua potable ni para aire nocivo de causticidad, química, grasa o líquido venenoso.

Sostenga la bola de tope de la manguera cuando la manguera se retraiga.

Lista de partes:

No	Descripción	Cantidad	Imagen
1	Carrete de manguera	1	
2	Soporte de fijación	1	
3	Soporte de fijación	4	

Instalación:

1. Saque la unidad y los accesorios de la caja.
2. Elija un lugar adecuado cerca de una fuente de agua o aire.
3. Tome el soporte de montaje como plantilla para marcar la posición de los tornillos y taladre cuatro orificios en la pared (Fig. 2).

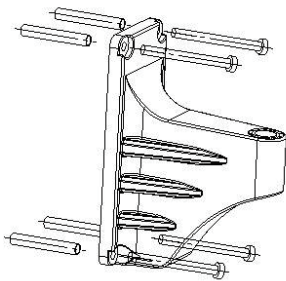

Fig.1

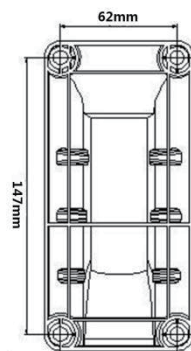

Fig.2

4. Fije el soporte con cuatro tornillos autorroscantes en consecuencia, (Fig.1)
5. Conecte el carrete al soporte de montaje.

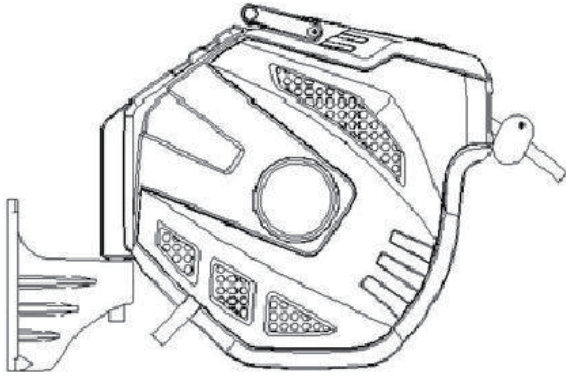

Fig.3

- Nota: 1. El carrito debe instalarse en una pared o poste horizontalmente.**
2. Se sugiere montar el carrito aproximadamente a 1 metro del suelo.

Funcionamiento

Conecte la manguera guía a la fuente de aire o agua, luego encienda el interruptor.
 - Tire de la manguera hasta la longitud deseada y deténgase.

Enrolle la manguera

- Con el extremo de la manguera, vuelva a la caja de mangueras.
 - Apague la fuente de aire, afloje el conector de la manguera de plomo.
- Nota: No tire de la manguera hasta el final.

Almacenamiento

Limpieza

The hose box is maintenance-free and must not be cleaned internally with water.

Mantenimiento

- Cuando no se utilice, cierre la fuente de agua/aire y abra la boquilla para liberar la presión.
- El carrito no se puede utilizar para transmitir cualquier producto químico y sustancia.
- Cuando no se utilice durante un largo periodo de tiempo, se recomienda guardarlo en un lugar fresco y seco.

Resolución de problemas

Defecto	Causa	Solución
La manguera no se retrae	Tiró de toda la manguera, entonces se bloqueó , y no dejó más longitud para desbloquear	Pase por la ventana para girar el carrito media vuelta en la dirección en que se extrae la manguera.
	Es debido al sistema retráctil	Vuelva a precargar el muelle 1-2 vueltas: retire la tapa pequeña , utilice la llave para sujetar la ranura de la rueda de precarga , desenrosque cuatro tornillos de la rueda, luego gírela 1-2 vueltas en el sentido de las agujas del reloj , luego apriete los tornillos y vuelva a colocar la tapa.Fig.4

Fig.4

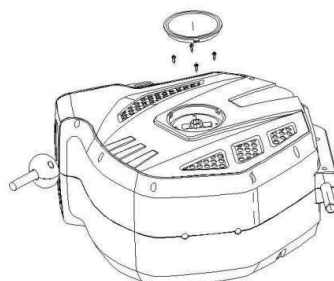

Leggere attentamente questo manuale di istruzioni e tenere in considerazione le informazioni fornite. Utilizzare questo manuale di istruzioni per familiarizzare con il prodotto, l'uso corretto e le indicazioni di sicurezza.

Uso corretto:

Il tamburo avvolgitubo è dotato di un sistema di riavvolgimento automatico ed è progettato per l'uso domestico per lavori di giardinaggio, lavaggio auto, ecc.

NOTA: L'articolo non può essere utilizzato per acqua potabile né per aria nociva, caustica, chimica, grasso o liquido velenoso.

Tenere la sfera di arresto del tubo quando il tubo si ritrae.

Elenco delle parti:

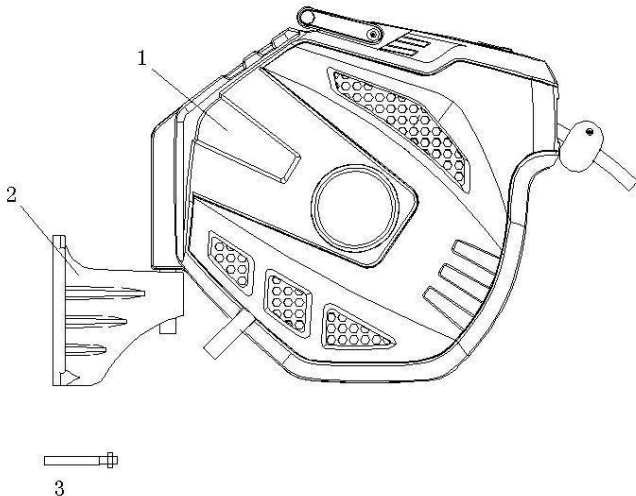
No	Descrizione	Quantità	Immagine
1	Tamburo avvolgitubo	1	
2	Supporto di fissaggio	1	
3	Viti autofilettanti	4	

Installazione:

1. Rimuovere l'unità e gli accessori dalla scatola.
2. Scegliere un luogo adatto vicino a una fonte d'acqua o d'aria.
3. Utilizzare il supporto di montaggio come modello per segnare la posizione delle viti e praticare quattro fori nel muro (Fig. 2).

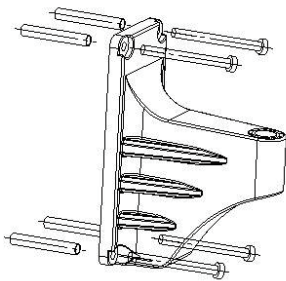

Fig.1

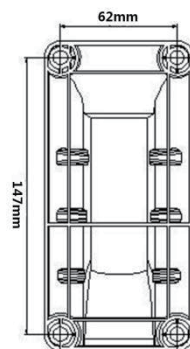

Fig.2

4. Fissare il supporto con quattro viti autofilettanti di conseguenza (Fig.1).
5. Collegare il tamburo avvolgitubo al supporto di montaggio.

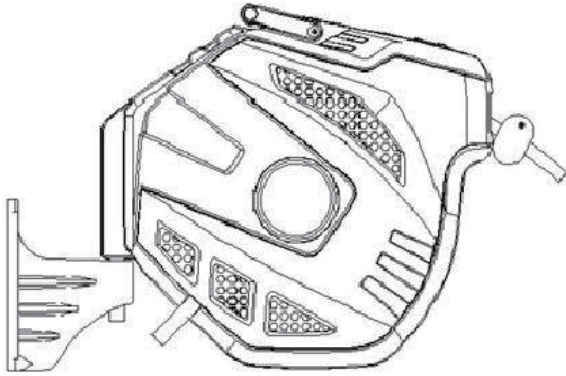

Fig.3

Nota:

1. Il tamburo deve essere installato orizzontalmente su una parete o un palo.
2. Si suggerisce di montare il tamburo a circa 1 metro dal suolo.

Funzionamento:

Collegare il tubo guida alla fonte d'aria o acqua, quindi accendere l'interruttore.
 - Tirare il tubo fino alla lunghezza desiderata e fermarsi.

Avvolgimento del tubo:

- Con l'estremità del tubo, ritornare alla scatola del tubo.
- Spegnerne la fonte d'aria, allentare il connettore del tubo di guida.

Nota: Non tirare il tubo fino alla fine.

Conservazione:**Pulizia:**

La scatola del tubo è esente da manutenzione e non deve essere pulita internamente con acqua.

Manutenzione:

- Quando non viene utilizzato, chiudere la fonte d'acqua/aria e aprire l'ugello per rilasciare la pressione.
- Il tamburo non può essere utilizzato per trasmettere qualsiasi prodotto chimico o sostanza.
- Quando non viene utilizzato per un lungo periodo, si consiglia di conservarlo in un luogo fresco e asciutto.

Risoluzione dei problemi

Difetto	Causa	Soluzione
Il tubo non si ritrae	Hai tirato tutto il tubo, quindi si è bloccato e non ha lasciato ulteriore lunghezza per sbloccare	Passare dalla finestra per girare il tamburo di mezzo giro nella direzione in cui si estrae il tubo.
	È a causa del sistema retrattile	Ricaricare la molla di 1-2 giri: rimuovere la piccola copertura, utilizzare la chiave per tenere la fessura della ruota di precarica, svitare quattro viti della ruota, quindi girarla 1-2 giri in senso orario, poi stringere le viti e rimettere la copertura. Fig. 4

Fig.4

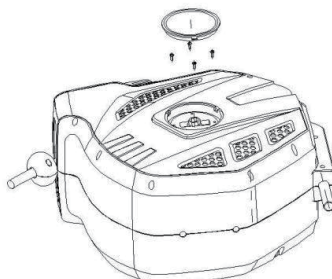

If you have any questions, please contact our customer care center, Our contact details are below:

US

 001-877-644-9366

 customerservice@aosom.com

Imported by Aosom LLC
27150 SW Kinsman Rd Wilsonville, OR 97070 USA
MADE IN CHINA

If you have any questions, please contact our customer care center, Our contact details are below:

UK

 0044-800-240-4004

 enquiries@mhstar.co.uk

IMPORTER ADDRESS:
MH STAR UK LTD
Unit 27, Perivale Park,
Horsenden lane South
Perivale, UB6 7RH
MADE IN CHINA

If you have any questions, please contact our customer care center, Our contact details are below:

CA

Si vous avez la moindre question, veuillez contacter notre centre d'assistance à la clientèle, Nos coordonnées sont les suivantes:

 416-792-6088

 customerservice@aosom.ca

Imported by Aosom Canada Inc.
7270 Woodbine Avenue, Unit 307, Markham,
Ontario Canada L3R 4B9
MADE IN CHINA

Importé par Aosom Canada Inc.
7270 Woodbine Avenue, unité 307, Markham,
Ontario Canada L3R 4B9
FABRIQUÉ EN CHINE

Wenn Sie Fragen haben, wenden Sie sich bitte an unser Kundendienstzentrum, Unsere Kontaktdaten stehen unten:

DE

 0049-0(40)-88307530

 service@aosom.de

ADRESSE DES IMPORTEUR/Hersteller/REP:
MH Handel GmbH Wendenstraße 309 D-20537
Hamburg
Germany
IN CHINA HERGESTELLT

In caso di dubbio, si prega di contattare il nostro centro assistenza clienti, I nostri dettagli di contatto sono di seguito:

IT

 0039-0249471447

 clienti@aosom.it

IMPORTATO DA/Produttore/REP: AOSOM Italy srl
Centro Direzionale Milanofiori Strada 1 Palazzo F1
20057 Assago (MI)
P.I.: 08567220960
FATTO IN CINA

Si tiene alguna pregunta, comuníquese con nuestro Centro de Atención al Cliente, Nuestros datos de contacto son los siguientes:

ES

 0034-931294512

 atencioncliente@aosom.es

IMPORTADOR/Fabricante/REP:
SPANISH AOSOM, S.L.
C/ROC GROS, Nº15.08550, ELS HOSTALET DE
BALENYÀ, SPAIN.
B66295775
HECHO EN CHINA

Se tiver alguma dúvida, por favor contacte o nosso Centro de Atendimento ao Cliente, Os nossos dados de contacto são os seguintes:

PT

 0034-931294512

 info@aosom.pt.

IMPORTADOR/Fabricante/REP: SPANISH
AOSOM, S.L C.ROC GROS N.15, 08550. ELS
HOSTALET DE BALENYÀ
FEITO NA CHINA

Si vous avez la moindre question, veuillez contacter notre centre d'assistance à la clientèle, Nos coordonnées sont les suivantes:

FR

 0033-1-84166106  aosom@mhfrance.fr

Importé par/Fabricant/REP: MH FRANCE 2 Rue Maurice Hartmann 92130 Issy Les Moulineaux
France
FABRIQUÉ EN CHINE



FR

**DONNEZ
OU
RECYCLEZ**



OU



OU



ASSOCIATION LIVRAISON DÉCHÈTERIE

Adresses sur quefairedemesdechets.fr