

STORYBROOKE

5 IN 1 CONVERTIBLE CRIB WITH UNDER DRAWER

Owner's Manual

Manuel du propriétaire

Manual del usuario

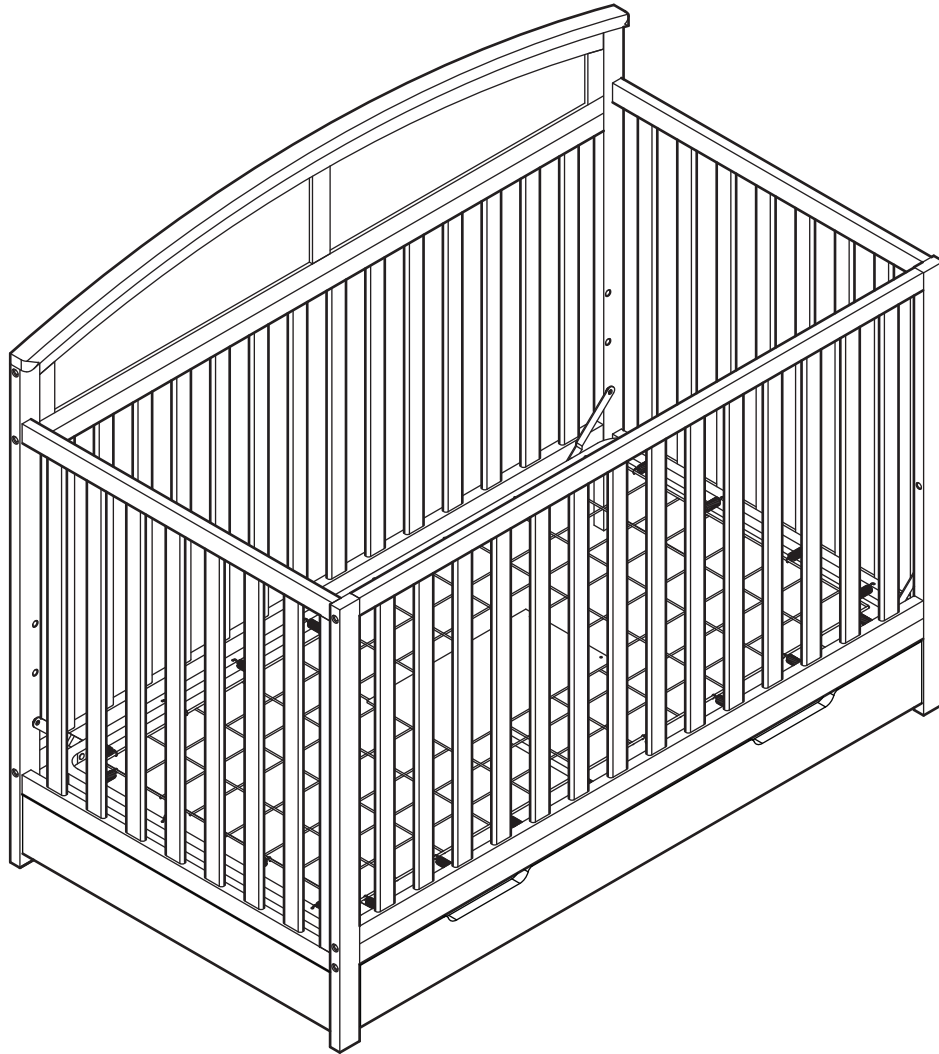

Scan the QR code to register your product
Scannez le code QR pour enregistrer votre produit
Escanee el código QR para registrar su producto
<https://dreamonme.com/customer-care/registration/>



Read all instructions before assembling and using product.

IMPORTANT - Keep Instructions for future use.

Lisez toutes les instructions avant d'assembler et d'utiliser le produit.

IMPORTANT - Conservez les instructions pour une utilisation ultérieure.

Lea todas las instrucciones antes de montar y utilizar el producto.

IMPORTANTE - Guarde las instrucciones para uso futuro.



0124R1-SKU 6572

SAFETY TIPS



Adult Assembly
Required.



Small parts may
present choking
hazard prior to
assembly.



DO NOT use the
product if it is
damaged, broken,
and/or components are
missing or broken.



Please read the
instructions
thoroughly. Identify all
parts & hardware.



Do Not Use Power
Drills or Drivers.



To protect your parts
during assembly,
please place them on a
soft surface.



For a Safe and
comfortable Sleep
experience, we
suggest using Dream
On Me Greenguard
Gold Certified
Full-Size Mattress.



To clean surface, use
only water on a damp
cloth. Do not use
window cleaner or
cleaning abrasive as it
will scratch the surface
and could damage the
protective coating.



Contact Dream On
Me Inc in case of
any assistance
needed.

CONSEILS DE SÉCURITÉ



Un assemblage par un adulte est requis.



Les petites pièces peuvent présenter un risque d'étouffement avant l'assemblage.



NE PAS utiliser le produit s'il est endommagé, cassé, et/ou si des composants sont manquants ou cassés.



Veillez lire attentivement les instructions. Identifiez toutes les pièces et le matériel.



N'utilisez pas de perceuse ou de visseuse électrique.



Pour protéger vos pièces pendant l'assemblage, veuillez les placer sur une surface souple.



Pour une expérience de sommeil sûre et confortable, nous vous suggérons d'utiliser un matelas pleine grandeur certifié Greenguard Gold de Dream On Me/Evolur.



Pour nettoyer la surface, utilisez uniquement de l'eau sur un chiffon humide. N'utilisez pas de nettoyant pour vitres ou d'abrasif de nettoyage, car cela rayerait la surface et pourrait endommager le revêtement protecteur.



Contactez Dream On Me Inc en cas de besoin d'assistance.

CONSEJOS DE SEGURIDAD



Se requiere el montaje por parte de un adulto.



Las piezas pequeñas pueden presentar peligro de asfixia antes del montaje.



NO utilice el producto si está dañado, roto y/o faltan componentes o están rotos.



Lea detenidamente las instrucciones. Identifique todas las piezas y herrajes.



No utilice taladros o atornilladores eléctricos.



Para proteger las piezas durante el montaje, colóquelas sobre una superficie blanda.



Para una experiencia de sueño segura y confortable, sugerimos usar el colchón de tamaño completo Dream On Me/Evolur Greenguard Gold Certified.



Para limpiar la superficie, utilice sólo agua en un paño húmedo. No utilice limpiacristales o productos de limpieza abrasivos, ya que rayarán la superficie y podrían dañar el revestimiento protector.



Contacte con Dream On Me Inc en caso de necesitar ayuda.

WARNINGS

- FAILURE TO FOLLOW THESE WARNINGS AND ASSEMBLY INSTRUCTIONS COULD RESULT IN SERIOUS INJURY OR DEATH.
- TO REDUCE THE RISK OF SIDS (SUDDEN INFANT DEATH SYNDROME), PEDIATRICIANS RECOMMEND HEALTHY INFANTS BE PLACED ON THEIR BACKS TO SLEEP UNLESS OTHERWISE ADVISED BY YOUR PHYSICIAN.
- CHECK THIS PRODUCT FOR DAMAGED HARDWARE, LOOSE JOINTS, MISSING PARTS, OR SHARP EDGES BEFORE AND AFTER ASSEMBLY AND FREQUENTLY DURING USE.
- DO NOT USE THIS CRIB IF ANY PARTS ARE MISSING, DAMAGED OR BROKEN. CONTACT DREAM ON ME - 45 VERONICA AVENUE SOMERSET NEW JERSEY 08873 FOR REPLACEMENT PARTS.
- DO NOT USE A WATER MATTRESS WITH THIS CRIB.
- IF REFINISHING, USE A NON-TOXIC FINISH SPECIFIED FOR CHILDREN'S PRODUCTS.

STRANGULATION HAZARD:

- STRINGS CAUSE STRANGULATION! DO NOT PLACE ITEMS WITH A STRING AROUND A CHILD'S NECK, SUCH AS HOOD STRINGS OR PACIFIER CORDS. DO NOT SUSPEND STRINGS OVER A CRIB OR ATTACH STRINGS TO TOYS.
- TO HELP PREVENT STRANGULATION TIGHTEN ALL FASTENERS. A CHILD CAN TRAP PARTS OF THE BODY OR CLOTHING ON LOOSE FASTENERS.
- DO NOT PLACE A CRIB NEAR THE WINDOW WHERE CORDS FROM BLINDS OR DRAPES MAY STRANGLE A CHILD.
- INFANTS CAN SUFFOCATE ON SOFT BEDDING.
- NEVER ADD A PILLOW, COMFORTER, OR PADDING.
- NEVER PLACE ADDITIONAL PADDING UNDER THE INFANT.
- NEVER USE PLASTIC SHIPPING BAGS OR ANY PLASTIC FILM AS MATTRESS COVERS, BECAUSE THEY CAN CAUSE SUFFOCATION.
- INFANTS CAN SUFFOCATE IN GAPS BETWEEN CRIB SIDES AND A MATTRESS THAT IS TOO SMALL.

FALL HAZARD:

- WHEN A CHILD CAN PULL TO A STANDING POSITION, SET THE MATTRESS TO THE LOWEST POSITION AND REMOVE BUMPER PADS, LARGE TOYS, AND OTHER OBJECTS THAT COULD SERVE AS STEPS FOR CLIMBING OUT.
- STOP USING THE CRIB WHEN THE CHILD BEGINS TO CLIMB OUT OR REACHES THE HEIGHT OF 35 IN (89 CM).
- WHEN STORING A CRIB USE CAUTION AS EXTREME CHANGES IN TEMPERATURE OR HUMIDITY CAN COMPROMISE THE CRIB MAKING IT EXTREMELY DANGEROUS TO YOUR CHILD.
- USE CAUTION WHEN A VAPORIZER OR HUMIDIFIER IS IN USE. ALWAYS AIM VAPOR AWAY FROM THE CRIB AS WELL AS ANY OTHER WOODEN FURNITURE. PROLONGED PERIODS OF HUMIDITY IN STORAGE AS WELL AS IN THE HOME CAN COMPROMISE THE CRIB.
- AVOID USING VAPORIZERS AND HUMIDIFIERS FOR PROLONGED PERIODS.
- FOLLOW WARNINGS ON ALL PRODUCTS IN THE CRIB.
- CAUTION: ANY MATTRESS USED IN THIS CRIB MUST BE AT LEAST 27-1/4 IN (69 CM) BY 51-5/8 IN (131 CM), WITH A THICKNESS NOT EXCEEDING 6 IN (15 CM) AND A MINIMUM THICKNESS OF 4 IN (10 CM).

TODDLER BED

WARNING

INFANTS HAVE DIED IN TODDLER BEDS FROM ENTRAPMENT.

Openings in and between bed parts can entrap the head and neck of a small child.

NEVER use a bed with children younger than 15 months.

ALWAYS follow assembly instructions.

The maximum user weight is 50lbs (22.7kg)

WARNING

STRANGULATION HAZARD

NEVER place a bed near windows where cords from blinds or drapes may strangle a child.

NEVER suspend strings over a bed.

NEVER place items with a string, cord, or ribbon, such as hood strings or pacifier cords, around a child's neck. These items may catch on bed parts.

CAUTION

ENTRAPMENT HAZARD

To avoid dangerous gaps, any mattress used in this bed shall be a full-size crib mattress at least 51 5/8 in (1310mm) in length, 27 1/4 in (690mm) in width, and a max thickness of 5 in (125mm).

NOTES ON ASSEMBLY:

- During the assembly process whenever using screws or bolts, check each by placing the screw/bolt on the diagram of the item which is drawn actual size and design. Be sure to use the proper size and shape specified in the instructions.
- To assemble this unit you may be required to place the unit on it's side and face. It is strongly recommended that assembly is done on a soft, non-abrasive surface to avoid damaging the finish.

NOTES ON USE:

- Keep children and others safe by following these simple rules:
- Do not allow any child to play on furniture.
- Do not allow climbing on any piece of furniture.
- Do not allow hanging from any piece of furniture.
- Always monitor your child's activity when in the nursery.

NOTES ON CARE AND MAINTENANCE:

- Do not scratch or chip the finish.
- Inspect the product periodically, and contact Dream On Me for replacement parts or questions.
- Do not store the product or any parts in extreme temperatures and conditions such as a hot attic or a damp, cold basement. These extremes can cause a loss of structural integrity.
- To preserve the luster of the high-quality finish on your product, it is recommended to place a doily on a felt pad under any items you place on the finish.
- Clean with a damp cloth, then a dry cloth to preserve the original luster and beauty of this fine finish.
- Do not use abrasive chemicals.
- Do not spray cleaners directly onto the furniture.
- Lift slightly when moving on carpeting to prevent leg breakage.
- The use of a vaporizer near furniture will cause wood to swell and finish to peel.

AVERTISSEMENTS

- LE NON-RESPECT DE CES AVERTISSEMENTS ET INSTRUCTIONS D'ASSEMBLAGE PEUT ENTRAÎNER DES BLESSURES GRAVES, VOIRE MORTELLES.
- POUR RÉDUIRE LE RISQUE DE SIDS (SYNDROME DE MORT SUBITE DU NOURRISSON), LES PÉDIATRES RECOMMANDENT DE COUCHER LES NOURRISSONS EN BONNE SANTÉ SUR LE DOS POUR DORMIR, SAUF AVIS CONTRAIRE DU MÉDECIN.
- VÉRIFIEZ QUE LE PRODUIT N'EST PAS ENDOMMAGÉ, QU'IL N'Y A PAS DE JOINTS LICHES, DE PIÈCES MANQUANTES OU D'ARÊTES VIVES AVANT ET APRÈS L'ASSEMBLAGE, ET FRÉQUEMMENT PENDANT L'UTILISATION.
- N'UTILISEZ PAS CE LIT SI DES PIÈCES SONT MANQUANTES, ENDOMMAGÉES OU CASSÉES. CONTACTEZ DREAM ON ME - 45 VERONICA AVENUE SOMERSET NEW JERSEY 08873 POUR OBTENIR DES PIÈCES DE RECHANGE.
- NE PAS UTILISER DE MATELAS D'EAU AVEC CE LIT D'ENFANT.
- EN CAS DE RETOUCHE, UTILISER UN PRODUIT DE FINITION NON TOXIQUE SPÉCIFIÉ POUR LES PRODUITS DESTINÉS AUX ENFANTS.

RISQUE D'ÉTRANGLEMENT :

- LES FICELLES PROVOQUENT LA STRANGULATION ! NE PLACEZ PAS D'OBJETS MUNIS D'UNE FICELLE AUTOUR DU COU DE L'ENFANT, TELS QUE DES CORDONS DE CAPUCHE OU DE SUCETTE. NE PAS SUSPENDRE DE FICELLES AU-DESSUS D'UN BERCEAU OU ATTACHER DES FICELLES À DES JOUETS.
- POUR ÉVITER LA STRANGULATION, SERREZ TOUTES LES ATTACHES. UN ENFANT PEUT COINCER DES PARTIES DE SON CORPS OU DE SES VÊTEMENTS DANS DES ATTACHES MAL SERRÉES.
- NE PLACEZ PAS LE BERCEAU PRÈS D'UNE FENÊTRE OÙ LES CORDONS DES STORES OU DES RIDEAUX PEUVENT ÉTRANGLER L'ENFANT.
- LES NOURRISSONS PEUVENT SUFFOQUER SUR UNE LITERIE MOLLE.
- N'AJOUTEZ JAMAIS D'OREILLER, DE COUETTE OU DE REMBOURRAGE.
- NE JAMAIS PLACER DE REMBOURRAGE SUPPLÉMENTAIRE SOUS LE NOURRISSON.
- N'UTILISEZ JAMAIS DE SACS D'EXPÉDITION EN PLASTIQUE OU DE FILMS PLASTIQUES COMME HOUSSES DE MATELAS, CAR ILS PEUVENT PROVOQUER UN ÉTOUFFEMENT.
- LES ENFANTS PEUVENT SUFFOQUER DANS LES ESPACES ENTRE LES CÔTÉS DU LIT ET UN MATELAS TROP PETIT.

RISQUE DE CHUTE :

- LORSQUE L'ENFANT PEUT SE METTRE DEBOUT, PLACEZ LE MATELAS DANS LA POSITION LA PLUS BASSE ET RETIREZ LES TOURS DE LIT, LES GROS JOUETS ET LES AUTRES OBJETS QUI POURRAIENT SERVIR DE MARCHEPIEDS POUR SORTIR DU LIT.
- CESSEZ D'UTILISER LE LIT LORSQUE L'ENFANT COMMENCE À GRIMPER OU ATTEINT UNE TAILLE DE 89 CM.
- LORSQUE VOUS RANGEZ UN LIT D'ENFANT, SOYEZ PRUDENT CAR DES CHANGEMENTS EXTRÊMES DE TEMPÉRATURE OU D'HUMIDITÉ PEUVENT COMPROMETTRE LE LIT ET LE RENDRE EXTRÊMEMENT DANGEREUX POUR VOTRE ENFANT.
- SOYEZ PRUDENT LORSQUE VOUS UTILISEZ UN VAPORISATEUR OU UN HUMIDIFICATEUR. ÉLOIGNEZ TOUJOURS LA VAPEUR DU LIT D'ENFANT ET DE TOUT AUTRE MEUBLE EN BOIS. DES PÉRIODES PROLONGÉES D'HUMIDITÉ DANS L'ENTREPÔT OU DANS LA MAISON PEUVENT COMPROMETTRE LE LIT D'ENFANT.
- ÉVITER D'UTILISER DES VAPORISATEURS ET DES HUMIDIFICATEURS PENDANT DES PÉRIODES PROLONGÉES.
- RESPECTEZ LES AVERTISSEMENTS FIGURANT SUR TOUS LES PRODUITS UTILISÉS DANS LE LIT D'ENFANT.
- ATTENTION : TOUT MATELAS UTILISÉ DANS CE LIT DOIT MESURER AU MOINS 69 CM (27-1/4 IN) SUR 131 CM (51-5/8 IN), AVEC UNE ÉPAISSEUR NE DÉPASSANT PAS 15 CM (6 IN) ET UNE ÉPAISSEUR MINIMALE DE 10 CM (4 IN).

LIT POUR ENFANT

AVERTISSEMENT

DES NOURRISSONS SONT MORTS COINCÉS DANS DES LITS D'ENFANT.

Les ouvertures dans et entre les parties du lit peuvent coincer la tête et le cou d'un jeune enfant.

N'utilisez JAMAIS un lit pour des enfants de moins de 15 mois.

Suivez TOUJOURS les instructions d'assemblage.

Le poids maximum de l'utilisateur est de 22,7 kg.

AVERTISSEMENT

RISQUE DE STRANGULATION

Ne placez JAMAIS un lit près d'une fenêtre où les cordons des stores ou des rideaux peuvent étrangler un enfant.

Ne suspendez JAMAIS de cordes au-dessus d'un lit.

Ne placez JAMAIS d'objets munis d'une ficelle, d'un cordon ou d'un ruban, tels que les cordons de capuche ou de sucette, autour du cou d'un enfant. Ces objets peuvent s'accrocher aux parties du lit.

ATTENTION

RISQUE DE PIÉGEAGE

Pour éviter les espaces dangereux, tout matelas utilisé dans ce lit doit être un matelas de lit d'enfant de taille normale d'au moins 51 5/8 po (1 310 mm) de longueur, 27 1/4 po (690 mm) de largeur et d'une épaisseur maximale de 5 po (125 mm).

NOTES SUR L'ASSEMBLAGE :

- Au cours du processus d'assemblage, lorsque vous utilisez des vis ou des boulons, vérifiez-les en les plaçant sur le schéma de l'article, qui est dessiné en taille et en conception réelles. Veillez à utiliser la taille et la forme appropriées spécifiées dans les instructions.
- Pour assembler cet appareil, il peut être nécessaire de le placer sur le côté et sur la face. Il est fortement recommandé d'effectuer l'assemblage sur une surface douce et non abrasive afin d'éviter d'endommager la finition.

NOTES D'UTILISATION :

- Veillez à la sécurité des enfants et des autres personnes en suivant ces quelques règles simples :
- Ne laissez aucun enfant jouer sur les meubles.
- Il est interdit de grimper sur un meuble.
- Ne pas laisser l'enfant se suspendre à un meuble.
- Surveillez toujours l'activité de votre enfant lorsqu'il se trouve dans la chambre d'enfant.

NOTES SUR L'ENTRETIEN ET LA MAINTENANCE :

- Ne rayez pas et n'écaillez pas la finition.
- Inspectez régulièrement le produit et contactez Dream On Me pour obtenir des pièces de rechange ou poser des questions.
- Ne stockez pas le produit ou des pièces dans des températures ou des conditions extrêmes, comme un grenier chaud ou un sous-sol humide et froid. Ces conditions extrêmes peuvent entraîner une perte d'intégrité structurelle.
- Pour préserver l'éclat de la finition de haute qualité de votre produit, il est recommandé de placer un napperon sur un tampon de feutre sous tous les objets que vous posez sur la finition.
- Nettoyez avec un chiffon humide, puis avec un chiffon sec pour préserver l'éclat et la beauté d'origine de cette belle finition.
- Ne pas utiliser de produits chimiques abrasifs.
- Ne pas vaporiser de nettoyeurs directement sur le meuble.
- Soulevez légèrement le meuble lorsque vous le déplacez sur une moquette afin d'éviter de casser les pieds.
- L'utilisation d'un vaporisateur à proximité d'un meuble entraînera le gonflement du bois et le décollement de la finition.

ADVERTENCIAS

- EL INCUMPLIMIENTO DE ESTAS ADVERTENCIAS E INSTRUCCIONES DE MONTAJE PUEDE PROVOCAR LESIONES GRAVES O LA MUERTE.
- PARA REDUCIR EL RIESGO DE SIDS (SÍNDROME DE MUERTE SÚBITA DEL LACTANTE), LOS PEDIATRAS RECOMIENDAN COLOCAR A LOS LACTANTES SANOS BOCA ARRIBA PARA DORMIR, A MENOS QUE SU MÉDICO LE INDIQUE LO CONTRARIO.
- COMPRUEBE QUE ESTE PRODUCTO NO TIENE HERRAJES DAÑADOS, JUNTAS SUELTAS, PIEZAS QUE FALTEN O BORDES AFILADOS ANTES Y DESPUÉS DEL MONTAJE Y CON FRECUENCIA DURANTE EL USO.
- NO UTILICE ESTA CUNA SI FALTA ALGUNA PIEZA, ESTÁ DAÑADA O ROTA. PÓNGASE EN CONTACTO CON DREAM ON ME - 45 VERONICA AVENUE SOMERSET NEW JERSEY 08873 PARA OBTENER PIEZAS DE REPUESTO.
- NO UTILICE COLCHONES DE AGUA CON ESTA CUNA.
- EN CASO DE RENOVACIÓN DEL ACABADO, UTILICE UN ACABADO NO TÓXICO ESPECIFICADO PARA PRODUCTOS INFANTILES.

PELIGRO DE ESTRANGULACIÓN:

- ¡LAS CUERDAS CAUSAN ESTRANGULAMIENTO! NO COLOQUE OBJETOS CON CUERDAS ALREDEDOR DEL CUELLO DEL NIÑO, COMO CUERDAS DE CAPOTAS O CHUPETES. NO CUELQUE CUERDAS SOBRE LA CUNA NI FIJE CUERDAS A LOS JUGUETES.
- PARA EVITAR EL ESTRANGULAMIENTO, APRIETE TODOS LOS CIERRES. UN NIÑO PUEDE ATRAPAR PARTES DEL CUERPO O DE LA ROPA EN CIERRES SUELTOS.
- NO COLOQUE LA CUNA CERCA DE UNA VENTANA, YA QUE LAS CUERDAS DE LAS PERSIANAS O CORTINAS PUEDEN ESTRANGULAR AL NIÑO.
- LOS NIÑOS PUEDEN ASFIXIARSE CON ROPA DE CAMA BLANDA.
- NO AÑADA NUNCA UNA ALMOHADA, UN EDREDÓN O UN RELLENO.
- NO COLOQUE NUNCA RELLENO ADICIONAL DEBAJO DEL BEBÉ.
- NO UTILICES NUNCA BOLSAS DE PLÁSTICO DE TRANSPORTE NI LÁMINAS DE PLÁSTICO PARA CUBRIR EL COLCHÓN, YA QUE PUEDEN PROVOCAR ASFIXIA.
- LOS BEBÉS PUEDEN ASFIXIARSE EN LOS HUECOS ENTRE LOS LATERALES DE LA CUNA Y UN COLCHÓN DEMASIADO PEQUEÑO.

RIESGO DE CAÍDA:

- CUANDO EL NIÑO PUEDA PONERSE DE PIE, COLOQUE EL COLCHÓN EN LA POSICIÓN MÁS BAJA Y RETIRE LOS PROTECTORES, LOS JUGUETES GRANDES Y OTROS OBJETOS QUE PUEDAN SERVIR DE ESCALONES PARA SALIR DE LA CUNA.
- DEJE DE UTILIZAR LA CUNA CUANDO EL NIÑO EMPIECE A TREPAR O ALCANCE LA ALTURA DE 35 PULGADAS (89 CM).
- TENGA CUIDADO AL GUARDAR LA CUNA, YA QUE LOS CAMBIOS BRUSCOS DE TEMPERATURA O HUMEDAD PUEDEN COMPROMETER LA CUNA Y HACERLA EXTREMADAMENTE PELIGROSA PARA SU HIJO.
- TENGA CUIDADO CUANDO UTILICE UN VAPORIZADOR O HUMIDIFICADOR. DIRIJA SIEMPRE EL VAPOR LEJOS DE LA CUNA, ASÍ COMO DE CUALQUIER OTRO MUEBLE DE MADERA. LOS PERIODOS PROLONGADOS DE HUMEDAD TANTO EN EL ALMACÉN COMO EN EL HOGAR PUEDEN PONER EN PELIGRO LA CUNA.
- EVITE EL USO DE VAPORIZADORES Y HUMIDIFICADORES DURANTE PERIODOS PROLONGADOS.
- SIGA LAS ADVERTENCIAS DE TODOS LOS PRODUCTOS DE LA CUNA.
- PRECAUCIÓN: CUALQUIER COLCHÓN QUE SE UTILICE EN ESTA CUNA DEBE SER DE AL MENOS 69 CM (27-1/4 PULG.) POR 131 CM (51-5/8 PULG.), CON UN GROSOR NO SUPERIOR A 15 CM (6 PULG.) Y UN GROSOR MÍNIMO DE 10 CM (4 PULG.).

CAMA PARA NIÑOS

ADVERTENCIA

SE HAN PRODUCIDO MUERTES DE NIÑOS EN CAMAS INFANTILES POR ATRAPAMIENTO. Las aberturas en y entre las partes de la cama pueden atrapar la cabeza y el cuello de un niño pequeño. NUNCA utilice una cama con niños menores de 15 meses. Siga SIEMPRE las instrucciones de montaje. El peso máximo del usuario es de 22,7 kg.

ADVERTENCIA

PELIGRO DE ESTRANGULACIÓN

NUNCA coloque una cama cerca de ventanas donde las cuerdas de persianas o cortinas puedan estrangular a un niño.

NUNCA suspenda cuerdas sobre una cama.

NUNCA coloque artículos con una cuerda, cordón o cinta, como cordones de capuchas o chupetes, alrededor del cuello de un niño. Estos artículos pueden engancharse en las partes de la cama.

PRECAUCIÓN

PELIGRO DE ATRAPAMIENTO

Para evitar huecos peligrosos, cualquier colchón que se utilice en esta cama debe ser un colchón de cuna de tamaño normal de al menos 1310 mm (51 5/8 pulg.) de largo, 690 mm (27 1/4 pulg.) de ancho y un grosor máximo de 125 mm (5 pulg.).

NOTAS SOBRE EL MONTAJE:

- Durante el proceso de montaje, siempre que utilice tornillos o pernos, compruebe cada uno colocando el tornillo/perno en el diagrama del artículo que está dibujado en tamaño y diseño reales. Asegúrese de utilizar el tamaño y la forma adecuados especificados en las instrucciones.
- Para montar esta unidad puede ser necesario colocarla de lado y de cara. Se recomienda encarecidamente que el montaje se realice sobre una superficie suave y no abrasiva para evitar dañar el acabado.

NOTAS DE USO:

- Mantenga seguros a los niños y a otras personas siguiendo estas sencillas reglas:
- No permita que ningún niño juegue sobre los muebles.
- No permita que se suban a ningún mueble.
- No permita que se cuelgue de ningún mueble.
- Vigile siempre la actividad de su hijo cuando esté en la guardería.

NOTAS SOBRE CUIDADO Y MANTENIMIENTO:

- No raye ni astille el acabado.
- Inspeccione el producto periódicamente y póngase en contacto con Dream On Me si tiene preguntas o necesita piezas de repuesto.
- No guarde el producto ni ninguna de sus piezas en temperaturas o condiciones extremas, como un ático caliente o un sótano húmedo y frío. Estos extremos pueden causar una pérdida de la integridad estructural.
- Para conservar el brillo del acabado de alta calidad de su producto, se recomienda colocar una servilleta sobre un fieltro debajo de cualquier objeto que coloque sobre el acabado.
- Limpie con un paño húmedo y luego con un paño seco para conservar el brillo y la belleza originales de este fino acabado.
- No utilice productos químicos abrasivos.
- No pulverice limpiadores directamente sobre los muebles.
- Levántelos ligeramente al moverlos sobre la moqueta para evitar que se rompan las patas.
- El uso de un vaporizador cerca de los muebles hará que la madera se hinche y el acabado se pele.

THANK YOU...

.... for choosing **Dream On Me** and congratulations on joining our family; a family that has been transforming lives for over 30+ years!

We appreciate your feedback and wish you the very best in the coming years with your new addition. If you have any questions or concerns please don't hesitate to reach out to us. One of our trusted Customer Care representatives will be happy to assist you.

Thank you again for entrusting us to provide you with safe and affordable baby products and accessories.

LIMITED WARRANTY:

- **Dream On Me warrants its product to be free from defects in material and workmanship and agrees to remedy any such defect.**
- **This warranty covers 1 year from the date of original purchase.**
- **This warranty is valid only upon presentation of proof of purchase.**
- **This is solely limited to the repair or replacement of defective furniture components and no assembly labor is included.**
- **This warranty does not apply to any product which has been improperly assembled, subjected to misuse or abuse or which has been altered or repaired in any way.**
- **This warranty gives you specific legal rights and you may also have other rights which vary from State to State.**

MERCI...

.... pour avoir choisi **Dream On Me** et félicitations pour avoir rejoint notre famille ; une famille qui transforme des vies depuis plus de 30 ans ! Nous apprécions vos commentaires et vous souhaitons le meilleur pour les années à venir avec votre nouveau bébé. Si vous avez des questions ou des préoccupations, n'hésitez pas à nous contacter. L'un de nos représentants du service clientèle se fera un plaisir de vous aider. Merci encore de nous avoir fait confiance pour vous fournir des produits et accessoires pour bébés sûrs et abordables.

GARANTIE LIMITÉE :

- Dream On Me garantit que son produit est exempt de tout défaut de matériel et de fabrication et s'engage à remédier à tout défaut de ce type.
- Cette garantie couvre 1 an à partir de la date d'achat originale.
- Cette garantie n'est valable que sur présentation d'une preuve d'achat.
- Elle est uniquement limitée à la réparation ou au remplacement des composants défectueux du meuble et aucune main d'œuvre de montage n'est incluse.
- Cette garantie ne s'applique pas à un produit qui a été mal assemblé, soumis à une mauvaise utilisation ou à un abus ou qui a été modifié ou réparé de quelque façon que ce soit.
- Cette garantie vous donne des droits légaux spécifiques et vous pouvez également avoir d'autres droits qui varient d'un État à l'autre. droits qui varient d'un État à l'autre.

GRACIAS...

.... por elegir a **Dream On Me** y enhorabuena por unirse a nuestra familia; ¡una familia que lleva más de 30 años transformando vidas! Apreciamos sus comentarios y le deseamos lo mejor en los próximos años con su nueva incorporación. Si tiene alguna pregunta o duda, no dude en ponerse en contacto con nosotros. Uno de nuestros representantes de atención al cliente de confianza estará encantado de ayudarle. Gracias de nuevo por confiar en nosotros para proporcionarle productos y accesorios para bebés seguros y asequibles.

GARANTIE LIMITÉE :

- Dream On Me garantiza que su producto está libre de defectos de material y mano de obra y se compromete a remediar cualquier defecto.
- Esta garantía cubre 1 año a partir de la fecha de compra original.
- Esta garantía sólo es válida si se presenta el comprobante de compra.
- Se limita únicamente a la reparación o sustitución de los componentes defectuosos del mueble y no se incluye la mano de obra de montaje.
- Esta garantía no se aplica a ningún producto que haya sido montado incorrectamente, sometido a un mal uso o abuso o que haya sido alterado o reparado de alguna manera.
- Esta garantía le otorga derechos legales específicos y también puede tener otros derechos que varían de un estado a otro.

PARTS PIÈCES PARTES

If there are any missing parts, please contact Dream On Me before using the product.
S'il y a des pièces manquantes, veuillez contacter Dream On Me avant d'utiliser le produit.
Si falta alguna pieza, póngase en contacto con Dream On Me antes de utilizar el producto.

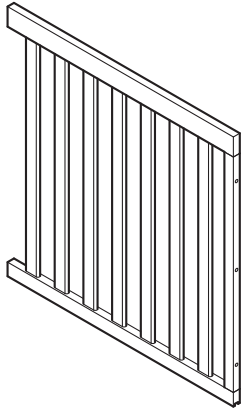

① **Left Side Panel**
Panneau latéral gauche
Panel lateral izquierdo

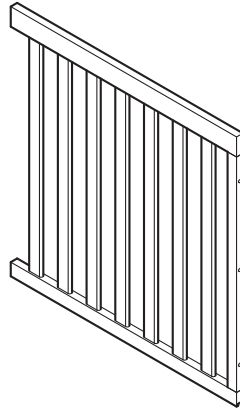

② **Right Side Panel**
Panneau latéral droit
Panel lateral derecho

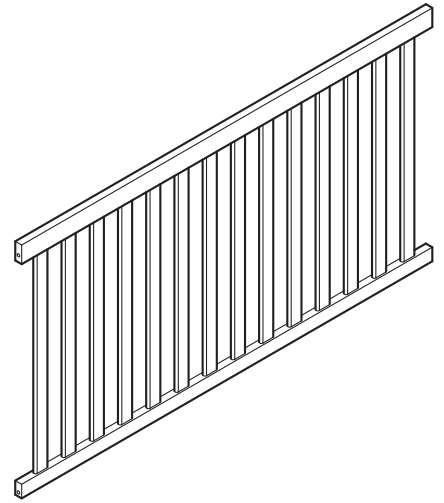

③ **Rear Frame**
Cadre arrière
Marco trasero

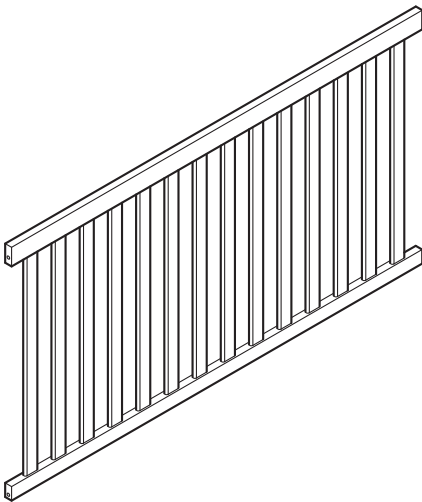

④ **Front Frame**
Cadre avant
Marco delantero



⑤ **Left Back Post**
Montant arrière gauche
Poste trasero izquierdo



⑥ **Left Front Post**
Montant avant gauche
Poste Delantero Izquierdo

PARTS PIÈCES PARTES

If there are any missing parts, please contact Dream On Me before using the product.
S'il y a des pièces manquantes, veuillez contacter Dream On Me avant d'utiliser le produit.
Si falta alguna pieza, póngase en contacto con Dream On Me antes de utilizar el producto.



7 Right Back Post
Montant arrière droit
Poste trasero derecho



8 Right Front Post
Montant avant droit
Poste delantero derecho

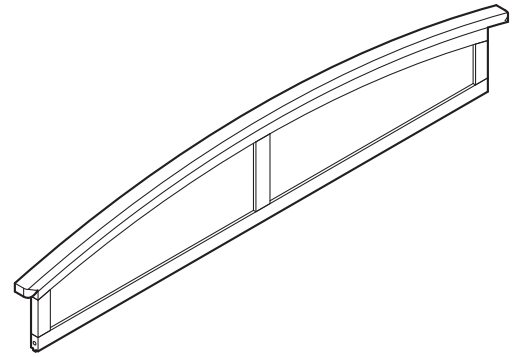

9 Rear Panel
Panneau arrière
Panel trasero

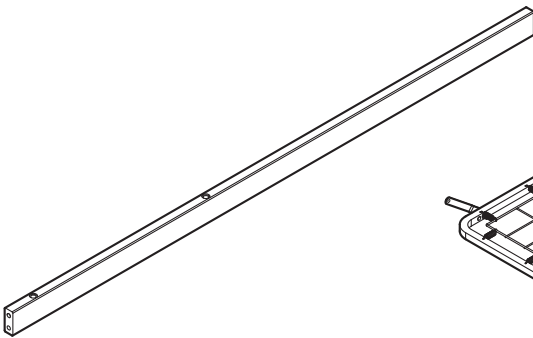

10 Stabilizer Bar
Barre de stabilisation
Barra estabilizadora

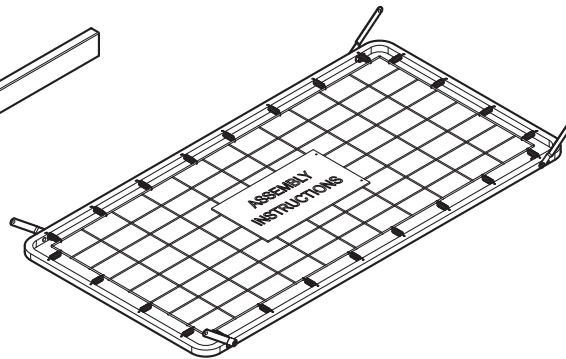

11 Mattress support
Support de matelas
Soporte de colchón

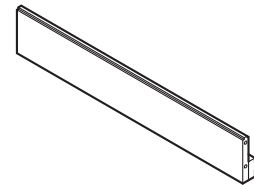

12 Left Side Drawer Support
Support de tiroir gauche
Soporte cajón lateral izquierdo

PARTS PIÈCES PARTES

If there are any missing parts, please contact Dream On Me before using the product.
S'il y a des pièces manquantes, veuillez contacter Dream On Me avant d'utiliser le produit.
Si falta alguna pieza, póngase en contacto con Dream On Me antes de utilizar el producto.

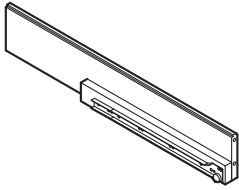

13 Right Side Drawer Support
Support de tiroir latéral droit
Soporte cajón lateral derecho

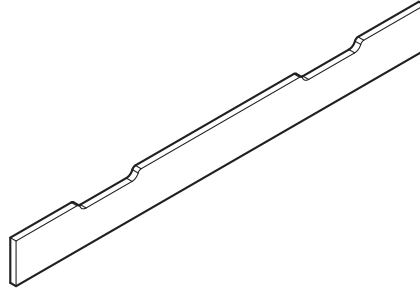

14 Drawer Front
Façade du tiroir
Frente de cajón

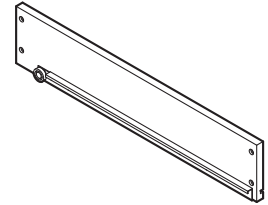

15 Drawer Left Side
Tiroir côté gauche
Cajón Lado Izquierdo

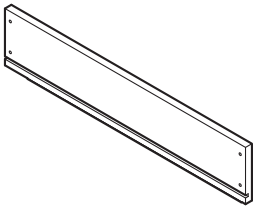

16 Drawer Right Side
Tiroir côté droit
Cajón Lado Derecho

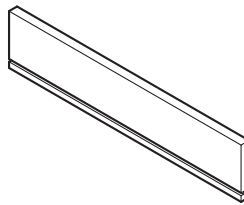

17 Drawer Center Support
Support central du tiroir
Soporte central del cajón

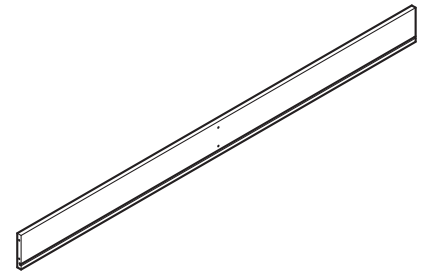

18 Drawer Back
Dos du tiroir
Parte trasera del cajón

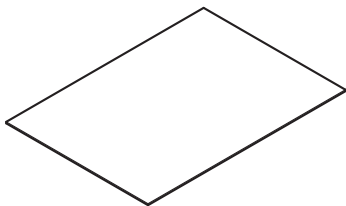

19 Drawer Bottom Panel (x2)
Panneau inférieur du tiroir (x2)
Panel inferior del cajón (x2)

HARDWARE MATÉRIEL

If there are any missing parts, please contact Dream On Me before using the product.
 S'il y a des pièces manquantes, veuillez contacter Dream On Me avant d'utiliser le produit.
 Si falta alguna pieza, póngase en contacto con Dream On Me antes de utilizar el producto.

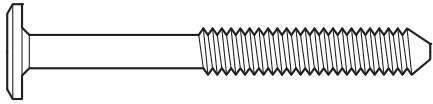

A Bolt M6 X 55 MM (x4)
 Boulon M6 X 55 MM (x4)
 Perno M6 X 55 MM (x4)

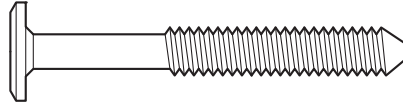

B Bolt M6 X 35mm (x6)
 Boulon M6 X 35mm (x6)
 Perno M6 X 35mm (x6)

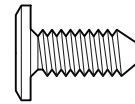

C Bolt M6 X 15 MM (x4)
 Boulon M6 X 15 MM (x4)
 Perno M6 X 15 MM (x4)

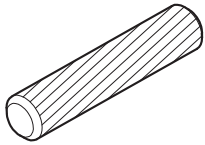

D Wooden Dowel (x9)
 Cheville en bois (x9)
 Clavija de madera (x9)

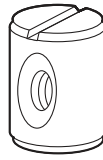

E Barrel Nut (x18)
 Écrou de baril (x18)
 Tuerca de barril (x18)

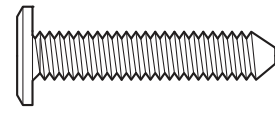

F Bolt M6 X 30 MM (x2)
 Boulon M6 X 30 MM (x2)
 Perno M6 X 30 MM (x2)

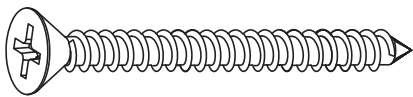

G Screw 45 MM (x6)
 Vis 45 MM (x6)
 Tornillo 45 MM (x6)



H Plastic Barrel Nut (x6)
 Écrou de baril en plastique (x6)
 Tuerca de barril de plástico (x6)

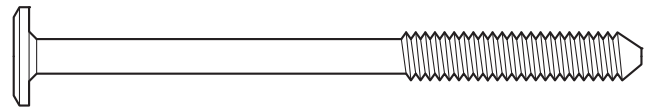

J Bolt M6 X 75mm (x14)
 Boulon M6 X 75mm (x14)
 Perno M6 X 75mm (x14)



K Screw 25 MM (x6)
 Vis 25 MM (x6)
 Tornillo 25 MM (x6)

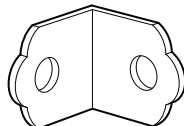

L L Bracket (x2)
 Support en L (x2)
 Soporte en L (x2)



M Screw 10 MM (x4)
 Vis 10 MM (x4)
 Tornillo 10 MM (x4)

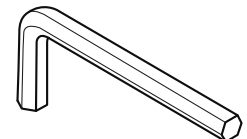

H Allen Key (x1)
 Clé Allen (x1)
 Llave Allen (x1)

Tools Needed:
Outils nécessaires:
Herramientas necesarias:



Flat Head Screw Driver (NOT INCLUDED)
 Tournevis à tête plate (NON INCLUS)
 Destornillador de cabeza plana (NO INCLUIDO)

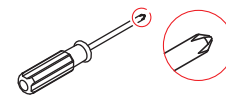

Philips Screw Driver (NOT INCLUDED)
 Tournevis Philips (NON INCLUS)
 Destornillador Philips (NO INCLUIDO)

CRIB ASSEMBLY - DRAWER BRACKETS ASSEMBLY

1 ASSEMBLAGE DU LIT D'ENFANT - ASSEMBLAGE DES SUPPORTS DE TIROIR MONTAJE DE LA CUNA - MONTAJE DE LOS SOPORTES DE LOS CAJONES

- 1a. Place the parts on a soft, level surface before assembly.
- 1b. Position the L Bracket (L) near the end of the glides of the Left Side Drawer Support (12) and Right Side Drawer Support (13). Position and insert the Screws (M) in the insertions of the L Bracket.
- 1c. Tighten the screws using a Philips Screw Driver (NOT INCLUDED) to fix the L brackets firmly to the support panels.

- 1a. Placer les pièces sur une surface souple et plane avant l'assemblage.
- 1b. Positionner le support en L (L) près de l'extrémité des glissières du support de tiroir latéral gauche (12) et du support de tiroir latéral droit (13). Positionnez et insérez les vis (M) dans les insertions du support en L.
- 1c. Serrez les vis à l'aide d'un tournevis Philips (NON INCLU) pour fixer fermement les supports en L aux panneaux de support.

- 1a. Coloque las piezas sobre una superficie blanda y nivelada antes del montaje.
- 1b. Coloque el Soporte en L (L) cerca del extremo de los deslizadores del Soporte del Cajón Lateral Izquierdo (12) y del Soporte del Cajón Lateral Derecho (13). Coloque e inserte los tornillos (M) en las inserciones del soporte en L.
- 1c. Apriete los tornillos con un destornillador Philips (NO INCLUIDO) para fijar firmemente los soportes L a los paneles de apoyo.

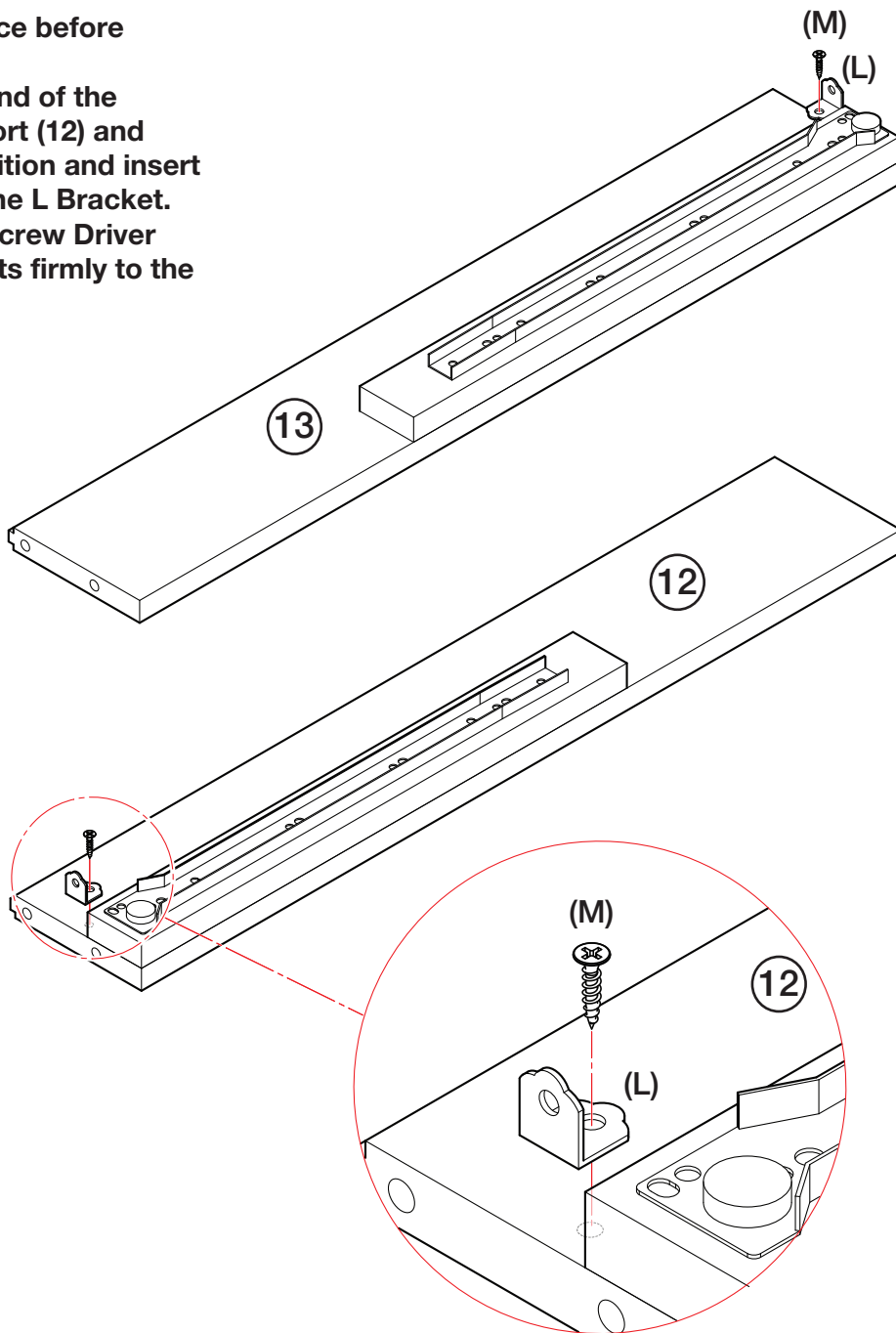

- (L)** L Bracket (x2)
Support en L (x2)
Soporte en L (x2)
- (M)** Screw 10 MM (x2)
Vis 10 MM (x2)
Tornillo 10 MM (x2)

CRIB ASSEMBLY - SIDE PANEL AND DRAWER SUPPORT ASSEMBLY

2

ASSEMBLAGE DU LIT D'ENFANT - ASSEMBLAGE DU PANNEAU LATÉRAL ET DU SUPPORT DE TIROIR
MONTAJE DE LA CUNA - MONTAJE DEL PANEL LATERAL Y DEL SOPORTE DEL CAJÓN

2a. Align and fix the Left Side Drawer Support (12) to the Left Side Panel (1) and the Right Side Drawer Support (13) to the Right Side Panel (2) as shown in the illustration.

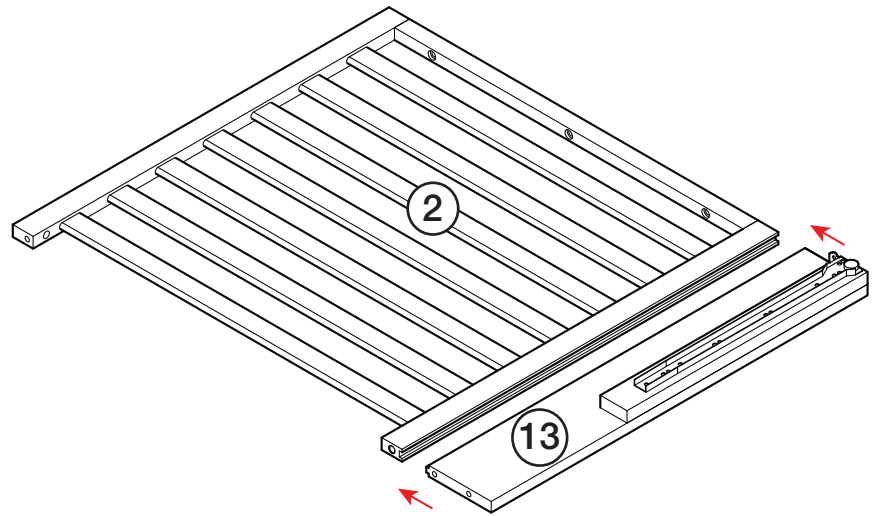

2a. Aligner et fixer le support de tiroir latéral gauche (12) au panneau latéral gauche (1) et le support de tiroir latéral droit (13) au panneau latéral droit (2) comme indiqué sur l'illustration.

2a. Alinee y fije el soporte lateral izquierdo del cajón (12) al panel lateral izquierdo (1) y el soporte lateral derecho del cajón (13) al panel lateral derecho (2) como se muestra en la ilustración.

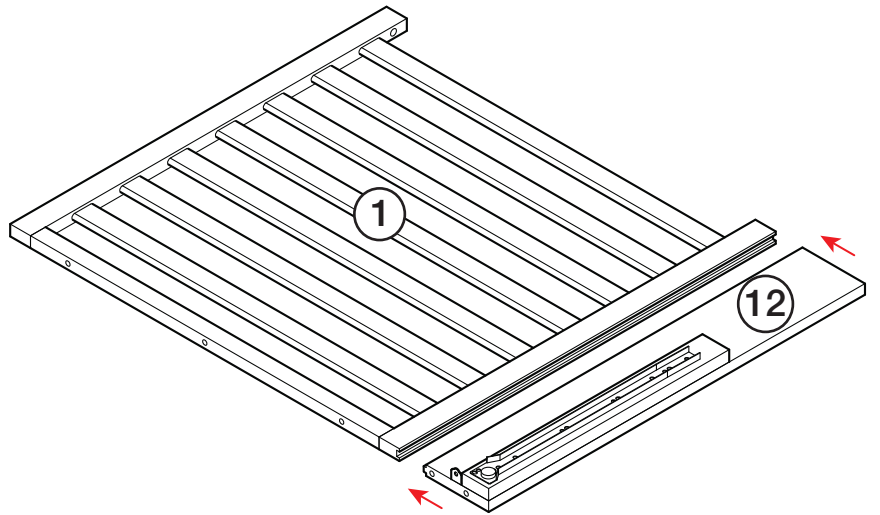

CRIB ASSEMBLY - RIGHT SIDE PANEL ASSEMBLY

3 ASSEMBLAGE DU LIT D'ENFANT - ASSEMBLAGE DU PANNEAU LATÉRAL DROIT MONTAJE DE LA CUNA - MONTAJE DEL PANEL LATERAL DERECHO

- 3a. Align the Right Back Post (7) and the Right Front Post (8) to the sides of the half-assembled right side panel as shown in the illustration.
- 3b. Position the Wooden Dowels (D) between the posts and the right side drawer support.
- 3c. Position and insert the Barrel Nuts (E) in the insertions provided in the right side panel and right side drawer support.
- 3d. Position and insert the Bolts (B) in the right side panel, Bolts (A) in the upper and lower end insertions of the right back post, Bolt (F) in the lower end of the back post, and Screws (M) in the insertions of the L bracket.
- 3e. Tighten the bolts (A) into the barrel nuts, bolts (A, F) using the Allen Key (H) provided, and the screws using a Philips Screw Driver (NOT INCLUDED) to assemble the right side panel securely.

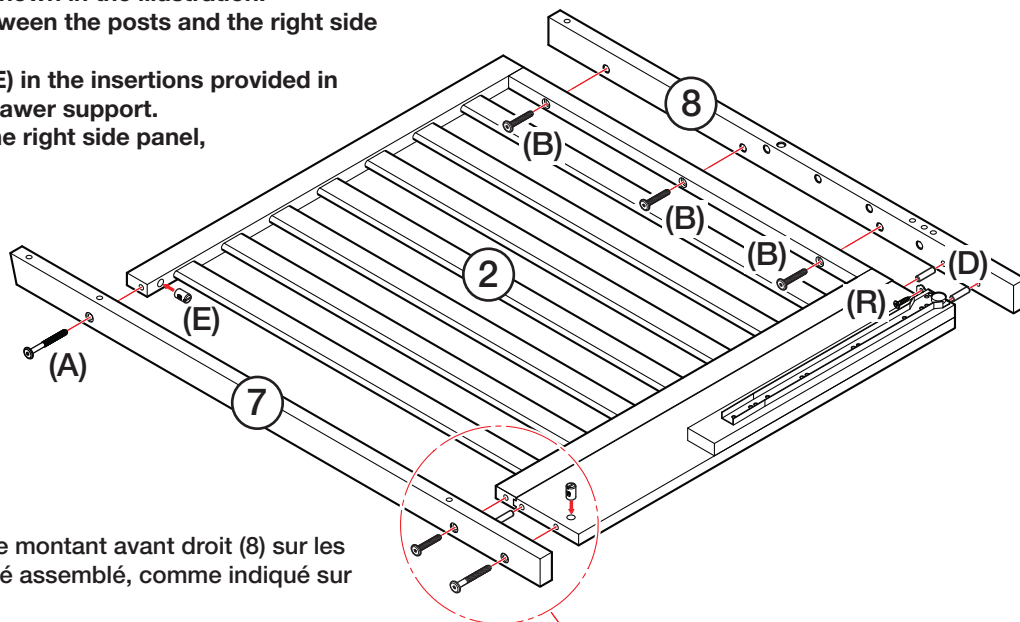

- 3a. Aligner le montant arrière droit (7) et le montant avant droit (8) sur les côtés du panneau latéral droit à moitié assemblé, comme indiqué sur l'illustration.
- 3b. Positionnez les chevilles en bois (D) entre les montants et le support du tiroir latéral droit.
- 3c. Positionnez et insérez les écrous cylindriques (E) dans les insertions prévues dans le panneau latéral droit et le support de tiroir latéral droit.
- 3d. Positionnez et insérez les boulons (B) dans le panneau latéral droit, les boulons (A) dans les insertions des extrémités supérieure et inférieure du montant arrière droit, le boulon (F) dans l'extrémité inférieure du montant arrière et les vis (M) dans les insertions du support L.
- 3e. Serrez les boulons (A) dans les écrous cylindriques, les boulons (A, F) à l'aide de la clé Allen (H) fournie, et les vis à l'aide d'un tournevis Philips (NON INCLU) pour assembler solidement le panneau latéral droit.

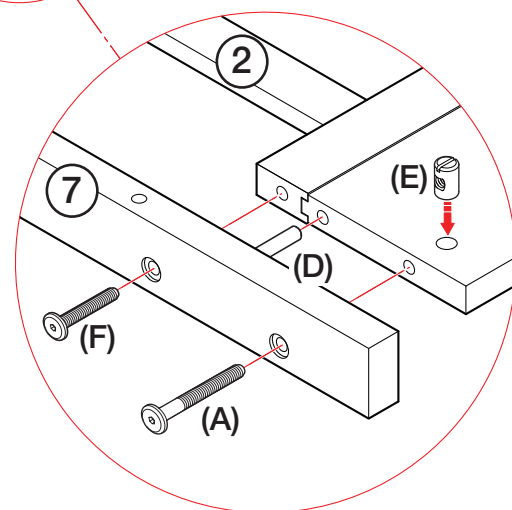

- 3a. Alinee el poste trasero derecho (7) y el poste delantero derecho (8) con los lados del panel lateral derecho semimontado, como se muestra en la ilustración.
- 3b. Coloque los tacos de madera (D) entre los postes y el soporte del cajón del lado derecho.
- 3c. Coloque e inserte las tuercas cilíndricas (E) en las inserciones previstas en el panel lateral derecho y en el soporte lateral derecho del cajón.
- 3d. Coloque e inserte los pernos (B) en el panel lateral derecho, los pernos (A) en las inserciones de los extremos superior e inferior del poste trasero derecho, el perno (F) en el extremo inferior del poste trasero y los tornillos (M) en las inserciones del soporte L.
- 3e. Apriete los pernos (A) en las tuercas de barril, los pernos (A, F) con la llave Allen (H) suministrada, y los tornillos con un destornillador Philips (NO INCLUIDO) para ensamblar firmemente el panel lateral derecho.

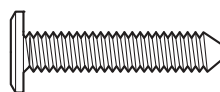

F Bolt M6 X 30 MM (x1)
Boulon M6 X 30 MM (x1)
Perno M6 X 30 MM (x1)



M Screw 10 MM (x1)
Vis 10 MM (x1)
Tornillo 10 MM (x1)

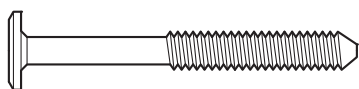

A Bolt M6 X 55 MM (x2)
Boulon M6 X 55 MM (x2)
Perno M6 X 55 MM (x2)

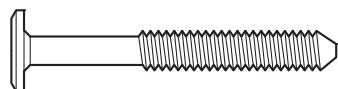

B Bolt M6 X 35mm (x3)
Boulon M6 X 35mm (x3)
Perno M6 X 35mm (x3)

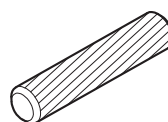

D Wooden Dowel (x3)
Cheville en bois (x3)
Clavija de madera (x3)

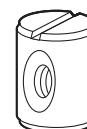

E Barrel Nut (x18)
Écrou de barril (x18)
Tuerca de barril (x18)

CRIB ASSEMBLY - LEFT SIDE PANEL ASSEMBLY

4

ASSEMBLAGE DU LIT D'ENFANT - ASSEMBLAGE DU PANNEAU LATÉRAL DROIT
MONTAJE DE LA CUNA - MONTAJE DEL PANEL LATERAL DERECHO

- 4a. Align the Left Back Post (5) and the Left Front Post (6) to the sides of the half-assembled left side panel as shown in the illustration.
- 4b. Position the Wooden Dowels (D) between the posts and the left side drawer support.
- 4c. Position and insert the Barrel Nuts (E) in the insertions provided in the left side panel and left side drawer support.
- 4d. Position and insert the Bolts (B) in the left side panel, Bolts (A) in the upper and lower end insertions of the left back post, Bolt (F) in the lower end of the back post, and Screws (M) in the insertions of the L bracket.
- 4e. Tighten the bolts (A) into the barrel nuts, bolts (A, F) using the Allen Key (H) provided, and the screws using a Philips Screw Driver (NOT INCLUDED) to assemble the left side panel securely.

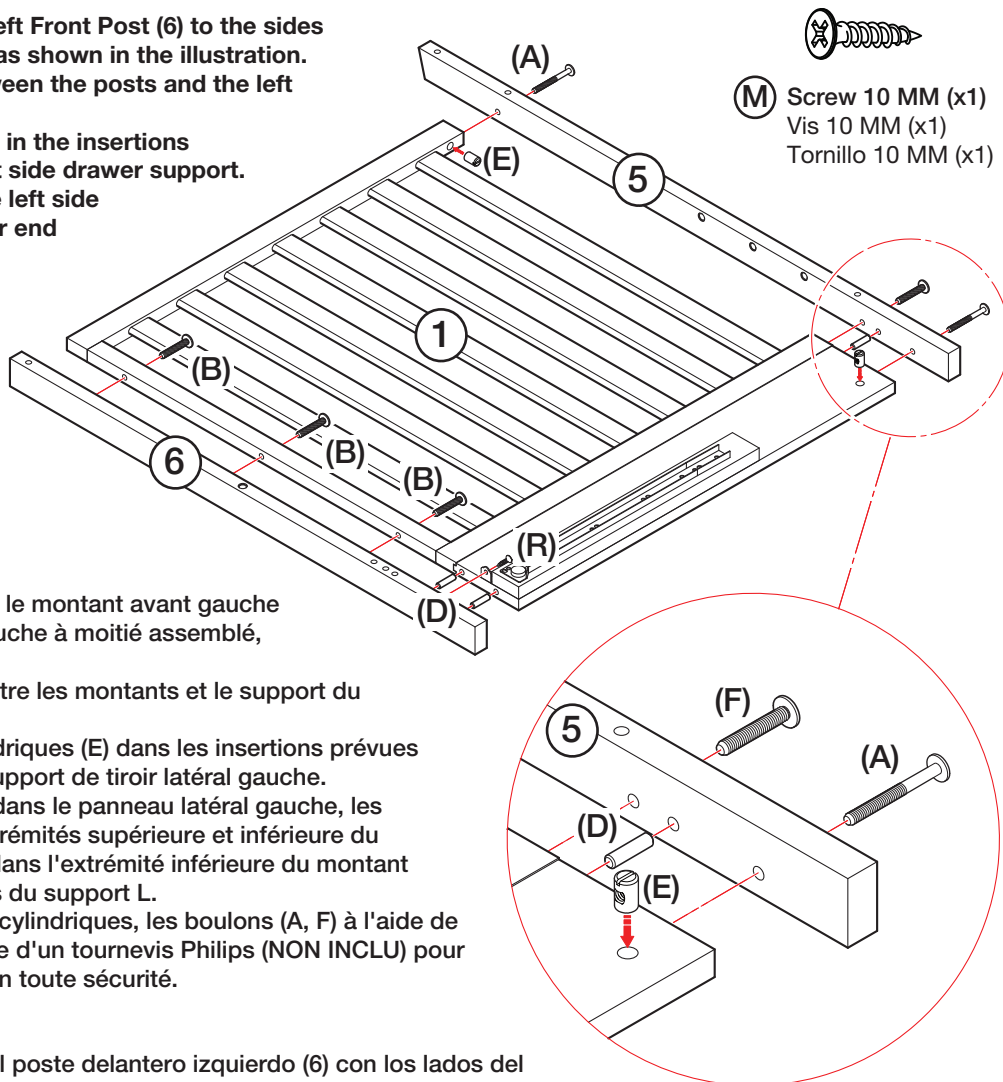

- (M)** Screw 10 MM (x1)
Vis 10 MM (x1)
Tornillo 10 MM (x1)

- 4a. Aligner le montant arrière gauche (5) et le montant avant gauche (6) sur les côtés du panneau latéral gauche à moitié assemblé, comme indiqué sur l'illustration.
- 4b. Positionnez les chevilles en bois (D) entre les montants et le support du tiroir latéral gauche.
- 4c. Positionnez et insérez les écrous cylindriques (E) dans les insertions prévues dans le panneau latéral gauche et le support de tiroir latéral gauche.
- 4d. Positionnez et insérez les boulons (B) dans le panneau latéral gauche, les boulons (A) dans les insertions des extrémités supérieure et inférieure du montant arrière gauche, le boulon (F) dans l'extrémité inférieure du montant arrière et les vis (M) dans les insertions du support L.
- 4e. Serrez les boulons (A) dans les écrous cylindriques, les boulons (A, F) à l'aide de la clé Allen (H) fournie, et les vis à l'aide d'un tournevis Philips (NON INCLU) pour assembler le panneau latéral gauche en toute sécurité.

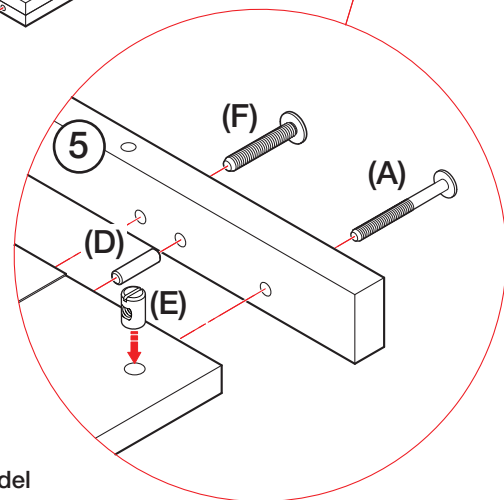

- 4a. Alinee el poste trasero izquierdo (5) y el poste delantero izquierdo (6) con los lados del panel lateral izquierdo semimontado, como se muestra en la ilustración.
- 4b. Coloque los tacos de madera (D) entre los postes y el soporte del cajón del lado izquierdo.
- 4c. Coloque e inserte las tuercas cilíndricas (E) en las inserciones previstas en el panel lateral izquierdo y en el soporte lateral izquierdo del cajón.
- 4d. Coloque e inserte los Pernos (B) en el panel lateral izquierdo, los Pernos (A) en las inserciones de los extremos superior e inferior del poste trasero izquierdo, el Perno (F) en el extremo inferior del poste trasero y los Tornillos (M) en las inserciones del soporte L.
- 4e. Apriete los pernos (A) en las tuercas de barril, los pernos (A, F) con la llave Allen (H) suministrada, y los tornillos con un destornillador Philips (NO INCLUIDO) para ensamblar firmemente el panel lateral izquierdo.

- (F)** Bolt M6 X 30 MM (x1)
Boulon M6 X 30 MM (x1)
Perno M6 X 30 MM (x1)

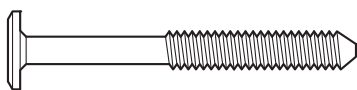

- (A)** Bolt M6 X 55 MM (x2)
Boulon M6 X 55 MM (x2)
Perno M6 X 55 MM (x2)

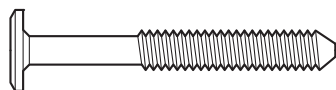

- (B)** Bolt M6 X 35mm (x3)
Boulon M6 X 35mm (x3)
Perno M6 X 35mm (x3)

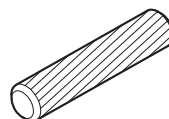

- (D)** Wooden Dowel (x3)
Cheville en bois (x3)
Clavija de madera (x3)

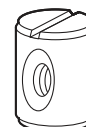

- (E)** Barrel Nut (x18)
Écrou de barril (x18)
Tuerca de barril (x18)

CRIB ASSEMBLY - CRIB FRAME ASSEMBLY

5

ASSEMBLAGE DU LIT - ASSEMBLAGE DU CADRE DU LIT D'ENFANT

MONTAJE DE LA CUNA - MONTAJE DEL ARMAZÓN DE LA CUNA

5a. Align the Rear Frame (3), assembled side panels, and Stabilizer Bar (10) as shown in the illustration.

5b. Position the Wooden Dowels (D) between the back posts and rear panel, stabilizer bar, and front posts.

5c. Position and insert the Barrel Nuts (E) in the insertions provided in the rear panel and stabilizer bar.

5d. Position and insert the Bolts (J) in the insertions of the back posts and lower ends of the front posts.

5e. Tighten the bolts (J) into the barrel nuts using the Allen Key (H) provided to assemble the crib frame securely.

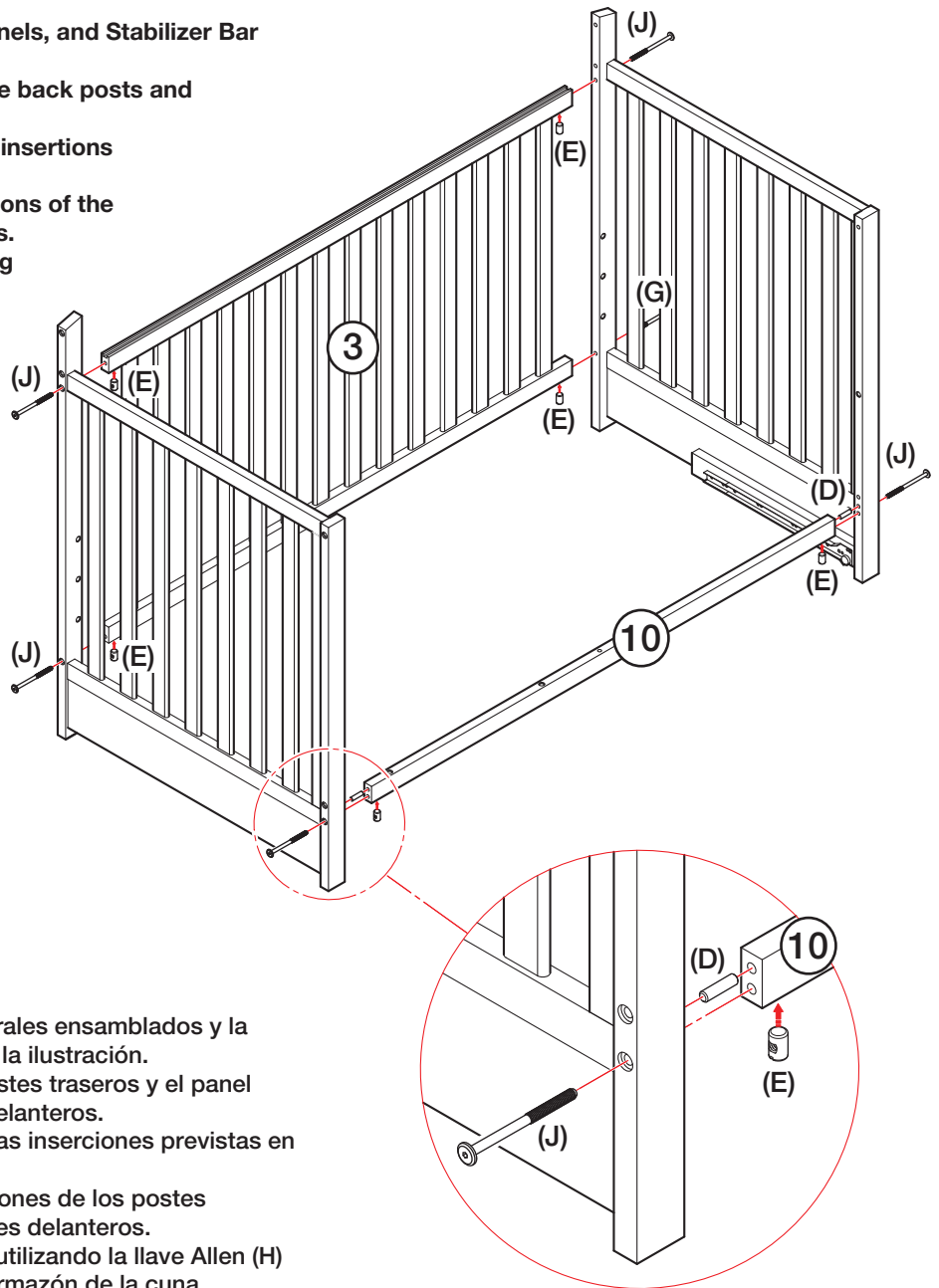

5a. Alignez le cadre arrière (3), les panneaux latéraux assemblés et la barre de stabilisation (10) comme indiqué sur l'illustration.

5b. Positionnez les chevilles en bois (D) entre les poteaux arrière et le panneau arrière, la barre stabilisatrice et les poteaux avant.

5c. Positionnez et insérez les écrous cylindriques (E) dans les insertions prévues dans le panneau arrière et la barre stabilisatrice.

5d. Positionnez et insérez les boulons (J) dans les insertions des poteaux arrière et les extrémités inférieures des poteaux avant.

5e. Serrez les boulons (J) dans les écrous cylindriques à l'aide de la clé Allen (H) fournie pour assembler solidement le cadre du lit d'enfant.

5a. Alinee el armazón trasero (3), los paneles laterales ensamblados y la barra estabilizadora (10) como se muestra en la ilustración.

5b. Coloque los tacos de madera (D) entre los postes traseros y el panel trasero, la barra estabilizadora y los postes delanteros.

5c. Coloque e inserte las tuercas de barril (E) en las inserciones previstas en el panel trasero y la barra estabilizadora.

5d. Coloque e inserte los pernos (J) en las inserciones de los postes traseros y los extremos inferiores de los postes delanteros.

5e. Apriete los pernos (J) en las tuercas de barril utilizando la llave Allen (H) suministrada para ensamblar firmemente el armazón de la cuna.

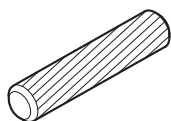

(D) Wooden Dowel (x2)
Cheville en bois (x2)
Clavija de madera (x2)

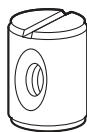

(E) Barrel Nut (x6)
Écrou de barril (x6)
Tuercas de barril (x6)

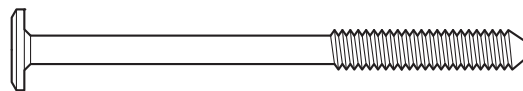

(J) Bolt M6 X 75mm (x6)
Boulon M6 X 75mm (x6)
Perno M6 X 75mm (x6)

6

CRIB ASSEMBLY - MATTRESS SUPPORT PANEL ASSEMBLY

- 6a. Align the Mattress Support Panel (11) to all the corners of the crib as shown in the illustration.
- 6b. Position the Wooden Dowel (D) between the mattress support panel and stabilizer bar.
- 6c. Use the Bolt (C) to attach the Mattress Support Panel to the corners of the crib.
- 6d. Note that the Lowest position of the Mattress Support Panel will be for Toddlers (babies who can stand up and walk), the Mid position is for infants (babies who start to turn and sit up) and the Highest Position is for newborn babies.
- 6e. Ensure that the Mattress Support Panel is flat side up and not at a slant.

NOTE:

- The Warnings printed on the pouch attached to the mattress support panel must face up, and the springs must face up.
- This crib has adjustment positions. Use the highest only for newborns, and move the mattress down as the child grows.

WARNING:

- **Fall Hazard:** When a child can stand, set the mattress at the lowest position and remove bumper pads, large toys, and other items that could serve as steps for climbing out.

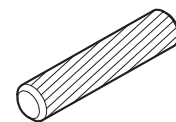
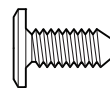
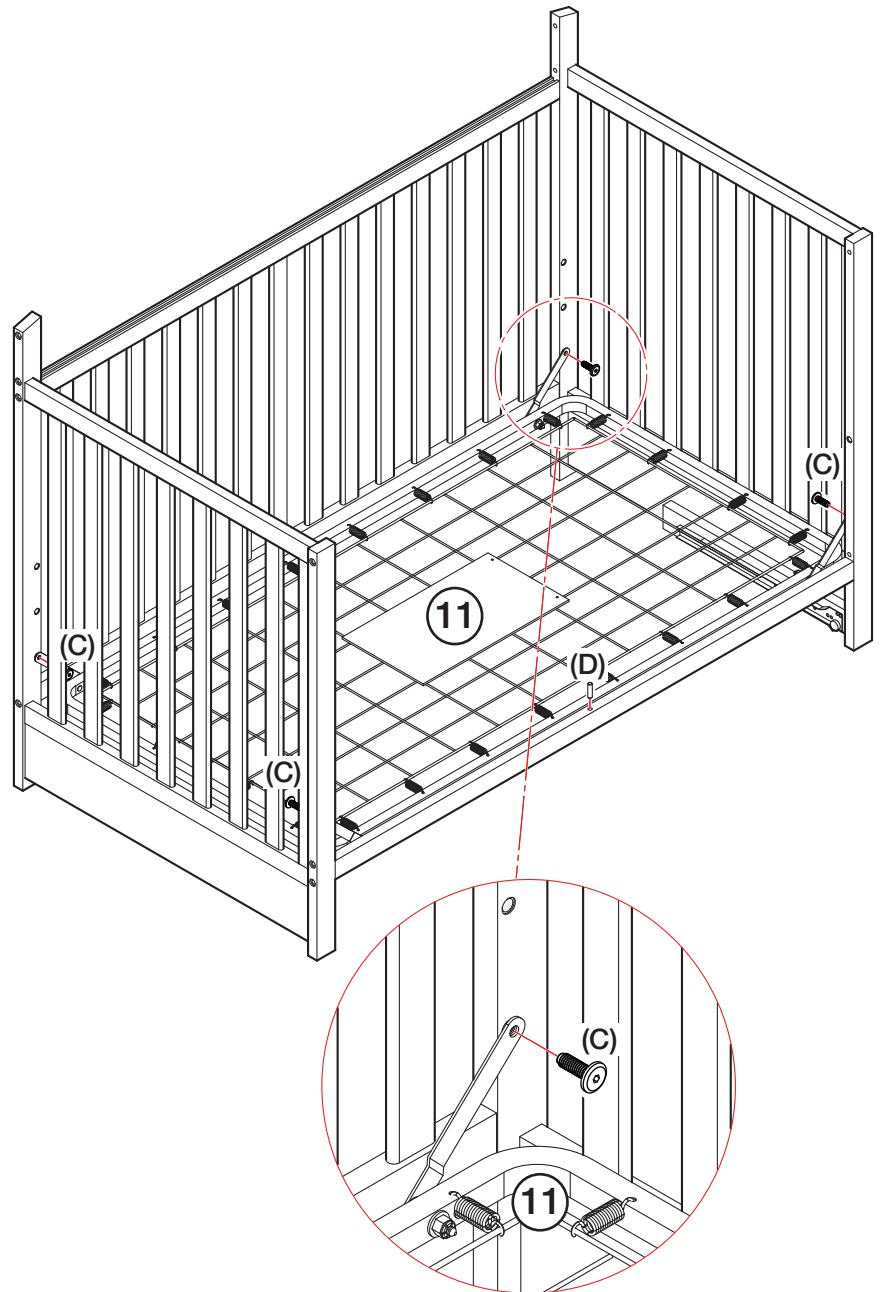

- Ⓒ Bolt M6 X 15 MM (x4)
Boulon M6 X 15 MM (x4)
Perno M6 X 15 MM (x4)

- Ⓓ Wooden Dowel (x1)
Cheville en bois (x1)
Clavija de madera (x1)

6

ASSEMBLAGE DU LIT - ASSEMBLAGE DU PANNEAU DE SUPPORT DU MATELAS

- 6a. Aligned le panneau de support du matelas (11) sur tous les coins du lit comme indiqué sur l'illustration.
- 6b. Positionnez la cheville en bois (D) entre le panneau de soutien du matelas et la barre stabilisatrice.
- 6c. Utilisez le boulon (C) pour fixer le panneau de support du matelas aux coins du lit.
- 6d. Notez que la position la plus basse du panneau de soutien du matelas est destinée aux tout-petits (bébés qui peuvent se lever et marcher), la position intermédiaire est destinée aux nourrissons (bébés qui commencent à se tourner et à s'asseoir) et la position la plus haute est destinée aux nouveau-nés.
- 6e. Veillez à ce que le panneau de soutien du matelas soit à plat et non incliné.

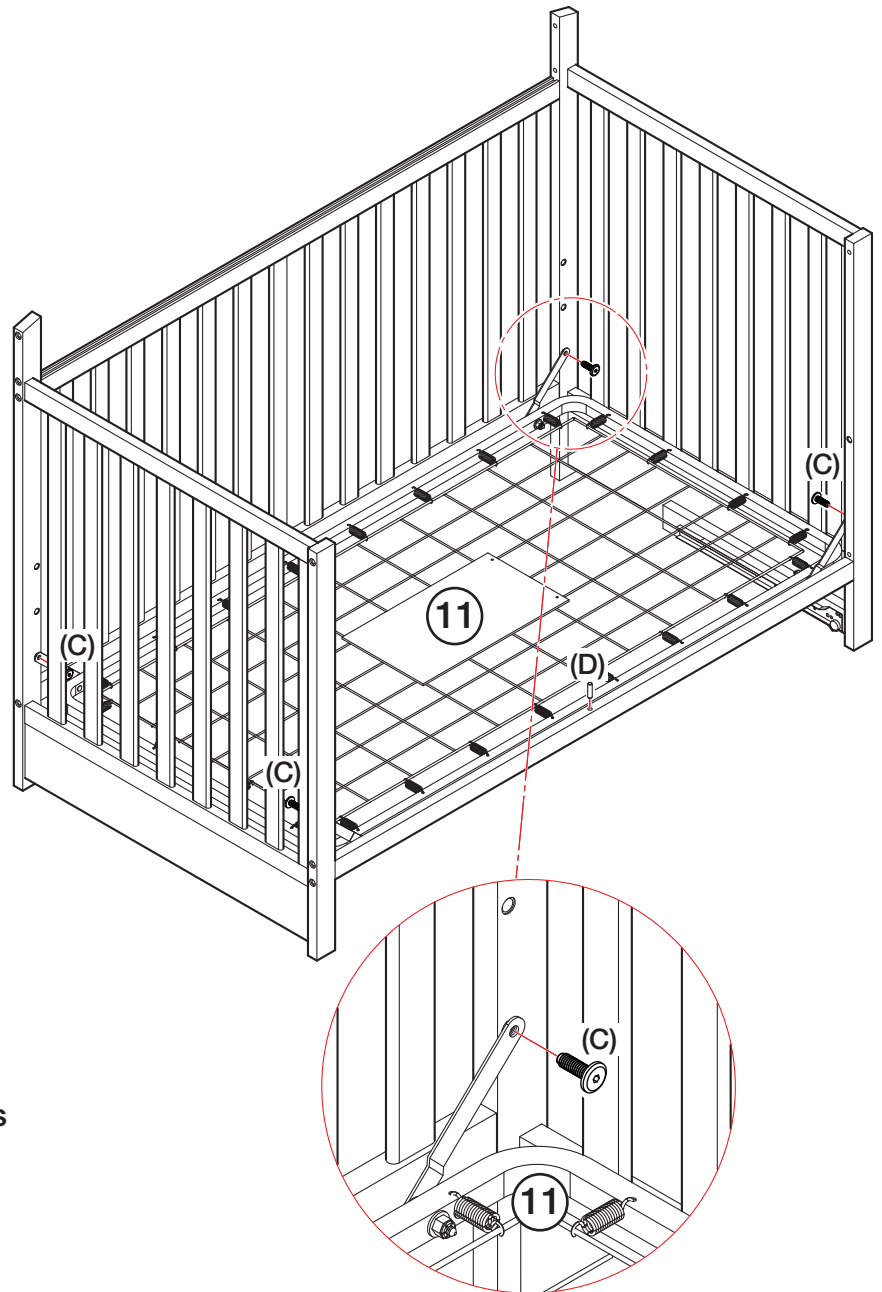

REMARQUE:

- Les avertissements imprimés sur la pochette attachée au panneau de support du matelas doivent être orientés vers le haut, et les ressorts doivent être orientés vers le haut.
- Ce lit d'enfant comporte des positions de réglage. N'utilisez la position la plus haute que pour les nouveau-nés, et descendez le matelas au fur et à mesure que l'enfant grandit.

AVERTISSEMENT:

- Risque de chute : Lorsque l'enfant peut se tenir debout, placez le matelas à la position la plus basse et retirez les tours de lit, les gros jouets et autres objets qui pourraient servir de marchepieds pour sortir du lit.

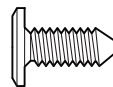

© Bolt M6 X 15 MM (x4)
Boulon M6 X 15 MM (x4)
Perno M6 X 15 MM (x4)

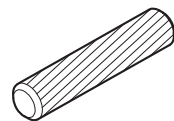

© Wooden Dowel (x1)
Cheville en bois (x1)
Clavija de madera (x1)

6

MONTAJE DE LA CUNA - MONTAJE DEL PANEL DE SOPORTE DEL COLCHÓN

- 6a. Alinee el panel de soporte del colchón (11) con todas las esquinas de la cuna como se muestra en la ilustración.
- 6b. Coloque el pasador de madera (D) entre el panel de soporte del colchón y la barra estabilizadora.
- 6c. Utilice el perno (C) para fijar el panel de soporte del colchón a las esquinas de la cuna.
- 6d. Tenga en cuenta que la posición más baja del panel de soporte del colchón será para niños pequeños (bebés que pueden ponerse de pie y caminar), la posición media es para bebés (bebés que empiezan a girarse y sentarse) y la posición más alta es para recién nacidos.
- 6e. Asegúrese de que el panel de soporte del colchón esté plano hacia arriba y no inclinado.

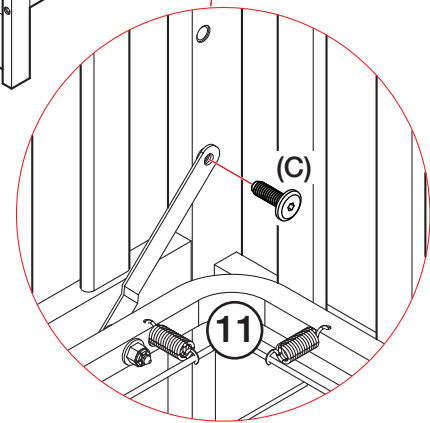
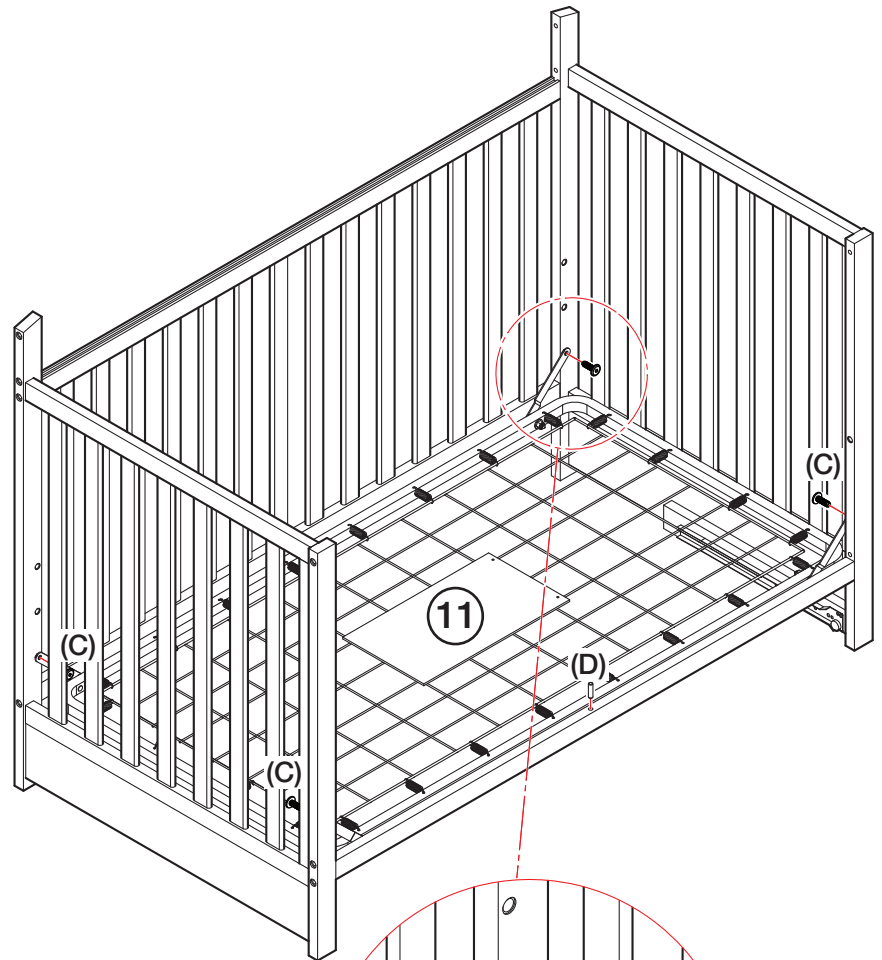

NOTA:

- Las Advertencias impresas en la bolsa adherida al panel de soporte del colchón deben estar hacia arriba, y los muelles deben estar hacia arriba.
- Esta cuna tiene posiciones de ajuste. Utilice la más alta sólo para recién nacidos, y baje el colchón a medida que el niño crezca.

ADVERTENCIA:

- Peligro de caída: Cuando el niño pueda ponerse de pie, coloque el colchón en la posición más baja y retire los protectores de parachoques, los juguetes grandes y otros objetos que puedan servir de escalones para salir de la cuna.

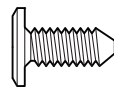

© Bolt M6 X 15 MM (x4)
Boulon M6 X 15 MM (x4)
Perno M6 X 15 MM (x4)

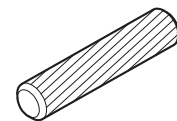

© Wooden Dowel (x1)
Cheville en bois (x1)
Clavija de madera (x1)

CRIB ASSEMBLY - FRONT PANEL ASSEMBLY

7 ASSEMBLAGE DU LIT - ASSEMBLAGE DU PANNEAU AVANT MONTAJE DE LA CUNA - MONTAJE DEL PANEL FRONTAL

7a. Align the Front Frame (4) to the front posts as shown in the illustration.

7b. Position and insert the Barrel Nuts (E) in the four ends of the front frame.

7c. Position and insert the Bolts (J) in the insertions provided in the front frame. Tighten the bolts using the Allen Key (H) to fix the front frame securely.

7a. Aligner le cadre avant (4) sur les montants avant comme indiqué sur l'illustration.

7b. Positionner et insérer les écrous cylindriques (E) dans les quatre extrémités du cadre avant.

7c. Positionnez et insérez les boulons (J) dans les insertions prévues dans le cadre avant. Serrez les boulons à l'aide de la clé Allen (H) pour fixer solidement le cadre avant.

7a. Alinee el marco frontal (4) con los postes frontales como se muestra en la ilustración.

7b. Coloque e inserte las tuercas de barril (E) en los cuatro extremos del marco frontal.

7c. Coloque e inserte los pernos (J) en las inserciones previstas en el bastidor delantero. Apriete los tornillos con la llave Allen (H) para fijar firmemente el marco delantero.

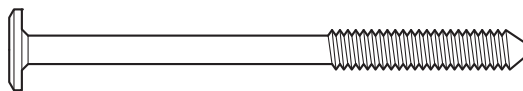
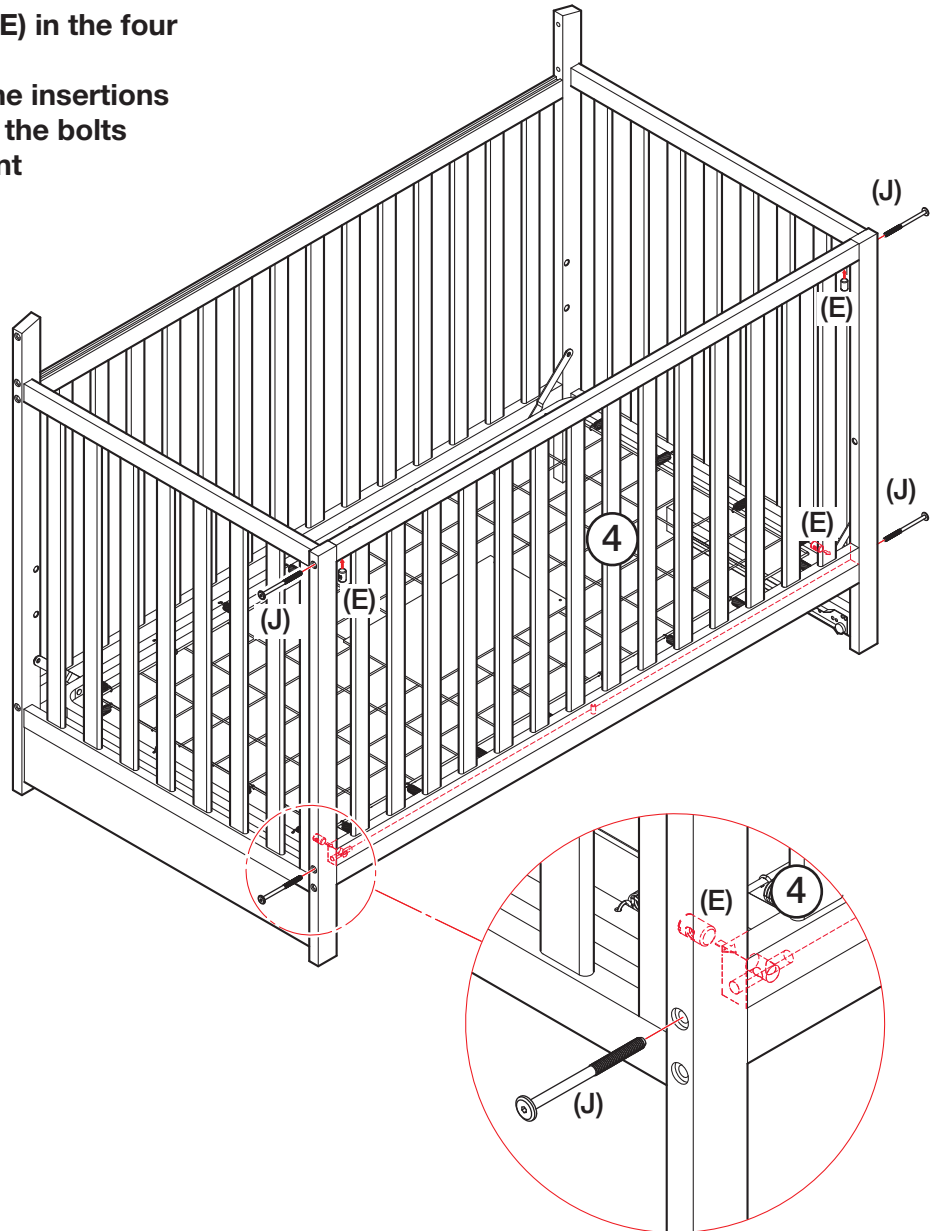

(E) Barrel Nut (x4)
Écrou de barril (x4)
Tuercas de barril (x4)

(J) Bolt M6 X 75mm (x4)
Boulon M6 X 75mm (x4)
Perno M6 X 75mm (x4)

CRIB ASSEMBLY - REAR PANEL ASSEMBLY



ASSEMBLAGE DU LIT - ASSEMBLAGE DU PANNEAU ARRIÈRE

MONTAJE DE LA CUNA - MONTAJE DEL PANEL TRASERO

- 8a. Align the Rear Panel (9) to the half-assembled crib as shown in the illustration.
- 8b. Position and insert the Barrel Nuts (E) in the back insertions of the rear panel.
- 8c. Position and insert the Bolts (J) in the insertions provided in the back posts. Tighten the bolts using the Allen Key (H) to fix the rear panel securely.

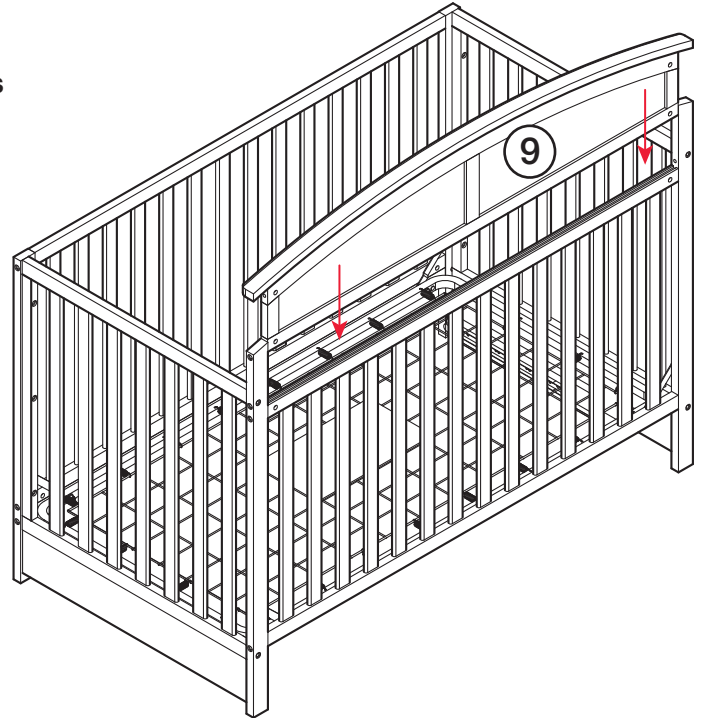

- 8a. Alinez le panneau arrière (9) sur le lit d'enfant à moitié assemblé, comme indiqué sur l'illustration.
- 8b. Positionnez et insérez les écrous cylindriques (E) dans les insertions arrière du panneau arrière.
- 8c. Positionnez et insérez les boulons (J) dans les insertions prévues dans les poteaux arrière. Serrez les boulons à l'aide de la clé Allen (H) pour fixer solidement le panneau arrière.

- 8a. Alinee el panel trasero (9) con la cuna semimontada como se muestra en la ilustración.
- 8b. Coloque e inserte las tuercas de barril (E) en las inserciones traseras del panel trasero.
- 8c. Coloque e inserte los pernos (J) en las inserciones previstas en los montantes traseros. Apriete los tornillos con la llave Allen (H) para fijar firmemente el panel trasero.

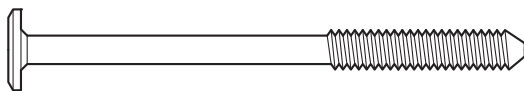
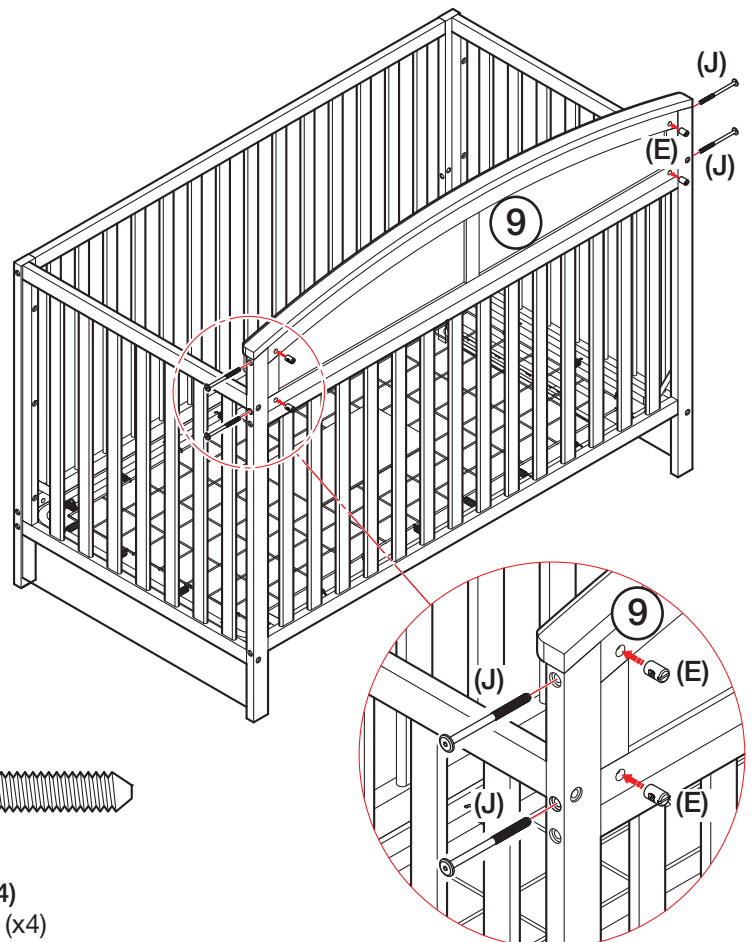

(E) Barrel Nut (x4)
Écrou de barril (x4)
Tuerca de barril (x4)

(J) Bolt M6 X 75mm (x4)
Boulon M6 X 75mm (x4)
Perno M6 X 75mm (x4)

CRIB ASSEMBLY - DRAWER PANEL ASSEMBLY

9

ASSEMBLAGE DU LIT - ASSEMBLAGE DU PANNEAU DE TIROIR

MONTAJE DE LA CUNA - MONTAJE DEL PANEL DEL CAJÓN

- 9a. Align the Drawer Front (14), Drawer Left Side (15), Drawer Right Side (16), and Drawer Center Support (17) as shown in the illustration.
- 9b. Position and insert the Screws (K) in the insertions provided in the side panels and drawer center support of the drawers. Tighten the screws using a Philips Screw Driver (NOT INCLUDED).
- 9c. Align and securely insert the Drawer Bottom Panel (19) into the half-assembled drawer as shown in the 2nd illustration.

- 9a. Aligner l'avant du tiroir (14), le côté gauche du tiroir (15), le côté droit du tiroir (16) et le support central du tiroir (17) comme indiqué sur l'illustration.
- 9b. Positionnez et insérez les vis (K) dans les insertions prévues dans les panneaux latéraux et le support central des tiroirs. Serrez les vis à l'aide d'un tournevis Philips (NON INCLU).
- 9c. Alignez et insérez fermement le panneau inférieur du tiroir (19) dans le tiroir à moitié assemblé, comme indiqué sur la deuxième illustration.

- 9a. Alinee el frente del cajón (14), el lado izquierdo del cajón (15), el lado derecho del cajón (16) y el soporte central del cajón (17) como se muestra en la ilustración.
- 9b. Coloque e inserte los tornillos (K) en las inserciones previstas en los paneles laterales y en el soporte central de los cajones. Apriete los tornillos utilizando un destornillador Philips (NO INCLUIDO).
- 9c. Alinee e inserte firmemente el panel inferior del cajón (19) en el cajón semimontado como se muestra en la 2ª ilustración.

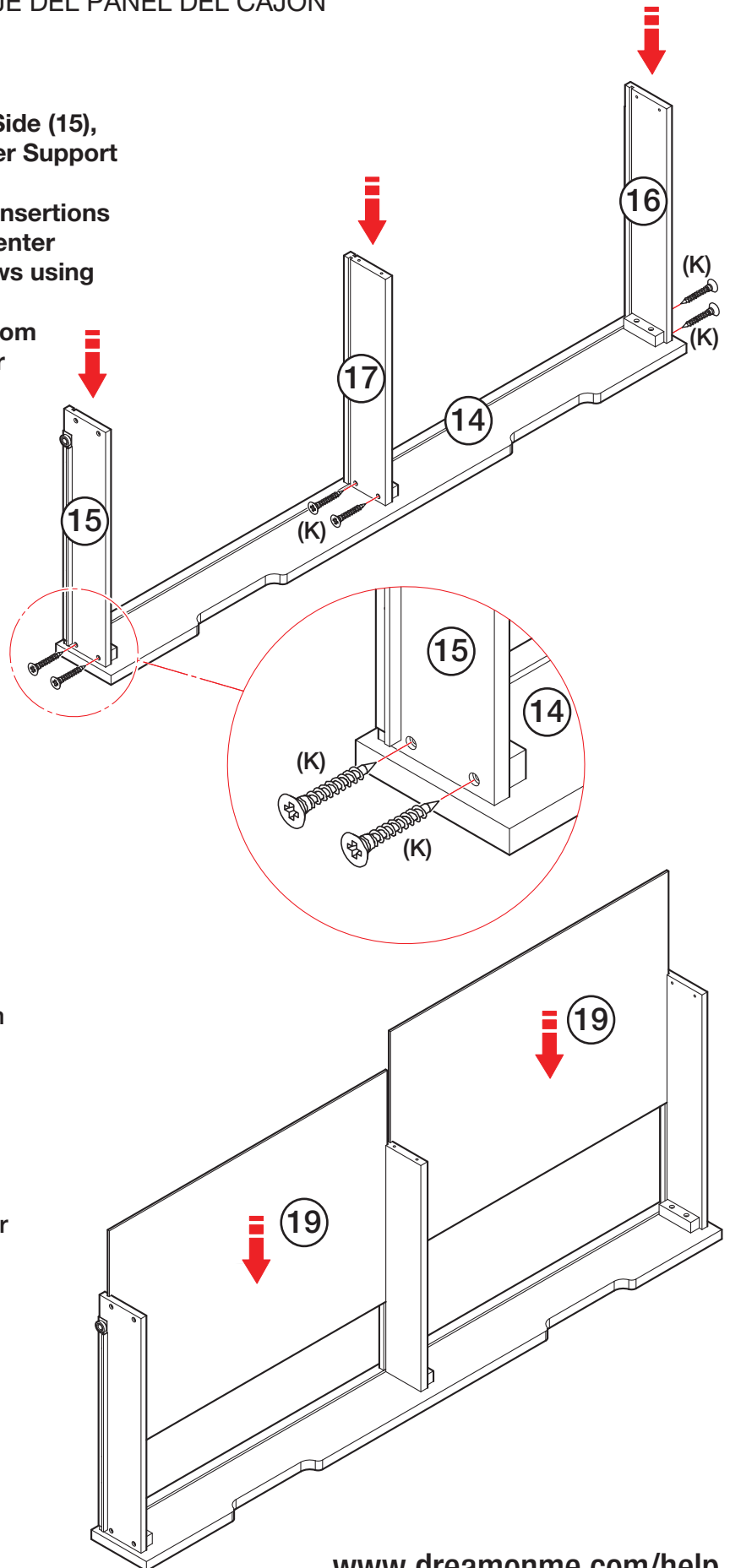

- (K) Screw 25 MM (x6)
Vis 25 MM (x6)
Tornillo 25 MM (x6)

CRIB ASSEMBLY - DRAWER ASSEMBLY

10

ASSEMBLAGE DU LIT - ASSEMBLAGE DU TIROIR
MONTAJE DE LA CUNA - MONTAJE DEL CAJÓN

- 10a. Align the Drawer Back (18) to the half-assembled drawer as shown in the 1st illustration.
- 10b. Position and insert the Plastic Barrel Nut (H) in the top insertions on the ends of the drawer back and in the insertions on the end of the drawer center support.
- 10c. Position and insert the Screws (G) in the insertions provided in the side panels of the drawers and the center of the drawer back. Tighten the screws using a Philips Screw Driver (NOT INCLUDED).
- 10d. Align and insert the assembled drawer in its slot provided in the crib as shown in the 2nd illustration.

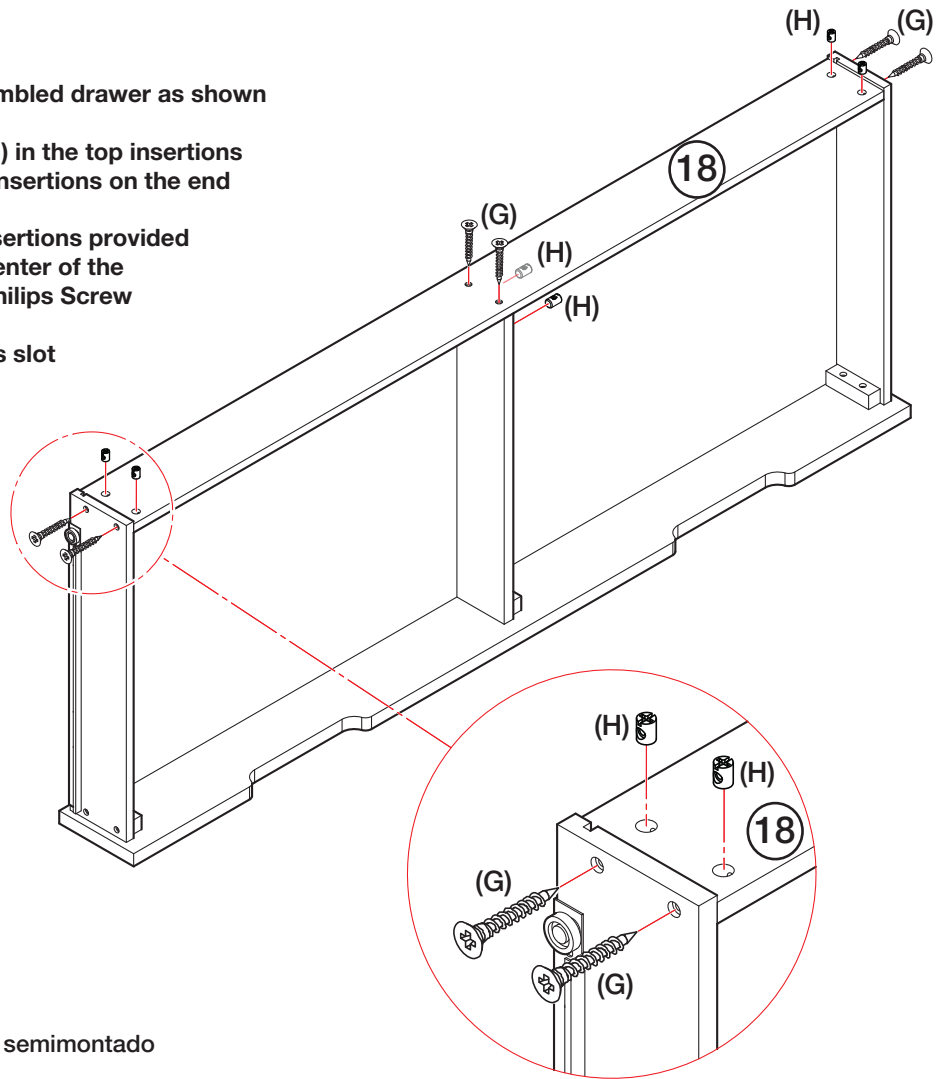

- 10a. Aligner le dos du tiroir (18) sur le tiroir à moitié assemblé, comme indiqué sur la première illustration.
- 10b. Positionnez et insérez l'écrou cylindrique en plastique (H) dans les insertions supérieures des extrémités du dos du tiroir et dans les insertions de l'extrémité du support central du tiroir.
- 10c. Positionnez et insérez les vis (G) dans les insertions prévues dans les panneaux latéraux des tiroirs et au centre du dos du tiroir. Serrez les vis à l'aide d'un tournevis Philips (NON INCLU).
- 10d. Alineez et insérez le tiroir assemblé dans la fente prévue à cet effet dans le lit d'enfant, comme indiqué sur la deuxième illustration.

- 10a. Alinee el respaldo del cajón (18) con el cajón semimontado como se muestra en la 1ª ilustración.
- 10b. Coloque e inserte la tuerca de barril de plástico (H) en las inserciones superiores de los extremos del respaldo del cajón y en las inserciones del extremo del soporte central del cajón.
- 10c. Coloque e inserte los Tornillos (G) en las inserciones previstas en los paneles laterales de los cajones y en el centro del respaldo del cajón. Apriete los tornillos con un destornillador de estrella (NO INCLUIDO).
- 10d. Alinee e inserte el cajón ensamblado en su ranura prevista en la cuna como se muestra en la 2ª ilustración.

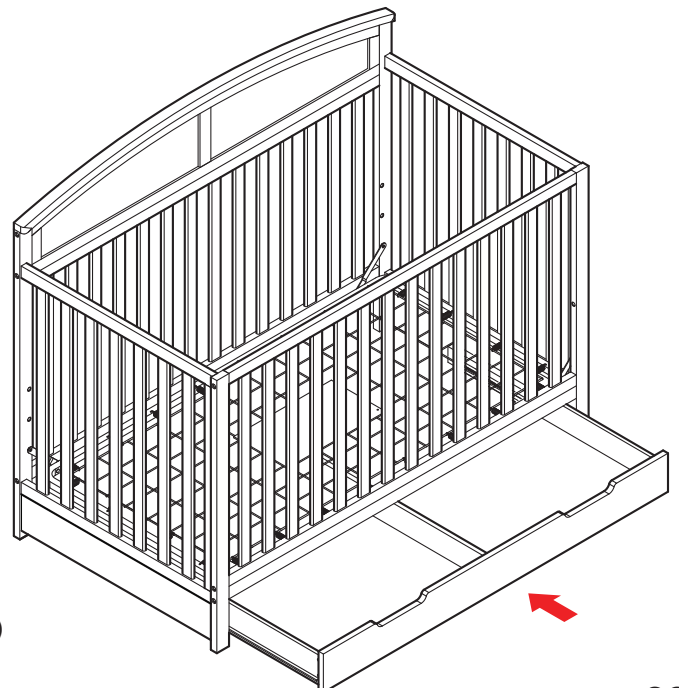

(G) Screw 45 MM (x6)
Vis 45 MM (x6)
Tornillo 45 MM (x6)

(H) Plastic Barrel Nut (x6)
Écrou de barril en plastique (x6)
Tuerca de barril de plástico (x6)

CONVERSION MODES - DAYBED/TODDLER BED ASSEMBLY

1

MODES DE CONVERSION - ASSEMBLAGE DU LIT DE JOUR/LIT D'ENFANT

MODOS DE CONVERSIÓN - MONTAJE DE LA CAMA DE DÍA/CAMA INFANTIL

1a. Disassemble the front frame by following the assembly steps in reverse as shown in the illustration.

1b. Store away the parts and hardware safely for future use.

1a. Démontez le cadre avant en suivant les étapes d'assemblage en sens inverse, comme indiqué sur l'illustration.

1b. Rangez les pièces et la quincaillerie en lieu sûr pour une utilisation ultérieure.

1a. Desmante el bastidor delantero siguiendo los pasos de montaje a la inversa, como se muestra en la ilustración.

1b. Guarde las piezas y los herrajes de forma segura para su uso futuro.

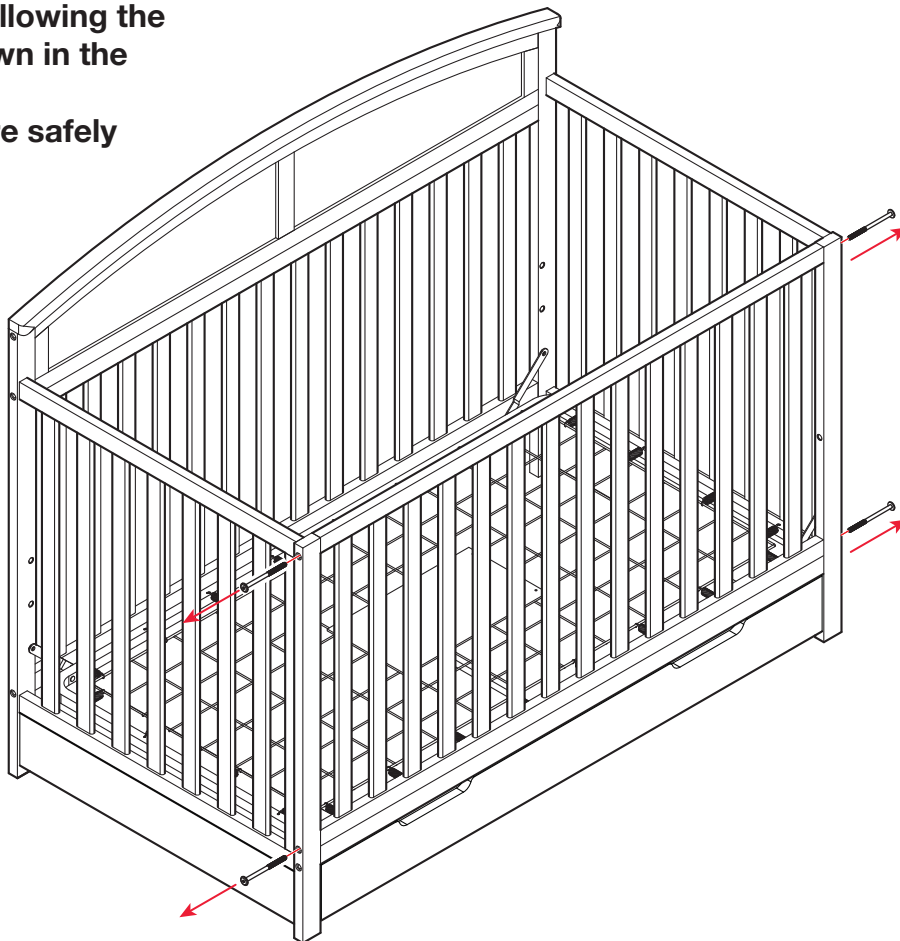

CONVERSION MODES - DAYBED/TODDLER BED ASSEMBLY (Contd.)

1

MODES DE CONVERSION - ASSEMBLAGE DU LIT DE JOUR/LIT D'ENFANT (suite)

MODOS DE CONVERSIÓN - MONTAJE DE LA CAMA DE DÍA/CAMA INFANTIL (Cont.)

- 1c. Once disassembled, the crib can be used as a daybed and will resemble the 1st illustration.
- 1d. Align the Toddler Guard Rail (SKU - 692) to one of the side panels as shown in the illustration.
- 1e. Follow the instructions provided with the toddler guard rail to assemble the same firmly such that one can use the crib as a toddler bed that will resemble the 2nd illustration.

NOTE:

- Make sure the mattress support panel is at the lowest position.

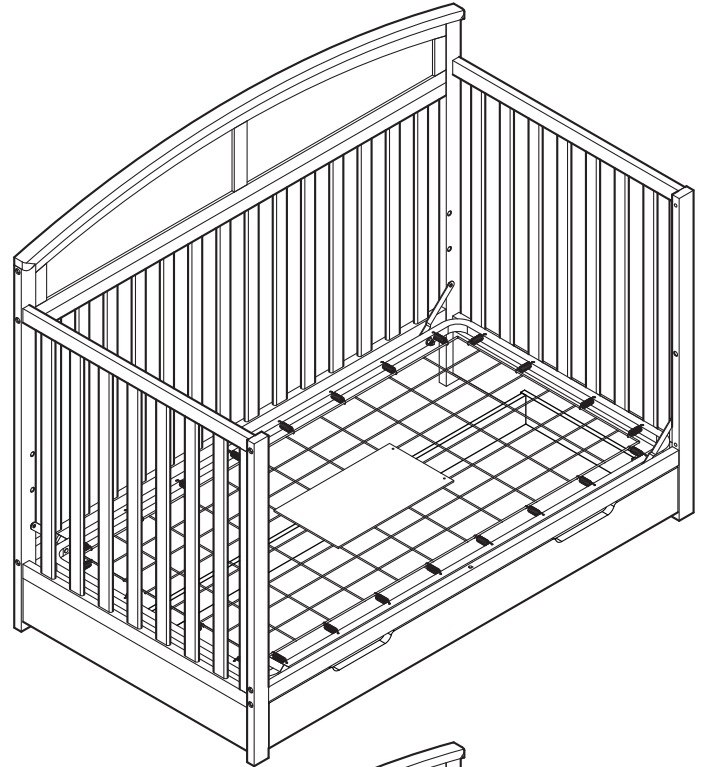

- 1c. Une fois démonté, le lit d'enfant peut être utilisé comme lit de jour et ressemblera à la première illustration.
- 1d. Alignez le garde-corps pour enfant (SKU - 692) sur l'un des panneaux latéraux, comme indiqué sur l'illustration.
- 1e. Suivez les instructions fournies avec le garde-corps pour tout-petits afin d'assembler solidement le même garde-corps pour que le lit puisse être utilisé comme un lit pour tout-petits, comme le montre la deuxième illustration.

REMARQUE :

- Assurez-vous que le panneau de support du matelas est dans sa position la plus basse.

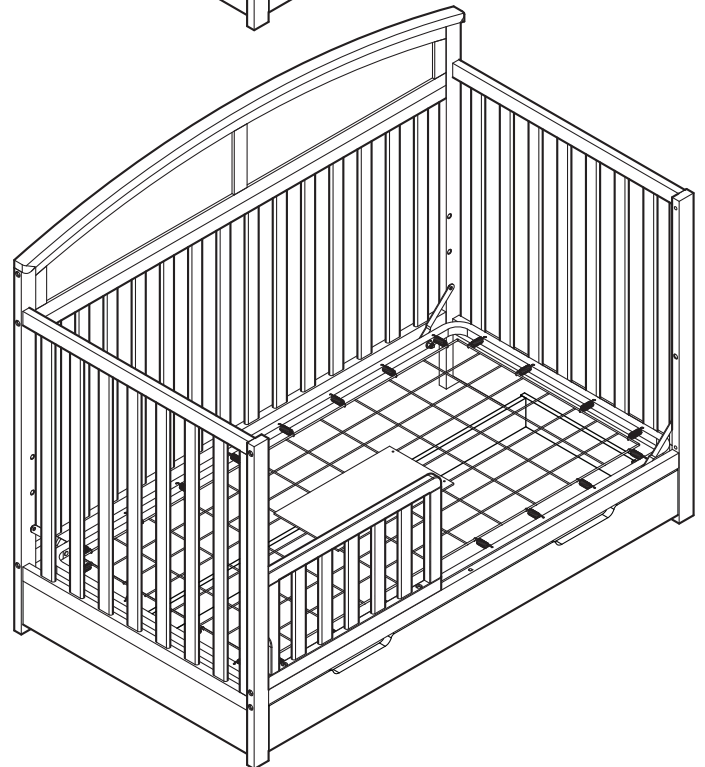

- 1c. Una vez desmontada, la cuna puede utilizarse como sofá-cama y se parecerá a la 1ª ilustración.
- 1d. Alinee la barandilla de protección para niños pequeños (SKU - 692) con uno de los paneles laterales como se muestra en la ilustración.
- 1e. Siga las instrucciones proporcionadas con la barandilla para niños pequeños para montar la misma firmemente de modo que se pueda utilizar la cuna como una cama para niños pequeños que se asemejará a la 2ª ilustración.

NOTA:

- Asegúrese de que el panel de soporte del colchón esté en la posición más baja.

Guard Rail (NOT INCLUDED, SOLD SEPARATELY)
Barrière de sécurité (NON INCLUSE, VENDUE SÉPARÉMENT)
Barrera de seguridad (NO INCLUIDA, SE VENDE POR SEPARADO)

CONVERSION MODES - FULL SIZE BED ASSEMBLY

2

MODES DE CONVERSION - ASSEMBLAGE DU LIT COMPLET

MODOS DE CONVERSIÓN - MONTAJE DE CAMA DE MATRIMONIO

2a. Follow the assembly steps in reverse to disassemble the crib. Then disassemble the rear legs, followed by the left crib end and right crib end with the Allen Key (H) as shown in the illustration.

2b. Store all parts and hardware in a safe place.

2a. Suivez les étapes d'assemblage en sens inverse pour démonter le lit. Démontez ensuite les pieds arrière, puis les extrémités gauche et droite du lit à l'aide de la clé Allen (H), comme indiqué sur l'illustration.

2b. Rangez toutes les pièces et la quincaillerie dans un endroit sûr.

2a. Siga los pasos de montaje en sentido inverso para desmontar la cuna. A continuación, desmonte las patas traseras, seguidas del extremo izquierdo de la cuna y del extremo derecho de la cuna con la llave Allen (H) como se muestra en la ilustración.

2b. Guarde todas las piezas y herrajes en un lugar seguro.

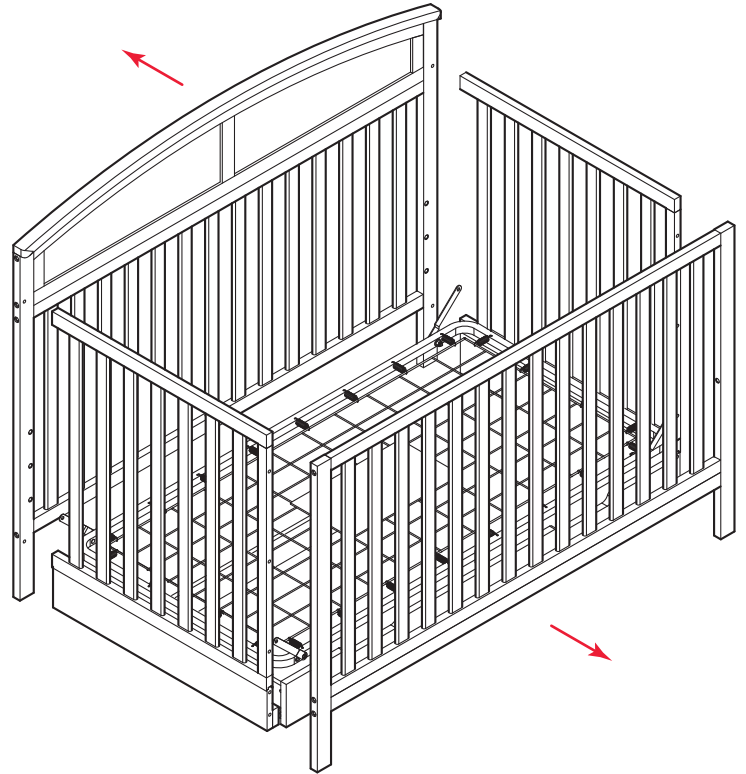

CONVERSION MODES - FULL SIZE BED ASSEMBLY (Contd.)

2

MODES DE CONVERSION - ASSEMBLAGE DU LIT COMPLET (suite)

MODOS DE CONVERSIÓN - MONTAJE DE CAMA DE MATRIMONIO (Cont.)

2c. To convert the crib to a Full-Size Bed, you need the headboard and footboard of the crib.

2d. NOTE: Make sure to follow the complete instructions provided with Bed Rails (SKU - 849) to convert the crib to a full-size bed.

OPTION 2:

2e. To convert the crib to a Full-Size Bed, you need the headboard of the crib.

2f. NOTE: Make sure to follow the complete instructions provided with Bed Rails (SKU - 849) to convert the crib to a full-size bed.

NOTE:

- * Make sure to use the Dream On Me Universal Bed Rails (SKU-849) in order to convert the crib to a Full-size Bed with the headboard/footboard.
- * Do not put the mattress directly on the wooden slats, use either a Bunky Board, Particleboard, or low-profile Box Spring before placing the mattress.

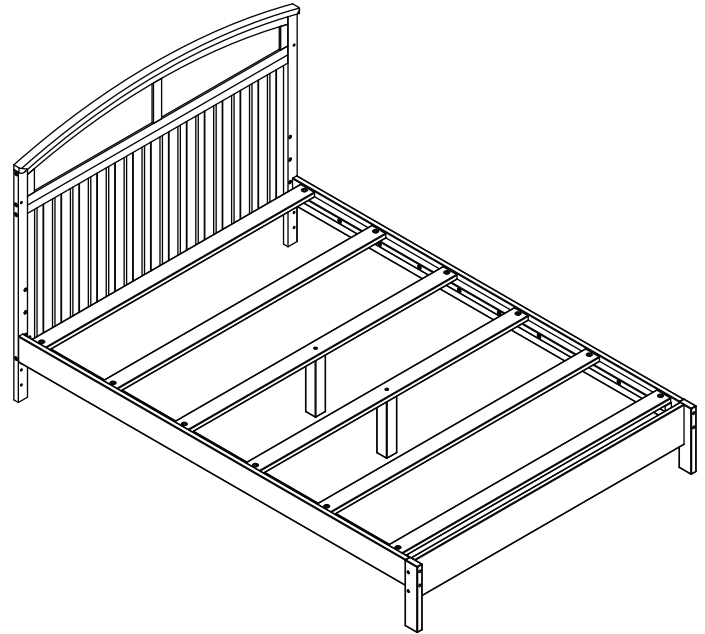

2c. Pour convertir le lit d'enfant en lit complet, vous avez besoin de la tête et du pied de lit du lit d'enfant.

2d. REMARQUE : Assurez-vous de suivre les instructions complètes fournies avec les barrières de lit (SKU - 849) pour convertir le lit d'enfant en un lit de taille normale.

OPTION 2 :

2e. Pour convertir le lit d'enfant en lit complet, vous avez besoin de la tête de lit du lit d'enfant.

2f. REMARQUE : Assurez-vous de suivre les instructions complètes fournies avec les barrières de lit (SKU - 849) pour convertir le lit d'enfant en un lit de taille normale.

REMARQUE :

- * Assurez-vous d'utiliser les rails de lit universels Dream On Me (SKU-849) pour convertir le lit d'enfant en un lit pleine grandeur avec la tête de lit et le pied de lit.
- * Ne placez pas le matelas directement sur les lattes de bois, utilisez une planche de bois, un panneau de particules ou un sommier à ressorts à profil bas avant de placer le matelas.

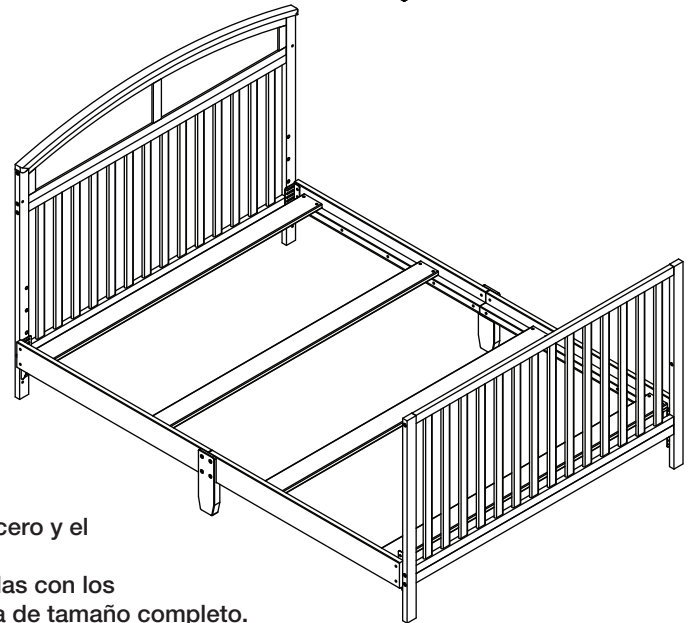

OPCIÓN 1:

2c. Para convertir la cuna en una cama de matrimonio, necesita el cabecero y el piecero de la cuna.

2d. NOTA: Asegúrese de seguir las instrucciones completas suministradas con los largueros de la cama (SKU - 849) para convertir la cuna en una cama de tamaño completo.

OPCIÓN 2:

2e. Para convertir la cuna en una Cama de Tamaño Completo, necesita la cabecera de la cuna.

2f. NOTA: Asegúrese de seguir las instrucciones completas proporcionadas con los largueros de la cama (SKU - 849) para convertir la cuna en una cama de tamaño normal.

NOTA:

- * Asegúrese de utilizar los Rieles de Cama Universales Dream On Me (SKU-849) para convertir la cuna en una Cama de Tamaño Completo con el cabecero/piecero.
- * No coloque el colchón directamente sobre los listones de madera, utilice un tablero Bunky, un tablero de partículas o un somier de perfil bajo antes de colocar el colchón.

Bed Rails (NOT INCLUDED, SOLD SEPARATELY)
Rails de lit (NON INCLUS, VENDUS SÉPARÉMENT)
Barras de cama (NO INCLUIDAS, VENDIDAS POR SEPARADO)

FURNITURE CARE INSTRUCTIONS

ROOM CLIMATE CONTROL:

- Wood, when first cut contains more than 50 percent water. When it is prepared for furniture construction it is placed in a Kiln and the moisture content is brought down to 8 to 10 percent. Wood is porous and responds to its environment. If the room has high humidity it will absorb it and expand and if the humidity is low it will lose moisture and shrink.
- It is important that the humidity levels in the room be controlled from extremes of too much humidity or too little. Furniture should not be placed close to the air-conditioning outlets, fire places, radiators, space heaters, humidifiers or dehumidifiers. Exposure to extreme variations of temperature and humidity can damage any fine wood product.

THE IDEAL ENVIRONMENT FOR FINE FURNITURE:

- Fine wood furniture will have fewer problems when its environment is controlled at a temperature between 65 and 75 degrees and a relative humidity between 35 and 40 percent. Wood placed in an environment outside of those limits can and will shrink or expand and may develop some small cracks which are not material or structural defects.

STICKING DOORS AND DRAWERS:

- With the minor changes in temperature and humidity, doors and drawers may swell and be difficult to open or close. Tolerances have been built into the units but extreme conditions may still cause sticking. This will adjust back to normal over time but until it does consider using a dehumidifier or rub candle wax or paraffin on sides that stick.

AVOID DIRECT SUNLIGHT:

- Keep the furniture out of direct sunlight. Ultraviolet rays will fade colors and in some cases darken them. It can also cause crazing or hair line cracks in the finish. White finishes will yellow naturally over time and exposure to direct sunlight will hasten this natural process along with some woods darkening naturally over time; this is not considered to be a quality defect.

PROPER STORAGE:

- If you need to put your furniture in storage for any period of time do not store them in a damp basement or hot dry attic. Allow air movement around the furniture and do not stack anything on it.

FURNITURE CARE INSTRUCTIONS (cont.)

IN GENERAL:

- Protect furniture surface from hot or extremely cold items.
- Use coasters under hot or cold beverages.
- Do not use synthetic fabric under accessories or lamps.
- Protect tops from pens, markers and crayons.
- Oils from potpourri and other scented items can damage the finish of the furniture.
- Do not drag items across the surface of the furniture.
- Allow the surface to breathe by rotating your accessories and lamps.
- Do not over polish the furniture, do it only two or three times a year. Over polishing can distort the natural finish of the product.
- Do not wax the furniture, as wax build up can destroy natural finish of the product.
- When moving furniture always lift the unit. Do not push or drag it to avoid damage to legs.
- Keep the furniture level so doors and drawers open and close freely.
- Clean with a damp, not wet, cloth. Use only a mild soap. Do not use the abrasive cleaners.
- Do not scratch or chip the finish.
- Inspect the product periodically, contact Dream On Me Inc for replacement parts or questions.
- Do not store the product or any parts in extreme temperatures and conditions such as a hot attic or a damp, cold basement. These extremes can cause a loss of structural integrity.
- To preserve the luster of the high-quality finish on your product, it is recommended to place a doily or felt pad under any items you place on the finish.
- Clean with a damp cloth, then a dry cloth to preserve the original luster and beauty of this fine finish.
- Do not use abrasive chemicals.
- Do not spray cleaners directly onto furniture.
- Lift slightly when moving on carpeting to prevent leg breakage.
- Use of a vaporizer near furniture will cause wood to swell and to peel.

YOU DID IT!

Congratulations Mom & Dad!

It's time to create your dream nursery. A safe, elegant handcrafted crib that grows with your little one.

INSTRUCTIONS D'ENTRETIEN DU MOBILIER

CONTRÔLE DU CLIMAT DE LA PIÈCE:

- Le bois, lorsqu'il est coupé pour la première fois, contient plus de 50 % d'eau. Lorsqu'il est préparé pour la construction de meubles, il est placé dans un four et son taux d'humidité est ramené à 8 ou 10 %. Le bois est poreux et réagit à son environnement. Si l'humidité de la pièce est élevée, il l'absorbera et se dilatera et si l'humidité est faible, il perdra de l'humidité et se contractera.
- Il est important de contrôler le taux d'humidité de la pièce pour éviter qu'il ne soit trop élevé ou trop bas. Les meubles ne doivent pas être placés près des sorties d'air conditionné, des cheminées, des radiateurs, des appareils de chauffage, des humidificateurs ou des déshumidificateurs. L'exposition à des variations extrêmes de température et d'humidité peut endommager tout produit en bois fin.

L'ENVIRONNEMENT IDÉAL POUR LES MEUBLES EN BOIS PRÉCIEUX:

- Les meubles en bois fin auront moins de problèmes si leur environnement est contrôlé à une température comprise entre 65 et 75 degrés et une humidité relative comprise entre 35 et 40 pour cent. Le bois placé dans un environnement en dehors de ces limites peut et va se rétracter ou se dilater et peut développer quelques petites fissures qui ne sont pas des défauts matériels ou structurels.

COLLER LES PORTES ET LES TIROIRS:

- Avec les changements mineurs de température et d'humidité, les portes et les tiroirs peuvent gonfler et être difficiles à ouvrir ou à fermer. Des tolérances ont été intégrées dans les unités, mais des conditions extrêmes peuvent tout de même provoquer des coincements. Ce phénomène reviendra à la normale avec le temps, mais en attendant, pensez à utiliser un déshumidificateur ou à frotter de la cire de bougie ou de la paraffine sur les côtés qui collent.

ÉVITEZ LA LUMIÈRE DIRECTE DU SOLEIL:

- Gardez les meubles à l'abri de la lumière directe du soleil. Les rayons ultraviolets décolorent les couleurs et, dans certains cas, les assombrissent. Ils peuvent également provoquer des craquelures ou des fissures dans le fini. Les finitions blanches jaunissent naturellement avec le temps et l'exposition à la lumière directe du soleil accélère ce processus naturel, de même que certains bois s'assombrissent naturellement avec le temps ; ceci n'est pas considéré comme un défaut de qualité.

STOCKAGE APPROPRIÉ:

- Si vous devez entreposer vos meubles pour une période quelconque, ne les entreposez pas dans un sous-sol humide ou dans un endroit chaud et humide. dans une cave humide ou un grenier chaud et sec. Laissez l'air circuler autour des meubles et n'empilez rien dessus.

INSTRUCTIONS D'ENTRETIEN DES MEUBLES (suite)

EN GÉNÉRAL :

- Protégez les surfaces des meubles contre les objets chauds ou extrêmement froids.
- Utilisez des sous-verres sous les boissons chaudes ou froides.
- N'utilisez pas de tissu synthétique sous les accessoires ou les lampes.
- Protégez les dessus des stylos, marqueurs et crayons de couleur.
- Les huiles des pots-pourris et autres articles parfumés peuvent endommager la finition des meubles.
- Ne faites pas glisser d'objets sur la surface du meuble.
- Laissez la surface respirer en faisant tourner vos accessoires et lampes.
- Ne polissez pas trop les meubles, ne le faites que deux ou trois fois par an. Un polissage excessif peut altérer la finition naturelle du produit.
- Ne cirez pas les meubles, car l'accumulation de cire peut détruire la finition naturelle du produit.
- Lorsque vous déplacez des meubles, soulevez toujours le meuble. Ne le poussez pas et ne le traînez pas pour éviter d'endommager les pieds.
- Maintenez le meuble de niveau afin que les portes et les tiroirs s'ouvrent et se ferment librement.
- Nettoyez avec un chiffon humide, non mouillé. Utilisez uniquement un savon doux. N'utilisez pas de nettoyeurs abrasifs.
- Ne rayez pas et n'écrasez pas la finition.
- Inspectez le produit périodiquement, contactez Dream On Me Inc pour des pièces de rechange ou des questions.
- Ne stockez pas le produit ou des pièces dans des températures et des conditions extrêmes telles qu'un grenier chaud ou un sous-sol humide et froid. Ces conditions extrêmes peuvent entraîner une perte d'intégrité structurelle.
- Pour préserver le lustre de la finition de haute qualité de votre produit, il est recommandé de placer un napperon ou un tampon de feutre sous tous les articles que vous posez sur la finition.
- Nettoyez à l'aide d'un chiffon humide, puis d'un chiffon sec pour préserver le lustre et la beauté d'origine de ce fini de qualité. N'utilisez pas de produits chimiques abrasifs.
- Ne vaporisez pas de nettoyeurs directement sur les meubles.
- Soulevez légèrement les meubles lorsque vous les déplacez sur un tapis afin d'éviter qu'ils ne se cassent les pieds.
- L'utilisation d'un vaporisateur près d'un meuble fera gonfler le bois et le fera peler.

VOUS AVEZ RÉUSSI !

Félicitations à maman et papa !

Il est temps de créer la chambre de bébé de vos rêves. Un berceau sûr, élégant élégant et sûr, fabriqué à la main, qui grandira avec votre enfant.

INSTRUCCIONES PARA EL CUIDADO DE LOS MUEBLES

CLIMATIZACIÓN DE HABITACIONES:

- La madera, cuando se corta por primera vez, contiene más del 50% de agua. Cuando se prepara para la construcción de muebles, se introduce en un horno y su contenido de humedad se reduce al 8-10%. La madera es porosa y reacciona a su entorno. Si la humedad de la habitación es alta, absorberá y se expandirá, y si la humedad es baja, perderá humedad y se encogerá.
- Es importante controlar el nivel de humedad de la habitación para evitar que sea demasiado alto o demasiado bajo. Los muebles no deben colocarse cerca de tomas de aire acondicionado, chimeneas, radiadores, calefactores, humidificadores o deshumidificadores. La exposición a variaciones extremas de temperatura y humedad puede dañar cualquier producto de madera noble.

EL ENTORNO IDEAL PARA LOS MUEBLES DE MADERA FINA:

- Los muebles de madera fina tendrán menos problemas si su entorno está controlado a una temperatura de entre 65 y 75 grados y una humedad relativa de entre el 35 y el 40 por ciento. La madera colocada en un ambiente fuera de estos límites puede y se encogerá o expandirá y puede desarrollar algunas pequeñas grietas que no son defectos materiales o estructurales.

ENCOLADO DE PUERTAS Y CAJONES:

- Con pequeños cambios de temperatura y humedad, las puertas y cajones pueden hincharse y ser difíciles de abrir o cerrar. Se han incorporado tolerancias en las unidades, pero las condiciones extremas aún pueden causar atascos. Esto volverá a la normalidad con el tiempo, pero mientras tanto considera usar un deshumidificador o frotar cera de vela o parafina en los lados pegados.

EVITAR LA LUZ SOLAR DIRECTA:

- Mantenga los muebles fuera de la luz solar directa. Los rayos ultravioleta destiñen los colores y, en algunos casos, los oscurecen. También puede provocar el agrietamiento o la división del acabado. Los acabados blancos amarillean de forma natural con el tiempo y la exposición a la luz solar directa acelera este proceso natural, al igual que algunas maderas se oscurecen de forma natural con el tiempo; esto no se considera un defecto de calidad.

ALMACENAMIENTO ADECUADO:

- Si necesita almacenar sus muebles durante algún tiempo, no los guarde en un sótano húmedo o en un lugar cálido y húmedo. en un sótano húmedo o en un ático cálido y seco. Deje que el aire circule alrededor de los muebles y no apile nada encima.

INSTRUCCIONES PARA EL MANTENIMIENTO DEL MUEBLE (cont.)

EN GENERAL :

- Proteja las superficies de los muebles de los objetos calientes o extremadamente fríos.
- Utilice posavasos debajo de las bebidas calientes o frías.
- No utilice tejidos sintéticos bajo los accesorios o las lámparas.
- Proteja la parte superior de los bolígrafos, rotuladores y lápices de colores.
- Los aceites del popurrí y otros artículos perfumados pueden dañar el acabado de los muebles.
- No arrastre objetos por la superficie del mueble.
- Deje que la superficie respire, rotando sus accesorios y lámparas.
- No pules en exceso los muebles, hazlo sólo dos o tres veces al año. Un pulido excesivo puede alterar el acabado natural del producto.
- No encere los muebles, ya que la acumulación de cera puede destruir el acabado natural del producto.
- producto.
- Al trasladar los muebles, levántelos siempre. No lo empujes ni lo arrastres para evitar que se dañen las patas.
- Mantenga los muebles nivelados para que las puertas y cajones se abran y cierren libremente.
- Limpiar con un paño húmedo, no mojado. Utilice sólo un jabón suave. No utilice limpiadores abrasivos.
- No raye ni aplaste el acabado.
- Inspeccione el producto periódicamente, póngase en contacto con Dream On Me Inc para obtener piezas de repuesto o hacer preguntas.
- No almacene el producto o las piezas en temperaturas y condiciones extremas, como un ático caliente o un sótano húmedo y frío. Estas condiciones extremas pueden provocar la pérdida de la integridad estructural.
- Para preservar el brillo del acabado de alta calidad de su producto, se recomienda colocar un tapete o una almohadilla de fieltro debajo de todos los artículos que coloque sobre el acabado.
- Limpie con un paño húmedo y luego con un paño seco para conservar el brillo y la belleza originales de este acabado de calidad. No utilice productos químicos abrasivos.
- No rocíe limpiadores directamente sobre los muebles.
- Levante ligeramente los muebles al moverlos sobre una alfombra para evitar que se rompan los pies.
- El uso de una botella de spray cerca de los muebles hará que la madera se hinche y se desprenda.

¡LO HICIERON!

¡Enhorabuena a papá y mamá!

Es el momento de crear la habitación del bebé de tus sueños. Una cuna segura, elegante y hecha a mano que crecerá con su hijo.



**45 VERONICA AVENUE
SOMERSET NEW JERSEY 08873**

**5375 BOUL DES GRANDES-PRAIRIES
SAINT-LEONARD, QC H1R 1B1**

E-mail: info@dreamonme.com
Courriel : info@dreamonme.com
Correo electrónico: info@dreamonme.com

www.dreamonme.com

**Follow Us @dreamonmeinc
to get your nursery featured on our social media.**

**Suivez-nous @dreamonmeinc
pour que votre crèche soit présentée sur nos médias sociaux.**

**Siga con nosotros @dreamonmeinc
para que su guardería aparezca en nuestras redes sociales.**



**Enter our monthly giveaway!
Scan the QR code to register.**

**Participez à notre concours mensuel !
Scannez le code QR pour vous inscrire.**

**Participa en nuestro sorteo mensual.
Escanee el código QR para registrarse.**



Chat with us!

Scan the QR code to Live Chat.

**Chattez avec nous !
Scannez le code QR pour accéder au Live Chat.**

**Chatea con nosotros.
Escanee el código QR para el chat en vivo.**



DOM
FAMILY



évolur
evolving with your baby

sweetpea baby



hannah & sophia

slumber baby