

SENCOR®

SSI 0430BL



EN

VERTICAL GARMENT STEAMER

Translation of the original manual

AR

المكواة البخارية العمودية

دليل المستخدم



SENCOR®

SSI 0430BL



A

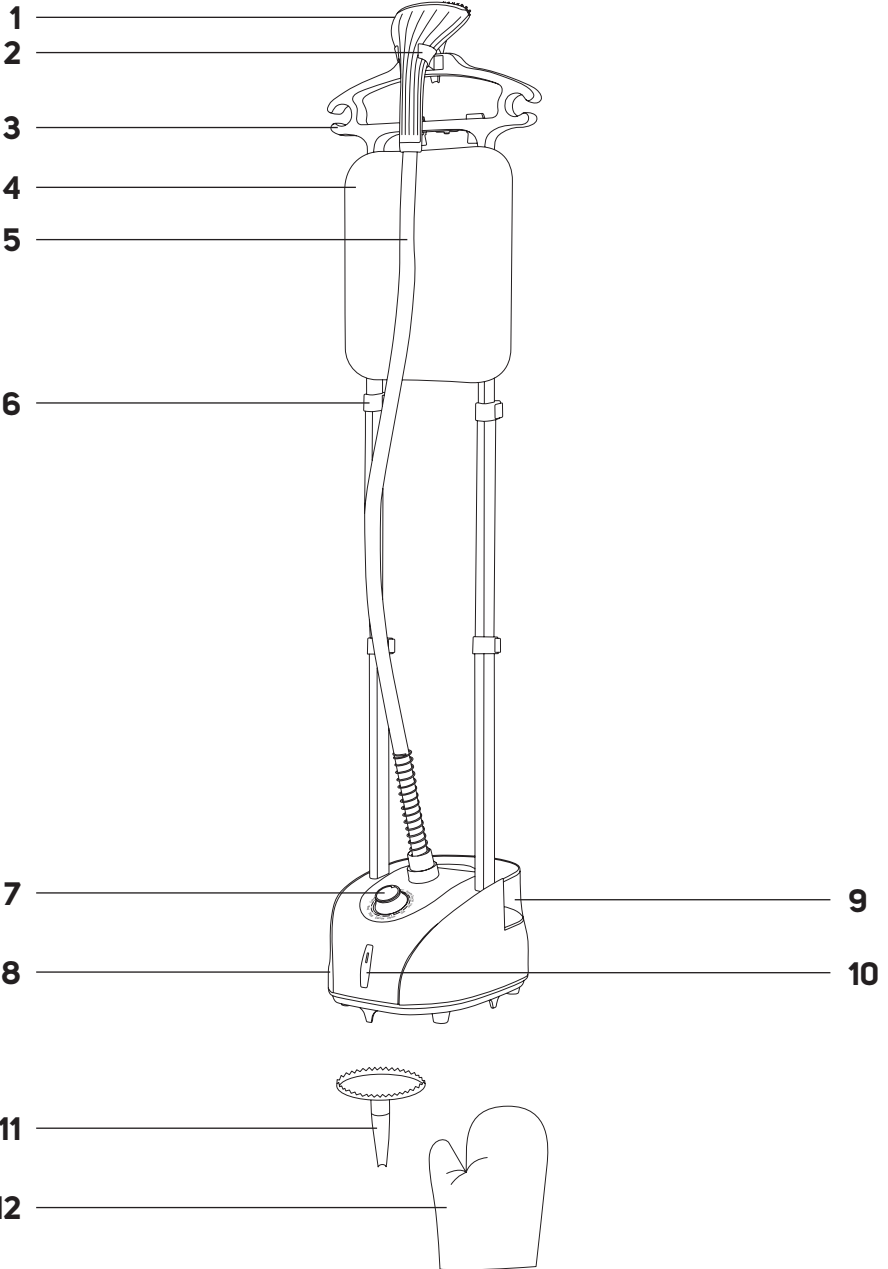

B1

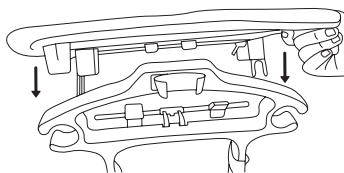

B2

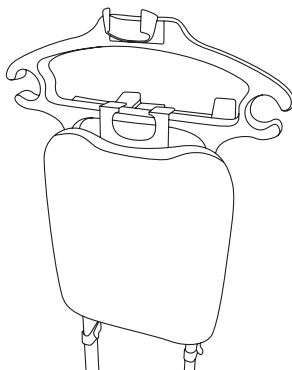

C

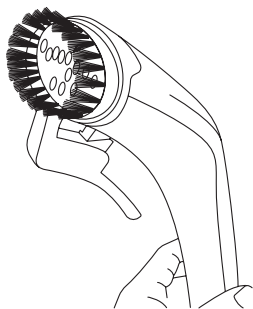

Important Safety Instructions

READ CAREFULLY AND STORE FOR FUTURE USE.

General Warnings

- This appliance may be only used by children aged 8 years and older and by persons with physical, sensory or mental impairments or lack of experience and knowledge, if they are supervised or have been instructed on the safe use of the appliance and understand the potential hazards.
- Children must not play with the appliance. Cleaning and maintenance must not be performed by children without supervision.
- If the power cable is damaged, have it replaced in a professional service centre in order to prevent a dangerous situation. It is forbidden to use the appliance with the power cable damaged.
- The steamer must not be left unattended when plugged into the power supply.
- Take extra care as the steamer produces steam.
- The plug must be pulled out of the socket before filling the water tank.
- The steamer must only be used according to the instructions provided here and stored on a flat, stable surface.

- The steamer must not be used if it has been dropped, if there are visible signs of damage, or if it leaks.
- Do not leave the steamer and its power supply within reach of children under 8 years of age when powered or cooling down.



WARNING. Hot surface.

- Surfaces may become hot during use.

Additional Important Safety Instructions for Use of the Appliance

- Before connecting the base to the power socket, ensure that the voltage indicated on its rating plate matches the voltage in the socket.
- Connect the base only to a properly grounded socket. Do not use an extension cord.
- Do not touch the steamer with wet or moist hands when connected to the power socket.
- To prevent the risk of electric shock, do not rinse the steamer under running water, spray it with water, or immerse it in water or any other liquid.
- Ensure that the power cable does not come into contact with water, moisture or a heated surface.
- Do not place heavy objects on the power cable. Make sure that the power cable does not hang over the edge of the table or touch hot surfaces or sharp objects.
- Disconnect the base from the power socket by pulling the plug of the power cable, not the cable itself. Otherwise, damage to the power cable or the socket may occur.
- Do not pull or carry the base by the power cable. Do not pull the steamer by its cable.
- Turn off the steamer and unplug the power cable from the socket before filling or emptying the water tank if you will not use the steamer, if you are not using the steamer, if you leave it unattended, if it is not functioning properly, if it is damaged, if you are planning to clean or store it.
- Do not use the steamer near electrical or electronic equipment, power sockets, cables, etc.
- Do not wrap the power cable around the steamer.
- Make sure that the power socket is easily accessible in case the power cable has to be disconnected suddenly.
- To avoid the risk of electric shock, do not attempt to repair or modify the steamer yourself. All repairs should be carried out by an authorised service centre. By interfering with the product, you risk losing the legal right to defective performance or warranty for quality.
- This steamer is intended for household use. Do not use it in industrial surroundings or outdoors.
- The steamer is designed for steaming and smoothing of clothes, upholstery, cushions, curtains, etc. made of common textiles.
- Do not place the steamer on or near an electric or gas stove or other sources of heat.
- Never steam clothes while wearing them.
- Do not touch the heated steaming surface. Otherwise, burns may occur.
- Ironed clothes may be hot immediately after removing the steamer. Take extra care to avoid burns.
- Never fill the water tank directly under the tap. Always use a suitable container for filling the tank. Do not add vinegar, descalers, or other additives to the tank.
- Do not use the steamer if the water tank is empty. This may damage the appliance.
- Allow the steaming surface to cool down before cleaning or any further handling of the steamer.

EXPLANATION OF SYMBOLS PLACED ON THE PRODUCT OR IN THE ACCOMPANYING DOCUMENTATION



The product meets all the basic requirements of the applicable EU directives.



This symbol on products or original documents means that used electric or electronic products must not be added to ordinary municipal waste.

- Thank you for purchasing our SENCOR product; we hope it will serve to your satisfaction.
- Prior to using this appliance, please read the user manual thoroughly, even in cases when you are already familiar with the use of similar types of appliances. Use the appliance only as described in this user manual. Keep the manual for future reference. If you pass the appliance on to another person, ensure that this user manual is included.
- Carefully unpack the appliance and make sure not to discard any part of the packaging material until you have removed all components of the appliance. It is recommended that you keep the original packaging, packing material, receipt and confirmation of the extent of the seller's liability or warranty certificate at least for the duration of the legal right to file a defect claim or the quality warranty. When transporting the appliance, we recommend repackaging it in the original box provided by the manufacturer.

DESCRIPTION OF THE STEAMER

A1 Steamer nozzle	A7 Control button
A2 Steamer holder	A8 Steamer base
A3 Hanger	A9 Water tank
A4 Ironing board	A10 Indicator light
A5 Steam pipe	A11 Removable brush
A6 Vertical stand	A12 Heatproof glove

PURPOSE OF USE

- This vertical garment steamer is ideal for quickly smoothing out folds or creases from clothes using steam without the need for an ironing board. Clothes can be steamed on a hanger.
- The steamer can handle formal wear and stubborn fabrics but can be used throughout the household. For example, it can refresh and smooth curtains or straighten couch covers. It can remove unwanted odours and some stains.
- In addition to smoothing, it can be used for brushing clothes or removing lint, hair, pills and dirt.
- The appliance is not suitable for use in trade or industrial areas.

BEFORE FIRST USE

- Before first use, remove the appliance and its accessories from the packaging and discard all promotional labels and tags. Check that neither the appliance nor any of its components is damaged.
- Wipe the outer surface of the steamer with a soft dry cloth.

ASSEMBLY THE STEAMER

Assemble the steamer before using. Proceed the followings:

1. Insert the vertical stand into the holes in the steamer base.
2. Screw the steam pipe to the steam port of the steamer base and tighten it directly.
3. Open the snaps of the vertical stand and lengthen the tube to adjust the height according to your requirements.
4. Install the hanger rod and trouser clip of the hanger.
5. Put the top of the adjustable tube at the bottom of the hanger.
6. Place the steam nozzle on the holder.
7. The steamer is now ready to use.

FILLING THE WATER TANK



Warning:

Always ensure that the steamer is turned off and the power cable is disconnected from the power socket before removing and filling the tank.

Use only distilled or demineralised water to fill the tank.

1. Remove the water tank from the steamer base.
2. Open the cap and pour water into the tank. Wipe any spilled water with a dry cloth.
3. Put the cap back on, making sure it seals properly, and reinsert the tank into the steamer base.

Do not overfill the tank.



Warning:

Never fill the tank with hot or boiling water, service water or any other liquid. Do not add water softener, vinegar, starch, descaling agent, perfume mixes, or other additives.



Warning:

Do not use the steamer if the water tank is empty. This may damage the appliance.

PREPARATION OF CLOTHING

- Before using the steamer, always check the care instructions on the garment's label. The steamer can be used on all materials marked with an iron symbol, such as synthetic fibres (viscose, polyester), silk, wool, cotton, linen, etc.
- If the garment care instructions prohibit ironing, do not use this steamer to smooth the garment. Otherwise, the garment could become damaged.
- Do not use the steamer on leather, velvet, impregnated furniture or steam-sensitive materials. Irreversible damage may occur.
- Clothing is easier to de-wrinkle if properly spread out after washing. Hang clothes on hangers to minimise wrinkles during drying.
- If unsure whether a garment is suitable for steam smoothing, test the steamer on an old piece of fabric or an inconspicuous part of the garment, such as the inner seam.
- Hang the garment on a hanger. Ensure there is sufficient space behind the fabric for air circulation to prevent moisture buildup. Also, check that there are no heat- or moisture-sensitive items near the garment that could be damaged by steam.
- Check that pockets are empty and that tabs such as cuffs and hems are turned downward.

USE OF THE HANDHELD STEAMER

Upon first use, you may notice a slight odour from the steamer. This is a normal occurrence which disappears with use.

There may be slight residues from the manufacturing process on the steaming surface. Therefore, it is recommended to use the steamer on a small piece of cloth or towel to remove these residues.

1. Hang the garment on a hanger.
2. Fully unwind the power cable and plug it into the power socket.
3. Turn the control button to turn the steamer on and set the desired temperature.
4. The indicator will light up. This indicates that the steamer is heating up.
5. When the indicator goes off and is ready for use. The steam comes out automatically after preheating.
6. Place the steamer nozzle against the garment.

- Move the steamer from top to bottom in close proximity to the garment. The emitted steam will straighten and smooth the fibres of the garment.
- If you need to interrupt the process, release the steam button and place the steamer head on the thermal insulation pad.
- If you are not using the steamer, turn the control knob to off position to turn it off, and allow it to cool completely before cleaning.



Warning:

HOT SURFACE AND HOT STEAM!
Take extra care when using and handling the steamer. The steaming surface and the steam temperature are very hot. Serious injury and burns can occur with improper handling. Never touch the steaming surface with your hands! Do not steam clothes directly on yourself or on others!



Note:

If the steamer stops producing steam during use, it needs to be refilled with water. Turn off the steamer, allow it to cool down and refill the water according to the instructions in the "FILLING THE WATER TANK" section.

Straightening of Garments

- Hang the garment you want to smooth on a hanger. Hang trousers by their ends.
- Place the heated steamer against the garment and press the steam release button.
- With your free hand, grasp the garment from underneath and gently stretch it. At the same time, move the steamer from top to bottom to straighten the fibres of the garment. Repeat as necessary.

If the garment has metal accessories such as zips, buttons, etc., be careful not to use the steamer directly over the metal. Discoloration of the metal or corrosion may occur.

For shirts with buttons, button the top button on the collar to help straighten the fabric. Move the steamer horizontally back and forth along the collar.

When steaming the sleeves, start at the shoulder area and move the steamer downwards. Steam and simultaneously stretch the sleeve downwards with your other hand.

For shirt pockets, move the steamer upwards against the fabric.

For dresses with ruffles, pleats, gathers, or sequins, keep the steamer at a short distance from the fabric.

Fabrics absorb moisture during steam smoothing. After steam smoothing, always allow the garments to dry completely before wearing them.



Warning:

Never put your free hand under the garment where you guide the steamer. Serious burns may occur due to very hot steam.

USING THE IRONING BOARD

The ironing board can be installed in two ways:

- Horizontally: Press the ironing board down the hanger and make two buckles to lock the hanger – see figure **B1**.
- Vertically: Put the ironing board vertically, hanging the ironing board on the hanger and make two buckles to lock the poles – see figure **B2**.

USING THE BRUSH ATTACHMENT

The brush attachment is used for removing hair, pet hair, lint, fabric fibres etc. from clothing.

Hang the garment on a hanger and attach the brush to the steamer nozzle – see figure **C**. These will be caught by the bristles of the brush.



Warning:

Always attach or remove the brush attachment when the steamer is turned off and disconnect from the power outlet.

CLEANING AND MAINTENANCE

Before cleaning, turn off the steamer, disconnect the power cable from the socket and allow the steamer to cool completely.

Do not use abrasive cleaning agents, solvents, or any substances to clean any parts of the appliance that could damage the surface of the appliance.



Warning:

To prevent the risk of electric shock, do not immerse the appliance, power cable, or plug into water or any other liquid.

Cleaning the Steamer

- When the steamer is cool, empty the water tank. Leave the lid open to allow the water tank to dry.
- Wipe the outer surface of the steamer with a slightly damp sponge and dry it with a clean cloth.
- Remove dirt from the bristles of the brush attachment. Dispose of these in the trash. Wipe the brush attachment with a slightly damp sponge.

STORAGE

If you are not going to use the steamer, unplug it from the power socket, let it cool down, and clean it following the instructions provided above.

Store the steamer in a dry, clean, and well-ventilated place away from extreme temperatures and out of the reach of children or pets.

TROUBLESHOOTING

Problem	Cause	Solution
No steam, indicator light is off.	No power.	Plug the power cord into the outlet socket.
	Thermostat error, or damage of thermal protection.	Contact the aftersales service.
	Internal wires fall off.	
Intraductual sound, small steam.	Airway bending below the horizontal line pressing.	Let condensed water falls back inside the machine to improve the airway.
Iron brush head is leaking.	Iron brush head is broken.	Replace it.
	It lies flat.	Move to vertical position.
Airway and host joint leakage.	Seal is aging.	Replace it.
	Loose connection.	Tighten the airway joint.
Water outflows of tank.	Water tank is broken.	Replace it.
Water tank is too hot.	Water pipe is blocked.	Clean the dirt.
Small steam amount.	Voltage is too low.	Check the voltage of the outlet socket.
Steamer is on, but there is no steam.	No water in the tank.	Fill in the water tank.
	Heating element is damaged.	Contact the aftersales service.
	Thermal component failure.	
Irregular amount of steam.	Steam condensation in the airway.	Move it vertically. This allows condensation water to fall back.
Water drops on the iron brush.		



TECHNICAL SPECIFICATIONS

Rated voltage range 220–240 V~
Rated frequency 50/60 Hz
Rated input power 1,950 W
Steam flow 40 g/min
Water tank capacity 2,0 l
Length of adjustable vertical stand 1,23 m

We reserve the right to change the text and technical specifications.

Values provided according to Commission Regulation EU 2023/826

Off mode	
Power consumption in off mode	0 W
Time needed for the equipment to automatically reach off mode	0 min
Standby mode	
Power consumption in Standby mode	–
Time needed for the equipment to automatically reach standby mode	–
Networked standby mode (Wi-Fi)	
Power consumption in networked standby	–
Time needed for the equipment to automatically reach networked standby mode	–

INSTRUCTIONS AND INFORMATION ON DISPOSAL OF USED PACKAGING MATERIAL

Dispose used packaging material at the designated municipal waste disposal site.

DISPOSAL OF USED ELECTRICAL AND ELECTRONIC EQUIPMENT

Used electrical and electronic products must not be disposed of in ordinary municipal waste. To enable the proper disposal and recycling of these products, deliver them to the designated collection points. Alternatively, in some European Union states or other European countries the products can be returned to the local retailer when buying an equivalent new product. By properly disposing this product, you help preserve valuable natural resources and help to prevent potential damage to the environment and human health resulting from improper waste disposal. For more details, contact your local authority or nearest collection point. Fines may be imposed for improper disposal of this type of waste as per national regulations.

For business entities in European Union States

To dispose of electric or electronic equipment, request the necessary information from your retailer or supplier.

Disposal in other countries outside the European Union

To dispose of this product elsewhere, request the necessary information on the correct disposal method from local authorities or your retailer.



تعليمات السلامة المهمة
اقرأ هذا الدليل بعناية واحتفظ به لاستخدامه في المستقبل.

تحذيرات عامة

- يُسمح باستخدام هذا الجهاز فقط للأطفال الذين تبلغ أعمارهم 8 سنوات فأكثر، بالإضافة إلى الأشخاص الذين يعانون من إعاقات جسدية أو حسية أو عقلية أو نقص في الخبرة والمعرفة، بشرط أن يكونوا تحت الإشراف أو أن يتم توجيههم حول الاستخدام الآمن للجهاز واستيعاب المخاطر المحتملة.
- يجب ألا يلعب الأطفال بهذا الجهاز. يُمنع تنظيف الجهاز وصيانته من قبل الأطفال دون إشراف.
- إذا تعرض كابل الطاقة للتلف، قم باستبداله في مركز صيانة متخصص لمنع المواقع الخطيرة. يحظر استخدام الجهاز في حالة تلف كابل الطاقة.
- يجب عدم ترك المكواة البخارية دون مراقبة عند توصيلها بمصدر الطاقة.
- توخَّ الحذر الشديد لأن المكواة البخارية تُنتج بخارًا.
- يجب سحب القابس من المقبس قبل ملء خزان المياه.
- يجب استخدام المكواة البخارية وفقًا للتعليمات المرفقة هنا فقط، وتخزينها على سطح مستو وثابت.
- يجب عدم استخدام المكواة البخارية في حال سقوطها، أو ظهور علامات تلف ظاهرة عليها، أو في حال تسرب الماء منها.

• لا تترك جهاز البخار ومصدر الطاقة الخاص به في متناول الأطفال دون سن 8 سنوات أثناء تشغيله أو تبريده.

تحذير. سطح ساخن.



• قد تصبح الأسطح ساخنة أثناء الاستخدام.

إرشادات سلامة إضافية مهمة لاستخدام الجهاز

- قبل توصيل القاعدة بمقبس الطاقة، تأكد من أن الجهد الموضح على لوحة التصنيف الخاصة بها يطابق الجهد الخاص بالمقبس.
- لا تقم بتوصيل القاعدة إلا بمقبس مؤرض فقط. لا تستخدم أسلاك التمديد.
- لا تلمس المكواة البخارية ويدك مبللة أو رطبة عند توصيله بمقبس الطاقة.
- لتجنب خطر الصدمة الكهربائية، لا تشطف المكواة البخارية تحت الماء الجاري، أو ترشها بالماء، أو تغمرها في الماء أو أي سائل آخر.
- تأكد من عدم ملامسة كابل الطاقة للماء أو الرطوبة أو أي سطح ساخن.
- لا تضع الأشياء الثقيلة على كابل الطاقة. تأكد من عدم تدلي كابل الطاقة من حافة الطاولة أو ملامسته للأسطح الساخنة أو الأشياء الحادة.
- افصل القاعدة عن مقبس الطاقة عن طريق سحب قابس كابل الطاقة، وليس الكابل نفسه. وإلا، فقد يحدث تلف لكابل الطاقة أو المقبس.
- لا تسحب أو تحمل القاعدة من كابل الطاقة. لا تسحب المكواة البخارية من الكابل الخاص بها.
- أوقف تشغيل المكواة البخارية وافصل سلك الطاقة عن المقبس قبل ملء خزان المياه أو تفريغه إذا كنت لن تستخدمها، أو إذا كنت لا تستخدمها، أو إذا تركتها دون مراقبة، أو إذا كانت لا تعمل بشكل صحيح، أو إذا كانت تالفة، أو إذا كنت تخطط لتنظيفها أو تخزينها.
- لا تستخدم المكواة البخارية بالقرب من الأجهزة الكهربائية أو الإلكترونية، أو مقابس الطاقة، أو الكابلات، أو ما إلى ذلك.
- لا تلف سلك الطاقة حول المكواة البخارية.
- تأكد من سهولة الوصول إلى مقبس الطاقة في حال اضطرارك لفصل سلك الطاقة فجأة.
- لتجنب خطر التعرض لصدمة كهربائية، لا تحاول إصلاح أو تعديل المكواة البخارية بنفسك. يجب إجراء جميع الإصلاحات بواسطة مركز خدمة معتمد.
- بالتدخل في المنتج، فإنك تخاطر بفقدان الحق القانوني في التعويض ضد الأداء المعيب أو ضمان الجودة.
- هذه المكواة البخارية مخصصة للاستخدام المنزلي، فلا تستخدمه في محيط صناعي أو في الهواء الطلق.
- صُممت هذه المكواة البخارية لكي الملابس، والمفروشات، والوسائد، والستائر، وما إلى ذلك المصنوعة من المنسوجات شائعة الاستخدام بالبخار وفردتها.
- لا تضع المكواة البخارية على أو بالقرب من موقد كهربائي أو غازي أو أي مصادر حرارة أخرى.
- لا تقم أبدًا بكي الملابس بالبخار أثناء ارتدائها.
- لا تلمس سطح التبخير الساخن، وإلا فقد تحدث حروق.
- قد تكون الملابس المكوّبة ساخنة فور إزالة المكواة البخارية. توخّ الحذر الشديد لتجنب الحروق.
- لا تملأ خزان الماء مباشرةً تحت المنبور. استخدم دائمًا وعاءً مناسبًا لملء الخزان. لا تُضف الخل أو مزيلات الترسبات أو أي إضافات أخرى إلى الخزان.
- لا تستخدم المكواة البخارية إذا كان خزان الماء فارغًا. قد يؤدي ذلك إلى تلف الجهاز.
- اترك سطح الكي بالبخار يبرد قبل تنظيف المكواة البخارية أو أي تعامل آخر معه.

شرح الرموز الموضوعة على المنتج أو في الوثائق المصاحبة

يتوافق المنتج مع جميع المتطلبات الأساسية لتوجيهات الاتحاد الأوروبي المعمول بها.



يعني هذا الرمز الذي يظهر على المنتجات أو على الوثائق الأصلية يعني أنه لا يمكن أن يتم التخلص من نفايات المنتجات الإلكترونية أو الكهربائية في النفايات المحلية العادية.

AR المكواة البخارية العمودية دليل المستخدم

- افتح الغطاء واسكب الماء في الخزان. امسح أي ماء مسكوب بقطعة قماش جافة.
- أعد تركيب الغطاء، وتأكد من إحكام إغلاقه، ثم أعد إدخال الخزان في قاعدة المكواة البخارية.
- لا تملأ الخزان أكثر من اللازم.

تحذير:



لا تملأ الخزان أبدًا بالماء الساخن أو المغلي، أو ماء الخدمة، أو أي سائل آخر. لا تُصَف مُنْقِي الماء، أو قاعدة المكواة البخارية، أو قُرَيْل الترسبات، أو مُخَالِيط العظور، أو أي إضافات أخرى.

تحذير:



لا تستخدم المكواة البخارية إذا كان خزان الماء فارغًا. قد يؤدي ذلك إلى تلف الجهاز.

- شكرًا لك على شراء منتج SENCOR الخاص بنا؛ تأمل أن يرضاك.
- قبل استخدام هذا الجهاز، يُرجى قراءة دليل المستخدم بعناية، حتى ولو كنت معتادًا على استخدام أجهزة مماثلة. استخدام الجهاز فقط كما هو موضح في دليل المستخدم هذا. احتفظ بهذا الدليل للرجوع إليه في المستقبل. في حال نقل الجهاز إلى شخص آخر، تأكد من إرفاق دليل المستخدم معه.
- أخرج الجهاز من عبوته بحرص وتأكد من عدم التخلص من أي جزء من مواد التغليف حتى تُزال جميع مكونات الجهاز. يُنصح بالاحتفاظ بالعبوة الأصلية، ومواد التعبئة، والإيصال، وإثبات مدى مسؤولية البائع أو شهادته الضمان، على الأقل طوال مدة الحق القانوني في تقديم مطالبة عيب أو ضمان الجودة. عند نقل الجهاز، توصي بإعادة تغليفه مرة أخرى في الصندوق الأصلي الذي توفره الشركة المصنعة.

وصف المكواة البخارية

A1	فوهة المكواة البخارية	A7	زر التحكم
A2	حامل المكواة البخارية	A8	قاعدة المكواة البخارية
A3	العلاقة	A9	خزان المياه
A4	لوح الكبي	A10	ضوء المؤشر
A5	أنبوب البخار	A11	فرشاة قابلة للإزالة
A6	الحامل العمودي	A12	قمّاز مقاوم للحرارة

الغرض من الاستخدام

- تُعد المكواة البخارية العمودية للملابس هذه مثالية لفرد طبقات الملابس أو تجاعيدها بسرعة باستخدام البخار دون الحاجة إلى طاوله كبي. ويمكن كبي الملابس بالبخار وهي موضوعة على علاقة.
 - تتعامل المكواة البخارية مع الملابس الرسمية والأقمشة الصعبة، ولكن يمكن استخدامها في جميع أنحاء المنزل، على سبيل المثال، يمكنها تجديد وكبي الستائر أو فرد أغطية الأريكة. ويمكنها إزالة الروائح الكريهة وبعض البقع.
 - بالإضافة إلى فرد الملابس، يمكن استخدامه لتنظيفها بالفرشاة أو إزالة الوبر والشعر والوبر والأوساخ.
 - هذا الجهاز غير مناسب للاستخدام في المناطق التجارية أو الصناعية.
- ## قبل الاستخدام للمرة الأولى
- قبل الاستخدام لأول مرة، قم بإزالة الجهاز وملحقته من العبوة وإزالة جميع الملصقات والعلامات الترويجية. تأكد من عدم تلف الجهاز أو أي من مكوناته.
 - امسح السطح الخارجي للمكواة بخاتمة قماش ناعمة وجافة.

تجميع المكواة البخارية

- قم بتجميع المكواة البخارية قبل الاستخدام. اتبع الخطوات التالية:
- أدخل الحامل العمودي في فتحات قاعدة المكواة البخارية.
 - تثبيت أنبوب البخار في منفذ البخار بقاعدة المكواة البخارية، ثم ربطه بإحكام.
 - افتح زرّار كبي الحامل العمودي، وقم بإطالة الأنبوب لضبط ارتفاعه حسب احتياجاتك.
 - ركب قضيب العلاقة ومشبك البیتال الخاصين بالمكواة البخارية.
 - ضع الجزء العلوي من الأنبوب القابل للتعديل أسفل المكواة البخارية.
 - ضع فوهة البخار على الحامل.
 - تكون المكواة البخارية جاهزة الآن للاستخدام.

ملء خزان الماء



تحذير:
تأكد دائمًا من إيقاف تشغيل المكواة البخارية وفصل كابل الطاقة عن مقياس الطاقة قبل إزالة الخزان وتعبئته.

- لا تستخدم إلا الماء المقطر أو منزوع المعادن لملء الخزان.
- أخرج خزان المياه من قاعدة المكواة البخارية.

تحضير الملابس

- قبل استخدام المكواة البخارية، راجع دائمًا تعليمات العناية الموجودة على ملصق الملابس. يمكن استخدام المكواة البخارية على جميع الأقمشة التي تحمل رمز المكواة، مثل الألياف الصناعية (الفسكوز، البوليستر)، والحرير، والصوف، والقطن، والكتان، وما إلى ذلك.
- إذا كانت تعليمات العناية بالملابس تحظر الكبي، فلا تستخدم هذه المكواة لفرد الملابس، وإلا فقد تلف الملابس.
- لا تستخدم المكواة البخارية على الجلد، أو المخمل، أو الأثاث المُشْبَع، أو الأقمشة الحساسة للبخار. قد يحدث تلف لا يمكن إصلاحه.
- يسهل التخلص من تجاعيد الملابس جيدًا إذا تم فردها بعد غسلها. علق الملابس على علاقات الملابس لتقليل التجاعيد أثناء التجفيف.
- إذا لم تكن متأكدًا من ملاءمة الملابس للكبي بالبخار أم لا، فاختر المكواة البخارية على قطعة قماش قديمة أو جزء غير ظاهر من الملابس، مثل الخياطة الداخلية.
- علق الملابس على العلاقة. تأكد من وجود مساحة كافية خلف القماش لتدوير الهواء لمنع تراكم الرطوبة. تأكد أيضًا من عدم وجود أي أشياء حساسة للحرارة أو الرطوبة بالقرب من الملابس والتي قد تتلف بالبخار.
- تأكد من أن الجيوب فارغة وأن الألسنة، مثل أطراف الأكمام والحواف، مطوية للأسفل.

استخدام المكواة البخارية المحمولة

- عند الاستخدام الأول، قد تلاحظ رائحة خفيفة من المكواة البخارية. وهذه تُعد ظاهرة طبيعية ستختفي مع الاستخدام.
- قد تكون هناك بقايا طييفة من عملية التصنيع على سطح الكبي بالبخار. لذلك، يُنصح باستخدام المكواة البخارية على قطعة قماش صغيرة أو منشفة لإزالة هذه البقايا.
- علق الملابس على العلاقة.
 - فكّ سلك الطاقة بالكامل ووقله بمقياس الكهرباء.
 - أدر زرّ التحكم لتشغيل المكواة البخارية وضبط درجة الحرارة المطلوبة.
 - سيضيء المؤشر. يشير هذا إلى أن المكواة البخارية تسخن.
 - عندما ينطفئ المؤشر، تصبح جاهزة للاستخدام. يخرج البخار تلقائيًا بعد التسخين المسبق.
 - ضع فوهة المكواة البخارية أمام الملابس.
 - حرك المكواة البخارية من الأعلى إلى الأسفل بالقرب من الملابس. سيعمل البخار المنبعث على فرد وتنعيم ألياف الملابس.
 - إذا كنت بحاجة إلى إيقاف العملية، فحرّر زرّ البخار وضع رأس المكواة البخارية على وسادة العزل الحراري.
 - إذا لم تكن تستخدم المكواة البخارية، فأدر مقياس التحكم إلى وضع إيقاف التشغيل لإيقافها، واتركها تبرد تمامًا قبل التنظيف.



تحذير:

سطح سخان وبخار ساخن!
توَّجَّ الحذر الشديد عند استخدام المكواة البخارية
والتعامل معها. سطح البخار ودرجة حرارة البخار
ساخنان جدًا. قد تحدث إصابات وحروق خطيرة في
حالة سوء التعامل. لا تلمس سطح البخار بيدك أبدًا!
لا تلمس يدي الملابس بالبخار مباشرة وأنت ترتديها
أنت أو الآخرين!

ملاحظة:

إذا توقفت المكواة البخارية عن إنتاج البخار أثناء الاستخدام،
يجب إعادة تعبئتها بالماء. أطفئ المكواة البخارية، واتركها
تبرد، ثم أعد تعبئتها بالماء وفقًا للتعليمات الواردة في
قسم "ملء خزان الماء."



فرد الملابس

1. علِّق الملابس التي ترغب في فردها على علاقة. علِّق البنطال من طرفيه.
2. ضع المكواة البخارية الساخنة أمام الملابس واضغط على زر تحرير البخار.
3. بيدك الحرة، أمسك الملابس من الأسفل وافردوها برفق. في الوقت نفسه، حرك المكواة البخارية من الأعلى إلى الأسفل لفرد أقمشة الملابس. كرر العملية حسب الحاجة.

إذا كانت الملابس تحتوي على ملحقات معدنية كالسحابات والأزرار وغيرها، فاحرص على عدم استخدام المكواة البخارية مباشرة فوق المعدن. قد يتغير لون المعدن أو يتآكل.
بالنسبة للقمصان ذات الأزرار، أعلِّق الزر العلوي على الياقة للمساعدة في فرد القماش. حرك المكواة البخارية أعمقًا ذهابًا وإيابًا على طول الياقة.
عند كَبِّ الأكمام، ابدأ من منطقة الكتف وحرك المكواة البخارية للأسفل. حرك المكواة البخارية من فرد الأكمام للأسفل بيدك الأخرى في نفس الوقت.
بالنسبة لجيوب القميص، حرك المكواة البخارية للأعلى أمام القماش. بالنسبة للفساتين ذات الكشكشة أو الطيات أو التجمعات أو الترتر، أبقِ المكواة البخارية على مسافة قصيرة من القماش.
تمسّ الأقمشة الرطوبية أثناء كَبِّها بالبخار. بعد كَبِّها بالبخار، اترك الملابس تجف تمامًا قبل ارتداها.

تحذير:

لا تضع يدك الحرة أبدًا تحت الملابس في المكان الذي توَّجَّه إليه المكواة البخارية. قد تُصاب بحروق خطيرة بسبب البخار الساخن جدًا.



استخدام لوح الكبي

يمكن تركيب لوح الكبي بطريقتين:

1. أعمقًا: اضغط على لوح الكبي لأسفل على العلاقة واضع مشبكين لقفل العلاقة - انظر الشكل B1.
2. عموديًا: ضع لوح الكبي عموديًا، وعلقه على العلاقة واضع مشبكين لتثبيت العمودين - انظر الشكل B2.

استخدام ملحق الفرشاة

يُستخدم ملحق الفرشاة لإزالة الشعر، ووبر الحيوانات الأليفة، والوبر، وألياف القماش، وما إلى ذلك من الملابس.
علِّق الملابس على علاقة، ثم ثبت الفرشاة على فوهة جهاز البخار - انظر الشكل C. ستلتقط شعيرات الفرشاة هذه الوبر.

تحذير:

ثبت أو أزل ملحق الفرشاة دائمًا عند إيقاف تشغيل جهاز البخار، وافصله عن مقياس الطاقة.



التنظيف والصيانة

قبل التنظيف، أطفئ المكواة البخارية وافصل سلك الطاقة عن المقبس، واترك المكواة البخارية لتبرد تمامًا.
لا تستخدم مواد التنظيف الكاشطة أو المذيبات أو أي مواد لتنظيف أي أجزاء من الجهاز يمكن أن تلف سطح الجهاز.

تحذير:

لمنع خطر التعرض لصدمة كهربائية، لا تغمر الجهاز أو سلك الطاقة أو القياس في الماء أو أي سائل آخر.



تنظيف المكواة البخارية

1. عندما تبرد المكواة البخارية، أفرغ خزان الماء. اترك الغطاء مفتوحًا لتجفيف خزان الماء.
2. امسح السطح الخارجي للمكواة البخارية بإسفنج رطبة قليلًا، ثم جفّفه بقطعة قماش نظيفة.
3. أزل الأوساخ من شعيرات ملحق الفرشاة. تخلص منها في سلة المهملات. امسح ملحق الفرشاة بإسفنج رطبة قليلًا.

التخزين

إذا كنت لا تنوي استخدام المكواة البخارية، فافصلها عن مقياس الكهرباء، واتركها تبرد، ثم نظفها بتابع التعليمات المذكورة أعلاه.
قم بتخزين المكواة البخارية في مكان جاف ونظيف وجيد التهوية بعيدًا عن درجات الحرارة القصوى وبعيدًا عن تناول الأطفال أو الحيوانات الأليفة.

استكشاف الأخطاء وإصلاحها

المشكلة	السبب	الحل
لا يوجد بخار، مؤشر الضوء مطفأ.	لا توجد كهرباء.	وطل السلك الكهربائي بمأخذ التيار الكهربائي.
خطأ في منظم الحرارة، أو تلف في الحماية الحرارية.	خطأ في منظم الحرارة، أو تلف في الحماية الحرارية.	اتصل بخدمة ما بعد البيع.
	سقوط الأسلاك الداخلية.	
صوت داخل القناة، بخار قليل.	إنشاء مجرى الهواء أسفل ضغط الخط الأمامي.	دع الماء المكثف يتدفق داخل الجهاز لتحسين مجرى الهواء.
رأس الفرشاة الحديدية يسرب.	رأس الفرشاة الحديدية مكسور.	استبدلها.
فستو بشكل مسطح.		انقله إلى الوضع العمودي.
تسرب في مجرى الهواء ومفصل المضيق.	تآكل مانع التسرب.	استبدلها.
الاتصال غير محكم.		أحكم ربط وصلة مجرى الهواء.
يتدفق الماء من الخزان.	خزان المياه تالف.	استبدلها.
خزان الماء ساخن جدًا.	أنبوب الماء مسدود.	نظف الأوساخ.
كمية البخار قليلة.	الجهد منخفض جدًا.	تحقق من جهد المقبس.
جهاز التبخير يعمل، ولكن لا يوجد بخار.	لا يوجد ماء في الخزان.	املأ خزان الماء.
عصر التسخين تالف.	عصر التسخين تالف.	اتصل بخدمة ما بعد البيع.
	عطل في المكون الحراري.	
كمية غير منتظمة من البخار.	تكثف البخار في مجرى الهواء.	حزكها رأسياً. هذا يسمح بترجع ماء التكثف.
	قطرات ماء على الفرشاة الحديدية.	

المواصفات الفنية

نطاق الجهد المفقود..... 220-240 فولت
التردد المُصنَّف: 60/50 هرتز
طاقة الدخل المقدرة 1950 وات
تدفق البخار..... 40 جم / دقيقة
سعة خزان المياه..... 2,0 لتر
طول الحامل العمودي القابل للتعديل 1,23 م

نحتفظ بالحق في تغيير النصوص والمواصفات الفنية.

القيم المقدمة وفقاً للائحة المفوضية الأوروبية 2023/826

وضع إيقاف التشغيل	
0 وات	استهلاك الطاقة في وضع إيقاف التشغيل
0 دقيقة	الوقت اللازم للمعدات للوصول إلى وضع إيقاف التشغيل تلقائياً
وضع الاستعداد	
-	استهلاك الطاقة في وضع الاستعداد
-	الوقت اللازم للمعدات للوصول إلى وضع الاستعداد تلقائياً
وضع الاستعداد المتصل بالشبكة (Wi-Fi)	
-	استهلاك الطاقة في وضع الاستعداد المتصل بالشبكة
-	الوقت اللازم للمعدات للوصول إلى وضع الاستعداد المتصل بالشبكة تلقائياً

التعليمات والمعلومات المتعلقة بالتخلص من مواد التعبئة المستخدمة

تخلص من مواد التغليف المستخدمة في موقع التخلص من النفايات البلدية المُخصَّص.

التخلص من المعدات الكهربائية والإلكترونية المستخدمة

يجب عدم التخلص من المنتجات الكهربائية والإلكترونية المستعملة مع النفايات البلدية العادية. للتخلص من هذه المنتجات وإعادة تدويرها بشكل سليم، قم بتسليمها إلى نقاط التجميع المخصصة، أو بدلاً من ذلك، في بعض دول الاتحاد الأوروبي أو دول أوروبية أخرى، يمكن إرجاع المنتجات إلى بائع التجزئة المحلي عند شراء منتج جديد معادل. من خلال التخلص من هذا المنتج بشكل صحيح، فإنك تساعد في الحفاظ على الموارد الطبيعية القيّمة وتساعد في منع التأثيرات السلبية المحتملة على البيئة وصحة الإنسان الناتجة عن التخلص غير السليم من النفايات. لمزيد من التفاصيل، اتصل بالسلطة المحلية أو نقطة التجميع الأقرب إليك. قد يتم فرض غرامات على التخلص غير السليم من هذا النوع من النفايات طبقاً للوائح الوطنية.

الكيانات التجارية في دول الاتحاد الأوروبي

للتخلص من المعدات الكهربائية أو الإلكترونية، اطلب المعلومات اللازمة من بائع التجزئة أو المورد.

التخلص من المنتج في الدول الأخرى خارج نطاق الاتحاد الأوروبي

للتخلص من هذا المنتج في مكان آخر، اطلب المعلومات اللازمة حول طريقة التخلص الصحيحة من السلطات المحلية أو بائع التجزئة الذي تتعامل معه.

FAST ČR, a.s.
U Sanitasu 1621
CZ-251 01 Ríčany
www.sencor.com
info@sencor.cz