

BIG BOSS™ POWER JUICER

800 WATTS

**MULTI SPEED
STAINLESS STEEL**



BIG BOSS™ 800 WATT POWER JUICER ITEM#: 9358FE
Distributed By EMSON® NY, NY, 10001 ©Copyright 2013 EMSON®
All Rights Reserved. Printed In China.

INSTRUCTION MANUAL



CONTENTS

INTRODUCTION.....	3
IMPORTANT SAFEGUARDS.....	4
UNPACKING.....	6
PARTS AND FEATURES	7
USAGE-ASSEMBLY.....	8
USAGE-JUICING.....	9
USAGE-STORING JUICE.....	10
USAGE-JUICING TIPS.....	10
USAGE-NUTRIENTS TABLE.....	11
CLEANING.....	12

THE BIG BOSS™ 800-WATT POWER JUICER ALLOWS WHOLE FRUIT AND VEGETABLE CONSUMPTION WITH THE LARGE 3-INCH FEEDER TUBE. ITS LARGE 2.5L/2.6QT PULP COLLECTOR ALLOWS FOR THE USAGE OF THE REMAINING PULP TO CREATE SAUCES, SOUPS, SALSA AND MORE.

- 3" extra large whole apple feeder makes it easy to process fruits and vegetables without the mess of cutting and peeling
- 2 speed operation - juices soft and hard fruits and vegetables
- Lid with locking tabs for secure operation
- Stainless steel blade/filter grinds and filters fruits and vegetables through super fine mesh
- Durable stainless steel housing
- Easy to clean parts
- Includes juice and pulp collection pitchers



IMPORTANT SAFEGUARDS

Before using the electrical appliance, the following basic precautions should always be followed including the following:

1. Read all instructions.
2. Close supervision is necessary when the appliance is operated near children. Do not allow children to use this appliance.
3. Before use, check that the voltage of wall outlet corresponds to the one shown on the rating plate.
4. Do not operate any appliance with a damaged cord or plug or after the appliance malfunctions, or is dropped or damaged in any manner. Return appliance to the nearest authorized service facility for examination, repair or electrical or mechanical adjustment.
5. If the supply cord is damaged it must be replaced by the manufacturer or an authorized service agent or a qualified technician in order to avoid a hazard.
6. Do not let cord hang over edge of table or hot surface.
7. Do not immerse plug, cord or housing into water due to the risk of electric shock.
8. Before use, please check if the power cord, the plug, the stainless steel blade/filter and any other part is damaged. If any of the parts is damaged, stop using the appliance. Do not try to repair it yourself.
9. Before connecting to the power supply make sure that all of the parts have been properly assembled.
10. The use of accessories not recommended by the manufacturer may cause injuries to persons.
11. Do not operate the appliance for other than its intended use.
12. When not in use, before putting on or taking off parts and before cleaning - unplug the appliance from the outlet.
13. Avoid contact with moving parts while in use to prevent injury and/or damage to the appliance.
14. To avoid injury, never put hands or sharp objects into the feeder tube when the appliance is running, only use pusher. Keep your face away from the feeder tube.
15. Cut food ingredients down to pieces big enough to fit through the feeder tube of the juicing body. When processing vegetables or fruits, remove all the cores, hard seeds, thick skin or shells.
16. When feeding a food ingredient, do not use a lot of force to push the food down.
17. Always make sure lid is clamped securely in place before the motor is turned on. Do not unfasten clamps while the juicer is in operation.
18. Always make sure that the stainless steel blade/filter comes to a complete stop before removing the lid.
19. After operating continuously for 30 seconds, wait for additional 30 seconds before operating the appliance again to help prevent the motor from overheating.

20. Never feed food by hand. Always use food pusher.
21. Prior to using the device, always check to ensure that all parts are properly assembled. For correct placement of parts, please refer to ASSEMBLY on p. 8+9.
22. Do not disassemble the parts of the appliance immediately after use until both the motor and the stainless steel blade/filter have stopped and the power supply has been disconnected.
23. This appliance is not intended for use by persons (including children) with reduced physical, sensory or mental capabilities, or lack of experience and knowledge, unless they have been given supervision or instruction concerning use of the appliance by a person responsible for their safety. Children should be supervised to ensure that they do not play with the appliance.
24. Do not use outdoors.
25. Do not move the appliance when in use.
26. Unplug from main power socket when not in use.
27. Servicing and repair should only be conducted by a qualified technician.
28. Do not clean the appliance with any abrasive cleaning agents or steel wool.
29. Do not submerge the main unit in water.
30. Do not sterilize any accessories of the appliance using hot water with a temperature higher than 176 °F (80 °C) or a microwave oven. The unit may get overheated, deformed and damaged.

SAVE THESE INSTRUCTIONS FOR HOUSEHOLD USE ONLY.

Do not attempt to repair the appliance. Contact a qualified service technician.
A short power supply cord is provided to reduce the hazards resulting from entanglement or tripping over long cord.
Do not use extension cord as it can be pulled on by children causing the unit to tip over.

POLARIZED PLUG

This appliance has a polarized plug (one blade is wider than the other). To reduce the risk of electric shock, this plug will fit in a polarized outlet only one way. If the plug does not fit fully in the outlet, reverse the plug. If it still does not fit, contact a qualified electrician. Do not modify the plug in any way.

PACKAGE CONTENTS:

- MAIN POWER UNIT (POWER BASE)
- STAINLESS STEEL BLADE/FILTER
- PUSHER
- LID WITH EXTRA LARGE FEEDER TUBE
- LARGE CAPACITY BOWL
- PULP COLLECTOR
- JUICE PITCHER

UNPACKING - BEFORE FIRST USE

Unpack the unit and all parts and remove all packaging materials. Before using the unit for the first time, wipe the surface of the main power unit with damp cloth. Rinse all parts (not the Main Power Unit) in warm soapy water prior to use. Dry all parts thoroughly. Refer to a full cleaning instructions on p.12 if needed.

WARNING: Do not immerse the unit, cord or plug in water or any other liquid.

Do not use abrasive cleansers.

Refer to pages 8+9 for Assembly Instructions.



- 1. **Main Power Unit**-contains powerful motor
- 2. **Power Switch**-2 speed selector: 0 (OFF) -1-2
- 3. **Safety Locking Bar**-locks the parts in place during assembly
- 4. **Large capacity bowl**-temporarily collects juice/pulp prior to dispersing into juice/pulp cup
- 5. **Pulp Collector**-used to collect the pulp
- 6. **Stainless Steel Blade/Filter**- filters juice through a mesh strainer
- 7. **Lid with locking tabs**-for secure operation
- 8. **Extra Large Feeder**-food ingredients are fed through the tube to be processed; 3 inch feeder allows for whole fruit/vegetable juice extraction
- 9. **Pusher**-used for pushing ingredients for higher juice extraction
- 10. **Juice Pitcher (1L/1QT)**-used for collecting the extracted juice

ASSEMBLING YOUR JUICER:

Set the Main Base on a flat, stable surface. Place Large Capacity bowl onto the Main Base, so that the spout of the bowl is aligned with the gap of the Main Base.

Place the Stainless Steel Blade/Filter inside the Large Capacity Bowl and press it down firmly. Be careful as some parts may be sharp.

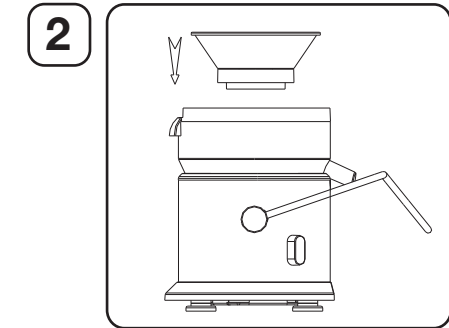
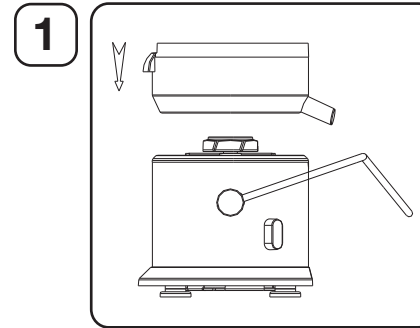

Place the Lid over the Large Capacity Bowl, making sure it fits tightly.

Pull the Safety Locking Bar over the Lid so it fits into the grooves on the cover. NOTE: This is a safety feature. The Juicer will not operate unless the Locking Bar is locked in. Do not use the Locking Bar as a handle for picking up the appliance.

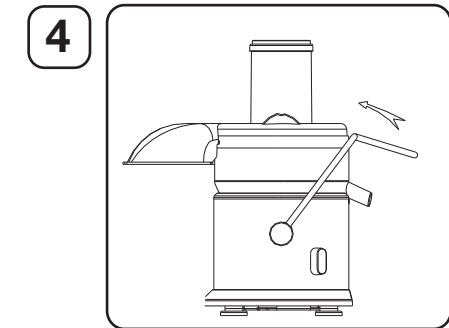
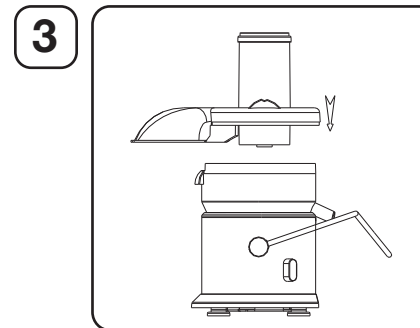

Tip the Main slightly to insert the Pulp Container underneath the Juicer Lid. For easy clean-up, place a plastic bag inside the Pulp Container.

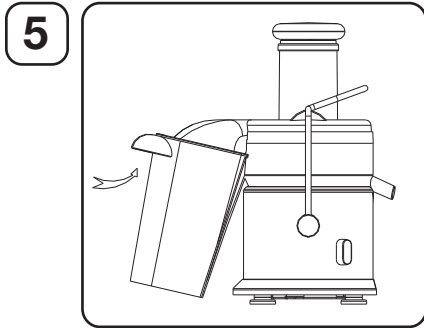

Slide the Pusher down the extra large feeder by aligning the groove on the food pusher with the small indentation on the feeder. Place the Juice Pitcher under the spout when ready to juice.

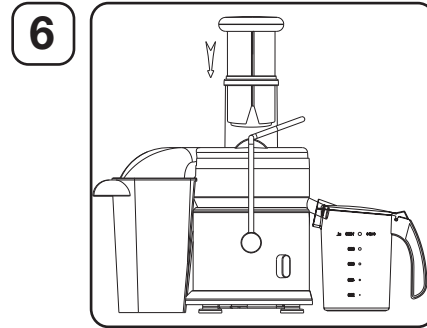

USING YOUR JUICER:

1. Wash vegetables and fruits. Most fruits and vegetables (apples, carrots, cucumbers) will not need to be cut to small pieces, as these will fit through the Feeder Tube.
2. Place the juice pitcher under the spout to collect the extracted juice. Place the pulp collector under the pulp spout. For easy clean-up, place a plastic bag inside the Pulp Container. **When processing vegetables or fruits, remove all the cores, hard seeds, thick skin or shells.**
3. **Make sure the switch is in OFF position (0) and the Safety Locking bar is in locked position before the power supply is connected.** Move the ON/OFF switch to the desired speed (1 or 2). **Due to risk of electric shock, do not touch the power switch with wet hands.**
4. Place food ingredients inside the Feeder Tube and use the Pusher to push the food ingredients down. To extract the maximum amount of juice, always press down on the Pusher slowly. Do not push the food ingredients forcefully, use firm pressure.
IMPORTANT: Never feed food by hand. Always use Pusher. Do not put your fingers or other objects to the feeder

tube. If the feeder tube is blocked, please use the pusher or other piece of fruit to push and release the food ingredient. If you are still having a problem, turn the unit off, and wait until the motor stops completely. Disconnect the power supply, open the unit and remove the food ingredient.

5. If the pulp cup or the juice cup get full, turn the unit OFF, disconnect the power supply and remove the pulp or pour the juice before continuing to use the appliance.
6. Once the juicing is finished and there is no more juice flowing out of the juice outlet, switch the unit OFF (0) and disconnect the power supply. Do not take the Juice Cup away from the juice outlet until the Stainless Steel Blade/Filter has completely stopped. NOTE: To preserve the nutrients in the juice, it is highly recommended to drink the extracted juice right away.

STORING YOUR JUICE

You may juice your fruits and vegetables and store them in the refrigerator for future consumption. The longer the juice is stored in the refrigerator, it starts losing vitamins and nutrients. If you have to store juice, make sure to place it into the airtight container, preferably glass. If you choose to freeze juice, use freezer safe containers. Do not store or freeze juice for a period longer than 1 month.

JUICING TIPS

- Choose only fresh vegetables and fruits as they contain more juice. The best fruits/vegetables for juicing are pineapples, beets, celery stalks, apples, cucumbers, spinach, melons, tomatoes, oranges, grapes, etc.
- Newly extracted apple juice will quickly turn brown. Add a couple of drops of lemon juice to slow down the process.
- Leaves and leaf sticks (such as lettuces) may be put into the juicer for juice extraction.
- It is not necessary to peel thin skin of vegetables or fruits if the skin is thin. The skin of vegetables and fruits like oranges, pineapples and raw beets is thick and needs to be removed. The seeds of citrus fruits should be removed because they will make juice bitter.
- During the apple juice extraction, the concentration of the apple juice depends on the type of the apples used. If apples with more juice are used, the extracted juice will be clearer. Therefore, please choose the type of the apples used for juice extraction according to the juice concentration you want.
- The nutrients of common vegetables and fruits are given in the table on next page.

FRUITS/VEGETABLES	VITAMINS
Apple	Vitamin C
Apricot	Rich in dietary fiber and containing Vitamin K
Beet	A good source of folic acid, dietary fiber, Vitamin C and K
Blueberry	Vitamin C
Brussel Sprouts	Vitamins C, B, B6 and E, folic acid and dietary fiber
Cabbage	Vitamin C, folic acid, K, Vitamin B6 and dietary fiber
Carrot	Vitamins A, C and B6 and dietary fiber
Celery	Vitamin C and K
Cucumber	Vitamin C
Fennel	Vitamin C and dietary fiber
Grape	Vitamins C and B6 and K
Kiwi	Vitamin C and K
Melon	Vitamins A and C, folic acid and dietary fiber
Nectarine	Vitamins C and B3, K and dietary fiber
Peach	Vitamins C and B3, K and dietary fiber
Pear	Dietary fiber
Pineapple	Vitamins C
Raspberry	Vitamins C, Fe, K and Mg
Tomato	Vitamins A, C and E, dietary fiber and folic acid

CLEANING:

WARNING: Do not immerse the Main Power Unit, cord or plug in water or any other liquid.

Do not use abrasive cleansers. The unit is NOT dishwasher safe.

- Before cleaning the appliance, move the switch to the OFF (O) position and disconnect the power supply.
- Clean the unit immediately after each use. This greatly simplifies the cleaning process.

1. Remove the Pusher.
2. Unlock the Safety Locking Bar by lifting it back. Turn the Lid assembly clockwise to remove it from the Large Capacity Bowl.
3. Lift up the Large Capacity Bowl assembly out, remove the Stainless Steel Blade/Filter.
4. Place the Pusher, Lid, Large Capacity Bowl and Stainless Steel Blade/Filter in warm soapy water and clean it thoroughly.
5. After juicing some vegetables and fruits, staining of the Juice Strainer/Filter and other components may occur. It is normal.

All parts except the Main Power Unit can be washed with a mild soap solution. Do not use abrasive cleansers.

DO NOT SUBMERGE THE MAIN POWER UNIT, CORD OR PLUG IN WATER OR ANY OTHER LIQUID.

- Wipe the Power Base with a soft damp cloth. Do not place in dishwasher. Certain foods can discolor the container and the accessories. Rub it gently with a soft cloth or sponge.

BIG BOSS^{MD}

CENTRIFUGEUSE

800 WATTS

**MULTI VITESSES
ACIER INOXYDABLE**



BIG BOSS™ CENTRIFUGEUSE 800 WATTS N° D'ARTICLE 9358FE

Distribué par EMSON® NY, NY 10001 ©Copyright 2013 EMSON

Tous droits réservés. Imprimé en Chine.

MODE D'EMPLOI



INTRODUCTION.....	3
SAUVEGARDES IMPORTANTES.....	4
DÉBALLAGE.....	6
COMPOSANTS ET CARACTÉRISTIQUES.....	7
USAGE-ASSEMBLAGE.....	8
USAGE-EXTRACTION DE JUS.....	9
USAGE-CONSERVATION DU JUS.....	10
USAGE-CONSEILS PRATIQUES POUR L'EXTRACTION.....	10
USAGE-TABLEAU DES QUALITÉS NUTRITIONNELLES.....	11
NETTOYAGE.....	12

L'ORIFICE DE REMPLISSAGE DE 6CM/3PO DE LA CENTRIFUGEUSE POUR JUS 800 WATTS DE BIG BOSS^{MC} VOUS PERMET D'Y INSÉRER DES FRUITS ET LÉGUMES ENTIERS. SON GRAND RÉSERVOIR À PULPE DE 2L VOUS PERMET D'UTILISER LA PULPE RESTANTE POUR PRÉPARER DES SAUCES, DES SOUPES, DE LA SALSA ET PLUS ENCORE.

- Très grand orifice de remplissage de 6cm pouvant recevoir une pomme entière ce qui rend l'extraction de jus de fruits et légumes facile et sans le tracas de couper et peler.
- Opération à 2 vitesses - extrait le jus des fruits durs, mous et des légumes.
- Couvercle avec taquets de verrouillage pour une utilisation sécuritaire.
- Filtre/lame en acier inoxydable broie les fruits et légumes et les filtre à travers des mailles très fines.
- Boîtier en acier inoxydable durable.
- Pièces faciles à nettoyer.
- Récipients pour pulpe et pour jus inclus.



SAUVEGARDES IMPORTANTES

Avant d'utiliser cet appareil électrique, des mesures de sécurité de base doivent être prises, y compris celles qui suivent :

1. Lisez toutes les instructions.
2. Une surveillance accrue est nécessaire lorsque l'appareil est utilisé près des enfants. Ne permettez pas aux enfants d'utiliser cet appareil.
3. Avant d'utiliser, vérifiez que le voltage de la prise de courant corresponde avec celui paraissant sur la plaque de calibrage.
4. N'opérez pas un appareil dont le cordon ou la prise sont endommagés ni si l'appareil ne fonctionne pas bien, ni s'il est échappé ou endommagé de quelque façon. Rappelez l'appareil au point de service le plus près pour qu'il soit examiné, réparé ou ajusté électriquement ou mécaniquement.
5. Si le cordon électrique ou la prise sont endommagés, ils doivent être remplacés par le fabricant ou le point de service pour éviter tout danger.
6. Ne laissez pas pendre la corde d'une table ou d'une surface chaude.
7. N'immergez pas la prise, ni le cordon ou le boîtier de l'appareil dans l'eau pour éviter le risque de choc électrique.
8. Avant d'utiliser, veuillez vérifier que le cordon électrique, la fiche, la lame/le filtre en acier ou tout autre pièce ne soient endommagés. Si vous remarquez une pièce endommagée n'utilisez pas l'appareil. N'essayez pas de réparer l'appareil vous-même.
9. Avant de brancher l'appareil, veillez à ce que toutes les pièces aient été bien assemblées.
10. L'usage d'accessoires non recommandés du fabricant pourrait causer des blessures corporelles.
11. N'opérez pas l'appareil pour autre usage que celui intentionné.
12. Débranchez l'appareil de la prise de courant lorsqu'il n'est pas en usage, avant de le démonter et avant le nettoyage.
13. Évitez tout contact avec les pièces mobiles de l'appareil lorsque vous l'utilisez pour prévenir les blessures ainsi que les dommages à l'appareil.
14. Pour prévenir les blessures, n'insérez jamais vos mains ni des objets pointus dans le tube d'alimentation. Utilisez toujours le poussoir. Tenez votre visage éloigné du tube d'alimentation.
15. Coupez les aliments pour qu'ils puissent entrer sans problème dans le tube d'alimentation. Lorsque vous travaillez avec des fruits ou des légumes, enlevez tous les trognons, noyaux, les pelures coriaces ou les coquilles.
16. N'utilisez pas trop de force en poussant les ingrédients dans l'appareil.
17. Assurez-vous toujours que le couvercle soit bien fermé hermétiquement avant d'allumer le moteur. Ne détachez pas les taquets de sécurité pendant que l'appareil est en marche.
18. Assurez-vous toujours que la lame/le filtre soient complètement arrêtés avant d'enlever le couvercle.
19. Après avoir utilisé l'appareil de façon continue pendant 30 secondes, éteignez-le et attendez une autre 30 secondes.

Ceci empêchera le moteur de surchauffer.

20. Ne placez jamais les aliments avec vos mains. Utilisez toujours le poussoir fourni.

21. Avant d'utiliser l'appareil, assurez-vous toujours que toutes les pièces soient bien assemblées. Pour bien placer toutes les pièces, référez-vous à ASSEMBLAGE p. 8+9.

22. Ne démontez pas les pièces de l'appareil immédiatement après l'usage mais attendez plutôt que le moteur et la lame/le filtre se soient arrêtés et que l'appareil soit débranché.

23. Cet appareil n'est pas conçu pour des personnes (incluant les enfants) avec capacités physiques, sensorielles ou mentales réduites, ni pour des personnes sans expérience ni connaissance à moins qu'elles ne soient bien supervisées et bien instruites sur le fonctionnement de l'appareil par une personne responsable de leur sécurité. Les enfants doivent être supervisés pour s'assurer qu'ils ne jouent pas avec l'appareil.

24. N'utilisez pas à l'extérieur.

25. Ne déplacez pas l'appareil lorsqu'il est en usage.

26. Lorsque l'appareil n'est pas en usage débranchez-le.

27. Tout entretien et toute réparation doivent être faits par un technicien qualifié.

28. Ne nettoyez pas l'appareil avec des nettoyants abrasifs ou de la laine d'acier.

29. N'immergez pas l'unité motrice de l'appareil dans l'eau.

30. Pour stériliser les accessoires de cet appareil n'utilisez jamais de l'eau dépassant une température de 176 °F (80 °C) ni un four micro-ondes. L'appareil pourrait surchauffer, se déformer ou être endommagé.

CONSERVEZ CES INSTRUCTIONS. POUR USAGE DOMESTIQUE SEULEMENT.

N'essayez pas de réparer l'appareil vous-même. Contactez un technicien qualifié.

Nous fournissons un cordon électrique qui est court pour réduire le danger de s'entortiller ou de trébucher sur un cordon plus long.

N'utilisez pas d'extensions car celles-ci peuvent être tirées par des enfants, causant l'unité de basculer.

PRISE POLARISÉE

Cet appareil a une fiche polarisée (une des lames est plus large que l'autre). Pour diminuer tout risque de choc électrique : Cette prise ne pourra entrer que d'une façon dans une prise de courant polarisée. Si vous voyez que la prise n'entre pas bien dans la prise de courant, inversez-la. Si toutefois vous n'arrivez pas à la faire entrer contactez un électricien qualifié.

N'essayez pas de modifier la prise d'aucune façon.

CONTENU DE L'EMBALLAGE :

- UNITÉ MOTRICE PRINCIPALE (BASE DE PUISSANCE)
- LAME/FILTRE EN ACIER INOXYDABLE
- POUSSOIR
- COUVERCLE AVEC TUBE D'ALIMENTATION EXTRA LARGE
- RÉCIPIENT DE GRANDE CAPACITÉ
- RÉSERVOIR À PULPE
- PICHET POUR LE JUS

DÉBALLAGE - AVANT LA PREMIÈRE UTILISATION.

Déballer l'appareil et enlever tout le matériel d'emballage. Avant d'utiliser l'appareil pour la première fois, essuyez la surface de l'unité motrice avec un linge humide. Rincez toutes les pièces (sauf l'unité motrice) dans de l'eau savonneuse avant l'utilisation. Essuyez complètement toutes les pièces. Référez-vous aux instructions de nettoyage à la p. 12 si nécessaire.

MISE EN GARDE : N'immergez pas l'appareil, ni le cordon électrique ou la prise dans de l'eau ou quelque autre liquide. N'utilisez pas de nettoyants abrasifs.

Référez-vous aux pages 8 et 9, INSTRUCTIONS D'ASSEMBLAGE.



- 1. Unité motrice**-munie d'un puissant moteur
- 2. Interrupteur**-sélection de 2 vitesses : 0 (ARRÊT) -1-2
- 3. Barrure à levier**-pour verrouiller les pièces durant l'assemblage.
- 4. Récipient de jus à grande capacité**-Accumule le jus / la pulpe avant de les disperser dans les tasses appropriées (jus/pulpe).
- 5. Récipient pour pulpe**-sert à contenir la pulpe
- 6. Lame/filtre en acier inoxydable**-filtre le jus à travers une passoire à mailles.
- 7. Couvercle avec taquets de verrouillage**-pour une utilisation sécuritaire.
- 8. Très grand orifice de remplissage**-les aliments sont placés dans le tube pour l'extraction. Le tube d'alimentation de 6cm (3po) permet d'y placer des fruits/légumes entiers pour extraire leur jus.
- 9. Poussoir**-pour pousser les ingrédients pour un maximum d'extraction.
- 10. Pichet à jus (1L/1qt)**-reçoit le jus que vous avez extrait.

ASSEMBLER VOTRE CENTRIFUGEUSE

Opérez toujours cet appareil sur une surface plane et stable. Placez le récipient à grande capacité sur la base principale, pour que le bec du récipient soit aligné à la rainure de la base principale.

Placez la lame/le filtre en acier inoxydable dans le récipient à grande capacité et appuyez fermement. Prenez garde car certaines pièces peuvent être coupantes.

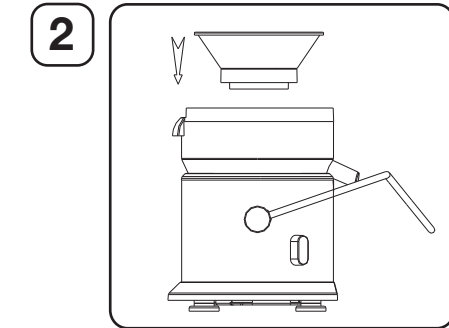
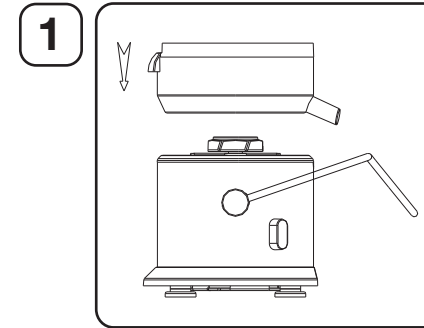

Placez le couvercle sur le récipient à grande capacité en vous assurant qu'il soit bien fermé hermétiquement.

Ramenez la barrure à levier sur le couvercle pour qu'il s'insère dans les rainures du couvercle. NOTEZ : Ceci est un élément de sécurité. La centrifugeuse ne fonctionnera pas si la barrure à levier n'est pas bien verrouillée. N'utilisez pas la barrure à levier comme poignée.

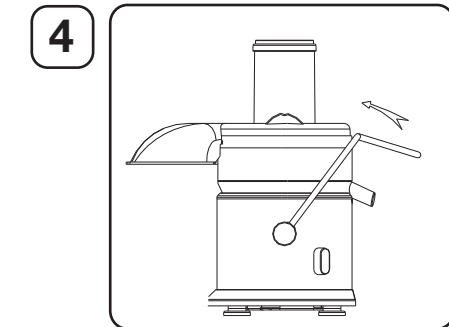
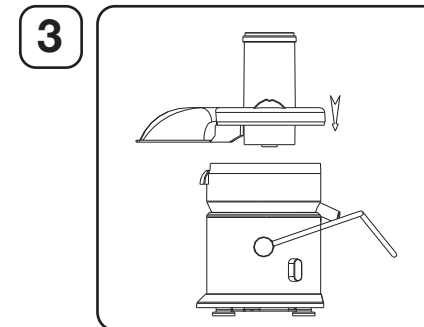

Penchez un peu la base principale pour insérer le réservoir à pulpe sous le couvercle de la centrifugeuse. Pour rendre la tâche du nettoyage plus facile, placez un sac de plastique dans le réservoir à pulpe.

Glissez le poussoir dans l'orifice de remplissage très large en alignant la rainure du poussoir à celle de l'orifice. Placez le pichet à jus sous le bec lorsque vous serez prêt à verser.

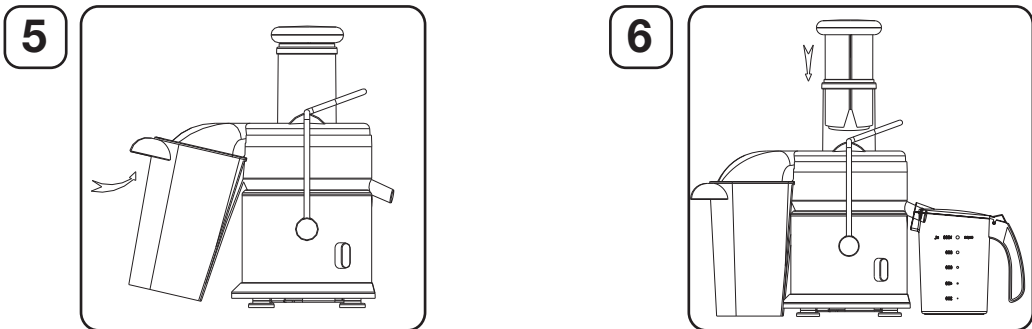

UTILISATION DE VOTRE EXTRACTEUR DE JUS

1. Lavez les légumes et les fruits. La plupart des fruits et légumes (pommes, carottes, concombres) ne devront pas être coupés en petits morceaux car ils pourront entrer dans le tube d'alimentation.
2. Placez le pichet à jus sous le bec pour collecter le jus extrait. Placez le réservoir à pulpe sous le bec du dit réservoir. Pour rendre la tâche du nettoyage plus facile, placez un sac de plastique dans le réservoir à pulpe. **Lorsque vous travaillez avec des fruits ou des légumes, enlevez tous les trognons, noyaux, les pelures coriaces ou les coquilles.**
3. **Assurez-vous que l'interrupteur soit à la position Arrêt (0) et que la barrure à levier soit en position de verrouillage avant de brancher l'appareil.** Réglez le bouton MARCHE/ARRÊT à la vitesse désirée. **Pour prévenir le risque de choc électrique ne touchez pas à l'interrupteur avec les mains mouillées.**
4. Placez les aliments dans le tube d'alimentation et utilisez le poussoir pour les rentrer. Pour extraire le plus de jus possible, pesez sur le poussoir lentement. Ne poussez pas les aliments avec trop de force, appliquez une pression ferme.

IMPORTANT: Ne placez jamais les aliments avec vos mains. Utilisez toujours le poussoir fourni. Ne mettez jamais

vos doigts ou autres objets dans le tube d'alimentation. Si le tube d'alimentation est bloqué, s'il vous plaît utilisez le poussoir ou autre morceau de fruit pour pousser et débloquent l'aliment coincé. Si le problème persiste, éteignez l'appareil et attendez que l'appareil s'arrête complètement. Débranchez-le, ouvrez l'appareil et sortez les aliments.

5. Si la tasse à jus ou la tasse à pulpe se remplissent, éteignez l'appareil, et débranchez-le pour ensuite sortir la pulpe ou le jus du contenant avant de continuer.

6. Une fois que le jus est prêt, et qu'il n'y a plus de jus coulant de la sortie de jus, éteignez l'appareil (0) et débranchez-le. N'enlevez pas la tasse à jus de la sortie de jus tant que la lame/le filtre ne soient complètement arrêtés. NOTEZ : Pour conserver les nutriments du jus, il est recommandé que vous le buviez aussitôt que vous l'aurez extrait.

CONSERVATION DE VOS JUS

Vous pouvez extraire le jus de vos fruits et légumes pour ensuite le conserver au réfrigérateur. Plus il est laissé au réfrigérateur, plus le jus perdra ses vitamines et ses nutriments. Si vous tenez à conserver du jus, assurez-vous qu'il soit dans un contenant hermétique, préférablement en verre. Si vous choisissez de congeler le jus, utilisez des contenants conçus pour le congélateur. Le jus ne se conserve pas et ne se garde pas au congélateur pour plus d'un mois.

CONSEILS PRATIQUES POUR L'EXTRACTION.

- N'utilisez que des fruits et légumes frais car ceux-ci contiennent plus de jus. Les meilleurs fruits et légumes pour l'extraction sont les ananas, les betteraves, le céleri, les pommes, les concombres, les épinards, les melons, les tomates, les oranges, les raisins etc.
- Le jus de pomme bruni très rapidement. Pour ralentir ce processus, ajoutez-y quelques gouttes de jus de citron.
- Les feuilles telles les feuilles de laitue peuvent être mises dans l'extracteur pour faire du jus.
- Il n'est pas nécessaire de peler les fruits et légumes qui ont une peau mince. Vous devez par contre peler les fruits et légumes qui ont une peau épaisse tels les oranges, les ananas et les betteraves crues. Les pépins des agrumes doivent être enlevés car ils rendent le jus amer.
- Lorsque vous faites l'extraction de jus de pommes, la concentration peut varier dépendant de la variété de pomme que vous utilisez. Les pommes plus juteuses donnent un jus plus clair. Ainsi, veuillez choisir la variété de pomme en fonction de la concentration du jus que vous désirez.
- Vous trouverez la valeur nutritive des légumes et des fruits dans le tableau ci-dessous.

FRUITS/LÉGUMES	VITAMINES
Pomme	Vitamine C
Abricot	Riche en fibre alimentaire et contient vitamine K
Betterave	Une bonne source d'acide folique, fibre alimentaire, vitamines C et K.
Bleuet	Vitamine C
Chou de Bruxelles	Vitamine C, B, B6 et E, acide folique et fibre alimentaire
Chou	Vitamine C, acide folique, vitamine K, B6 et fibre alimentaire.
Carotte	Vitamine A, C et B6 et fibre alimentaire.
Céleri	Vitamine C et K
Concombre	Vitamine C
Fenouil	Vitamine C et fibre alimentaire
Raisins	Vitamine C, B6 et K
Kiwi	Vitamine C et K
Melon	Vitamine A, C, acide folique et fibre alimentaire.
Nectarine	Vitamine C, B3, K et fibre alimentaire
Pêche	Vitamine C, B3, K et fibre alimentaire
Poire	Fibre alimentaire
Ananas	Vitamine C
Framboise	Vitamine C, Fe, K et Mg.
Tomate	Vitamine A,C et E, fibre alimentaire et acide folique.

NETTOYAGE

MISE EN GARDE : N'immergez pas l'unité motrice ni le cordon électrique ou la prise dans l'eau ou quelque autre liquide. N'utilisez pas de nettoyeurs abrasifs. Cet appareil N'EST PAS lavable au lave-vaisselle.

- Avant de nettoyer l'appareil, tournez le bouton marche/arrêt à sa position ARRÊT (0) et débranchez-le de la prise de courant.
- Nettoyez l'appareil aussitôt après l'avoir utilisé. Ceci simplifiera grandement le nettoyage.

1. Enlevez le poussoir.
2. Enlevez le levier de barrage de sécurité en le poussant vers l'arrière. Tournez l'assemblage du couvercle dans le sens horaire pour l'enlever du récipient à grande capacité.
3. Soulevez le récipient à grande capacité puis enlevez la lame/le filtre en acier inoxydable.
4. Placez le poussoir, le couvercle, le récipient à grande capacité et la lame/le filtre en acier inoxydable dans de l'eau tiède savonneuse et nettoyez-les complètement.
5. Après l'extraction de jus certains fruits et légumes peuvent laissés des taches sur les accessoires tels la passoire, ou le filtre. Ceci est normal.

Toutes les pièces sauf l'unité motrice principale peuvent être lavées au détergent doux. N'utilisez pas de nettoyeurs abrasifs.

N'IMMERGEZ PAS L'APPAREIL, NI LE CORDON ÉLECTRIQUE OU LA PRISE DANS DE L'EAU OU QUELQUE AUTRE LIQUIDE.

- Essuyez la base de l'unité motrice avec un linge doux et humide. Ne mettez pas dans le lave-vaisselle. Certains aliments peuvent décolorer le contenant et les accessoires. Essuyez délicatement avec un linge doux ou une éponge (incluse).

BIG BOSS™ CENTRIFUGEUSE

800 WATTS

MULTI VITESSES
ACIER INOXYDABLE



BIG BOSS™ 800 WATT CENTRIFUGEUSE ITEM#: 9358S

Distribuido por EMSON® NY, NY, 10001 ©Copyright 2013 EMSON®
Todos los derechos reservados. Impreso en China.

GUÍA DEL USUARIO



INTRODUCCIÓN.....	3
PRECAUCIONES IMPORTANTES.....	4
DESEMBALAJE.....	6
PIEZAS Y CARACTERÍSTICAS.....	7
USO - MONTAJE.....	8
USO - EXTRACCIÓN DEL JUGO.....	9
USO - ALMACENAMIENTO DEL JUGO.....	10
USO - CONSEJOS DE EXTRACCIÓN DEL JUGO.....	10
USO - TABLA DE NUTRIENTES.....	11
LIMPIEZA.....	12



Tráteme bien y funcionaré de forma eficiente durante muchos años.

- Presione siempre el empujador a un ritmo suave y cómodo, de forma firme pero sin forzar.
- Para zanahorias gruesas y otras verduras duras corte siempre a la mitad de forma longitudinal.
- Utilice siempre la **Velocidad 2** cuando haga jugo con zanahorias y otras verduras duras.

EL EXTRACTOR DE JUGO BIG BOSSTM DE 800 VATIOS PERMITE EL CONSUMO DE FRUTAS Y VERDURAS ENTERAS CON EL TUBO ALIMENTADOR DE 7,6 CM. GRACIAS A SU GRAN RECOLECTOR DE PULPA DE 2,5 L PODRÁ UTILIZAR LA PULPA SOBRANTE PARA PREPARAR SALSAS, CREMAS, SOPAS Y MUCHO MÁS.

- El tubo alimentador extra largo de 7.6 cm. hace que sea fácil utilizar frutas y verduras sin molestarse en cortarlas y pelarlas.
- 2 velocidades de uso – para frutas y verduras blandas y duras.
- Tapa con pestañas de bloqueo para mayor seguridad.
- Filtro/cuchilla de acero inoxidable que tritura y filtra las frutas y las verduras a través de una malla muy fina.
- Resistente carcasa de acero inoxidable
- Piezas fáciles de limpiar
- Incluye recipientes de recogida de jugo y pulpa.



PRECAUCIONES IMPORTANTES

Antes de utilizar este aparato eléctrico, siga siempre las precauciones básicas que se incluyen a continuación:

1. Lea todas las instrucciones.
2. Extreme la vigilancia cuando se maneje el aparato y haya niños cerca. No permita que los niños manejen este aparato.
3. Antes de usarlo, compruebe que el voltaje de la instalación eléctrica coincide con el de la placa indicadora de potencia.
4. No utilice el aparato si el cable o el enchufe están dañados, ni después de que se haya averiado o haya sufrido cualquier tipo de daño. Envíe el aparato al servicio técnico más cercano para que lo examinen, reparen o lo ajusten eléctrica o mecánicamente.
5. Si el cable de alimentación está dañado, debe sustituirlo el fabricante, el servicio técnico autorizado o un técnico cualificado para evitar que haya peligro.
6. No permita que el cable cuelgue sobre la mesa o una superficie caliente.
7. No sumerja el enchufe, el cable o la carcasa en agua porque hay riesgo de descarga eléctrica.
8. Antes de usarlo, compruebe si hay algún daño en el cable de alimentación, el enchufe, el filtro/cuchilla de acero inoxidable y otras piezas. Si hay alguna pieza dañada, no use el aparato. No intente repararlo usted mismo.
9. Antes de conectarlo a la red eléctrica, asegúrese de que se hayan montado correctamente todas las piezas.
10. El uso de accesorios no recomendados por el fabricante puede provocar lesiones personales.
11. No utilice el aparato con otro fin distinto de su función.
12. Después de usarlo y antes de guardarlo o de desmontarlo para limpiarlo, desenchúfelo de la red eléctrica.
13. Evite tocar las piezas móviles cuando esté en funcionamiento para evitar lesiones y/o daños en el aparato.
14. Para evitar lesiones, no introduzca nunca la mano u objetos afilados en el tubo alimentador cuando está en funcionamiento, utilice solo el empujador. No acerque la cara al tubo alimentador.
15. Corte los ingredientes en trozos de un tamaño adecuado para el tubo alimentador del extractor de jugos. Cuando utilice verduras o frutas, elimine el corazón, las semillas, la piel dura o las cáscaras.
16. Cuando introduzca un ingrediente, no haga mucha fuerza para empujarlo.
17. Asegúrese siempre de que la tapa está cerrada antes de poner en marcha el motor. No suba la barra de seguridad cuando está en funcionamiento.
18. Asegúrese siempre de que el filtro/cuchilla de acero inoxidable se ha detenido antes de abrir la tapa
19. Después de 30 segundos de funcionamiento continuo, espere otros 30 segundos antes de volver a utilizarlo para que no se recaliente el motor.

20. No introduzca alimentos con la mano. Use siempre el empujador.
21. Antes de ponerlo en marcha, compruebe siempre que están correctamente montadas todas las piezas. Para un montaje correcto, revise la sección de MONTAJE, en pag. 8 y 9.
22. No desmonte el aparato inmediatamente después de su uso; espere a que se hayan parado el motor y el filtro/cuchilla de acero inoxidable y desenchúfelo primero.
23. El aparato no deben utilizarlo personas (incluidos los niños) con capacidades físicas, sensoriales o mentales reducidas, o personas que carezcan de experiencia y conocimiento, excepto bajo la supervisión y dirección de una persona que se haga responsable de su seguridad. Asegúrese de que los niños no jueguen con este aparato.
24. No lo utilice al aire libre.
25. No lo mueva mientras está en marcha.
26. Desenchúfelo de la red eléctrica cuando no se use.
27. El mantenimiento y la reparación las realizará solo un técnico cualificado.
28. No limpie el aparato con limpiadores abrasivos o lana de acero.
29. No sumerja en agua la unidad principal.
30. No esterilice ningún accesorio del aparato con agua caliente que tenga una temperatura superior a 80 °C ni en un horno microondas. La unidad puede sobrecalentarse, deformarse o dañarse.

GUARDE ESTAS INSTRUCCIONES SOLO PARA USO DOMÉSTICO.

No intente reparar el aparato. Contacte con un servicio técnico cualificado.
Dispone de un cable de alimentación corto para reducir el riesgo de que se enrede o tropiece con un cable largo.
No use un cable de prolongación, ya que un niño podría tirar de él y hacer que se cayese el aparato.

CLAVIJA POLARIZADA

Este aparato tiene una clavija polarizada (un contacto es más ancho que otro). Para reducir el riesgo de una descarga eléctrica, la clavija solo entra en una toma polarizada de una única manera. Si la clavija no entra del todo en la toma, gire la clavija. Si sigue sin entrar, avise a un electricista cualificado. No intente modificar la clavija.

CONTENIDO DE LA CAJA:

- UNIDAD PRINCIPAL (BASE MOTOR)
- FILTRO/CUCHILLA DE ACERO INOX.
- EMPUJADOR
- TAPA CON TUBO ALIMENTADOR GRANDE
- RECIPIENTE DE GRAN CAPACIDAD
- RECOLECTOR DE PULPA
- JARRA DE JUGO

DESEMBALAJE - ANTES DE SU PRIMER USO

Desempaque la unidad y todas sus piezas y retire los materiales de embalaje. Antes de utilizarlo por primera vez, limpie la superficie de la unidad principal con un paño húmedo. Lave todas las piezas (menos la unidad principal) con agua tibia y jabón antes de su uso. Seque bien todas las piezas. Revise las instrucciones de limpieza de la pag. 12 si es necesario.

PELIGRO: No sumerja la unidad, el cable ni la clavija en agua u otro líquido. No use limpiadores abrasivos.

Consulte las páginas 8 y 9 para ver las instrucciones de montaje.



1. **Unidad principal**-contiene un potente motor
2. **Interruptor de encendido**-selector de 2 velocidades: 0 (OFF) -1-2
3. **Barra de cierre de seguridad**-asegura el montaje de las piezas
4. **Recipiente de gran capacidad**-recoge provisionalmente el jugo y la pulpa antes de transferirlos a la jarra de jugo y pulpa
5. **Recolector de pulpa**-se usa para recoger la pulpa
6. **Filtro/cuchilla de acero inoxidable**-filtra el jugo a través de un colador de malla
7. **Tapa con pestañas de bloqueo**-para un uso seguro
8. **Alimentador extra grande**-se introducen los alimentos en este tubo; su boca de 7,6 cm. permite que se procesen frutas y verduras enteras.
9. **Empujador**-se usa para empujar los ingredientes y obtener más jugo
10. **Jarra de jugo (1L)**-se usa para recoger el jugo extraído

MONTAJE DEL EXTRACTOR:

Ponga la base principal sobre una superficie plana y estable. Coloque el recipiente de gran capacidad sobre la base, con la boquilla del recipiente en línea con el hueco de la base.

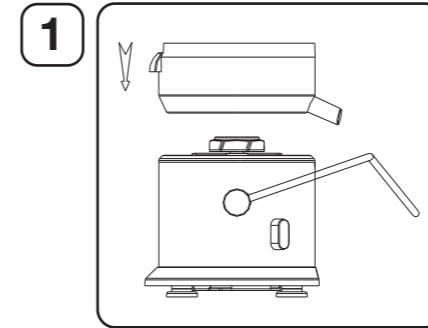

Coloque la tapa sobre el recipiente y asegúrese de que encaje perfectamente.

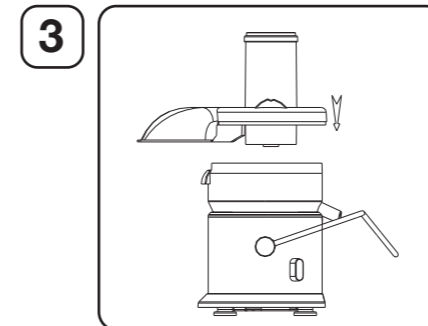

Coloque el filtro/cuchilla de acero inox. dentro del recipiente de gran capacidad y presione con fuerza. Cuidado, puede haber partes afiladas.

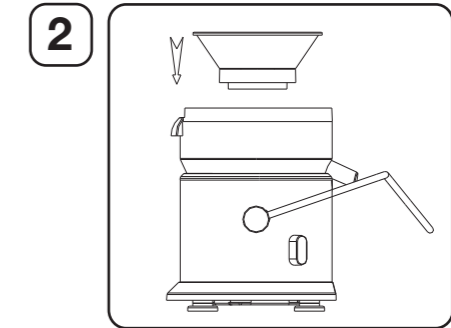

Tire de la barra de cierre de seguridad haciendo que pase por encima de la tapa hasta que encaje con las acanaladuras de la cubierta. **AVISO:** Esta es una medida de seguridad. El aparato no se pondrá en marcha si no se baja la barra de cierre. No utilice la barra como asa para transportar el aparato.

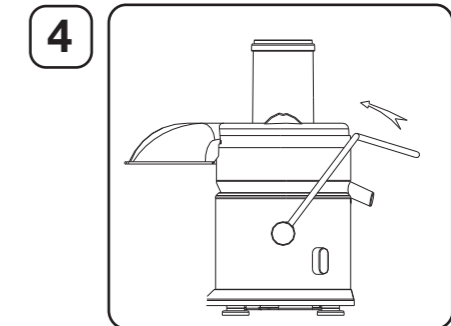

Incline ligeramente la unidad principal para introducir el recolector de pulpa bajo la tapa del extractor. Para facilitar la limpieza, coloque una bolsa de plástico dentro del recolector de pulpa.

5

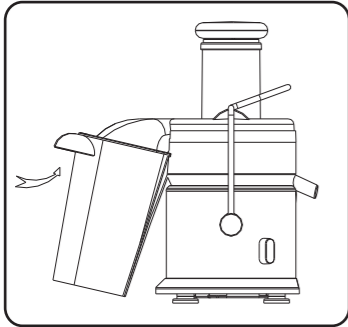

6

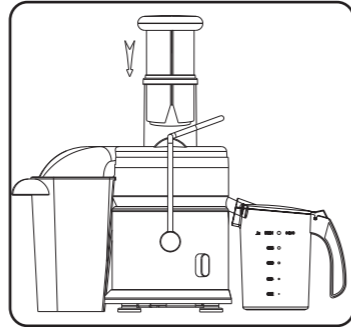

Introduzca el empujador en el alimentador de modo que coincidan las ranuras del empujador con las hendiduras del alimentador. Coloque la jarra de jugo debajo de la boquilla cuando esté listo para extraer el jugo.

CÓMO USAR EL EXTRACTOR DE JUGO:

1. Lave las frutas y las verduras. No será necesario cortar en trozos pequeños la mayoría de frutas y verduras, ya que cabrán en el tubo alimentador. Con zanahorias gruesas y otras verduras duras, córtelas siempre a la mitad de forma longitudinal.
2. Coloque la jarra de jugo debajo de la boquilla para recoger el jugo extraído. Coloque el recolector de pulpa debajo de la boquilla de la pulpa. Para facilitar la limpieza, coloque una bolsa de plástico dentro del recolector de pulpa. **Cuando utilice verduras o frutas, elimine los corazones, las semillas, la piel dura o la cáscara.**
3. **Compruebe que el interruptor esté apagado (0) y la barra de cierre de seguridad en su posición correcta antes de encender el aparato.** Gire el interruptor de encendido y apagado hasta la velocidad deseada (1 o 2). Utilice siempre la velocidad 2 para zanahorias y otras verduras duras. **3. Para evitar sufrir una descarga eléctrica, no manipule la clavija con las manos húmedas.**
4. Coloque los ingredientes en el tubo alimentador y empújelos hacia abajo con el empujador. Para conseguir la máxima cantidad de jugo, haga presión con el empujador lentamente. **No fuerce la entrada de los ingredientes, presione con firmeza.**

IMPORTANTE: No introduzca alimentos con la mano. Use siempre el empujador. No meta los dedos u otros objetos en el tubo Alimentador. Si se bloquea el tubo, utilice el empujador u otro trozo de fruta para empujar y hacer que baje el ingrediente. Si persiste el problema, apague la unidad y espere a que se pare completamente el motor. Desenchufe el aparato, ábralo y extraiga el ingrediente.

5. Si se llena el recipiente de la pulpa o el del jugo, apague la unidad, desconecte la clavija y retire la pulpa o vierta el jugo antes de continuar utilizando el aparato.

6. Cuando haya acabado y no salga más jugo por la boquilla, apague la unidad (0) y desconecte la clavija. No retire el recipiente del jugo de la boquilla hasta que no se haya parado por completo el filtro/cuchilla de acero inoxidable. AVISO: Se recomienda beber de inmediato el jugo extraído, para evitar la pérdida de nutrientes.

ALMACENAMIENTO DEL JUGO

Puede hacer jugo de frutas y verduras y guardarlo en el refrigerador para un posterior consumo. Si se guarda el jugo en el refrigerador, con el tiempo empieza a perder vitaminas y nutrientes. Si se ve obligado a almacenarlo, guárdelo en un recipiente hermético, preferiblemente de cristal. Si decide congelarlo, use recipientes aptos para la congelación. No almacene jugo ni lo mantenga congelado durante más de 1 mes.

CONSEJOS DE EXTRACCIÓN DEL JUGO

- Elija solo frutas y verduras frescas, ya que contienen más jugo. Las mejores frutas y verduras para hacer jugo son piñas, remolachas, tallos de apio, manzanas, pepinos, espinacas, melones, tomates, naranjas, uvas, etc.
- El jugo recién extraído se vuelve marrón rápidamente. Añada un par de gotas de limón para ralentizar el proceso.
- Se pueden utilizar verduras de hoja (como lechugas) para extraerles el jugo.
- No es necesario pelar las verduras o las frutas si tienen la piel fina. Por ejemplo, la piel de las naranjas, las piñas y las remolachas es gruesa y hay que eliminarla. Hay que sacar las semillas de los cítricos porque hacen el jugo amargo.
- Si se hace jugo de manzana, la concentración del jugo dependerá del tipo de manzana que se utilice. Si se utilizan manzanas con más jugo, el jugo extraído será más claro. Por favor, utilice el tipo de manzana adecuado a la concentración de jugo que desee.
- En la página siguiente se muestran los nutrientes de las verduras y frutas más comunes.

FRUTAS/VERDURAS	VITAMINAS
Manzana	Vitamina C
Albaricoque	Rico en fibra dietética y contiene vitamina K
Remolacha	Buena fuente de ácido fólico, fibra, vitaminas C, K
Arándano	Vitamina C
Coles de Bruselas	Vitaminas C, B, B6 y E, ácido fólico y fibra dietética
Col	Vitaminas C, K, B6, ácido fólico y fibra
Zanahoria	Vitaminas A, C, B6 y fibra
Apio	Vitaminas C y K
Pepino	Vitamina C
Hinojo	Vitamina C y fibra
Uva	Vitaminas C, B6 y K
Kiwi	Vitaminas C, K
Melón	Vitaminas A, C, ácido fólico y fibra
Nectarina	Vitaminas C, B3, K y fibra
Melocotón	Vitaminas C, B3, K y fibra
Pera	Fibra
Piña	Vitamina C
Frambuesa	Vitamina C, Fe, K, hierro y Mg
Tomate	Vitaminas A, C, E, fibra y ácido fólico

LIMPIEZA:

PELIGRO: No sumerja la unidad principal , el cable ni la clavija en agua u otro líquido. No use detergentes abrasivos. Esta unidad NO es apta para el lavavajillas.

- Antes de limpiar el aparato, apáguelo (0) y desconecte la corriente.
- Limpie la unidad inmediatamente después de cada uso. Así facilitará el proceso de limpieza.

1. Retire el empujador.
2. Levante la barra de cierre de seguridad. Gire la tapa en el sentido de las agujas del reloj para separarla del recipiente de gran capacidad.
3. Levante el recipiente y desmonte el filtro/cuchilla de acero inoxidable.
4. Sumerja el empujador, el recipiente y el filtro/cuchilla de acero inoxidable en agua tibia con jabón y lávelos muy bien.
5. Ciertas verduras y frutas pueden manchar la rejilla, el filtro y otros componentes. Es algo normal.

Pueden lavarse todas las piezas, excepto la unidad principal, con una solución jabonosa suave. No utilice limpiadores abrasivos.

NO SUMERJA LA UNIDAD PRINCIPAL, EL CABLE NI LA CLAVIJA EN AGUA U OTRO LÍQUIDO.

- Limpie la base motorizada con un paño húmedo suave. No la meta en el lavavajillas. Ciertos alimentos pueden.