

**READ BEFORE USE**  
**LIRE AVANT UTILISATION**  
**LEA ANTES DE USAR**

1.800.851.8900

hamiltonbeach.com

For recipes, tips and product  
information.

1.800.267.2826

hamiltonbeach.ca

Pour des recettes, des conseils et  
des renseignements sur le produit.

800 71 16 100

hamiltonbeach.com.mx

Para recetas, consejos, y información  
del producto.



**ENTER TO WIN \$100  
TO SPEND ON WEBSITE**  
Scan code or visit  
[register.hamiltonbeach.com](http://register.hamiltonbeach.com)

**PARTICIPEZ POUR COURIR LA CHANCE DE  
GAGNER UN MONTANT DE 100 \$  
À DÉPENSER SUR NOTRE SITE WEB**

Balayez le code ou visitez le  
[register.hamiltonbeach.com](http://register.hamiltonbeach.com)

**INGRESE PARA TENER LA OPORTUNIDAD  
DE GANAR \$100 PARA GASTAR EN  
NUESTRO SITIO WEB**

Escanee el código o visite  
[register.hamiltonbeach.com](http://register.hamiltonbeach.com)

Open to US customers only • Ce concours  
s'adresse aux clients des États-Unis seulement  
• Este concurso está disponible sólo a clientes  
de los Estados Unidos

*Le invitamos a leer cuidadosamente este  
instructivo antes de usar su aparato.*

# Hamilton Beach®

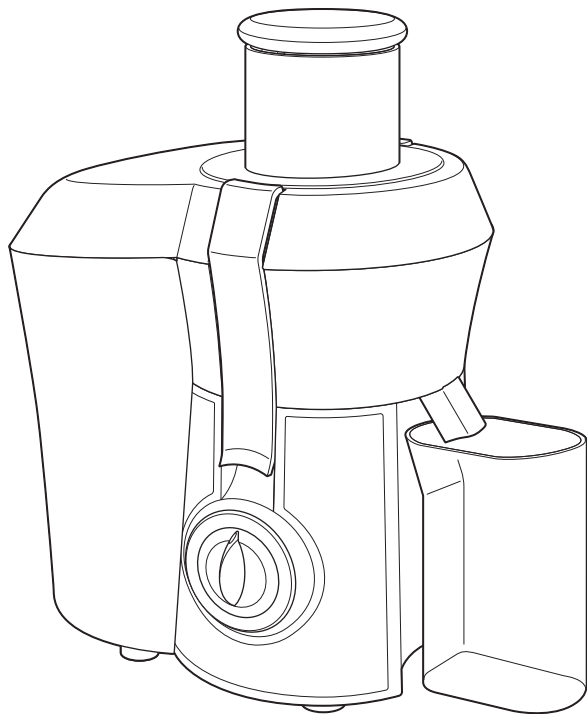

Easy Clean Juice  
Extractor  
Centrifugeuse  
Easy Clean  
Extractor de  
jugo Easy Clean

English ..... 2  
Français ..... 12  
Español ..... 22

# IMPORTANT SAFEGUARDS

When using electrical appliances, basic safety precautions should always be followed to reduce the risk of fire, electric shock, and/or injury to persons, including the following:

1. Read all instructions.
2. This appliance is not intended for use by persons with reduced physical, sensory, or mental capabilities, or lack of experience and knowledge, unless they are closely supervised and instructed concerning use of the appliance by a person responsible for their safety.
3. This appliance shall not be used by children. Keep the appliance and its cord out of reach of children.
4. Close supervision is necessary when any appliance is used near children. Children should be supervised to ensure that they do not play with the appliance.
5. To protect against risk of electrical shock, do not immerse cord, plug, or motor base in water or other liquid.
6. Turn the appliance OFF (●), then unplug from outlet when not in use, before putting on or taking off parts, and before cleaning. To unplug, grasp the plug and pull from the outlet. Never pull from the power cord.
7. Avoid contacting moving parts. Keep fingers out of feed chute.
8. Never feed food into feed chute by hand. Always use the food pushers.
9. Always make sure the juice extractor is properly and completely assembled before the motor is turned ON. The unit will not turn ON unless properly assembled. Do not release locking latches while juice extractor is in operation.
10. Be sure to turn switch to OFF (●) position after each use of your juice extractor. Make sure the motor stops completely before disassembling.
11. Do not put fingers or other objects into the juice extractor feed chute while it is in operation. If food becomes lodged in the opening, use food pusher to push it down. When this method is not possible, turn the motor OFF (●), unplug the cord from the outlet, and disassemble juicer to remove the remaining food.
12. Do not use the appliance if the rotating strainer basket or juicer cover is damaged or has visible cracks.
13. To reduce the risk of personal injury and/or damage to the appliance, do not use bent, dented, or otherwise damaged strainer basket.
14. Do not operate without the pulp container in place.
15. Blades are sharp; handle carefully. Do not touch the small cutting blades in the base of the stainless steel strainer basket.
16. Keep hair, clothing, and jewelry, as well as spatulas and other utensils, away from feed chute during operation to prevent the possibility of severe injury to persons and/or damage to the appliance.
17. Do not leave juice extractor unattended while it is operating.
18. Do not operate any appliance with a damaged supply cord or plug, or after the appliance malfunctions or has been dropped or damaged in any manner. Supply cord replacement and repairs must be conducted by the manufacturer, its service agent, or similarly qualified persons in order to avoid a hazard. Call the provided customer service number for information on examination, repair, or adjustment.
19. The use of attachments not recommended or sold by the appliance manufacturer may cause fire, electric shock, or injury.
20. Do not use outdoors.
21. Always use the juice extractor on a dry, level surface.
22. Do not let cord hang over edge of table or counter or touch hot surfaces, including stove.
23. Do not place on or near a hot gas or electric burner, or in a heated oven.
24. Check that the appliance is OFF (●) before plugging cord into wall outlet. To disconnect, turn the control to OFF (●); then remove plug from wall outlet. To unplug, grasp the plug and pull from the outlet. Never pull from the power cord.

25. Do not use appliance for other than intended purpose.

26. **CAUTION!** In order to avoid a hazard due to inadvertent resetting of the thermal cut-out, this appliance must not be supplied through an external switching device, such as a timer, or connected to a circuit that is regularly switched on and off by the utility.

## SAVE THESE INSTRUCTIONS

### Other Consumer Safety Information

**This product is intended for household use only.**

**⚠ WARNING Electrical Shock Hazard:** This appliance has a polarized plug (one wide blade) that reduces the risk of electrical shock. The plug fits only one way into a polarized outlet. Do not defeat the safety purpose of the plug by modifying the plug in any way or by using an adapter. If the plug does not fit fully into the outlet, reverse the plug. If it still does not fit, have an electrician replace the outlet.

The length of the cord used on this appliance was selected to reduce the hazards of becoming tangled in or tripping over a longer cord. If a longer cord is necessary, an approved extension cord may be used. The electrical rating of the extension cord must be equal to or greater than the rating of the appliance. Care must be taken to arrange the extension cord so that it will not drape over the countertop or tabletop where it can be pulled on by children or accidentally tripped over.

The electrical rating of this appliance is listed on the bottom panel of the unit.

**The strainer basket is a delicate screen.** If bent or damaged, do not use, as it could break into small pieces and cause personal injury and/or damage the appliance. Call our toll-free customer service number to order a new basket. Replace basket when it shows signs of wear.

This machine is equipped with motor overload protection. If the motor stops during operation due to overheating, unplug and allow it to cool down for 15 minutes. Plug machine back in after 15 minutes to resume normal operation.

**⚠ WARNING Cut or Crush Hazard.**

Extra-wide feed chute. Do not place hands or fingers down feed chute. Always use the food pusher.

Failure to follow this instruction can result in serious personal injury.

# Parts and Features

To order parts:

US: 1.800.851.8900

hamiltonbeach.com

Canada: 1.800.267.2826

Mexico: 800 71 16 100

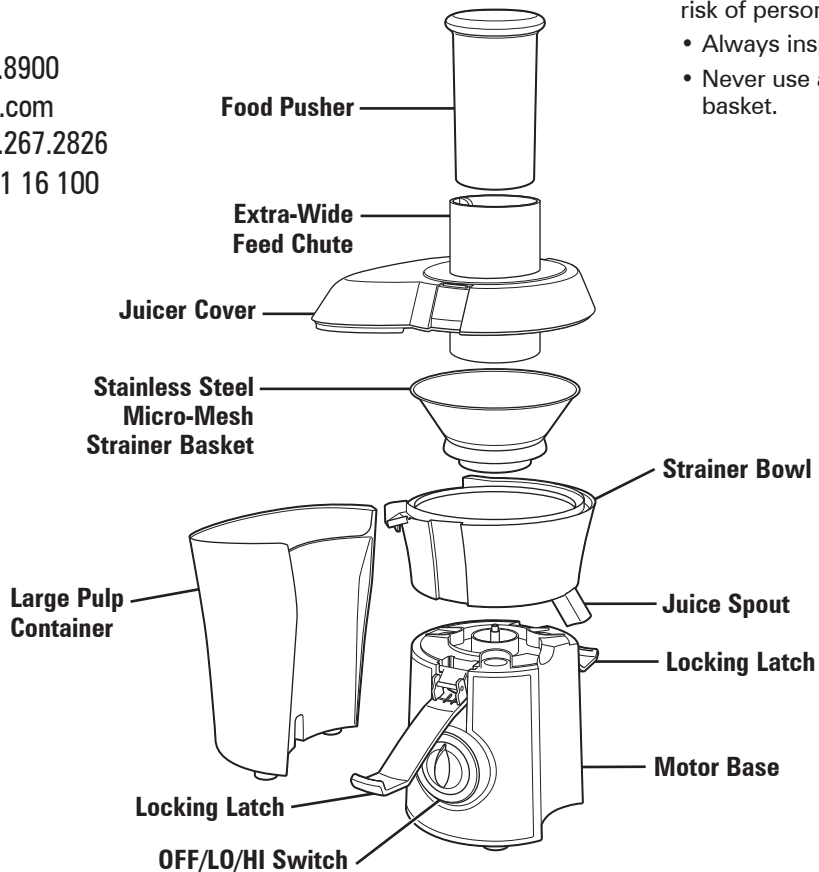

## **⚠ WARNING Laceration Hazard.**

Micro-mesh strainer basket may fly apart during use if it is damaged, resulting in the risk of cuts and bruises. To reduce the risk of personal injury:

- Always inspect micro-mesh strainer basket before each use.
- Never use a cracked, bent, or damaged micro-mesh strainer basket.

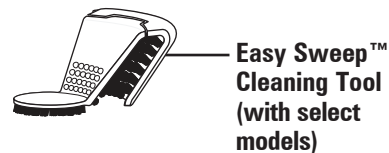
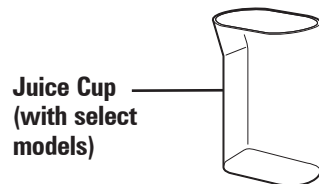

# How to Assemble

**Before first use:** After unpacking the Juice Extractor, remove cardboard from Filter Basket and wash everything except Base in warm, soapy water. Rinse and dry immediately. Never immerse the Base in water or other liquids; wipe it with a damp sponge.

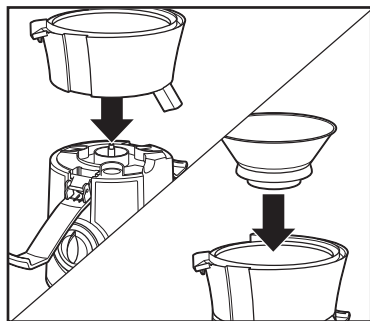

1. Place Strainer Bowl on top of the Motor Base. Then place Stainless Steel Strainer Basket inside Strainer Bowl.

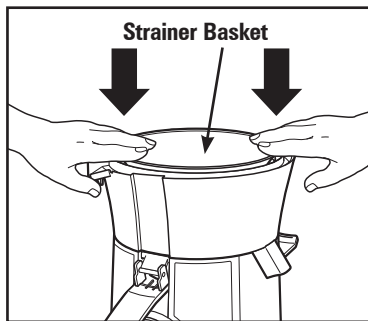

2. With hands on outer edge, press Strainer Basket down firmly to latch into position.

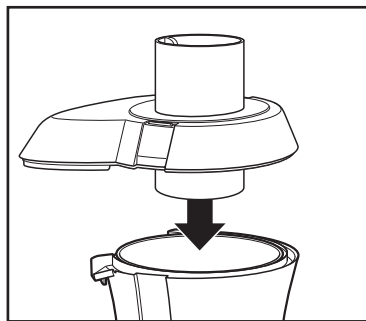

3. Place the Juicer Cover over Strainer Bowl, positioning Feed Chute over the Strainer Basket, and lower into position.

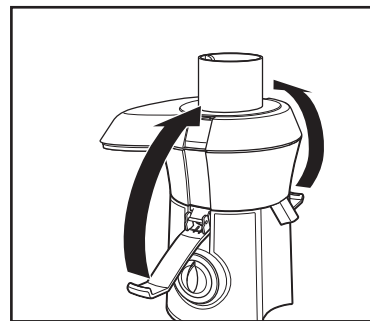

4. Raise Locking Latches up to lock into place.

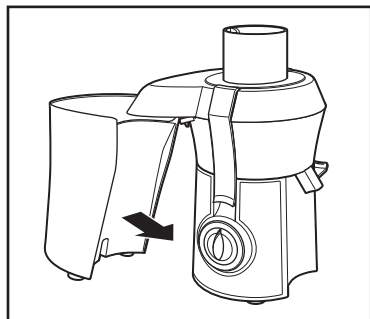

5. Place Pulp Container into position by tilting Container slightly.

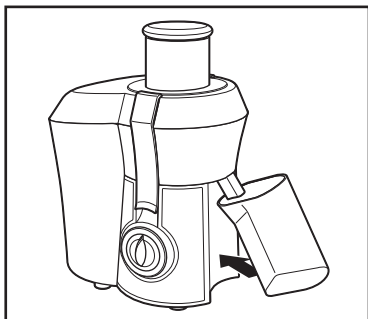

6. Place Juice Cup under Juice Spout. Slide Food Pusher down Feed Chute by aligning groove in Food Pusher with small ridge on the inside of top of feed tube.

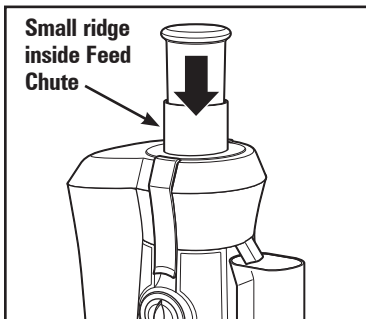

**HINT:** To minimize cleanup, place a plastic grocery bag in Pulp Container to collect pulp. (See page 6 for more information.)

# How to Use

Wash fruits and vegetables.

**NOTE:** Most fruits and vegetables such as apples, carrots, and cucumbers will not need to be cut since they will fit into Feed Chute whole. It is recommended that fruits or vegetables such as oranges, melons, or mangoes are peeled before placing in unit to minimize impact on juice flavor.

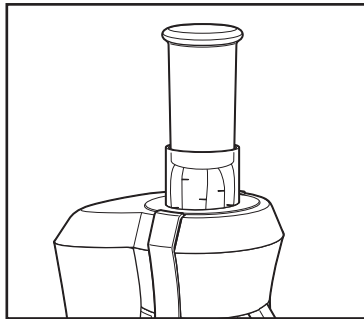

1. Ensure that unit is correctly assembled (see page 5) and place Juice Cup under Spout.

## **⚠ WARNING** Laceration Hazard.

Never use fingers to push food down the feed chute or to clear the feed chute. Always use the food pusher provided.

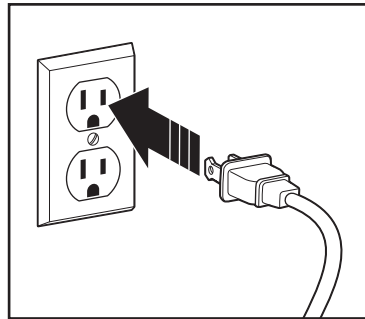

2. Make sure Switch is in OFF (○) position. Plug into outlet. Move Switch to LO or HI. **NOTE:** See Juicing Chart and Tips on pages 8 and 9.

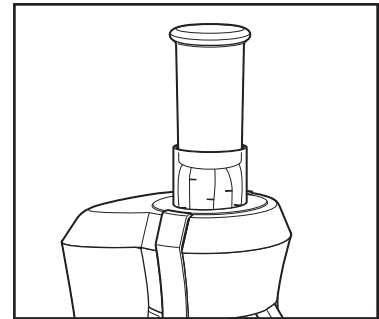

3. **With the motor running, place food down the Feed Chute.** Using Food Pusher, gently guide food down Feed Chute. **To extract the maximum amount of juice, always push Food Pusher down slowly.**

Juice will flow into Juice Cup and separated pulp will accumulate in Pulp Container.

**NOTE:** Pulp Container can be emptied during juicing by turning Juice Extractor OFF (○) and then carefully removing Pulp Container. Replace empty Pulp Container before continuing to juice.

4. To minimize cleanup, place a plastic grocery bag in Pulp Container to collect pulp. When juicing is completed, simply remove grocery bag containing pulp.

**NOTE:** Do not allow Pulp Container to overfill since this may prevent correct operation or damage the unit.

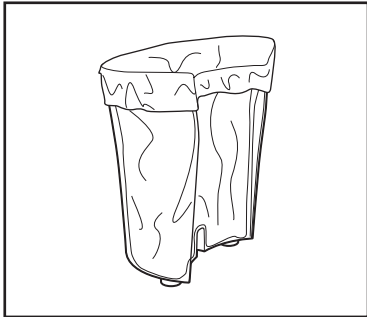

# How to Disassemble

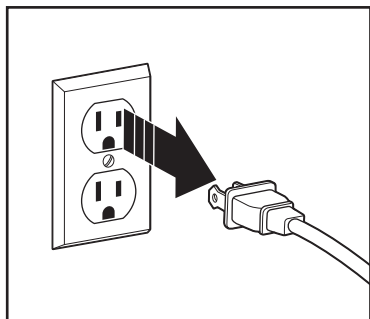

1. Turn Juice Extractor OFF (●).  
Unplug. Allow Strainer Basket  
to stop turning.

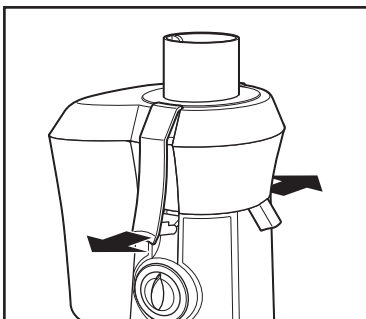

2. Release Locking Latches.

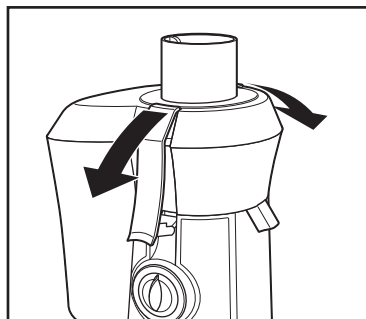

3. Move Locking Latches down.

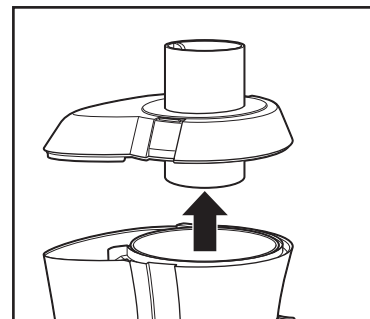

4. Lift off Cover.

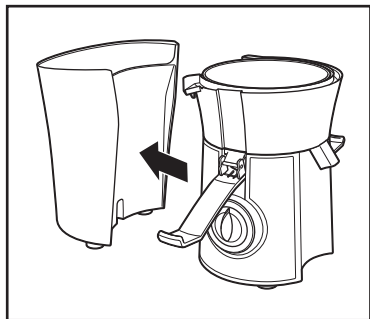

5. Remove Pulp Container by  
sliding away from Motor Base.

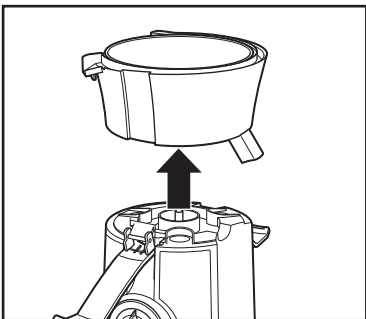

6. Lift off Strainer Bowl with  
Strainer Basket still in place.

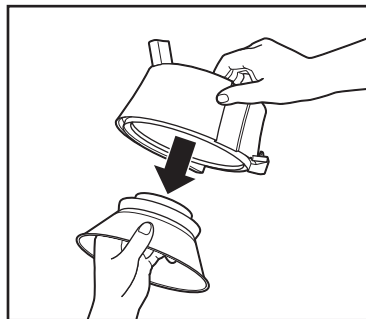

7. To remove Strainer Basket, turn Strainer Bowl upside down and  
carefully remove the Strainer Basket. (It is recommended to remove  
Strainer Basket over a sink.)

# Care and Cleaning

**NOTE:** Fruits and vegetables may cause parts to discolor. To prevent this, wash parts immediately after each use.

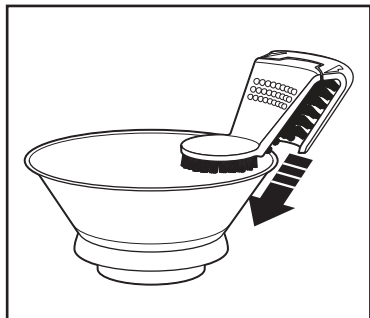

1. Unplug.
2. Wipe Base of Juice Extractor with a soft, damp cloth and dry.

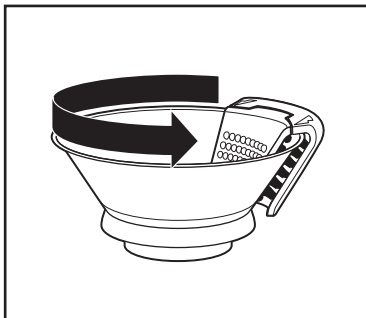

3. Easy Sweep™ Cleaning Tool (included with select models) is the most effective way to clean Strainer Basket. Using tool, hold Strainer Basket under running water and brush inside and outside of Basket.

**⚠ WARNING Electrical Shock Hazard.**

Do not immerse motor base in water or any other liquid.

**⚠ CAUTION Laceration Hazard.**

The center of the strainer basket contains small, sharp blades to process fruits and vegetables during the juicing function. Do not touch blades when handling the strainer basket.

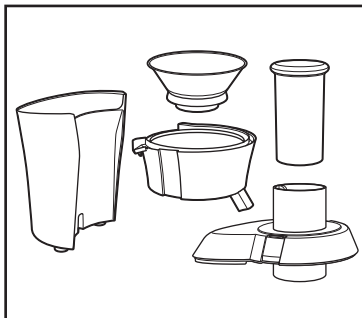

To assist with cleaning, soak the Strainer Basket in hot, soapy water for approximately 10 minutes immediately after juicing is completed. If pulp is left to dry on the basket it may clog the fine pores of the filter mesh, thereby lessening the effectiveness of the Juice Extractor.

4. All removable parts are dishwasher-safe. DO NOT use the "SANI" setting when washing in the dishwasher. "SANI" cycle temperatures could damage your product. Do not place the Motor Base in the dishwasher. Some part distortion may occur if your household dishwasher's temperature is higher than normal or if the parts are placed too close to the heating element.

# Juicing Chart

Fruit or Vegetables	Examples	Speed
Firm Fruits and Vegetables	Apples, Peeled Oranges, Carrots, Beets, Cucumbers, Ginger	HI
Soft Fruits and Vegetables	Strawberries, Pitted Peaches, Watermelons, Grapes, Tomatoes	LO
Leafy Greens	Spinach, Kale, Beet Greens	LO

# Juicing Tips, Techniques, and Recipes

## Purchasing and Storing Fruits and Vegetables:

- Always wash fruits and vegetables before juicing.
- Always use fresh fruits and vegetables for juicing.
- To save money and obtain fresher produce, purchase fruits or vegetables that are in season.
- Keep your fruits and vegetables ready for juicing by washing them before storing.
- Most fruits and hardier-type vegetables can be stored at cool room temperature. More delicate and perishable items such as tomatoes, berries, leafy greens, celery, cucumbers, and herbs should be stored in the refrigerator until required.

## Preparing Fruits and Vegetables:

- It is recommended that fruits or vegetables such as oranges, melons, or mangoes are peeled before placing in Juice Extractor to minimize impact on juice flavor.
- All fruits with pits and large seeds such as nectarines, peaches, apricots, plums, and cherries **MUST** be pitted before juicing.

**HINT:** Your Juice Extractor makes invigorating, frothy orange juice. Simply peel the oranges and juice. For best results, refrigerate oranges before juicing.

The following drink recipes yield a single serving of 6 to 10 ounces (170–300 ml). If sugar or honey is listed, add to juice after juicing.

### Eye-Opener

- 2 carrots
- 1 apple
- 1 tangerine, peeled

### Winter Blue Zing

- 2 apples
- 1/4 cup (59 ml) blueberries
- 1 orange, peeled

### Liquid Fire

- 1 medium tomato
- 1/2 jalapeno pepper
- 1 handful parsley
- 1/2 cucumber

### Orchard Blend

- 2 apples
- 2 pears

## Using the Pulp:

- The remaining pulp left after juicing fruits or vegetables is mostly fiber and cellulose which, like the juice, contain vital nutrients necessary for the daily diet and can be used in many ways. However, like the juice, pulp should be used that day to avoid loss of vitamins.
- There are a number of recipes that use pulp. You can also use pulp to thicken casseroles or soups.
- Pulp is great used in the garden for compost.

## Soy Milk, Almond Milk, and Rice Milk:

This Juice Extractor may be used to make soy milk, almond milk, and rice milk. One cup of soybeans, almonds, or rice must be soaked in four cups of water for 24 to 48 hours in the refrigerator. Slowly pour one cup of the soaked mixture at a time into the Feed Chute. The liquid extracted from the soaked mixture is the “milk.”

### NOTES:

- Almonds must be soaked 24 to 48 hours before juicing.
- Soy milk should be boiled to improve the flavor.
- Vanilla, honey, and sugar may be added to enhance the flavor of each milk type.

### Vineyard Pop

- 1 cup (237 ml) grapes
- 1 pear

### The Health Club

- 1/2 of 6-ounce (170 g) bag spinach
- 3 carrots

### Sour Grapes

- 1 lime, peeled
- 2 cups (473 ml) red grapes

# Troubleshooting

## **Machine will not work when switched ON.**

- The Locking Latches may not be correctly engaged. Check to see if the Locking Latches are properly positioned in the two grooves on either side of the Juicer Cover. Refer to page 5, Steps 3 and 4.
- This machine is equipped with motor overload protection. If the motor stops during operation due to overheating, unplug and allow it to cool down for 15 minutes. Plug machine back in after 15 minutes to resume normal operation.

## **Motor appears to stall when juicing.**

- The juicing action may be too vigorous. Try slower juicing action by pushing the Food Pusher down more slowly. Refer to page 6, Step 3.
- Wet pulp can build up under the Juicer Cover or Pulp Container. Turn unit OFF (●) and unplug. Empty the Pulp Container; then clean Juicer Cover and Strainer Basket.

## **Excess pulp building up in the Micro-Mesh Strainer Basket.**

- Turn OFF (●) and unplug. Remove Strainer Basket and clean mesh walls with a fine brush. This will remove excess fiber buildup which could be inhibiting the juice flow. Refer to pages 7 and 8.

## **Pulp is too wet and insufficient juice is produced.**

- Try a slower juicing action.
- Turn OFF (●) and unplug. Remove Strainer Basket and clean mesh walls with a fine brush. This will remove excess fiber buildup which could be inhibiting the juice flow. Refer to pages 7 and 8.

## **Juice sprays out of Spout.**

- Try a slower juicing action by pushing the Food Pusher down more slowly. Refer to page 6, Step 3.

## **Juice drips out of Spout immediately after juicing.**

- With motor ON, raise and lower Food Pusher in Feed Chute several times. The action forces remaining pulp and juice out of Strainer Bowl.

## **Machine vibrates excessively.**

- Buildup of pulp in mesh of Strainer Basket. Turn unit OFF (●) and unplug. Clean Strainer Basket. Refer to page 8. If machine vibration continues after cleaning, this could be a sign of a damaged Strainer Basket. Call our customer service number to order a new Strainer Basket.

# Limited Warranty

This warranty applies to products purchased and used in the U.S. and Canada. This is the only express warranty for this product and is in lieu of any other warranty or condition.

This product is warranted to be free from defects in material and workmanship for a period of five (5) years from the date of original purchase in Canada and three (3) years from the date of original purchase in the U.S. During this period, your exclusive remedy is repair or replacement of this product or any component found to be defective, at our option; however, you are responsible for all costs associated with returning the product to us and our returning a product or component under this warranty to you. If the product or component is no longer available, we will replace with a similar one of equal or greater value.

This warranty does not cover glass, filters, wear from normal use, use not in conformity with the printed directions, or damage to the product resulting from accident, alteration, abuse, or misuse. This warranty extends only to the original consumer purchaser or gift recipient. Keep the original sales receipt, as proof of purchase is required to make a warranty claim. This warranty is void if the product is used for other than single-family household use or subjected to any voltage and waveform other than as specified on the rating label (e.g., 120V ~ 60 Hz).

We exclude all claims for special, incidental, and consequential damages caused by breach of express or implied warranty. All liability is limited to the amount of the purchase price. **Every implied warranty, including any statutory warranty or condition of merchantability or fitness for a particular purpose, is disclaimed except to the extent prohibited by law, in which case such warranty or condition is limited to the duration of this written warranty.** This warranty gives you specific legal rights. You may have other legal rights that vary depending on where you live. Some states or provinces do not allow limitations on implied warranties or special, incidental, or consequential damages, so the foregoing limitations may not apply to you.

To make a warranty claim, do not return this appliance to the store. Please call 1.800.851.8900 in the U.S. or 1.800.267.2826 in Canada or visit [hamiltonbeach.com](http://hamiltonbeach.com) in the U.S. or [hamiltonbeach.ca](http://hamiltonbeach.ca) in Canada. For faster service, locate the model, type, and series numbers on your appliance.

# PRÉCAUTIONS IMPORTANTES

Pour utiliser un appareil électroménager, vous devez toujours prendre des mesures élémentaires de sécurité pour réduire le risque d'incendie, d'électrocution et/ou de blessure corporelle, en particulier les mesures suivantes :

1. Lire toutes les instructions.
2. Cet appareil n'est pas destiné à être utilisé par des personnes dont les capacités physiques, sensorielles ou mentales sont réduites, ou manquant d'expérience et de connaissance, sauf si elles sont étroitement surveillées et instruites sur l'utilisation de l'appareil par une personne responsable de leur sécurité.
3. Cet appareil ne devrait pas être utilisé par des enfants. Garder l'appareil et son cordon hors de la portée des enfants.
4. Une surveillance étroite est requise pour tout appareil utilisé près des enfants. Surveiller que les enfants ne jouent pas avec l'appareil.
5. Pour éviter les risques d'électrocution, ne pas immerger le cordon, la fiche, la base ou le moteur dans l'eau ou tout autre liquide.
6. Fermer l'appareil (○/arrêt), puis le débrancher de la prise lorsqu'il n'est pas utilisé, avant d'assembler ou de désassembler des pièces ou avant de le nettoyer. Pour le débrancher, tenir la fiche et la retirer de la prise. Ne jamais tirer sur le cordon.
7. Éviter le contact avec les pièces mobiles. Veiller à ne pas mettre les doigts dans la trémie.
8. Ne jamais introduire d'aliments dans l'entonnoir avec les mains. Toujours utiliser les poussoirs.
9. Toujours s'assurer que la centrifugeuse est assemblée correctement et complètement avant de mettre le moteur en marche. L'appareil ne se mettra pas en marche à moins d'avoir été bien assemblé. Ne pas relâcher le mécanisme de verrouillage de sécurité pendant que la centrifugeuse est en marche.
10. S'assurer de mettre la centrifugeuse sur la position OFF (○/arrêt) après chaque utilisation. S'assurer que le moteur est complètement arrêté avant de démonter l'appareil.
11. Ne mettre ni les doigts ni aucun objet dans la trémie de la centrifugeuse lorsque celle-ci est en marche. Si des aliments se coincent dans l'ouverture, se servir du poussoir pour les enfoncer. Lorsque cela n'est pas possible, ÉTEINDRE (OFF/○) le moteur, débrancher le cordon de la prise et démonter la centrifugeuse pour procéder au retrait des aliments coincés.
12. Ne pas utiliser l'appareil si le panier-filtre pivotant ou le couvercle de la centrifugeuse présentent des dommages ou des fissures apparentes.
13. Pour réduire le risque de blessures personnelles et/ou d'endommagement de l'appareil, ne pas utiliser un panier-filtre déformé, bosselé ou autrement endommagé.
14. Ne pas faire fonctionner sans installer le récipient à pulpe.
15. Les lames du couteau sont coupantes. Les manipuler avec soin. Ne pas toucher aux petites lames dans le socle du panier-filtre en acier inoxydable.
16. Ne pas approcher de la trémie, cheveux, vêtements, bijoux, spatules ou ustensiles pendant la marche de l'appareil, afin d'éviter tout risque de blessure ou d'endommagement de la machine.
17. Ne pas vous éloigner de la centrifugeuse lorsque celle-ci est en marche.
18. Ne pas faire fonctionner un appareil électroménager avec un cordon ou une fiche endommagée, ou lorsque l'appareil ne fonctionne pas bien ou a été échappé ou endommagé d'une manière quelconque. Le remplacement et la réparation du cordon d'alimentation doivent être faits par le fabricant, son agent de service ou toute personne qualifiée de façon à éviter tout danger. Appeler le numéro de service à la clientèle fourni pour des renseignements concernant l'examen, la réparation ou l'ajustement.

19. L'utilisation d'accessoires non recommandés ou vendus par le fabricant de l'appareil peut provoquer un incendie, un choc électrique ou blesser quelqu'un.
20. Ne pas utiliser à l'extérieur.
21. Toujours utiliser la centrifugeuse sur une surface sèche et plane.
22. Ne pas laisser pendre le cordon de la table ou du comptoir et éviter tout contact entre le cordon et les surfaces chaudes incluant la cuisinière.
23. Ne placer jamais votre appareil électroménager à proximité ou sur un brûleur électrique ou à gaz chaud ou dans un four chaud.
24. S'assurer que l'appareil est OFF (O/arrêt) avant de brancher la fiche dans la prise de courant. Pour débrancher, tourner la commutateur et mettre à OFF (O/arrêt) puis débrancher la fiche de la prise de courant. Pour débrancher, saisir la fiche et la retirer de la prise. Ne pas tirer sur le cordon d'alimentation.
25. N'utiliser cet appareil que pour les fonctions auxquelles il est destiné.
26. **ATTENTION !** Afin d'éviter un danger découlant d'une réinitialisation accidentelle du rupteur thermique, se dispositif ne doit pas être alimenté par l'entremise d'un appareil de connexion externe, comme une minuterie, ou connecté à un circuit qui est régulièrement mis sous et hors tension par le service public.

## CONSERVER CES INSTRUCTIONS

### Autres renseignements de sécurité pour le consommateur

Cet appareil est destiné à un usage domestique uniquement.

**⚠ AVERTISSEMENT Risque de choc électrique :** Cet appareil électroménager possède une fiche polarisée (une broche large) qui réduit le risque d'électrocution. Cette fiche n'entre que dans un seul sens dans une prise polarisée. Ne contrecarrez pas l'objectif sécuritaire de cette fiche en la modifiant de quelque manière que ce soit ou en utilisant un adaptateur. Si vous ne pouvez pas insérer complètement la fiche dans la prise, inversez la fiche. Si elle refuse toujours de s'insérer, faire remplacer la prise par un électricien.

La longueur du cordon installé sur cet appareil a été sélectionnée afin de réduire les risques d'enchevêtrement ou de faux pas causés par un fil trop long. L'utilisation d'une rallonge approuvée est permise si le cordon est trop court. Les caractéristiques électriques de la rallonge doivent être équivalentes ou supérieures aux caractéristiques de l'appareil. Prendre toutes les précautions nécessaires pour installer la rallonge de manière à ne pas la faire courir sur le comptoir ou sur une table pour éviter qu'un enfant ne tire sur le cordon ou trébuche accidentellement.

L'ampérage de cet appareil est indiqué sur la plaque signalétique sous la base.

**Le panier-filtre est délicat.** Ne pas l'utiliser si'il est tordu ou endommagé, car il pourrait se briser en petits morceaux et occasionner des blessures ou endommager l'appareil. Composer notre numéro d'appel sans frais de service aux clients afin de commander un nouveau panier-filtre. Remplacer le panier-filtre quand il montre des signes d'usure.

Cet appareil est équipé d'un dispositif contre les surcharges. Si le moteur s'arrête pendant qu'il est en marche à cause d'une surchauffe, débrancher et laisser refroidir l'appareil pendant 15 minutes. Rebrancher l'appareil après 15 minutes et continuer l'opération.

**⚠ AVERTISSEMENT Risque de coupures ou de contusions.** Trémie extra-large. Ne pas introduire les mains ou les doigts dans la trémie. Toujours utiliser le poussoir.

Tout non respect de cette instruction peut occasionner des blessures corporelles sérieuses.

# Pièces et caractéristiques

Pour commander des pièces :

Canada : 1.800.267.2826

hamiltonbeach.ca

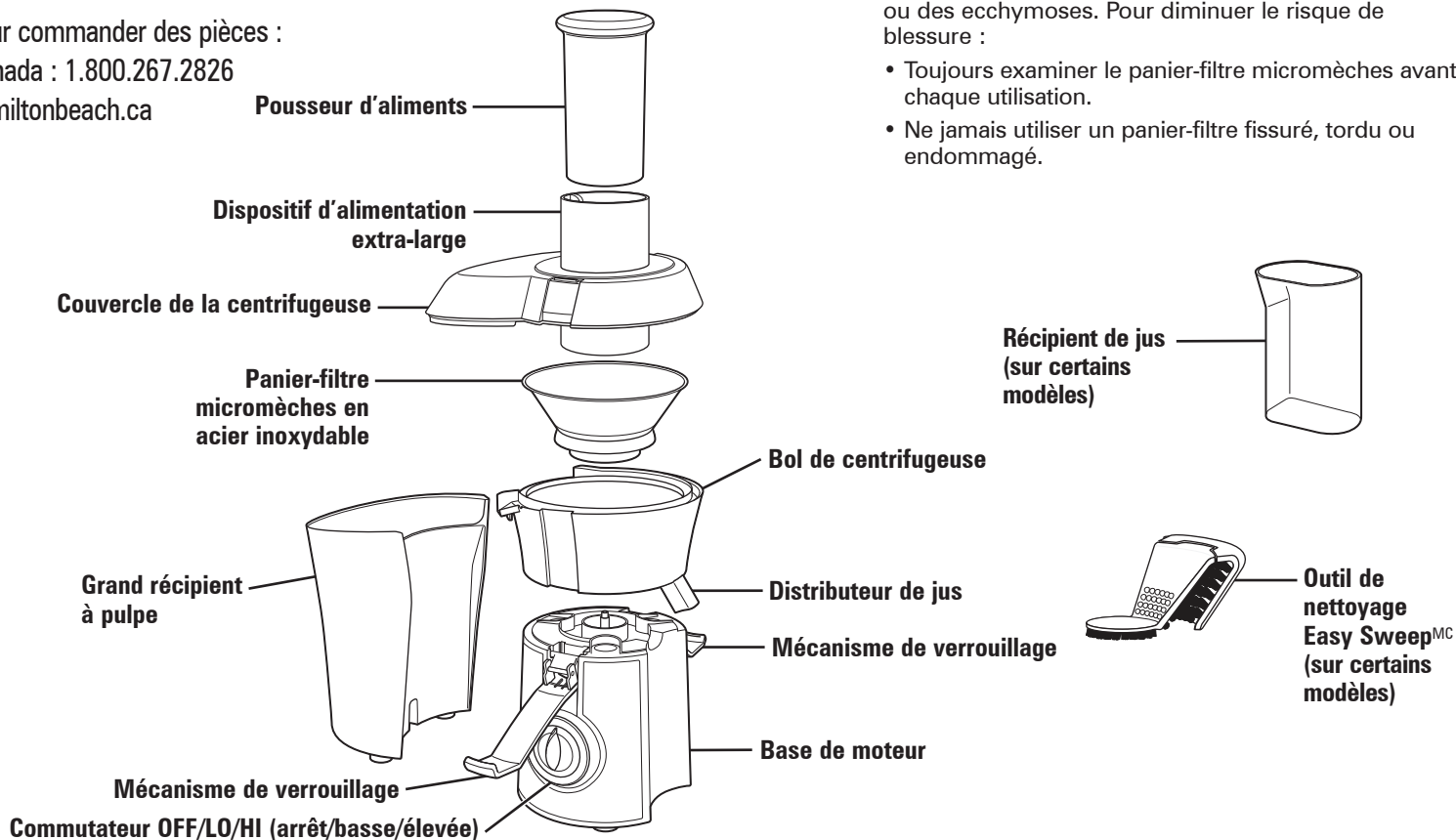

## **⚠ AVERTISSEMENT** Risque de déchirures.

Le panier-filtre micromèches risque de s'envoler s'il est endommagé et occasionner des risques de coupures ou des ecchymoses. Pour diminuer le risque de blessure :

- Toujours examiner le panier-filtre micromèches avant chaque utilisation.
- Ne jamais utiliser un panier-filtre fissuré, tordu ou endommagé.

# Assemblage

**Avant la première utilisation :** Une fois la centrifugeuse sortie de l'emballage, ôter le carton du panier-filtre et laver tous les éléments, à l'exception du socle, à l'eau savonneuse tiède, puis les rincer et les essuyer immédiatement. Ne jamais immerger le socle dans l'eau ou autre liquides. La nettoyer à l'aide d'une éponge humide.

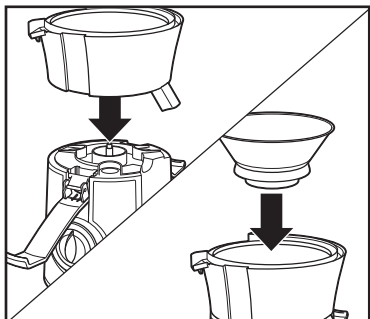

1. Placer le bol de centrifugeuse au-dessus de la base du moteur. Placer le panier-filtre en acier inoxydable dans le bol de centrifugeuse.

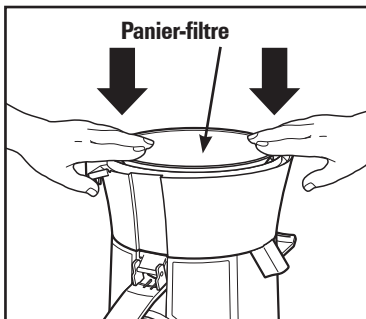

2. Avec les mains sur le bord extérieur, appuyer fermement sur le panier-filtre vers le bas, afin de le verrouiller en position.

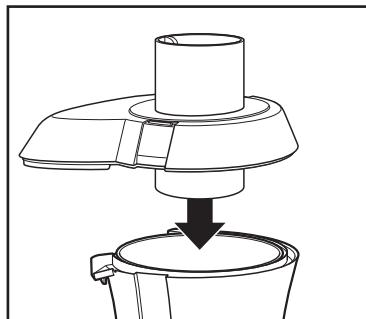

3. Placer le couvercle de la centrifugeuse sur le bol de centrifugeuse, en plaçant le dispositif d'alimentation sur le panier-filtre et abaisser en position.

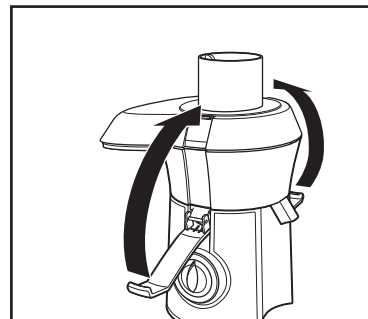

4. Soulever les mécanismes de verrouillage afin de les verrouiller en place.

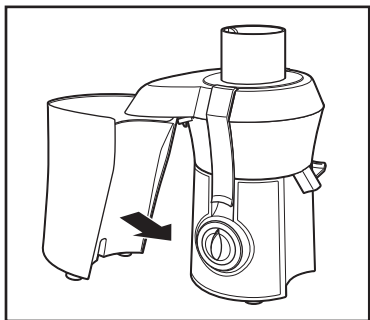

5. Placer le récipient à pulpe en position en faisant légèrement basculer ce récipient.

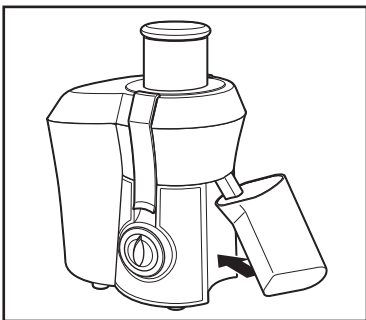

6. Mettre le récipient de jus sous le distributeur de jus. Faire descendre le poussoir d'aliments dans le dispositif d'alimentation en alignant la rainure du poussoir d'aliments à la petite arête située à l'intérieur du sommet du dispositif d'alimentation.

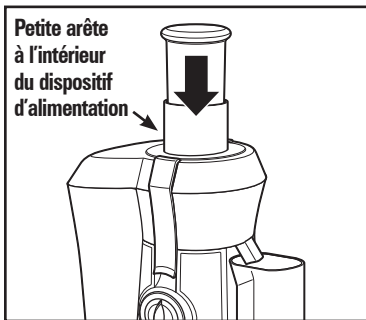

**CONSEIL :** Pour minimiser le nettoyage, placer un sac d'épicerie dans le récipient à pulpe pour recueillir la pulpe. (Voir page 16 davantage de renseignements.)

# Utilisation

Laver les fruits et les légumes.

**REMARQUE :** Il est inutile de couper la plupart des fruits et des légumes, comme les pommes, les carottes et les concombres, car ils entrent entiers dans le dispositif d'alimentation. On recommande d'éplucher les fruits ou les légumes comme les oranges, les melons ou les mangues, avant de les mettre dans la centrifugeuse, afin de minimiser l'incidence sur la saveur du jus.

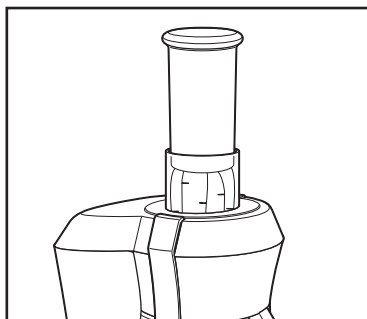

1. Veuillez vous assurer que l'appareil est assemblé correctement (voir la page 15) et de mettre le récipient de jus sous le distributeur.

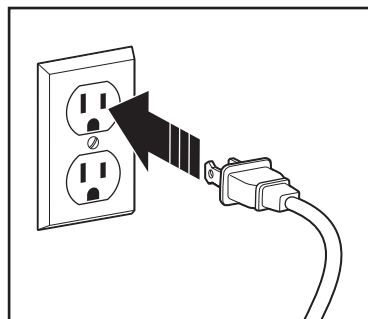

2. Veuillez vous assurer que le commutateur est en position arrêt (OFF/O). Brancher dans la prise. Positionner le commutateur à LO (basse) ou HI (élevée).

**REMARQUE :** Voir le tableau d'extraction et les conseils aux pages 18 et 19.

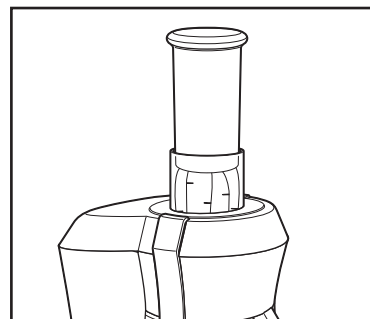

3. Avec le moteur en marche, mettre les aliments dans le dispositif d'alimentation. À l'aide du pousseur d'aliments, faites doucement descendre les aliments dans le dispositif d'alimentation. **Pour extraire une quantité maximum de jus, pousser toujours doucement vers le bas le pousseur d'aliments.**

Le jus s'écoulera dans le récipient de jus et la pulpe s'accumulera séparément dans le récipient à pulpe.  
**REMARQUE :** On peut vider le récipient à pulpe pendant la centrifugation en mettant la centrifugeuse en position arrêt (OFF/O) et ensuite en enlevant soigneusement le récipient à pulpe. Remette en place le récipient à pulpe vide avant de continuer à centrifuger.

4. Pour minimiser les nettoyages, placer un sac d'épicerie en matière plastique dans le récipient à pulpe pour recueillir la pulpe. Quand la centrifugeuse a terminé d'extraire le jus, enlever simplement le sac d'épicerie qui contient la pulpe.

**REMARQUE :** Ne jamais permettre au récipient à pulpe de trop se remplir, car cela peut empêcher un bon fonctionnement et endommager la centrifugeuse.



# Désassemblage

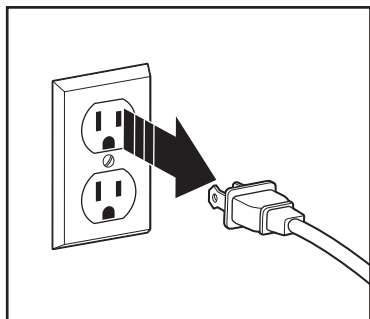

1. Mettre la centrifugeuse en position arrêt (OFF/O). Débrancher. Laisser le panier-filtre s'arrêter de tourner.

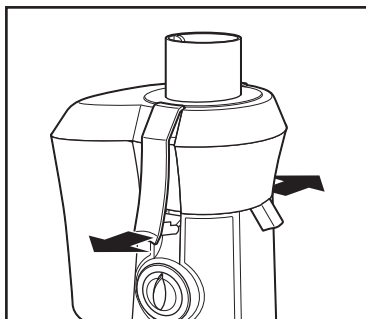

2. Défaire les mécanismes de verrouillage.

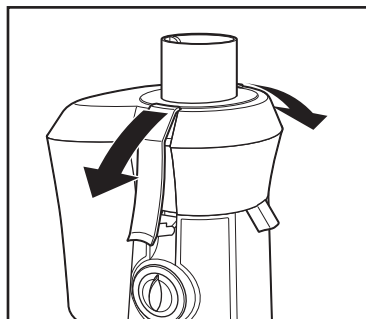

3. Amener vers le bas les mécanismes de verrouillage.

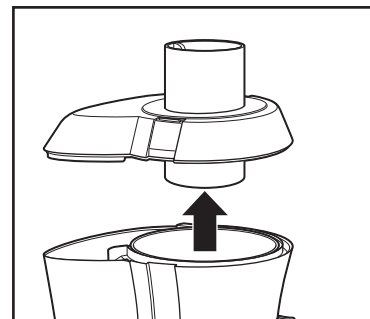

4. Soulever le couvercle.

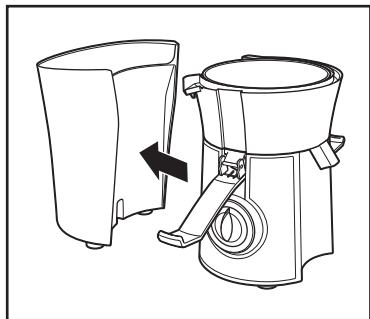

5. Enlever le récipient à pulpe en faisant glisser de la base du moteur.

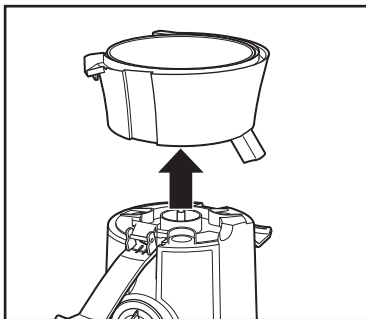

6. Soulever le bol de centrifugeuse avec le panier-filtre toujours en place.

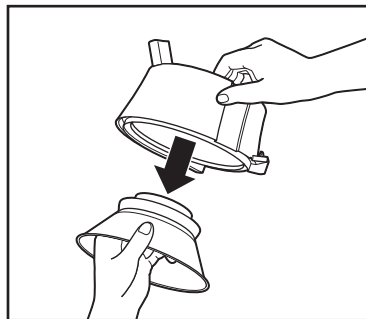

7. Pour enlever le panier-filtre, renverser le bol de centrifugeuse et enlever soigneusement le panier-filtre (on recommande d'enlever le panier-filtre au-dessus d'un évier).

# Entretien et nettoyage

**REMARQUE :** Les fruits et les légumes peuvent entraîner une décoloration des pièces. Pour éviter ceci, laver les pièces immédiatement après utilisation.

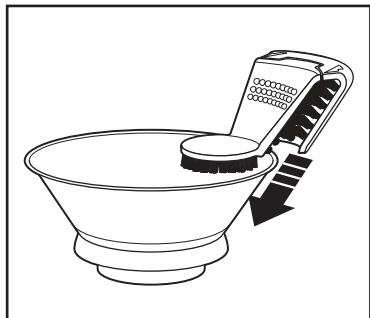

1. Débrancher.
2. Essuyer la base de la centrifugeuse à l'aide d'un chiffon doux et humide et sécher.



3. L'outil de nettoyage Easy Sweep<sup>MC</sup> (sur certains modèles) est la manière la plus efficace pour nettoyer le panier-filtre. Avec l'outil, tenir le panier-filtre sous l'eau courante et brosser l'intérieur et l'extérieur du panier.

**⚠ AVERTISSEMENT** Risque de choc électrique.

Ne jamais immerger la base de moteur dans de l'eau ou dans un autre liquide.

**⚠ MISE EN GARDE** Risque de déchirures.

Le centre du panier-filtre contient des petites lames aiguisées qui traitent les fruits et les légumes pendant l'extraction de jus. Ne jamais toucher ces lames en manipulant le panier-filtre.

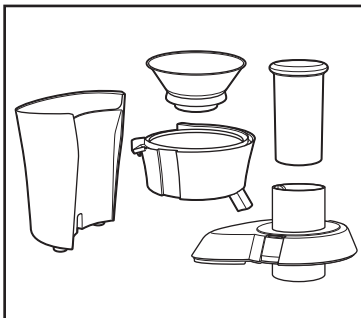

4. Toutes les pièces amovibles peuvent être lavées au lave-vaisselle. NE PAS utiliser le réglage « SANI » du lave-vaisselle. Les températures du cycle « SANI » peuvent endommager le produit. Ne jamais mettre la base de moteur dans le lave-vaisselle. Il peut se produire une déformation si la température du lave-vaisselle est plus élevée que normale ou si les pièces sont placées trop près de l'élément de chauffage.

Pour faciliter le nettoyage, tremper le panier-filtre dans de l'eau savonneuse chaude pendant environ 10 minutes immédiatement après avoir terminé l'extraction de jus. S'il reste de la pulpe séchée sur le panier, elle peut boucher les pores du filtre et ainsi diminuer l'efficacité de la centrifugeuse.

## Tableau d'extraction

Fruits ou légumes	Exemples	Vitesse
Fruits et légumes fermes	Pommes, oranges pelées, carottes, betteraves, concombres, gingembre	HI (élevée)
Fruits et légumes tendres	Fraises, pêches dénoyautées, melons, raisins, tomates	LO (basse)
Légumes-feuilles	Chou frisé, épinard, feuilles de betterave	LO (basse)

# Conseils, techniques de préparation de jus et recettes

## Achat et entreposage des fruits et légumes :

- Toujours laver les fruits et légumes avant la préparation de jus.
- Toujours utiliser des fruits et légumes frais pour la préparation de jus.
- Pour économiser et obtenir un produit plus frais, acheter des fruits ou légumes en saison.
- Garder les fruits et légumes prêts pour la préparation de jus en les lavant avant de les entreposer.
- La plupart des fruits et légumes de type plus résistant peuvent être entreposés à une température ambiante fraîche. Les articles plus délicats et périssables tels que les tomates, baies, légumes-feuilles, céleri, concombres et herbes devraient être rangés dans le réfrigérateur jusqu'à leur utilisation.

## Préparation des fruits et légumes :

- On recommande d'éplucher les fruits ou les légumes comme les oranges, les melons ou les mangues, avant de les mettre dans la centrifugeuse, afin de minimiser l'incidence sur la saveur du jus.
- Tous les fruits à noyau ou à grosse graine comme les nectarines, les pêches, les abricots, les prunes et les cerises DOIVENT être dénoyautés avant d'être centrifugés.

**CONSEIL :** Votre centrifugeuse donne un jus d'orange mousseux et vivifiant. Il suffit de peler les oranges et de les passer dans la centrifugeuse. Pour obtenir les meilleurs résultats, réfrigérer les oranges avant la préparation de jus.

Les recettes de boissons suivantes donnent une portion individuelle de 170 à 300 ml (6 à 10 onces).

### Pour le réveil

2 carottes  
1 pomme  
1 tangerine, épluchée

### Bleu d'hiver

2 pommes  
59 ml (1/4 tasse) de bleuets  
1 orange, épluchée

### Feu liquide

1 tomate moyenne  
1/2 piment jalapeno  
1 poignée de persil  
1/2 concombre

### Mélange verger

2 pommes  
2 poires

## Utilisation de la pulpe :

- La pulpe obtenue après la préparation de jus de fruits ou de légumes est surtout constituée de fibre et de cellulose qui, comme le jus, contient des éléments nutritifs vitaux nécessaires à un régime quotidien et peut être utilisée de diverses manières. Toutefois, comme pour le jus, la pulpe devrait être utilisée le jour même pour éviter la perte de vitamines.
- La pulpe peut servir dans différentes recettes. On peut aussi utiliser la pulpe pour épaissir les plats en sauce ou les potages.
- La pulpe est également excellente comme compost dans le jardin.

## Lait de soya, lait d'amandes et lait de riz :

Votre centrifugeuse peut être utilisée pour faire du lait de soya, du lait d'amandes et du lait de riz. Il faut laisser tremper pendant 24 à 48 heures 250 ml (1 tasse) de fèves de soya, d'amandes ou de riz dans 946 ml (4 tasses) d'eau au réfrigérateur. Verser lentement le mélange tasse par tasse dans le mécanisme d'alimentation. Le liquide extrait par centrifugation du mélange est le lait.

## REMARQUES :

- Il faut laisser les amandes tremper de 24 à 48 heures avant de centrifuger.
- Il faut bouillir le lait de soya pour améliorer la saveur.
- On peut ajouter de la vanille, du miel et du sucre pour améliorer la saveur de chaque catégorie de lait.

### Délice du vignoble

237 ml (1 tasse) de raisins  
1 poire

### Le club de santé

1/2 sac d'épinards de 170 g  
(6 onces)  
3 carottes

### Raisins aigres

1 lime, épluchée  
473 ml (2 tasses) de raisins  
rouge

# Dépannage

## **La centrifugeuse ne fonctionne pas quand elle est en position ON (marche).**

- Le mécanisme de verrouillage est peut-être mal engagé. Vérifier que le mécanisme de verrouillage soit bien engagé dans les deux creux des deux côtés du couvercle de la centrifugeuse. Consulter le page 15, étapes 3 et 4.
- Cet appareil est équipé d'un dispositif contre les surcharges. Si le moteur s'arrête pendant qu'il est en marche à cause d'une surchauffe, débrancher et laisser refroidir l'appareil pendant 15 minutes. Rebrancher l'appareil après 15 minutes et continuer l'opération.

## **Le moteur semble s'arrêter quand il extrait le jus.**

- L'action centrifuge peut être trop vigoureuse. Essayer de ralentir l'extraction de jus en poussant plus lentement le poussoir d'aliments. Consulter la page 16, étape 3.
- De la pulpe mouillée peut s'accumuler sous le couvercle de la centrifugeuse ou sous le récipient à pulpe. Mettre la centrifugeuse en position arrêt (OFF/○) et débrancher. Vider le récipient à pulpe puis nettoyer le couvercle de jus et le panier-filtre.

## **Il se concentre trop de pulpe dans le panier-filtre.**

- Mettre la centrifugeuse en position arrêt (OFF/○) et débrancher. Enlever le panier-filtre et nettoyer les parois du filtre avec une brosse fine. Cela enlèvera l'accumulation de fibres excédentaires qui peut empêcher la bonne circulation de jus. Consulter les pages 17 et 18.

## **La pulpe est trop mouillée et il n'y a pas assez de jus extrait.**

- Essayer une action de centrifugation plus lente.
- Mettre la centrifugeuse en position arrêt (OFF/○) et débrancher. Enlever le panier-filtre et nettoyer les parois du filtre avec une brosse fine. Cela enlèvera l'accumulation de fibres excédentaires qui peut empêcher la bonne circulation de jus. Consulter les pages 17 et 18.

## **Le jus se vaporise en dehors du distributeur de jus.**

- Essayer de ralentir l'extraction de jus en poussant plus lentement le poussoir d'aliments. Consulter la page 16, étape 3.

## **Le jus continue à couler du distributeur immédiatement après l'extraction.**

- Le moteur en marche, soulever et abaisser le poussoir d'aliments plusieurs fois dans le mécanisme d'alimentation. Cette action pousse la pulpe et le jus restants en dehors du bol de centrifugeuse.

## **La centrifugeuse vibre trop.**

- Accumulation de pulpe dans le panier-filtre. Mettre la centrifugeuse en position arrêt (OFF/○) et la débrancher de sa prise. Nettoyer le panier-filtre. Consulter la page 18. Après avoir nettoyé, si la centrifugeuse continue à vibrer, cela signifie que le panier-filtre est peut-être endommagé. Appeler notre numéro gratuit de service à la clientèle pour commander un nouveau panier-filtre.

# Garantie limitée

Cette garantie s'applique aux produits achetés et utilisés aux É.-U. et au Canada. C'est la seule garantie expresse pour ce produit et est en lieu et place de tout autre garantie ou condition.

Ce produit est garanti contre tout défaut de matériaux et de main-d'oeuvre pour une période de cinq (5) ans à compter de la date d'achat d'origine au Canada et trois (3) ans à compter de la date d'achat d'origine aux É.-U. Au cours de cette période, votre seul recours est la réparation ou le remplacement de ce produit ou tout composant s'avérant défectueux, à notre gré, mais vous êtes responsable de tous les coûts liés à l'expédition du produit et le retour d'un produit ou d'un composant dans le cadre de cette garantie. Si le produit ou un composant n'est plus offert, nous le remplacerons par un produit similaire de valeur égale ou supérieure.

Cette garantie ne couvre pas le verre, les filtres, l'usure d'un usage normal, l'utilisation non conforme aux directives imprimées, ou des dommages au produit résultant d'un accident, modification, utilisation abusive ou incorrecte. Cette garantie s'applique seulement à l'acheteur original ou à la personne l'ayant reçu en cadeau. La présentation du reçu de vente d'origine comme preuve d'achat est nécessaire pour faire une réclamation au titre de cette garantie. Cette garantie s'annule si le produit est utilisé autrement que par une famille ou si l'appareil est soumis à toute tension ou forme d'onde différente des caractéristiques nominales précisées sur l'étiquette (par ex. : 120 V ~ 60 Hz).

Nous excluons toutes les réclamations au titre de cette garantie pour les dommages spéciaux, consécutifs et indirects causés par la violation de garantie expresse ou implicite. Toute responsabilité est limitée au prix d'achat. **Chaque garantie implicite, y compris toute garantie ou condition de qualité marchande ou d'adéquation à un usage particulier, est exonérée, sauf dans la mesure interdite par la loi, auquel cas la garantie ou condition est limitée à la durée de cette garantie écrite.** Cette garantie vous donne des droits légaux précis. Vous pouvez avoir d'autres droits qui varient selon l'endroit où vous habitez. Certaines provinces ne permettent pas les limitations sur les garanties implicites ou les dommages spéciaux ou indirects de telle sorte que les limitations ci-dessus ne s'appliquent peut-être pas à votre cas.

Ne pas retourner cet appareil au magasin lors d'une réclamation au titre de cette garantie. Téléphoner au 1.800.851.8900 aux É.-U. ou au 1.800.267.2826 au Canada ou visiter le site internet [hamiltonbeach.com](http://hamiltonbeach.com) aux É.-U. ou [hamiltonbeach.ca](http://hamiltonbeach.ca) au Canada. Pour un service plus rapide, trouvez le numéro de modèle, le type d'appareil et les numéros de série sur votre appareil.

# SALVAGUARDIAS IMPORTANTES

Cuando utilice aparatos eléctricos, siempre deben seguirse precauciones de seguridad básicas a fin de reducir el riesgo de incendio, descarga eléctrica, y/o lesiones a personas, incluyendo las siguientes:

1. Lea todas las instrucciones.
2. Este aparato no se destina para utilizarse por personas cuyas capacidades físicas, sensoriales o mentales sean diferentes o estén reducidas, o carezcan de experiencia o conocimiento, a menos que dichas personas reciban una supervisión o capacitación para el funcionamiento del aparato por una persona responsable de su seguridad.
3. Este aparato no debe ser utilizado por niños. Mantenga el aparato y su cable fuera del alcance de los niños.
4. Verifique que el voltaje de su instalación corresponda con el del producto.
5. Se requiere de una estrecha supervisión cuando el aparato se use por o cerca de niños. Los niños deben supervisarse para asegurar que ellos no empleen los aparatos como juguete.
6. Para protegerse contra un riesgo de descarga eléctrica, no ponga el cable, enchufe, base o motor en agua o cualquier otro líquido.
7. APAGUE el electrodoméstico (●/apagado) y, después, desenchúfelo del tomacorriente cuando no esté en uso, antes de armar o desarmar piezas y antes de limpiarlo. Para desenchufarlo, tome el enchufe y retírelo del tomacorriente. Nunca tire del cable eléctrico.
8. Evite todo contacto con piezas móviles. Mantenga los dedos fuera de la tolva de alimentación.
9. Nunca meta el alimento en el ducto con la mano. Siempre use los empujadores de alimento.
10. Siempre asegúrese de que el extractor de jugo se encuentre ensamblado completa y adecuadamente antes de encender el motor. La unidad no se ENCENDERÁ a menos que esté ensamblada como corresponde. No libere el brazo de bloqueo de seguridad mientras el extractor de jugo está en funcionamiento.
11. Asegúrese de volver el interruptor a la posición OFF (●/apagado) después de cada uso del extractor de jugo. Verifique que el motor se haya detenido por completo antes de comenzar a desensamblar.
12. No coloque los dedos u otros objetos dentro de la tolva de alimentación del extractor mientras está en funcionamiento. Si un trozo de alimento queda trabado en la apertura, utilice el empujador para destrabarlo. Cuando no pueda utilizar este método, APAGUE (OFF/●) el motor, desenchufe el cable del tomacorriente y desarme la juguera para retirar el alimento.
13. No utilice el aparato si la canasta del colador giratorio o la cubierta del jugo están dañadas o tienen grietas visibles.
14. Para reducir el riesgo de lesiones personales y/o daños al aparato, no utilice la canasta coladora si se encuentra doblada, abollada o dañada de alguna manera.
15. No lo utilice sin el recipiente para pulpa en su lugar.
16. Las cuchillas son filosas; manéjelas con cuidado. No toque las cuchillas de corte pequeñas ubicadas en la base de la canasta coladora de acero inoxidable.
17. Mantenga el cabello, la ropa y las joyas, al igual que las espátulas y otros utensilios, lejos de la tolva de alimentación durante el funcionamiento para prevenir la posibilidad de graves lesiones y/o daños al aparato.
18. No deje el extractor de jugo sin atención mientras está en funcionamiento.
19. No opere ningún aparato con cables o enchufe dañados o después de que el aparato funcione mal o se caiga o dañe de cualquier manera. El reemplazo del cable de suministro y las reparaciones deben ser efectuadas por el fabricante, su agente de servicio, o personas igualmente calificadas para poder evitar un peligro. Llame al número de servicio al cliente proporcionado para información sobre examinación, reparación o ajuste.
20. El uso de accesorios no recomendados o vendidos por el fabricante del electrodoméstico puede provocar incendios, descargas eléctricas o lesiones personales.
21. No lo use en exteriores.
22. Siempre use el extractor de jugo sobre una superficie seca y plana.

23. No deje que el cable cuelgue del borde de la mesa o cubierta, o toque superficies calientes, incluyendo la estufa.
24. No lo coloque sobre o cerca de un quemador caliente eléctrica o a gas, o dentro de un horno caliente.
25. Verifique que el aparato esté OFF (●/apagado) antes de enchufar el cable en el tomacorriente. Para desconectar, gire el control a OFF (●/apagado), luego quite el enchufe del tomacorriente. Para desconectarlo, agarre el enchufe y retire del tomacorrientes. Nunca tire el cable de alimentación.
26. No use el aparato para otro propósito que no sea para el que fue hecho.
27. **¡PRECAUCIÓN!** A fin de evitar un riesgo debido a la reconfiguración inadvertida de la protección térmica, este aparato no debe recibir suministro mediante un dispositivo de derivación externo, como un temporizador, o conectarse a un circuito que la empresa de servicio regularmente activa y desactiva.

## GUARDE ESTAS INSTRUCCIONES

### Otra información de seguridad para el cliente

**Este aparato ha sido diseñado solamente para uso doméstico.**

**⚠ ADVERTENCIA Riesgo de descarga eléctrica:** Este aparato cuenta con un enchufe polarizado (una pata más ancha) que reduce el riesgo de una descarga eléctrica. El enchufe embona únicamente en una dirección dentro de un tomacorriente polarizado. No trate de obviar el propósito de seguridad del enchufe modificándolo de alguna manera o utilizando un adaptador. Si el enchufe no entra completamente en la toma, invierta el enchufe. Si aún no entra, haga que un electricista reemplace la toma.

El largo del cable que se usa en este aparato fue seleccionado para reducir el peligro de que alguien se enganche o tropiece con un cable más largo. Si es necesario usar un cable más largo, se podrá usar un cable de extensión aprobado. La clasificación eléctrica nominal del cable de extensión debe ser igual o mayor que la clasificación nominal del aparato. Es importante tener cuidado de colocar el cable de extensión para que no se pliegue sobre el mostrador o la mesera en donde niños puedan tirar del mismo o tropezarse accidentalmente.

La clasificación eléctrica de este aparato se encuentra en el panel inferior de la unidad.

**La canasta coladora es un filtro delicado.** Si se dobla o daña, no la use, ya que podría romperse en pedacitos y provocar lesiones personales y/o daños al aparato. Llame a nuestro número gratuito de atención al cliente para solicitar una nueva canasta. Reemplace la canasta cuando dé señales de desgaste.

Esta máquina está equipada con una protección de sobrecarga del motor. Si el motor se detiene durante el funcionamiento debido al sobrecalentamiento, desenchufe la unidad y déjela enfriar durante 15 minutos. Vuelva a enchufar la máquina para reanudar el funcionamiento normal.

**⚠ ADVERTENCIA Riesgo de laceración.**

Tolva de alimentación extra ancha. No coloque las manos o dedos dentro de la tolva de alimentación. Siempre utilice el empujador de alimentos

# Piezas y características

Para ordenar piezas:  
EE.UU.: 1.800.851.8900  
hamiltonbeach.com  
México: 800 71 16 100

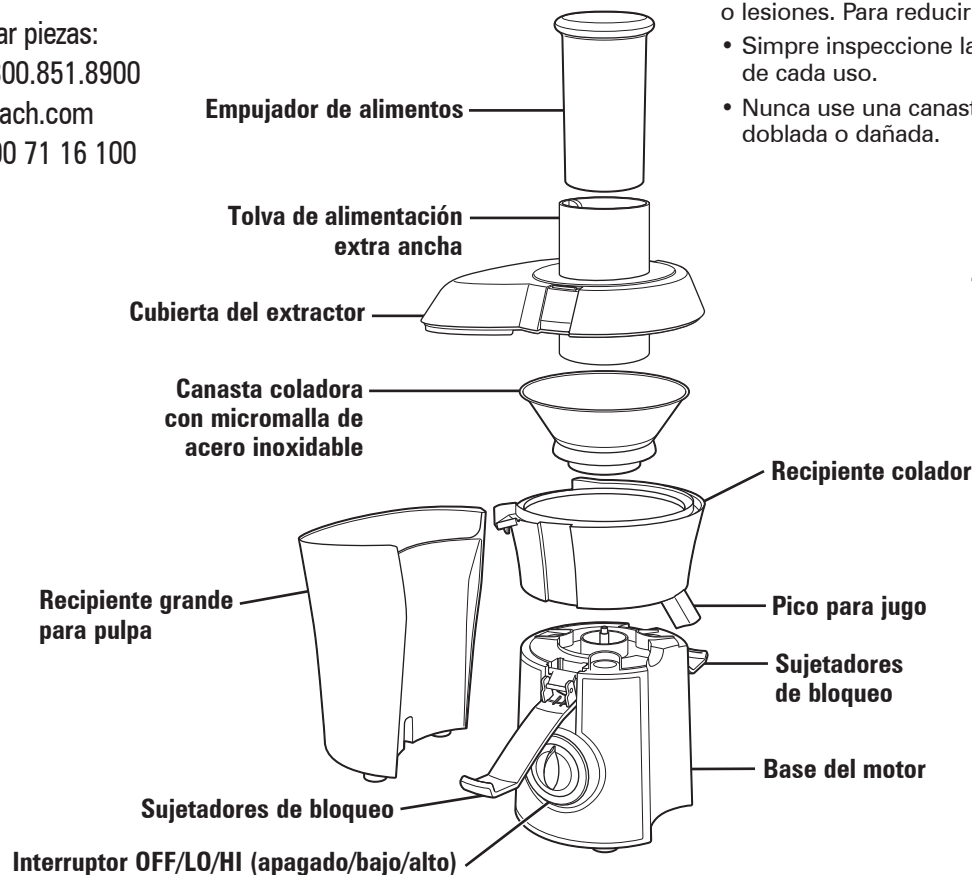

## ⚠️ ADVERTENCIA Riesgo de laceración.

La canasta coladora de micro parrilla puede salir volando durante el uso si es dañada, resultando en un riesgo de cortes o lesiones. Para reducir el riesgo de lesiones personales:

- Siempre inspeccione la canasta coladora con micromalla antes de cada uso.
- Nunca use una canasta coladora con micromalla rajada, doblada o dañada.

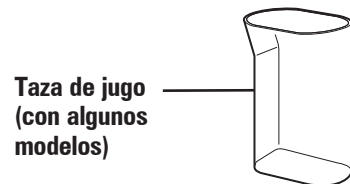

# Cómo ensamblar

**Antes del primer uso:** Después de desempacar el extractor de jugo, quite el cartón de la canasta del filtro y lave todo con agua jabonosa tibia, excepto la base. Enjuague y seque de inmediato. Nunca sumerja la base en agua u otro líquido; límpiela con una esponja húmeda.

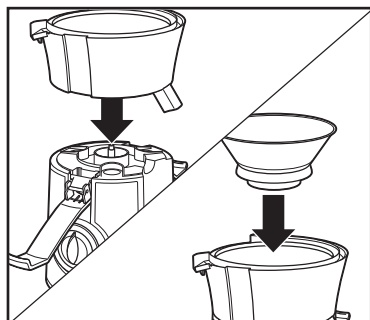

1. Coloque el recipiente colador sobre la base del motor. Coloque la canasta coladora de acero inoxidable dentro del recipiente colador.

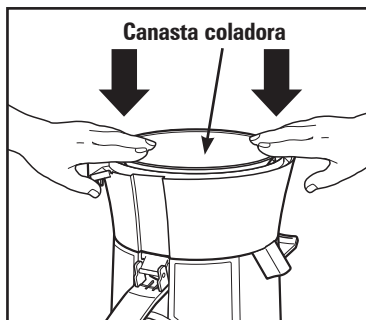

2. Con las manos sobre el lado exterior, presione la canasta coladora con firmeza hacia abajo para que se ajuste en su posición.

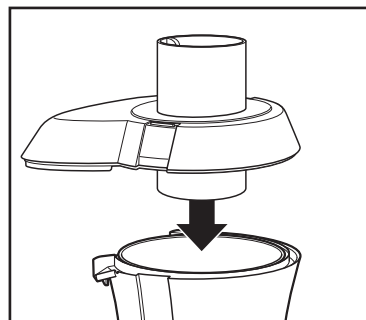

3. Coloque la cubierta del extractor sobre el recipiente colador, ubicando la tolva de alimentación sobre la canasta coladora y baje hasta su posición.

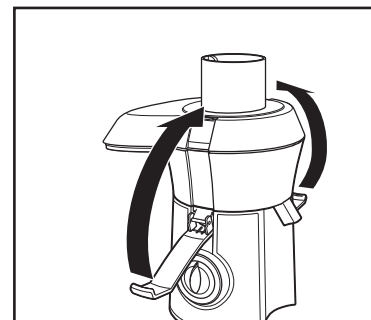

4. Eleve los sujetadores de bloqueo hasta que enganchen en su lugar.

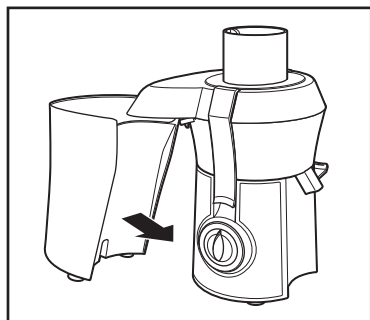

5. Coloque el recipiente para pulpa en su lugar inclinandolo un poco.

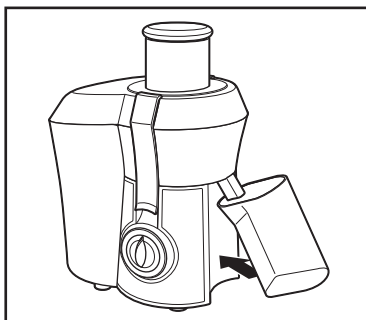

6. Coloque la copa de jugo bajo la boca de jugo. Deslice el empujador de alimentos dentro de la tolva de alimentación alineando la ranura del empujador con el pequeño reborde ubicado dentro de la parte interna del tubo de alimentación.

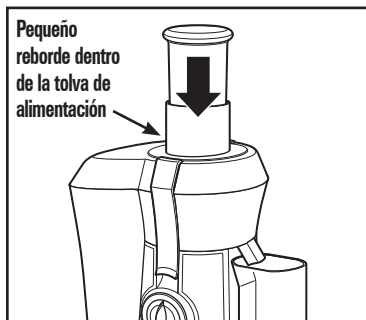

**CONSEJO:** Para minimizar la limpieza, coloque una bolsa de plástico en el recipiente para pulpa con el propósito de poder recogerla. (Ver página 27 para más información.)

# Cómo utilizar

Lave las frutas y vegetales.

**NOTA:** La mayor parte de las frutas y vegetales, tales como manzanas, zanahorias y pepinos no necesitan cortarse ya que caben enteros dentro de la tolva de alimentación. Recomendamos pelar las frutas y vegetales como naranjas, melones o mangos antes de colocarlos en el extractor para minimizar el impacto sobre el sabor del jugo.

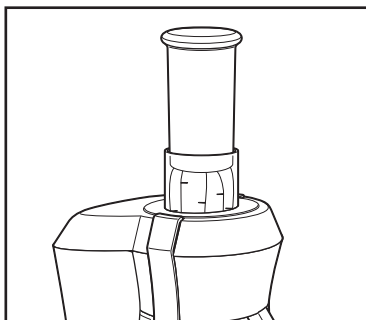

1. Asegúrese que la unidad este correctamente ensamblada (ver pagina 25) y coloque la copa de jugo bajo la boca.

## **⚠ ADVERTENCIA** Riesgo de laceración.

Nunca use los dedos para ingresar alimentos en la tolva para alimentos o para despejarla. Siempre use el empujador de alimentos incluido.

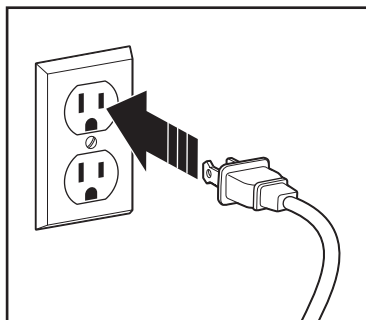

2. Asegúrese que el interruptor este en posición APAGADO (OFF/O). Conecte al tomacorriente. Mueva el interruptor a LO o HI (bajo o alto).

**NOTA:** Mire la Tabla para preparar jugos y consejos en las paginas 28 y 29.

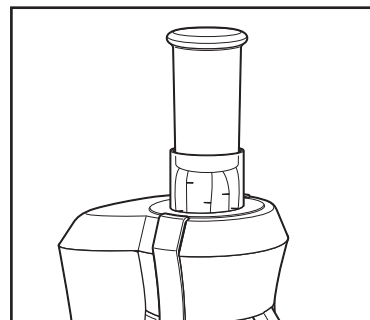

3. **Con el motor encendido, coloque los alimentos dentro de la tolva de alimentación.** Con cuidado use el empujador de alimentos para enviarlos hacia abajo por la tolva de alimentación. **Para extraer la mayor cantidad de jugo, siempre ejerza presión con el empujador de alimentos lentamente.**

El jugo fluirá en la copa de jugo y la pulpa separada se acumulará en el contenedor de pulpas.

**NOTA:** El recipiente para pulpa puede vaciarse durante el funcionamiento APAGADO (OFF/O) el extractor de jugo y luego retirando el recipiente para pulpa. Vuelva a colocar el recipiente para jugo antes de continuar con la extracción.

4. Para minimizar la limpieza, coloque una bolsa de plástico dentro del recipiente para jugo con el propósito de recoger la pulpa. Cuando se finalice la extracción de jugo, simplemente retire la bolsa con la pulpa.

**NOTA:** No permita que el recipiente para pulpa se desborde, ya que esto puede provocar un mal funcionamiento o daños a la unidad.



# Cómo desensamblar

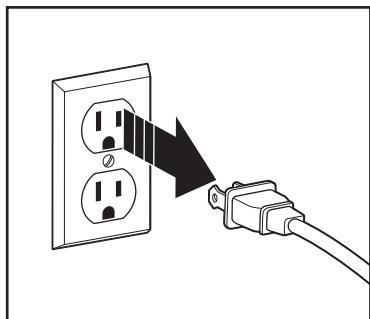

1. Coloque el interruptor en la posición APAGADO (OFF/O).  
Desenchufe. Permita que la canasta coladora deje de girar.

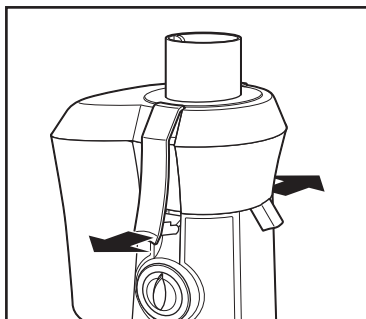

2. Libere los sujetadores de bloqueo.

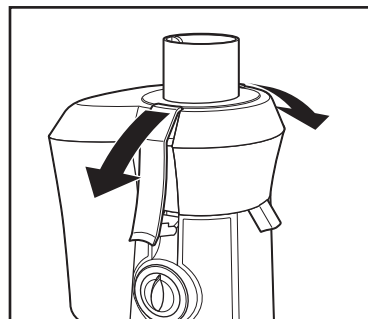

3. Mueva los sujetadores de bloqueo hacia abajo.

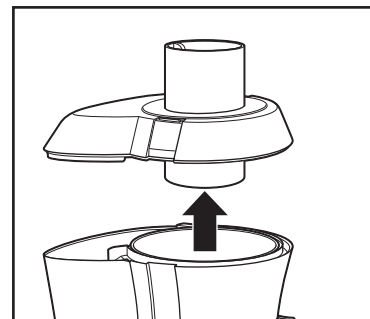

4. Quite la cubierta.

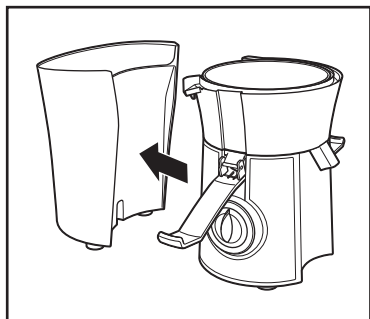

5. Retire el recipiente para pulpa deslizándolo en sentido contrario a la base del motor.

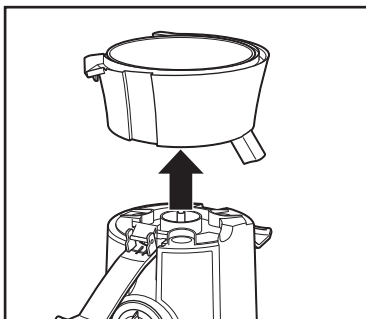

6. Levante el recipiente colador con la canasta coladora todavía en su lugar.

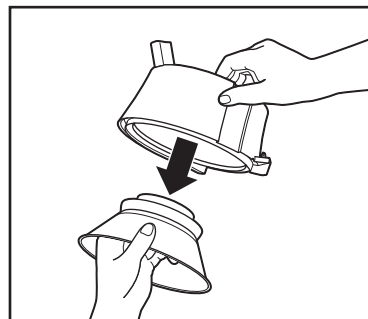

7. Para quitar la canasta coladora, gire el recipiente colador hacia abajo y con cuidado retire la canasta. (Es recomendable quitar la canasta coladora sobre un lavabo).

# Cuidado y limpieza

**NOTA:** Las frutas y vegetales pueden causar descoloración en las partes. Para prevenir esto, lave las partes inmediatamente después de cada uso.

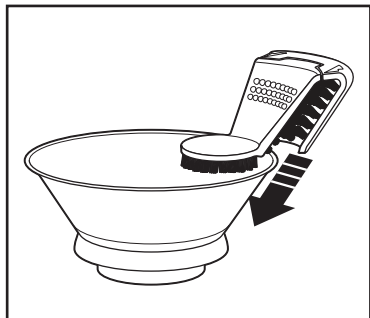

1. Desenchufe.
2. Limpie la base del extractor de jugo con una tela húmeda suave y seque.

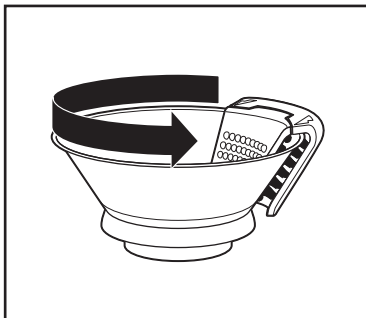

3. La herramienta de limpieza Easy Sweep™ (con algunos modelos) representa la manera más efectiva de limpiar la canasta coladora. Utilizando la herramienta, sostenga la canasta coladora debajo del agua corriente y limpie por dentro y por fuera de la canasta.

**⚠ ADVERTENCIA** **Riesgo de descarga eléctrica.**  
No sumerja la base del motor en agua o en cualquier otro líquido.

**⚠ PRECAUCIÓN** **Riesgo de laceración.**  
El centro de la canasta coladora contiene cuchillas pequeñas y filosas para procesar frutas y vegetales durante el funcionamiento de extracción de jugo. No toque las cuchillas cuando manipule la canasta coladora.

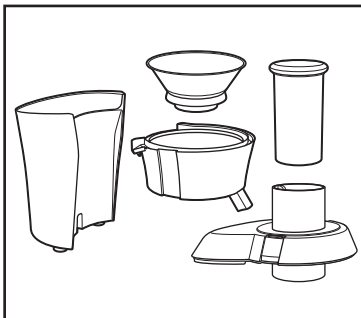

4. Todas las partes extraíbles son aptas para el lavavajillas. No utilice la configuración "SANI" cuando la lave en el lavavajillas. Las temperaturas del ciclo "SANI" pueden dañar su producto. No coloque la base del motor en el lavavajillas. Las piezas pueden sufrir una deformación si la temperatura de su lavavajillas es mayor que la normal o si las piezas están colocadas muy cerca del elemento calentador.

Para facilitar el lavado, sumerja la canasta coladora en agua jabonosa caliente durante aproximadamente 10 minutos después de acabar la extracción de jugo. Si la pulpa se seca en la canasta, ésta puede taponar los pequeños poros de la malla de filtro y así se verá disminuida la eficacia del extractor de jugo.

## Tabla para preparar jugos

### Frutas o vegetales

Frutas y vegetales firmes

Frutas y vegetales tiernos

Vegetales de hoja

### Ejemplos

Manzanas, naranjas peladas, zanahorias, remolachas, pepinos, jengibre

Frutillas, duraznos sin carozo, sandías, uvas, tomates

Col rizado, espinaca, hojas de remolacha

### Velocidad

HI (alta)

LO (baja)

LO (baja)

# Consejos, técnicas y recetas

## Compra y almacenamiento de frutas y vegetales:

- Siempre lave las frutas y vegetales antes de extraer jugo.
- Siempre use frutas y vegetales frescos para extraer jugo.
- Para ahorrar dinero y obtener productos más frescos, compre frutas y vegetales que estén en temporada.
- Mantenga sus frutas y vegetales listos para la extracción lavándolos antes del almacenamiento.
- La mayoría de las frutas y los vegetales más duros pueden almacenarse a temperatura ambiente fresca. Los elementos más delicados y perecederos, como tomates, fresas, verduras de hoja, apio, pepinos y hierbas deben almacenarse en el refrigerador hasta que se necesiten.

## Preparación de frutas y vegetales:

- Se recomienda que las frutas y vegetales como naranjas, melones o mangos se pelen antes de colocarlos en el extractor de jugo para minimizar el impacto en el sabor del jugo.
- Todas las frutas de carozo y semillas grandes como pelones, duraznos, damascos, ciruelas y cerezas **DEBEN** descaroarse antes de la extracción.

**CONSEJO:** Su extractor prepara jugo de naranja vigorizante y espumoso. Sólo pele las naranjas y haga jugo. Para mejores resultados, refrigere las naranjas antes.

Las siguientes recetas de bebidas rinde una ración sencilla de 6 a 10 onzas (170 a 300 ml). Si se enlista azúcar o miel, agréguelo después de hacer el jugo.

### Revelador

2 zanahorias  
1 manzana  
1 mandarina, pelada

### Zing azul invierno

2 manzanas  
1/4 taza (59 ml) de arándanos  
1 naranja, pelada

### Fuego líquido

1 tomate mediano  
1/2 jalapeño  
1 manojo de perejil  
1/2 pepino

### Mezcla del huerto

2 manzanas  
2 peras

## Cómo usar la pulpa:

- La pulpa sobrante de la extracción de frutas y vegetales está conformada mayormente por fibras y celulosa, las que, al igual que el jugo, contienen nutrientes necesarios para la dieta diaria y pueden utilizarse de diferentes maneras. Sin embargo, al igual que el jugo, la pulpa debe utilizarse ese mismo día para evitar la pérdida de vitaminas.
- Existe una serie de recetas que utilizan pulpa. También puede usarse para espesar guisos y sopas.
- La pulpa es muy buena para utilizar en el jardín como abono.

## Leche de soya, leche de almendras y leche de arroz:

Su extractor de jugo puede utilizarse para preparar leche de soya, leche de almendras y leche de arroz. Debe ponerse en remojo una taza de soya, almendras o arroz con cuatro tazas de agua durante 24 a 48 horas en el refrigerador. Lentamente vierta una taza de la mezcla por vez en la tolva de alimentación. El líquido extraído de la mezcla remojada es la "leche".

## NOTAS:

- Las almendras deben dejarse en remojo 24 a 48 horas antes de realizar la extracción.
- La leche de soya debe hervirse para mejorar el sabor.
- Puede agregarse vainilla, miel y azúcar para mejorar el sabor de cada tipo de leche.

### Jugo del viñedo

1 taza (237 ml) de uvas  
1 pera

### El club de la salud

Espinacas de 6 onzas (170 g)  
3 zanahorias

### Uvas agrias

1 limón, pelada  
2 tazas (473 ml) de uvas roja

# Resolviendo problemas

## **La máquina no funciona cuando se presiona el interruptor de encendido.**

- Los sujetadores de bloqueo pueden estar mal enganchados. Verifique que se encuentren bien colocados en las dos ranuras sobre ambos lados de la cubierta de la juguera. Ver página 25, pasos 3 y 4.
- Esta máquina está equipada con una protección de sobrecarga del motor. Si el motor se detiene durante el funcionamiento debido al sobrecalentamiento, desenchufe la unidad y déjela enfriar durante 15 minutos. Vuelva a enchufar la máquina después de 15 minutos para reanudar el funcionamiento normal.

## **El motor parece ahogarse cuando se está extrayendo jugo.**

- La extracción puede ser demasiado potente. Intente una extracción de jugo más lenta utilizando el empujador de alimentos más despacio. Ver página 26, paso 3.
- Puede acumularse pulpa húmeda bajo la cubierta de la juguera o el recipiente para pulpa. Apague (●) la unidad y desenchúfela. Vacíe el recipiente para pulpa, luego limpie la cubierta y la canasta coladora.

## **Se acumula una cantidad excesiva de pulpa en la micromalla de la canasta coladora.**

- Apague (●) la unidad y desenchúfela. Quite la canasta coladora y limpie las paredes de la malla con un cepillo fino. Esto quitará la acumulación de exceso de fibra que podría estar frenando el flujo de jugo. Ver páginas 27 y 28.

## **La pulpa está muy húmeda y se produce muy poco jugo.**

- Intente una extracción de jugo más lenta.
- Apague (●) la unidad y desenchúfela. Quite la canasta coladora y limpie las paredes de la malla con un cepillo fino. Esto quitará la acumulación de exceso de fibra que podría estar frenando el flujo de jugo. Ver páginas 27 y 28.

## **El jugo salpica fuera del pico.**

- Intente una extracción de jugo más lenta utilizando el empujador de alimentos más despacio. Ver página 26, paso 3.

## **El jugo chorrea fuera del pico inmediatamente después de la extracción.**

- Con el motor ENCENDIDO, suba y baje el empujador de alimentos en la tolva de alimentos varias veces. Esta acción elimina la pulpa y el jugo restantes fuera del recipiente colador.

## **La máquina vibra de manera excesiva.**

- Acumulación de pulpa en la malla de la canasta coladora. Apague (●) la unidad y desenchúfela. Limpie la canasta coladora. Ver página 28. Después de la limpieza, si la vibración continúa podría ser una señal de una canasta coladora dañada. Llame a nuestro número gratuito de atención al cliente para solicitar una nueva canasta coladora.

## GARANTÍA PARA PRODUCTOS COMPRADOS EN MÉXICO

PRODUCTO:

MARCA:

MODELO:

Grupo HB PS, S.A. de C.V. cuenta con una Red de Centros de Servicio Autorizada, por favor consulte en la lista anexa el nombre y dirección de los establecimientos en la República Mexicana en donde usted podrá hacer efectiva la garantía, obtener partes, componentes, consumibles y accesorios; así como también obtener servicio para productos fuera de garantía. Para mayor información llame sin costo:

**Centro de Atención al Consumidor: 800 71 16 100**

Grupo HB PS, S.A. de C.V. le otorga a partir de la fecha de compra:

**GARANTÍA DE 3 AÑOS.**

### COBERTURA

- Esta garantía ampara, todas las piezas y componentes del producto que resulten con defecto de fabricación incluyendo la mano de obra.
- Grupo HB PS, S.A. de C.V. se obliga a reemplazar, reparar o reponer, cualquier pieza o componente defectuoso; proporcionar la mano de obra necesaria para su diagnóstico y reparación, todo lo anterior sin costo adicional para el consumidor.
- Esta garantía incluye los gastos de transportación del producto que deriven de su cumplimiento dentro de su red de servicio.

### LIMITACIONES

- Esta garantía no ampara el reemplazo de piezas deterioradas por uso o por desgaste normal, como son: cuchillas, vasos, jarras, filtros, etc.
- Grupo HB PS, S.A. de C.V. no se hace responsable por los accidentes producidos a consecuencia de una instalación eléctrica defectuosa, ausencia de toma de tierra, clavija o enchufe en mal estado, etc.

### EXCEPCIONES

Esta garantía no será efectiva en los siguientes casos:

a) Cuando el producto se hubiese utilizado en condiciones distintas a las normales. (Uso industrial, semi-industrial o comercial.)

b) Cuando el producto no hubiese sido operado de acuerdo con el instructivo de uso.

c) Cuando el producto hubiese sido alterado o reparado por personas no autorizadas por Grupo HB PS, S.A. de C.V. el fabricante nacional, importador o comercializador responsable respectivo.

El consumidor puede solicitar que se haga efectiva la garantía ante la propia casa comercial donde adquirió su producto, siempre y cuando Grupo HB PS, S.A. de C.V. no cuente con talleres de servicio.

**PROCEDIMIENTO PARA HACER EFECTIVA LA GARANTÍA**

- Para hacer efectiva la garantía, lleve su aparato al Centro de Servicio Autorizado más cercano a su domicilio (consulte la lista anexa).
- Si no existe Centro de Servicio Autorizado en su localidad llame a nuestro Centro de Atención al Consumidor para recibir instrucciones de como hacer efectiva su garantía.

FECHA DE ENTREGA	SELLO DEL VENDEDOR	QUEJAS Y SUGERENCIAS
DÍA _____ MES _____ AÑO _____		Si desea hacer comentarios o sugerencias con respecto a nuestro servicio o tiene alguna queja derivada de la atención recibida en alguno de nuestros Centros de Servicio Autorizados, por favor dirigirse a: <b>GERENCIA INTERNACIONAL DE SERVICIO</b> 800 71 16 100 Email: <a href="mailto:mexico.service@hiltonbeach.com">mexico.service@hiltonbeach.com</a>

**CENTROS DE SERVICIO AUTORIZADOS****Ciudad de México****ELECTRODOMÉSTICOS**

Av. Plutarco Elias Calles No. 1499  
Zacahuitzco, Benito Juárez  
Ciudad de México, C.P. 09490  
Tel: 55 5235 2323

**CASA GARCÍA**

Av. Patriotismo No. 875-B  
Mixcoac, Benito Juárez  
Ciudad de México, C.P. 03910  
Tel: 55 5563 8723

**Nuevo León****FERNANDO SEPÚLVEDA REFACCIONES**

Ruperto Martínez No. 238 Ote.  
Col. Centro  
Monterrey, N.L., C.P. 64000  
Tel: 81 8343 6700

**Jalisco****SERVICIOS DE MANTENIMIENTO CASTILLO**

Garibaldi No. 1450  
Ladrón de Guevara  
Guadalajara,  
Jalisco, C.P. 44660  
Tel: 33 3825 3480

**Modelo:**  
**67735**

**Tipo:**  
**CJ14**

**Características Eléctricas:**  
**120 V~ 60 Hz 7.5 A - 800 W**

**Los modelos incluidos en el instructivo de Uso y Cuidado pueden ir seguidos o no por un sufijo correspondiente a una o varias letras del alfabeto y sus combinaciones, separadas o no por un espacio, coma, diagonal, o guión. Como ejemplos los sufijos pueden ser: "Y" y/o "MX" y/o "MXY" y/o "Z".**