

# VEVOR

**Affordable. Reliable. Home Improvement.**

## **BENCH GRINDER PEDESTAL**

**MODEL:GS-H**

Technical Support and E-Warranty Certificate  
[www.vevor.com/support](http://www.vevor.com/support)

# VEVOR

Affordable. Reliable. Home Improvement.

## BENCH GRINDER PEDESTAL

MODEL:GS-H



This is the original instruction, please read all manual instructions carefully before operating. VEVOR reserves a clear interpretation of our user manual. The appearance of the product shall be subject to the product you received. Please forgive us that we won't inform you again if there are any technology or software updates on our product.



Warning-To reduce the risk of injury, user must read instructions manual carefully.

## INSTRUCTIONS

Thank you for purchasing a VEVOR product. Manufactured to a high standard, this product will, if used according to these instructions, and properly maintained, give you years of trouble free performance.



Read the instruction manual.

**IMPORTANT:** please read these instructions carefully. note the safe operational requirements, warnings & cautions. use the product correctly and with care for the purpose for which it is intended. failure to do so may cause damage and/or personal injury and will invalidate the warranty. keep these instructions safe for future use.

1. Only use on firm, level, unobstructed surfaces which are capable of supporting the bench grinder floor stand and bench grinder.
2. Ensure bench grinder floor stand is fixed to surface capable of supporting stand, bench grinder and work piece.
3. Always use bench grinder floor stand in a well lit clean and dry place. Make sure surface is firm under foot. preferably concrete.
4. Enlist help to place and remove the bench grinder from its working position.
5. Replace or repair damaged parts. Use only recommended parts. Unauthorised parts may be dangerous and will invalidate the warranty.
6. Keep bench grinder floor stand dry.
7. Keep children and unauthorised persons away from the work area. Ensure that the unit is properly and securely assembled before use.

**WARNING!** Failure to comply with these instructions may result in damage to the stand or other property and/or personal injury.

**WARNING!** The warnings, cautions and instructions discussed in this instruction



# ASSEMBLY

Numbers refer to attached parts list.

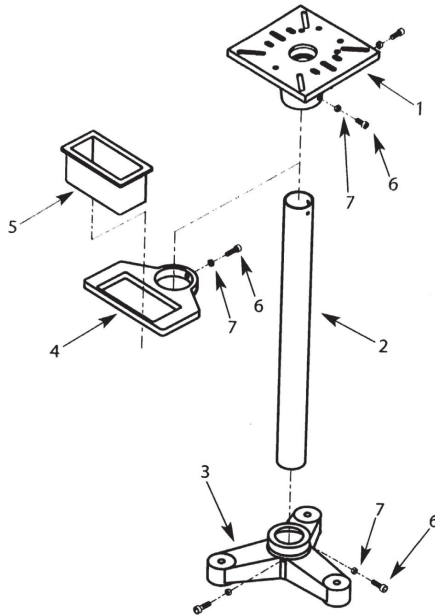

Before you begin, separate all parts and group by size and style. If any parts are missing, contact your VEVOR stockist immediately.

**NOTE:** finger tighten nuts and bolts when assembling. Once assembled, use an adjustable wrench to ensure all fixings are secure.

**WARNING!** This stand must be installed on solid level ground and in combination with compatible bench grinders.

## ASSEMBLING THE STAND

1. Place the base (# 3) on a flat, level surface.
2. Place the support pole (# 2) into the centre of the base.
3. Tighten the 2 set screws (#6 and #7) in the base.
4. Slide coolant tray collar (#4) onto the support pole. Slide it far enough down so that at least 4 in. of pole is showing above the collar.

5. Secure the coolant tray (#5) in place by tightening the set screw.
6. Place the fixed plate (#1) over the support pole. Secure it in place by tightening its 2 set screws.
7. It is strongly recommended that you mount the baseto the floor using 3/8 in. bolts of a type compatible with the floor surface.

## **MOUNTING A GRINDER**

1. If the grinder (or other stationary power tool) has rubber feet, remove them. This will allow the grinder to sit flat on the pedestal stand.
2. Place the grinder on top of the pedestal stand, aligning the mounting holes of both the grinder and the pedestal stand. Ideally, the front of the grinder should be square with the front of the mounting surface.
3. Secure the grinder with the hardware described in its owner's manual. If the mounting hardware is not listed, use a hex bolt not exceeding 7/16 in. in diameter, two flat washers, a lock washer and a hex nut.



## **ENVIRONMENT PROTECTION**

Recycle unwanted materials instead of disposing of them as waste. All tools, accessories and packaging should be sorted, taken to a recycling centre and disposed of in a manner which is compatible with the environment. When the product becomes completely unserviceable and requires disposal, drain any fluids (if applicable) into approved containers and dispose of the product and fluids according to local regulations.

**Note:** It is our policy to continually improve products and as such we reserve the right to alter data, specifications and component parts without prior notice.

**Important:** No Liability is accepted for incorrect use of this product.

## **CARE & MAINTENANCE**

1. Maintain the tool with care. A tool in good condition is efficient, easier to control and will have fewer problems.

2. Inspect the tool components periodically. Repair or replace damaged or worn components. Only use identical replacement parts when servicing.
3. Maintain the tool's labels and name plates. These carry important information. If unreadable or missing, contact Princess Auto Ltd.

for replacements.

**WARNING!** Only qualified service personnel should repair the tool. An improperly repaired tool may present a hazard to the user and/or others.

## BREAKDOWN AND PARTS

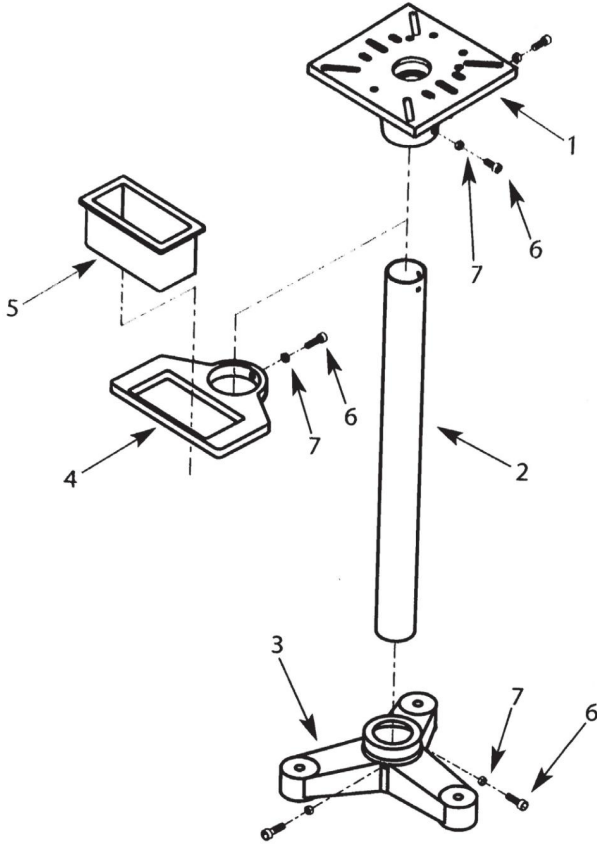

Item	Description	Qty
1	Fixed Plate	1
2	Support Pole	1
3	Base	1
4	Coolant Tray Collar	1
5	Coolant Tray	1
6	Small Screw	5
7	Small Washer	5

## SPECIFICATIONS

<b>Model</b>	<b>GS-H</b>
Color	Black
The steel table size	270*270mm
Other functions	A water tank.
Net weight	22 kg

**Manufacturer:** Shanghaimuxinmuyeyouxiangongsi

**Address:** Shuangchenglu 803nong11hao1602A-1609shi, baoshanqu, shanghai 200000 CN.

**Imported to AUS:** SIHAO PTY LTD. 1 ROKEVA STREETEASTWOOD NSW 2122 Australia

**Imported to USA:** Sanven Technology Ltd. Suite 250, 9166 Anaheim Place, Rancho Cucamonga, CA 91730

<b>UK</b>	<b>REP</b>
-----------	------------

YH CONSULTING LIMITED. C/O YH Consulting Limited Office 147, Centurion House, London Road, Staines-upon-Thames, Surrey, TW18 4AX

<b>EC</b>	<b>REP</b>
-----------	------------

E-CrossStu GmbH  
Mainzer Landstr.69,  
60329 Frankfurt am Main.



**Technical Support and E-Warranty Certificate**  
**[www.vevor.com/support](http://www.vevor.com/support)**

# VEVOR

**Affordable. Reliable. Home Improvement.**

Socle pour meuleuse d'établi

MODÈLE : GS-H

Assistance technique et certificat de garantie

électronique [www.vevor.com/support](http://www.vevor.com/support)

# VEVOR

Affordable. Reliable. Home Improvement.

MEULEUSE D'ÉTABLI  
PIÉDESTAL

MODÈLE : GS-H



Il s'agit de la notice d'utilisation d'origine. Veuillez lire attentivement toutes les instructions du manuel avant de l'utiliser. VEVOR se réserve le droit d'interpréter clairement notre manuel d'utilisation. L'apparence du produit dépend du produit que vous avez reçu. Veuillez nous excuser, nous ne vous informerons plus si des mises à jour technologiques ou logicielles sont disponibles sur notre produit.



Avertissement - Pour réduire le risque de blessure, l'utilisateur doit lire  
Lisez attentivement le manuel d'instructions.

## INSTRUCTIONS

Nous vous remercions d'avoir acheté un produit VEVOR. Fabriqué selon des normes élevées, ce produit, s'il est utilisé conformément à ces instructions et correctement entretenu, donnera vous offrir des années de performances sans problème.



Lisez le manuel d'instructions.

**IMPORTANT** : veuillez lire attentivement ces instructions. Notez les consignes de sécurité opérationnelles, exigences, avertissements et précautions. Utilisez le produit correctement et avec soin pour les à l'usage pour lequel il est destiné. Le non-respect de cette règle peut entraîner des dommages et/ou blessures corporelles et annulera la garantie. Conservez ces instructions en lieu sûr pour utilisation future.

1. Utiliser uniquement sur des surfaces fermes, planes et dégagées, capables de supporter le support de sol pour meuleuse d'établi et la meuleuse d'établi.
2. Assurez-vous que le support de sol de la meuleuse d'établi est fixé à une surface capable de supporter le support, la meuleuse d'établi et la pièce à usiner.
3. Utilisez toujours le support de meuleuse d'établi dans un endroit propre et sec, bien éclairé. Assurez-vous que la surface est ferme sous le pied. De préférence en béton.
4. Demandez de l'aide pour placer et retirer la meuleuse d'établi de sa position de travail.
5. Remplacez ou réparez les pièces endommagées. Utilisez uniquement les pièces recommandées. Les pièces peuvent être dangereuses et annuleront la garantie.
6. Gardez le support de la meuleuse d'établi au sec.
7. Éloignez les enfants et les personnes non autorisées de la zone de travail. Assurez-vous que l'unité est correctement et solidement assemblée avant utilisation.

**AVERTISSEMENT !** Le non-respect de ces instructions peut entraîner des dommages à l'appareil, stand ou autre propriété et/ou blessures corporelles.

**AVERTISSEMENT !** Les avertissements, précautions et instructions décrits dans cette notice



## ASSEMBLÉE

Les numéros se réfèrent à la liste des pièces jointes.

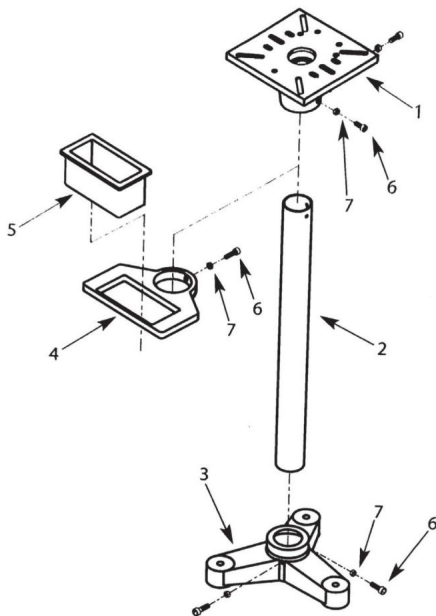

Avant de commencer, séparez toutes les pièces et regroupez-les par taille et par style. Si des pièces sont manquantes, contactez immédiatement votre revendeur VEVOR.

**REMARQUE :** serrez les écrous et les boulons à la main lors de l'assemblage. Une fois assemblé, utilisez un clé à molette pour garantir que toutes les fixations sont sécurisées.

**ATTENTION !** Ce support doit être installé sur un sol solide et plat et en combinaison avec des meuleuses d'établi compatibles.

### ASSEMBLAGE DU SUPPORT

1. Placez la base (# 3) sur une surface plane et horizontale.
2. Placez le poteau de support (# 2) au centre de la base.
3. Serrez les 2 vis de réglage (#6 et #7) dans la base.
4. Faites glisser le collier du bac à liquide de refroidissement (n° 4) sur le poteau de support. Faites-le glisser suffisamment vers le bas pour qu'au moins 4 pouces de poteau soient visibles au-dessus du collier.

5. Fixez le bac à liquide de refroidissement (#5) en place en serrant la vis de réglage.
6. Placez la plaque fixe (#1) sur le poteau de support. Fixez-la en place en serrant ses 2 vis de réglage.
7. Il est fortement recommandé de monter la base au sol à l'aide de boulons de 3/8 po d'un type compatible avec la surface du sol.

## MONTAGE D'UN BROYEUR

1. Si la meuleuse (ou autre outil électrique stationnaire) possède des pieds en caoutchouc, retirez-les. Cela permettra au broyeur de reposer à plat sur le socle.
2. Placez le broyeur sur le dessus du socle, en alignant les trous de montage de à la fois le broyeur et le support sur pied. Idéalement, l'avant du broyeur doit être carré avec l'avant de la surface de montage.
3. Fixez le broyeur avec le matériel décrit dans son manuel du propriétaire. Si le matériel de montage n'est pas répertorié, utilisez un boulon hexagonal ne dépassant pas 7/16 po de diamètre, deux rondelles plates, une rondelle frein et un écrou hexagonal.



## PROTECTION DE L'ENVIRONNEMENT

Recyclez les matériaux indésirables au lieu de les jeter comme déchets. Tous les outils, accessoires et emballages doivent être triés, apportés dans un centre de recyclage et éliminés d'une manière compatible avec l'environnement. Lorsque le produit devient complètement inutilisable et doit être éliminé, vidangez tous les fluides (le cas échéant) dans des conteneurs approuvés et éliminer le produit et les liquides conformément aux réglementations locales.

Remarque : Notre politique consiste à améliorer continuellement nos produits et, à ce titre, nous nous réservons le droit de modifier les données, les spécifications et les composants sans préavis.

Important : Aucune responsabilité n'est acceptée en cas d'utilisation incorrecte de ce produit.

## ENTRETIEN ET MAINTENANCE

1. Entretenez l'outil avec soin. Un outil en bon état est efficace, plus facile à contrôler et aura moins de problèmes.

2. Inspectez périodiquement les composants de l'outil. Réparez ou remplacez les composants endommagés ou usés. composants. N'utilisez que des pièces de rechange identiques lors de l'entretien.

3. Conservez les étiquettes et les plaques signalétiques de l'outil. Elles contiennent des informations importantes. illisible ou manquant, contactez Princess Auto Ltd.

pour les remplacements.

**AVERTISSEMENT !** Seul un personnel de service qualifié doit réparer l'outil.

L'outil réparé peut présenter un danger pour l'utilisateur et/ou pour autrui.

## DÉPANNAGE ET PIÈCES

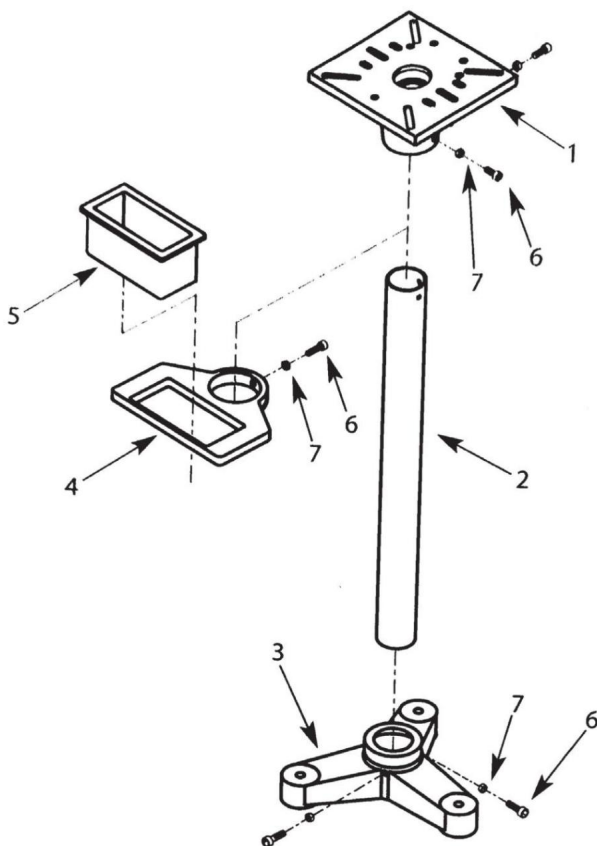

Article	Description	Quantité
1	Plaque fixe	1
2	Poteau de soutien	1
3	Base	1
4	Collier de bac à liquide de refroidissement	1
5	Bac à liquide de refroidissement	1
6	Petite vis	5
7	Petite rondelle	5

## CARACTÉRISTIQUES

Modèle	GS-H
Couleur	Noir
La taille de la table en acier	270*270mm
Autres fonctions	Un réservoir d'eau.
Poids net	22 kg

Fabricant : Shanghaimuxinmuyeyouxiangongsi Adresse :  
Shuangchenglu 803nong11hao1602A-1609shi, baoshanqu, shanghai 200000 CN.

Importé en Australie : SIHAO PTY LTD. 1 ROKEVA STREETEASTWOOD NSW 2122  
Australie

Importé aux États-Unis : Sanven Technology Ltd. Suite 250, 9166 Anaheim Place,  
Rancho Cucamonga, CA 91730



YH CONSULTING LIMITED. C/O YH Consulting Limited  
Bureau 147, Centurion House, London Road, Staines-  
upon-Thames, Surrey, TW18 4AX



E-CrossStu GmbH  
Mainzer Landstr.69,  
60329 Francfort-sur-le-Main.



Assistance technique et certificat de garantie  
électronique [www.vevor.com/support](http://www.vevor.com/support)

# VEVOR

**Affordable. Reliable. Home Improvement.**

**TISCHSCHLEIFMASCHINENSOCKEL**

**MODELL:GS-H**

Technischer Support und E-Garantie-Zertifikat  
[www.vevor.com/support](http://www.vevor.com/support)

# VEVOR

Affordable. Reliable. Home Improvement.

TISCHSCHLEIFMASCHINE  
SOCKEL

MODELL:GS-H



Dies ist die Originalanleitung. Bitte lesen Sie alle Anweisungen sorgfältig durch, bevor Sie das Gerät in Betrieb nehmen. VEVOR behält sich eine klare Auslegung unserer Bedienungsanleitung vor. Das Erscheinungsbild des Produkts richtet sich nach dem Produkt, das Sie erhalten haben. Bitte verzeihen Sie uns, dass wir Sie nicht erneut informieren, wenn es Technologie- oder Software-Updates für unser Produkt gibt.



Warnung-Um das Verletzungsrisiko zu verringern, muss der Benutzer

Lesen Sie die Bedienungsanleitung sorgfältig durch.

## ANWEISUNGEN

Vielen Dank für den Kauf eines VEVOR-Produkts. Dieses Produkt wurde nach hohen Standards hergestellt und

Das Produkt bietet bei ordnungsgemäßer Verwendung gemäß dieser Anleitung und Wartung

Sie erhalten jahrelange störungsfreie Leistung.



Lesen Sie die Bedienungsanleitung.

**WICHTIG:** Bitte lesen Sie diese Anleitung sorgfältig durch. Beachten Sie die Hinweise zur sicheren

Anforderungen, Warnungen und Vorsichtsmaßnahmen. Verwenden Sie das Produkt richtig und mit Sorgfalt für die bestimmungsgemäßen Gebrauch. Andernfalls kann es zu Schäden und/oder

Verletzungen und führt zum Erlöschen der Garantie. Bewahren Sie diese Anleitung gut auf.

zukünftige Verwendung.

1. Nur auf festen, ebenen und hindernisfreien Flächen verwenden, die

der Doppelschleifmaschinen-Bodenständer und die Doppelschleifmaschine.

2. Stellen Sie sicher, dass der Bodenständer der Doppelschleifmaschine auf einer Oberfläche befestigt ist, die Ständer, Doppelschleifmaschine und Werkstück tragen kann.

3. Verwenden Sie den Bodenständer der Doppelschleifmaschine immer an einem gut beleuchteten, sauberen und trockenen Ort. Stellen Sie sicher, dass der Untergrund fest unter den Füßen ist, vorzugsweise Beton.

4. Nehmen Sie Hilfe in Anspruch, um die Doppelschleifmaschine an ihren Arbeitsplatz zu stellen und wieder zu entfernen.

5. Ersetzen oder reparieren Sie beschädigte Teile. Verwenden Sie nur empfohlene Teile.

Teile können gefährlich sein und führen zum Erlöschen der Garantie.

6. Halten Sie den Bodenständer der Doppelschleifmaschine trocken.

7. Halten Sie Kinder und unbefugte Personen vom Arbeitsbereich fern. Stellen Sie sicher, dass

Das Gerät muss vor der Verwendung ordnungsgemäß und sicher zusammengebaut sein.

**ACHTUNG!** Bei Nichtbeachtung dieser Hinweise kann es zu Schäden am

Stand oder anderes Eigentum und/oder Personenschäden.

**WARNUNG!** Die in dieser Anleitung beschriebenen Warnungen, Vorsichtshinweise und Anweisungen



## MONTAGE

Die Nummern beziehen sich auf die beigefügte Teileliste.

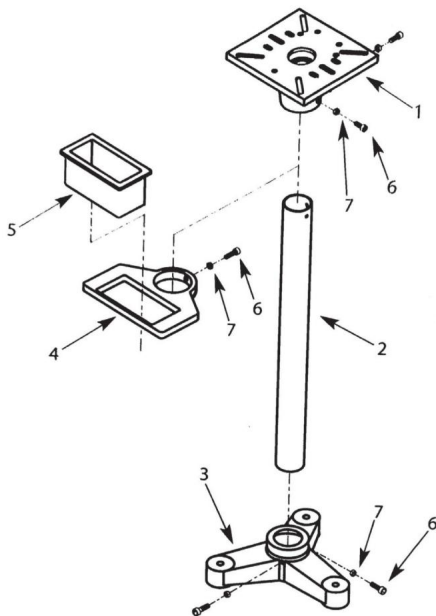

Bevor Sie beginnen, trennen Sie alle Teile und gruppieren Sie sie nach Größe und Stil. Wenn Teile fehlt, wenden Sie sich umgehend an Ihren VEVOR-Händler.

**HINWEIS:** Muttern und Schrauben beim Zusammenbau nur mit der Hand festziehen. Nach dem Zusammenbau mit einem verstellbarer Schraubenschlüssel, um sicherzustellen, dass alle Befestigungen sicher sind.

**ACHTUNG!** Der Ständer muss auf ebenem, festem Untergrund und in Kombination mit mit kompatiblen Doppelschleifmaschinen.

## MONTAGE DES STÄNDERS

1. Stellen Sie die Basis (Nr. 3) auf eine flache, ebene Fläche.
2. Platzieren Sie die Stützstange (Nr. 2) in der Mitte der Basis.
3. Ziehen Sie die beiden Stellschrauben (Nr. 6 und Nr. 7) in der Basis fest.
4. Schieben Sie den Kühlmittelbehälterkragen (#4) auf die Stützstange. Schieben Sie ihn weit genug nach unten, so dass mindestens 4 Zoll der Stange über dem Kragen hervorsteht.

5. Sichern Sie die Kühlmittelschale (Nr. 5) durch Festziehen der Stellschraube.
6. Platzieren Sie die feste Platte (#1) über der Stützstange. Sichern Sie sie durch Festziehen seine 2 Stellschrauben.
7. Es wird dringend empfohlen, die Basis mit 3/8-Zoll-Schrauben eines für die Bodenoberfläche geeigneten Typs am Boden zu befestigen.

## MONTAGE EINES GRINDERS

1. Wenn die Schleifmaschine (oder ein anderes stationäres Elektrowerkzeug) GummifüÙe hat, entfernen Sie diese. Dadurch steht die Schleifmaschine flach auf dem Ständer.
2. Stellen Sie die Schleifmaschine auf den Ständer und richten Sie die Befestigungslöcher der sowohl die Mühle als auch den Ständer. Idealerweise sollte die Vorderseite der Mühle rechtwinklig zur Vorderseite der Montagefläche.
3. Sichern Sie die Mühle mit den in der Bedienungsanleitung beschriebenen Teilen. Befestigungsmaterial nicht aufgeföhrt ist, verwenden Sie eine Sechskantschraube mit einem Durchmesser von nicht mehr als 7/16 Zoll. zwei Unterlegscheiben, eine Federscheibe und eine Sechskanmutter.



## UMWELTSCHUTZ

Recyceln Sie unerwünschte Materialien, anstatt sie als Abfall zu entsorgen. Alle Werkzeuge, Zubehörteile und Verpackungen sollten sortiert, zu einem Recyclingzentrum gebracht und umweltverträglich entsorgt werden. Wenn die

Wenn das Produkt völlig unbrauchbar wird und entsorgt werden muss, lassen Sie alle Flüssigkeiten ab (falls zutreffend) in zugelassene Behälter und entsorgen Sie das Produkt und die Flüssigkeiten gemäß den örtlichen Vorschriften.

**Hinweis:** Es ist unsere Politik, Produkte kontinuierlich zu verbessern und als solches behalten wir uns das Recht, Daten, Spezifikationen und Komponenten ohne vorherige Ankündigung zu ändern.

**Wichtig:** Für den unsachgemäÙen Gebrauch dieses Produkts wird keine Haftung übernommen.

## PFLEGE & WARTUNG

1. Pflegen Sie das Werkzeug sorgfältig. Ein Werkzeug in gutem Zustand ist effizient, leichter zu kontrollieren und wird weniger Probleme haben.

2. Überprüfen Sie die Werkzeugkomponenten regelmäßig. Reparieren oder ersetzen Sie beschädigte oder abgenutzte Komponenten. Verwenden Sie im Servicefall nur identische Ersatzteile.

3. Bewahren Sie die Etiketten und Typenschilder des Werkzeugs auf. Diese enthalten wichtige Informationen. unleserlich oder fehlend, wenden Sie sich an Princess Auto Ltd.

für Ersatz.

**WARNUNG!** Nur qualifiziertes Servicepersonal darf das Werkzeug reparieren. Ein unsachgemäß Das reparierte Werkzeug kann eine Gefahr für den Benutzer und/oder andere darstellen.

## Panne und Ersatzteile

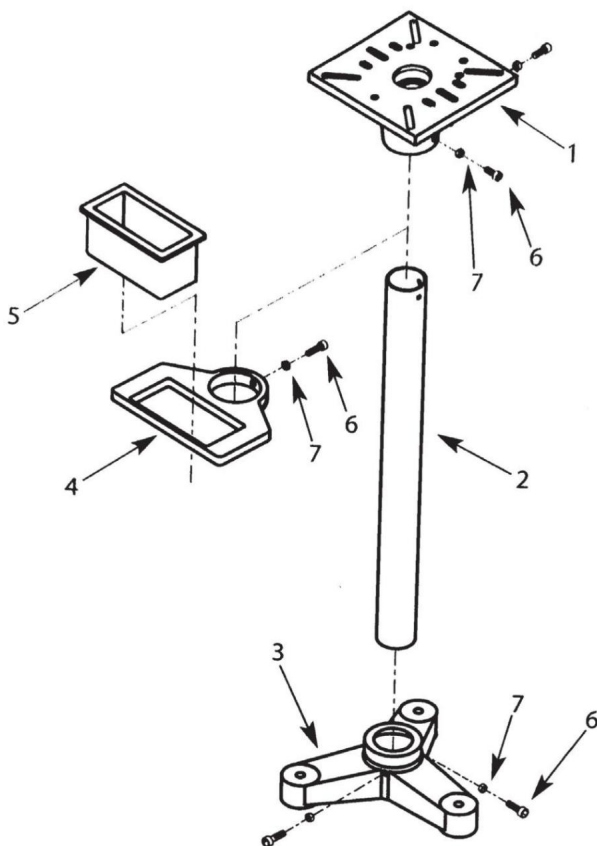

Artikel	Beschreibung	Menge
1	Feste Platte	1
2	Stützstange	1
3	Base	1
4	Kühlmittelwannenkragen	1
5	Kühlmittelauffangschale	1
6	Kleine Schraube	5
7	Kleine Unterlegscheibe	5

### Spezifikationen

Modell	GS-H
Farbe	Schwarz
Die Stahltischgröße	270 x 270 mm
Andere Funktionen	Ein Wassertank.
Nettogewicht	22 kg

**Hersteller:** Shanghaimuxinmuyeyouxiangongsi **Adresse:**

Shuangchenglu 803nong11hao1602A-1609shi, Baoshanqu, Shanghai 200000 CN.

**Nach AUS importiert:** SIHAO PTY LTD. 1 ROKEVA STREETEASTWOOD NSW 2122  
Australien

**Importiert in die USA:** Sanven Technology Ltd. Suite 250, 9166 Anaheim Place,  
Rancho Cucamonga, CA 91730



YH CONSULTING LIMITED. C/O YH Consulting Limited  
Office 147, Centurion House, London Road, Staines-  
upon-Thames, Surrey, TW18 4AX

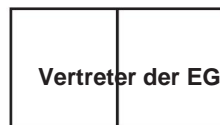

E-CrossStu GmbH  
Mainzer Landstr.69,  
60329 Frankfurt am Main.



**Technischer Support und E-Garantie-Zertifikat**  
**[www.vevor.com/support](http://www.vevor.com/support)**

# VEVOR

**Affordable. Reliable. Home Improvement.**

**PIEDISTALLO PER SMERIGLIATRICE DA BANCO**

**MODELLO:GS-H**

Supporto tecnico e certificato di garanzia elettronica

[www.vevor.com/support](http://www.vevor.com/support)

# VEVOR

Affordable. Reliable. Home Improvement.

SMERIGLIATRICE DA BANCO

PIEDISTALLO

**MODELLO:GS-H**



Questa è l'istruzione originale, si prega di leggere attentamente tutte le istruzioni del manuale prima di utilizzare. VEVOR si riserva una chiara interpretazione del nostro manuale utente. L'aspetto del prodotto sarà soggetto al prodotto ricevuto. Vi preghiamo di perdonarci se non vi informeremo di nuovo se ci sono aggiornamenti tecnologici o software sul nostro prodotto.



Attenzione: per ridurre il rischio di lesioni, l'utente deve leggere attentamente il manuale di istruzioni.

## ISTRUZIONI

Grazie per aver acquistato un prodotto VEVOR. Realizzato secondo elevati standard, questo prodotto, se utilizzato secondo queste istruzioni e correttamente mantenuto, darà anni di prestazioni senza problemi.



Leggere il manuale di istruzioni.

**IMPORTANTE:** leggere attentamente queste istruzioni. Notare le istruzioni operative sicure requisiti, avvertenze e precauzioni. utilizzare il prodotto correttamente e con cura per l' scopo per cui è destinato. la mancata osservanza di quanto sopra può causare danni e/o lesioni personali e invaliderà la garanzia. Conservare queste istruzioni in un luogo sicuro per utilizzo futuro.

1. Utilizzare solo su superfici solide, piane e libere in grado di supportare il supporto da pavimento per smerigliatrice da banco e la smerigliatrice da banco.
2. Assicurarsi che il supporto da pavimento della smerigliatrice da banco sia fissato a una superficie in grado di sostenere il supporto, la smerigliatrice da banco e il pezzo in lavorazione.
3. Utilizzare sempre il supporto da pavimento della smerigliatrice da banco in un luogo pulito, asciutto e ben illuminato. assicurarsi che la superficie su cui si cammina sia solida, preferibilmente in cemento.
4. Chiedere aiuto per posizionare e rimuovere la smerigliatrice da banco dalla sua posizione di lavoro.
5. Sostituisci o ripara le parti danneggiate. Utilizza solo parti consigliate. Non autorizzato potrebbero essere pericolose e invalideranno la garanzia.
6. Mantenere asciutto il supporto da pavimento della smerigliatrice da banco.
7. Tenere i bambini e le persone non autorizzate lontano dall'area di lavoro. Assicurarsi che l'unità sia assemblata correttamente e saldamente prima dell'uso.

**ATTENZIONE!** La mancata osservanza di queste istruzioni può causare danni al supporto o altre proprietà e/o lesioni personali.

**ATTENZIONE!** Le avvertenze, le precauzioni e le istruzioni discusse in questa istruzione



## ASSEMBLAGGIO

I numeri si riferiscono all'elenco dei pezzi allegato.

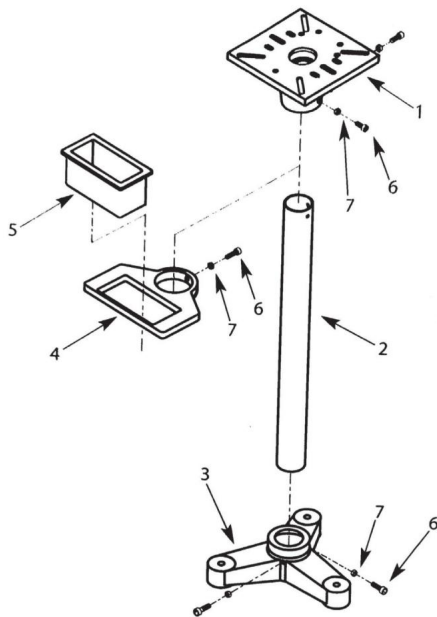

Prima di iniziare, separa tutte le parti e raggruppare per dimensione e stile. Se alcune parti sono mancante, contatta immediatamente il tuo rivenditore VEVOR.

**NOTA:** stringere a mano i dadi e i bulloni durante il montaggio. Una volta assemblati, utilizzare un chiave inglese regolabile per garantire che tutti i fissaggi siano ben saldi.

**ATTENZIONE!** Questo supporto deve essere installato su un terreno solido e livellato e in combinazione con smerigliatrici da banco compatibili.

### MONTAGGIO DEL CAVALLETTO

1. Posizionare la base (# 3) su una superficie piana e livellata.
2. Posizionare il palo di supporto (# 2) al centro della base.
3. Serrare le 2 viti di fissaggio (#6 e #7) nella base.
4. Far scorrere il collare della vaschetta del refrigerante (#4) sul palo di supporto. Far scorrere abbastanza in basso in modo che almeno 4 pollici del palo siano visibili sopra il collare.

5. Fissare la vaschetta del refrigerante (#5) in posizione serrando la vite di fissaggio.
6. Posizionare la piastra fissa (#1) sul palo di supporto. Fissarla in posizione serrando le sue 2 viti di fissaggio.
7. Si consiglia vivamente di montare la base al pavimento utilizzando bulloni da 3/8 di pollice di un tipo compatibile con la superficie del pavimento.

## MONTAGGIO DI UNA MOLETTA

1. Se la smerigliatrice (o altro utensile elettrico fisso) è dotata di piedini in gomma, rimuoverli. In questo modo il macinino potrà essere appoggiato in piano sul piedistallo.
2. Posizionare il macinino sulla parte superiore del piedistallo, allineando i fori di montaggio di sia il macinino che il piedistallo. Idealmente, la parte anteriore del macinino dovrebbe essere squadrato con la parte anteriore della superficie di montaggio.
3. Fissare il macinino con l'hardware descritto nel manuale del proprietario. Se il l'hardware di montaggio non è elencato, utilizzare un bullone esagonale con un diametro non superiore a 7/16 pollici, due rondelle piatte, una rondella elastica e un dado esagonale.



## PROTEZIONE DELL'AMBIENTE

Riciclare i materiali indesiderati invece di smaltirli come rifiuti. Tutti gli utensili, gli accessori e gli imballaggi devono essere smistati, portati in un centro di riciclaggio e smaltiti in modo compatibile con l'ambiente. Quando il prodotto diventa completamente inutilizzabile e richiede lo smaltimento, scaricare tutti i liquidi (se applicabile) in contenitori approvati e smaltire il prodotto e i fluidi secondo le normative locali.

**Nota:** la nostra politica è quella di migliorare continuamente i prodotti e pertanto ci riserviamo il diritto di diritto di modificare dati, specifiche e componenti senza preavviso.

**Importante:** non si accetta alcuna responsabilità per l'uso improprio di questo prodotto.

## CURA E MANUTENZIONE

1. Mantieni l'utensile con cura. Un utensile in buone condizioni è efficiente, più facile da controllare e avranno meno problemi.

2. Ispezionare periodicamente i componenti dell'utensile. Riparare o sostituire quelli danneggiati o usurati. componenti. Utilizzare solo parti di ricambio identiche durante la manutenzione.

3. Mantenere le etichette e le targhette identificative dell'utensile. Queste contengono informazioni importanti. Se illeggibili o mancanti, contattare Princess Auto Ltd.

per le sostituzioni.

**ATTENZIONE!** Solo personale di assistenza qualificato dovrebbe riparare l'utensile. Un l'utensile riparato potrebbe rappresentare un pericolo per l'utente e/o per gli altri.

## GUASTI E PARTI

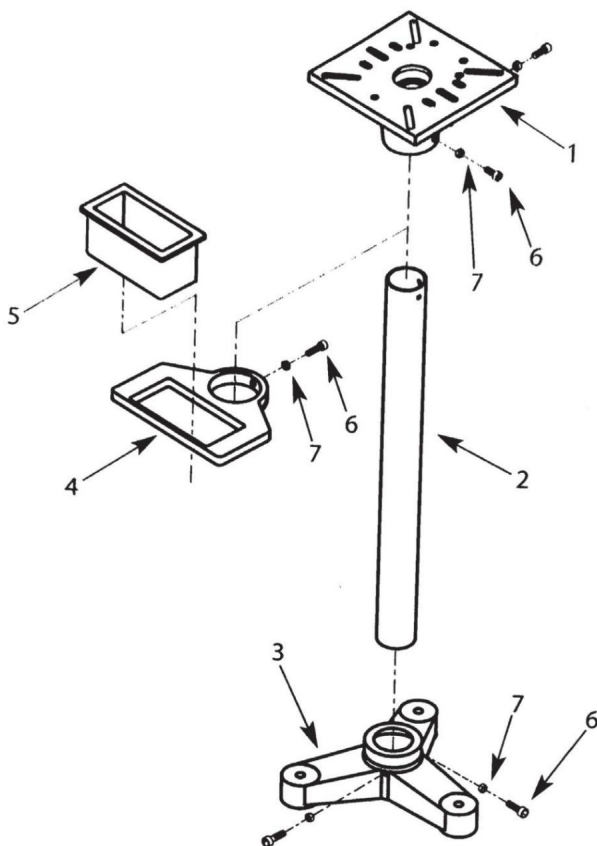

Articolo	Descrizione	Quantità
1	Piastra fissa	1
2	Palo di supporto	1
3	Base	1
4	Collare del vassoio del refrigerante	1
5	Vassoio refrigerante	1
6	Piccola vite	5
7	Piccola rondella	5

## SPECIFICHE

<b>Modello</b>	<b>GS-H</b>
Colore	Nero
La dimensione del tavolo in acciaio	270*270mm
Altre funzioni	Un serbatoio d'acqua.
Peso netto	22 chili

**Produttore:** Shanghaimuxinmuyeyouxiangongsi **Indirizzo:**

Shuangchenglu 803nong11hao1602A-1609shi, baoshanqu, shanghai 200000 CN.

**Importato in AUS:** SIHAO PTY LTD. 1 ROKEVA STREETEASTWOOD NSW 2122  
Australia

**Importato negli USA:** Sanven Technology Ltd. Suite 250, 9166 Anaheim Place,  
Rancho Cucamonga, CA 91730



YH CONSULTING LIMITED. C/O YH Consulting Limited  
Ufficio 147, Centurion House, London Road, Staines-  
upon-Thames, Surrey, TW18 4AX

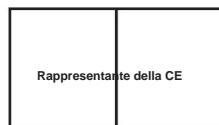

E-CrossStu GmbH  
Mainzer Landstr.69,  
60329 Francoforte sul Meno.



**Supporto tecnico e certificato di garanzia  
elettronica [www.vevor.com/support](http://www.vevor.com/support)**

# VEVOR

**Affordable. Reliable. Home Improvement.**

PEDESTAL PARA AMOLADORA DE BANCO

MODELO:GS-H

Soporte técnico y certificado de garantía

electrónica [www.vevor.com/support](http://www.vevor.com/support)

# VEVOR

Affordable. Reliable. Home Improvement.

AMOLADORA DE BANCO

PEDESTAL

MODELO:GS-H



Estas son las instrucciones originales, lea atentamente todas las instrucciones del manual antes de utilizar el producto. VEVOR se reserva una interpretación clara de nuestro manual de usuario. La apariencia del producto estará sujeta al producto que recibió. Perdónenos por no informarle nuevamente si hay actualizaciones de tecnología o software en nuestro producto.



Advertencia: Para reducir el riesgo de lesiones, el usuario debe leer  
Lea atentamente el manual de instrucciones.

## INSTRUCCIONES

Gracias por adquirir un producto VEVOR. Fabricado con un alto estándar, este

El producto, si se utiliza de acuerdo con estas instrucciones y se mantiene adecuadamente, proporcionará

Usted disfrutará de años de rendimiento sin problemas.



Lea el manual de instrucciones.

**IMPORTANTE:** lea atentamente estas instrucciones. Tenga en cuenta las condiciones de funcionamiento seguras.

Requisitos, advertencias y precauciones. Utilice el producto correctamente y con cuidado.

propósito para el cual está destinado. El no hacerlo puede causar daños y/o

lesiones personales e invalidará la garantía. Guarde estas instrucciones en un lugar seguro para  
uso futuro.

1. Utilícelo únicamente sobre superficies firmes, niveladas y sin obstrucciones que sean capaces de soportar

El soporte de suelo para amoladora de banco y la amoladora de banco.

2. Asegúrese de que el soporte de piso de la amoladora de banco esté fijado a una superficie capaz de soportar el soporte,  
la amoladora de banco y la pieza de trabajo.

3. Utilice siempre el soporte de piso de la amoladora de banco en un lugar bien iluminado, limpio y seco.

Asegúrese de que la superficie sea firme bajo los pies, preferiblemente de hormigón.

4. Solicite ayuda para colocar y retirar la amoladora de banco de su posición de trabajo.

5. Reemplace o repare las piezas dañadas. Utilice únicamente piezas recomendadas. No autorizado

Las piezas pueden ser peligrosas e invalidarán la garantía.

6. Mantenga seco el soporte de piso de la amoladora de banco.

7. Mantenga a los niños y a las personas no autorizadas alejados del área de trabajo. Asegúrese de que

La unidad está montada de forma correcta y segura antes de su uso.

¡ADVERTENCIA! El incumplimiento de estas instrucciones puede provocar daños en el  
soporte u otra propiedad y/o lesiones personales.

¡ADVERTENCIA! Las advertencias, precauciones e instrucciones comentadas en este manual

El manual no puede cubrir todas las posibles condiciones y situaciones que pueden ocurrir. Debe Hay que entender que el sentido común y la cautela son factores que no se pueden construir. en este producto, pero debe ser aplicado por el operador.

## INTRODUCCIÓN

Fije las amoladoras de banco a este soporte de hierro fundido de alta resistencia con facilidad. Se ancla a pisos y cuenta con una mesa grande de 10-5/8 x 10-5/8 pulgadas con capacidad de 600 lb.

Incluye como accesorio un depósito de agua. Compatible con la gama de bancos VOVER

Amoladoras y también aptas para otras marcas líderes de amoladoras de banco.

NOTA: Dimensiones de los orificios de montaje de la mesa, los consumidores pueden elegir la

Posición del orificio de fijación adecuada según el tamaño de instalación del elemento fijo.

base de la máquina.

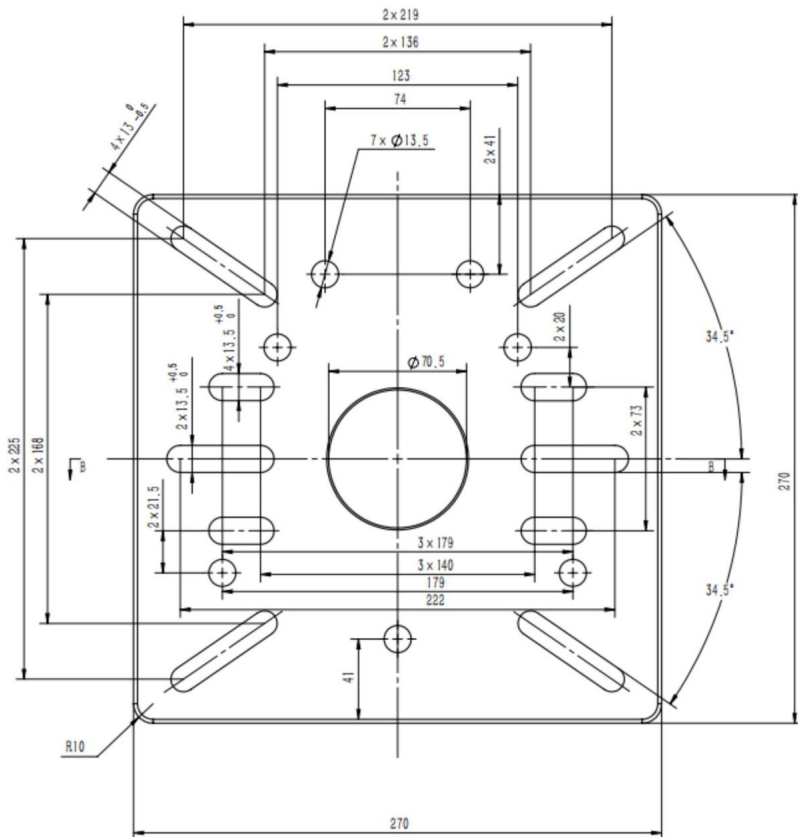

## ASAMBLEA

Los números se refieren a la lista de piezas adjunta.

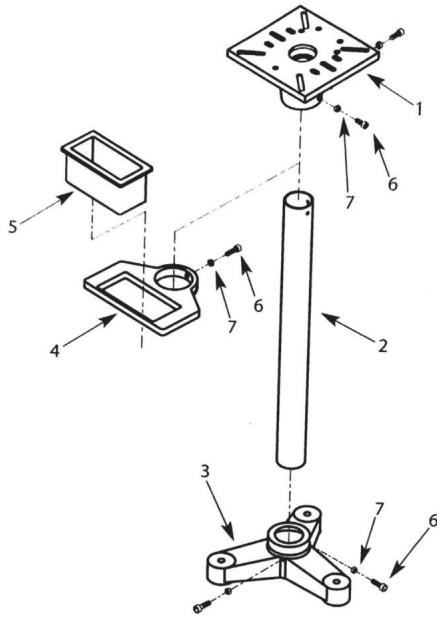

Antes de comenzar, separe todas las piezas y agrúpelas por tamaño y estilo. Si alguna pieza es Falta, contacte inmediatamente con su distribuidor VEVOR.

NOTA: apriete las tuercas y los pernos con los dedos al ensamblar. Una vez ensamblado, use un llave ajustable para garantizar que todas las fijaciones estén seguras.

¡ADVERTENCIA! Este soporte debe instalarse sobre un suelo sólido y nivelado y en combinación con amoladoras de banco compatibles.

## MONTAJE DEL SOPORTE

1. Coloque la base (# 3) sobre una superficie plana y nivelada.
2. Coloque el poste de soporte (# 2) en el centro de la base.
3. Apriete los 2 tornillos de fijación (#6 y #7) en la base.
4. Deslice el collar de la bandeja de refrigerante (n.º 4) sobre el poste de soporte. Deslícelo lo suficiente hacia abajo para que al menos 4 pulgadas del poste se ven por encima del collar.

5. Asegure la bandeja de refrigerante (#5) en su lugar apretando el tornillo de fijación.
6. Coloque la placa fija (#1) sobre el poste de soporte. Asegúrela en su lugar apretando sus 2 tornillos de fijación.
7. Se recomienda encarecidamente que monte la base al piso utilizando pernos de 3/8 pulg. de un tipo compatible con la superficie del piso.

## MONTAJE DE UNA AMOLADORA

1. Si la amoladora (u otra herramienta eléctrica fija) tiene patas de goma, quítelas. Esto permitirá que el molinillo quede plano sobre el pedestal.
2. Coloque el molinillo sobre el pedestal, alineando los orificios de montaje. Tanto el molinillo como el pedestal están colocados de manera que lo ideal es que la parte frontal del molinillo quede cuadrado con el frente de la superficie de montaje.
3. Fije la amoladora con los herrajes descritos en el manual del propietario. Si la hardware de montaje no está incluido en la lista, use un perno hexagonal que no exceda 7/16 pulg. de diámetro. dos arandelas planas, una arandela de seguridad y una tuerca hexagonal.



### PROTECCIÓN DEL MEDIO AMBIENTE

Recicle los materiales no deseados en lugar de desecharlos como residuos. Todas las herramientas, accesorios y embalajes deben clasificarse, llevarse a un centro de reciclaje y desecharse de forma compatible con el medio ambiente. Cuando el producto queda completamente inservible y es necesario desecharlo; drene todos los líquidos (si corresponde) en contenedores aprobados y deseche el producto y los líquidos según las regulaciones locales.

Nota: Es nuestra política mejorar continuamente los productos y, como tal, nos reservamos el derecho a modificar datos, especificaciones y componentes sin previo aviso.

Importante: No se acepta ninguna responsabilidad por el uso incorrecto de este producto.

## CUIDADO Y MANTENIMIENTO

1. Mantenga la herramienta con cuidado. Una herramienta en buen estado es eficiente, más fácil de controlar. y tendrá menos problemas.

2. Inspeccione periódicamente los componentes de la herramienta. Repare o reemplace los dañados o desgastados. componentes. Utilice únicamente piezas de repuesto idénticas al realizar el mantenimiento.

3. Mantenga las etiquetas y placas de identificación de la herramienta. Éstas contienen información importante. ilegible o faltante, comuníquese con Princess Auto Ltd.

para reemplazos.

¡ADVERTENCIA! Solo personal de servicio calificado debe reparar la herramienta. Una herramienta mal

La herramienta reparada puede representar un peligro para el usuario y/o para otras personas.

## DESVÍOS Y PIEZAS

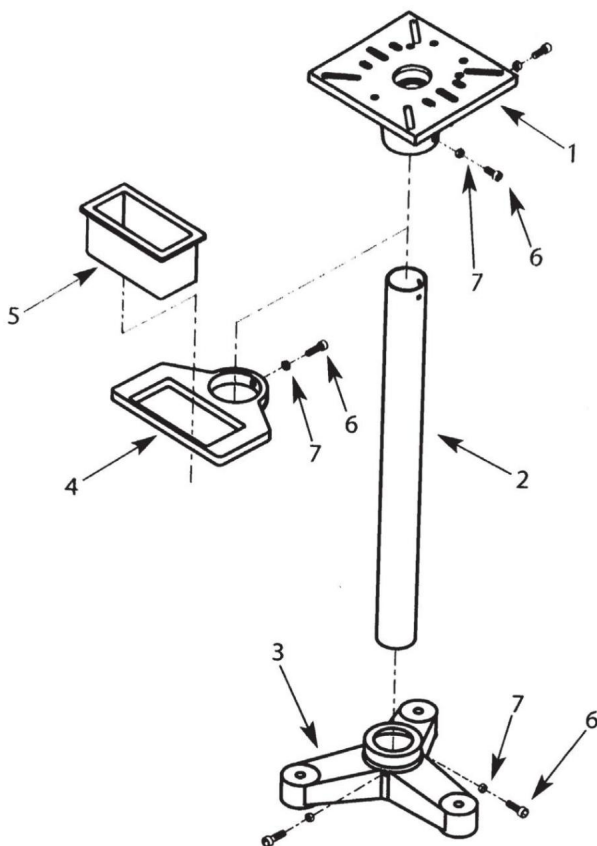

Artículo	Descripción	Cantidad
1	Placa fija	1
2	Poste de apoyo	1
3	Base	1
4	Collar de bandeja de refrigerante	1
5	Bandeja de refrigerante	1
6	Tornillo pequeño	5
7	Lavadora pequeña	5

## PRESUPUESTO

Modelo	GS-H
Color	Negro
El tamaño de la mesa de acero	270*270 mm
Otras funciones	Un tanque de agua.
Peso neto	22 kilos

Fabricante: Shanghaimuxinmuyeyouxiangongsi Dirección:  
Shuangchenglu 803nong11hao1602A-1609shi, baoshanqu, shanghai 200000 CN.

Importado a AUS: SIHAO PTY LTD. 1 ROKEVA STREETEASTWOOD NSW 2122 Australia

Importado a EE. UU.: Sanven Technology Ltd. Suite 250, 9166 Anaheim Place, Rancho Cucamonga, CA 91730

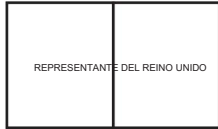

YH CONSULTING LIMITED. A LA DIRECCIÓN DE YH  
Consulting Limited Oficina 147, Centurion House, London  
Road, Staines-upon-Thames, Surrey, TW18 4AX



E-CrossStu GmbH  
Mainzer Landstr.69,  
60329 Fráncfort del Meno.



Soporte técnico y certificado de garantía  
electrónica [www.vevor.com/support](http://www.vevor.com/support)

# VEVOR

**Affordable. Reliable. Home Improvement.**

PODSTAWA SZLIFIERKI STOŁOWEJ

MODEL:GS-H

Wsparcie techniczne i certyfikat gwarancji  
elektronicznej [www.vevor.com/support](http://www.vevor.com/support)

# VEVOR

Affordable. Reliable. Home Improvement.

SZLIFIERKA STOŁOWA  
PIEDESTAŁ

MODEL:GS-H



To jest oryginalna instrukcja, przed użyciem należy uważnie przeczytać wszystkie instrukcje. VEVOR zastrzega sobie jasną interpretację naszej instrukcji obsługi. Wygląd produktu będzie zależał od produktu, który otrzymałeś. Prosimy o wybaczenie, że nie poinformujemy Cię ponownie, jeśli w naszym produkcie pojawią się jakiegokolwiek aktualizacje technologiczne lub oprogramowania.



Ostrzeżenie – aby zmniejszyć ryzyko obrażeń, użytkownik musi przeczytać uważnie przeczytaj instrukcję obsługi.

## INSTRUKCJE

Dziękujemy za zakup produktu VEVOR. Wyprodukowany zgodnie z wysokimi standardami, ten produkt, jeśli jest używany zgodnie z niniejszą instrukcją i prawidłowo konserwowany, zapewni lata bezproblemowej pracy.



Przeczytaj instrukcję obsługi.

**WAŻNE:** proszę uważnie przeczytać niniejszą instrukcję. Należy pamiętać o zachowaniu bezpieczeństwa użytkownika. wymagania, ostrzeżenia i środki ostrożności. Używaj produktu prawidłowo i ostrożnie.

celu, do którego jest przeznaczony. Niedopełnienie tego obowiązku może spowodować uszkodzenie i/lub obrażenia ciała i unieważnienie gwarancji. Zachowaj tę instrukcję w bezpiecznym miejscu przyszłe wykorzystanie.

1. Używać wyłącznie na twardych, równych i niezakłóconych powierzchniach, które są w stanie utrzymać szlifierka stołowa, stojak podłogowy i szlifierka stołowa.
2. Upewnij się, że stojak szlifierki stołowej jest przymocowany do powierzchni, która jest w stanie utrzymać stojak, szlifierkę stołową i obrabiany przedmiot.
3. Zawsze używaj stojaka szlifierki stołowej w dobrze oświetlonym, czystym i suchym miejscu. upewnij się, że podłoże jest stabilne, najlepiej betonowe.
4. Poproś o pomoc przy ustawianiu i zdejmowaniu szlifierki stołowej z miejsca pracy.
5. Wymień lub napraw uszkodzone części. Używaj tylko zalecanych części. Nieautoryzowane Części mogą być niebezpieczne i spowodują unieważnienie gwarancji.
6. Utrzymuj stojak szlifierki stołowej w suchości.
7. Trzymaj dzieci i osoby nieupoważnione z dala od miejsca pracy. Upewnij się, że Przed użyciem urządzenie zostało prawidłowo i bezpiecznie zmontowane.

**OSTRZEŻENIE!** Nieprzestrzeganie tych instrukcji może spowodować uszkodzenie uszkodzenia ciała lub innego mienia i/lub obrażeń ciała.

**OSTRZEŻENIE!** Ostrzeżenia, przestrogi i instrukcje omówione w tej instrukcji

instrukcja nie może objąć wszystkich możliwych warunków i sytuacji, które mogą wystąpić. Musi należeć do zrozumienia, że zdrowy rozsądek i ostrożność to czynniki, których nie da się zbudować do tego produktu, ale musi zostać zastosowany przez operatora.

## WSTĘP

Zabezpiecz szlifierki stołowe na tym wytrzymałym żeliwnym stojaku z łatwością. Zakotwicza się do podłogi i wyposażony jest w duży stół o wymiarach 10-5/8 x 10-5/8 cala i udźwigu 600 funtów.

Posiada akcesorium w postaci zbiornika na wodę. Kompatybilny z gamą ławek VOVER szlifierek, a także nadaje się do innych wiodących marek szlifierek stołowych.

UWAGA: Wymiary otworów montażowych stołu mogą być wybrane przez użytkownika.

odpowiednie położenie otworu mocującego zgodnie z rozmiarem instalacji zamocowanego elementu podstawa maszyny.

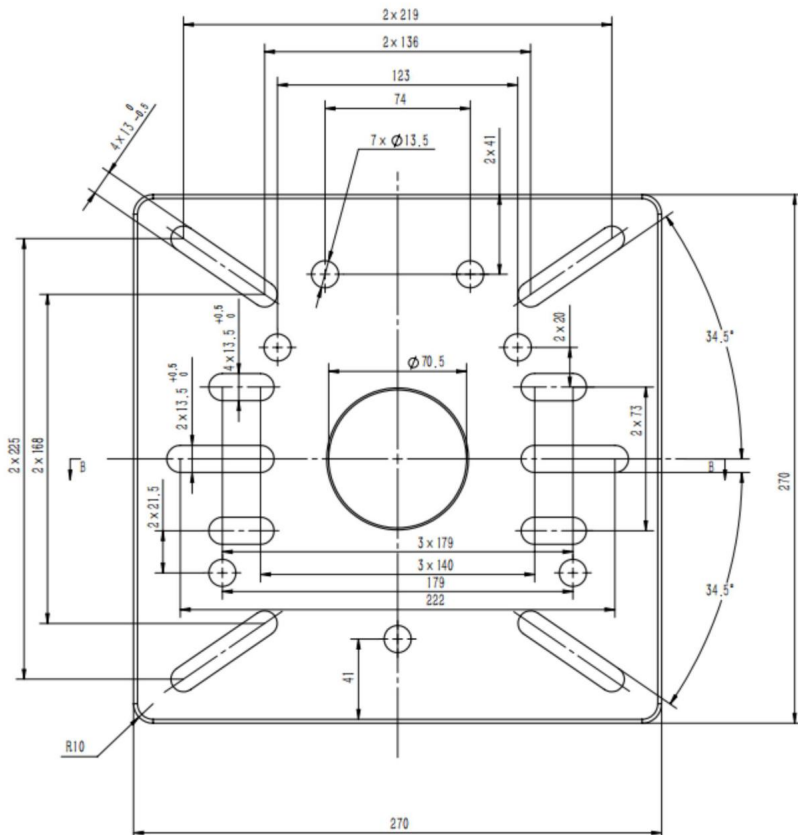

## MONTAŻ

Numery odnoszą się do załączonej listy części.

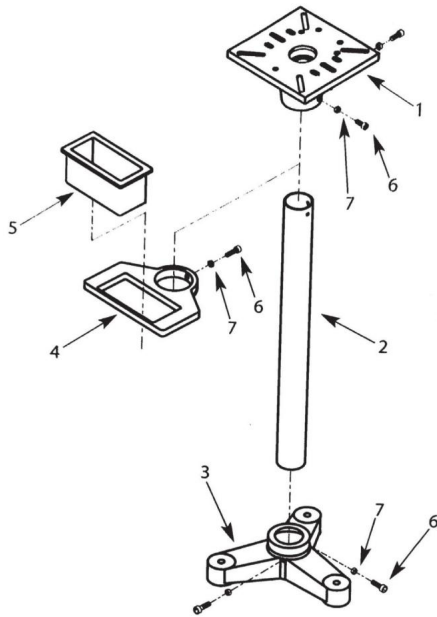

Zanim zaczniesz, oddziel wszystkie części i pogrupuj je według rozmiaru i stylu. Jeśli jakieś części są  
Jeśli czegoś brakuje, skontaktuj się natychmiast ze sprzedawcą VEVOR.

UWAGA: dokręcaj nakrętki i śruby palcami podczas montażu. Po złożeniu użyj  
klucz nastawny, aby upewnić się, że wszystkie mocowania są bezpieczne.

OSTRZEŻENIE! Ten stojak musi być zainstalowany na twardym, równym podłożu i w połączeniu  
ze zgodnymi szlifierkami stołowymi.

## MONTAŻ STOJAKA

1. Umieść podstawę (#3) na płaskiej, równej powierzchni.
2. Umieść słupkę podporową (# 2) w środku podstawy.
3. Dokręć 2 śruby ustalające (#6 i #7) w podstawie.
4. Nasuń kołnierz tacy na chłodziwo (#4) na drążek podporowy. Przesuń go wystarczająco daleko w dół, aby  
że co najmniej 10 cm słupka wystaje ponad obroże.

5. Zabezpiecz miskę na płyn chłodzący (#5) na miejscu, dokręcając śrubę ustalającą.
6. Umieść płytkę stałą (#1) nad słupkiem podporowym. Zabezpiecz ją na miejscu, dokręcając jego 2 śruby ustalające.
7. Zdecydowanie zaleca się mocowanie podstawy do podłogi za pomocą śrub 3/8 cala, odpowiednich do rodzaju podłogi.

## MONTAŻ SZLIFIERKI

1. Jeżeli szlifierka (lub inne stacjonarne elektronarzędzie) ma gumowe nóżki, należy je zdemontować. Dzięki temu szlifierka będzie mogła spoczywać płasko na podstawie.
2. Umieść szlifierkę na podstawie, dopasowując otwory montażowe zarówno szlifierka, jak i podstawka. W idealnym przypadku przód szlifierki powinien być prostopadle do przedniej krawędzi powierzchni montażowej.
3. Zabezpiecz szlifierkę za pomocą osprzętu opisanego w instrukcji obsługi. Jeśli jeśli nie ma na liście elementów montażowych, należy użyć śruby sześciokątnej o średnicy nieprzekraczającej 7/16 cala, dwie podkładki płaskie, podkładka zabezpieczająca i nakrętka sześciokątna.



## OCHRONA ŚRODOWISKA

Poddaj recyklingowi niechciane materiały zamiast wyrzucać je jako odpady. Wszystkie narzędzia, akcesoria i opakowania należy posortować, oddać do punktu recyklingu i zutilizowane w sposób zgodny ze środowiskiem. Gdy produkt staje się całkowicie niezdatny do użytku i wymaga utylizacji, należy spuścić wszystkie płyny (jeśli dotyczy) do zatwierdzonych pojemników i zutilizować produkt i płyny zgodnie z lokalnymi przepisami.

Uwaga: Naszą polityką jest ciągle udoskonalanie produktów i w związku z tym zastrzegamy sobie prawo do: prawo do zmiany danych, specyfikacji i części składowych bez wcześniejszego powiadomienia.

Ważne: Nie ponosimy odpowiedzialności za niewłaściwe użycie tego produktu.

## PIELĘGNACJA I KONSERWACJA

1. Utrzymuj narzędzie z należytą starannością. Narzędzie w dobrym stanie jest wydajne, łatwiejsze do kontrolowania i będzie miało mniej problemów.

2. Okresowo sprawdzaj elementy narzędzia. Napraw lub wymień uszkodzone lub zużyte komponenty. Podczas serwisowania należy używać wyłącznie identycznych części zamiennych.

3. Utrzymuj etykiety i tabliczki znamionowe narzędzia. Zawierają one ważne informacje. Jeśli nieczytelne lub brakujące, skontaktuj się z Princess Auto Ltd.

na wymianę.

**OSTRZEŻENIE!** Tylko wykwalifikowany personel serwisowy powinien naprawiać narzędzie. Nieprawidłowo naprawione narzędzie może stwarzać zagrożenie dla użytkownika i/lub innych osób.

## AWARIE I CZĘŚCI

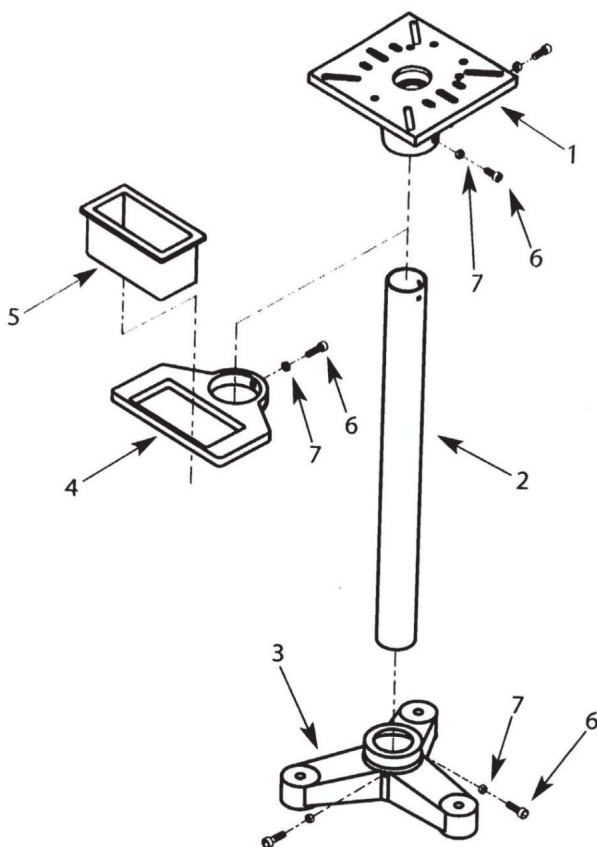

Przedmiot	Opis	Ilość
1	Płyta stała	1
2	Słup podporowy	1
3	Opierać	1
4	Kołnierz tacy na płyn chłodzący	1
5	Tacka na płyn chłodzący	1
6	Mała śruba	5
7	Mała pralka	5

## SPECYFIKACJE

Model	GS-H
Kolor	Czarny
Rozmiar stołu stalowego	270*270 mm
Inne funkcje	Zbiornik na wodę.
Masa netto	22 kilogramy

Producent: Shanghaimuxinmuyeyouxiangongsi Adres:

Shuangchenglu 803nong11hao1602A-1609shi, Baoshanqu, Szanghaj 200000 CN.

Importowane do AUS: SIHAO PTY LTD. 1 ROKEVA STREETEASTWOOD NSW 2122 Australia

Importowane do USA: Sanven Technology Ltd. Suite 250, 9166 Anaheim Place, Rancho Cucamonga, CA 91730



YH CONSULTING LIMITED. C/O YH Consulting Limited Biuro  
147, Centurion House, London Road, Staines-upon-  
Thames, Surrey, TW18 4AX



E-CrossStu GmbH  
Mainzer Landstr.69,  
60329 Frankfurt nad Menem.



Wsparcie techniczne i certyfikat gwarancji  
elektronicznej [www.vevor.com/support](http://www.vevor.com/support)

# VEVOR

**Affordable. Reliable. Home Improvement.**

**BANKSLIJPMACHINE VOETSTUK**

**MODEL:GS-H**

Technische ondersteuning en e-garantiecertificaat

[www.vevor.com/support](http://www.vevor.com/support)

# VEVOR

Affordable. Reliable. Home Improvement.

**BANKSLIJMACHINE  
VOETSTUK**

**MODEL:GS-H**



Dit is de originele instructie, lees alle handleidingen zorgvuldig door voordat u het product gebruikt. VEVOR behoudt zich een duidelijke interpretatie van onze gebruikershandleiding voor. Het uiterlijk van het product is afhankelijk van het product dat u hebt ontvangen. Vergeef ons dat we u niet opnieuw zullen informeren als er technologie- of software-updates voor ons product zijn.



Waarschuwing - Om het risico op letsel te verminderen, moet de gebruiker de gebruiksaanwijzing lezen

Lees de gebruiksaanwijzing zorgvuldig door.

## INSTRUCTIES

Bedankt voor het kopen van een VEVOR-product. Geproduceerd volgens een hoge standaard, dit product zal, indien gebruikt volgens deze instructies, en goed onderhouden, u jarenlang probleemloos kunt laten presteren.



Lees de gebruiksaanwijzing.

**BELANGRIJK:** lees deze instructies zorgvuldig door. Let op de veilige bediening vereisten, waarschuwingen en voorzorgsmaatregelen. Gebruik het product correct en met zorg voor de het doel waarvoor het bedoeld is. Als u dit niet doet, kan dit schade en/of persoonlijk letsel en zal de garantie ongeldig maken. Bewaar deze instructies op een veilige plaats voor toekomstig gebruik.

1. Gebruik alleen op stevige, vlakke, onbelemmerde oppervlakken die bestand zijn tegen de slijpmachine vloerstandaard en de slijpmachine.
2. Zorg ervoor dat de vloerstandaard voor de slijpmachine stevig vastzit aan een oppervlak dat de standaard, de slijpmachine en het werkstuk kan dragen.
3. Gebruik de vloerstandaard voor de slijpmachine altijd op een goed verlichte, schone en droge plaats. Zorg ervoor dat de ondergrond stevig is om op te lopen, bij voorkeur beton.
4. Vraag om hulp bij het plaatsen en verwijderen van de slijpmachine.
5. Vervang of repareer beschadigde onderdelen. Gebruik alleen aanbevolen onderdelen. Niet-geautoriseerde Onderdelen kunnen gevaarlijk zijn en de garantie doen vervallen.
6. Zorg ervoor dat de vloerstandaard van de bankslijpmachine droog blijft.
7. Houd kinderen en onbevoegde personen uit de buurt van het werkgebied. Zorg ervoor dat Controleer of het apparaat correct en stevig is gemonteerd voordat u het gebruikt.

**WAARSCHUWING!** Het niet naleven van deze instructies kan leiden tot schade aan het apparaat. stand of andere eigendommen en/of persoonlijk letsel.

**WAARSCHUWING!** De waarschuwingen, voorzorgsmaatregelen en instructies die in deze instructie worden besproken

handleiding kan niet alle mogelijke omstandigheden en situaties dekken die zich kunnen voordoen. Het moet worden begrepen dat gezond verstand en voorzichtigheid factoren zijn die niet zomaar kunnen worden opgebouwd in dit product, maar moet door de gebruiker zelf worden aangebracht.

## INVOERING

Bevestig bankslijpmachines eenvoudig aan deze robuuste gietijzeren standaard. Hij wordt vastgezet aan vloeren en beschikt over een grote tafel van 10-5/8 x 10-5/8 inch met een capaciteit van 600 lb.

Kenmerken accessoire een watertank. Compatibel met de VOVER-serie van bank slijpmachines, en ook geschikt voor andere toonaangevende merken bankslijpmachines.

**OPMERKING:** Afmetingen van de mesa-montagegaten, consumenten kunnen de geschikte bevestigingsgatpositie volgens de installatiegrootte van de vaste machinebasis.

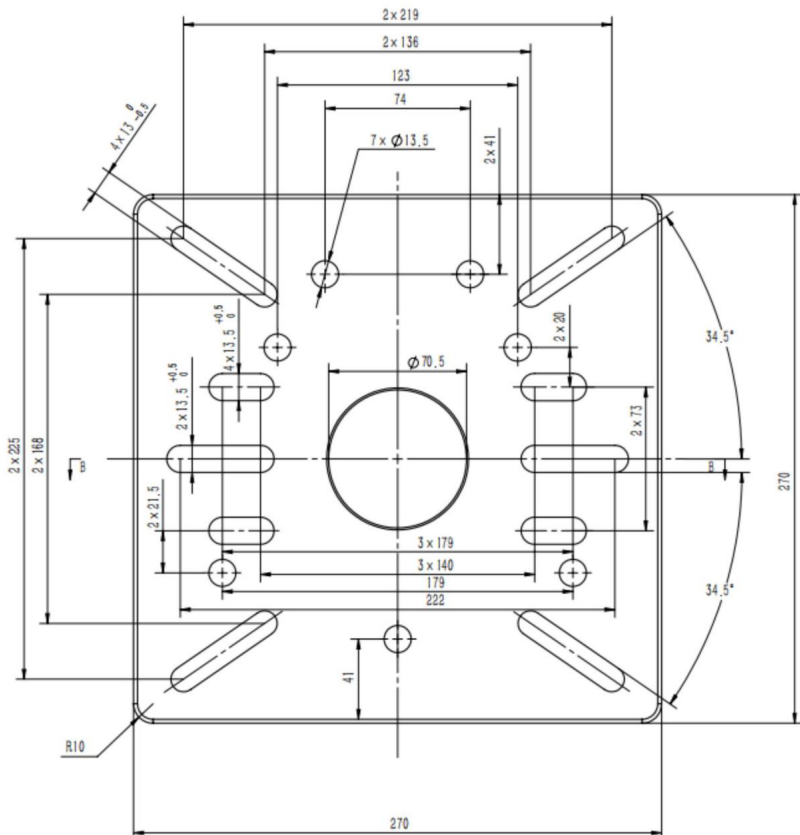

## MONTAGE

De nummers verwijzen naar de bijgevoegde onderdelenlijst.

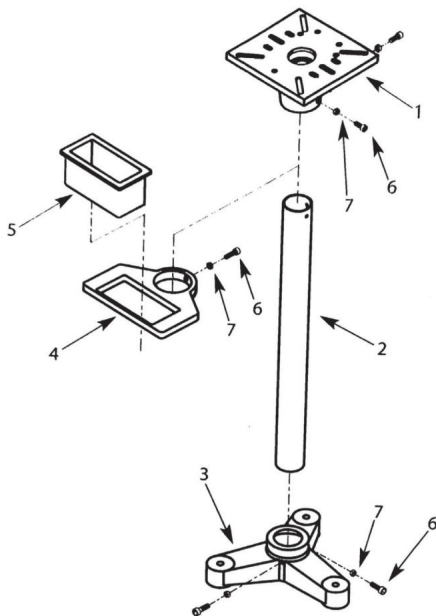

Voordat u begint, scheidt u alle onderdelen en groepeerd u ze op grootte en stijl. Als er onderdelen zijn

Als er een artikel ontbreekt, neem dan onmiddellijk contact op met uw VEVOR-leverancier.

**OPMERKING:** draai moeren en bouten met de hand vast bij het monteren. Gebruik na montage een verstelbare sleutel om ervoor te zorgen dat alle bevestigingen goed vastzitten.

**WAARSCHUWING!** Deze standaard moet op een stevige, vlakke ondergrond worden geïnstalleerd en in combinatie met met compatibele bankslijpmachines.

### MONTAGE VAN DE STANDAARD

1. Plaats de basis (#3) op een vlak, horizontaal oppervlak.
2. Plaats de steunpaal (#2) in het midden van de basis.
3. Draai de 2 stelschroeven (#6 en #7) in de basis vast.
4. Schuif de koelmiddelbakkraag (#4) op de steunpaal. Schuif hem ver genoeg naar beneden zodat dat er minimaal 10 cm van de paal boven de kraag uitsteekt.

5. Bevestig de koelmiddelbak (#5) op zijn plaats door de stelschroef vast te draaien.
6. Plaats de vaste plaat (#1) over de steunpaal. Bevestig deze door hem vast te draaien zijn 2 stelschroeven.
7. Het wordt sterk aanbevolen om de basis aan de vloer te bevestigen met behulp van 3/8 inch bouten van een type dat compatibel is met het vloeroppervlak.

## MONTAGE VAN EEN SLIJPER

1. Als de slijpmachine (of ander stationair elektrisch gereedschap) rubberen voetjes heeft, verwijder deze dan. Hierdoor kan de molen plat op de standaard staan.
2. Plaats de slijpmachine op de voet van de standaard en zorg dat de montagegaten van de slijpmachine op één lijn liggen, zowel de grinder als de voetstukstandaard. Idealiter zou de voorkant van de grinder haaks op de voorzijde van het montageoppervlak.
3. Bevestig de grinder met de hardware die in de handleiding van de eigenaar wordt beschreven. Als de bevestigingsmateriaal staat niet vermeld, gebruik een zeskantbout met een diameter van maximaal 7/16 inch, twee sluitringen, een borgring en een zeskantmoer.



## MILIEUBESCHERMING

Recycle ongewenste materialen in plaats van ze als afval weg te gooien. Alle gereedschappen, accessoires en verpakkingen moeten worden gesorteerd, naar een recyclingcentrum worden gebracht en op een manier worden afgevoerd die verenigbaar is met het milieu. Wanneer de product wordt volledig onbruikbaar en moet worden afgevoerd, laat alle vloeistoffen wegglopen (indien van toepassing) in goedgekeurde containers en gooi het product en de vloeistoffen weg volgens de plaatselijke voorschriften.

**Let op:** Het is ons beleid om producten voortdurend te verbeteren en als zodanig behouden wij ons het recht voor om het recht om gegevens, specificaties en onderdelen zonder voorafgaande kennisgeving te wijzigen.

**Belangrijk:** Wij aanvaarden geen aansprakelijkheid voor onjuist gebruik van dit product.

## ZORG & ONDERHOUD

1. Onderhoud het gereedschap met zorg. Een gereedschap in goede staat is efficiënt, gemakkelijker te controleren en zullen minder problemen hebben.

2. Controleer de gereedschapscomponenten periodiek. Repareer of vervang beschadigde of versleten onderdelen. componenten. Gebruik bij onderhoud alleen identieke vervangingsonderdelen.

3. Onderhoud de labels en naamplaatjes van het gereedschap. Deze bevatten belangrijke informatie. Als onleesbaar of ontbrekend, neem dan contact op met Princess Auto Ltd.

voor vervangingen.

**WAARSCHUWING!** Alleen gekwalificeerd servicepersoneel mag het gereedschap repareren. Een onjuist gerepareerd gereedschap kan een gevaar opleveren voor de gebruiker en/of anderen.

## STORINGEN EN ONDERDELEN

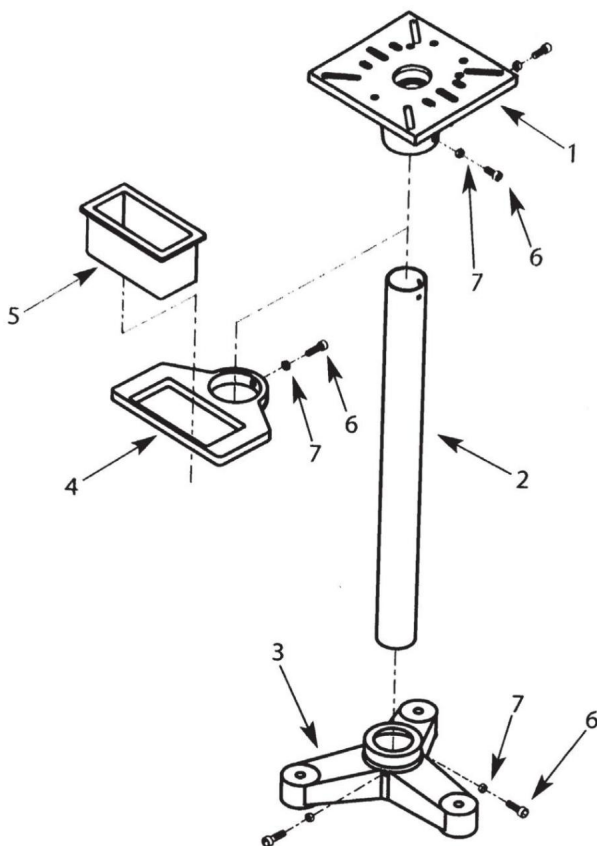

Item	Beschrijving	Hoeveelheid
1	Vaste plaat	1
2	Steunpaal	1
3	Baseren	1
4	Koelvløestofbakkraag	1
5	Koelvløestofbak	1
6	Kleine schroef	5
7	Kleine ring	5

## SPECIFICATIES

Model	GS-H
Kleur	Zwart
De stalen tafelmaat	270*270mm
Andere functies	Een watertank.
Netto gewicht	22 kilo

**Fabrikant:** Shanghaimuxinmuyeyouxiangongsi **Adres:**

Shuangchenglu 803nong11hao1602A-1609shi, baoshanqu, shanghai 200000 CN.

**Geïmporteerd naar AUS:** SIHAO PTY LTD. 1 ROKEVA STREETEASTWOOD NSW  
2122 Australië

**Geïmporteerd naar de VS:** Sanven Technology Ltd. Suite 250, 9166 Anaheim Place,  
Rancho Cucamonga, CA 91730



YH CONSULTING LIMITED. C/O YH Consulting Limited  
Kantoor 147, Centurion House, London Road, Staines-  
upon-Thames, Surrey, TW18 4AX



E-CrossStu GmbH  
Mainzer Landstr.69,  
60329 Frankfurt am Main.



**Technische ondersteuning en e-  
garantiecertificaat [www.vevor.com/support](http://www.vevor.com/support)**

# VEVOR

**Affordable. Reliable. Home Improvement.**

**BÄNKSLIPSPIDEL**

**MODELL:GS-H**

Teknisk support och e-garanticertifikat

[www.vevor.com/support](http://www.vevor.com/support)

# VEVOR

Affordable. Reliable. Home Improvement.

BÄNKSLIPARE  
PIEDESTAL

MODELL:GS-H



Detta är den ursprungliga instruktionen, läs alla instruktioner noggrant innan du använder den. VEVOR reserverar sig för en tydlig tolkning av vår användarmanual. Utseendet på produkten är beroende av den produkt du fått. Ursäkta oss att vi inte kommer att informera dig igen om det finns någon teknik eller mjukvaruuppdateringar på vår produkt.



Varning - För att minska risken för skada måste användaren läsa bruksanvisningen noggrant.

## INSTRUKTIONER

Tack för att du köpte en VEVOR-produkt. Tillverkad till en hög standard, detta produkten ger, om den används enligt dessa instruktioner och underhålls på rätt sätt du år av problemfri prestanda.



Läs bruksanvisningen.

**VIKTIGT:** läs dessa instruktioner noggrant. notera den säkra driften krav, varningar och försiktighetsåtgärder. använd produkten korrekt och med försiktighet syfte för vilket det är avsett. underlåtenhet att göra det kan orsaka skada och/eller personskada och gör garantin ogiltig. förvara dessa instruktioner säkert för framtida användning.

1. Använd endast på fasta, jämna, fria ytor som kan stödja bänkslipen golvställ och bänkslip.
2. Se till att bänksliparens golvstativ är fäst på ytan som kan stödja stativ, bänkslip och arbetsstycke.
3. Använd alltid bänkslip golvstativ på en väl upplyst ren och torr plats. Gör se till att ytan är fast under foten. helst betong.
4. Ta hjälp av att placera och ta bort bänkslipmaskinen från sitt arbetsläge.
5. Byt ut eller reparera skadade delar. Använd endast rekommenderade delar. Obehörig delar kan vara farliga och gör garantin ogiltig.
6. Håll bänkslipens golvstativ torrt.
7. Håll barn och obehöriga borta från arbetsområdet. Se till att enheten är ordentligt och säkert monterad före användning.

**WARNING!** Underlåtenhet att följa dessa instruktioner kan leda till skada på stativ eller annan egendom och/eller personskada.

**WARNING!** De varningar, varningar och instruktioner som diskuteras i denna instruktion



## MONTERING

Siffrorna hänvisar till bifogad reservdelslista.

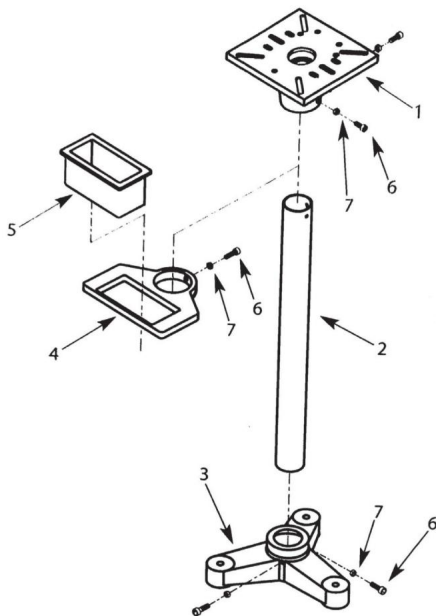

Innan du börjar, separera alla delar och gruppera efter storlek och stil. Om några delar finns saknas, kontakta din VEVOR-återförsäljare omedelbart.

**OBS:** Dra åt muttrar och bultar med fingrarna vid montering. När den är monterad, använd en justerbar skiftnyckel för att säkerställa att alla fästen är säkra.

**WARNING!** Detta stativ måste installeras på fast plan mark och i kombination med kompatibla bänkslipmaskiner.

### MONTERING AV STÄLLEN

1. Placera basen (nr 3) på en plan, jämn yta.
2. Placera stödstången (# 2) i mitten av basen.
3. Dra åt de 2 ställskruvarna (#6 och #7) i basen.
4. Skjut kylvätsketrågets krage (#4) på stödstången. Skjut den tillräckligt långt ner så att minst 4 tum av stolpen visas ovanför kragen.

5. Säkra kylvätskebehållaren (#5) på plats genom att dra åt ställskruven.
6. Placera den fasta plattan (#1) över stödstången. Säkra den på plats genom att dra åt dess 2 ställskruvar.
7. Det rekommenderas starkt att du monterar basen på golvet med 3/8 tum bultar av en typ som är kompatibel med golvytan.

## MONTERING AV EN KLIPP

1. Om slipmaskinen (eller annat stationärt elverktyg) har gummifötter, ta bort dem. Detta gör att kvarnen kan sitta plant på stativet.
2. Placera kvarnen ovanpå stativet, rikta in monteringshålen på både kvarnen och piedestalstativet. Helst bör främre delen av kvarnen vara fyrkantig med framsidan av monteringsytan.
3. Säkra kvarnen med den hårdvara som beskrivs i dess bruksanvisning. Om monteringsutrustning är inte listad, använd en sexkantsbult som inte överstiger 7/16 tum i diameter, två plana brickor, en låsbricka och en sexkantsmutter.



### MILJÖSKYDD

Återvinn önskat material istället för att slänga dem som avfall. Alla verktyg, tillbehör och förpackningar ska sorteras, lämnas till en återvinningscentral och kasseras på ett sätt som är förenligt med miljön. När produkten blir helt oanvändbar och kräver kassering, töm ut eventuella vätskor (om tillämpligt) i godkända behållare och kassera produkten och vätskorna enligt lokala bestämmelser.

**Obs:** Det är vår policy att ständigt förbättra produkterna och därför förbehåller vi oss rätt att ändra data, specifikationer och komponenter utan föregående meddelande.

**Viktigt:** Inget ansvar accepteras för felaktig användning av denna produkt.

## SKÖTSEL & UNDERHÅLL

1. Underhåll verktyget noggrant. Ett verktyg i gott skick är effektivt, lättare att kontrollera och kommer att ha färre problem.

2. Inspektera verktygskomponenterna regelbundet. Reparera eller byt ut skadade eller slitna komponenter. Använd endast identiska reservdelar vid service.

3. Underhåll verktygets etiketter och namnskyltar. Dessa innehåller viktig information. Om oläslig eller saknas, kontakta Princess Auto Ltd.

för ersättare.

**WARNING!** Endast kvalificerad servicepersonal bör reparera verktyget. Ett felaktigt reparerat verktyg kan utgöra en fara för användaren och/eller andra.

## UPPSTÄLLNING OCH DELAR

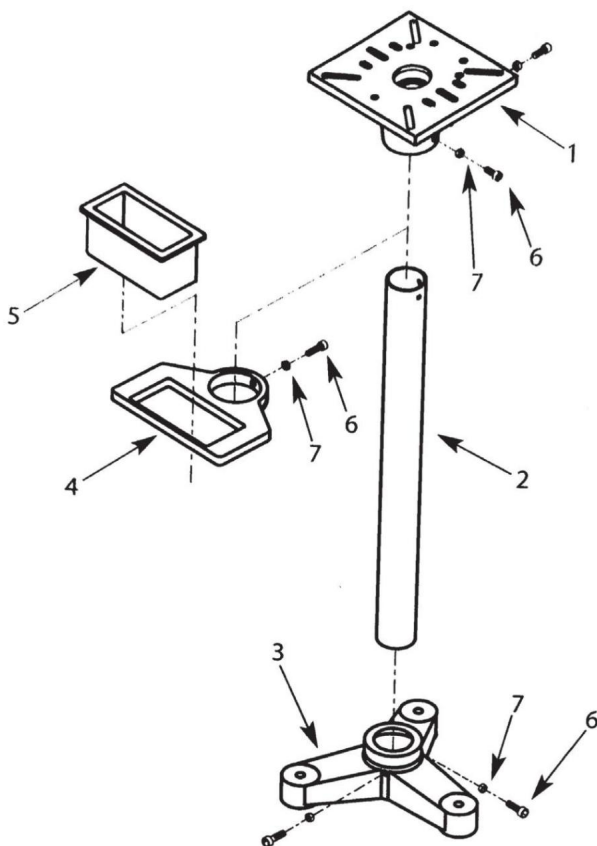

Punkt	Beskrivning	Antal
1	Fast plåt	1
2	Stöd Stolpe	1
3	Bas	1
4	Kylmedelsbricka krage	1
5	Kylvätskebricka	1
6	Liten skruv	5
7	Liten bricka	5

## SPECIFIKATIONER

Modell	GS-H
Färg	Svart
Stålbordets storlek	270*270 mm
Andra funktioner	En vattentank.
Nettovikt	22 kg

**Tillverkare:** Shanghaimuxinmuyeyouxiangongsi **Adress:**

Shuangchenglu 803nong11hao1602A-1609shi, baoshanqu, shanghai 200000 CN.

**Importerad till AUS:** SIHAO PTY LTD. 1 ROKEVA STREETEASTWOOD NSW 2122  
Australien

**Importerad till USA:** Sanven Technology Ltd. Suite 250, 9166 Anaheim Place, Rancho  
Cucamonga, CA 91730



YH CONSULTING LIMITED. C/O YH Consulting Limited  
Office 147, Centurion House, London Road, Staines-  
upon-Thames, Surrey, TW18 4AX



E-CrossStu GmbH  
Mainzer Landstr.69,  
60329 Frankfurt am Main.



**Teknisk support och e-garanticertifikat**  
**[www.vevor.com/support](http://www.vevor.com/support)**