

SUMMIT

REFRIGERATOR / RÉFRIGÉRATEUR

Model / Modèle FF22B/FF22BDR

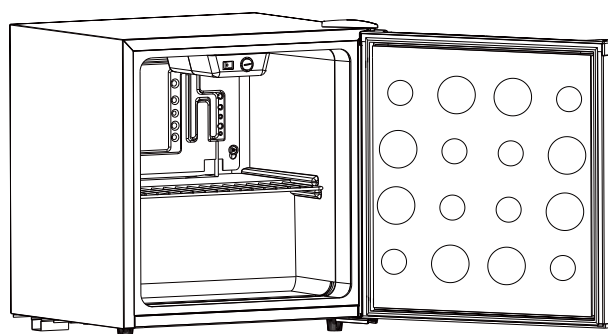
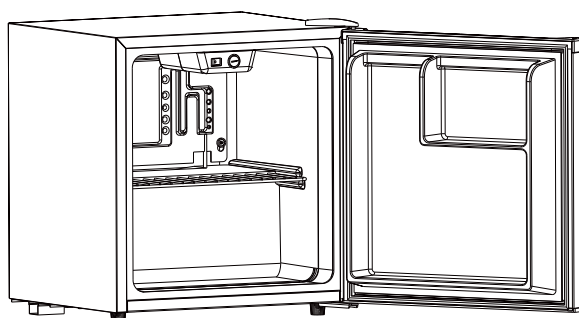

Owner's Manual / Mode d'emploi

BEFORE USE, PLEASE READ AND FOLLOW ALL SAFETY RULES
AND OPERATING INSTRUCTIONS

AVANT UTILISATION, VEUILLEZ LIRE ET SUIVRE TOUTES LES REGLES DE SECURITE
ET LES INSTRUCTIONS D'UTILISATION

Write Serial No. here:
Écrivez le numéro de série ici :

Felix Storch, Inc.
Summit Appliance Division
An ISO 9001:2015 registered company
770 Garrison Avenue
Bronx, NY 10474

IMPORTANT SAFEGUARDS

Your safety and the safety of others are very important.



Before the refrigerator is used, it must be properly positioned and installed as described in this manual, so read the manual carefully. To reduce the risk of fire, electrical shock or injury when using the refrigerator, follow basic precautions, including the following:

DANGER

- Plug into a grounded 3-prong outlet. Do not remove grounding prong, do not use an adapter, and do not use an extension cord.
- It is recommended that a separate circuit, serving only your refrigerator, be provided.

Use receptacles that cannot be turned off by a switch or pull chain.

- Never clean refrigerator parts with flammable fluids. These fumes can create a fire hazard or explosion. And do not store or use gasoline or other flammable vapors and liquids in the vicinity of this or any other appliance. The fumes can create a fire hazard or explosion.
- Before proceeding with cleaning and maintenance operations, make sure the power line of the unit is disconnected.
- Do not connect or disconnect the electric plug when your hands are wet.
- Unplug the refrigerator or disconnect the power before cleaning or servicing. Failure to do so can result in electrical shock or death.
- Do not attempt to repair or replace any part of your refrigerator unless it is specifically recommended in this material. All other servicing should be referred to a qualified technician.
- This appliance is CFC- and HFC-free and contains small quantities of Isobutane (R600a) which is environmentally friendly, but flammable. It does not damage the ozone layer, nor does it increase the greenhouse effect. Care must be taken during transportation and setting up of the appliance that no parts of the cooling system are damaged. Leaking coolant can ignite and may damage the eyes.
- In the event of any damage:
 - Avoid open flames and anything that creates a spark,
 - Disconnect from the electrical power line,
 - Air the room in which the appliance is located for several minutes, and
 - Contact the Service Department for advice.

- The more coolant there is in an appliance, the larger the room it should be installed in. In the event of a leakage, if the appliance is in a small room, there is the danger of combustible gases building up. For every ounce of coolant at least 325 cubic feet of room space is required. The amount of coolant in the appliance is stated on the data plate on the back of the appliance. It is hazardous for anyone other than an authorized Service Person to carry out servicing or repairs to this appliance.
- Take serious care when handling, moving, and using the appliance to avoid either damaging the refrigerant tubing or increasing the risk of a leak.
- Replacing component parts and servicing shall be done by factory authorized service personnel so as to minimize the risk of possible ignition due to incorrect parts or improper service.

WARNING

- Use two or more people to move and install the refrigerator. Failure to do so can result in back or other injury.
- To ensure proper ventilation for your refrigerator, the front of the unit must be completely unobstructed. Choose a well-ventilated area with temperatures above 60° F (16° C) and below 90° F (32° C). This unit must be installed in an area protected from the elements, such as wind, rain, water spray or drips.
- The refrigerator should not be located next to ovens, grills or other sources of high heat.
- The refrigerator must be installed with all electrical connections in accordance with state and local codes. A standard electrical supply (115V AC only, 60 Hz), properly grounded in accordance with the National Electrical Code and local codes and ordinances, is required.
- Do not kink or pinch the power supply cord of the refrigerator.
- The fuse (or circuit breaker) size should be 15 amperes.
- It is important for the refrigerator to be leveled in order to work properly. You may need to make several adjustments to level it.
- Never allow children to operate, play with or crawl inside the refrigerator.
- Do not use solvent-based cleaning agents or abrasives on the interior. These cleaners may damage or discolor the interior.
- Do not use this apparatus for other than its intended purpose.

DANGER

Risk of child entrapment

Child entrapment and suffocation are not problems of the past. Junked or abandoned refrigerators are still dangerous, even if they will “just sit in the garage a few days.”

- Before you throw away your old refrigerator: Take off the doors. Leave the shelves in place so that children may not easily climb inside.
- Never allow children to operate, play with, or crawl inside the refrigerator.

- SAVE THESE INSTRUCTIONS -

Table of Contents

Important Safeguards 1 - 2

Location of Parts 3

Technical Information 4

Installation Instructions4 - 5

Before Using Your Refrigerator 4

Installing the Refrigerator 4 - 5

Electrical Connection / Extension Cord5

Operating Your Refrigerator 6

Temperature Controls / Defrosting.....6

Care and Maintenance6 - 7

Cleaning Your Refrigerator / Power Failure / Vacations / Moving Your Unit 6

Energy-Saving Tips7

Problems with Your Refrigerator? (Troubleshooting) 8

Limited Warranty9

Location of Parts

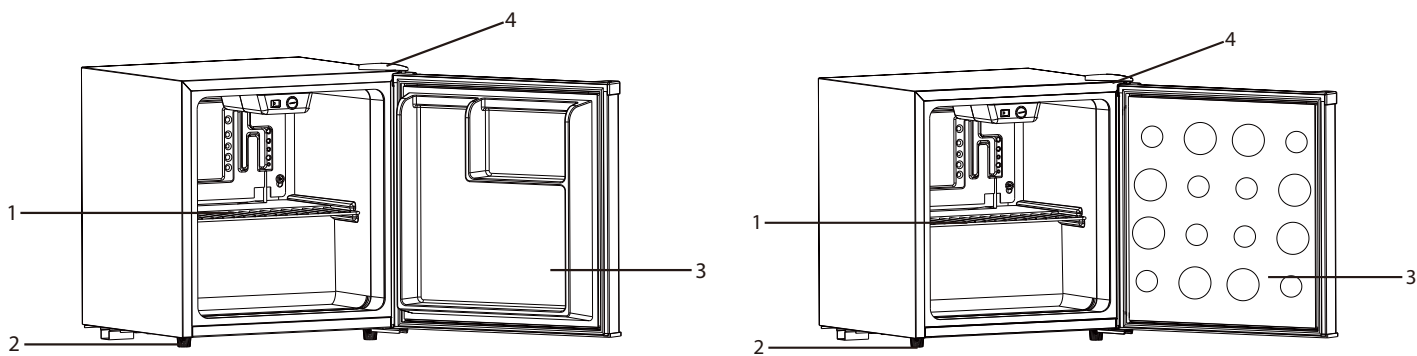

Item	Part Name
1	Shelf
2	Adjustable foot
3	Door
4	Hinge

Technical Information

Model: FF22B/FF22BDR

Capacity: 1.7 cubic feet

Electrical Input: 115V AC / 60Hz

Rated Current: 1.0A

Refrigerant: R600a, 0.57 oz

Installation: Free-standing

Unit Weight: 35.2 lbs

Unit Dimensions: 18.9(W) x 17.7(D) x 20.6(H) inches

Installation Instructions

Before Using Your Refrigerator:

- Remove the exterior and interior packing.
- Check to be sure you have all of the following parts:
 - 1 removable shelf
 - 1 instruction manual

Before connecting the unit to the power source, let it stand for approximately 2 hours. This will reduce the possibility of a malfunction in the cooling system from handling during transportation.

- Clean the interior surface with lukewarm water using a soft cloth.

Installing the Refrigerator:

- This appliance is designed to be free-standing only, and should not be recessed or built in.
- When installing the unit, allow 5 inches of space at the back, sides and top of the unit, which will allow the proper air circulation to cool the compressor and condenser.
- Locate the unit away from direct sunlight and sources of heat (stove, heater, radiator, etc.). Direct sunlight may affect the acrylic coating and heat sources may increase electrical consumption. Extremely cold ambient temperatures may also affect the unit's performance.

- Avoid locating the unit in moist areas.
- Plug the unit into an exclusive, properly installed and grounded wall outlet. Do not under any circumstances cut or remove the third (ground) prong from the power cord. Any questions concerning power and/or grounding should be directed toward a certified electrician or authorized service center.
- After plugging the appliance into a wall outlet, allow the unit to cool down for 2 to 3 hours before placing food inside.

Electrical Connection:

WARNING

Improper use of the grounded plug can result in the risk of electrical shock. If the power cord is damaged, have it replaced by an authorized service center.

This unit should be properly grounded for your safety. The power cord of this unit is equipped with a three-prong plug which mates with a standard three-prong wall outlet to minimize the possibility of electrical shock.

Do not under any circumstances cut or remove the third ground prong from the power cord supplied. For personal safety, this appliance must be properly grounded.

This unit requires a standard 115-volt AC/60Hz electrical outlet with three-prong ground. Have the wall outlet and circuit checked by a qualified electrician to make sure the outlet is properly grounded. When a standard 2-prong wall outlet is encountered, it is your responsibility and obligation to have it replaced with a properly grounded 3-prong wall outlet.

To prevent accidental injury, the cord should be secured behind the unit and not left exposed or dangling.

The unit should always be plugged into its own individual electrical outlet which has a voltage rating that matches the rating label on the appliance. This provides the best performance and also prevents overloading house wiring circuits that could cause a fire hazard from overheated wires. Never unplug the unit by pulling on the power cord.

Always grip the plug firmly and pull straight out from the receptacle. Repair or replace immediately any power cord that has become frayed or otherwise damaged. Do not use a cord that shows cracks or abrasion damage along its length or at either end. When moving the unit, be careful not to damage the power cord.

Extension Cord:

Do not use an extension cord with this appliance. If the power cord is too short, have a qualified electrician or service technician install an outlet near the appliance.

Operating Your Refrigerator

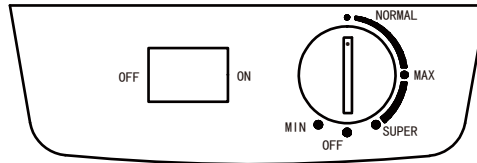

Temperature Controls:

- Your unit has only one control for regulating the temperature. The temperature control is located on the upper side of the compartment. The first time you turn the unit on, set the temperature control to “MAX”. The range of the temperature control is from position “OFF” to “MAX”. After 24 to 48 hours, adjust the temperature control to the setting that best suits your needs. The setting of “NORMAL” should be appropriate for most uses. To turn the appliance off, turn the temperature control to “OFF”.

Defrosting:

- Your refrigerator defrosts automatically.

NOTE: IF THE UNIT IS UNPLUGGED, HAS LOST POWER, OR IS TURNED OFF, YOU MUST WAIT 3 TO 5 MINUTES BEFORE RESTARTING THE UNIT. IF YOU ATTEMPT TO RESTART BEFORE THIS TIME DELAY, THE REFRIGERATOR WILL NOT START.

Care and Maintenance

Cleaning Your Refrigerator:

1. Turn the refrigerator temperature control to OFF, unplug the unit and remove the contents, including shelves.
2. Wash the inside surfaces with a solution of warm water and baking soda. The solution should contain about 2 tablespoons of baking soda to a quart of water.
3. Wash the shelves with a mild detergent solution.
4. Wash the outside cabinet with warm water and mild liquid detergent. Rinse well and wipe dry with a clean soft cloth.
5. Wring excess water out of the sponge or cloth before cleaning the area of the controls, or any electrical parts.

CAUTION: Failure to unplug the unit could result in electrical shock or personal injury.

Power Failure:

Most power failures are corrected within a few hours and should not affect the temperature of your unit if you minimize the number of times the doors are opened. If the power is going to be off for a longer period of time, you need to take the proper steps to protect your food.

Vacations:

Short vacations: Leave the refrigerator operating during vacations of less than three weeks.

Long vacations: If the refrigerator will not be used for several months, remove all food and unplug the power cord. Clean and dry the interior thoroughly. To prevent odor and mold growth, leave the door open slightly, blocking it open if necessary.

Moving Your Unit:

1. Remove all stored items.
2. Securely tape down all loose items inside your unit (shelves).
3. Turn the leveling legs up to the base to avoid damage.
4. Tape the door shut.
5. Be sure the unit stays secure in the upright position during transportation. Also, protect the outside of the unit with a blanket or similar covering.

Energy-Saving Tips:

- The unit should be located in the coolest area of the room, away from heat-producing appliances and out of direct sunlight.
- Let hot foods cool to room temperature before placing in the unit. Overloading the unit forces the compressor to run longer.
- Be sure to wrap foods properly and wipe containers dry before placing them in the unit. This cuts down on frost build-up inside the unit.
- The unit's storage area should not be lined with aluminum foil, wax paper or paper toweling. Liners interfere with cold air circulation, making the unit less efficient.
- Organize and label stored items to reduce door openings and extended searches. Remove as many items as needed at one time, and close the door as soon as possible.

Problems with Your Refrigerator?

You can easily solve many common refrigerator problems, saving you the cost of a possible service call. Try the suggestions below to see if you can correct the problem before calling the service provider.

TROUBLESHOOTING GUIDE

Problem	Possible Cause
Unit does not operate.	Not plugged in. The circuit breaker has tripped or the fuse has blown. The unit's temperature control is set at OFF.
Turns on and off frequently.	Room temperature is warmer than usual. A large amount of food has been added to the unit. The doors are opened too often. The door is not closed completely. The temperature control is not set correctly. The door gasket does not seal properly. The unit does not have the correct clearances.
Vibrations	Check to be sure the unit is level.
The unit seems to be making too much noise.	A rattling noise may come from the flow of refrigerant, which is normal. As each cycle ends, you may hear gurgling sounds caused by the flow of refrigerant in your unit. Contraction and expansion of the inside walls may cause popping and crackling noises. The unit is not level.
The door will not close properly.	The unit is not level. The gasket is dirty or bent.



Limited Warranty

ONE-YEAR LIMITED WARRANTY

Within the 48 contiguous United States, for one year from the date of purchase, when this appliance is operated and maintained according to instructions attached to or furnished with the product, warrantor will pay for factory-specified parts and repair labor to correct defects in materials or workmanship. Service must be provided by a designated service company. Outside the 48 states, all parts are warranted for one year from manufacturing defects. Plastic parts, shelves and cabinets are warranted to be manufactured to commercially acceptable standards, and are not covered from damage during handling or breakage.

5-YEAR COMPRESSOR WARRANTY

1. The compressor is covered for 5 years.
2. Replacement does not include labor.

ITEMS WARRANTOR WILL NOT PAY FOR:

1. Service calls to correct the installation of your appliance, to instruct you how to use your appliance, to replace or repair fuses or to correct wiring or plumbing.
2. Service calls to repair or replace appliance light bulbs or broken shelves. Consumable parts (such as filters) are excluded from warranty coverage.
3. Damage resulting from accident, alteration, misuse, abuse, fire, flood, acts of God, improper installation, installation not in accordance with electrical or plumbing codes, or use of products not approved by warrantor.
4. Replacement parts or repair labor costs for units operated outside the United States.
5. Repairs to parts or systems resulting from unauthorized modifications made to the appliance.
6. The removal and reinstallation of your appliance if it is installed in an inaccessible location or is not installed in accordance with published installation instructions.

DISCLAIMER OF IMPLIED WARRANTIES – LIMITATION OF REMEDIES

CUSTOMER'S SOLE AND EXCLUSIVE REMEDY UNDER THIS LIMITED WARRANTY SHALL BE PRODUCT REPAIR AS PROVIDED HEREIN. IMPLIED WARRANTIES, INCLUDING WARRANTIES OF MERCHANTABILITY OR FITNESS FOR A PARTICULAR PURPOSE, ARE LIMITED TO ONE YEAR. WARRANTOR SHALL NOT BE LIABLE FOR INCIDENTAL OR CONSEQUENTIAL DAMAGES. SOME STATES DO NOT ALLOW THE EXCLUSION OR LIMITATION OF INCIDENTAL OR CONSEQUENTIAL DAMAGES, OR LIMITATIONS ON THE DURATION OF IMPLIED WARRANTIES OF MERCHANTABILITY OR FITNESS, SO THESE EXCLUSIONS OR LIMITATIONS MAY NOT APPLY TO YOU. THIS WARRANTY GIVES YOU SPECIFIC LEGAL RIGHTS AND YOU MAY ALSO HAVE OTHER RIGHTS, WHICH VARY FROM STATE TO STATE.



WARNING: This product can expose you to chemicals including Nickel (Metallic) which is known to the State of California to cause cancer, birth defects or other reproductive harm.

For more information go to www.P65Warnings.ca.gov

Note: Nickel is a component in all stainless steel and some other metallic compositions.

Felix Storch, Inc.
Summit Appliance Division
Bronx, NY 10474
Phone: (718) 893-3900
Fax: (844) 478-8799
www.summitappliance.com

SUMMIT

For parts and accessory ordering,
troubleshooting and helpful hints, visit:
www.summitappliance.com/support

Printed in China

MESURES DE SÉCURITÉ IMPORTANTES

Votre sécurité et celle des autres sont très importantes.



Avant d'utiliser le réfrigérateur, il doit être correctement positionné et installé comme décrit dans ce manuel. Lisez-le attentivement. Pour réduire les risques d'incendie, de choc électrique ou de blessure lors de l'utilisation du réfrigérateur, suivez les précautions de base, notamment les suivantes::

DANGER

- Branchez-le à une prise à 3 broches mise à la terre. Ne retirez pas la broche de mise à la terre, n'utilisez pas d'adaptateur et n'utilisez pas de rallonge.
- Il est recommandé de prévoir un circuit séparé, ne servant que votre réfrigérateur.
- Utilisez des prises qui ne peuvent pas être éteintes par un interrupteur ou une chaîne.
- Ne nettoyez jamais les pièces du réfrigérateur avec des liquides inflammables. Ces émanations peuvent créer un risque d'incendie ou d'explosion. Et n'entrez pas et n'utilisez pas d'essence ou d'autres liquides ou vapeurs inflammables à proximité de cet appareil ou de tout autre appareil. Les vapeurs peuvent créer un risque d'incendie ou d'explosion.
- Avant de procéder aux opérations de nettoyage et d'entretien, assurez-vous que la ligne électrique de l'unité est débranchée.
- Ne pas brancher ni débrancher la prise électrique avec les mains mouillées.
- Débranchez le réfrigérateur ou débranchez le cordon d'alimentation avant le nettoyage ou l'entretien. Sinon, vous risquez un choc électrique ou la mort.
- N'essayez pas de réparer ou de remplacer une pièce de votre réfrigérateur à moins que cela ne soit spécifiquement recommandé dans ce document. Tout autre entretien doit être confié à un technicien qualifié.
- Cet appareil ne contient ni CFC ni HFC et contient de petites quantités d'isobutane (R600a), écologique, mais inflammable. Il n'endommage pas la couche d'ozone ni n'augmente l'effet de serre. Lors du transport et de la mise en place de l'appareil, il convient de veiller à ce qu'aucune partie du système de refroidissement ne soit endommagée. Une fuite de liquide de refroidissement peut s'enflammer et peut endommager les yeux.
- En cas de dommage:
 - Évitez les flammes nues et tout ce qui crée une étincelle,
 - Déconnecter de la ligne électrique,
 - Aérer la pièce dans laquelle se trouve l'appareil pendant plusieurs minutes, et
 - Contactez le service après-vente pour obtenir des conseils.

- Plus il y a de liquide de refroidissement dans un appareil, plus la pièce dans laquelle il doit être installé est grande. En cas de fuite, si l'appareil se trouve dans une petite pièce, des gaz combustibles risquent de s'accumuler. Pour chaque once de liquide de refroidissement, il faut au moins 325 pieds cubes d'espace. La quantité de liquide de refroidissement dans l'appareil est indiquée sur la plaque signalétique située à l'arrière de l'appareil. Il est dangereux pour toute personne autre qu'une personne de service autorisée d'effectuer l'entretien de cet appareil.
- Faites très attention lors de la manipulation, du déplacement et de l'utilisation de l'appareil pour éviter d'endommager le tuyau de réfrigérant ou d'augmenter le risque de fuite.
- Le remplacement des composants et la maintenance doivent être confiés à un personnel de maintenance agréé par l'usine, de manière à minimiser le risque d'inflammation éventuelle en raison de pièces incorrectes ou d'un service incorrect..

AVERTISSEMENT

- Utilisez deux personnes ou plus pour déplacer et installer le réfrigérateur. Ne pas le faire peut entraîner des blessures au dos ou autres.
- Pour assurer une ventilation adéquate de votre réfrigérateur, l'avant de l'appareil ne doit pas être obstrué. Choisissez un endroit bien ventilé avec des températures supérieures à 16 ° C (60 ° F) et inférieures à 32 ° C (90 ° F). Cet appareil doit être installé dans une zone protégée des éléments tels que le vent, la pluie, les éclaboussures d'eau ou les égouttements.
- Le réfrigérateur ne doit pas être placé à côté de fours, de grils ou d'autres sources de chaleur intense.
- Le réfrigérateur doit être installé avec toutes les connexions électriques conformément aux codes locaux et en vigueur. Une alimentation électrique standard (115 V CA seulement, 60 Hz), correctement mise à la terre conformément au code national de l'électricité et aux codes et ordonnances locaux, est requise.
- Ne pliez pas et ne pincez pas le cordon d'alimentation du réfrigérateur.
- La taille du fusible (ou du disjoncteur) doit être de 15 ampères.
- Il est important que le réfrigérateur soit mis à niveau pour fonctionner correctement. Vous devrez peut-être faire plusieurs ajustements pour le niveler.
- Ne laissez jamais les enfants utiliser, jouer ou ramper dans le réfrigérateur.
- N'utilisez pas de produits de nettoyage à base de solvants ni d'abrasifs à l'intérieur. Ces nettoyeurs peuvent endommager ou décolorer l'intérieur.
- Ne pas utiliser cet appareil à des fins autres que celles prévues.

DANGER

Risque de piégeage de l'enfant

Le piégeage et la suffocation d'enfants ne sont pas des problèmes du passé. Les réfrigérateurs jetés sont toujours dangereux, même s'ils «resteront dans le garage quelques jours.»

- Avant de jeter votre vieux réfrigérateur: Enlevez les portes. Laissez les étagères en place de sorte que les enfants ne puissent pas facilement monter à l'intérieur.
- Ne laissez jamais les enfants utiliser, jouer ou ramper dans le réfrigérateur.

- CONSERVEZ CES INSTRUCTIONS -

Table des matières

Mesures de sécurité importantes	10 - 11
Emplacement des pièces	12
Information technique	13
Instructions d'installation	13 - 14
Avant d'utiliser votre réfrigérateur	13
Installation du réfrigérateur	13 - 14
Connexion électrique / Rallonge	14
Faire fonctionner votre réfrigérateur	15
Contrôles de température / Dégivrage	15
Soin et entretien	16 - 17
Nettoyage / Panne électrique / Vacances / Déplacement de votre unité	16
Conseils d'économie d'énergie	17
Problèmes avec votre réfrigérateur? (Dépannage)	18
Garantie limitée	19

Emplacement des pièces

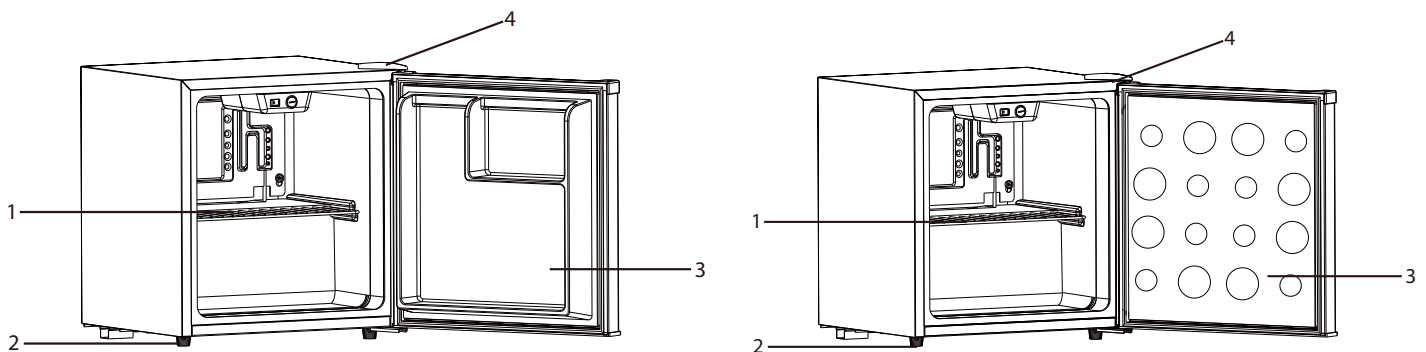

Article	Nom de la pièce
1	Étagère
2	Pied réglable
3	Porte
4	Charnière

Information technique

Modèle: FF22B/FF22BDR

Capacité: 1.7 cubic feet

Entrée électrique: 115V AC / 60Hz

Courant nominal: 1.0A

Réfrigérant: R600a, 0.57 oz

Installation: Autonome

Poids unitaire: 16 kg

Dimensions de l'unité: 18.9(W) x 17.7(D) x 20.6(H)''

Instructions d'installation

Avant d'utiliser votre réfrigérateur:

- Retirez l'emballage extérieur et intérieur.
- Vérifiez que vous avez toutes les pièces suivantes:
 - 1 étagère amovible
 - 1 mode d'emploi
- Avant de connecter l'appareil à la source d'alimentation, laissez-le reposer environ 2 heures. Cela réduira le risque de dysfonctionnement du système de refroidissement résultant de la manipulation pendant le transport.
- Nettoyez la surface intérieure avec de l'eau tiède à l'aide d'un chiffon doux.

Installation du réfrigérateur:

- Cet appareil est conçu pour être autonome et ne doit pas être encastré ou intégré.
- Lors de l'installation de l'appareil, laissez 5 pouces d'espace à l'arrière, sur les côtés et sur le dessus de l'appareil, ce qui permettra une circulation d'air adéquate pour refroidir le compresseur et le condenseur.
- Placez l'appareil à l'abri de la lumière directe du soleil et des sources de chaleur (cuisinière, chauffage, radiateur, etc.). La lumière directe du soleil peut affecter le revêtement acrylique et les sources de chaleur peuvent augmenter la consommation électrique. Des températures ambiantes extrêmement basses peuvent également affecter les performances de l'appareil.
- Évitez de placer l'appareil dans des zones humides.

- Branchez l'appareil dans une prise murale exclusive, correctement installée et mise à la terre. En aucun cas, ne coupez ou ne retirez la troisième broche (terre) du cordon d'alimentation. Toute question relative à l'alimentation et / ou à la mise à la terre doit être adressée à un électricien agréé ou à un centre de service agréé.
- Après avoir branché l'appareil dans une prise murale, laissez-le refroidir pendant 2 à 3 heures avant de placer les aliments à l'intérieur.

Connexion électrique :



AVERTISSEMENT

Une utilisation incorrecte de la fiche mise à la terre peut entraîner un risque de choc électrique. Si le cordon d'alimentation est endommagé, faites-le remplacer par un centre de service autorisé.

Cet appareil doit être correctement mis à la terre pour votre sécurité. Le cordon d'alimentation de cet appareil est équipé d'une fiche à trois broches qui s'adapte à une prise murale standard à trois broches afin de minimiser le risque de choc électrique.

Ne jamais couper ou retirer la troisième broche de terre du cordon d'alimentation fourni. Pour votre sécurité personnelle, cet appareil doit être correctement mis à la terre.

Cet appareil nécessite une prise électrique standard de 115 volts ca / 60Hz avec une terre à trois broches. Faites vérifier la prise murale et le circuit par un électricien qualifié pour vous assurer que la prise est correctement mise à la terre. Lorsque vous rencontrez une prise murale standard à 2 broches, il vous incombe de la faire remplacer par une prise murale à 3 broches correctement mise à la terre.

Pour éviter toute blessure accidentelle, le cordon doit être sécurisé derrière l'appareil et ne doit pas être exposé ni pendu.

L'unité doit toujours être branchée sur sa propre prise électrique individuelle dont la tension nominale correspond à celle indiquée sur l'appareil. Ceci fournit les meilleures performances et évite également une surcharge des circuits de câblage de la maison qui pourrait causer un risque d'incendie dû à une surchauffe des fils. Ne débranchez jamais l'appareil en tirant sur le cordon d'alimentation.

Saisissez toujours fermement la fiche et sortez-la du réceptacle. Réparez ou remplacez immédiatement tout cordon d'alimentation effiloché ou autrement endommagé. N'utilisez pas de cordon présentant des fissures ou des dommages dus à l'abrasion sur toute sa longueur ou à l'une de ses extrémités. Veillez à ne pas endommager le cordon d'alimentation lors du déplacement de l'appareil.

Rallonge :

N'utilisez pas de rallonge avec cet appareil. Si le cordon d'alimentation est trop court, demandez à un électricien qualifié ou à un technicien de service d'installer une prise près de l'appareil.

Faire fonctionner votre réfrigérateur

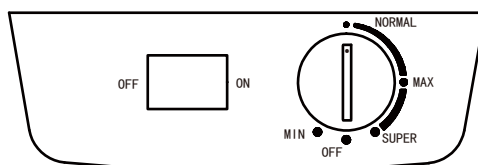

Contrôles de température :

- Votre appareil ne dispose que d'une commande pour la régulation de la température. Le contrôle de la température est situé sur le côté supérieur du compartiment. La première fois que vous allumez l'appareil, réglez le thermostat sur "MAX". La plage de contrôle de la température va de la position «OFF» (*Éteint*) à «MAX». Après 24 à 48 heures, réglez-la sur le réglage qui vous convient le mieux. Le réglage de «NORMAL» devrait convenir à la plupart des utilisations. Éteignez l'appareil, mettez le contrôle de la température sur «OFF».

Dégivrage :

- Votre réfrigérateur se dégivre automatiquement.

NOTE: SI L'APPAREIL EST DÉBRANCHÉ, A PERDU DE PUISSANCE OU ÉTEINT, VOUS DEVEZ ATTENDRE 3 À 5 MINUTES AVANT DE LA MISE EN SERVICE DE L'APPAREIL. SI VOUS TENTEZ DE REDÉMARRER AVANT CE RETARD, LE RÉFRIGÉRATEUR NE DÉMARRE PAS.

Soin et entretien

Nettoyage de votre réfrigérateur :

1. Mettez le contrôle de la température du réfrigérateur sur OFF, débranchez l'appareil et retirez le contenu, y compris les étagères.
2. Lavez les surfaces intérieures avec une solution d'eau tiède et de bicarbonate de soude. La solution doit contenir environ 2 cuillères à soupe de bicarbonate de soude pour un litre d'eau.
3. Laver les étagères avec une solution de détergent doux.
4. Lavez le boîtier extérieur avec de l'eau chaude et un détergent liquide doux. Bien rincer et essuyer avec un chiffon doux et propre.
5. Essorez l'excès d'eau de l'éponge ou du chiffon avant de nettoyer la zone des commandes ou des pièces électriques.

MISE EN GARDE : Ne pas débrancher l'appareil peut entraîner un choc électrique ou des blessures corporelles.

Panne électrique :

La plupart des pannes de courant sont corrigées en quelques heures et ne devraient pas affecter la température de votre appareil si vous minimisez le nombre de fois que les portes sont ouvertes. Si l'alimentation doit être coupée pendant une longue période, vous devez prendre les mesures appropriées pour protéger vos aliments.

Vacances :

Vacances courtes : Laissez le réfrigérateur en marche pendant les vacances de moins de trois semaines..

Vacances longues : Si le réfrigérateur ne doit pas être utilisé pendant plusieurs mois, retirez tous les aliments et débranchez le cordon d'alimentation. Nettoyez et séchez soigneusement l'intérieur. Pour éviter les odeurs et les moisissures, laissez la porte légèrement ouverte en la bloquant si nécessaire.

Déplacement de votre unité :

1. Supprimer tous les éléments stockés.
2. Fixez solidement tous les objets en vrac à l'intérieur de votre appareil (étagères).
3. Tournez les pieds de nivellement jusqu'à la base pour éviter tout dommage.
4. Scotchez la porte fermée.
5. Assurez-vous que l'unité reste bien en position verticale pendant le transport. Protégez également l'extérieur de l'appareil avec une couverture ou un revêtement similaire.

Conseils d'économie d'énergie :

- L'unité doit être située dans la zone la plus fraîche de la pièce, à l'écart des appareils produisant de la chaleur et à l'abri de la lumière directe du soleil.
- Laissez les aliments chauds refroidir à la température ambiante avant de les placer dans l'appareil. Une surcharge de l'unité oblige le compresseur à fonctionner plus longtemps.
- Assurez-vous d'emballer correctement les aliments et d'essuyer les contenants avant de les placer dans l'appareil. Cela réduit l'accumulation de givre à l'intérieur de l'appareil.
- La zone de stockage de l'appareil ne doit pas être recouverte de papier aluminium, de papier ciré ou de papier essuie-tout. Les doublures interfèrent avec la circulation d'air froid, rendant l'unité moins efficace.
- Organisez et étiquetez les articles stockés pour réduire les ouvertures de porte et les recherches étendues. Enlevez autant d'articles que nécessaire en une fois et fermez la porte dès que possible.

Problèmes avec votre réfrigérateur ?

Vous pouvez facilement résoudre de nombreux problèmes courants liés aux réfrigérateurs, en vous faisant économiser le coût d'un appel de service éventuel. Essayez les suggestions ci-dessous pour voir si vous pouvez corriger le problème avant d'appeler le fournisseur de services.

Problème	Cause possible
L'unité ne fonctionne pas.	Pas branché. Le disjoncteur s'est déclenché ou le fusible a sauté. Le contrôle de la température de l'appareil est réglé sur OFF.
Allume et éteint fréquemment.	La température ambiante est plus chaude que d'habitude. Une grande quantité de nourriture a été ajoutée à l'unité. Les portes sont ouvertes trop souvent. La porte n'est pas complètement fermée. Le contrôle de la température n'est pas réglé correctement. Le joint de la porte ne ferme pas correctement
Vibrations	Vérifiez que l'unité est à niveau.
L'unité semble faire trop de bruit.	Un bruit de cliquetis peut provenir du flux de réfrigérant, ce qui est normal. À la fin de chaque cycle, vous pouvez entendre des gargouillis provoqués par le flux de réfrigérant dans votre appareil. La contraction et la dilatation des murs intérieurs peuvent provoquer des craquements.
La porte ne ferme pas correctement.	L'unité n'est pas au niveau. Le joint est sale ou plié.

Garantie limitée

UN AN DE GARANTIE LIMITÉE

Dans les 48 États américains contigus, pendant un an à partir de la date d'achat, lorsque cet appareil est utilisé et entretenu conformément aux instructions jointes à, ou fournies avec le produit, le garant paiera pour les pièces spécifiées en usine et pour la main-d'œuvre pour corriger les vices de matériaux ou de fabrication. Le service doit être fourni par une compagnie de service désignée. En dehors des 48 États, toutes les pièces sont garanties pendant un an pour les défauts de fabrication. Les pièces en plastique, étagères et armoires sont garanties être fabriqués conformément aux normes acceptées dans le commerce et ne sont pas couvertes contre les dommages ou le bris pendant la manipulation.

GARANTIE DU COMPRESSEUR DE 5 ANS

1. Le compresseur est couvert par la garantie pendant 5 ans.
2. Le remplacement n'inclut pas la main-d'œuvre.

LE GARANT NE SERA PAS TENU DE PAYER POUR CES POINTS :

1. Les appels de service pour rectifier l'installation de votre appareil, pour vous indiquer comment utiliser votre appareil, remplacer ou réparer des fusibles ou rectifier le câblage ou la plomberie.
2. Les appels de service pour réparer ou remplacer des ampoules ou des étagères cassées. Les pièces à usure (telles que des filtres) sont exclues de la couverture de la garantie.
3. Les dommages résultant d'un accident, modification, usage impropre ou abusif, incendie, inondation, actes de Dieu, mauvaise installation, une installation non conforme aux codes d'électricité ou de plomberie, ou l'utilisation de produits non approuvés par le garant.
4. Les pièces de rechange ou les frais de réparation pour les appareils utilisés hors des États-Unis.
5. Les réparations aux pièces ou systèmes résultant de modifications non autorisées apportées à l'appareil.
6. Le retrait et la réinstallation de votre appareil s'il est installé dans un endroit inaccessible ou n'est pas installé conformément aux instructions d'installation.

EXCLUSION DE GARANTIES IMPLICITES; LIMITATION DES RECOURS

LE SEUL ET UNIQUE RECOURS DU CLIENT EN VERTU DE CETTE GARANTIE LIMITÉE EST LA RÉPARATION DU PRODUIT TEL QUE PRÉCÉDEMMENT DÉCRIT. GARANTIE IMPLICITE, Y COMPRIS LES GARANTIES DE QUALITÉ MARCHANDE OU D'ADÉQUATION À UN USAGE PARTICULIER, SONT LIMITÉES À UN AN. LE GARANT NE SERA PAS RESPONSABLE DES DOMMAGES DIRECTS OU INDIRECTS. CERTAINS ÉTATS NE PERMETTENT PAS L'EXCLUSION OU LA LIMITATION DES DOMMAGES DIRECTS OU INDIRECTS, OU LA LIMITATION DE LA DURÉE DES GARANTIES DE QUALITÉ MARCHANDE OU D'ADAPTATION, DE SORTE QUE CES EXCLUSIONS OU LIMITATIONS PEUVENT NE PAS S'APPLIQUER À VOUS. CETTE GARANTIE VOUS DONNE DES DROITS SPÉCIFIQUES ET VOUS POUVEZ AUSSI AVOIR D'AUTRES DROITS POUVANT VARIER D'UN ÉTAT À L'AUTRE.



AVERTISSEMENT : Ce produit peut vous exposer à des produits chimiques, y compris le nickel (métallisé), qui est connu de l'État de Californie pour causer le cancer, des anomalies congénitales ou d'autres problèmes de reproduction.

Pour plus d'informations, visitez le site www.P65Warnings.ca.gov

Remarque : Le nickel est un composant de tout acier inoxydable et d'autres compositions métalliques.

Felix Storch, Inc.
Summit Appliance Division
Bronx, NY 10474
Phone: (718) 893-3900
Fax: (844) 478-8799
www.summitappliance.com

SUMMIT

Pour les pièces et la commande des accessoires, le dépannage et des conseils de service, visitez le site: www.summitappliance.com/support

Imprimé en chine