



ISOtunes[®] XTRAX 2.0

 **Bluetooth[®]** Noise-Isolating Earbuds

Table of Contents

English (EN)

Location of Controls.....	5
Charging.....	6
WARNING.....	8
Power On/Off.....	9
Bluetooth Pairing	10
Dual Connection Mode.....	11
Pairing Reset.....	11
Music.....	12
Phone Calls.....	13
Siri/Google Assistant.....	13
Legalities.....	14

Español (ES)

Ubicación de los Controles.....	15
Recarga.....	16
ADVERTENCIA.....	17
Encender/Apagar.....	18
Emparejamiento con Bluetooth.....	19
Modo de Conexión Dual.....	20
Restablecimiento del	
Emparejamiento.....	20
Música.....	21
Llamadas Telefónicas.....	22
Asistente Siri / Google.....	22
Legalidades.....	23

Français (FR)

Emplacement des contrôles.....	27
Recharge.....	28
AVERTISSEMENT.....	29
Mise sous/hors tension.....	30
Couplage Bluetooth	31
Mode de connexion double.....	32
Réinitialisation du couplage.....	32
Musique.....	33
Appels téléphoniques.....	34
Siri/Google Assistant.....	34
Légalités.....	35

Deutsche (DE)

Position der Bedienelemente.....	39
Laden.....	40
WARNUNG.....	41
Ein-/Ausschalten.....	42
Bluetooth-Kopplung	43
Dual-Verbindungsmodus.....	44
Kopplung zurücksetzen.....	44
Musik.....	45

Anrufe.....	46
Siri/Google Assistant.....	46
Legalitäten.....	47

Italiano (IT)

Posizione dei comandi.....	51
Caricamento.....	52
AVVISO.....	53
Accensione/Spegnimento.....	54
Abbinamento Bluetooth.....	55
Modalità Di Connessione Doppia.....	56
Ripristino dell'abbinamento.....	56
Musica.....	57
Chiamate.....	58
Siri / Assistente Google.....	58
Aspetti Legali.....	59

Svenska (SV)

Kontrollernas Placeringar.....	63
Laddning.....	64
VARNING.....	65
Power On/Off.....	66
Bluetooth-Parning.....	67
Dubbelt Anslutningsläge.....	68
Parning återställ.....	68
Musik.....	69
Samtal.....	70
Siri / Google Assistant.....	70
Laglighet.....	71

Dansk (DA)

Placering af kontrolfunktioner.....	75
Opladning.....	76
ADVARSEL.....	77
Power On/Off.....	78
Bluetooth Parring.....	79
Dual Connect Mode.....	80
Parring Reset.....	80
Musik.....	81
Telefon opkald.....	82
Siri / Google Assistant.....	82
Legaliteter.....	83

Suomen kieli (FI)

Säätöjen sijainti.....	87
Ladattan.....	88
VAROITUS.....	89
Virta Päällä/Pois Päältä.....	90
Bluetooth-Paritus.....	91

Kaksoiskytkentätila.....	92
Parinmuodostuksen nollaus.....	92
Musiikki.....	93
Puhelut.....	94
Siri / Google Assistant.....	94
Laillisuus.....	95

Nederlands (NL)

Bedieningsknoppen.....	99
Opladen.....	100
WAARSCHUWING.....	101
Voeding Aan/Uit.....	102
Bluetooth-Koppeling.....	103
Dubbele Verbindingsmodus.....	104
Koppelen Reset.....	104
Muziek.....	105
Telefoongesprekken.....	106
Siri / Google Assistant.....	106
Wettigheid.....	107

Norsk (NO)

Bruk Av Kontroller.....	111
Lading.....	112
ADVARSEL.....	113
Strøm På / Av.....	114
Bluetooth-Paring	115
Dobbel Paringsmodus	116
Tilbakestilling av Aammenkobling.....	116
Musikk.....	117
Telefonsamtaler	118
Siri / Google Assistant.....	118
Lovligheter.....	119

Polski (PL)

Umiejscowienie elementów	
sterowania.....	123
Ładowanie.....	124
OSTRZEŻENIE.....	125
Wł./Wył. zasilania.....	126
Parowanie Bluetooth.....	127
Tryb podwójnego Połączenia.....	128
Resetowanie parowania.....	128
Muzyka.....	129
Połączenia telefoniczne.....	130
Siri/Asystent Google.....	130
Informacja prawna.....	131

Location of Controls

1. Volume Up
2. Multi-Function Button (MFB)
3. Volume Down
4. Bluetooth Mic
5. Charge Port
6. LED Indicator Light
7. Left/Right Earbud Magnets

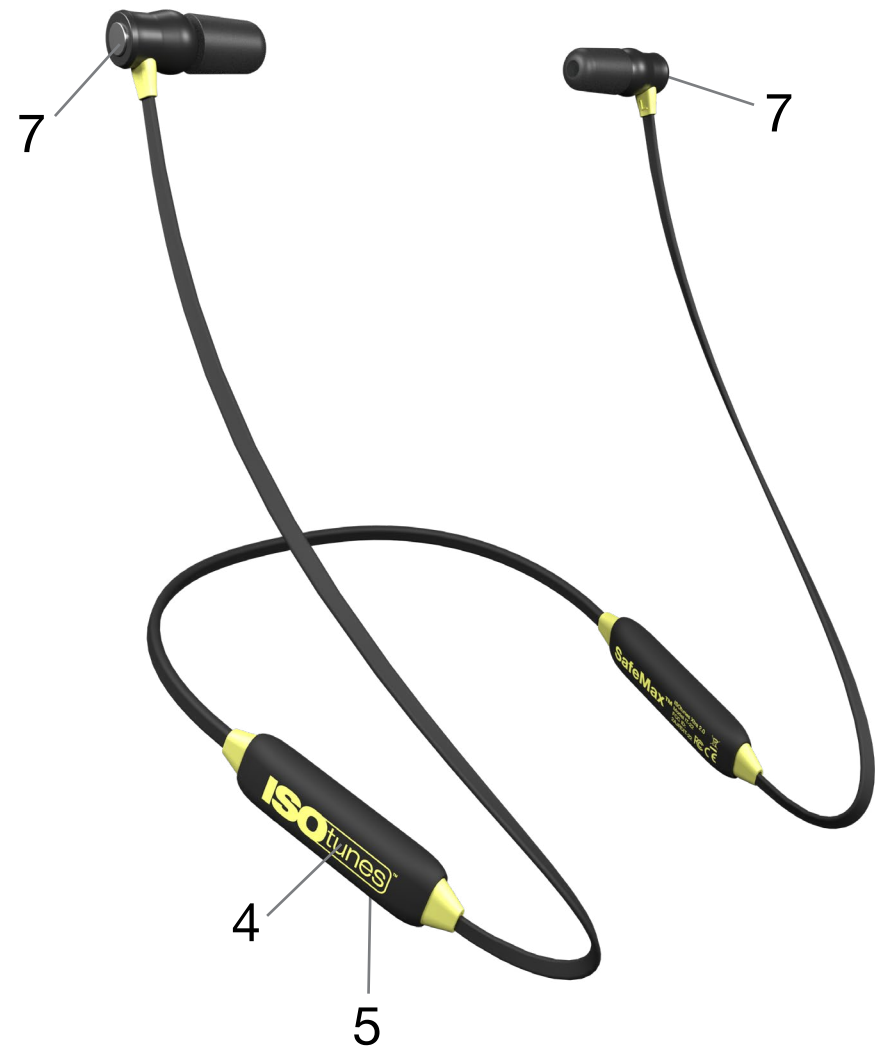
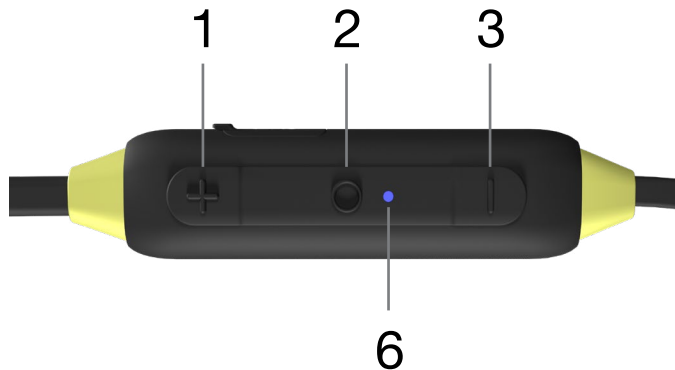

Charging

The earplugs are charged with a micro-USB charger and hold up to 11 hours of music and talk time between charges.

1

Please charge with the included micro-USB cable by plugging it into the Charging Port **(5)**.



**Charging voltage should not exceed 5v.*

2

While the cable is plugged into the Charging Port **(5)**, the LED Indicator Light **(6)** will let you know if the battery is charging or fully charged.



LED Indicator Light

-  Solid Red = Charging (Cable Plugged In)
-  Solid Blue = Fully Charged (Cable Plugged In)

WARNING

Only charge your ISOtunes Xtra 2.0 with a Maximum 5 Volt charger. Using a charger higher than 5 Volts could be dangerous and may damage your ISOtunes Xtra 2.0 product. Be especially careful with “quick charge” or “turbo charge” chargers, which often supply 9, 12, or 15 Volts. Your ISOtunes Xtra 2.0 cannot be charged at voltage levels above 5 volts.

Power On/Off

Power On: Press and hold MFB **(2)** for 3 seconds.
(you will hear “Power On”)

Power Off: Press and hold MFB **(2)** for 3 seconds.
(you will hear “Power Off”)

LED Indicator Light

 Blue Flash = Power On

 Red Flash = Power Off

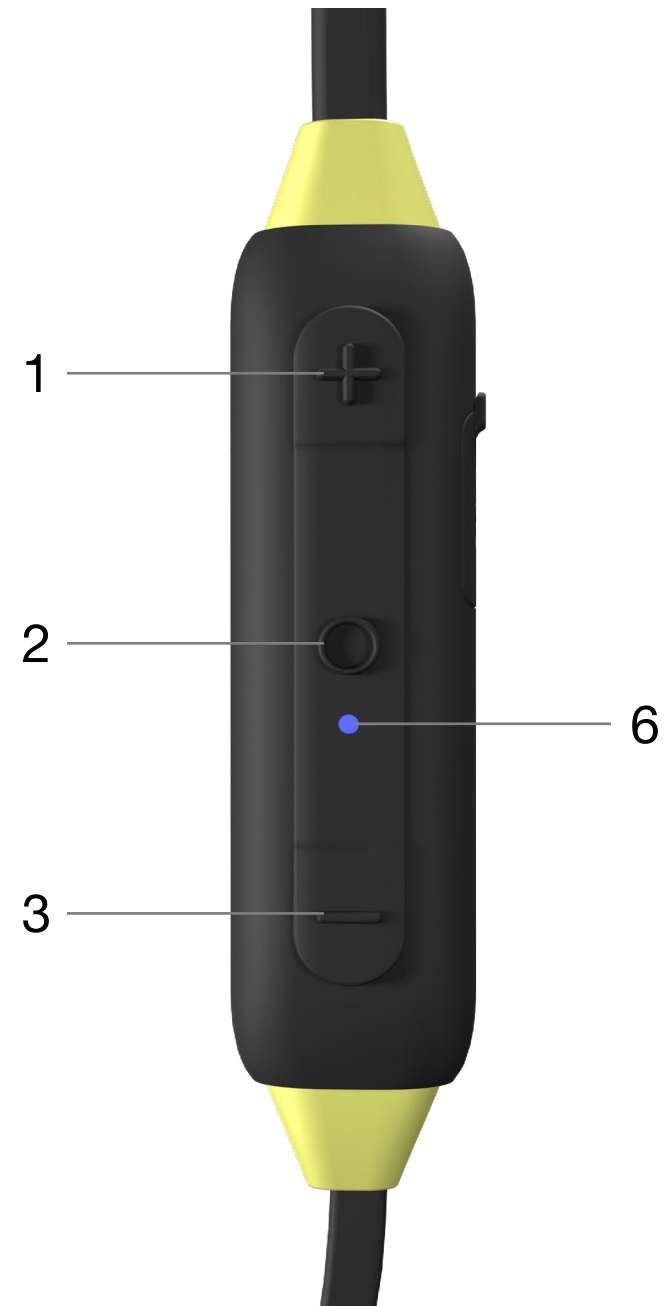

Bluetooth Pairing

After powering on, the headphones will automatically enter Pairing Mode. You will hear “Bluetooth Pairing Mode” and the LED Indicator Light (6) will flash, alternating Blue and Red.

1

Open your Bluetooth settings on your device.

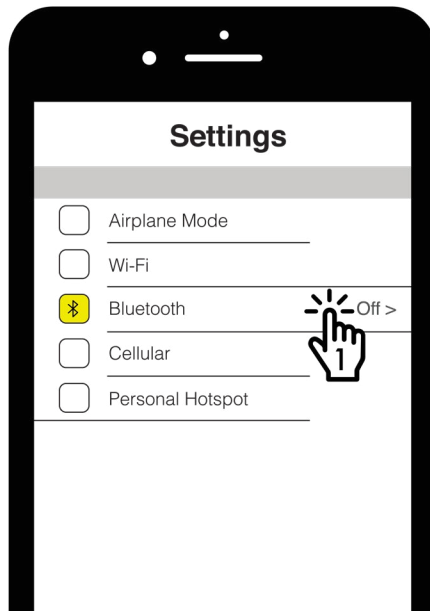

2

Search “ISOtunes XTRA 2.0.”
Pair and connect.
Once connected you will hear “Bluetooth Connected.”

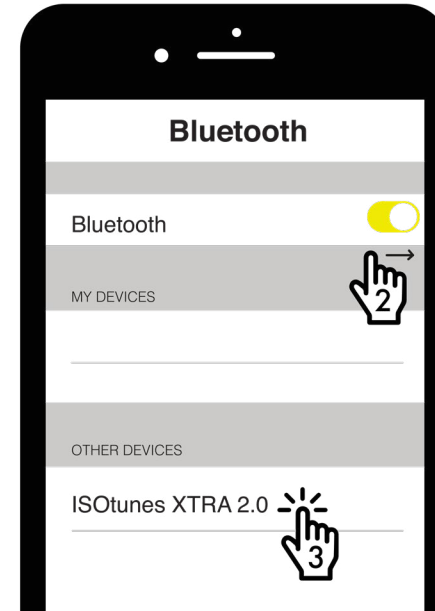

Dual Connect Mode

This product can connect to two devices at the same time such as your phone and your computer.

1. Pair and Connect to your first device as described in **Bluetooth Pairing**.
This will be device A.

2. Press and Hold the MFB **(2)** for 7 seconds until you hear “Bluetooth Pairing Mode” (you will hear Power Off, keep holding the button until you hear “Bluetooth Pairing Mode”).

3. Pair and Connect to the 2nd device as described in **Bluetooth Pairing**.
This will be device B.

4. On Device A, go to the Bluetooth menu and manually connect to ISOtunes XTRA 2.0.

5. Both devices are now connected.

Pairing Reset

If you have issues connecting to any device, we recommend a Pairing Reset:

1. The headphones need to be powered on.
2. Press and Hold the Volume Up (1) and the Volume Down (3) for 4 seconds.
3. Continue holding, listen for a double tone and then release.

LED Indicator Light

  Alternating Blue & Red = Pairing Mode

Music

Play/Pause: Short single press MFB (2)

Next Track: Short double press MFB (2)

Previous Track: Short triple press MFB (2)

Volume Up: Short single press Volume Up (1)

Volume Down: Short single press Volume Down (3)

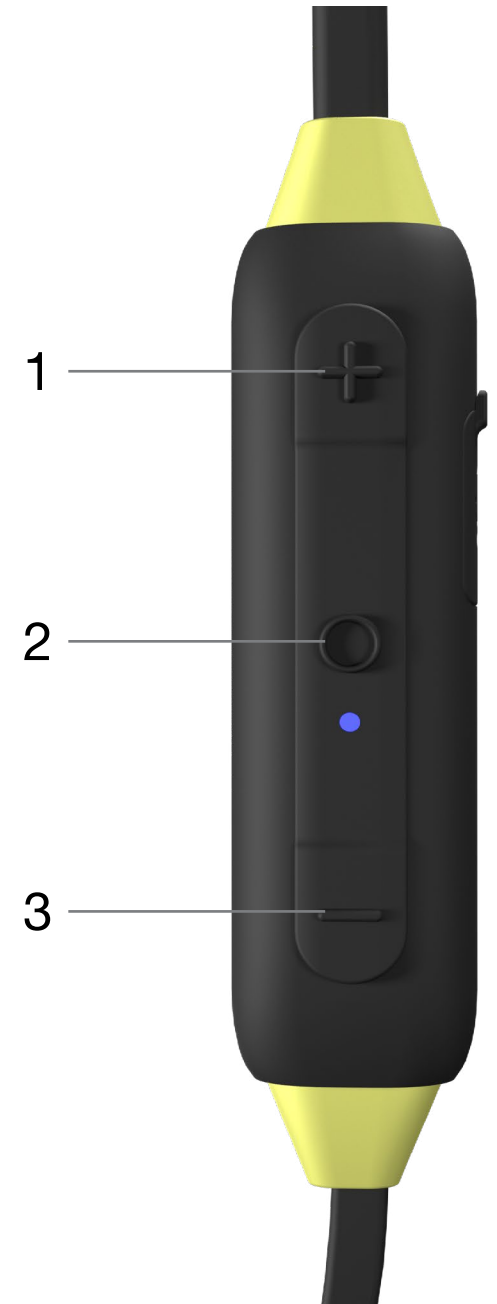

Phone Calls

Answer/End Call: Short single press MFB (2)

Reject Call: Press and hold MFB (2) for 1 second

Siri / Google Assistant

Press and hold MFB (2) for 1 second.

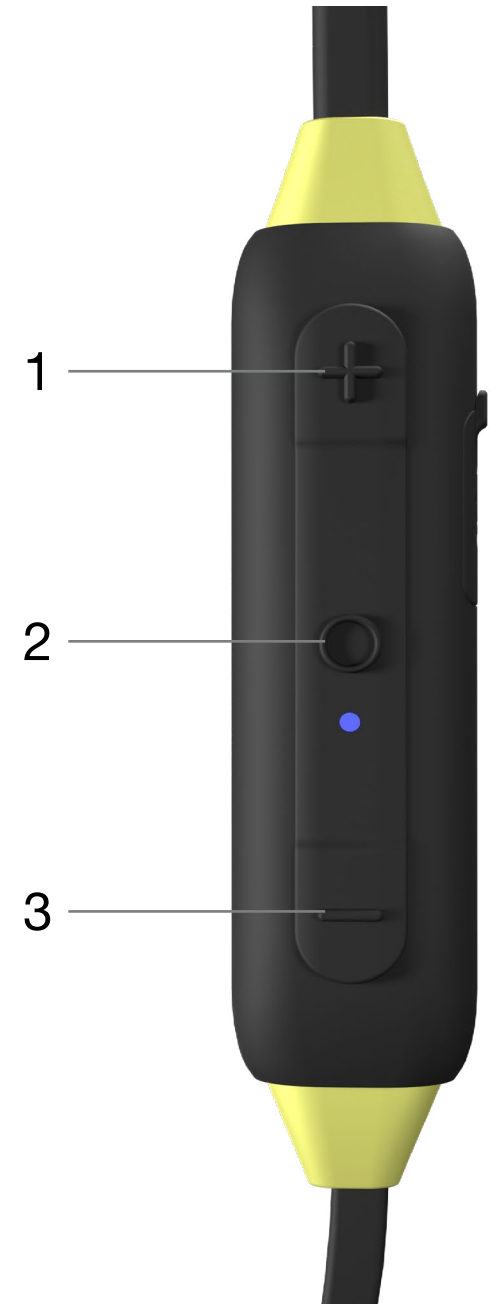

Fitting



ANSI S3.19-1974 Table (NRR Table)

A1: Frequency, Hz	125	250	500	1000	2000	3150	4000	6300	8000	NRR
A2: Grand Mean Attenuation, dB	28.5	25.4	30.3	32.8	37.7	42.0	40.9	44.0	44.6	27
A3: Standard Deviation, dB	2.8	2.3	3.0	3.8	2.8	3.3	3.6	2.7	3.4	

EN352-2:2002 Table (SNR Table)

B1: Frequency (Hz)	125	250	500	1000	2000	4000	8000
B2: Mf (dB)	34.5	32.6	39.2	37.7	38.1	42.6	44.6
B3: sf (dB)	6.0	5.1	5.6	5.4	3.5	4.8	4.7
B4: APVf	28.4	27.6	33.6	32.3	34.6	37.8	39.9

$$APVf = MF - SF9 \text{ (dB)}$$

B5: SNR=36dB H=36dB M=33dB L=31dB

Important

Please read, understand, and follow all safety information. This product is designed to protect against harmful noise.

Fitting

ISOtunes® XTRA EN352 comes with 4 sets of TRILOGY™ foam eartips (XS,S,M,L) and 3 sets of silicone eartips (S,M,L). Choose the size that fits most snugly in your ear canal. Remember, the snugger the fit, the better the noise blocking. The silicone eartips are intended for use when NOT in noisy situations.

ISOtunes® TRILOGY™ foam eartips have a threaded core and the sound port on the earbud is also threaded.

1. Twist the foam eartip counterclockwise to remove and clockwise to place on a new foam eartip.
2. Carefully compress the foam eartip on the stem/sound port.
3. Insert the foam/eartip into your ear as deeply as is comfortable and hold for 5 seconds while the foam expands.
4. Repeat with second eartip.

Hint: To open your ear canal wider, lift the top of your ear up and away from your head, as shown in FIG1.

Introduction

Thank you for purchasing ISOtunes® XTRA 2.0 Professional Noise Isolating headphones. These headphones have been specifically designed for use in noisy environments – allowing you to block out much of the surrounding noise so that you can listen to your music or talk on the phone with less interruption. This product has been tested and meets the European Safety Standard EN352-2:2002 and the ANSI & NIOSH standards for a hearing protector, with a Single Number Rating (SNR) of 36 dB and a Noise Reduction Rating (NRR) of 27 dB. Full testing details are available in the Noise Attenuation section of this booklet.

Noise Attenuation

APPROVAL: ISOtunes® XTRA 2.0 is tested and approved in accordance with ANSI S3.19-1974 Specifications and the European Safety Standard EN 352-2:2002.

ANSI S3.19-1974

The level of noise entering a person's ear, when ISOtunes®

XTRA 2.0 headphones are worn as directed, is closely approximated by the difference between the A-weighted environmental noise level and the Noise Reduction Rating (NRR). Improper fit of this device will reduce its effectiveness in attenuating noise. Consult the enclosed instructions for proper fitting.

A1: Frequency (Hz)
A2: Mean Attenuation (dB)
A3: Standard Deviation (dB)

Example:

1. The surrounding noise level measured at the ear is 100 dB.
2. The NRR of ISOtunes® XTRA 2.0 is 27 dB.
3. The noise level entering the ear is approximately equal to 73dB.

Please note that the NRR is based on the attenuation of continuous noise and may not be an accurate indicator of the protection attainable against impulsive noise, such as gunfire.

EN352

B1: Frequency (Hz)
B2: Mean Attenuation (dB)
B3: Standard Deviation (dB)
B4: Assumed Protection Value (APV) (dB)
B5:

H = Hearing protection estimation for high]
frequency sounds ($f \geq 2000\text{Hz}$)

M = Hearing protection estimation for medium
frequency sounds ($500 \text{ Hz} < f < 2000\text{Hz}$)

L = Hearing protection estimation for low
frequency sounds ($f \leq 500\text{Hz}$)

The EU declaration of conformity can be accessed at www.isotunes.co.uk/EU-declaration-of-conformity

The products will be certified to the Product standard EN 352-2:2002 and the PPE Regulation 2016/425

SafeMax™ Technology

ISOtunes® XTRA 2.0 incorporates SafeMax™ Technology, therefore its volume output has been limited to 85 decibels (IT-22 and IT-27) and 79 decibels (IT-25). ISOtunes® devices with SafeMax™ Technology are OSHA, NIOSH, and ANSI compliant and, when designated, meet the European Safety Standard EN352.

Cleaning and Maintenance

Trilogy foam eartips are disposable. To ensure peak performance, we recommend replacing TRILOGY™ Foam Tips every three months or when they become soiled. In order to purchase additional tips, please go to www.ISOtunes.co.uk

Clean your ISOtunes® XTRA EN352 by gently wiping them with a clean damp cloth. Mild soap can be applied to the cloth.

Do not use abrasive cleaning solvents to clean the headset. Avoid scratching the headset with sharp objects, as this may cause damage. Keep the headset away from high temperature areas.

- Clean your ISOtunes XTRA 2.0 by gently wiping them with a clean, damp cloth with mild soap.
- Do not use abrasive cleaning solvents to clean the hearing protector.

The TRILOGY™ foam eartips should be regularly inspected for deterioration, cracking, or other damage. The eartips can

be cleaned in between uses with a damp cloth and water. Overtime, the eartips should be replaced.

WARNINGS

ISOtunes® XTRA 2.0 does an excellent job of blocking outside noise. As such, ISOtunes® XTRA 2.0 should NOT be used in environments where users need to be fully aware of their surroundings for personal safety reasons. For example, do NOT use them while driving a car or riding a motorcycle. Similarly, do NOT use them when riding a bicycle outside. The user is solely responsible for ensuring that ISOtunes® XTRA 2.0 is used ONLY in safe environments.

This product may be adversely affected by certain chemical substances. Further information may be sought from the manufacturer.

These earplugs should not be used where the risk that the connecting cord could be caught up during use.

Recommendations

The wearer should ensure the product is properly cleaned and dry before and after use. Storage should be in a clean and dry location between -20 °C and 50 °C.

The battery should not be fully discharged before long term storage.

The wearer should ensure that:

- The hearing protector is fitted, adjusted, and maintained in accordance with the manufacturer's instructions.
- The hearing protector is worn at all times in noisy surroundings.

- The hearing protector is regularly inspected for serviceability.

If these recommendations are not adhered to, the protection afforded by the hearing protector will be severely impaired.

Additional Notes

ISOtunes® XTRA 2.0 is compliant with Bluetooth® V5. We do not guarantee compatibility of all functions on every Bluetooth®-enabled device. Please check your device's user manual for compatibility and functionality.

For additional information or questions about ISOtunes® products or spares and accessories, please contact our support team.

Mean Mass: About 21 grams

Date of Obsolescence: 3 years from purchase date

Not to be used in Explosive Atmospheres

The Carry Case provided is the packaging suitable for transport

Included Eartip Sizes	Nominal Diameter
Extra Small	8-10 mm
Small	8-11 mm
Medium	8-12 mm
Large	9-14 mm

FCC

Caution: The user is cautioned that changes or modifications not expressly approved by the party responsible for compliance could void the users' authority to operate the equipment.

This device complies with Part 15 of the FCC Rules. Operation is subject to the following two conditions: (1) this device may not cause harmful interference, and (2) this device must accept any interference received, including interference that may cause undesired operation.

UK & Europe

uk-eurosupport@isotunesaudio.com

North America

support@isotunesaudio.com

1-844-396-3737

Monday-Friday 9-5 ET

Ubicación de los Controles

1. Subir Volumen
2. Botón Multifunción (MFB)
3. Bajar Volumen
4. Micrófono Bluetooth
5. Puerto de Carga
6. Luz Indicadora LED
7. Imanes de Auriculares Izquierdo/Derecho

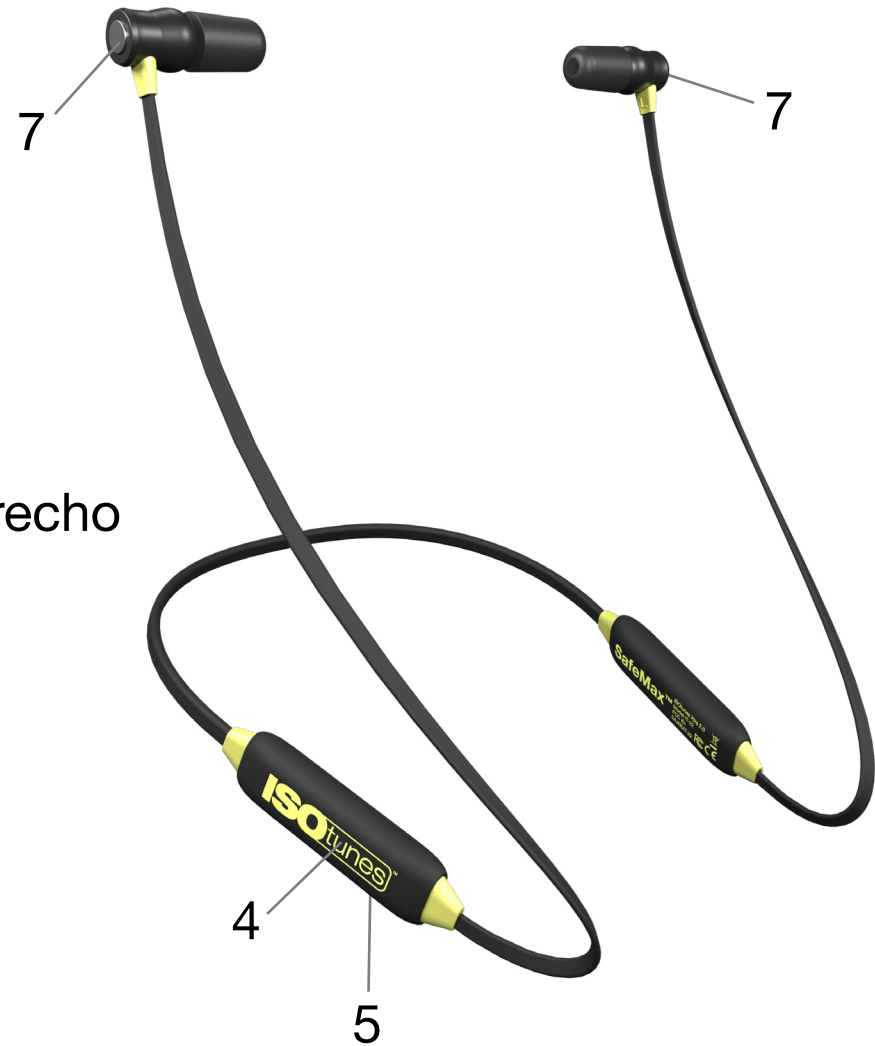
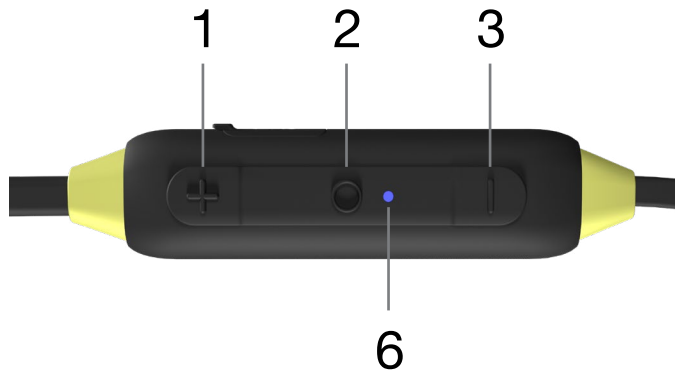

Recarga

Los auriculares se recargan con un cargador micro-USB y mantienen hasta 11 horas de música y tiempo de conversación entre recargas.

1



Por favor recargar con el cable micro-USB incluido conectándolo al Puerto de Carga **(5)**.

*El voltaje de carga no debe exceder los 5V.

2

Mientras el cable está conectado al Puerto de Carga **(5)**, la luz indicadora LED **(6)** le permitirá saber si la batería se está cargando o está completamente cargada.

Luz Indicadora LED

-  Rojo Sólido = Cargando (Cable Enchufado)
-  Azul Sólido = Totalmente Cargado (Cable Enchufado)



ADVERTENCIA

Cargue su ISOtunes Xtra 2.0 solo con un cargador de Máximo 5 Voltios. Usar un cargador de más de 5 voltios podría ser peligroso y dañar su producto ISOtunes Xtra 2.0. Tenga especial cuidado con los cargadores de “carga rápida” o “carga turbo”, que a menudo suministran 9, 12 ó 15 Voltios. Su ISOtunes Xtra 2.0 no se puede cargar a niveles de voltaje superiores a 5 voltios.

Encender/Apagar

Encender: Mantenga pulsado MFB (2) durante 3 segundos.
[oirá “Power On” (Encendido)]

Apagar: Mantenga pulsado MFB (2) durante 3 segundos.
[oirá “Power Off” (Apagado)]

Luz Indicadora LED

 Azul Intermitente = Encendido

 Rojo Intermitente = Apagado

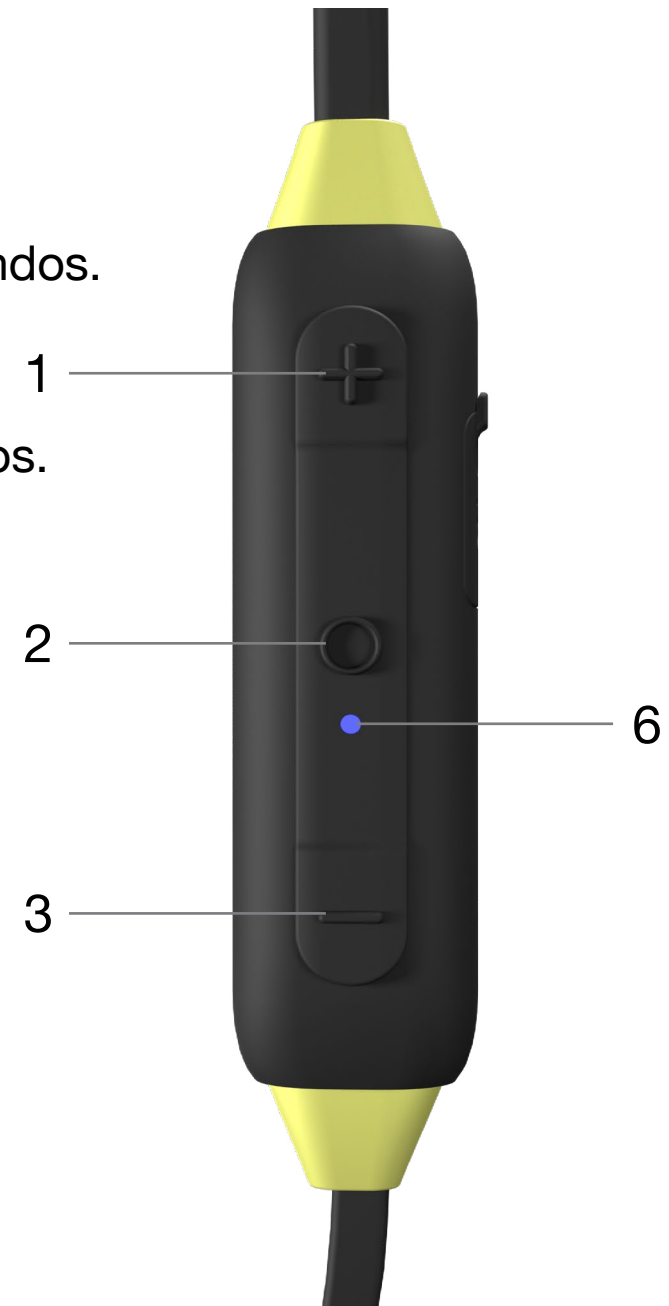

Emparejamiento con Bluetooth

Después de encenderlos, los auriculares ingresarán automáticamente al **Modo de Emparejamiento**. Escuchará “Bluetooth Pairing Mode” (“Modo de Emparejamiento con Bluetooth”) y la Luz Indicadora LED **(6)** parpadeará, alternando entre Azul y Rojo.

1

Abra la configuración de Bluetooth en su dispositivo.

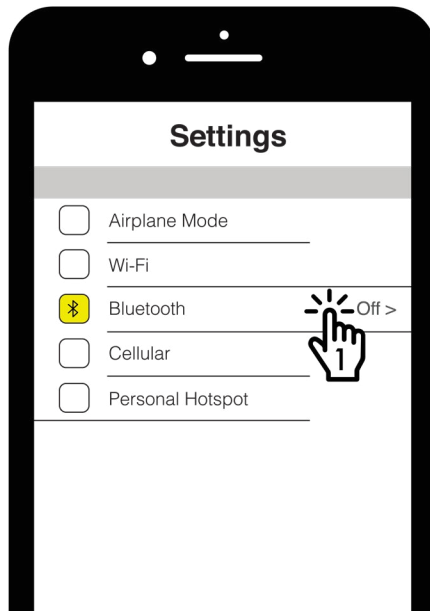

2

Busque “ISOtunes XTRA 2.0”. Emparejar y conectar.
Una vez conectado, escuchará “Bluetooth Connected” (“Bluetooth Conectado”).

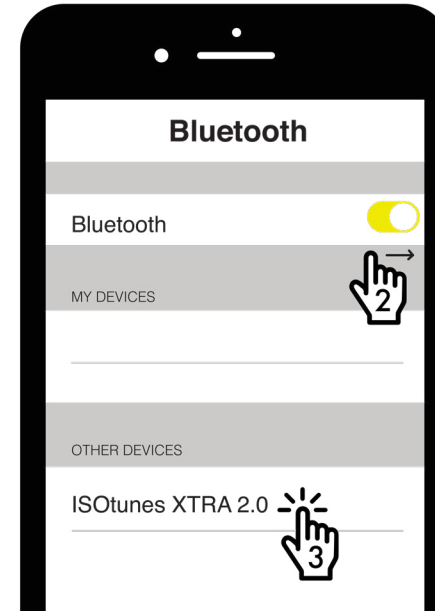

Modo de Conexión Dual

Este producto puede conectarse a dos dispositivos al mismo tiempo, como su teléfono y su computadora.

1. Empareje y conéctese a su primer dispositivo como se describe en **Emparejamiento con Bluetooth**. Éste será el dispositivo A.

2. Mantenga pulsado el MFB **(2)** durante 7 segundos hasta que escuche “Modo de Emparejamiento con Bluetooth” (escuchará Apagar, mantenga pulsado el botón hasta que escuche “Modo de Emparejamiento con Bluetooth”).

3. Empareje y conéctese al segundo dispositivo como se describe en **Emparejamiento con Bluetooth**. Éste será el dispositivo B.

4. En el dispositivo A, vaya al menú de Bluetooth y conéctese manualmente a ISOtunes XTRA 2.0.

5. Ambos dispositivos están ahora conectados.

Restablecimiento del Emparejamiento

Si tiene problemas para conectarse a cualquier dispositivo, le recomendamos un reinicio de emparejamiento:

1. Los auriculares deben estar encendidos.
2. Mantenga presionados los botones para Subir el Volumen **(1)** y Bajar el Volumen **(3)** durante 4 segundos.
3. Continúe presionando, escuche un tono doble y luego suelte.

Luz Indicadora LED



Alternando Azul y Rojo = Modo Emparejamiento

Música

Reproducir/Pausar: Pulsación única breve en MFB (2)

Siguiente Pista: Pulsación breve doble en MFB (2)

Pista Anterior: Pulsación breve triple en MFB (2)

Subir Volumen: Pulsación única breve en Subir Volumen (1)

Bajar Volumen: Pulsación única breve en Bajar Volumen (3)

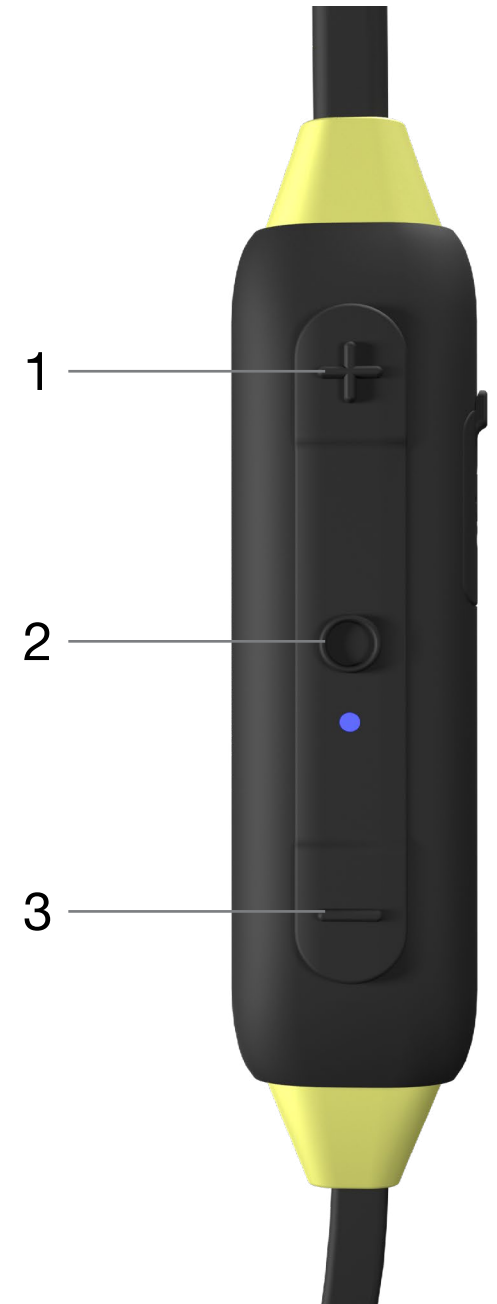

Llamadas Telefónicas

Responder/Finalizar Llamada: Pulsación única breve en MFB (2)

Rechazar una Llamada: Mantenga pulsado MFB (2) durante 1 segundo

Siri / Google Assistant

Press and hold MFB (2) for 1 second.

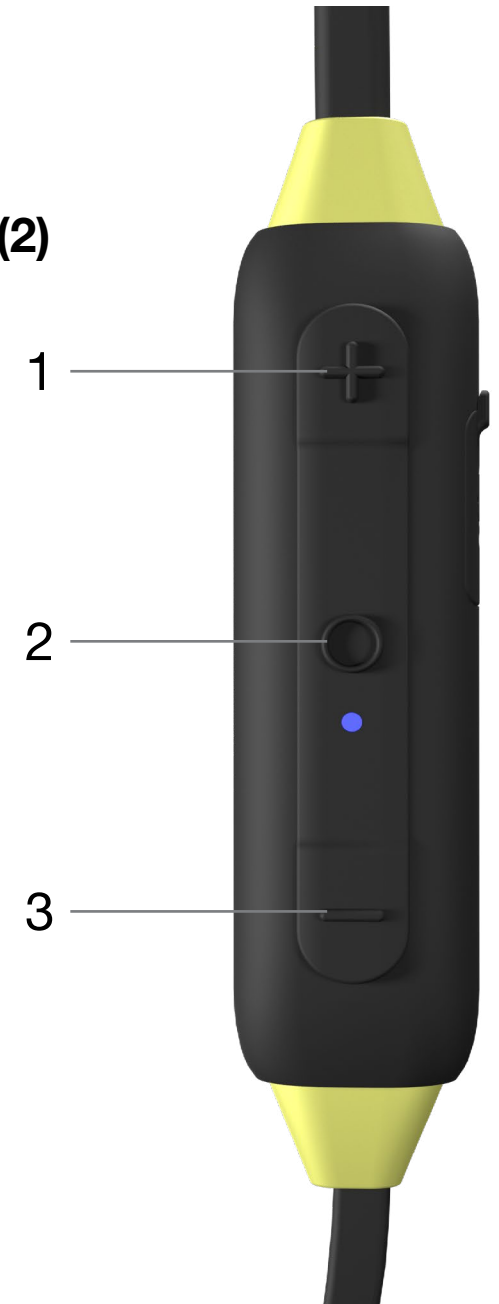

Adaptación



ANSI S3.19-1974 Table (NRR Table)

A1: Frequency, Hz	125	250	500	1000	2000	3150	4000	6300	8000	NRR
A2: Grand Mean Attenuation, dB	28.5	25.4	30.3	32.8	37.7	42.0	40.9	44.0	44.6	27
A3: Standard Deviation, dB	2.8	2.3	3.0	3.8	2.8	3.3	3.6	2.7	3.4	

EN352-2:2002 Table (SNR Table)

B1: Frequency (Hz)	125	250	500	1000	2000	4000	8000
B2: Mf (dB)	34.5	32.6	39.2	37.7	38.1	42.6	44.6
B3: sf (dB)	6.0	5.1	5.6	5.4	3.5	4.8	4.7
B4: APVf	28.4	27.6	33.6	32.3	34.6	37.8	39.9

$$APVf = MF - SF9 \text{ (dB)}$$

B5: SNR=36dB H=36dB M=33dB L=31dB

Importante

Por favor lea, comprenda y siga toda la información de seguridad. Este producto está diseñado para proteger contra ruidos nocivos.

Adaptación

ISOtunes® XTRA EN352 viene con 4 juegos de olivas de espuma TRILOGY™ (XS, S, M, L) y 3 juegos de olivas de silicona (S, M, L). Elija el tamaño que se ajuste mejor a su canal auditivo. Recuerde, cuanto más cómodo sea el ajuste, mejor será el bloqueo del ruido. Las olivas de silicona están diseñadas para

usarse cuando NO se encuentra en situaciones ruidosas.

Las olivas de espuma ISOtunes® TRILOGY™ tienen un núcleo roscado y el puerto de sonido en el auricular también está roscado.

1. Gire la oliva de espuma en sentido contrario a las agujas del reloj para quitarla y en sentido contrario para colocar una nueva oliva de espuma.
2. Comprima con cuidado la oliva de espuma en el vástago/ puerto de sonido.
3. Inserte la espuma/oliva en su oído tan profundamente como le sea cómodo y manténgala presionada durante 5 segundos mientras la espuma se expande.
4. Repita con la segunda oliva.

Sugerencia: Para abrir más el canal auditivo, levante la parte superior de la oreja hacia arriba y lejos de la cabeza, como se muestra en la FIG1.

Introducción

Gracias por adquirir los auriculares Profesionales con Aislamiento de Ruido ISOtunes® XTRA 2.0. Estos auriculares se han diseñado específicamente para su uso en entornos ruidosos – lo que le permite bloquear gran parte del ruido circundante para que pueda escuchar su música o hablar por teléfono con menos interrupciones. Este producto ha sido probado y cumple con la Norma Europea de Seguridad EN352-2:2002 y las normas ANSI y NIOSH para protectores auditivos, con un Índice de Una Cifra (SNR, por sus siglas en inglés) de 36 dB y una Clasificación de Reducción de Ruido (NRR, por sus siglas en inglés) de 27 dB. Los detalles completos de las pruebas están disponibles en la sección Atenuación de Ruido de este folleto.

Atenuación de Ruido

APROBACIÓN: ISOtunes® XTRA 2.0 está probado y aprobado de acuerdo con las Especificaciones ANSI S3.19-1974 y la Norma Europea de Seguridad EN 352-2:2002.

ANSI

S3.19-1974

El nivel de ruido que ingresa al oído de una persona, cuando se usan los auriculares ISOtunes® XTRA 2.0 como se indica, se aproxima mucho a la diferencia entre el nivel de ruido ambiental ponderado A y el Índice de Reducción de Ruido (NRR, por sus siglas en inglés). El ajuste inadecuado de este dispositivo reducirá su eficacia para atenuar el ruido. Consulte las instrucciones adjuntas para un ajuste adecuado.

A1: Frecuencia (Hz)

A2: Atenuación Media (dB)

A3: Desviación Estándar (dB)

Ejemplo:

1. El nivel de ruido ambiental medido en el oído es de 100 dB.
2. El NRR de ISOtunes® XTRA 2.0 es 27 dB.
3. El nivel de ruido que ingresa al oído es aproximadamente igual a 73 dB.

Por favor tenga en cuenta que el NRR se basa en la atenuación del ruido continuo y puede no ser un indicador preciso de la protección que se puede lograr contra el ruido impulsivo, como los disparos.

EN352

B1: Frecuencia (Hz)

B2: Atenuación Media (dB) B3: Desviación Estándar (dB)

B4: Valor de Protección Asumido (APV, por sus siglas en inglés) (dB).

B5:

H = Estimación de protección auditiva para sonidos de alta frecuencia ($f \geq 2000\text{Hz}$)

M = Estimación de protección auditiva para sonidos de frecuencia media ($500\text{ Hz} < f < 2000\text{Hz}$)

L = Estimación de protección auditiva para sonidos de baja frecuencia ($f \leq 500\text{Hz}$)

Se puede acceder a la declaración de conformidad de la UE en www.isotunes.co.uk/EU-declaration-of-conformity

Los productos estarán certificados según la norma de producto EN 352-2: 2002 y el Reglamento EPI 2016/425.

Tecnología SafeMax™

ISOtunes® XTRA 2.0 incorpora la Tecnología SafeMax™, por lo que su volumen de salida se ha limitado a 85 decibelios (IT-22 e IT-27) y 79 decibelios (IT-25). Los dispositivos ISOtunes® con Tecnología SafeMax™ cumplen con OSHA, NIOSH y ANSI y, cuando se designan, cumplen con la Norma Europea de Seguridad EN352.

Limpieza y Mantenimiento

Las olivas de espuma Trilogy son desechables. Para garantizar el máximo rendimiento, recomendamos reemplazar las puntas de espuma TRILOGY™ cada tres meses o cuando se ensucien. Con el fin de comprar puntas adicionales, vaya a www.ISOtunes.co.uk

Limpie sus ISOtunes® XTRA EN352 frotándolos suavemente con un paño húmedo limpio. Se puede aplicar un jabón suave al paño.

No utilice disolventes de limpieza abrasivos para limpiar los auriculares. Evite rayar el auricular con objetos afilados, ya que esto puede causar daños. Mantenga el auricular alejado de áreas de alta temperatura.

- Limpie sus ISOtunes XTRA 2.0 frotándolos suavemente con un paño limpio y húmedo con un jabón suave.
- No utilice disolventes de limpieza abrasivos para limpiar el protector auditivo.

Las olivas de espuma TRILOGY™ deben inspeccionarse periódicamente para ver si están deterioradas, agrietadas o tienen otros daños. Las olivas se pueden limpiar entre usos con un paño húmedo y agua. Con el tiempo, las olivas deben reemplazarse.

ADVERTENCIAS

ISOtunes® XTRA 2.0 realiza un excelente trabajo bloqueando el ruido exterior. Sin embargo, ISOtunes® XTRA 2.0 NO debe usarse en ambientes donde los usuarios deben estar completamente conscientes de su entorno por razones de seguridad personal. Por ejemplo, NO los use mientras conduce un automóvil o una motocicleta. Del mismo modo, NO los use cuando ande en bicicleta en los exteriores. El usuario es el único responsable de garantizar que ISOtunes® XTRA 2.0 se utilice ÚNICAMENTE en entornos seguros.

Este producto puede verse afectado negativamente por determinadas sustancias químicas. Se puede solicitar más información al fabricante.

Estas tapones para los oídos no deben usarse donde exista el riesgo de que el cable de conexión quede atrapado durante el uso.

Recomendaciones

El usuario debe asegurarse de que el producto esté correctamente limpio y seco antes y después de su uso. El almacenamiento debe realizarse en un lugar limpio y seco entre -20°C y 50°C.

La batería no debe descargarse completamente antes de un almacenamiento prolongado.

El usuario debe asegurarse de que:

- El protector auditivo se coloca, ajusta y se mantiene de acuerdo con las instrucciones del fabricante.
- El protector auditivo se usa en todo momento e en entornos ruidosos.
- El protector auditivo es inspeccionado periódicamente para comprobar su funcionalidad.

Si no se cumplen estas recomendaciones, la protección proporcionada por el protector auditivo se verá gravemente afectada.

Notas Adicionales

ISOtunes® XTRA 2.0 es compatible con Bluetooth® V5. No garantizamos la compatibilidad de todas las funciones en todos los dispositivos habilitados para Bluetooth®.

Por favor consulte el manual de usuario de su dispositivo para conocer la compatibilidad y funcionalidad.

Para obtener información adicional o preguntas sobre los productos o repuestos y accesorios ISOtunes®, comuníquese con nuestro equipo de soporte.

Masa Promedio: Cerca de 21 grams

Fecha de Obsolescencia: 3 años desde la fecha de compra

No debe usarse en Atmósferas Explosivas

El Estuche de Transporte proporcionado es el embalaje adecuado para el transporte.

Tamaños de Olivas Incluidos	Diámetro Nominal
Extra Pequeño	8-10 mm
Pequeño	8-11 mm
Medio	8-12 mm
Grande	9-14 mm

FCC

Precaución: Se advierte al usuario que los cambios o modificaciones no aprobados expresamente por la parte responsable del cumplimiento podrían anular la autoridad del usuario para operar el equipo.

Este dispositivo cumple con la Parte 15 de las Reglas de la FCC. El funcionamiento está sujeto a las dos condiciones siguientes: (1) este dispositivo no puede causar interferencias perjudiciales, y (2) este dispositivo debe aceptar cualquier interferencia recibida, incluidas las interferencias que puedan causar un funcionamiento no deseado.

Reino Unido y Europa

uk-eurosupport@isotunesaudio.com

Norteamérica

support@isotunesaudio.com

1-844-396-3737

Lunes a Viernes 9-5 Hora del Este

Emplacement des contrôles

1. Augmentation du volume
2. Bouton multifonction (MFB)
3. Baisse du volume
4. Micro Bluetooth
5. Port de charge
6. Témoin lumineux LED
7. Aimants d'écouteurs gauche/droite

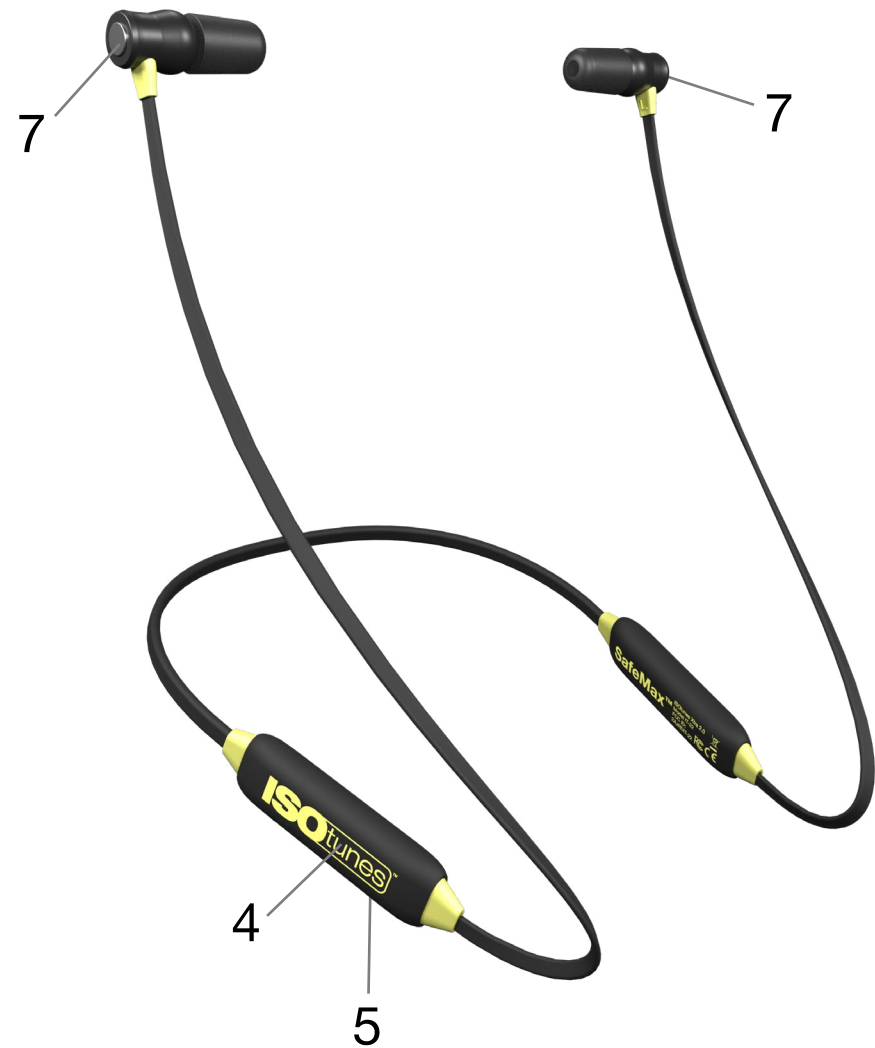
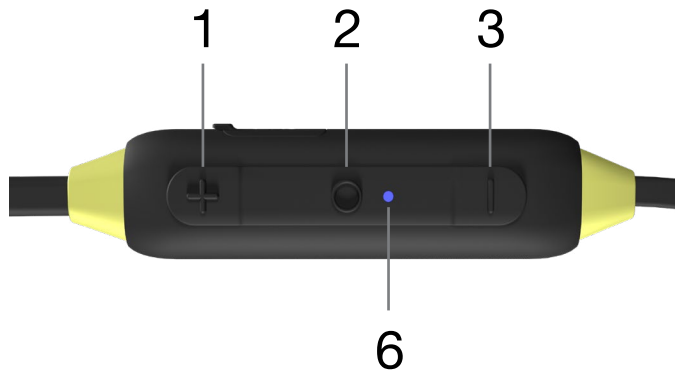

Recharge

Les oreillettes sont chargées à l'aide d'un chargeur micro-USB et peuvent diffuser jusqu'à 11 heures de musique et de discussion entre deux recharges.

1

Veillez charger avec le câble micro-USB inclus en le branchant au port de chargement **(5)**.



**La tension de charge ne doit pas dépasser 5V.*

2

Pendant que le câble est branché sur le port de chargement **(5)** le témoin lumineux LED **(6)** vous permettra de savoir si la batterie est en charge ou complètement chargée.



Témoin lumineux LED

-  Rouge fixe = Charge (Câble branché)
-  Bleu fixe = entièrement chargé (Câble branché)

AVERTISSEMENT



Ne chargez votre ISOtunes Xtra 2.0 qu'avec un chargeur de 5 volts maximum. L'utilisation d'un chargeur de plus de 5 volts peut être dangereuse et peut endommager votre produit ISOtunes Xtra 2.0. Faites particulièrement attention aux chargeurs "charge rapide" ou "turbo charge", qui fournissent souvent 9, 12, ou 15 Volts. Votre ISOtunes Xtra 2.0 ne peut pas être chargé sous une tension supérieure à 5 volts.

Mise sous/hors tension

Mise sous tension: Appuyez et maintenez la touche MBF **(2)** pendant 3 secondes.
(vous entendrez “Power On”)

Mise hors tension: Appuyez et maintenez la touche MBF **(2)** pendant 3 secondes.
(vous entendrez “Power Off”)

Témoin lumineux LED

-  Bleu clignotant = Mise sous tension
-  Rouge clignotant = Mise hors tension

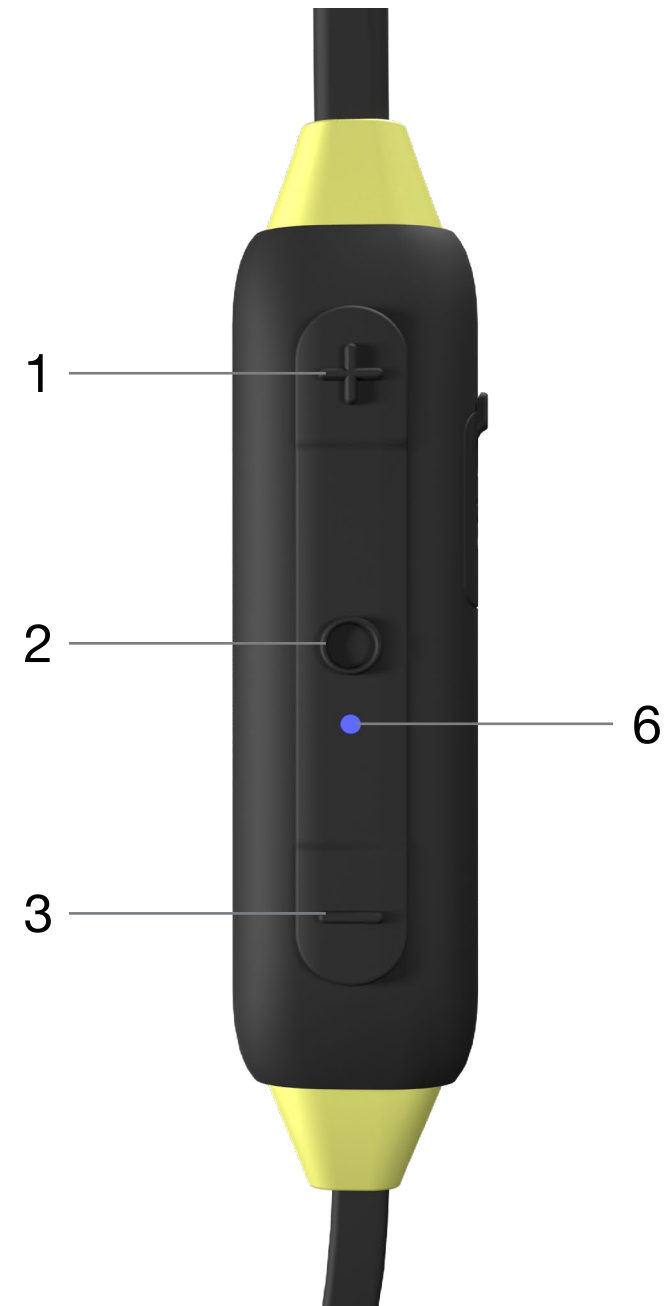

Couplage Bluetooth

Après la mise sous tension, les écouteurs entrent automatiquement en mode **couplage**. Vous entendrez “Bluetooth Pairing Mode” et le témoin lumineux LED (6) clignotera , en alternant bleu et rouge.

1

Ouvrez les paramètres Bluetooth sur votre appareil.

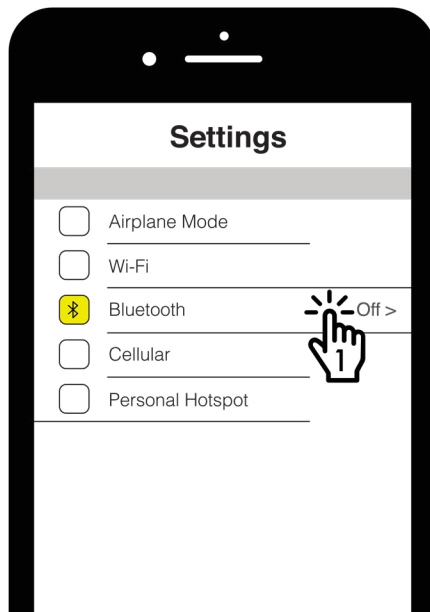

2

Recherchez “ISOtunes XTRA 2.0.”
Coupez et connexion.
Une fois connecté, vous entendrez
“Bluetooth Connected”

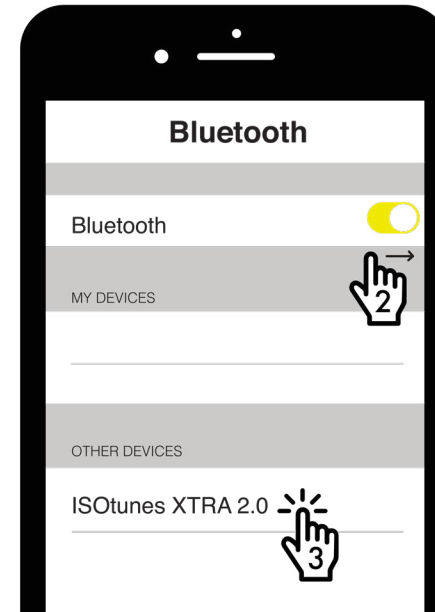

Mode Connexion Double

Ce produit peut se connecter à deux appareils en même temps, comme votre téléphone et votre ordinateur.

1. Couplez et connectez votre premier appareil comme décrit dans **Couplage Bluetooth**. Il s'agira du dispositif A.
2. Maintenez appuyé le bouton MFB **(2)** pendant 7 secondes jusqu'à ce que vous entendiez "Bluetooth Pairing Mode" (vous entendrez Power Off, continuez à tenir le bouton appuyé jusqu'à ce que vous entendiez "Bluetooth Pairing Mode").
3. Couplez et connectez-vous au deuxième appareil comme décrit dans **Couplage Bluetooth**. Il s'agira du dispositif B.
4. Sur le dispositif A, allez dans le menu Bluetooth et connectez-vous manuellement à ISOtunes XTRA 2.0.
5. Les deux appareils sont maintenant connectés.

Réinitialisation du couplage

Si vous avez des problèmes de connexion nous recommandons une réinitialisation du couplage :

1. Les écouteurs doivent être sous tension.
2. Appuyez et maintenez hausse volume (1) et Baisse volume (3) pendant 4 secondes.
3. Continuez à appuyer, écoutez un double ton et relâchez ensuite.

Témoin lumineux LED



Alternance de bleu et de rouge = mode couplage

Musique

Lecture/Pause: Appui bref unique MFB (2)

Piste suivante: Double appui bref MFB (2)

Piste précédente: Triple appui bref MFB (2)

Augmentation du volume: Appui bref unique Volume Up (1)

Baisse de volume: Appui bref unique Volume Down (3)

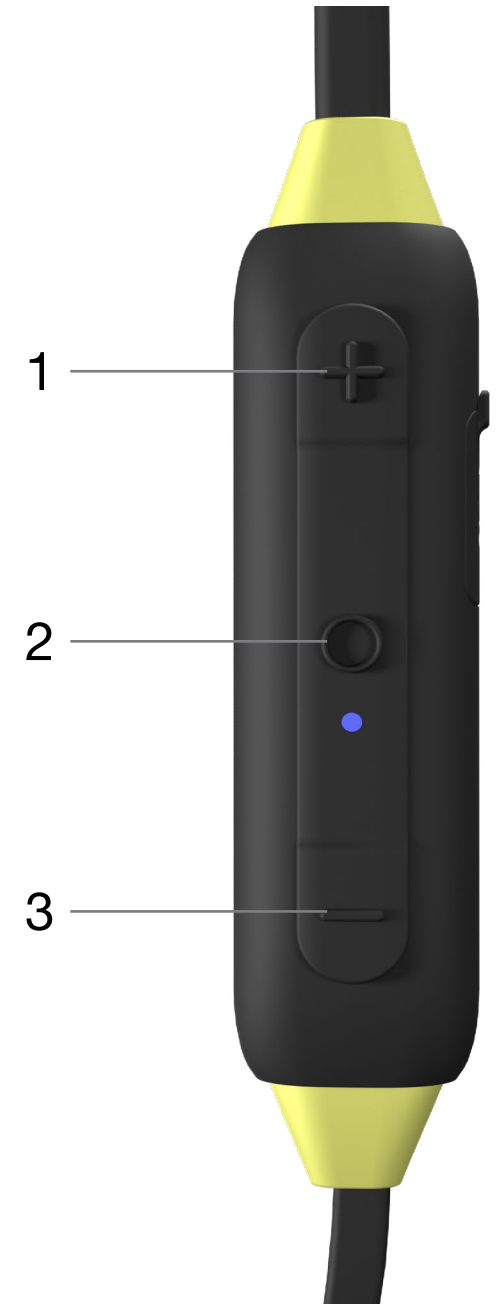

Appels téléphoniques

Répondre/Raccrocher: Appui bref unique MFB (2)

Rejeter l'appel: Maintenez appuyée la touche MFB (2) pendant 1 seconde

Siri / Google Assistant

Maintenez appuyée la touche BMF (2) pendant 1 seconde.

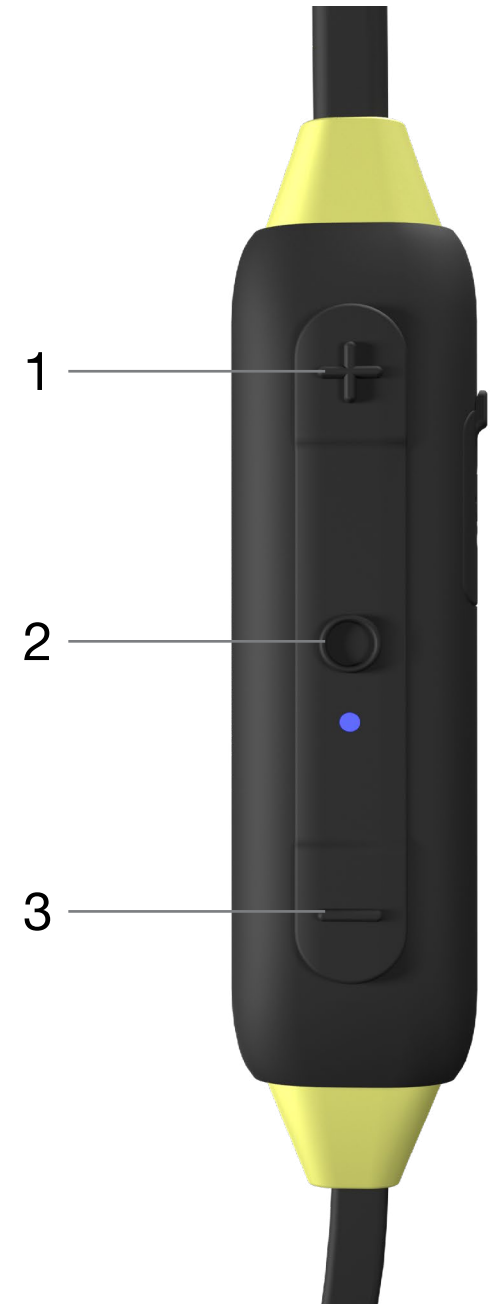

Montage



ANSI S3.19-1974 Table (NRR Table)

A1: Frequency, Hz	125	250	500	1000	2000	3150	4000	6300	8000	NRR
A2: Grand Mean Attenuation, dB	28.5	25.4	30.3	32.8	37.7	42.0	40.9	44.0	44.6	27
A3: Standard Deviation, dB	2.8	2.3	3.0	3.8	2.8	3.3	3.6	2.7	3.4	

EN352-2:2002 Table (SNR Table)

B1: Frequency (Hz)	125	250	500	1000	2000	4000	8000
B2: Mf (dB)	34.5	32.6	39.2	37.7	38.1	42.6	44.6
B3: sf (dB)	6.0	5.1	5.6	5.4	3.5	4.8	4.7
B4: APVf	28.4	27.6	33.6	32.3	34.6	37.8	39.9

APVf=MF-SF9 (dB)

B5: SNR=36dB H=36dB M=33dB L=31dB

Important

Lisez, comprenez et suivez toutes les informations relatives à la sécurité. Ce produit est conçu pour protéger contre les bruits nocifs.

Montage

ISOtunes® XTRA EN352 comprend 4 écouteurs en mousse TRILOGY™ (XS,S,M,L) et 3 écouteurs en silicone (S,M,L).

Choisissez la tranche qui s'adapte parfaitement au canal auditif. Plus ils sont confortables quand on les porte, plus la réduction du bruit sera bonne. Des écouteurs en silicone doivent être util-

isés si vous n'êtes PAS dans des situations bruyantes.

Les écouteurs en mousse ISOtunes® TRILOGY™ ont un noyau fileté et le port sonore de l'écouteur est également fileté.

1. Enroulez l'écouteur en mousse dans le sens inverse des aiguilles d'une montre pour l'enlever et dans le sens des aiguilles d'une montre pour en placer un nouveau.
2. Comprimez soigneusement l'écouteur en mousse sur le port sonore.
3. Insérez l'écouteur/mousse dans votre oreille jusqu'à ce que vous vous sentiez à l'aise et tenez-le pendant 5 secondes pendant que la mousse se dilate.
4. Répétez pour l'autre écouteur.

Suggestion: Pour ouvrir davantage le conduit auditif, soulevez la partie de l'oreille vers le haut et éloignez-la de la tête, comme le montre la figure.

Introduction

Nous vous remercions d'avoir acheté le casque professionnel antibruit ISOtunes® XTRA 2.0. Ces écouteurs sont spécialement conçus pour être utilisés dans des environnements bruyants et éliminent une grande partie du bruit pour que vous puissiez écouter de la musique ou parler au téléphone avec moins d'interruptions. Ce produit a été testé et répond aux normes de sécurité européennes EN352-2:2002 et ANSI & NIOSH pour la protection auditive, avec un indice numérique unique (SNR) de 36 dB et un niveau de réduction du bruit (NRR) de 27 dB. Vous trouverez tous les détails sur le test dans la section « Atténuation du bruit » de cette brochure.

Atténuation du bruit

APPROBATION : ISOtunes® XTRA 2.0 est testé et ANSI et, lorsqu'elles sont désignées, sont conformes à la

norme de sécurité européenne approuvée conformément à la norme ANSI S3.19-1974 et à la norme de sécurité européenne EN3522:2002.

ANSI S3.19-1974

Le niveau de bruit qui pénètre dans l'oreille d'une personne lorsqu'elle porte des écouteurs ISOtunes® XTRA 2.0 est proche de la différence entre le niveau de bruit ambiant pondéré A et le niveau de réduction du bruit. Si ce dispositif n'est pas porté correctement, son efficacité pour atténuer le bruit sera réduite. Voir les instructions ci-jointes pour le service approprié.

A1 : Fréquence (Hz)

A2 : Atténuation moyenne (dB) A3 : Écart-type (dB)

Exemple :

1. Le niveau de bruit ambiant mesuré à l'oreille est de 100 dB.
2. Le niveau de réduction du bruit d'ISOtunes® XTRA est de 27 dB.
3. Le niveau de bruit entrant dans l'oreille est presque égal à 73 dB.

Le niveau de réduction du bruit est basé sur une atténuation continue du bruit et peut ne pas être un indicateur précis de la protection réalisable contre les bruits impulsionnels, tels que les coups de feu.

EN352

B1 : Fréquence (Hz)

B2 : Atténuation moyenne (dB) B3 : Écart-type (dB)

B4 : Valeur de protection supposée (APV) (dB)

B5 :

H = estimation de la protection contre le bruit

pour les sons de haute fréquence ($f \geq 2000\text{Hz}$)

M = estimation de la protection contre le bruit

pour les sons de moyenne fréquence

($500\text{ Hz} < f < 2000\text{Hz}$)

L = estimation de la protection contre le bruit

pour les sons à basse fréquence ($f \leq 500\text{Hz}$)

La déclaration de conformité UE est accessible sur www.iso-tunes.co.uk/EU-declaration-of-conformity

Les produits seront certifiés selon la norme produit EN 352-2: 2002 et le règlement EPI 2016/425.

Technologie SafeMax™

ISOtunes® XTRA 2.0 intègre la technologie SafeMax™, donc son volume de sortie a été limité à 85 décibels (IT-22 et IT-27) et 79 décibels (IT-25). Les appareils ISOtunes® dotés de la technologie SafeMax™ sont conformes à l'OSHA, NIOSH et EN352.

Nettoyage et entretien

Les écouteurs en mousse sont jetables. Pour garantir une performance maximale, nous recommandons de remplacer les écouteurs en mousse de TRILOGY™ tous les trois mois ou s'ils sont excessivement sales. Pour acheter d'autres écouteurs, rendez-vous sur www.ISOtunes.co.uk

Nettoyez doucement ISOtunes® XTRA EN352 avec un chiffon propre et humide. Un savon délicat peut être appliqué sur le tissu.

N'utilisez pas de détergents abrasifs pour nettoyer les écouteurs. Évitez de gratter les écouteurs avec des objets pointus, car vous risquez de les endommager. Gardez les écouteurs à l'écart des températures élevées.

- Nettoyez l'ISOtunes XTRA 2.0 en l'essuyant doucement avec un chiffon propre et humide avec du savon neutre.
- N'utilisez pas de détergents abrasifs pour nettoyer la protection auditive.

Les écouteurs en mousse TRILOGY™ doivent être vérifiés régulièrement pour détecter toute détérioration, rupture ou autre dommage. Les écouteurs peuvent être nettoyés entre deux utilisations avec un chiffon humide et de l'eau. Avec le temps, les écouteurs doivent être remplacés.

AVERTISSEMENTS

ISOtunes® XTRA 2.0 fait un excellent travail de blocage des bruits extérieurs. Par conséquent, ISOtunes® XTRA 2.0 ne doit PAS être utilisé dans des environnements où les personnes doivent être pleinement conscientes de leur environnement pour des raisons de sécurité personnelle. Par exemple, ne les utilisez pas lorsque vous conduisez une voiture ou une moto. Il suffit de ne PAS les utiliser lorsque vous faites du vélo. La personne est seule responsable de l'utilisation d'ISOtunes® XTRA 2.0 UNIQUEMENT dans des environnements sûrs.

Ce produit peut être affecté par certains produits chimiques. Des informations complémentaires peuvent être obtenues auprès du fabricant.

Ces écouteurs ne doivent pas être utilisés lorsqu'il y a un risque que le câble de connexion s'emmêle pendant l'utilisation.

Suggestions

L'utilisateur doit veiller à ce que le produit soit correctement nettoyé et séché avant et après utilisation. Stocker le produit dans un endroit propre et sec entre -20 °C et 50 °C.

La batterie ne doit pas être complètement déchargée avant une longue période de stockage.

Le porteur doit s'en assurer :

- La protection auditive est montée, ajustée et entretenue conformément aux instructions du fabricant.
- La protection auditive doit toujours être portée dans les environnements bruyants.
- La protection auditive est régulièrement inspectée pour vérifier son bon fonctionnement.

Si ces recommandations ne sont pas respectées, le niveau de protection de la protection auditive sera sérieusement compromis.

Autres notes

ISOtunes® XTRA 2.0 est conforme à la norme Bluetooth® V5. Nous ne garantissons pas la compatibilité de toutes les fonctions sur tous les appareils compatibles Bluetooth®. Consultez le manuel d'utilisation de l'appareil pour en connaître la compatibilité et la fonctionnalité.

Pour des informations générales sur les produits, les pièces de rechange et les accessoires d'ISOtunes®, veuillez contacter notre équipe d'assistance.

Masse moyenne : Environ 21 grams

Date d'obsolescence : 3 ans à compter de la date d'achat Ne pas utiliser dans des atmosphères explosives

L'étui fourni est l'emballage approprié pour le transport

Mesures des écouteurs incluses	Diamètre nominal
Extra petit	8-10 mm
Petit	8-11 mm
Moyen	8-12 mm
Grand	9-14 mm

FCC

Attention : L'utilisateur est conscient que des changements ou des modifications non expressément approuvés par l'utilisateur pourraient annuler son droit d'utiliser l'équipement.

Cet appareil est conforme à la Partie 15 des règles de la FCC. Le fonctionnement est soumis aux deux conditions suivantes : (1) ce dispositif ne doit pas causer d'interférences nuisibles, et (2) ce dispositif doit accepter toute interférence reçue, y compris les interférences qui peuvent causer un fonctionnement non souhaité.

Royaume-Uni et Europe

uk-eurosupport@isotunesaudio.com

Amérique du Nord

support@isotunesaudio.com

1-844-396-3737

Lundi-vendredi 9-5 E

Position der Bedienelemente

1. Lautstärke +
2. Multifunktionstaste (MFB)
3. Lautstärke -
4. Bluetooth-Mikrofon
5. Ladeanschluss
6. LED-Anzeige
7. Ohrhörer-Magnete links/rechts

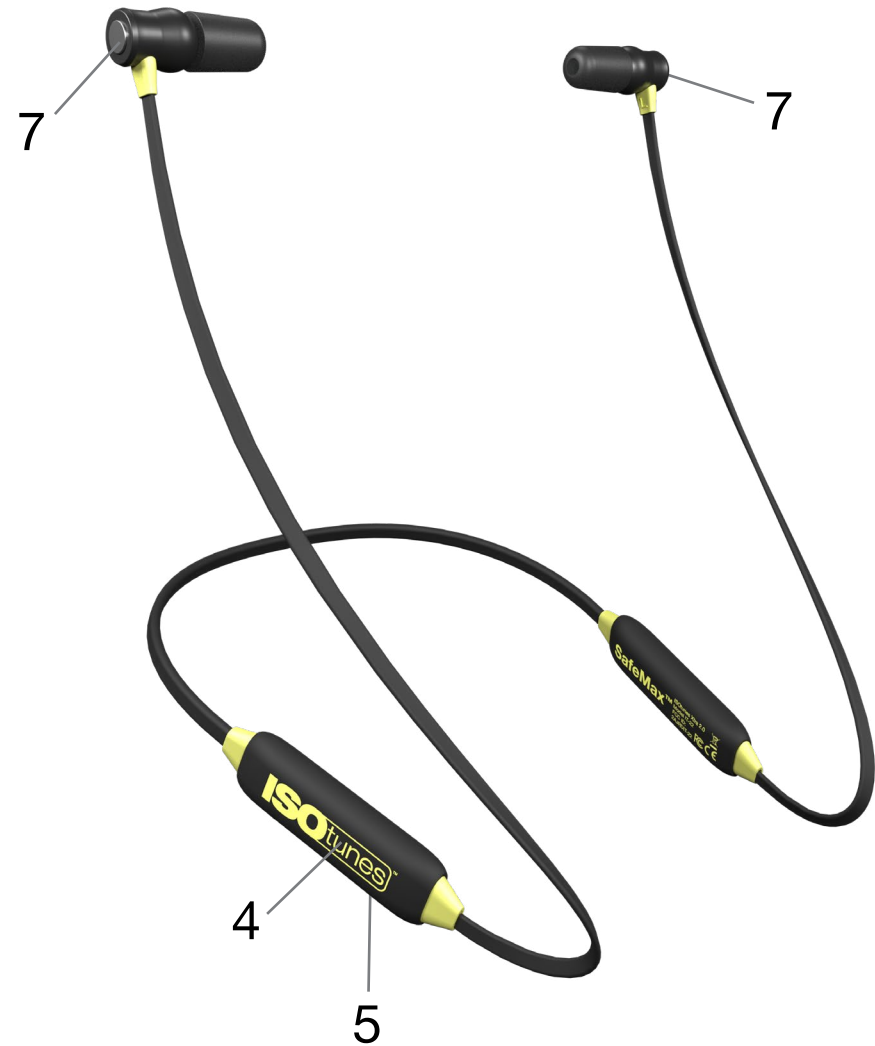
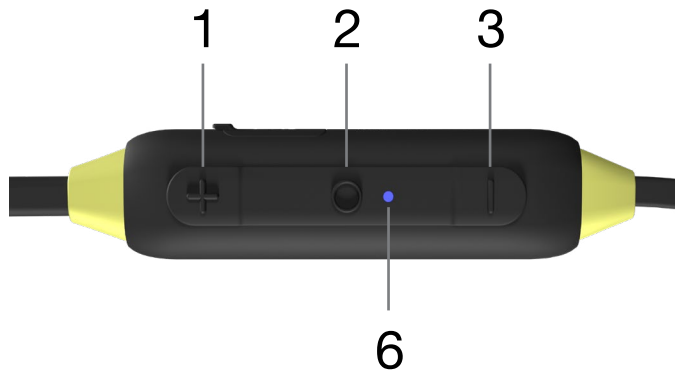

Laden

Die Ohrstöpsel werden mit einem Mikro-USB-Ladegerät aufgeladen und eine Ladung reicht für bis zu 11 Stunden Musik und Gesprächszeit.

1

Bitte laden Sie mit dem mitgelieferten Mikro-USB-Kabel, indem Sie es in den Ladeanschluss einstecken **(5)**.

**Die Ladespannung darf 5 V nicht überschreiten.*



2

Während das Kabel in den Ladeanschluss eingesteckt ist **(5)**, informiert Sie die LED-Ladeanzeige **(6)** über den Ladezustand des Akkus.

LED-Anzeige

 Rot = Laden
(Kabel eingesteckt)

 Blau = Voll geladen
(Kabel eingesteckt)

WARNUNG

Laden Sie Ihr ISOtunes Xtra 2.0 nur mit einem Ladegerät mit maximal 5 Volt auf. Die Verwendung eines Ladegeräts mit mehr Leistung als 5 Volt kann gefährlich sein und das ISOtunes Xtra 2.0-Produkt beschädigen. Seien Sie besonders vorsichtig bei Ladegeräten mit „Schnellladung“ oder „Turbo-Ladung“ die oft 9, 12 oder 15 Volt bereitstellen. Ihr ISOtunes Xtra 2.0 kann nicht mit Spannungspegeln über 5 Volt aufgeladen werden.

Ein-/Ausschalten

Einschalten: Die Multifunktionstaste **(2)** für 3 Sekunden gedrückt halten.
(Sie werden ein „Power on“ hören)

Ausschalten: Die Multifunktionstaste **(2)** für 3 Sekunden gedrückt halten.
(Sie werden ein „Power off“ hören)

LED-Anzeige

 Blauer Blitz = Einschalten

 Roter Blitz = Ausschalten

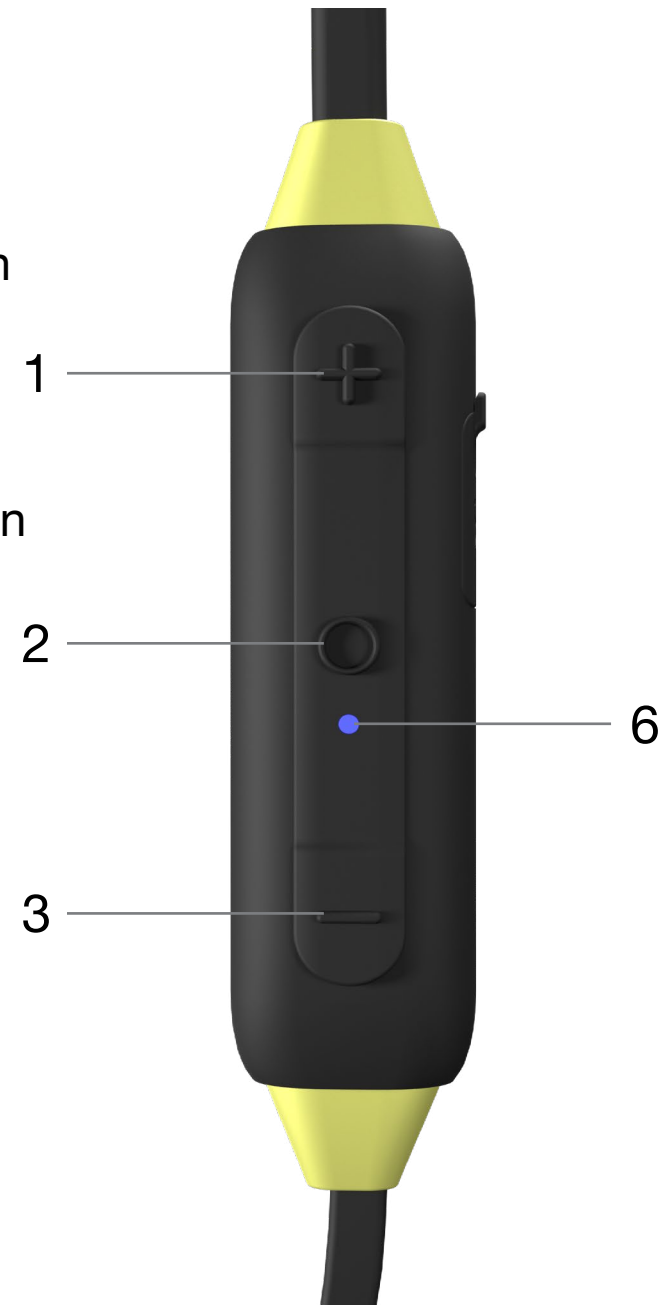

Bluetooth-Kopplung

Nach dem Einschalten wechselt der Kopfhörer automatisch in den **Kopplungsmodus**. Sie hören „Bluetooth Pairing Mode“ und die LED-Anzeige **(6)** blinkt abwechselnd blau und rot.

1

Öffnen Sie die Bluetooth-Einstellungen auf Ihrem Gerät.

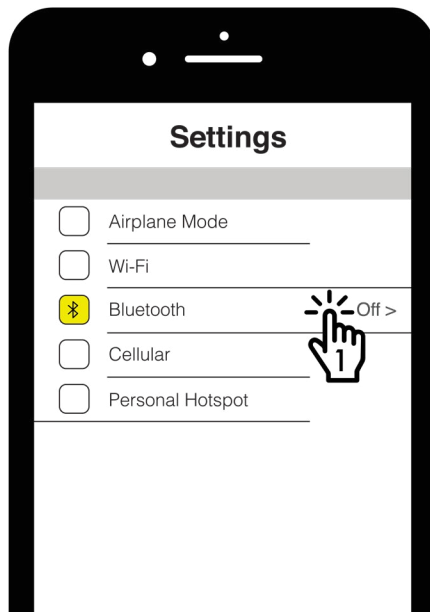

2

Suchen Sie nach „ISOtunes XTRA 2.0“ Koppeln und verbinden.
Sobald die Verbindung hergestellt ist, hören Sie „Bluetooth Connected“.

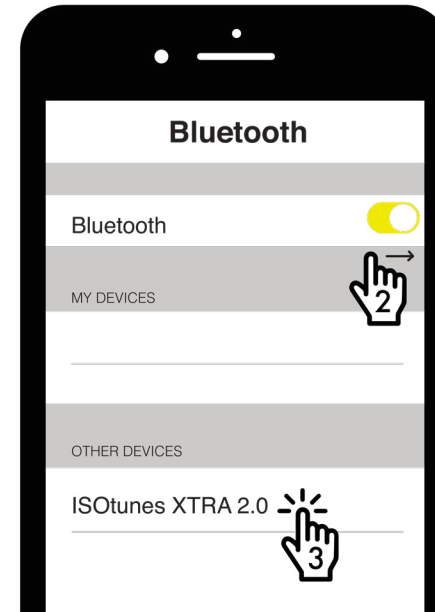

Dual-Verbindungsmodus

Dieses Produkt kann gleichzeitig mit zwei Geräten wie Ihr Telefon und Ihren Computer verbunden werden.

1. Koppeln Sie Ihr erstes Gerät und stellen Sie eine Verbindung mit diesem her, wie unter **Bluetooth-Kopplung** beschrieben.

Dies wird Gerät A sein.

2. Die Multifunktionstaste **(2)** für 7 Sekunden gedrückt halten, bis Sie „Bluetooth Pairing Mode“ hören (Sie hören „Power Off“, halten Sie die Taste gedrückt, bis Sie „Bluetooth Pairing Mode“ hören).

3. Koppeln Sie das 2. Gerät und stellen Sie eine Verbindung mit diesem her, wie unter **Bluetooth-Kopplung** beschrieben. Dies wird Gerät B sein.

4. Öffnen Sie auf Gerät A das Bluetooth-Menü und verbinden Sie es manuell mit dem ISOTunes XTRA 2.0.

5. Beide Geräte sind nun verbunden.

Kopplung zurücksetzen

Wenn Sie Probleme mit der Verbindung zu einem Gerät haben, empfehlen wir ein Zurücksetzen der Kopplung.

1. Die Kopfhörer müssen eingeschaltet sein.

2. Die Taste Lautstärke + **(1)** und Lautstärke - **(3)** für 4 Sekunden gedrückt halten.

3. Weiter festhalten, auf einen Doppelpolton achten und dann loslassen.

LED-Anzeige



Abwechselnd Blau & Rot = Kopplungsmodus

Musik

Wiedergabe/Pause: Die Multifunktionstaste einmal kurz drücken **(2)**

Nächster Titel: Die Multifunktionstaste zweimal kurz drücken **(2)**

Vorheriger Titel: Die Multifunktionstaste dreimal kurz drücken **(2)**

Lautstärke +: Lautstärke + einmal kurz drücken **(1)**

Lautstärke -: Lautstärke - einmal kurz drücken **(3)**

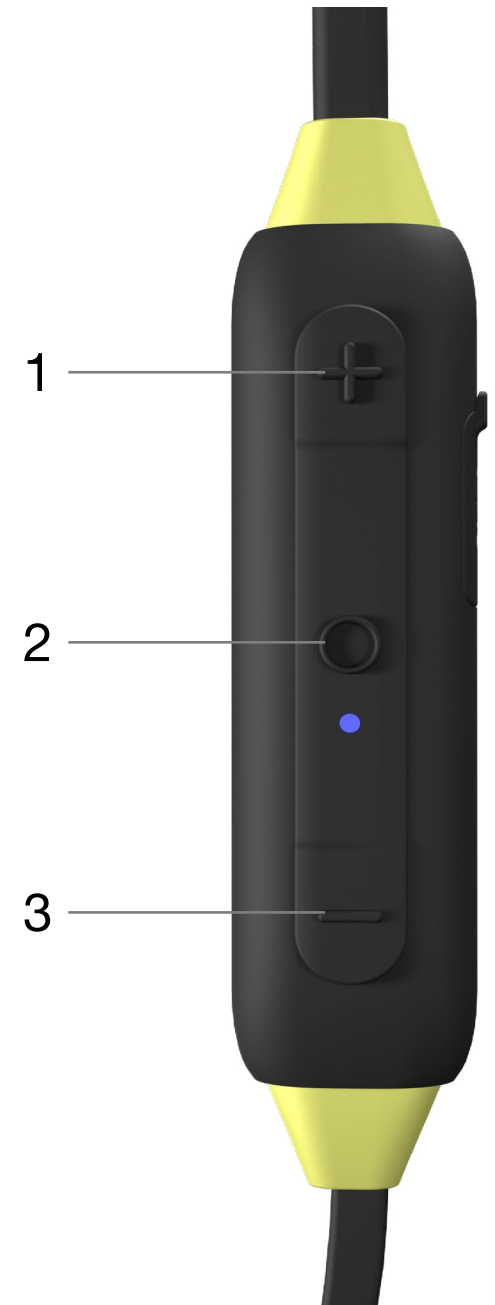

Anrufe

Anruf entgegennehmen/beenden: Die Multifunktions-taste einmal kurz drücken **(2)**

Anruf ablehnen: Die Multifunktions-taste **(2)** für 1 Sekunde gedrückt halten

Siri / Google Assistant

Die Multifunktions-taste **(2)** für 1 Sekunde gedrückt halten.

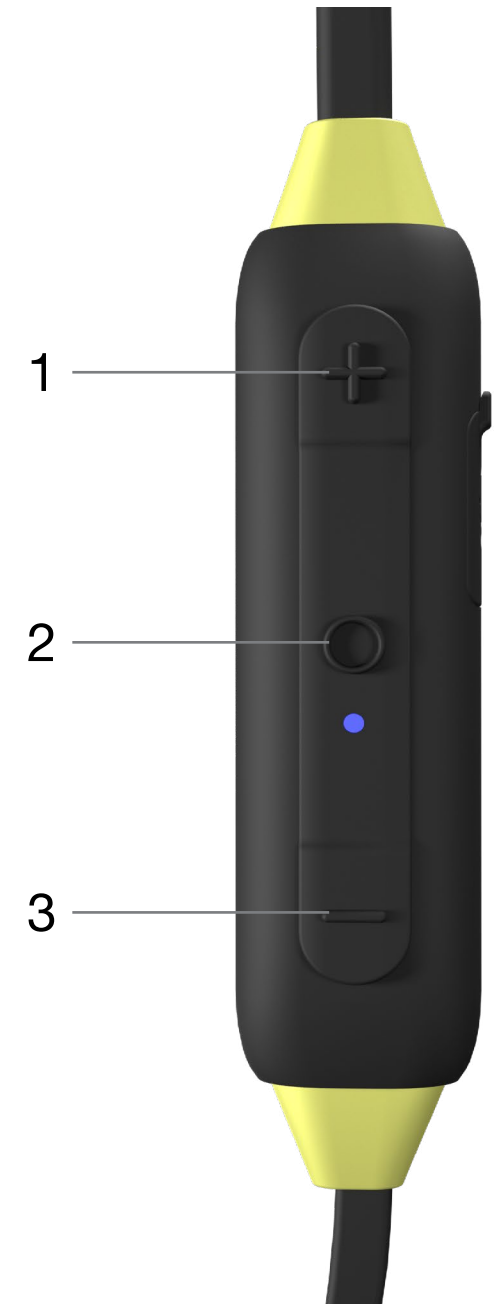

Passt



ANSI S3.19-1974 Table (NRR Table)

A1: Frequency, Hz	125	250	500	1000	2000	3150	4000	6300	8000	NRR
A2: Grand Mean Attenuation, dB	28.5	25.4	30.3	32.8	37.7	42.0	40.9	44.0	44.6	27
A3: Standard Deviation, dB	2.8	2.3	3.0	3.8	2.8	3.3	3.6	2.7	3.4	

EN352-2:2002 Table (SNR Table)

B1: Frequency (Hz)	125	250	500	1000	2000	4000	8000
B2: Mf (dB)	34.5	32.6	39.2	37.7	38.1	42.6	44.6
B3: sf (dB)	6.0	5.1	5.6	5.4	3.5	4.8	4.7
B4: APVf	28.4	27.6	33.6	32.3	34.6	37.8	39.9

APVf=MF-SF9 (dB)

B5: SNR=36dB H=36dB M=33dB L=31dB

Wichtig

Bitte lesen, verstehen und befolgen Sie alle Sicherheitsinformationen. Dieses Produkt wurde zum Schutz vor schädlichen Geräuschen entwickelt.

Passt

ISOtunes® XTRA kommt mit 4 Sätzen TRILOGY™ Schaumstoff-Ohrpolstern (XS, S,M,L) und 3 Sätzen Silikon-Ohrpolstern (S,M,L). Wählen Sie die Größe, die am besten in Ihren Ohrkanal passt. Denken Sie daran, dass die Schalldämpfung am besten ist, je fester der Sitz. Verwenden Sie die Silikonohrpolster, wenn

KEINE besondere Schalldämpfung erforderlich ist.

ISOtunes® TRILOGY™ Schaumstoff-Ohrpolster haben einen Gewindekern und der Tonanschluss am Ohrhörer ist ebenfalls mit einem Gewinde versehen.

1. Drehen Sie das Schaumstoff-Ohrpolster gegen den Uhrzeigersinn ab und das neue im Uhrzeigersinn wieder auf.
2. Drücken Sie das Schaumstoffpolster am Stamm- / Tonanschluss sanft zusammen.
3. Stecken Sie das Schaumstoffpolster so tief ins Ohr, wie es angenehm ist, und halten es dort 5 Sekunden lang, während sich der Schaumstoff wieder ausdehnt.
4. Mit dem zweiten Ohrpolster wiederholen.

Tipp: Um den Hörkanal weiter zu öffnen, heben Sie die Spitze des Ohrs an und vom Kopf weg, wie in ABB1 gezeigt.

Einleitung

Danke für Ihren Kauf der ISOtunes® XTRA 2.0 Professional Geräusch-isolierende Kopfhörer. Diese Kopfhörer wurden speziell für die Nutzung in geräuschvollen Umgebungen entwickelt. Sie dämmen den Umgebungslärm fast vollständig, so dass Sie ohne Störungen Ihre Musik hören oder telefonieren können. Dieses Produkt wurde getestet und entspricht dem europäischen Sicherheitsstandard EN352-2:2002 sowie den ANSI & NIOSH Standards für einen Gehörschutz mit Single Number Rating (SNR) von 36 dB und einem Noise Reduction Rating (NRR) von 27 dB. Die vollständigen Testergebnisse sind im Abschnitt Geräuschdämpfung in dieser Broschüre nachzulesen.

Schalldämpfung

ZULASSUNG: ISOtunes® XTRA 2.0 ist geprüft und zugelassen nach ANSI S3.19-1974 Spezifikationen und der Europäischen Sicherheitsnorm EN 352-2:2002.

ANSI S3.19-1974

Der Geräuschpegel, der beim ordnungsgemäßen Tragen der ISOtunes® XTRA 2.0 Kopfhörer ins Ohr eindringt, wird annähernd durch den Unterschied zwischen dem A-bewerteten Umgebungsgeräuschpegel und der NRR (Lärmdämpfung) bestimmt. Falscher Pass des Geräts reduziert seine Wirksamkeit bei der Geräuschdämpfung. Sehen Sie sich zum richtigen Pass die beigefügte Anleitung an.

- A1: Frequenz (Hz)
- A2: Mittlere Schalldämpfung (dB)
- A3: Standardabweichung (dB)

Beispiel:

1. Der Umgebungslärm wird am Ohr mit 100 dB gemessen.
2. Die NRR des ISOtunes® XTRA 2.0 ist 27 dB.
3. Der ins Ohr eindringende Geräuschpegel beträgt daher ca. 73 dB.

Bitte beachten Sie, dass die NRR auf der Dämpfung kontinuierlichen Lärms basiert und keine genaue Angabe des Schutzes vor impulsivem Lärm geben kann, wie beispielsweise einem Pistolenschuss.

EN352

- B1: Frequenz (Hz)
- B2: Mittlere Schalldämpfung (dB) B3: Standardabweichung (dB)
- B4: APV (Assumed Protection Value) (dB)
- B5:

H = Geschätzter Gehörschutz bei hochfrequenten Tönen ($f \geq 2000\text{Hz}$)

H = Geschätzter Gehörschutz bei hochfrequenten Tönen ($500\text{ Hz} < f < 2000\text{Hz}$)

H = Geschätzter Gehörschutz bei hochfrequenten

en Tönen ($f \leq 500\text{Hz}$)

Die EU-Konformitätserklärung kann unter www.isotunes.co.uk/EU-declaration-of-conformity abgerufen werden

Die Produkte werden nach der Produktnorm EN 352-2: 2002 und der PSA-Verordnung 2016/425 zertifiziert

SafeMax™ Technologie

ISOtunes® XTRA 2.0 enthält SafeMax™ Technologie und daher ist seine abgegebene Lautstärke auf 85 Dezibel (IT-22 und IT-27) und 79 Dezibel (IT-25) beschränkt. ISOtunes® Geräte mit SafeMax™ Technologie entsprechen OSHA, NIOSH und ANSI und entsprechen bei entsprechender Bezeichnung der Europäischen Sicherheitsnorm EN352.

Reinigung und Wartung

Trilogy Schaumstoff-Ohrpolster sind Einwegpolster. Um Spitzenleistung zu gewährleisten, empfehlen wir, die TRILOGY™ Schaumstoff-Ohrpolster alle drei Monate oder wenn Sie schmutzig sind zu erneuern. Wenn Sie zusätzliche Polster kaufen wollen, gehen Sie bitte zu www.ISOtunes.co.uk.

Reinigen Sie Ihre ISOtunes® XTRA EN352 Ohrpolster, indem Sie sie sanft mit einem sauberen, feuchten Tuch abwischen. Sie können milde Seife auf das Tuch geben.

Verwenden Sie keine scharfen Reinigungslösungen zur Reinigung der Ohrhörer. Kratzen Sie nicht mit scharfen Gegenständen an den Kopfhörern, da dies Schäden verursachen kann. Halten Sie die Kopfhörer fern von hohen Temperaturen, Feuchtigkeit und Staub.

- Reinigen Sie Ihre ISOtunes® XTRA 2.0

Ohrpolster, indem Sie sie sanft mit einem sauberen, feuchten Tuch abwischen.

- Verwenden Sie keine scharfen Reinigungs-lösungen zur Reinigung der Ohrhörer.

Die TRILOGY™ Schaumstoff-Ohrpolster sollten regelmäßig auf Abnutzung, Risse oder andere Schäden geprüft werden. Die Ohrpolster können zwischen den Anwendungen mit einem feuchten Tuch und Wasser gereinigt werden. Sie sollten mit der Zeit ersetzt werden.

WARNUNGEN

ISOtunes® XTRA 2.0 leistet hervorragende Arbeit beim Dämpfen von Umgebungslärm. Daher sollte ISOtunes® XTRA NICHT in Bereichen verwendet werden, in denen der Benutzer sich aus Sicherheitsgründen seiner Umgebung vollständig bewusst sein muss. Beispiel: NICHT beim Auto- oder Motorradfahren verwenden. Verwenden Sie sie ebenfalls NICHT beim Fahrradfahren im Freien. Der Nutzer muss gewährleisten, dass ISOtunes® XTRA 2.0 NUR in sicherer Umgebung verwendet werden.

Das Produkt kann durch gewisse chemische Substanzen beschädigt werden. Weitere Informationen erhalten Sie beim Hersteller:

Diese Ohrpolster sollten nicht verwendet werden, wenn die Gefahr besteht, dass das Kabel bei der Nutzung verwickelt wird.

Empfehlungen

Der Träger sollte gewährleisten, dass das Produkt vor und nach der Nutzung richtig gereinigt und abgetrocknet wird. Sie sollten sauber und trocken zwischen -20°C und 50 °C gelagert werden.

Der Akku sollte vor längerer Lagerung nicht vollständig geleert

werden.

Der Träger sollte gewährleisten, dass:

- der Gehörschutz gemäß den Angaben des Herstellers angepasst, eingestellt und gewartet wird.
- der Gehörschutz in lauter Umgebung stets getragen wird.
- der Gehörschutz regelmäßig auf Betriebsfähigkeit geprüft wird.

Wenn diese Empfehlungen nicht eingehalten werden, kann der Gehörschutz erheblich eingeschränkt werden.

Zusätzliche Hinweise

ISOtunes® XTRA 2.0 ist mit Bluetooth® V5 kompatibel. Wir garantieren nicht die Kompatibilität aller Funktionen auf allen Bluetooth®-fähigen Geräten.

Bitte entnehmen Sie Kompatibilität und Funktionalität der Bedienungsanleitung.

Für zusätzliche Informationen oder bei Fragen über ISOtunes® Produkte oder Ersatzteile und Zubehör wenden Sie sich bitte an das Support-Team.

Durchschnittliche Masse: Ca. 21 grams

Datum der Obsoleszenz: 3 Jahre ab dem Kaufdatum. Darf nicht in zündfähigen Atmosphären eingesetzt werden.

Das beigefügte Etui ist für den Transport geeignet.

Beigefügte Ohrpolster-größen	Nominaler Durchmes-ser
Extra klein	8-10 mm
Klein	8-11 mm
Mittel	8-12 mm
groß	9-14 mm

FCC

Achtung: Der Nutzer wird gewarnt, dass Änderungen und Modifizierungen durch die für die Einhaltung der Bestimmungen verantwortlichen Partei dazu führen können, dass die Benutzerlaubnis für dieses Gerät erlischt.

Dieses Gerät entspricht Teil 15 der FCC-Regeln. Der Betrieb unterliegt den folgenden beiden Bedingungen: (1) Dieses Gerät darf keine schädliche Interferenz verursachen und (2) dieses Gerät muss jede empfangene Interferenz akzeptieren, einschließlich einer Interferenz, die einen unerwünschten Betrieb verursachen kann.

GB & Europa

uk-eurosupport@isotunesaudio.com

Nordamerika

support@isotunesaudio.com

1 844 396 3737

Montag bis Freitag 9 - 17 Uhr

Posizione Dei Comandi

1. Volume Su
2. Tasto multifunzione (MFB)
3. Volume Su
4. Microfono Bluetooth
5. Porta di ricarica
6. Indicatore LED
7. Magneti auricolari sinistro/destro

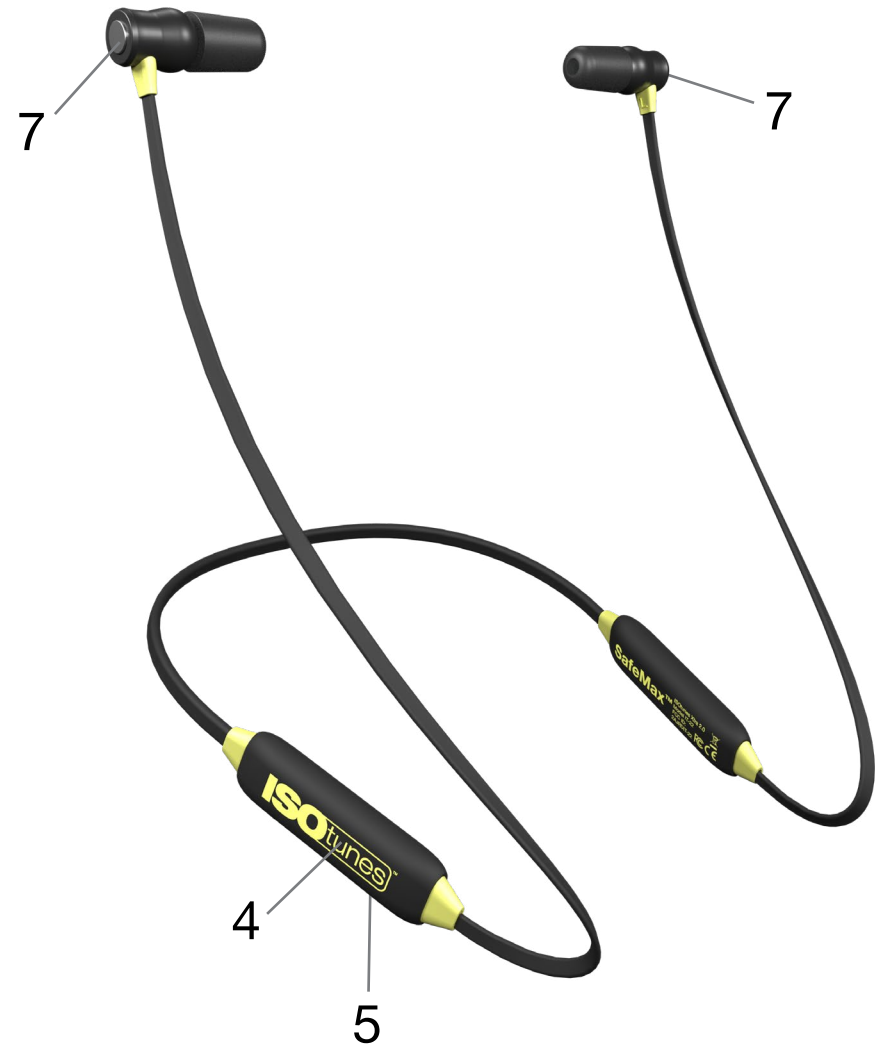
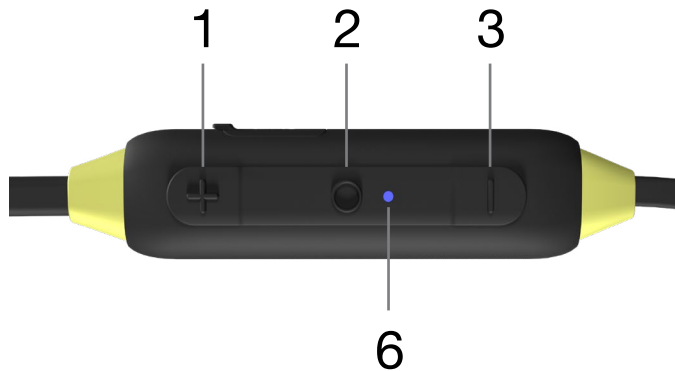

Caricamento

Gli auricolari sono caricati con un caricabatterie micro-USB e durano fino a 11 ore di musica e di conversazione tra una carica e l'altra.

1

Caricare con il cavo micro-USB incluso collegandolo alla porta di ricarica **(5)**.



**La tensione di carica non deve superare i 5v*

2

Mentre il cavo è collegato alla porta di ricarica **(5)**, l'indicatore LED **(6)** indica se la batteria è in carica o completamente carica.



Indicatore LED

-  Rosso fisso = In carica (cavo inserito)
-  Verde fisso = Completamente carica (cavo inserito)

AVVISO

Caricare l'ISOtunes Xtra 2.0 solo con un caricabatterie di max 5 Volt. Usando un caricatore superiore a 5 Volt potrebbe essere pericoloso e si rischia di danneggiare il prodotto IStunesXtra 2.0. Fare particolare attenzione ai caricabatterie a “carica rapida” o “turbo” che spesso forniscono 9, 12 o 15 Volt. L'ISOtunes Xtra 2.0 non può essere caricato a livelli di tensione superiori a 5 Volt.

Accensione/Spegnimento

Accensione: Tenere premuto il tasto MFB (2) per 3 secondi.
(si sentirà “power on”)

Spegnimento: Tenere premuto il tasto MFB (2) per 3 secondi.
(si sentirà “power off”)

Indicatore LED

 Blu Lampeggiante = Accensione

 Rosso Lampeggiante = Spegnimento

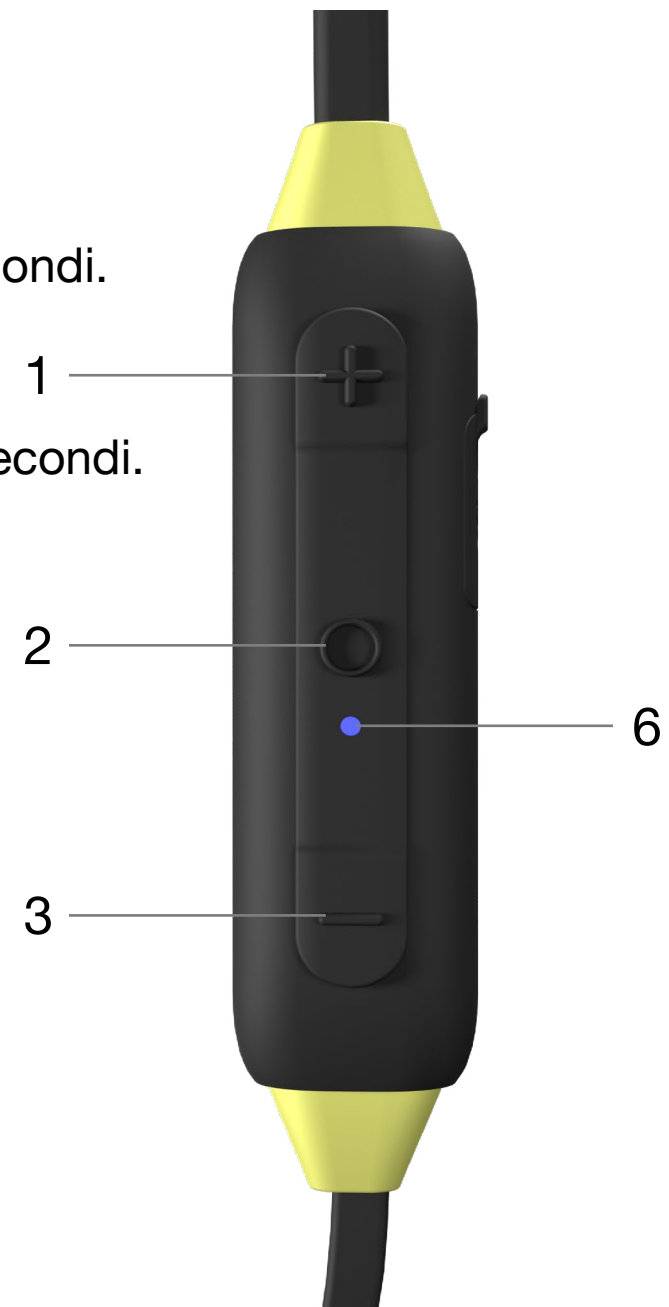

Abbinamento Bluetooth

Dopo l'accensione, le cuffie entrano automaticamente in modalità di accoppiamento. Si sentirà "Modalità di abbinamento Bluetooth" e la spia LED (6) lampeggerà, alternando il blu e il rosso.

1

Aprire le impostazioni Bluetooth sul dispositivo.

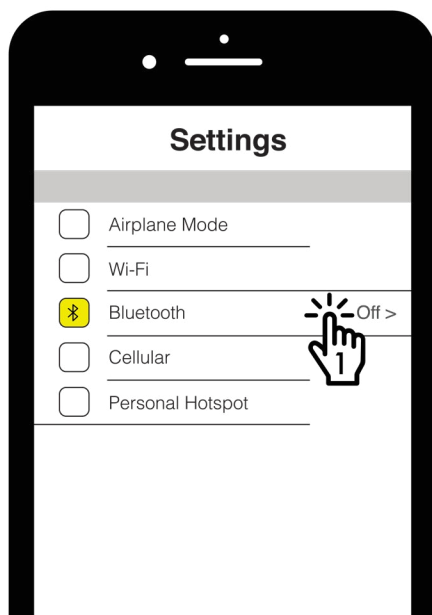

2

Cerca "ISOtunes XTRA 2.0." Eseguire l'abbinamento e connettersi. Una volta connessi si sentirà "Bluetooth connesso".

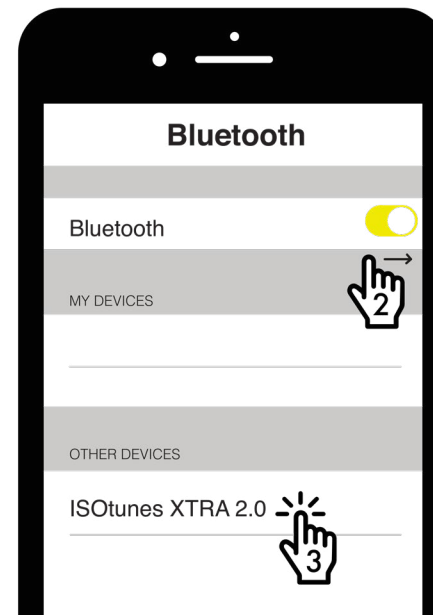

Modalità Di Connessione Doppia

Questo prodotto può essere collegato a due dispositivi contemporaneamente, come il telefono e il computer.

1. Eseguire l'abbinamento e la connessione al primo dispositivo come descritto in **Abbinamento Bluetooth**. Questo sarà il dispositivo A.
2. Premere e tenere premuto il MFB **(2)** per 7 secondi fino a quando non si sente "Modalità di abbinamento Bluetooth" (si sentirà Power Off, continuare a tenere premuto il tasto finché non sente "Modalità di abbinamento Bluetooth").
3. Eseguire l'abbinamento e la connessione al secondo dispositivo come descritto in **Abbinamento Bluetooth**. Questo sarà il dispositivo B.
4. Sul dispositivo A, andare al menu Bluetooth e collegarsi manualmente a ISOtunes XTRA 2.0.
5. Entrambi i dispositivi sono ora collegati.

Ripristino dell'abbinamento

In caso di problemi di connessione a qualsiasi dispositivo, si consiglia un Ripristino dell'abbinamento:

1. Le cuffie devono essere accese.
2. Premere e tenere premuto Volume Su **(1)** e Volume Giù **(4)** per 4 secondi.
3. Continuare a tenere premuto finché non si sente un doppio tono e poi rilasciare.

Indicatore LED



Blu e rosso alternati = Modalità di abbinamento

Musica

Riproduci/Pausa: Pressione singola breve MFB **(2)**

Brano successivo: Pressione doppia breve MFB **(2)**

Brano precedente: Tre pressioni brevi MFB **(2)**

Volume su: Pressione singola breve Volume Su **(1)**

Volume Giù: Pressione singola breve Volume Giù **(3)**

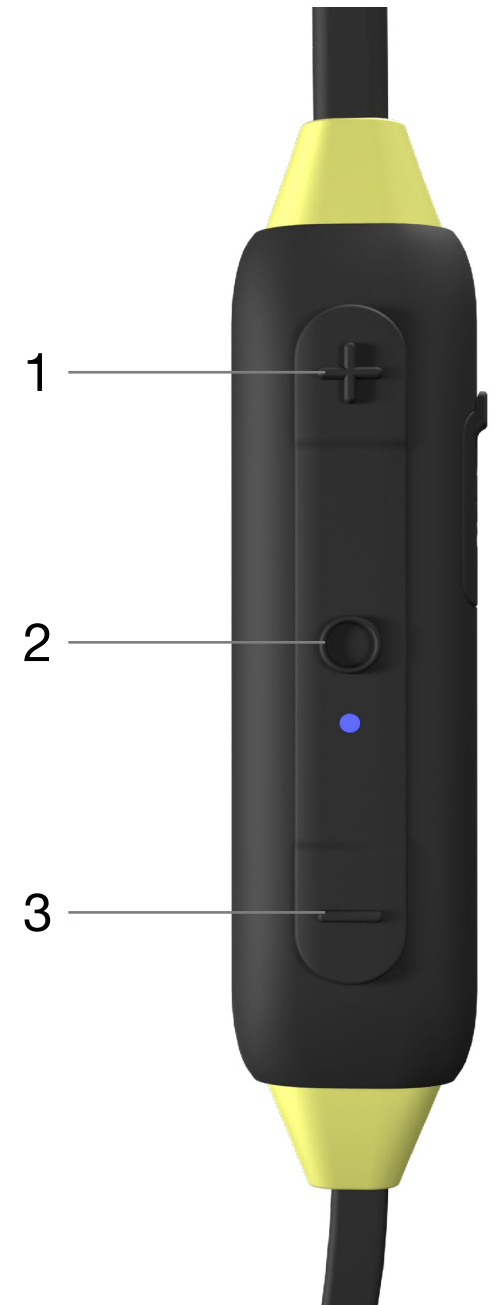

Chiamate

Rispondi/Interrompi una chiamata: Pressione singola breve MFB (2)

Rifiuta chiamata: Tenere premuto il tasto MFB (2) per 1 secondo

Siri / Assistente Google

Tenere premuto il tasto MFB (2) per 1 secondo

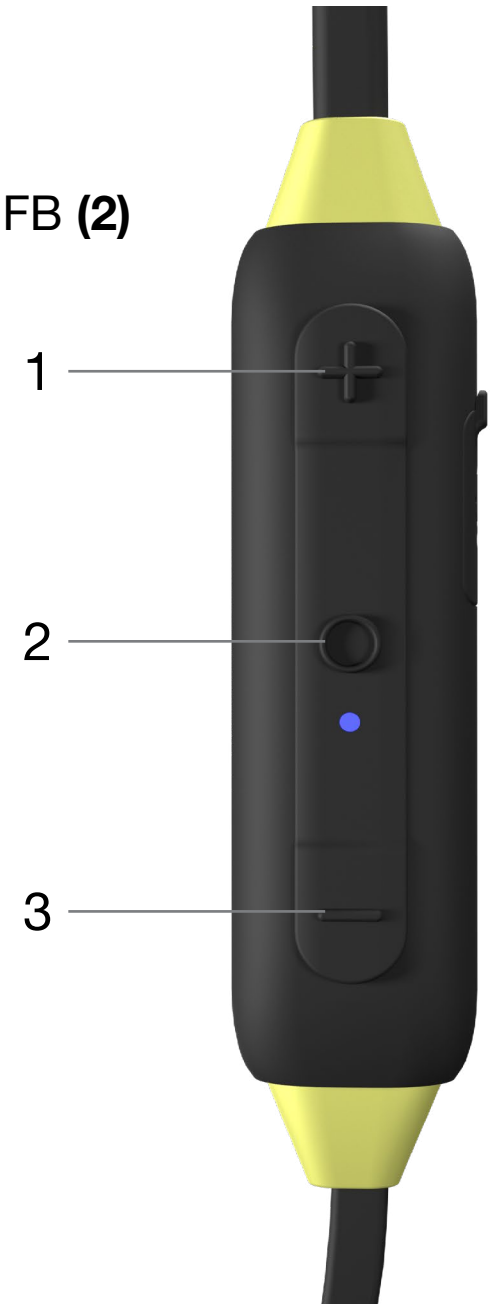

Fissaggio



ANSI S3.19-1974 Table (NRR Table)

A1: Frequency, Hz	125	250	500	1000	2000	3150	4000	6300	8000	NRR
A2: Grand Mean Attenuation, dB	28.5	25.4	30.3	32.8	37.7	42.0	40.9	44.0	44.6	27
A3: Standard Deviation, dB	2.8	2.3	3.0	3.8	2.8	3.3	3.6	2.7	3.4	

EN352-2:2002 Table (SNR Table)

B1: Frequency (Hz)	125	250	500	1000	2000	4000	8000
B2: Mf (dB)	34.5	32.6	39.2	37.7	38.1	42.6	44.6
B3: sf (dB)	6.0	5.1	5.6	5.4	3.5	4.8	4.7
B4: APVf	28.4	27.6	33.6	32.3	34.6	37.8	39.9

$$APVf=MF-SF9 \text{ (dB)}$$

B5: SNR=36dB H=36dB M=33dB L=31dB

Importante

Leggere, comprendere e seguire tutte le informazioni sulla sicurezza. Questo prodotto è progettato per proteggere dai rumori nocivi.

Fissaggio

ISOtunes® XTRA EN352 presenta 4 auricolari in spugna TRIL-OGY™ (XS,S,M,L) e 3 auricolari in silicone (S,M,L). Scegliere la staffa che si adatta perfettamente al canale uditivo. Quanto più comodi sono quando li si indossa, tanto migliore sarà l'attenuazione del rumore. Gli auricolari in silicone devono essere usati

se NON si è in situazioni rumorose.

Gli auricolari in schiuma ISOtunes® TRILOGY™ presentano un nucleo filettato e la porta sonora dell'auricolare è anche filettata.

1. Avvolgere in senso antiorario l'auricolare in schiuma per rimuovere e in senso orario per mettere un nuovo auricolare in schiuma.
2. Comprimere con attenzione l'auricolare in schiuma sulla porta sonora.
3. Inserire l'auricolare/schiuma nell'orecchio finché non lo si sente comodo e tenerlo 5 secondi mentre la schiuma si espande.
4. Ripetere per l'altro auricolare.

Suggerimento: Per aprire di più il canale auricolare, sollevare la parte dell'orecchio verso l'alto e lontano dalla testa, come mostrato in figura.

Introduzione

Grazie per aver acquistato le cuffie professionali antirumore ISOtunes® XTRA 2.0. Queste cuffie sono state appositamente realizzate per l'uso in ambienti rumorosi e consentono di eliminare gran parte dei rumori circostanti in modo da poter sentire musica o parlare a telefono con meno interruzioni. Questo prodotto è stato testato e soddisfa gli standard di sicurezza europei EN352-2:2002 e ANSI & NIOSH per una protezione auricolare, con una classificazione a numero unico (SNR) di 36 dB e un livello di riduzione del rumore (NRR) di 27 dB. Dettagli completi sul test sono disponibili nella sezione Attenuazione dei rumori di questo opuscolo.

Attenuazione dei rumori

APPROVAZIONE: ISOtunes® XTRA 2.0 è testato e approvato in

conformità alle specifiche ANSI S3.19-1974 e alla norma europea di sicurezza EN3522:2002.

ANSI S3.19-1974

Il livello di rumore che entra nell'orecchio di una persona quando sono indossati gli auricolari ISOtunes® XTRA 2.0 è vicino alla differenza tra il livello di rumore ambientale pesato A e il livello di riduzione del rumore. Se questo dispositivo non è indossato correttamente sarà ridotta l'efficacia nell'attenuare i rumori. Consultare le istruzioni allegate per corretta rione.

A1: Frequenza (Hz)
A2: Attenuazione media (dB)
A3: Deviazione standard (dB)

Esempio:

1. Il livello di rumore circostante misurato all'orecchio è 100 dB.
2. Il livello di riduzione del rumore dell'ISOtunes® XTRA è 27 dB.
3. Il livello di rumore che entra nell'orecchio è quasi uguale a 73 dB.

Il livello di riduzione del rumore si basa sull'attenuazione di rumore continuo e potrebbe non essere un indicatore preciso della protezione raggiungibile contro rumore impulsivo, come spari di pistola.

EN352

B1: Frequenza (Hz)
B2: Attenuazione media (dB) B3: Deviazione standard (dB)
B4: Valore di protezione presunto (APV) (dB)
B5:

H = stima di protezione acustica per i suoni ad

alta frequenza ($f \geq 2000\text{Hz}$)

M = stima di protezione acustica per i suoni a media frequenza ($500 \text{ Hz} < f < 2000\text{Hz}$)

L = stima di protezione acustica per i suoni a bassa frequenza ($f \leq 500\text{Hz}$)

È possibile accedere alla dichiarazione di conformità UE all'indirizzo www.isotunes.co.uk/EU-declaration-of-conformity

I prodotti saranno certificati secondo la norma di prodotto EN 352-2: 2002 e il regolamento DPI 2016/425.

Tecnologia SafeMax™

ISOtunes® XTRA 2.0 incorpora la tecnologia SafeMax™, pertanto il suo volume di uscita è stato limitato a 85 decibel (IT-22 e IT-27)) e 79 decibel (IT-25). I dispositivi ISOtunes® con tecnologia SafeMax™ sono conformi alle norme OSHA, NIOSH e ANSI e, quando designato, conformi alla norma europea di sicurezza EN352.

Pulizia e manutenzione

Gli auricolari in schiuma sono monouso. Per garantire massima prestazione, si consiglia di sostituire le estremità in schiuma TRILOGY™ ogni tre mesi o se si sporcano eccessivamente. Per acquistare altri auricolari, andare a www.ISOtunes.co.uk

Pulire gli ISOtunes® XTRA EN352 delicatamente con un panno pulito e umido. Sul panno si può applicare del sapone delicato.

Non utilizzare detersivi abrasivi per pulire gli auricolari. Evitare di graffiare gli auricolari con oggetti taglienti in quanto si rischia di danneggiarli. Tenere gli auricolari lontani da elevate temperature.

- Pulire l'ISOtunes XTRA 2.0 strofinandolo

delicatamente con un panno pulito e umido con sapone neutro.

- Non utilizzare detersivi abrasivi per pulire la protezione auricolare.

Gli auricolari in schiuma TRILOGY™ devono essere controllati regolarmente per verificare che non vi siano deterioramenti, rotture o altri danni. Gli auricolari possono essere puliti tra un uso e l'altro con un panno umido e acqua. Col tempo, gli auricolari devono essere sostituiti.

AVVERTENZE

ISOtunes® XTRA 2.0 svolge un lavoro eccellente bloccando i rumori esterni. Pertanto, ISOtunes® XTRA 2.0 NON dovrebbe essere usato in ambienti dove le persone devono essere completamente coscienti dell'ambiente circostante per motivi di sicurezza personale. Ad esempio, NON usarli alla guida di una macchina o motocicletta. Semplicemente, NON usarli quando si è alla guida

di una bicicletta. La persona è l'unico responsabile dell'uso di ISOtunes® XTRA 2.0 SOLO in ambienti sicuri.

Questo prodotto può essere influenzato negativamente da alcune sostanze chimiche. Ulteriori informazioni possono essere richieste al produttore.

Questi auricolari non devono essere utilizzati laddove vi sia il rischio che il cavo di collegamento possa rimanere impigliato durante l'uso.

Suggerimenti

L'utente deve assicurarsi che il prodotto sia correttamente pulito e asciutto prima e dopo l'uso. Conservare il prodotto in un luogo pulito e asciutto tra -20°C e 50 °C.

La batteria non deve essere completamente scarica prima di un lungo periodo di conservazione.

Chi lo indossa deve assicurarsi che:

- La protezione auricolare sia montata, regolata e sottoposta a manutenzione secondo le istruzioni del produttore.
- La protezione auricolare sia sempre indossata in ambienti rumorosi.
- La protezione auricolare sia regolarmente ispezionata per verificarne la funzionalità.

Se queste raccomandazioni non sono rispettate, il livello di protezione della protezione auricolare sarà gravemente compromesso.

Altre note

ISOtunes® XTRA 2.0 è conforme a Bluetooth® V5. Non garantiamo la compatibilità di tutte le funzioni su tutti i dispositivi abilitati Bluetooth®. Consultare il manuale d'uso del dispositivo in merito alla compatibilità e alla funzionalità.

Per ricevere informazioni generali o nel caso di domande su prodotti, parti di ricambio e accessori ISOtunes®, contattare il nostro team di supporto.

Massa media: Circa 21 grams

Data di obsolescenza: 3 anni dalla data di acquisto Da non utilizzare in atmosfere esplosive

La custodia fornita è l'imballaggio adatto al trasporto

Misure auricolari inclusi	Diametro nominale
Extra Piccolo	8-10 mm
Piccolo	8-11 mm
Medio	8-12 mm
Grande	9-14 mm

FCC

Precauzione: L'utente è consapevole che cambiamenti e modifiche, non espressamente approvate, potrebbero privare l'utente dell'autorità di operare l'apparecchiatura.

Questo dispositivo è conforme alla Parte 15 dei Regolamenti FCC. Il funzionamento è soggetto alle seguenti due condizioni: (1) questo dispositivo non causa interferenze nocive e (2) questo dispositivo deve accettare qualsiasi interferenza ricevuta, compresa l'interferenza che causa funzionamento non desiderato.

Regno Unito e Europa

uk-eurosupport@isotunesaudio.com

Nord America

support@isotunesaudio.com

1-844-396-3737

Lunedì-Venerdì 9-5 ET

Kontrollernas placeringar

1. Volym upp
2. Multi-funktionsknapp (MFB)
3. Volym ner
4. Bluetooth-mikrofon
5. Laddningsport
6. LED Indikatorlampa
7. Vänster/Höger magnet på örsnäcka

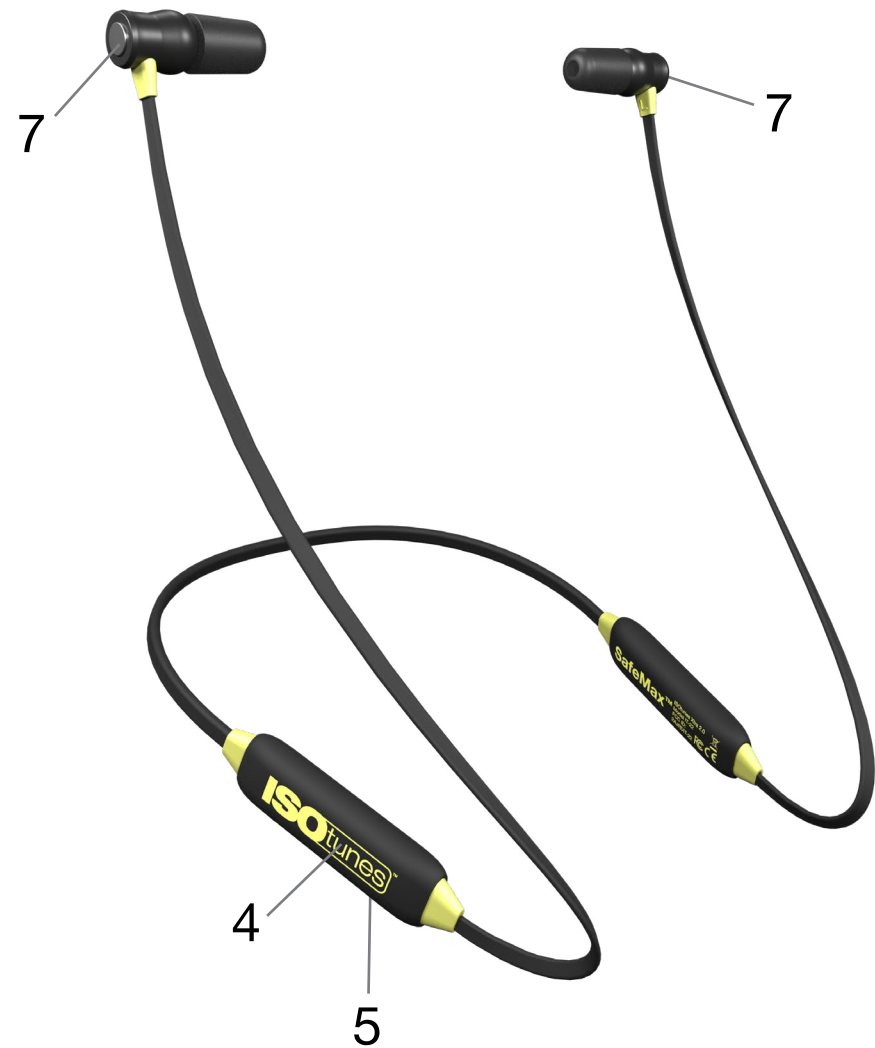
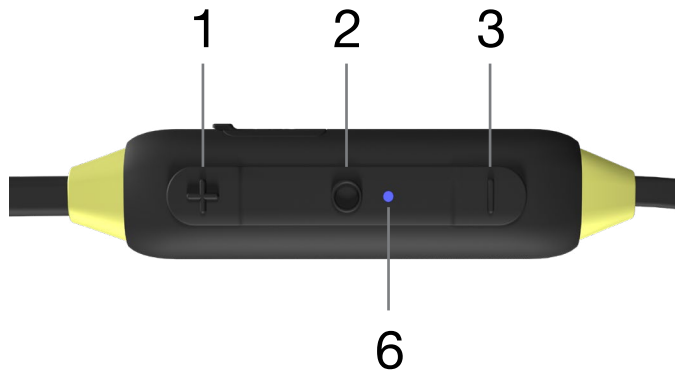

Laddning

Örsnäckorna laddas med en mikro USB-laddare och håller 11 timmars musik- och samtalstid mellan laddningarna.

1



Ladda med den medföljande mikro USB-kabeln genom att ansluta den i laddningsporten **(5)**.

**Spänningen får inte överskrida 5v.*

2

När kabeln är ansluten i laddningsporten **(5)** kommer LED indikatorlampan **(6)** att visa om batteriet laddas eller är färdigladdat.

LED Indikatorlampa

-  Fast röd = Laddar
(Kabeln ansluten)
-  Fast blå = Färdigladdat
(Kabeln ansluten)



VARNING

Ladda dina ISOtunes Xtra 2.0 med en laddare på högst 5 Volt. Det kan vara farligt att använda en laddare på högre än 5 Volt och det kan skada ISOtunes Xtra 2.0 -produkten. Var extra försiktig med laddare som "laddar snabbt" eller med "turbo-laddning" som ofta tillför 9,12, eller 15 Volt. Dina ISOtunes Xtra 2.0 får inte laddas på högre nivåer än 5 Volt.

Power On/Off

Power On: Tryck och håll ner MFB (2) i 3 sekunder.
(du kommer att höra "Power On")

Power Off: Tryck och håll ner MFB (2) i 3 sekunder.
(du kommer att höra "Power Off")

LED Indikatorlampa

 Blinkar blå = Power On

 Blinkar röd = Power Off

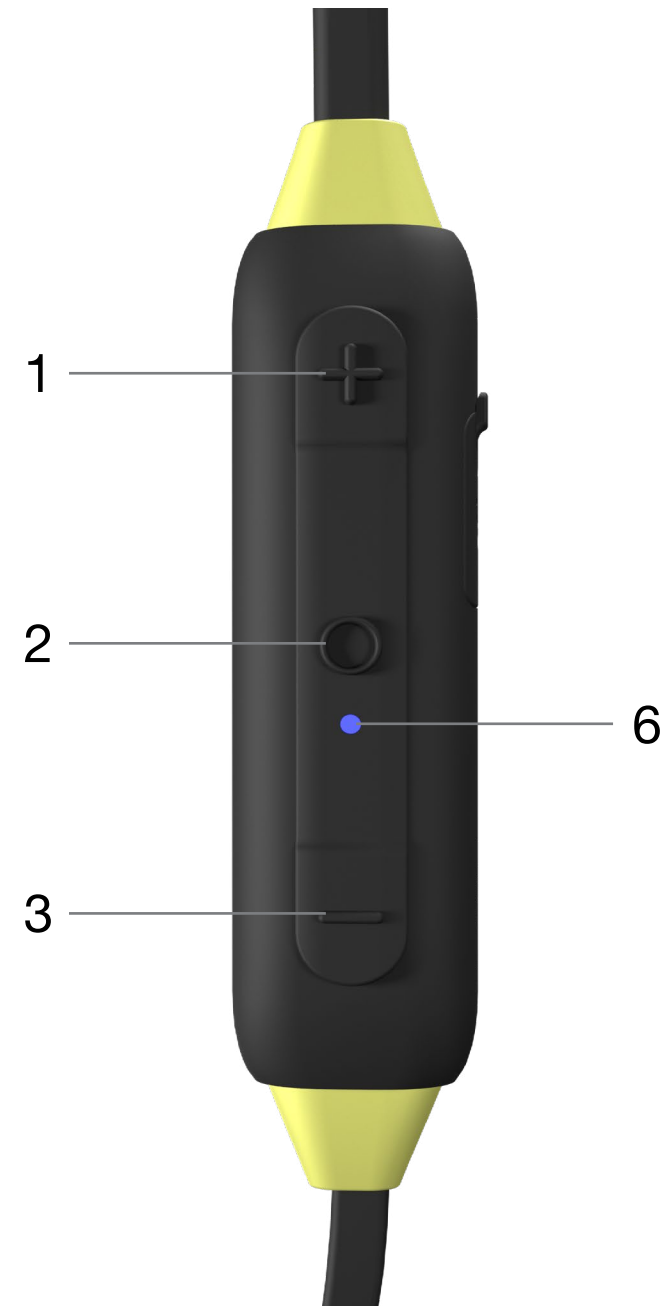

Bluetooth-Parning

När du har slagit på hörlurarna påbörjas parningsläge automatiskt.

Du kommer att höra “Bluetooth Pairing Mode” och LED indikatorlampan (6) kommer att blinka växlande blå och röd.

1

Öppna din enhets Bluetooth-inställningar.

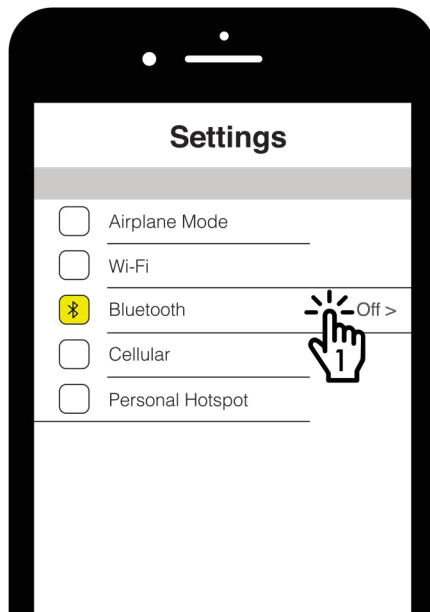

2

Sök efter “ISOtunes XTRA2.0.”
Para och anslut.
När du har anslutit kommer du att höra
“Bluetooth Connected.”

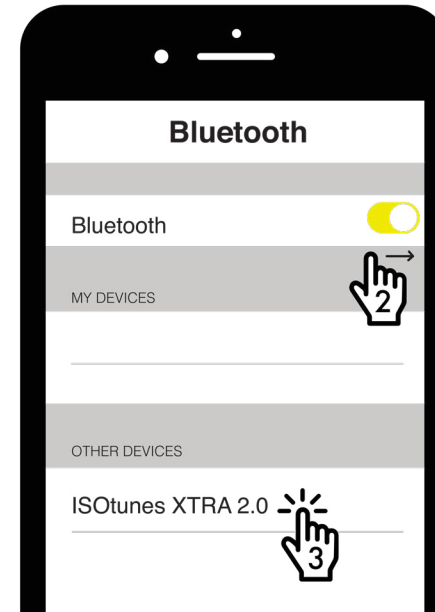

Dubbelt Anslutningsläge

Produkten kan ansluta till två enheter på samma gång som t.ex. din mobil och dator.

1. Para och anslut till den första enheten enligt anvisningarna i **Bluetooth-Parning**. Detta blir enhet A.

2. Tryck och håll ner MFB **(2)** i 7 sekunder tills du hör "Bluetooth Pairing Mode" (du kommer att höra "Power Off". Håll ner knappen tills du hör "Bluetooth Pairing Mode").

3. Para och anslut till den andra enheten enligt beskrivningarna i **Bluetooth-Parning**. Detta blir enhet B.

4. På enhet A går du till Bluetooth-menyn och ansluter manuellt till ISOtunes XTRA 2.0.

5. Båda enheterna är nu anslutna.

Parning återställ

Om du har problem att ansluta din enhet rekommenderar vi **Parning återställ**:

1. Hörlurarna måste vara påslagna.

2. Tryck och håll ner Volym upp (1) och Volym ner **(3)** i 4 sekunder.

3. Fortsätt att hålla ner tills du hör ett dubbelpip och släpp därefter.

LED Indikatorlampa



Växlande blå & röd = Parningsläge

Musik

Play/Paus: Tryck snabbt en gång på MFB **(2)**

Nästa spår: Tryck snabbt två gånger på MFB **(2)**

Föregående spår: Tryck snabbt tre gånger på MFB **(2)**

Volym upp: Tryck snabbt en gång på Volym upp **(1)**

Volym ner Down: Tryck snabbt en gång på Volym ner **(3)**

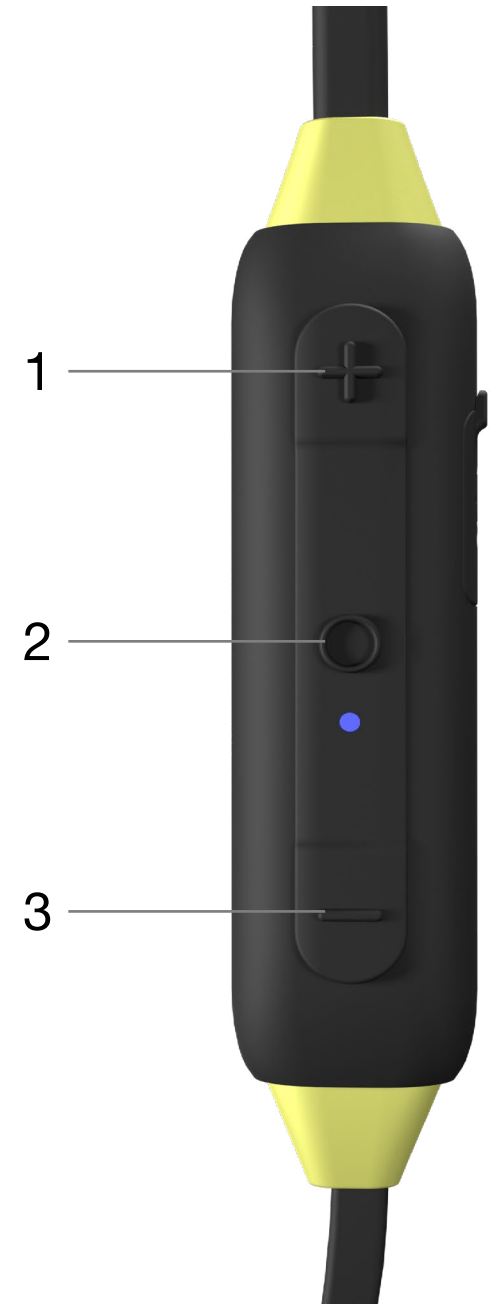

Samtal

Svara/Avsluta samtal: Tryck snabbt en gång på MFB (2)

Avvisa samtal: Tryck och håll ner MFB (2) i 1 sekund

Siri / Google Assistant

Tryck och håll ner MFB (2) i 1 sekund.



Passform



ANSI S3.19-1974 Table (NRR Table)

A1: Frequency, Hz	125	250	500	1000	2000	3150	4000	6300	8000	NRR
A2: Grand Mean Attenuation, dB	28.5	25.4	30.3	32.8	37.7	42.0	40.9	44.0	44.6	27
A3: Standard Deviation, dB	2.8	2.3	3.0	3.8	2.8	3.3	3.6	2.7	3.4	

EN352-2:2002 Table (SNR Table)

B1: Frequency (Hz)	125	250	500	1000	2000	4000	8000
B2: Mf (dB)	34.5	32.6	39.2	37.7	38.1	42.6	44.6
B3: sf (dB)	6.0	5.1	5.6	5.4	3.5	4.8	4.7
B4: APVf	28.4	27.6	33.6	32.3	34.6	37.8	39.9

APVf=MF-SF9 (dB)

B5: SNR=36dB H=36dB M=33dB L=31dB

Viktigt

Läs, förstå och följ alla säkerhetsanvisningar. Denna produkt är utformad för att skydda mot skadligt buller.

Passform

ISOtunes® XTRA EN352 levereras med 4 uppsättningar TRIL-OGY™ skumörsnäckor (XS,S,M,L) och 3 uppsättningar silikonörsnäckor (S,M,L). Välj storleken som passar bäst i din hörselgång. Tänk på att ju tätare passformen är, desto bättre ljuddämpning. Silikonörsnäckorna är avsedda att användas i ICKE-högljudda situationer.

ISOtunes® TRILOGY™ skumsnäckorna har elkablar dragna till deras kärnor och likaså till ljudporten på örsnäckan.

1. Vrid skumörsnäckan motsols för att ta bort och medsols för att sätta på en ny skumörsnäcka.
2. Försiktig komprimera skumörsnäckan på basen/ljudporten.
3. För in skum-/öronsäckan i örat så djupt som det är bekvämt och håll där i 5 sekunder medan skummet expanderar.
4. Upprepa på motsatt öra.

Tips: För att ytterligare öppna hörselgången drar du örat uppåt och bort ifrån huvudet, som visas i BILD 1.

Inledning

Tack för ditt inköp av ISOtunes® XTRA 2.0 Professionella ljudisolerande hörlurar. Dessa hörlurar är speciellt konstruerade för användning i de mest högljudda miljöer – vilket låter dig blockera mycket av det omgivande ljudet så att du kan lyssna på din musik eller tala i telefonen med färre störningar. Produkten har testats och uppfyller Europeiska säkerhetsstandarder EN352-2:2002 samt ANSI- & NIOSH-standarderna för hörselskydd med en Single Number Rating (SNR) på 36 dB och en ljuddämpande rankning (NRR) på 27 dB. Fullständiga testuppgifter finns tillgängliga i avsnittet Ljuddämpning i detta häfte.

Ljuddämpning

GODKÄNNANDE: ISOtunes® XTRA 2.0 är testad och godkänd enligt ANSI S3.19-1974 specifikationer samt Europeisk säkerhetsstandard EN 352-2:2002.

ANSI

S3.19-1974

Ljudnivån som kommer in i en persons öra när ISOtunes® XTRA 2.0-hörlurar används enligt anvisningarna är ungefär skillnaden mellan miljöns A-tyngda ljudnivå och ljuddämpningsnivån.

ån (NRR). Felaktig användning av enheten kommer att minska dess effektivitet att dämpa ljud. Se bifogade anvisningar för korrekt passform.

A1: Frekvens (Hz)

A2: Genomsnittlig ljuddämpning (dB)

A3: Standardavvikelse (dB)

Exempel:

1. Den omgivande ljudnivån mätt vid örat är 100 dB.
2. NRR hos ISOtunes® XTRA 2.0 är 27 dB.
3. Den ljudnivå som kommer in i örat är ungefär lika med 73 dB.

Observera att NRR är baserat på dämpning av kontinuerligt ljud och kanske inte är en exakt indikator av skyddet som uppnås mot impulsivt ljud såsom skottlossning.

EN352

B1: Frekvens (Hz)

B2: Genomsnittlig ljuddämpning (dB) B3: Standardavvikelse (dB)

B4: Antaget skyddsvärde (APV) (dB)

B5:

H = Beräknat hörselskydd för högfrekvensljud
($f \geq 2000\text{Hz}$)

M = Beräknat hörselskydd för medelfrekvensljud
($500\text{ Hz} < f < 2000\text{Hz}$)

L = Beräknat hörselskydd för lågfrekvensljud
($f \leq 500\text{Hz}$)

EU-försäkran om överensstämmelse kan nås på www.isotunes.co.uk/EU-declaration-of-conformity

Produkterna kommer att certifieras enligt produktstandarden EN 352-2: 2002 och PPE-förordningen 2016/425.

SafeMax™ -teknologi

ISOtunes® XTRA 2.0 använder SafeMax™ -teknologi. Därför begränsas volymens utmatning till 85 decibel (IT-22 och IT-27) samt 79 decibel (IT-25). ISOtunes® -enheter med SafeMax™ -teknologi är OSHA-, NIOSH-, och ANSI- förenliga och, när be-tecknade, uppfyller europeisk säkerhetsstandard EN352.

Rengöring och underhåll

Trilogy skumörsnäckor är avsedda för kortvarigt bruk. För att försäkra bästa möjliga prestanda rekommenderar vi att du byter ut TRILOGY™ skumörsnäckorna var tredje månad eller när de blir smutsiga. För att beställa nya örsnäckor besöker du www.ISOtunes.co.uk

Rengör dina ISOtunes® XTRA EN352 genom att försiktigt torka dem med en ren, fuktig trasa. Milt rengöringsmedel kan användas på trasan.

Använd inte slipande rengöringsmedel för att rengöra hörlurarna. Undvik att skrapa på hörlurarna med skarpa föremål eftersom det kan orsaka skador. Håll hörlurarna borta från områden med höga temperaturer.

- Rengör dina ISOtunes XTRA 2.0 genom att torka dem med ren, fuktig trasa och milt rengöringsmedel.
- Använd inte slipande rengöringsmedel för att rengöra hörlurarna.

TRILOGY™ skumörsnäckor ska regelbundet undersökas för försämringar, sprickor och andra skador. Örsnäckorna kan rengöras efter användning med fuktig trasa och vatten. Örsnäckorna bör bytas ut regelbundet.

VARNINGAR

ISOtunes® XTRA 2.0 blockerar omringande ljud utmärkt. Därför bör ISOtunes® XTRA 2.0 INTE användas i miljöer där användarna måste vara fullt medvetna om omgivningarna på grund av personliga säkerhetsskäl. Använd dem till exempel INTE när du kör bil eller motorcykel. Använd dem heller INTE när du cyklar utomhus. Användaren är ensam ansvarig för att försäkra att ISOtunes® XTRA 2.0 ENDAST används i säkra miljöer.

Denna produkt kan påverkas negativt av vissa kemiska ämnen. Mer information kan tillhandahållas av tillverkaren.

Hörlurarna ska inte användas där risken för att anslutningssladden kan fastna under användning.

Rekommendationer

Användaren ska försäkra att produkten är ordentligt rengjord och torr före och efter användning. Förvaring ska ske på ren och torr plats mellan -20 °C och 50 °C.

Batteriet får inte laddas ur helt innan längre förvaring.

Användaren ska se till att:

- Hörselskyddet passformas, justeras och under hålls i enlighet med tillverkarens anvisningar.
- Hörselskyddet alltid används i högljudda miljöer.
- Hörselskyddet inspekteras regelbundet för användbarhet.

Om dessa rekommendationer inte följs försämras skyddet från hörselskyddet väsentligt.

Ytterligare anteckningar

ISOtunes® XTRA 2.0 är kompatibel med Bluetooth® V5. Vi garanterar inte kompatibilitet med alla funktioner på alla Blue-

tooth®-aktiverade enheter. Kontrollera din enhets bruksanvisning för kompatibilitet och funktionalitet.

Kontakta vårt supportteam för ytterligare information eller frågor om ISOtunes®-produkter, reservdelar och tillbehör.

Medelvikt: Cirka 21 grams

Inaktiveringsdatum: 3 år från inköpsdatum

Får inte användas i explosiva atmosfärer

De medföljande väskan är lämplig för transport

Storlekar på medföljande öronsnäckor	Nominell diameter
XS	8-10 mm
S	8-11 mm
M	8-12 mm
L	9-14 mm

FCC

Varning: Användaren varnas för att ändringar eller modifieringar som inte uttryckligen godkänts av den part som ansvarar för efterlevnad kan ogiltighetsförklara användarnas behörighet att använda utrustningen.

Enheten uppfyller Avsnitt 15 inom FCC-reglerna. Användningen är föremål för följande två villkor: (1) denna enhet får inte orsaka skadlig störning och (2) denna enhet måste acceptera all mottagen störning, inklusive störningar som kan orsaka oönskad användning.

Storbritannien & Europa

uk-eurosupport@isotunesaudio.com

Nordamerika

support@isotunesaudio.com

1-844-396-3737

Måndag-Fredag kl. 09.00-17.00

Placering Af Kontrolfunktioner

1. Volume Op
2. Multifunktionsknap (MFB)
3. Volume Ned
4. Bluetooth Mikrofon
5. Opladningsport
6. LED Indicator Lys
7. Venstre/Højre Øreprop Magneter

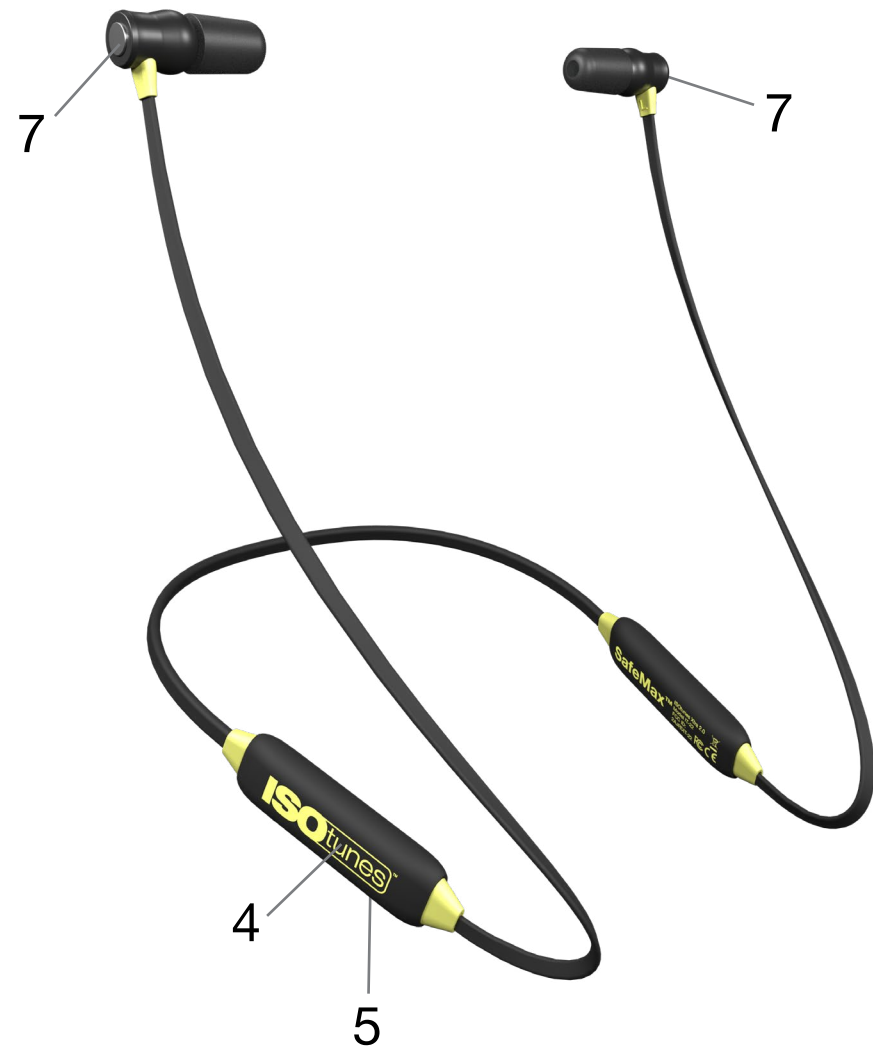
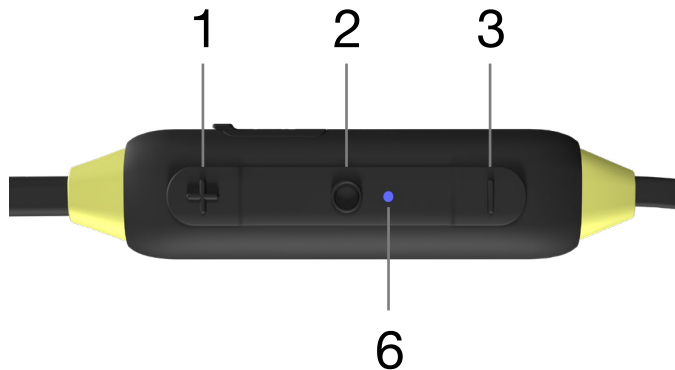

Opladning

Opladning af ørepropperne gøres med en mikro-USB-oplader og holder op til 11 timers musik og taledid mellem hver opladning.

1

Oplad venligst med den medfølgende mikro-USB kabel ved at sætte det i opladningsporten **(5)**.



**Opladningsspændingen må ikke overstige 5v.*



2

Mens kablet er tilsluttet opladningsporten **(5)**, vil LED-indikatoren **(6)** lade dig vide, om batteriet er under opladning eller er fuldt opladet.

LED Indikator Lys

-  Fast Rød = Oplader (Kabel tilsluttet)
-  Fast Blå = Fuldt Opladet (Kabel tilsluttet)

ADVARSEL



Din ISOtunes Xtra 2.0 må kun oplades med en maksimal 5 volt oplader. Hvis der bruges en oplader højere end 5 volt, kan dette være farligt og kan beskadige dit ISOtunes Xtra 2.0-produkt. Vær især forsigtig, hvis du bruger en "hurtig opladning" eller "turboladning", som ofte leverer 9, 12 eller 15 volt. Din ISOtunes Xtra 2.0 kan ikke oplades ved spændingsniveauer over 5 volt.

Tænd / Sluk

Tænd: Tryk og hold MFB **(2)** i 3 sekunder.
(Du vil høre "Power On")

Sluk: Tryk og hold MFB **(2)** i 3 sekunder.
(Du vil høre "Power Off")

LED Indikator Lys

-  Blå blinkende lys = tændt
-  Rødt blinkende lys = slukket

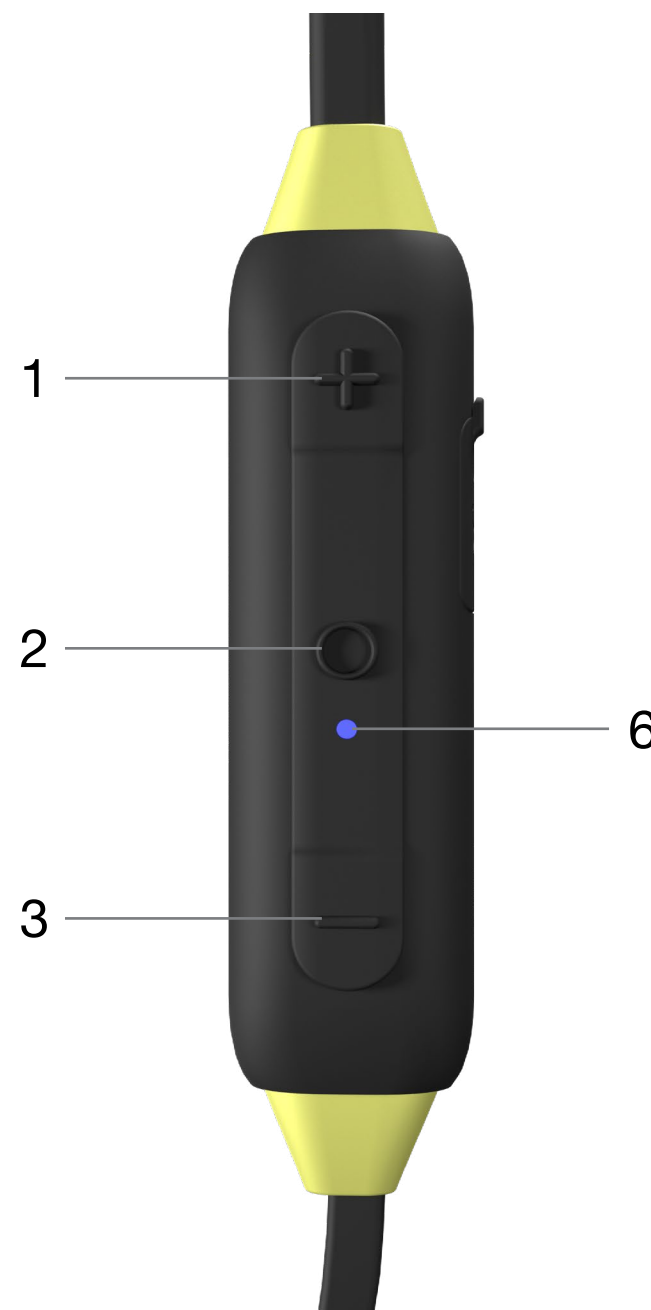

Bluetooth Parring

Når enheden tændes går hovedtelefonerne automatisk i **Paring Modus**. Du vil høre "Bluetooth Pairing Mode" og LED Indikator Lyset **(6)** vil blinke, skiftevis Blå og Rødt.

1

Åbn enhedens
Bluetooth-indstillinger.

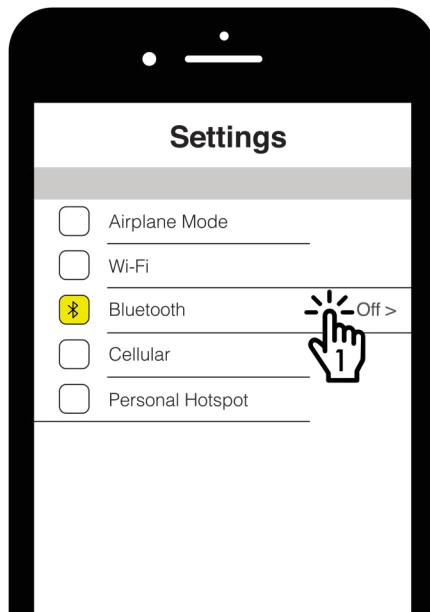

2

Søg "ISOtunes XTRA 2.0."
Parring og forbindt.
Når den er tilsluttet, vil du høre
"Bluetooth Connected."

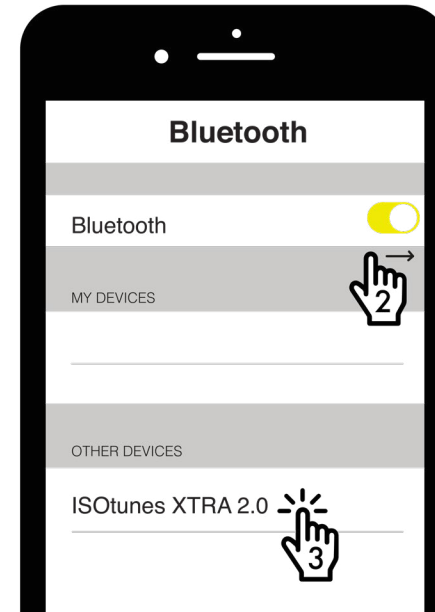

Dual Connect Modus

Dette produkt kan oprette forbindelse til to enheder på samme tid, f.eks. Din telefon og din computer.



1. Par og opret forbindelse til din første enhed som det er beskrevet i **Bluetooth Parring**. Dette vil være enhed A.
2. Tryk og hold MFB **(2)** i 7 sekunder indtil du hører "Bluetooth Pairing Mode" (du vil høre Power Off, Bliv ved med at holde knappen inde indtil du hører "Bluetooth Pairing Mode").
3. Par og opret forbindelse til din anden enhed som det er beskrevet i **Bluetooth Parring**. Dette vil være enhed B.
4. På Enhed A, gå ind på Bluetooth menuen og forbind manuelt til ISOtunes XTRA 2.0.
5. Begge enheder er nu forbundet.

Nulstilling af Parring

Hvis du har problemer med at oprette forbindelse til en af de to enheder, anbefaler vi en nulstilling af parringen:

1. Hovedtelefonerne skal være tændt.
2. Tryk og hold Volume Op **(1)** og Volume Ned **(3)** i 4 sekunder.
3. Bliv ved med at holde, lyt efter en dobbelt tone, og slip derefter.

LED Indikator Lys

  Skiftende blå og rød = Parring Modus

Musik

Spil/Pause: Et kort enkelt tryk MFB (2)

Næste Sang: Et kort dobbelt tryk MFB (2)

Den forrige sang: Et kort tribbel tryk MFB (2)

Volume Op: Et kort enkelt tryk Volume Op (1)

Volume Ned: Et kort enkelt tryk Volume Ned (3)

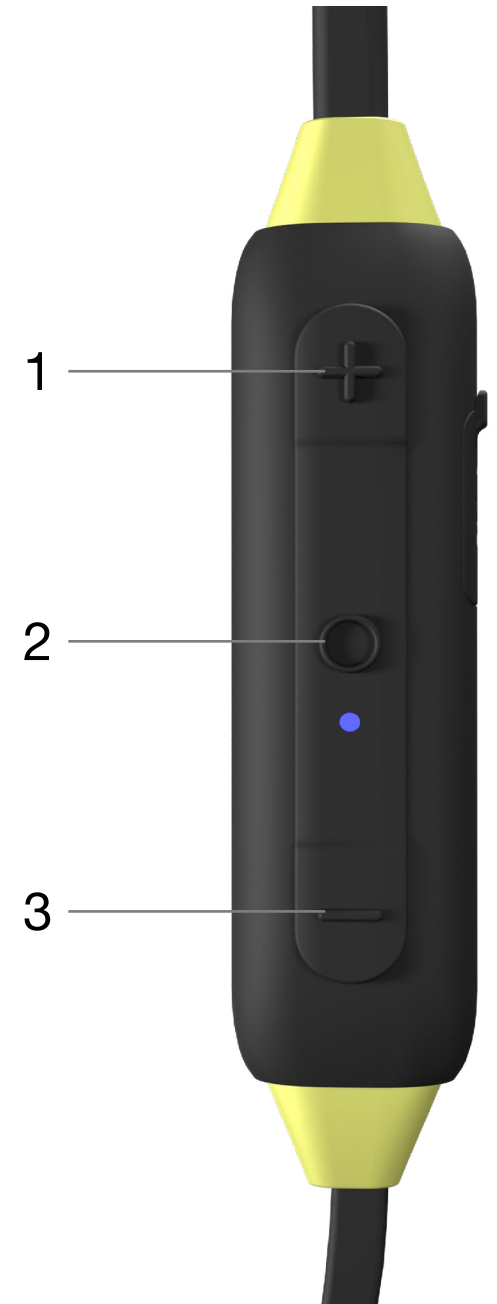

Telefon Opkald

Svare/stop Opkald: Et kort enkelt tryk MFB (2)

Afslå et opkald: Tryk og hold MFB (2) i 1 sekund

Siri / Google Assistant

Tryk og hold MFB (2) i 1 sekund.

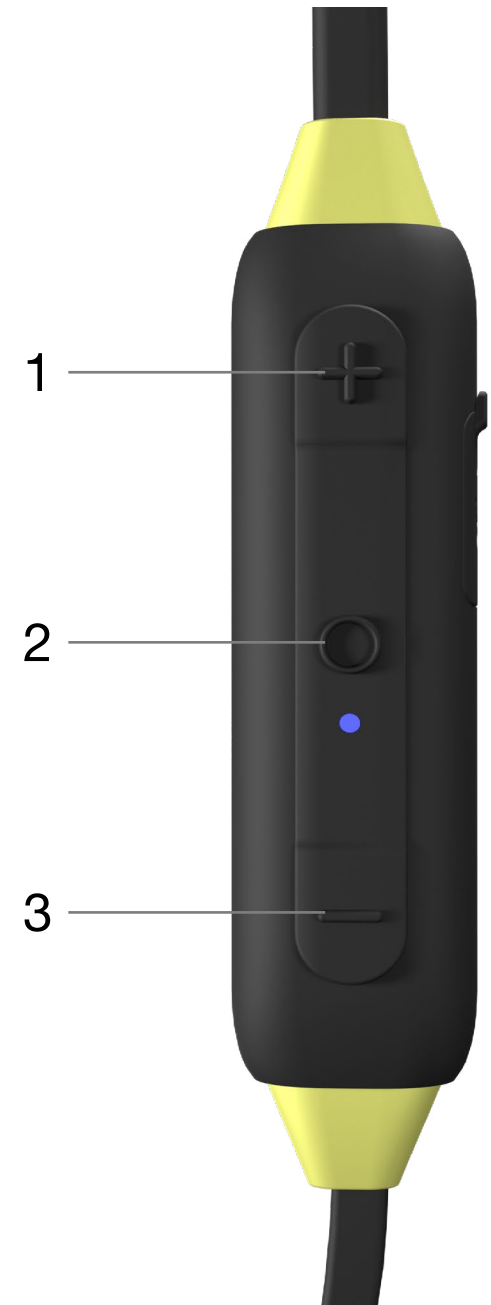

Montering



ANSI S3.19-1974 Table (NRR Table)

A1: Frequency, Hz	125	250	500	1000	2000	3150	4000	6300	8000	NRR
A2: Grand Mean Attenuation, dB	28.5	25.4	30.3	32.8	37.7	42.0	40.9	44.0	44.6	27
A3: Standard Deviation, dB	2.8	2.3	3.0	3.8	2.8	3.3	3.6	2.7	3.4	

EN352-2:2002 Table (SNR Table)

B1: Frequency (Hz)	125	250	500	1000	2000	4000	8000
B2: MF (dB)	34.5	32.6	39.2	37.7	38.1	42.6	44.6
B3: sf (dB)	6.0	5.1	5.6	5.4	3.5	4.8	4.7
B4: APVf	28.4	27.6	33.6	32.3	34.6	37.8	39.9

APVf=MF-SF9 (dB)

B5: SNR=36dB H=36dB M=33dB L=31dB

Vigtigt

Læs, forstå og følg alle sikkerhedsoplysninger. Dette produkt er designet til at beskytte mod skadelig støj.

Montering

ISOtunes® XTRA EN352 leveres med 4 sæt TRILOGY™ ørestykker i skum (XS, S, M, L) og 3 sæt silikone ørepropper (S, M, L). Ud af de forskellige størrelser, vælg nu den der passer bedst til din øregang. Husk, at jo bedre tættere de sidder, jo bedre er støjblokeringen. Ørepropperne i silikone er beregnet til brug, når man IKKE er i støjende situationer.

ISOtunes® TRILOGY™ ørestykker i skum har en gevindkerne, og lydporten på øreproppen er også med gevind.

1. Drej skum øreproppen mod uret for at fjerne den, og med uret for at placere en ny skum øreprop.
2. Komprimer forsigtigt skumøreproppen på stilken / lydporten.
3. Indsæt skummet / øreproppen i dit øre så dybt som det er behageligt, og hold det i 5 sekunder, mens skummet udvides.
4. Repeat with second eartip.

Et godt råd: For at åbne din øregang bredere skal du løfte toppen af dit øre op og væk fra dit hoved, som det er vist i FIG1.

Introduktion

Tak fordi du købte disse ISOtunes® XTRA 2.0 Professional støjisolerende hovedtelefoner. Disse hovedtelefoner er specielt designet til brug i støjende omgivelser - så du kan blokere meget af den omgivende støj, så du kan lytte til din musik eller tale i telefonen med mindre afbrydelse. Produktet er testet og opfylder den europæiske sikkerhedsstandard EN352-2: 2002 og ANSI & NIOSH-standarderne for et høreværn med en SNR (Single Number Rating) på 36 dB og en NRR (Støjreduktion Bedømmelse) på 27 dB. Du kan finde alle testoplysninger i afsnittet Støjdæmpning i denne pjece.

Støj dæmpning

GODKENDELSE: ISOtunes® XTRA 2.0 er testet og godkendt i overensstemmelse med ANSI S3.19-1974 Specifikationer og den europæiske sikkerhedsstandard EN 352-2: 2002.

ANSI

S3.19-1974

Støjniveauet, der kommer ind i en persons øre, når ISOtunes® XTRA 2.0-hovedtelefoner bruges som det er anvist, er tæt ved

forskellen mellem det A-vægtede miljøstøjniveau og Støjreduktion Bedømmelse (NRR). Forkert brug af denne enhed reducerer dens effektivitet til dæmpning af støj. Se de vedlagte instruktioner for korrekt montering.

- A1: Frekvens (Hz)
- A2: Gennemsnitlig dæmpning (dB)
- A3: Standardafvigelse (dB)

Eksempel:

1. Det omgivende støjniveau målt ved øret er 100 dB.
2. NRR for ISOtunes® XTRA 2.0 er 27 dB.
3. Støjniveauet, der kommer ind i øret, er omtrent lig med 73 dB.

Venligst bemærk, at NRR er baseret på dæmpning af kontinuerlig støj og det er muligt at det ikke er en nøjagtig indikator for den beskyttelse, der kan opnås mod impulsiv støj, såsom et skud.

EN352

- B1: Frekvens (Hz)
- B2: Gennemsnitlig dæmpning (dB)
- B3: Standardafvigelse (dB)
- B4: Antaget beskyttelsesværdi (APV) (dB)
- B5:

H = Estimering af høreværn for høje frekvenslyde ($f \geq 2000\text{Hz}$)

M = Estimering af høreskyttelse for medium frekvenslyde ($500\text{ Hz} < f < 2000\text{Hz}$)

L = Estimering af høreskyttelse for lave frekvenslyde ($f \leq 500\text{Hz}$)

EU-overensstemmelseserklæringen kan findes på www.iso-tunes.co.uk/EU-declaration-of-conformity

Produkterne vil blive certificeret i henhold til produktstandarden EN 352-2: 2002 og PPE-forordningen 2016/425

SafeMax™ -teknologi

ISOtunes® XTRA 2.0 inkorporerer SafeMax™ -teknologi, og dets volumenoutput er derfor begrænset til 85 decibel (IT-22 og IT-27) og 79 decibel (IT-25). ISOtunes®-enheder med SafeMax™ -teknologi er OSHA-, NIOSH- og ANSI-kompatible og opfylder, når de er valgt, den europæiske sikkerhedsstandard EN352.

Rengøring og vedligeholdelse

Ørepropper er lavet af trilogisk skum og er til engangsbrug. For at sikre den maksimale ydeevne anbefaler vi at udskifte TRILOGY™ skumpropperne hver tredje måned, eller når de bliver snavsede. For at købe yderligere propper, gå til www.ISOtunes.co.uk

Rengøring af ISOtunes® XTRA EN352 enheden skal ske ved at tørre dem forsigtigt af med en ren fugtig klud. Mild sæbe kan bruges.

Brug ikke slibende rengøringsmidler til at rengøre headsettet. Undgå at ridse headsettet med skarpe genstande, da dette kan forårsage skader. Hold headsettet væk fra områder med høj temperatur.

- Rengør din ISOtunes XTRA 2.0 ved at tørre den forsigtigt af dem med en ren, fugtig klud med mild sæbe.
- Brug ikke slibende rengøringsmidler til rengøring af høreværnet.

TRILOGY™ skumørepropper skal regelmæssigt inspiceres for revner eller andre skader. Ørepropperne kan rengøres mellem

brug med en fugtig klud og vand. Med tiden skal ørepropperne udskiftes.

ADVARSLER

ISOtunes® XTRA 2.0 gør et fremragende job med at blokere fra støj. ISOtunes® XTRA 2.0 bør IKKE bruges i miljøer, hvor brugere er nødt til at være opmærksomme på deres omgivelser af personlige sikkerhedsmæssige årsager. De skal for eksempel IKKE bruges, mens du kører i bil eller kører på motorcykel. De skal heller ikke bruges, når du cykler en tur. Brugeren er eneansvarlig for at sikre, at ISOtunes® XTRA 2.0 KUN bruges i sikre miljøer.

Dette produkt kan blive påvirket negativt af visse kemiske stoffer. Om yderligere oplysninger er nødvendige, er producenten behjælpelig.

Disse ørepropper bør ikke bruges, hvor der er risiko for, at tilslutningsledningen kan blive fanget under brug.

Anbefalinger

Brugeren skal sikre, at produktet er ordentligt rengjort og tørt før og efter brug. Opbevaring skal ske på et rent og tørt sted mellem -20 ° C og 50 ° C.

Batteriet bør ikke aflades helt inden langvarig opbevaring.

Brugeren skal sikre sig:

- Høreværnet er monteret, justeret og vedligeholdt i overensstemmelse med alle anvisninger givet af producentens.
- Høreværnet bæres til enhver tid i støjende omgivelser.
- Høreværnet skal inspiceres regelmæssigt for brugervenlighed.

Hvis disse anbefalinger ikke følges, vil beskyttelsen fra høreværnet blive alvorligt nedsat.

Ekstra Noter

ISOtunes® XTRA 2.0 er kompatibel med Bluetooth® V5 versionen. Vi garanterer ikke kompatibilitet af alle funktioner på alle Bluetooth®-aktiverede enheder. Venligst se din enheds brugervejledning for kompatibilitet og funktionalitet

For yderligere information eller spørgsmål vedrørende ISOtunes® produkter eller reservedele og tilbehør, bedes du kontakte vores supportteam.

Gennemsnitlig masse: Ca. 21 gram

Forældelsesdato: 3 år fra købsdato

Må ikke bruges i eksplosive atmosfærer

Den medfølgende Bæretaske, er egnet til transport

Inkluderede Øreprop-størrelser	Nominal diameter
Extra Small	8-10 mm
Small	8-11 mm
Medium	8-12 mm
Large	9-14 mm

FCC

Advarsel: The user is cautioned that changes or modifications not expressly approved by the party responsible for compliance could void the users' authority to operate the equipment.

Denne enhed overholder sektion 15 i FCC-reglerne. Brug er underlagt følgende to betingelser: (1) denne enhed må ikke forårsage skadelig interferens, og (2) denne enhed skal acceptere enhver modtaget interferens, herunder interferens, der kan forårsage en uønsket effekt.

Storbritannien og Europa

uk-eurosupport@isotunesaudio.com

Nordamerika

support@isotunesaudio.com

1-844-396-3737

Mandag-Fredag 9-5 ET

Säätöjen Sijainti

1. Äänenvoimakkuuden lisäys
2. Monitoimipainike (MFB)
3. Äänenvoimakkuuden vähennys
4. Bluetooth -mikrofoni
5. Latausportti
6. Merkkivalo
7. Vasemman/oikean korvakappaleen magnee

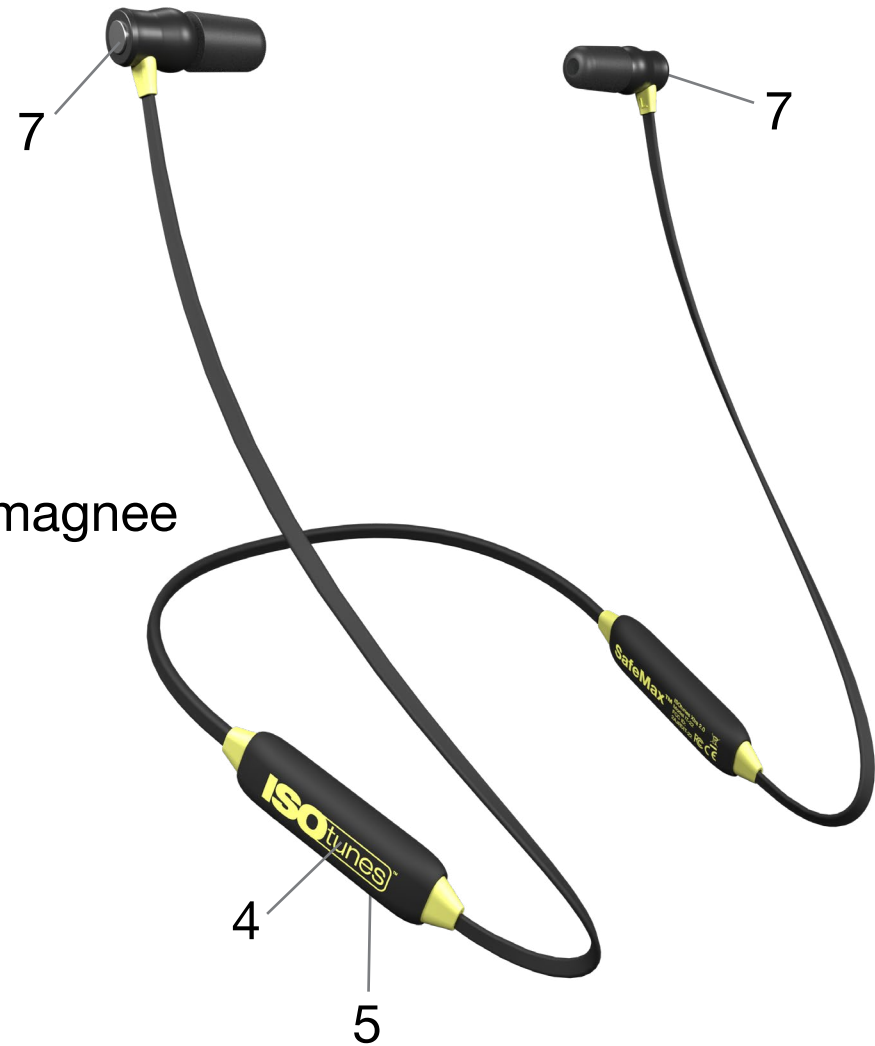
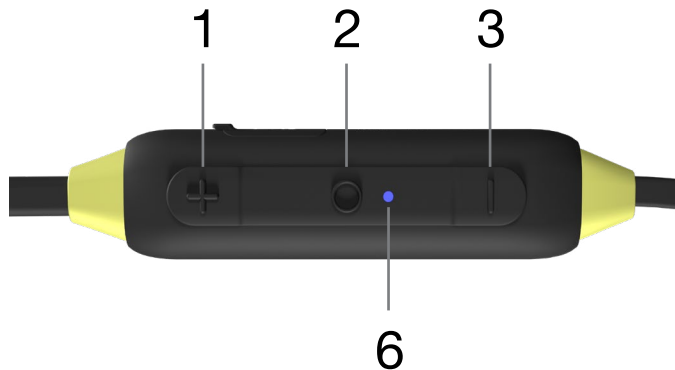

Ladataan

Korvakappaleet ladataan mikro-USB-laturilla ja riittävät jopa 11 tunniksi musiikkia ja puheaikaa yhdellä latauksella.

1

Käytä latauksessa mukana toimitettua kaapelia kytkemällä se latausaukkoon **(5)**.

**Latausjännite saa olla enintään 5 V.*

2

Kun kaapeli on kytketty latausaukkoon **(5)**, latauksen merkkivalo **(6)** näyttää, kun akku latautuu tai on täysin ladattu.

Merkkivalo



Vakaa punainen = Ladataan
(kaapeli kytkettynä In)



Vakaa sininen = Täysin ladattu
(kaapeli kytkettynä)



5

VAROITUS

Lataa ISOtunes Xtra 2.0 enintään vain 5 voltin laturilla. Yli 5 voltin laturin käyttö voi olla vaarallista ja saattaa vaurioittaa ISOtunes Xtra 2.0 -laitetta. Ole erityisen huolellinen pikalatureiden tai turbolatureiden kanssa, koska niiden jännite on usein 9, 12 tai 15 volttia. ISOtunes Xtra 2.0 -laitetta ei voi ladata yli 5 voltin jännitteellä.

Virta Päällä / Pois Päältä

Virta päällä: Paina ja pidä MFB-painiketta (2) pohjassa 3 sekunnin ajan.
Kuulet: "Virta päällä".

Virta pois: Pidä MFB-painiketta pohjassa (2) 3 sekunnin ajan.
(Kuulet: "Virta pois päältä").

Merkkivalo



Sininen valo = Virta päällä



Punainen valo vilkkuu = Virta pois päältä

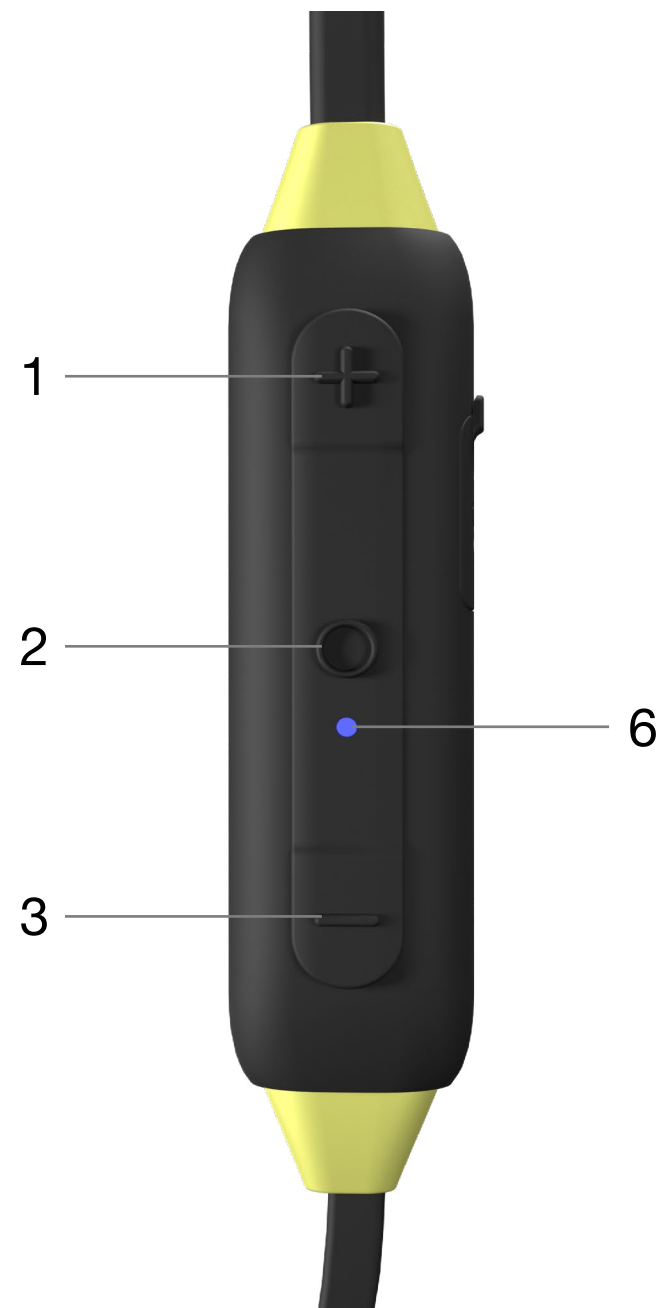

Bluetooth-Paritus

Kun kuulokkeet ovat kytkettynä päälle, ne siirtyvät automaattisesti parinmuodostustilaan. Kuulet ”Bluetooth-parinmuodostustila” ja merkkivalo (6) vilkkuu vuorotellen sinisenä ja punaisena.

1

Avaa Bluetooth-asetukset laitteellasi.

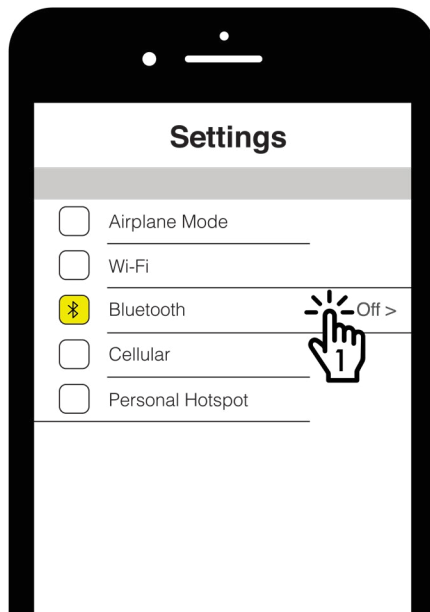

2

Etsi ”ISOtunes XTRA 2.0.” Yhdistä ja kytke.

Kun yhteys on muodostettu, kuulet ”Bluetooth-yhteys muodostettu”.

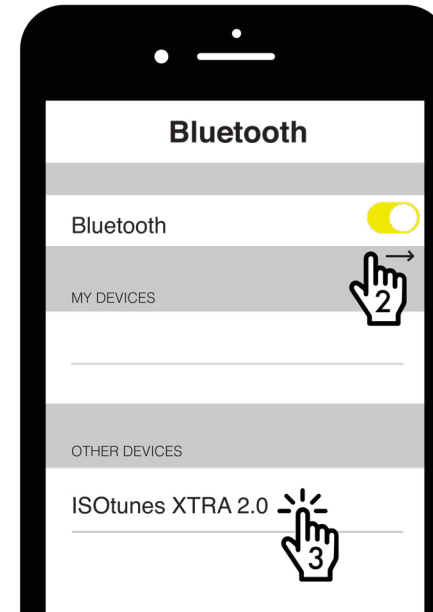

Kaksoiskytkentätila

Tämä tuote voidaan kytkeä kahteen laitteeseen samanaikaisesti, esimerkiksi puhe-
lin ja tietokone.

1. Muodosta laitepari ja yhdistä ensimmäinen laitteesi **Bluetooth-parinmuodostuskohdassa** kuvatulla tavalla sivulla 6. Tämä on laite A.
2. Pidä MFB-painiketta painettuna **(2)** 7 sekuntia, kunnes kuulet "Bluetooth- parinmuodostustila" (kuulet "Virta pois päältä", pidä painiketta painettuna, kunnes kuulet "Bluetooth-parinmuodostustila").
3. Muodosta laitepari ja kytke 2. laite **Bluetooth-parinmuodostuskohdassa** kuvatulla tavalla sivulla 6. Tämä on laite B.
4. Siirry laitteessa A Bluetooth-valikkoon ja yhdistä manuaalisesti ISOtunes XTRA 2.0 -laitteeseen.
5. Molemmat laitteet ovat nyt kytkettynä.

Parinmuodostuksen nollaus

Jos sinulla on ongelmia yhteyden muodostamisessa johonkin laitteeseen, suosittelemme, että nollaat parinmuodostustilan.

1. Kuulokkeisiin täytyy kytkeä virta päälle
2. Pidä äänenvoimakkuus ylös **(1)** ja äänenvoimakkuus alas **(3)** painettuna 4 sekunnin ajan.
3. Jatka pitämistä pohjassa, kuuntele kaksoispiippausta ja vapauta sitten painikkeet.

Merkkivalo



Sininen ja punainen vaihtelevat = Parinmuodostustila

Musiikki

Toista tai keskeytä: Lyhyt yksittäinen MFB-painikkeen painallus **(2)**

Seuraava kappale: Lyhyt MFB-painikkeen kaksoispainallus **(2)**

Edellinen kappale: Lyhyt MFB-painikkeen kolmoispainallus **(2)**

Äänenvoimakkuuden lisäys: Lyhyt yksittäinen painallus
Äänenvoimakkuus ylös **(1)**

Äänenvoimakkuus alas: Lyhyt yksittäinen painallus
Äänenvoimakkuus alas **(3)**

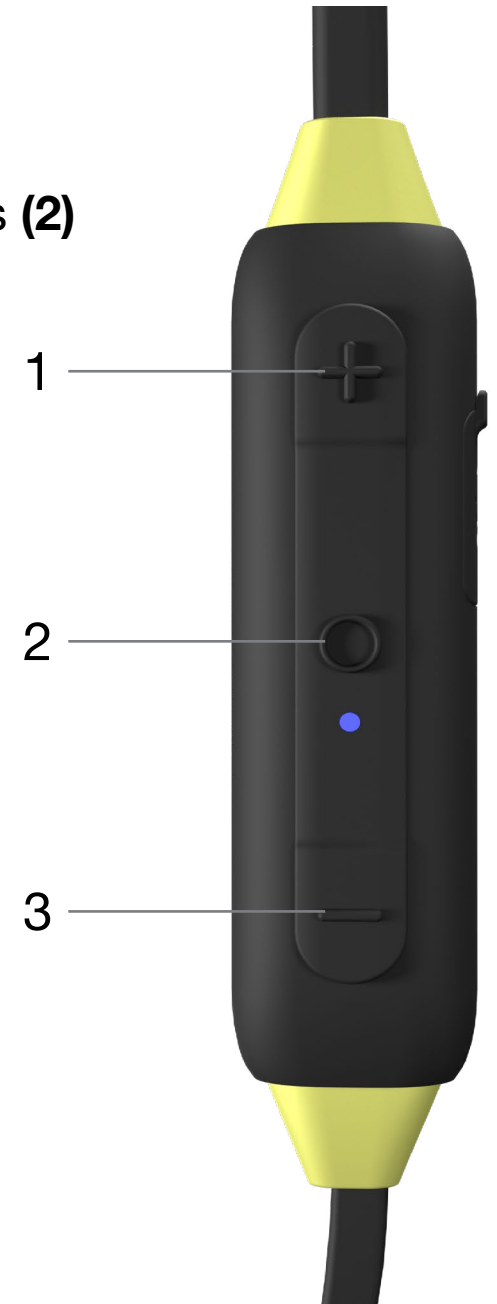

Puhelut

Vastaa/Lopeta puhelu: Lyhyt yksittäinen MFB-painikkeen painallus **(2)**

Hylkää puhelu: Paina ja pidä MFB-painiketta **(2)**
pohjassa 1 sekunnin ajan.

Siri / Google Assistant

Paina ja pidä MFB-painiketta **(2)** pohjassa 1 sekunnin ajan.

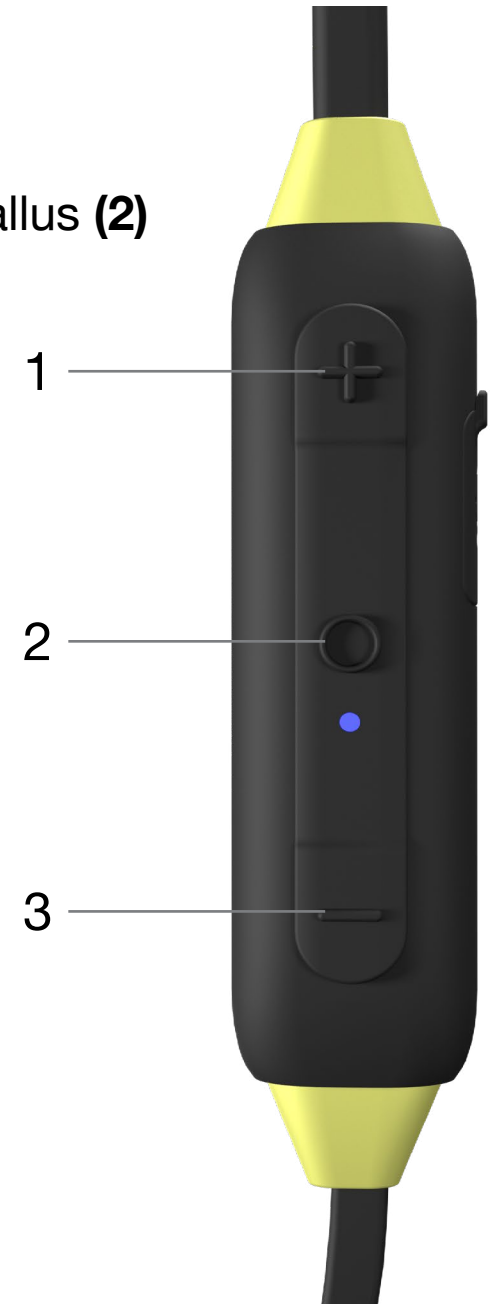

Asennus



ANSI S3.19-1974 Table (NRR Table)

A1: Frequency, Hz	125	250	500	1000	2000	3150	4000	6300	8000	NRR
A2: Grand Mean Attenuation, dB	28.5	25.4	30.3	32.8	37.7	42.0	40.9	44.0	44.6	27
A3: Standard Deviation, dB	2.8	2.3	3.0	3.8	2.8	3.3	3.6	2.7	3.4	

EN352-2:2002 Table (SNR Table)

B1: Frequency (Hz)	125	250	500	1000	2000	4000	8000
B2: Mf (dB)	34.5	32.6	39.2	37.7	38.1	42.6	44.6
B3: sf (dB)	6.0	5.1	5.6	5.4	3.5	4.8	4.7
B4: APVf	28.4	27.6	33.6	32.3	34.6	37.8	39.9

APVf=MF-SF9 (dB)

B5: SNR=36dB H=36dB M=33dB L=31dB

Tärkeää

Lue, ymmärrä ja noudata kaikkia turvallisuutta koskevia ohjeita. Tämä tuote on suunniteltu suojaamaan haitalliselta melulta.

Asennus

ISOtunes® XTRA EN352 toimitetaan 4 TRILOGY™ vaahtomuovisten nappikuulokkeiden (XS, S,M,L) ja 3 silikonisten nappikuulokkeiden (S,M,L) kanssa. Valitse koko, joka istuu parhaiten korvakäytäväsi. Muista, että mitä napakampi istuvuus, sen parempi kohinanesto. Silikonisia nappikuulokkeita ei ole tarkoitettu käytettäväksi meluisissa tilanteissa.

Vaahtomuovisissa ISOtunes® TRILOGY™ -korvakappaleissa on kierteinen ydin ja ääniportti on myös kierteinen.

1. Irrota vaahtomuovinen nappikuuloke kiertämällä vastapäivään ja aseta uusi vaahtomuovinen nappikuuloke paikoilleen kiertämällä myötäpäivään.
2. Purista vaahtomuovista nappikuuloketta varovaisesti rungossa/ääniportissa.
3. Aseta vaahtomuovi/nappikuuloke korvaasi niin syväälle kuin tämä tuntuu miellyttävältä ja pidä paikoillaan 5 sekuntia, kun vaahtomuovi laajenee.
4. Toista sama toisen nappikuulokkeen kanssa.

Vihje: Voit avata korvakanaavaasi laajemmalle nostamalla korvasi yläosaa ylöspäin ja vetämällä pois päin päästäsi kuvassa FIG1 esitetyllä tavalla.

Esittely

Kiitos ammatillisten melua eristävien ISOtunes® XTRA EN352 -kuulokkeiden tilauksesta. Nämä korvakuulokkeet on erityisesti suunniteltu suojaamaan haitalliselta melulta – niiden avulla on mahdollista estää niin paljon ympäröivää melua, että voit kuunnella musiikkiasi tai puhua puhelimesta vähemmän häiriöin. Tämä tuote on testattu ja se täyttää eurooppalaiset turvallisuutta koskevan standardin EN352-2:2002 ja kuulonsuojauksen ANSI- ja NIOSH-standardit SNR-luokituksella 36 dB ja NRR-luokituksella 27 dB. Täydet testaustiedot ovat saatavissa tämän lehtisen melunvaimennusta koskevassa osiossa.

Melunvaimennus

HYVÄKSYNTÄ: ISOtunes® XTRA 2.0 on testattu ja hyväksytty ANSI S3.19-1974 -standardin teknisten määritysten ja eurooppalaisten EN 352-2:2002 -standardin mukaisesti.

ANSI

S3.19-1974

Kun ISOtunes® XTRA -korvakuulokkeita käytetään ohjeiden mukaisesti, korvaan pääsevän melun taso on arvioitu A-painoisen ympäröivän melun ja melunvaimennusluokituksen (NRR) välisen eron perusteella. Jos tämä laite ei istu kunnolla, sen melunvaimennustehokkuus laskee. Asianmukaista istuvuutta koskevat ohjeet toimitetaan laitteen mukana.

A1: Taajuus (Hz)

A2: Melunvaimennus (dB)

A3: Vakiopoikkeama, dB

Esimerkiksi:

1. Korvassa mitattu ympäröivä melun taso on 100 dB.
2. ISOtunes® XTRA 2.0 -korvakuulokkeiden NRR on 27 dB.
3. Korvaan menevän melun taso on arviolta 73dB.

Huomaa, että NRR perustuu jatkuvaan melunvaimennukseen eikä ehkä ole täsmällinen suojauksen ilmaisun impulssimelua vastaan, kuten ampuma.

EN352

B1: Taajuus (Hz)

B2: Melunvaimennus (dB)

B3: Vakiopoikkeama, dB

B4: Arvioitu suojausarvo (APV) (dB)

B5:

H = Kuulonsuojauksen arvio korkean] taajuuden äänille ($f \geq 2000\text{Hz}$)

M = Kuulonsuojauksen arvio keskitasoisen taajuuden äänille ($500\text{ Hz} < f < 2000\text{Hz}$)

L = Kuulonsuojauksen arvio alhaisen taajuuden äänille ($f \geq 500\text{Hz}$)

EU:n vaatimustenmukaisuuslausunto on nähtävissä osoitteessa www.isotunes.co.uk/EU-declaration-of-conformity.

Tuotteet sertifioidaan tuotestandardin EN 352-2:2002 ja PPE-säädöksen 2016/425 mukaisesti.

SafeMax™-tekniikka

ISOtunes XTRA 2.0 -kuulokkeissa käytetään SafeMax™-tekniikkaa, siksi sen äänenvoimakkuuden lähtö on rajoitettu 85 desibeliin (IT-22, IT-27) ja 79 desibeliin (IT-25). ISOtunes®-laitteissa, joissa käytetään SafeMax™-tekniikkaa, ovat OSHA-, NIOSH- ja ANSI-standardien mukainen ja kun mainittu, täyttää eurooppalaisen turvallisuusstandardin EN352.

Puhdistaminen ja huolto

Vahtomuoviset korvakuulokkeet ovat kulutushyödykkeitä. Jotta huipputeho voidaan taata, on suositeltavaa vaihtaa vahtomuoviset TRILOGY™-osat kolmen kuukauden välein tai kun ne likaantuvat. Voit ostaa niitä lisää verkkosivustolta www.isotunes.co.uk

Puhdista ISOtunes® XTRA EN352 pyyhkimällä ne varovasti puhtaalla kostealla liinalla. Liinassa voi käyttää mieto saippuaa.

Älä käytä hankausaineita tai liuottimia korvakuulokkeiden puhdistamiseen. Vältä naarmuttamista kuulokkeita terävillä esineillä, koska tämä voi aiheuttaa vaurioita. Pidä kuulokkeet etäällä korkean lämpötilan alueista.

- Puhdista ISOtunes XTRA 2.0 pyyhkimällä hellävaraisesti puhtaalla kostealla liinalla ja miedolla saippualla.
 - Älä käytä hankaavia pesuaineita kuulosuojainten puhdistukseen.

Vaahtomuoviset TRILOGY™ -korvakuulokkeet pitäisi tarkastaa säännöllisesti kulumisen, halkeamien tai muiden vaurioiden osalta. Korvakuulokkeet voidaan puhdistaa käyttökertojen välillä kostealla liinalla ja vedellä. Ajan myötä korvakuulokkeet pitäisi vaihtaa.

VAROITUKSET

ISOtunes® XTRA 2.0 estää ulkopuolisen melun erinomaisesti. ISOtunes® XTRA 2.0 -tuotetta ei turvallisuussyistä pitäisi käyttää ympäristöissä, joissa käyttäjien täytyy olla täysin tietoisia ympäristöstään. ÄLÄ esimerkiksi käytä niitä, kun ajat autoa tai moottoripyörää. ÄLÄ myöskään käytä niitä, kun ajat polkupyörää ulkona. Käyttäjä on yksinomaan vastuussa sen varmistamisesta, että ISOtunes® XTRA 2.0 -tuotetta käytetään VAIN turvallisessa ympäristössä.

Kemialliset aineet saattavat vaikuttaa tähän tuotteeseen haitallisesti. Lisätietoja on saatavilla valmistajalta.

Näitä korvakuulokkeita ei pitäisi käyttää, kun liitosjohto voi jäädä kiinni käytön aikana.

Suosituks

Käyttäjän pitäisi varmistaa, että tuote puhdistetaan kunnolla ja kuivataan ennen käyttöä ja käytön jälkeen. Tuote pitäisi säilyttää puhtaassa ja kuivassa paikassa -20–50 °C:en lämpötilassa.

Akkua ei saa tyhjentää täysin ennen pitkää säilytysaikaa.

Käyttäjän pitäisi varmistua siitä, että

- Kuulonsuojain asennetaan, säädetään ja sitä ylläpidetään valmistajan ohjeiden mukaisesti.
- Kuulonsuojainta käytetään koko ajan meluisissa ympäristöissä.
- Kuulonsuojaimen toiminta tarkistetaan

säännöllisesti.

Jos näitä suosituksia ei noudateta, kuulonsuojaimen aikaan saama suojaus heikkenee voimakkaasti.

Lisähuomautukset

ISOtunes® XTRA 2.0 on yhteensopiva Bluetooth® V5 -laitteen kanssa. Emme takaa kaikkien toimintojen yhteensopivuutta kaikilla laitteilla, joissa on Bluetooth® käytössä. Tarkista laitteesi käyttöoppaasta yhteensopivuus ja toiminnollisuus.

Saat lisätietoja ja voit esittää kysymyksiä ISOtunes®-tuotteisiin, varaosiin ja lisävarusteisiin liittyen tukitiimiltä.

Keskimääräinen massa: Noin 21 grammaa

Vanhenemispäivä: 3 vuotta ostopäivästä

Ei saa käyttää räjähtävissä ympäristöissä

Pakkauksessa toimitettu kantokotelo soveltuu kuljetukseen.

Toimitettujen korvakappaleiden koko	Nimellishalkaisija
Erittäin Pieni	8-10 mm
Pieni	8-11 mm
Tietoväline	8-12 mm
Suuri	9-14 mm

FCC

Huomio: Mikä tahansa muutos tai muokkaus, jota sääntöjen mukaisuudesta vastuussa oleva osapuoli ei ole erityisesti hyväksynyt, saattaa mitätöidä käyttäjän valtuuden käyttää laitetta.

Tämä laite noudattaa FCC-sääntöjen osaa 15. Tuotteen käyttäminen on seuraavan kahden ehdon alainen: (1) laite ei saa aiheuttaa haitallista häiriötä ja (2) laitteen täytyy hyväksyä kaikki häiriöt; mukaan lukien häiriöt, jotka saattavat aiheuttaa laitteen ei-toivotun toiminnan.

UK ja Eurooppa

uk-eurosupport@isotunesaudio.com

North America

support@isotunesaudio.com

1-844-396-3737

Ma-pe 9–17 ET

Bedieningsknoppen

1. Volume omhoog
2. Multifunctionele knop (MFB)
3. Volume omlaag
4. Bluetooth-microfoon
5. Oplaadpoort
6. LED-indicator
7. Linker/Rechter oordopjemagneten

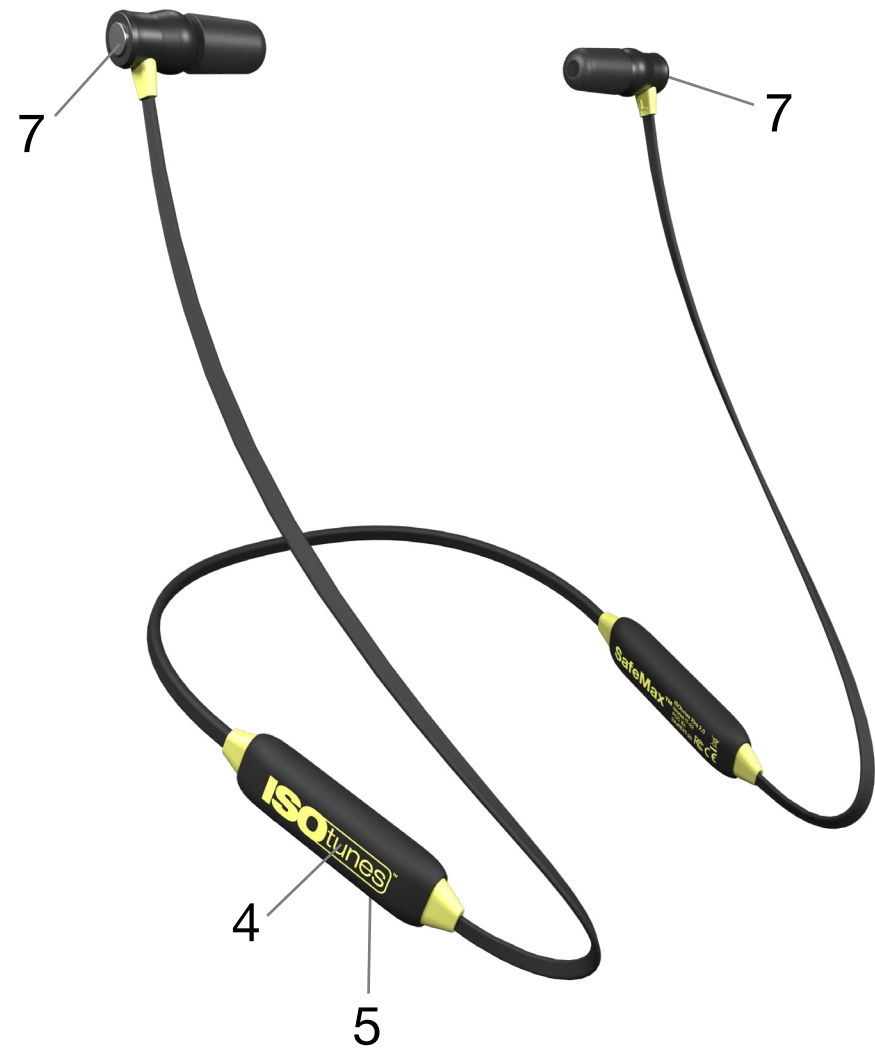
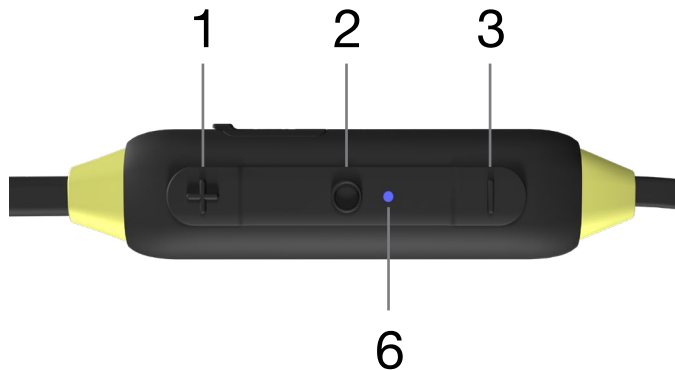

Opladen

De oordopjes kunnen worden opgeladen met een micro-USB-oplader en bieden tussen de oplaadbeurten tot 11 uur muziek- en gesprekstijd.

1



Laad op met de meegeleverde micro-USB het apparaat op te laden **(5)**.

**De laadspanning mag niet hoger zijn dan 5*

2

Sluit de kabel aan op de oplaadpoort **(5)** om, het LED-indicatielampje **(6)** laat u weten of de batterij wordt opgeladen of volledig is opgeladen.

LED-indicatielampje

-  Continu rood = opladen (kabel aangesloten)
-  Continu blauw = volledig opgeladen (kabel aangesloten)



WAARSCHUWING

Laad uw ISotunes Xtra 2.0 alleen op met een oplader van maximaal 5 v volt. Het gebruik van een oplader van meer dan 5 volt kan gevaarlijk zijn en kan uw ISotunes Xtra 2.0 beschadigen. Wees vooral voorzichtig met “snelladers” of “turboladers”, die vaak 9, 12, of 15 volt leveren. Uw ISotunes Xtra 2.0 kan niet met spanning boven de 5 volt worden geladen.

Voeding Aan/Uit

Inschakelen: Houd MFB (2) 3 seconden ingedrukt
(u hoort “Power On”)

Uitschakelen: Houd MFB (2) 3 seconden ingedrukt
(u hoort “Power Off”)

LED-indicatielampje

 Blauw knipperend = ingeschakeld

 Rood knipperend = uitgeschakeld

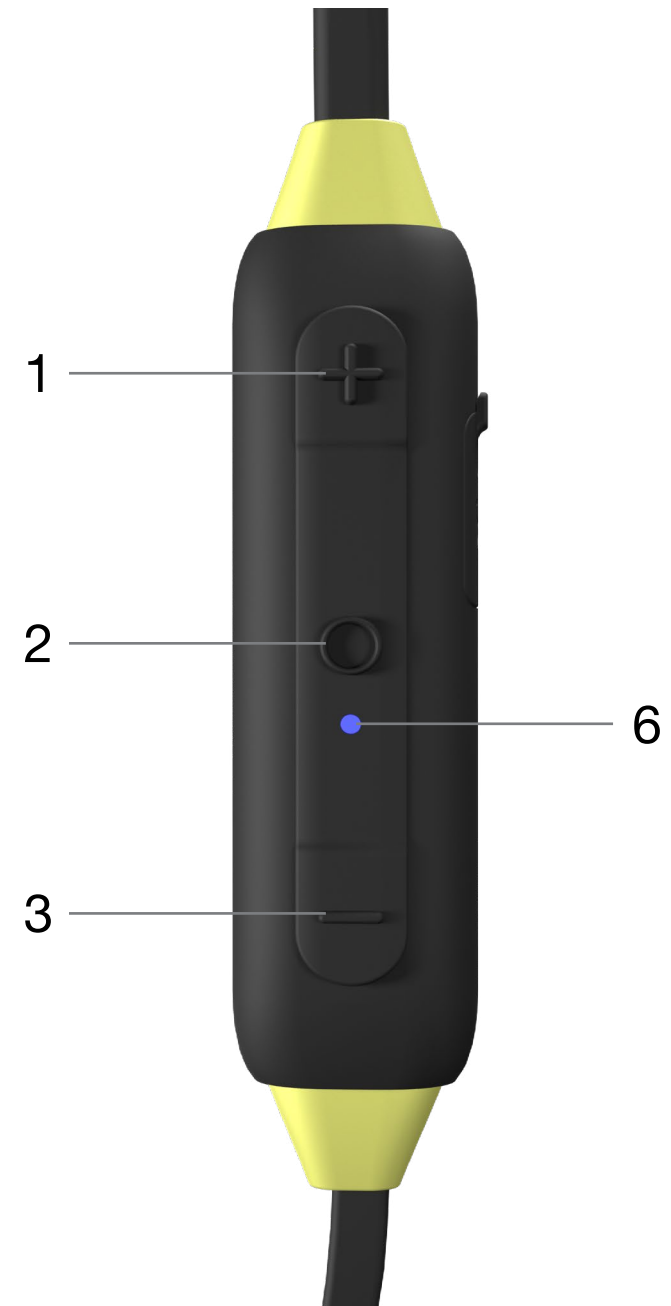

Bluetooth-Koppeling

Na het inschakelen gaat de hoofdtelefoon automatisch naar de koppelingsmodus. U hoort “Bluetooth Pairing Mode” en het LED-indicatielampje (6) knippert afwisselend blauw en rood.

1

Open uw Bluetooth-instellingen op uw apparaat.

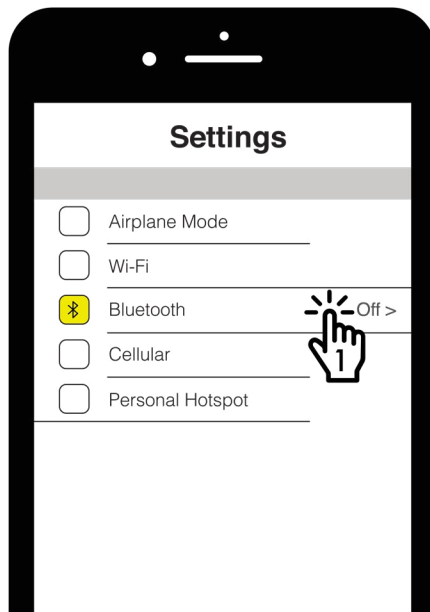

2

Zoek “ISOtunes XTRA 2.0.”
Koppelen en verbinden.
Nadat de verbinding is gemaakt hoort u “Bluetooth Connected”.

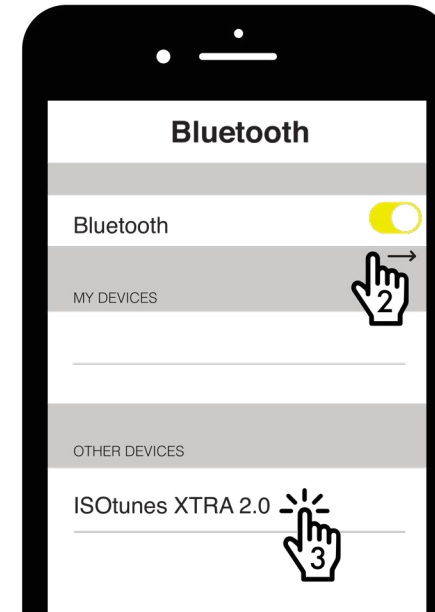

Dubbele Verbindingsmodus

Dit product kan op twee apparaten tegelijk worden aangesloten, bijvoorbeeld uw telefoon en uw computer.

1. Koppel en maak verbinding met uw eerste apparaat zoals beschreven in **Bluetooth-Koppeling**. Dit wordt apparaat A.
2. Houd de MFB **(2)** 7 seconden ingedrukt totdat u “Bluetooth Pairing Mode” hoort (u hoort Power Off; houd de knop ingedrukt totdat u “Bluetooth Pairing Mode”) hoort.
3. Koppel en maak verbinding met het 2e apparaat zoals beschreven in **Bluetooth-Koppeling**. Dit wordt apparaat B
4. Ga op apparaat A naar het Bluetooth-menu en maak handmatig verbinding met ISOtunes XTRA 2.0.
5. Beide apparaten zijn nu verbonden.

Koppelen Reset

Als u problemen heeft bij het verbinden met een apparaat, raden wij u aan om koppelen te resetten:

1. De oordopjes moeten zijn ingeschakeld.
2. Houd Volume omhoog **(1)** en Volume omlaag **(3)** 4 seconden ingedrukt.
3. Ingedrukt houden totdat u een dubbele toon hoort en dan loslaten.

LED-indicatie-lampje



Afwisselend blauw en rood = koppelingsmodus

Muziek

Afspelen/Pauze: Druk kort op MFB (2)

Volgende nummer: Druk kort twee keer op MFB (2)

Vorig nummer: Druk kort drie keer op MFB (2)

Volume omhoog: Druk kort een keer op Volume omhoog (1)

Volume omlaag: Druk kort een keer op Volume omlaag (3)

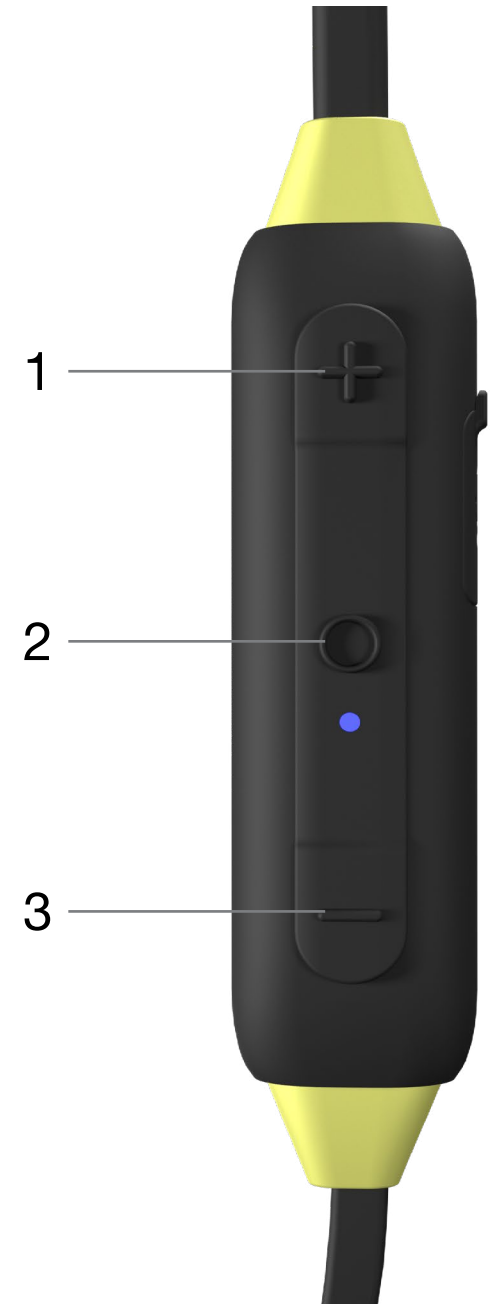

Telefoneren

Oproep beantwoorden/beëindigen: Druk kort op MFB (2)

Oproep weigeren: Houd MFB (2) 1 seconde ingedrukt

Siri / Google Assistant

Houd MFB (2) 1 seconde ingedrukt.

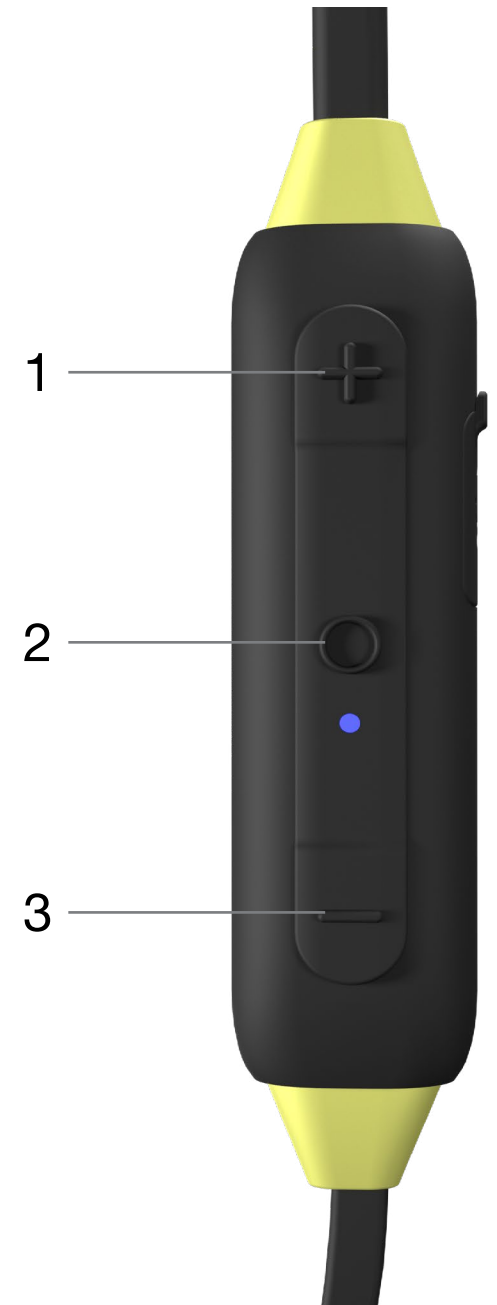

Gebruik



ANSI S3.19-1974 Table (NRR Table)

A1: Frequency, Hz	125	250	500	1000	2000	3150	4000	6300	8000	NRR
A2: Grand Mean Attenuation, dB	28.5	25.4	30.3	32.8	37.7	42.0	40.9	44.0	44.6	27
A3: Standard Deviation, dB	2.8	2.3	3.0	3.8	2.8	3.3	3.6	2.7	3.4	

EN352-2:2002 Table (SNR Table)

B1: Frequency (Hz)	125	250	500	1000	2000	4000	8000
B2: Mf (dB)	34.5	32.6	39.2	37.7	38.1	42.6	44.6
B3: sf (dB)	6.0	5.1	5.6	5.4	3.5	4.8	4.7
B4: APVf	28.4	27.6	33.6	32.3	34.6	37.8	39.9

APVf=MF-SF9 (dB)

B5: SNR=36dB H=36dB M=33dB L=31dB

Belangrijk

Lees, begrijp, en volg alle veiligheidsinformatie. Dit product is ontworpen om te beschermen tegen schadelijk geluid.

Gebruik

ISOtunes® XTRA EN352 wordt geleverd met 4 sets TRILOGY™-schuim oordopjes (XS,S,M,L) en 3 sets siliconen oordopjes (S,M,L). Kies de maat die het beste in uw gehoorgang past. Hoe beter de pasvorm, hoe beter ruis wordt onderdrukt. De siliconen oordopjes zijn bedoeld om te gebruiken in situaties ZONDER lawaai.

ISOtunes® TRILOGY™ schuim oordopjes hebben een kern met schroefdraad. De geluidspoort op het oordopje is ook voorzien van schroefdraad.

1. Draai het schuim oordopje linksom om het te verwijderen en rechtsom om het op een nieuw schuim oordopje te plaatsen.
2. Druk het schuim oordopje voorzichtig op de steel/het geluidskanaal.
3. Breng het schuim oordopje zo diep mogelijk in uw oor en houd het 5 seconden vast terwijl het schuim uitzet.
4. Herhaal met het tweede oordopje.

Tip: Om uw gehoorgang wijder te openen, trekt u de bovenkant van uw oor omhoog en weg van uw hoofd, zoals getoond in Fig 1.

Inleiding

Dank u voor uw aankoop van ISOtunes® XTRA 2.0 professionele geluidsisolerende hoofdtelefoon. Deze hoofdtelefoon is speciaal ontworpen voor gebruik in lawaaiige omgevingen. U kunt veel omgevingsgeluid blokkeren, zodat u met minder onderbreking naar uw muziek kunt luisteren of telefoneren. Dit product is getest en voldoet aan de Europese veiligheidsnorm EN352-2:2002 en de ANSI en NIOSH-normen voor gehoorbeschermers, met een Single Number Rating (SNR) van 36 dB en een Noise Reduction Rating (NRR) van 27 dB. De volledige testgegevens staan in het gedeelte Ruisonderdrukking van deze handleiding.

Ruisonderdrukking

GOEDKEURING: ISOtunes® XTRA 2.0 is getest en goedgekeurd in overeenstemming met ANSI S3.19-1974 Specificaties en de Europese veiligheidsnorm EN 352-2:2002.

ANSI S3.19-1974

Het geluidsniveau dat het oor binnendringt, wanneer de ISOtunes® XTRA 2.0 correct wordt gedragen, wordt nauw benaderd door het verschil tussen het A-gewogen omgevingsruisniveau en de Noise Reduction Rating (NRR). Als dit apparaat niet correct wordt geplaatst, is het minder effectief bij het onderdrukken van ruis. Raadpleeg de bijgevoegde instructies om het apparaat correct te plaatsen.

- A1: Frequentie (Hz)
- A2: Gemiddelde verzwakking (dB)
- A3: Standaarddeviatie (dB)

Voorbeeld:

1. Het omgevingsgeluidsniveau gemeten bij het oor is 100 dB.
2. De NRR van ISOtunes® XTRA 2.0 is 27 dB.
3. Het geluidsniveau dat het oor binnendringt is ongeveer gelijk aan 73dB.

De NRR is gebaseerd op de verzwakking van continue ruis en mogelijk geen nauwkeurige indicator voor de bescherming die kan worden bereikt tegen impulsgeluiden, zoals vuurwerk.

EN352

- B1: Frequentie (Hz)
- B2: Gemiddelde verzwakking (dB)
- B3: Standaarddeviatie (dB)
- B4: Aangenomen beschermingswaarde (APV) (dB)
- B5:

H = Gehoorbeschermingsschatting voor hoog
frequentie geluiden ($f \geq 2000\text{Hz}$)

M = Gehoorbeschermingsschatting voor medium
frequentie geluiden ($500\text{ Hz} < f < 2000\text{Hz}$)

L = Gehoorbeschermingsschatting voor laag

frequentie geluiden ($f \leq 500\text{Hz}$)

De EU-conformiteitsverklaring is beschikbaar
[opwww.isotunes.co.uk/EU-declaration-of-conformity](http://www.isotunes.co.uk/EU-declaration-of-conformity)

De producten worden gecertificeerd volgens de productnorm
EN 352-2: 2002 en de PBM-verordening 2016/425

SafeMax™ Technologie

ISOtunes® XTRA 2.0 maakt gebruik van SafeMax™-technologie. Daarom is het uitvoervolume beperkt tot 85 decibel (IT-22 en IT-27) en 79 decibel (IT-25). ISOtunes® apparaten met SafeMax™ Technologie voldoen aan OSHA, NIOSH en ANSI en, indien van toepassing, aan de Europese veiligheidsnorm EN352.

Reiniging en onderhoud

Trilogy foam oordopjes zijn wegwerpartikelen. Om optimale prestaties te verzekeren, raden wij aan om de TRILOGY™-schuimtips om de drie maanden te vervangen of wanneer ze vuil worden. Ga naar www.ISOtunes.co.uk om extra tips te kopen

Maak uw ISOtunes® XTRA EN352 schoon door ze voorzichtig af te vegen met een schone, vochtige doek. Milde zeep kan op de doek worden aangebracht.

Gebruik geen schuurmiddelen om het apparaat schoon te maken. Voorkom krassen op het apparaat met scherpe voorwerpen. Dit kan schade veroorzaken. Houd de apparaat uit de buurt van hitte en erg warme omgevingen.

- Maak uw ISOtunes XTRA 2.0 schoon met een schone, vochtige doek met milde zeep.
- Gebruik geen schurende reinigingsmiddelen om de gehoorbeschermer schoon te

maken.

De TRILOGY™ schuim oordopjes moeten regelmatig worden geïnspecteerd op slijtage, schuren of andere beschadigingen. De oordopjes kunnen worden schoongemaakt met een vochtige doek en water. Na verloop van tijd moeten de oordopjes worden vervangen.

WAARSCHUWINGEN

ISOtunes® XTRA 2.0 is effectief in het blokkeren van omgevingsgeluid. Daarom mag ISOtunes® XTRA 2.0 NIET worden gebruikt in omgevingen waar gebruikers zich volledig bewust moeten zijn van hun omgeving om redenen van persoonlijke veiligheid. Gebruik de oordopjes NIET tijdens het autorijden of motorrijden. Gebruik ze NIET als u op een fiets aan het verkeer deelneemt. De gebruiker is zelf verantwoordelijk om ervoor te zorgen dat ISOtunes® XTRA 2.0 ALLEEN in veilige omgevingen wordt gebruikt.

Dit product kan aangetast worden door bepaalde chemische stoffen. Verdere informatie kan worden opgevraagd bij de fabrikant.

Deze oordopjes niet gebruiken waar het risico bestaat dat het aansluitsnoer tijdens gebruik bekneld raakt.

Aanbevelingen

De gebruiker moet het apparaat voor en na gebruik schoonmaken en drogen. Bewaar het apparaat op een schone en droge plaats tussen -20° C en 50° C.

De batterij mag niet leeg zijn als u het apparaat langdurig opbergt.

De gebruiker moet onderstaande aanwijzingen volgen.

- De gehoorbeschermer moet worden ingebracht, afgesteld en onderhouden volgens de instructies van de fabrikant.
- De gehoorbeschermer moet altijd gedragen in lawaaierige omgevingen.
- De gehoorbeschermer moet regelmatig gecontroleerd worden op correcte werking.

Als deze aanwijzingen niet worden opgevolgd, wordt de effectiviteit van de gehoorbeschermer aangetast.

Aanvullende opmerkingen

ISOtunes® XTRA 2.0 is compatibel met Bluetooth® V5. De compatibiliteit van alle functies op Bluetooth®-apparaten wordt door ons niet gegarandeerd. Raadpleeg de gebruikershandleiding van uw apparaat voor compatibiliteit en functionaliteit.

Voor aanvullende informatie of vragen over ISOtunes® producten of reserveonderdelen en accessoires kunt u contact opnemen met onze klantenservice.

Gemiddeld gewicht: Ongeveer 21 gram

Levensduur: 3 jaar vanaf aankoopdatum

Niet gebruiken in omgevingen met potentieel explosiegevaar
Het meegeleverde draagtasje is bedoeld voor vervoer van het apparaat.

Inbegrepen maten oordopjes	Nominale diameter
Extra klein	8-10 mm
Klein	8-11 mm
Medium	8-12 mm
Groot	9-14 mm

FCC

Opgelet: De gebruiker wordt erop gewezen dat wijzigingen of aanpassingen die niet uitdrukkelijk zijn goedgekeurd door de partij die verantwoordelijk is voor de naleving, de bevoegdheid van de gebruiker om de apparatuur te gebruiken kan vervallen.

Dit apparaat voldoet aan Deel 15 van de FCC-regels. Het gebruik is onderhevig aan de volgende twee voorwaarden: (1) dit apparaat mag geen schadelijke interferentie veroorzaken, en (2) dit apparaat moet alle ontvangen interferentie accepteren, inclusief interferentie die een ongewenste werking kan veroorzaken.

VK en Europa

uk-eurosupport@isotunesaudio.com

Noord-Amerika

support@isotunesaudio.com

1-844-396-3737

Maandag - vrijdag 9-5 ET

Bruk Av Kontroller

1. Volum opp
2. Multifunksjonsknapp (MFB)
3. Volum ned
4. Bluetooth-mikrofon
5. Ladeport
6. LED-indikator for lader
7. Venstre / høyre øreproppsmagneter

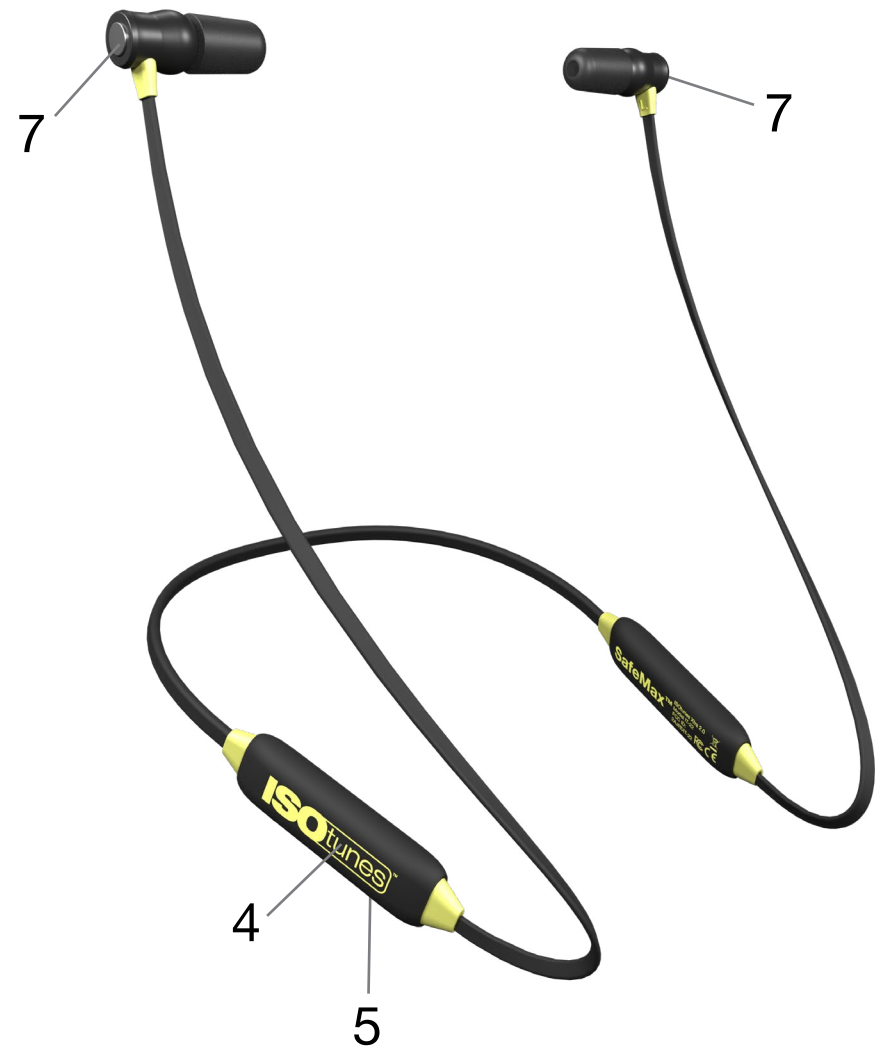
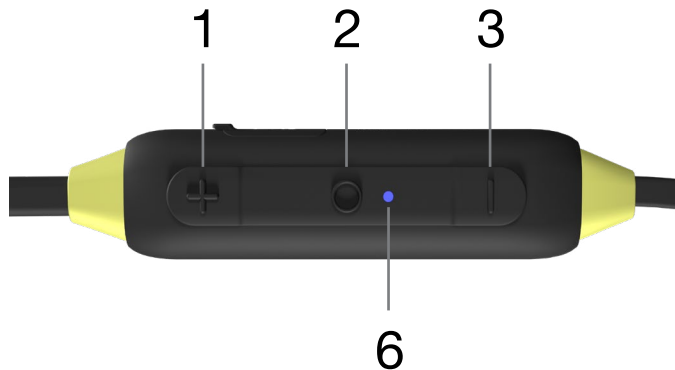

Lading

Øreproppene lades med en mikro-USB-lader og holder opptil 11 timer med musikk og taletid før ny lading.

1

Vennligst lad med den medfølgende mikro-USB-kabelen ved å koble den til ladeporten **(5)**.



**Ladespenning bør ikke overstige 5v.*



2

Mens kabelen er koblet til ladeporten **(5)**, LED-indikatorlampen **(6)** vil fortelle deg om batteriet lades eller er fulladet.

LED-indikatorlys

-  Rød = Lader
(Med kabelen koblet til)
-  Blå = Fulladet
(Med kabelen koblet til)

ADVARSEL

Du bør bare lade ISOtunes Xtra 2.0 med en maksimal 5 volt lader.

Hvis det brukes en lader høyere enn 5 volt, kan dette være farlig og kan skade ISOtunes Xtra 2.0-produktet ditt. Vær spesielt forsiktig hvis du bruker en "hurtigladning" eller "turboladning", som ofte leverer 9, 12 eller 15 volt. ISOtunes Xtra 2.0 kan ikke lades ved spenningsnivåer over 5 volt.

Strøm På / Av

Slå på: Trykk og hold MFB **(2)** i 3 sekunder.
(du vil høre "Power On")

Slå av: Trykk og hold MFB **(2)** i 3 sekunder.
(du vil høre "Power Off")

LED-indikatorlys

 Blinkende blått lys = Slå på

 Blinkende rødt lys = Slå av

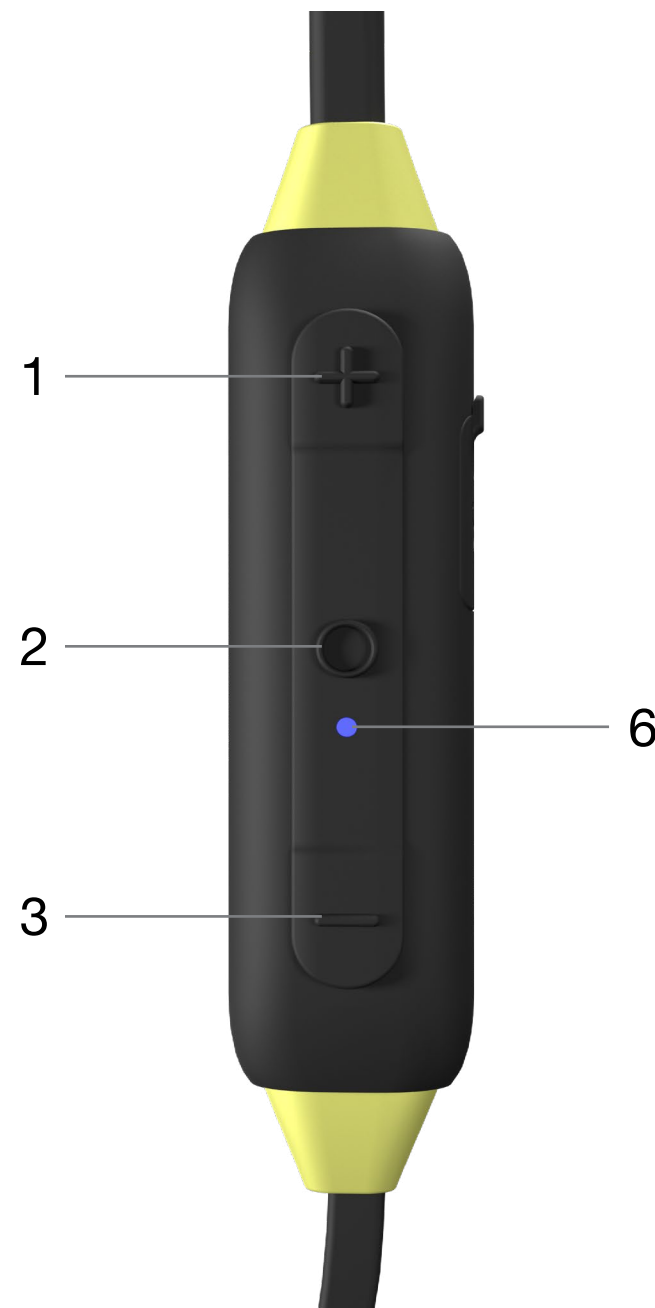

Bluetooth-Paring

Etter at hodetelefonene er slått på, går de automatisk i paringsmodus.

Du vil høre ”Bluetooth-paringsmodus”) og LED-indikatorlampen (6) blinker, vekslende blått og rødt.

1

Åpne nå Bluetooth-innstillingene på enheten.

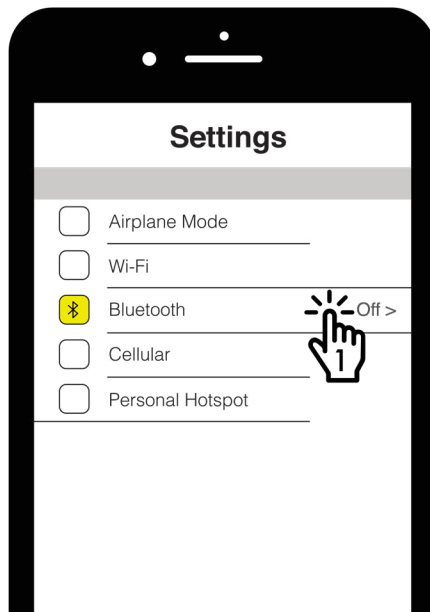

2

Søk etter ”ISOtunes XTRA 2.0.” Bluetooth-paring

Når headsettet er koblet til, vil du høre ”Bluetooth Connected.”

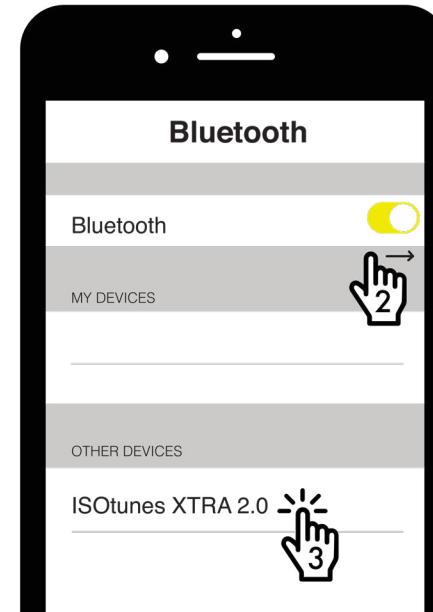

Dobbel Paringsmodus

Det er mulig å koble dette produktet til to enheter samtidig, for eksempel telefonen og datamaskinen.

1. Gjør en paring til din første enhet som du ser beskrevet i **Bluetooth-Parring**. Dette vil være enhet A.
2. Trykk og hold MFB **(2)** i 7 sekunder til du hører "Bluetooth-paringsmodus" (du vil nå høre strøm av, fortsett å holde knappen til du hører "Bluetooth-paringsmodus")
3. Par og koble til den andre enheten som du ser beskrevet i **Bluetooth-Parring**. Dette vil være enhet B.
4. På enhet A, gå nå til Bluetooth-menyen og koble manuelt til ISOtunes XTRA 2.0.
5. Nå er begge enhetene koblet til.

Tilbakestilling Av Sammenkobling

Hvis du har problemer med å koble til en enhet, anbefaler vi en tilbakestilling av paring:

1. Hodetelefonene må være slått på.
2. Trykk og hold volum opp **(1)** og volum ned **(3)** i 4 sekunder.
3. Fortsett å holde, når du hører en dobbel tone, slipp.

LED-indikatorlys



Vekselvis blått og rødt = Paremodus

Musikk

Spill av / pause: Et kort enkelt trykk MFB **(2)**

Neste Sang: Et Kort dobbeltrykk MFB **(2)**

Forrige sang: Et Kort trippeltrykk MFB **(2)**

Volum opp: Et kort enkelt trykk Volum opp **(1)**

Volum ned: Et kort enkelt trykk Volum ned **(3)**

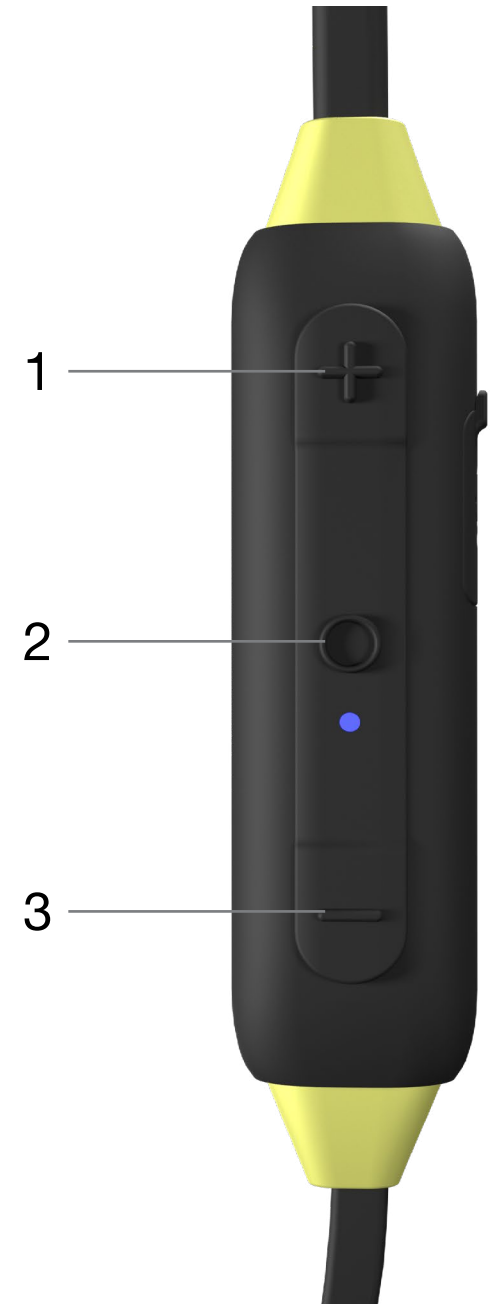

Telefonsamtaler

Svar / avslutt samtale: Et kort enkelt trykk på MFB (2)

Avvis samtale: Trykk og hold MFB (2) i 1 sekund

Siri / Google Assistant

Trykk og hold inne MFB (2) i 1 sekund.

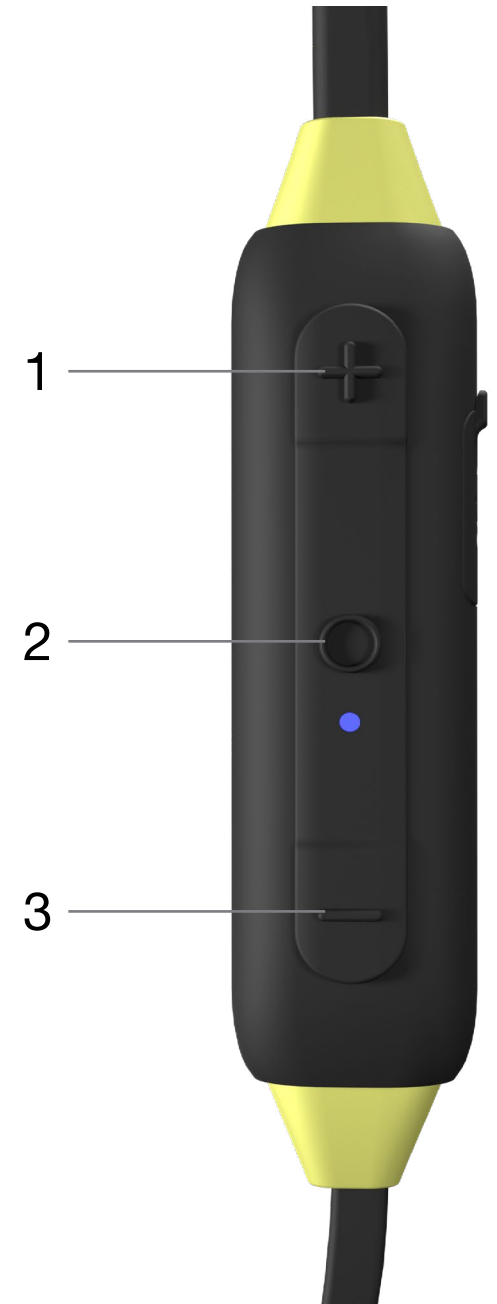

Montering



ANSI S3.19-1974 Table (NRR Table)

A1: Frequency, Hz	125	250	500	1000	2000	3150	4000	6300	8000	NRR
A2: Grand Mean Attenuation, dB	28.5	25.4	30.3	32.8	37.7	42.0	40.9	44.0	44.6	27
A3: Standard Deviation, dB	2.8	2.3	3.0	3.8	2.8	3.3	3.6	2.7	3.4	

EN352-2:2002 Table (SNR Table)

B1: Frequency (Hz)	125	250	500	1000	2000	4000	8000
B2: Mf (dB)	34.5	32.6	39.2	37.7	38.1	42.6	44.6
B3: sf (dB)	6.0	5.1	5.6	5.4	3.5	4.8	4.7
B4: APVf	28.4	27.6	33.6	32.3	34.6	37.8	39.9

APVf=MF-SF9 (dB)

B5: SNR=36dB H=36dB M=33dB L=31dB

Viktig

Det er viktig å lese, forstå og følge all sikkerhetsinformasjon. Dette produktet er designet for å beskytte mot skadelig støy.

Montering

ISOtunes® XTRA EN352 leveres med 4 sett TRILOGY™ ørepropper i skum (XS,S,M,L) og 3 sett med ørepropper i silikon (S,M,L). Velg den størrelsen som passer best i øregangen. Husk at jo bedre passformen er, desto bedre er støyblokkeringen. Ørepropperne i silikon er beregnet for bruk når de IKKE brukes i støyende situasjoner.

ISOtunes® TRILOGY™ ørepropper av skum har en gjenget kjerne, og lydporten på øreproppen er også gjenget.

1. Vri skum ørepluggen mot klokken for å fjerne det og med klokken når du plasserer en ny skum øreplug.
2. Trykk forsiktig på skum ørepluggen på stammen / lydporten.
3. Sett inn skummet / ørepluggen inn i øret så dypt som det er behagelig og hold i 5 sekunder mens skummet utvides.
4. Gjenta med den andre ørepropp

Et godt råd: For å åpne øregangen bredere, løft toppen av øret opp og bort fra hodet, som vist i diagrammet.

Introduksjon

Takk for at du kjøpte ISOtunes® XTRA 2.0 Profesjonelle støyisolerende øreklokker. Disse øreklokkene er spesielt designet for bruk i støyende omgivelser - Dette produktet er testet og oppfyller den europeiske sikkerhetsstandarden EN352-1: 2002 og ANSI & NIOSH-standardene for hørselsvern med SNR (Single Number Rating) på 36 dB med en støyreduksjonshastighet (NRR) på 27 dB. All testinformasjon finner du i delen for støyreduksjon i dette heftet.

Støydemping

GODKJENNING: ISOtunes® XTRA 2.0 er testet og godkjent i samsvar med ANSI S3.19-1974 Spesifikasjoner og den europeiske sikkerhetsstandarden EN 352-2: 2002.

ANSI

S3.19-1974

Nivået på støy som kommer inn i en persons øre, når disse ISOtunes® XTRA 2.0 hodetelefoner brukes som beskrevet, er nært tilnærmet av forskjellen mellom A-vektet miljøstøynivå og Noise Reduction Rating (NRR). Feil bruk av denne enheten vil redusere dens effektivitet i å dempe støy. Se vedlagte instruks-

joner for riktig montering.

A1: Frekvens (Hz)

A2: Gjennomsnittlig demping (dB)

A3: Standardavvik (dB)

Eksempel:

1. Det omgivende støynivået målt ved øret er 100 dB.
2. NRR for ISOtunes® XTRA 2.0 er 27 dB.
3. Støynivået som kommer inn i øret er omtrent lik 73dB

Vær oppmerksom på at NRR er basert på demping av kontinuerlig støy og ikke er en nøyaktig indikator på beskyttelsen som er oppnådd mot impulsiv støy, for eksempel skudd.

EN352

B1: Frekvens (Hz)

B2: Gjennomsnittlig demping (dB)

B3: standardavvik (dB)

B4: Antatt beskyttelsesverdi (APV) (dB)

B5:

H = Estimering av hørselsvern for hørfrekvente lyder ($f \geq 2000\text{Hz}$)

M = Estimering av hørselsvern for mellom frekvenslyder ($500\text{ Hz} < f < 2000\text{Hz}$)

L = Estimering av hørselsvern for lavfrekvente lyder ($f \leq 500\text{Hz}$)

EU-samsvarserklæringen er tilgjengelig på www.isotunes.co.uk/EU-declaration-of-conformity.

Produktene vil bli sertifisert i henhold til produktstandarden EN 352-2: 2002 og PPE-forordningen 2016/425.

SafeMax™ Teknologi

ISOtunes® XTRA 2.0 har SafeMax™ teknologi, derfor er volumgangen begrenset til 85 desibel (IT-22 and IT-27) and 79 decibels (IT-25). ISOtunes®enheter med SafeMax™ Teknologien er OSHA-, NIOSH- og ANSI-kompatibel og oppfyller den europeiske sikkerhetsstandarden EN352.

Rengjøring og vedlikehold

TRILOGY™ øreplugger av skum er engangsbruk. For å sikre best ytelse, anbefaler vi at du bytter TRILOGY™ skumstykker hver tredje måned eller når det er nødvendig. Når du vil kjøpe noen nye, vennligst gå til www.ISOtunes.co.uk

Rengjør ISOtunes® XTRA EN352 ved å tørke dem forsiktig av med en ren, fuktig klut. Du kan bruke en mild såpe Ikke bruk slipende rengjøringsmidler for å rengjøre headsettet.

Vær forsiktig så du ikke riper i headsettet med skarpe gjenstander, da dette kan forårsake skade. Hold hodesettet borte fra områder med høy temperatur.

- Rengjør ISOtunes XTRA 2,0 ved å forsiktig tørke dem forsiktig med en ren, fuktig klut med mild såpe.
- Ikke bruk slipende rengjøringsmidler når du rengjør høreværnet.

TRILOGY™ øreplugger av skum bør regelmessig inspiseres for forringelse, sprekker eller andre skader. Ørepluggene kan rengjøres mellom bruk med en fuktig klut og vann. Etter en tid, bør ørepropper byttes.

ADVARSEL

ISOtunes® XTRA 2.0 gjør en utmerket jobb med å blokkere støy. Som sådan skal dette produktet IKKE brukes i miljøer der

brukerne må være fullstendig klar over omgivelsene av personlige sikkerhetsmessige årsaker.. For eksempel, ikke bruk dem mens du kjører bil eller motorsykkel. På samme måte, IKKE bruk dem når du sykler. Brukeren er eneansvarlig for å sikre at dette produktet KUN brukes i trygge omgivelser.

Dette produktet kan bli skadet av visse kjemiske stoffer, for eksempel insektspray og solkrem. Hvis du trenger ytterligere informasjon, vennligst kontakt produsenten. Øreproppene skal ikke brukes der risikoen for at tilkoblingsledningen kan sitte fast i noe under bruk.

Anbefalinger

Brukeren bør sørge for at produktet er ordentlig rengjort og tørt før bruk. Oppbevaring skal foregå på et rent og tørt sted mellom -20°C og 50°C . Batteriet skal ikke tømmes helt før langvarig lagring.

Det er ikke godt til å lade ut fullstendig batteriet før langvarig lagring.

Brukeren bør sørge for at:

- Hørselsvernet er montert, justert og vedlikeholdt i samsvar med produsentens anvisninger.
- Hørselsvernet brukes til enhver tid i støyende omgivelser.
- Hørselsvernet blir regelmessig inspisert for brukervennlighet.

Hvis disse anbefalingene ikke følges, vil beskyttelsen som høreapparatet gir, bli alvorlig svekket.

Tilleggsmerknader

ISOtunes® XTRA 2.0 er kompatibel med Bluetooth® V5. Vi garanterer ikke kompatibilitet av alle funksjoner med alle Blue-

tooth®-aktiverte enheter. Vennligst sjekk enhetens brukerhåndbok for kompatibilitet og funksjonalitet.

For ytterligere informasjon eller spørsmål angående ISOtunes®produkter eller reservedeler og tilbehør, vennligst kontakt vårt supportteam.

Gjennomsnittlig masse: Ca 21 gram

Foreldelsesdato: 3 år fra kjøpsdato

Skal ikke brukes i eksplosive atmosfærer

Medfølgende Bæreveske er emballasjen som er egnet for transport

Størrelser på de medfølgende øreproppene Nominell diameter

Størrelser på de medfølgende øreproppene	Nominell diameter
Extra Small	8-10 mm
Small	8-11 mm
Medium	8-12 mm
Large	9-14 mm

FCC

Forsiktig: Brukeren advares om at endringer eller modifikasjoner som ikke er uttrykkelig godkjent av parten som er ansvarlig for overholdelse, kan ugyldiggjøre brukernes autoritet til å bruke utstyret.

Denne enheten er i samsvar med del 15 av FCC-reglene. Betingelse er underlagt følgende to betingelser: (1) denne enheten kan ikke forårsake skadelig interferens, og (2) denne enheten må godta mottatt interferens, inkludert interferens som kan forårsake uønsket drift.

Storbritannia og Europa

uk-eurosupport@isotunesaudio.com

Nord Amerika

support@isotunesaudio.com

1-844-396-3737

Mandag-fredag 09.00 -17.00 ET

Umieszczenie Elementów Sterowania

1. Zwiększanie głośności
2. Przycisk wielofunkcyjny (MFB)
3. Zmniejszanie głośności
4. Mikrofon Bluetooth
5. Port ładowania
6. Wskaźnik LED
7. Magnesy lewej/prawej słuchawki

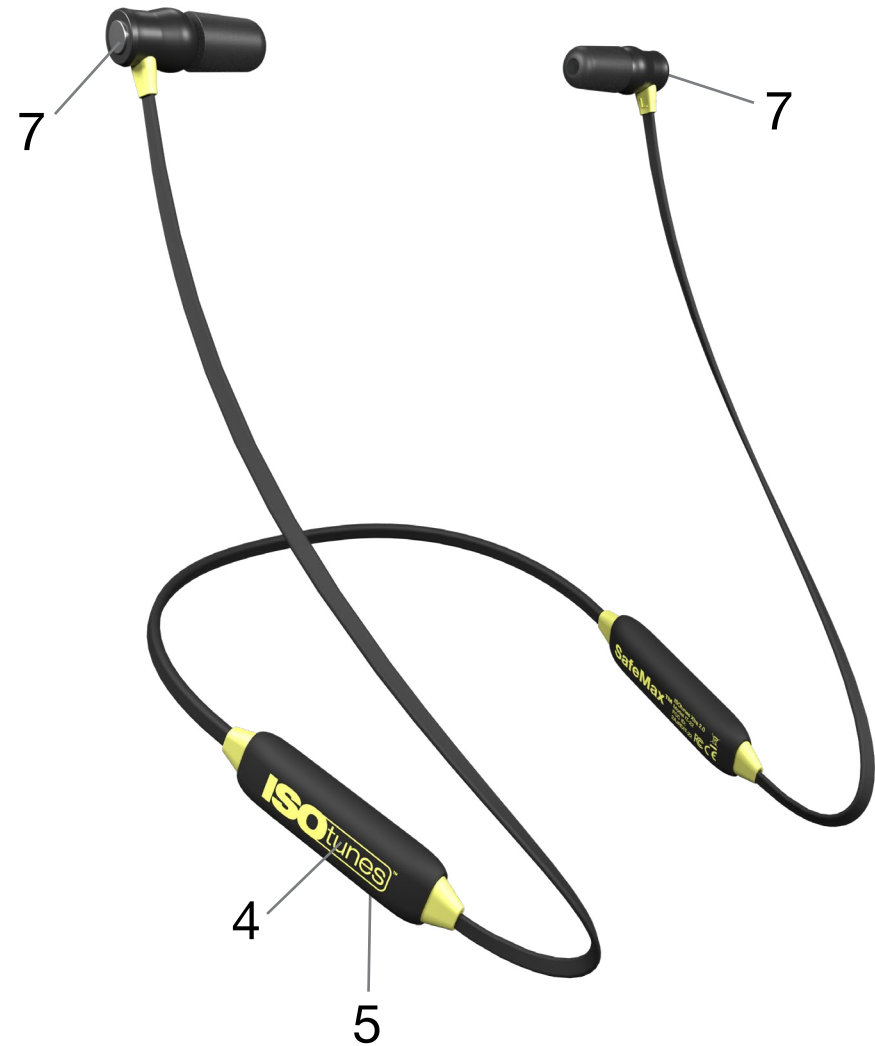
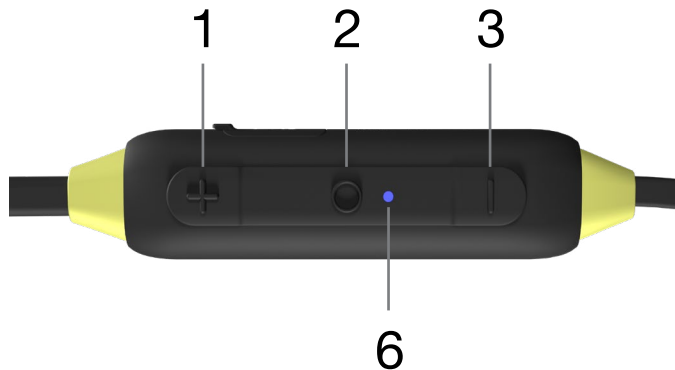

Ładowanie

Słuchawki dokanałowe są ładowane przez port micro-USB, ładowarkę i zapewniają 11 godzin odtwarzania muzyki oraz rozmowy między ładowaniami.

1

Słuchawki należy ładować za pomocą dołączonego do zestawu kabla micro-USB, podłączając go do portu ładowania **(5)**.



**Napięcie ładowania nie powinno przekraczać 5 V*



2

Gdy kabel jest podłączony do portu ładowania **(5)**, wskaźnik LED **(6)** powiadomi użytkownika, czy bateria została naładowana czy ładowanie nadal trwa.

Wskaźnik LED

-  Świeci na czerwono = ładowanie (kabel podłączony)
-  Świeci na niebieski = pełne naładowanie (kabel podłączony)

OSTRZEŻENIE

Słuchawki ISOtunes Xtra 2.0 należy ładować przy użyciu ładowarki o maks. napięciu 5 V. Korzystanie z ładowarki o napięciu wyższym niż 5 V może być niebezpieczne i spowodować uszkodzenie słuchawek ISOtunes Xtra 2.0. Szczególną ostrożność należy zachować w przypadku ładowarek z „szybkim ładowaniem” lub „ładowaniem turbo”, które często wykorzystują napięcie 9, 12 lub 15 V. Słuchawek ISOtunes Xtra 2.0 nie można ładować z użyciem napięcia powyżej 5 V.

Wł./Wył. zasilania

Włączanie zasilania: Naciśnij i przytrzymaj przez trzy sekundy przycisk MFB (2).
(wyemitowany zostanie sygnał włączenia zasilania)

Wyłączanie zasilania: Naciśnij i przytrzymaj przez trzy sekundy przycisk MFB (2).
(wyemitowany zostanie sygnał wyłączenia zasilania)

Wskaźnik LED

 Miga na niebiesko = zasilanie włączone

 Miga na czerwono = zasilanie wyłączone

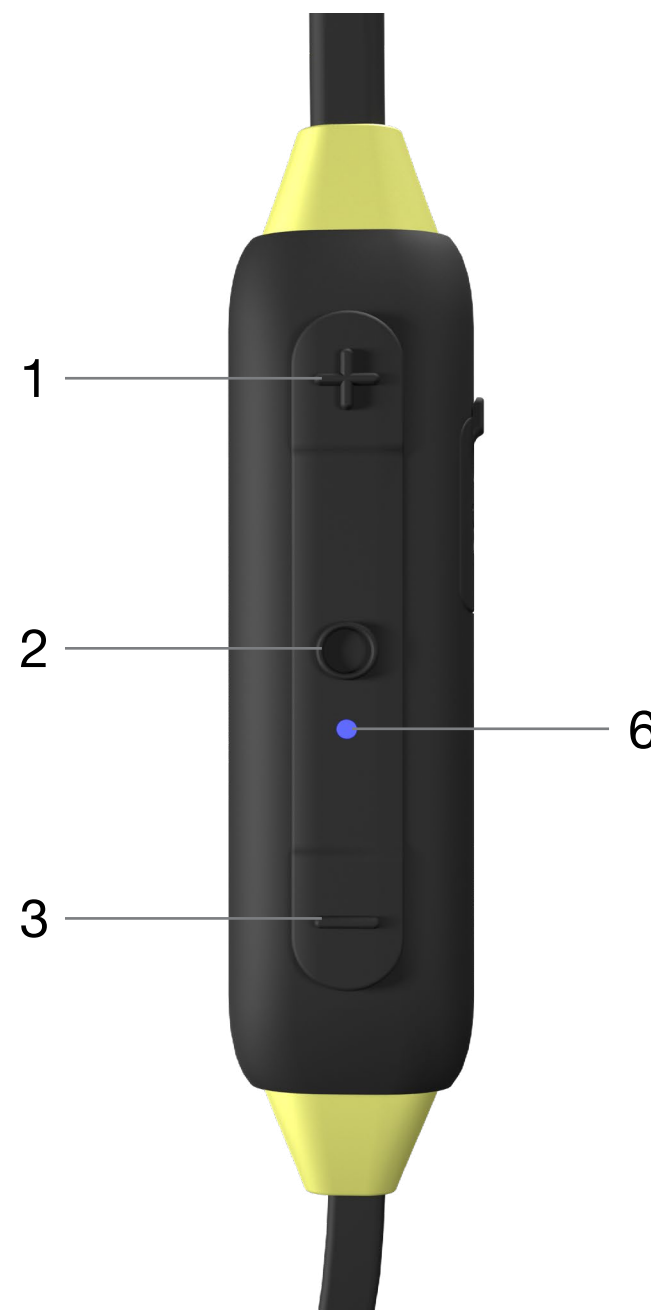

Parowanie Bluetooth

Po włączeniu zasilania słuchawki automatycznie przejdą do trybu parowania. Wyemitowany zostanie sygnał trybu parowania Bluetooth, a wskaźnik LED (6) zacznie migać naprzemiennie na niebiesko i czerwono.

1

Otwórz ustawienia Bluetooth na urządzeniu.

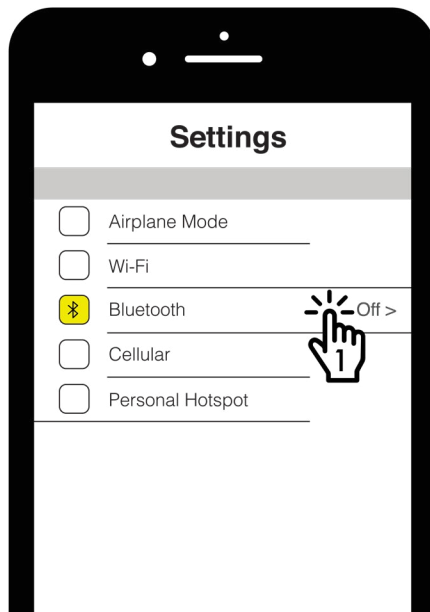

2

Wyszukaj urządzenie „ISOtunes XTRA 2.0.” Sparuj słuchawki, nawiązując połączenie.

Wyemitowany zostanie sygnał połączenia Bluetooth.

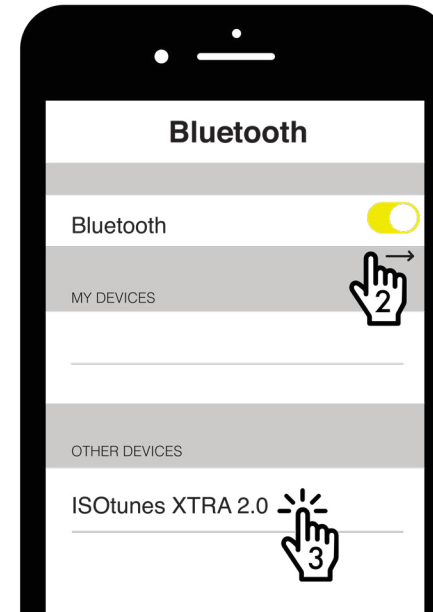

Tryb Podwójnego Połączenia

To urządzenie można połączyć z dwoma innymi jednocześnie, takimi jak smartfon lub komputer.

1. Sparuj i połącz pierwsze urządzenie zgodnie z opisem w sekcji **Parowanie Bluetooth**. To będzie urządzenie A.

2. Naciśnij i przytrzymaj przez siedem sekund przycisk MFB **(2)**, aż wyemitowany zostanie sygnał trybu parowania Bluetooth. (pojawi się sygnał wyłączenia słuchawek; przytrzymuj przycisk aż do wyemitowania sygnału trybu parowania Bluetooth).

3. Sparuj i połącz drugie urządzenie zgodnie z opisem w sekcji **Parowanie Bluetooth**. To będzie urządzenie B.

4. Na urządzeniu A przejdź do menu Bluetooth i ręcznie połącz je ze słuchawkami ISOtunes XTRA 2.0.

5. Teraz urządzenia są połączone ze sobą.

Resetowanie Parowania

Jeśli wystąpi problem podczas łączenia słuchawek z innym urządzeniem zalecamy zresetowanie parowania

1. Słuchawki muszą być włączone.
2. Naciśnij i przytrzymaj przez cztery sekundy przycisk zwiększania głośności **(1)** oraz przycisk zmniejszania głośności **(3)**.
3. Przytrzymuj przycisk, aż do pojawienia się podwójnego sygnału, a następnie go zwolnij.

Wskaźnik LED



Świeci na zmianę na czerwono i niebiesko = tryb parowania

Muzyka

Odtwarzania/wstrzymanie: Naciśnij przycisk MFB (2)

Następny utwór: Naciśnij dwa razy przycisk MFB (2)

Poprzedni utwór: Naciśnij trzy razy przycisk MFB (2)

Zwiększanie głośności: Naciśnij przycisk zwiększania głośności (1)

Zmniejszanie głośności: Naciśnij przycisk zmniejszania głośności (3)



Połączenia Telefoniczne

Odbieranie/zakończenie połączenia: Naciśnij przycisk MFB (2)

Odrzucanie połączenia: Naciśnij i przytrzymaj przez jedną sekundę przycisk MFB (2).

Siri / Asystent Google

Naciśnij i przytrzymaj przez jedną sekundę przycisk MFB (2).

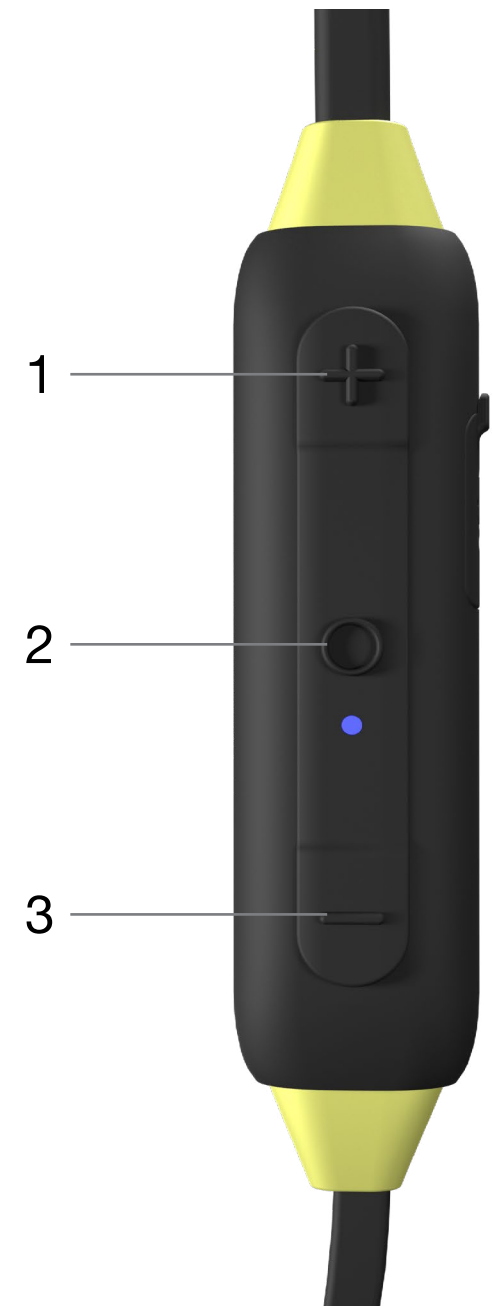

Mocowanie



ANSI S3.19-1974 Table (NRR Table)

A1: Frequency, Hz	125	250	500	1000	2000	3150	4000	6300	8000	NRR
A2: Grand Mean Attenuation, dB	28.5	25.4	30.3	32.8	37.7	42.0	40.9	44.0	44.6	27
A3: Standard Deviation, dB	2.8	2.3	3.0	3.8	2.8	3.3	3.6	2.7	3.4	

EN352-2:2002 Table (SNR Table)

B1: Frequency (Hz)	125	250	500	1000	2000	4000	8000
B2: Mf (dB)	34.5	32.6	39.2	37.7	38.1	42.6	44.6
B3: sf (dB)	6.0	5.1	5.6	5.4	3.5	4.8	4.7
B4: APVf	28.4	27.6	33.6	32.3	34.6	37.8	39.9

APVf=MF-SF9 (dB)

B5: SNR=36dB H=36dB M=33dB L=31dB

Ważne

Prosimy przeczytać ze zrozumieniem wszystkie poniższe informacje o bezpieczeństwie i ich przestrzegać. Opisany produkt zaprojektowano z myślą o ochronie przed szkodliwym hałasem.

Mocowanie

Słuchawki ISOtunes® XTRA 2.0 EN352 są wyposażone w cztery zestawy wkładek dokanałowych z pianką TRILOGY™ (XS,S,M,L) oraz trzy zestawy wkładek dokanałowych z silikonem (S,M,L). Wybierz rozmiar, który pasuje najlepiej

do Twojego kanału słuchowego. Uwaga: im lepsze będzie dopasowanie, tym skuteczniej wytłumisz hałas z otoczenia. Silikonowe wkładki są przeznaczone do użytku w sytuacjach, gdy hałas NIE występuje.

Wkładki z pianką ISOtunes® TRILOGY™ posiadają gwintowany rdzeń, zaś port audio na samej słuchawce także jest gwintowany.

1. Obróć w lewo wkładkę z pianką, aby ją wyjąć, lub w prawo, aby założyć nową.
2. Ostrożnie naciśnij wkładkę z pianką na trzpieniu/portcie audio.
3. Wsuń głęboko wkładkę/piankę do ucha, zachowując komfort mocowana, i przytrzymaj przez pięć sekund, aby pianka się rozszerzyła.
4. Powtórz te czynności, używając drugiej wkładki.

Wskazówka: Aby szerzej otworzyć kanał słuchowy, podnieś górną część małżowiny, odchylając ją od głowy, jak pokazano na rys. 1.

Wprowadzenie

Dziękujemy za zakup tłumiących hałas słuchawek ISOtunes® XTRA 2.0. Słuchawki te zostały specjalnie przystosowane do użycia w warunkach hałasu – pozwalają wytłumić dużą ilość otaczającego użytkownika hałasu, tak aby umożliwić komfortowe słuchanie muzyki lub rozmowy telefoniczne. Opiswane urządzenie zostało przetestowane i spełnia wymagania europejskiej normy bezpieczeństwa EN352-2:2002 oraz norm ANSI i NIOSH jako ochronnik słuchu, uzyskując wartość SNR (ang. Single Number Rating) na poziomie 36 dB, zaś NRR (ang. Noise Reduction Rating) na poziomie 27 dB. Pełne szczegóły dotyczące testów można znaleźć w rozdziale „Tłumienie hałasu” zawartym w niniejszej ulotce.

Tłumienie hałasu

ZATWIERDZENIE: Słuchawki ISOtunes® XTRA 2.0 zostały przetestowane i spełniają wymagania normy ANSI S3.19-1974 oraz europejskiej normy bezpieczeństwa EN 352-2:2002.

ANSI S3.19-1974

Poziom hałasu docierającego do ucha użytkownika, gdy słuchawki ISOtunes® XTRA 2.0 są założone zgodnie z instrukcją, wynosi w przybliżeniu tyle, ile różnica między średnią ważoną poziomu hałasu w otoczeniu oraz wskaźnikiem NRR. Nieprawidłowe zamocowanie urządzenia spowoduje redukcję jego skuteczności w tłumieniu hałasu. Patrz dołączona instrukcja prawidłowego mocowania słuchawek.

A1: Częstotliwość (Hz)

A2: Wartość średnia tłumienia (dB)

A3: Odchylenie standardowe (dB)

Przykład:

1. Poziom hałasu w otoczeniu zmierzony przy uchu wynosi 100 dB.
2. Wskaźnik NRR dla słuchawek ISOtunes® XTRA 2.0 to 27 dB.
3. Poziom hałasu docierającego do ucha w przybliżeniu wynosi 73 dB.

Uwaga: wskaźnik NRR jest wyliczany na podstawie wytłumienia ciągłego hałasu i może nie być precyzyjnym wskaźnikiem ochrony przed nagłym hałasem, takim jak strzał z broni palnej.

EN352

B1: Częstotliwość (Hz)

B2: Wartość średnia tłumienia (dB)

B3: Odchylenie standardowe (dB)

B4: Przewidywana wartość tłumienia (APV) (dB)

B5:

H = szacunkowa ochrona słuchu dla dźwięków o wysokiej częstotliwości ($f \geq 2000$ Hz)

M = szacunkowa ochrona słuchu dla dźwięków o średniej częstotliwości ($500 \text{ Hz} < f < 2000$ Hz)

L = szacunkowa ochrona słuchu dla dźwięków o niskiej częstotliwości ($f \leq 500$ Hz)

Deklarację zgodności UE można pobrać ze strony www.isotunes.co.uk/EU-declaration-of-conformity

Produkty zostaną objęte certyfikatem według normy EN 352-2:2002 oraz rozporządzenia ws. środków ochrony indywidualnej 2016/425

Technologia SafeMax™

Słuchawki ISOtunes® XTRA 2.0 są wyposażone w technologię SafeMax™, dlatego ich głośność maksymalna została ograniczona do 85 dB (IT-22 oraz IT-27), a także 79 dB (IT-25). Urządzenia ISOtunes® z technologią SafeMax™ spełniają wymagania OSHA, NIOSH i ANSI, a w przypadku stosownego oznaczenia, także europejskiej normy bezpieczeństwa EN352.

Czyszczenie i konserwacja

Wkładki dokanałowe z pianką Trilogy są do jednorazowego użytku. Aby uzyskać najlepsze efekty, zalecamy wymieniać wkładki TRILOGY™ co trzy miesiące lub na wypadek ich zabrudzenia. Aby kupić dodatkowe wkładki, odwiedź witrynę www.ISOtunes.co.uk

Oczyść słuchawki ISOtunes® XTRA EN352, delikatnie przecierając je czystą, zwilżoną szmatką. Na szmatkę można także nałożyć delikatne mydło.

Nie używaj agresywnych środków czyszczących do

czyszczenia słuchawek. Unikaj zarysowania słuchawek ostrymi przedmiotami, ponieważ mogłyby je uszkodzić. Przechowuj słuchawki z dala od obszarów występowania wysokiej temperatury.

- Oczyszczyć słuchawki ISOtunes XTRA 2.0, przecierając je delikatnie czystą, zwilżoną szmatką z delikatnym mydłem.
- Nie używaj agresywnych środków czyszczących do czyszczenia ochronnika słuchu.

Wkładki z pianką TRILOGY™ należy regularnie sprawdzać pod względem stanu technicznego, pęknięć i innych uszkodzeń. Wkładki można wyczyścić, gdy nie są używane, za pomocą wilgotnej szmatki i wody. Po pewnym czasie użytkowania wkładki należy wymienić.

OSTRZEŻENIA

Słuchawki ISOtunes® XTRA 2.0 bardzo skutecznie wytłumiają hałas z otoczenia. Jako takie NIE powinny być używane w warunkach, gdzie użytkownicy muszą zwracać uwagę na otoczenia ze względu na własne bezpieczeństwo. Na przykład NIE należy używać słuchawek ISOtunes® XTRA 2.0 podczas jazdy samochodem czy motocyklem. Podobnie NIE należy używać słuchawek, jeżdżąc rowerem na zewnątrz. Użytkownik ponosi całkowitą odpowiedzialność za to, aby ze słuchawek ISOtunes® XTRA 2.0 korzystano TYLKO w bezpiecznym otoczeniu.

Niektóre substancje chemiczne mogą negatywnie oddziaływać na opisywane urządzenie. Dalsze informacje na ten temat można uzyskać od producenta.

Wkładek dokanałowych nie należy używać, jeśli w trakcie ich używania istnieje ryzyko potknięcia się o przewód łączący.

Zalecenia

Użytkownik powinien dbać o prawidłowe oczyszczenie i osuszenie słuchawek przed użyciem, a także po ich użyciu. Słuchawki należy przechowywać w czystej, suchej lokalizacji w temp. od -20°C do 50°C.

Przed długotrwałym przechowywaniem baterii nie należy całkowicie rozładowywać.

Użytkownik powinien zadbać o to, aby:

- Ochronnik słuchu był mocowany, regulowany i konserwowany zgodnie z instrukcją producenta.
- Ochronnik słuchu był używany bez przerwy w warunkach dużego hałasu.
- Ochronnik słuchu był regularnie sprawdzany pod względem stanu technicznego.

Jeśli zalecenia te zostaną zignorowane, ochrona zapewniana przez ochronnik słuchu będzie znacząco ograniczona.

Dodatkowe uwagi

Słuchawki ISOtunes® XTRA 2.0 są kompatybilne z technologią Bluetooth® V5. Nie gwarantujemy kompatybilności ze wszystkimi funkcjami każdego urządzenia z technologią Bluetooth®. Aby uzyskać informacje o działaniu funkcji i kompatybilności, należy sprawdzić instrukcję obsługi urządzenia.

Dodatkowe pytania na temat produktów ISOtunes® lub części zamiennych i akcesoriów można wysyłać do naszego zespołu ds. pomocy technicznej.

Średnia masa: około 21 g

Data utraty ważności: 3 lata od daty zakupu

Nieodpowiednie do użytku w warunkach zagrożenia wybuchem

Pokrowiec transportowy służy jako opakowanie do przenoszenia słuchawek

Rozmiary dołączonych wkładek	Średnica nominalna
Ekstra-małe	8-10 mm
Małe	8-11 mm
Średni	8-12 mm
Duże	9-14 mm

FCC

Przeestroga: Niniejszym ostrzega się, że zmiany lub modyfikacje nieautoryzowane przez stronę odpowiedzialną za zgodność mogą pozbawić użytkownika prawa do obsługi opisywanego urządzenia.

Urządzenie to spełnia wymagania zawarte w części 15 przepisów FCC. Korzystanie z urządzenia musi spełniać dwa następujące warunki: (1) urządzenie nie może wywoływać szkodliwych zakłóceń, oraz (2) urządzenie musi działać w warunkach zakłóceń zewnętrznych, również takich, które mogą powodować występowanie niepożądanego wpływu na jego działanie.

Wielka Brytania i Europa

uk-eurosupport@isotunesaudio.com

Ameryka Północna

support@isotunesaudio.com

1-844-396-3737

Pon-pt 9:00-17:00 (ET)