



YOU CAN TRUST



YOU CAN TRUST

INSTRUCTION MANUAL MANUAL DE INSTRUCCIONES



Skyfood Equipament LLC

OFFICE

175 SW 7th Street - Suite # 2416
Miami, FL 33130

1-800-503-7534 | 305-868-1603

UG0034 / 153765 - INGLÊS

Data de Correção: 29/01/2016

Food Processor / Procesadora de Alimentos

- BESIDES THIS EQUIPMENT, A COMPLETE RANGE OF OTHER PRODUCTS ARE MANUFACTURED, CONSULT OUR DEALERS
- DUE TO THE CONSTANT IMPROVEMENTS INTRODUCED TO OUR EQUIPMENTS, THE INFORMATION CONTAINED IN THE PRESENT
INSTRUCTION MANUAL MAY BE MODIFIED WITHOUT PREVIOUS NOTICE.

www.skyfood.us

MASTER SKY



Registro de Garantía



Preguntas sobre como llenar este formulario?

Llamada 1-800-503-7534 / 305-868-1603

Devuelva el formulario completo a la:

SKYFOOD EQUIPMENT LLC

11900 Biscayne Blvd. Suite 616

North Miami, FL 33181 - USA

O fax formulario a:

786 522 6765

Información del Usuario

* Persona de Contacto: _____

* Tipo de Empresa:

- | | |
|--|---|
| <input type="checkbox"/> Panadería Bagel y Operaciones | <input type="checkbox"/> Mayorista con Comestibles |
| <input type="checkbox"/> Panadería (Asociado con Restaurante) | <input type="checkbox"/> Mayorista sin Comestibles |
| <input type="checkbox"/> Bolería | <input type="checkbox"/> Empacador de Carne |
| <input type="checkbox"/> Negocios e Industria en la Casa de Alimentación | <input type="checkbox"/> Otros negocios que prepara o sirven alimentos |
| <input type="checkbox"/> Carnicería | <input type="checkbox"/> Otros negocios que vende, pero no sirven comida |
| <input type="checkbox"/> Abastecimiento | <input type="checkbox"/> Pizza (Cenar en /llevar) |
| <input type="checkbox"/> Club de Tiendas | <input type="checkbox"/> Restaurantes (independiente / cadena) |
| <input type="checkbox"/> Tienda de Conveniencia | <input type="checkbox"/> Escuela |
| <input type="checkbox"/> Club de Campo | <input type="checkbox"/> Estadios / Coliseum |
| <input type="checkbox"/> Delicatessen (Cadena / Restaurante) | <input type="checkbox"/> Supermercado |
| <input type="checkbox"/> Delicatessen (Independiente y No-Restaurant) | <input type="checkbox"/> El parque temático |
| <input type="checkbox"/> Tienda de Alimentos | <input type="checkbox"/> Universidad / Escuela |
| <input type="checkbox"/> Gobierno | <input type="checkbox"/> Viñedo |
| <input type="checkbox"/> Hospital | <input type="checkbox"/> Clúbe de Almacenes |
| <input type="checkbox"/> Alojamiento | <input type="checkbox"/> Operación de cocción al por mayor (no institucional) |

* Nombre de la Compañía: _____

* Dirección: _____

* Ciudad: _____

* Estado: _____ * Zip Code: _____

* Teléfono: _____ Fax: _____

** E-mail: _____

Página Web: _____

Me gustaría unirse a la lista de correo.

Detalles del Producto

* [Item Comercial] del Producto: _____

El item comercial del producto se puede encontrar en la etiqueta de identificación del producto de la máquina.

* Número de serie: _____ * Confirme el número de serie: _____

Esta información, el número de serie del producto, también se puede encontrar en la etiqueta de identificación del producto de la máquina.

* Prueba de compra: Sí
 No

* Comprado en: ____ / ____ / ____ (mm / dd / yyyy)

* Adquirido en: _____

Nombre de la compañía

* Indica que el campo es obligatorio. ** Indica que el campo es obligatorio y no obligatorio por Fax.

SKYFOOD EQUIPMENT LLC - SERVICE 28

SKYFOOD'S LIMITED WARRANTY 30

SKYFOOD EQUIPMENT LLC - SERVICIO.....31

REGISTRO DE GARANTIA SKYFOOD..... 34

1. Introduction

1.1 Safety

If and when the Food Processor MASTER SKY is not correctly used, it is potentially a DANGEROUS machine. Never place your hand inside the product outlet , nor inside the throats . Only duly trained people shall change the Discs or Grilles , shall clean or perform any other maintenance service. To avoid ACCIDENTS follow the instructions below:

1.1.1 Handle the Discs and grilles carefully, because they have sharp knives .

1.1.2 Take the electric plug off its socket, before to withdraw any moving part, change the discs or grilles, or before cleaning or any other maintenance operation.

1.1.3 Never use any kind of tools , to introduce the food inside the throats , other than the pushers provided with the Food Processor .

1.1.4 Never open the frame lid , before to be sure the disc are completely still.

1.1.5 Never throw water directly to the machine.



IMPORTANT

This equipment shall not be used by persons (including children) having mental or physical reduced capabilities , or insufficient experience or knowledge, unless they did receive sufficient instructions or supervision regarding its use, given by a person responsible for the equipment security .

IMPORTANT

If the cord is not in suitable conditions for use, it shall be changed by the manufacturer, its Authorized Technical Assistant , or by a qualified person , in order to avoid accidents .

SKYFOOD se reserva el derecho de cambiar los términos de la Garantía Limitada a cualquier momento sin previo aviso. También se reserva el derecho de cambiar el proyecto y las especificaciones de sus equipos ó cualquier otra documentación a cualquier momento. El usuario final no tendrá derecho a compensaciones resultantes de éstos cambios.

Actualización :

Estes Terminos y Condiciones fueran por ultimo actualizadas en 1 de Marzo 2015.

cualquier pérdida, daño, daño oculto, despensa ó atraso de mercaderías, por cualquier motivo cuando dichas mercaderías estuvieren en custodia, posesión ó control de terceras partes seleccionadas por SKYFOOD para despachar, tramitar, libertar, transportar ó otros servicios relativos a estas mercaderías. El único remedio por la quiebra de cualquier garantía se limita a lo que es expuesto arriba.

Todos los productos que se encuentren en instalaciones ó domicilios que no sean comerciales, deben ser llevados o despachados, con flete prepago, sea para las instalaciones de SKYFOOD, sea para una compañía de servicio (“Compañía de Servicio”) indicada por SKYFOOD. Productos que se encuentren en instalaciones comerciales y con peso menor que setenta (70) libras deben ser traídos o despachados, flete prepago, sea para las instalaciones de SKYFOOD sea para la Compañía de Servicio. Distancia o tiempo de viaje NO serán pagados. SKYFOOD ofrece una garantía limitada en sitio para productos que estén solamente en instalaciones comerciales con peso neto superior a setenta (70) libras, siempre que estén instalados en una dirección dentro de un rayo de treinta (30) millas de una Compañía de Servicio. **Usuarios finales son responsables por todos los costos extra de viaje y costo por milla.** En este caso servicios de garantía serán provenientes durante las horas de trabajo comerciales.

Este producto sera sustituido o reparado bajo la garantía, por un periodo de un (1) año desde la fecha de compra por el comprador original/usuario (“Usuario Final”), ó diez ocho (18) meses a partir de la fecha de envío desde el almacén de SKYFOOD cual sea la fecha que expire primero.

Accesorios serán remplazados ó reparados bajo la garantía por un periodo de (30) días a partir de la fecha de compra por el comprador/usuario (“Usuario Final”), ó diez ocho (18) meses a partir de la fecha de envío desde el almacén de SKYFOOD cual sea la fecha que expire primero.

La garantía no será aplicable hasta que un formulario de **REGISTRO DE GARANTÍA** sea recibido por SKYFOOD EQUIPMENT, LLC, dentro de treinta (30) días de la fecha de la compra. El **REGISTRO DE GARANTÍA** sea en el Manual de Instrucción de cada producto ó en el sitio de SKYFOOD: www.skyfood.us. El Usuario Final debe llenar el formulario de **REGISTRO DE GARANTÍA** y mandarlo para SKYFOOD de acuerdo con las instrucciones indicadas en el referido sitio. **Sin el cumplimiento de esta condición la garantía NO será valida.**

La garantía no se extiende para productos de terceros. No existen otras garantías ó condiciones expresas otras que aquellas ofrecidas por cada fabricante de productos vendidos por SKYFOOD que no sean bajo la marca SKYFOOD.

Para preguntas ó asistencia, no devuelva el producto ó accesorios para la tienda, por favor llame a Toll Free 1-800-503-7534, ó visite la sección Servicio al Cliente en www.skyfood.us. Para un servicio mas rápido tenga disponible el nombre del modelo, el numero de serie y la prueba de compra para que el operador le asista.

1.2 Main Components

The Food Processor MASTER SKY is fitted with two safety sensors . When the Ram Feed Arm is lifted , the machine stops automatically , and will start again when the Arm is lowered.

When the frame lid is opened , the machine stops and starts again when the lid is closed.

The Food Processor MASTER SKY is a table machine , allowing to perform different cutting shapes , such as : slices , shreds, scallop, dices , French fries , and others. It is able to process practically all vegetables , preserving their nutrients , their colors, their juices , and to avoid wasting .

All the machine different parts are mainly manufactured using high grade materials , as food recommended aluminum , and polished stainless steel .

PICTURE-01

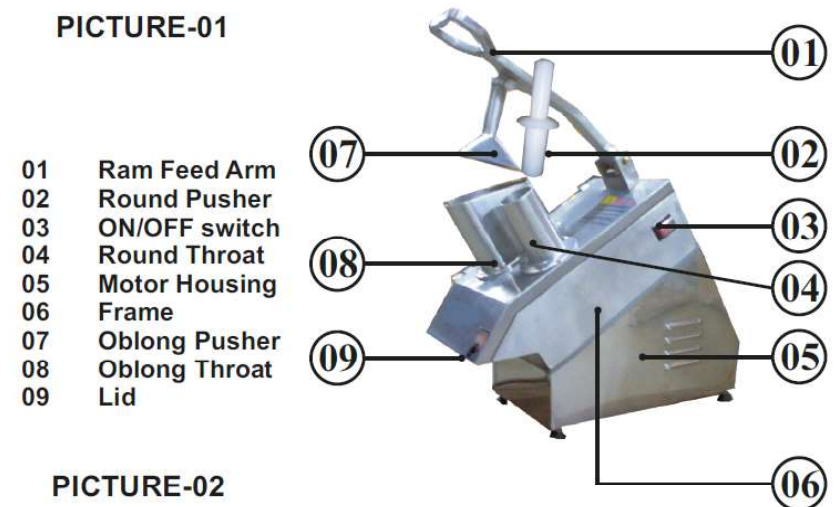

PICTURE-02

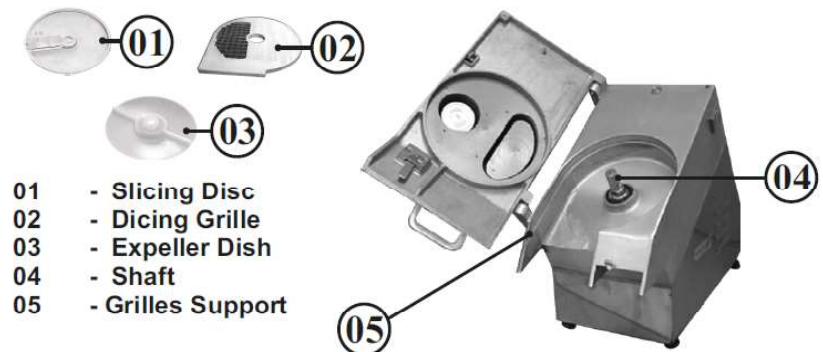

1.3 Technical Characteristics

Table - 01

| Characteristics | Unit. | PAIE |
|--------------------|----------|--------------|
| average Production | [lb/h] | 600 to 800 |
| Voltage | [V] | 110 ou 220 |
| Frequency | [Hz] | 50 ou 60 (*) |
| Power Rating | [CV] | 0,25 |
| Consumption | [kW/h] | 0,2 |
| Height | [Inches] | 17 3/8" |
| Width | [Inches] | 9 7/8" |
| Depth | [Inches] | 23 1/4" |
| Net Weight | [lb] | 49 |
| Gross Weight | [lb] | 71 |

(*) Observation : Frequency will be the one indicated on motor label

1.4 Discos e Grades Disponíveis

Table - 02

| Name | Cutting Sizes Approximate | Code |
|--|---------------------------|---------|
| Disc Shredder Z3 | Diameter de 3 mm | 09610.5 |
| Disc Shredder Z5 | Diameter de 5 mm | 09612.1 |
| Disc Shredder Z8 | Diameter de 8 mm | 09613.0 |
| Disc Crimping Slicer H2.5 <i>Juliene</i> | Square 2,5 mm | 23017.0 |
| Disc Crimping Slicer H3 <i>Juliene</i> | Square 3 mm | 09434.0 |
| Disc Crimping Slicer H7 <i>Juliene</i> | Square 7 mm | 12529.6 |
| Disc Slicer E1 | Thickness 1 mm | 09604.0 |
| Disc Slicer E3 | Thickness 3 mm | 09605.9 |
| Disc Slicer E5 | Thickness 5 mm | 09606.7 |
| Disc Slicer E10 | Thickness 10 mm | 09607.5 |
| Disc Dented Slicer Eh3 | Thickness 3 mm | 19563.4 |
| Disc Dented Slicer Eh7 | Thickness 7 mm | 19564.2 |
| Disc Scallop Cut W2 | Thickness 2 mm | 12553.9 |
| Disc Scallop Cut W4 | Thickness 4 mm | 09616.4 |
| Disc Grater V | X-X-X-X-X-X-X-X-X | 09609.1 |
| Grille Dicing 8x8 mm | Square 8 mm | 13718.9 |
| Grille Dicing 12x12 mm | Square 12 mm | 10172.9 |
| Grille Dicing 16x16 mm | Square 16 mm | 13719.7 |
| Grille French Fry | Width 10 mm | 09615.6 |
| Dish Expeller | X-X-X-X-X-X-X-X-X | 09538.9 |

SKYFOOD EQUIPMENT LLC - SERVICIO

Para preguntas o asistencia, llame SKYFOOD EQUIPMENT Toll Free: **1-800-503-7534**, o visite la sección de Servicio al Cliente en www.skyfood.us.

GARANTIA LIMITADA DE SKYFOOD

Salvo especificado diferentemente nuevos productos **SKYFOOD** accesorios excluidos, vendidos por SKYFOOD EQUIPMENTS, LLC ("SKYFOOD"), para uso solamente en los Estados Unidos (colectivamente "Productos" ó singularmente "Producto") son garantizados de estar libres de defectos en los materiales y la mano de obra por un periodo de un (1) año desde la fecha de compra por el comprador original/usuario ("Usuario Final"), ó diez ocho (18) meses a partir de la fecha de envío desde el almacén de SKYFOOD cual sea la fecha que expire primero. Varios productos nuevos y accesorios pueden ser garantizados por un periodo diferente de un (1) año, mientras otros podrían estar sujetos a limitaciones de transporte, como especificado en Manual de Instrucción del producto. **Es necesario presentar la Prueba de Compra, caso contrario la garantía NO SERÁ APLICABLE.** Ninguna garantía es dada ó implícita para usuarios secundarios o para terceras partes. Es condición fundamental de la Garantía que SKYFOOD sea notificada de cualquier defecto en materiales ó mano de obra en el plazo de cinco (5) días del ocurrido, dentro del plazo de la garantía. Si el aviso del reclamo, bajo esta garantía, es hecho en tiempo por el usuario final, SKYFOOD ó una compañía de servicio ("Compañía de Servicio") indicada, hará el reparo o la sustitución del Producto, a criterio de SKYFOOD, bajo las condiciones adicionales escritas abajo.

Esta garantía no se aplica si el daño ocurre de una instalación impropia ó mantenimiento hecho por una compañía de servicio ("Compañía de Servicio") no autorizada, tensión eléctrica errada, ni si los productos ó partes hubieren sido usados fuera de conformidad con las instrucciones de operación y mantenimiento, sujetos a mal uso ó abuso, ó dañificados por accidentes, causas de fuerza mayor, uso anormal, tensión ó cualquier otra causa que no sea de responsabilidad de SKYFOOD o afuera de su razonable control. **Esta garantía NO cubre mano de obra de servicio y despensas de viaje para proceder ajustes en los productos o /y accesorios.** Además del desgaste y rasgue de algunos ítems, como pero no limitado a; partes de vidrio, hojas de corte, piedras, cuchillas, platos, cuchillas de corte, discos de corte, vedamientos, cambios de óleo, cinta para vedamiento, cintas de aislamiento, gusanos, rodamientos auto-lubricados, carbones para motores eléctricos, y otras partes desgastables por su naturaleza y que necesiten ser repuestas con frecuencia. **Componentes eléctricos están sujetos a desgaste y rasgue natural y no están cubiertos por esta garantía. ESTA GARANTÍA ESCLUDE TODAS GARANTÍAS VERBALES, ESTRUCTURALES, EXPRESA, Ó IMPLICITA QUE PUDIERA SER APLICABLE A SKYFOOD, INCLUSO, PERO NO LIMITADO A, CUALQUIER GARANTIA IMPLICITE DE COMERCIALIZACIÓN Y ADAPTABILIDAD PARA FINALIDADES PARTICULARES.** Bajo ninguna circunstancia SKYFOOD será responsable por pérdida de uso, renta o lucros cesantes o por daños incidentes ó consecuentes. SKYFOOD en ninguna circunstancia será responsable por

2. Installation and Pre-Operation

2.1 Installation

The Food Processor should be placed on a leveled working surface, preferably 850 mm high above floor . Below the outlet, place a recipient to collect the processed product.

Control the electricity source voltage , it shall be the same as the Food Processor motor voltage, 110 or 220 V . The label stuck on the cord will give you the right voltage. The cord has a plug with two round pins and a grounding wire (earth wire). The three shall be well connected before to switch ON the machine .

Picture - 03

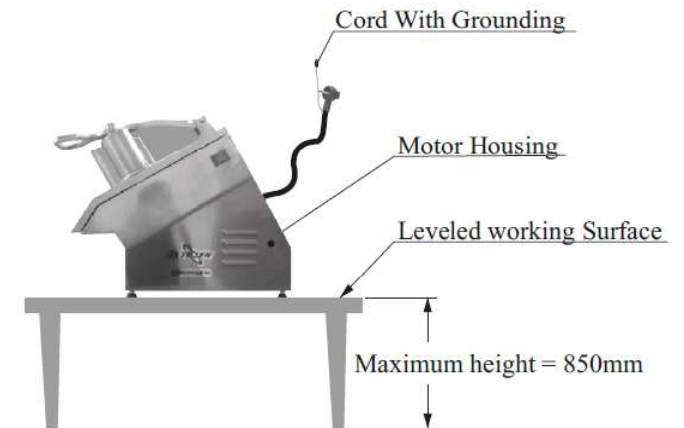

2. Installation and Pre-Operation

2.2 Pre- Operation

Be sure the Food Processor is stable . Before to start operation wash the discs and the grilles with hot water and neutral soap , rinse and dry before to replace them into the machine .

2.3 Selecting the Discs and Grilles

To be supplied as optional a complete range of discs and grilles are at your disposal, to process a wide vegetables and fruits products.

Table 03 , Selecting Products Cuts , give the list of discs and grilles and their combinations to be selected to obtain many cuts .

IMPORTANT

The Selecting Products Cuts Table aim is to suggest some kind of cuts to be used with some product. The result of the cuts depends on the condition, the type and the quality of the processed product.

Table - 03

| Selecting Products Cuts Table | | |
|-------------------------------|-----------------------------------|------------------------|
| Product | Kind of Cut | Discs |
| Beet | Slices | E1, E3, E5 e E10 |
| | Scallop Cut | W2, W4 |
| | Dices | E10 + GRADE CUBO |
| | Shredder | Z3, Z5 e Z8 |
| | Crimping Slices | H2,5, H3, H7, EH3, EH7 |
| Carrots | Slices | E1, E3, E5 e E10 |
| | Scallop Cut | W2, W4 |
| | Dices | E10 + GRADE CUBO |
| | Shredder | Z3, Z5 e Z8 |
| | Crimping slices | H3, H7, EH3, EH7 |
| | Grater | V |
| Cabbage | Strips | E1, E3, E5 e E10 |
| | Shredder | Z3, Z5 e Z8 |
| Mushroom | Slices | E1, E3, E5 |
| | Dices | E10 + GRADE CUBO |
| Onion | Slices | E1, E3, E5, e E10 |
| | Dices | E10 + GRADE CUBO |
| Pepper | Slices | E1, E3, E5, e E10 |
| Radish | Slices | E1, E3, e E5 |
| | Scallop Cut | W2, W4 |
| | Shredder | Z3, Z5 e Z8 |
| | Crimping Slices | H3, H7, EH3, EH7 |
| Leaves (*) | Strips | EH3 , EH7 |
| Potatoes | Slices - <i>Chip's</i> | E1, E3 e E5 |
| | French Fry | E10 + GRADE PALITO |
| | Dices | E10, GRADE CUBO |
| | Shredder | Z3, Z5 e Z8 |
| | Crimping Slices - <i>Julienne</i> | H3, H7, EH3, EH7 |
| | Scallop Cut | W2, W4 |
| Bananas | Slices | E3 e E5 |
| Oranges | Slices | E5 e E10 |
| Apples | Slices | E1, E3 e E5 |
| Papayas | Dices | E10 + GRADE CUBO |
| Coco Nut | Sherdder | Z3, Z5 e Z8 |
| | Grater | V |

(*) Only some kind of leaves. Consult your Dealer.

remedy for breach of any warranty is limited to the remedies provided in the paragraph above.

All products held at non-commercial facilities or domiciles, must be taken or shipped, 46 shipping charges prepaid, either to SKYFOOD's facility or a SKYFOOD's designated service company ("Service Company"). Products held at commercial facilities and weighing less than seventy (70) lbs. must be taken or shipped, shipping charges are prepaid, either to SKYFOOD's facility or to a Service Company. Mileage or travel time will NOT be paid. SKYFOOD offers a limited on-site warranty for products ONLY held at commercial facilities, whose net weight exceeds seventy (70) lbs., provided they are installed in a location that is within a thirty (30) mile radius of a Service Company. **End Users are responsible for all extra travel and mileage rates.** In this case, warranty services will be provided during regular business hours.

This product will be replaced or repaired under warranty, for a period of (1) year, beginning from the date of purchase by the original purchaser/user ("End User"), or eighteen (18) months from the date of shipment from SKYFOOD's warehouse, whichever expires first.

Accessories will be replaced or repaired under warranty, for a period of (30) days, beginning from the date of purchase by the original purchaser/user ("End User"), or eighteen (18) months from the date of shipment from SKYFOOD's warehouse, whichever expires first.

This warranty shall not take effect until a properly completed and executed **WARRANTY REGISTRATION** form has been received by SKYFOOD EQUIPMENT, LLC, within thirty (30) days from the date of purchase. The **WARRANTY REGISTRATION** is available either in the Instruction Manual of every Product or at SKYFOOD's website www.skyfood.us. The End User must fill out the **WARRANTY REGISTRATION** form and send it to SKYFOOD according to the instructions posted on the referred website. **Failure to do so will VOID the warranty.**

No extended warranties for third party products. There are no other express warranties or conditions other than the one offered by each manufacturer for products sold by SKYFOOD, not under the SKYFOOD brand.

For questions or assistance, do not return the product or accessories to the store, please call Toll Free 1-800-503-7534, or visit the Customer Service section at www.skyfood.us. For faster service please have the items name, serial number, and proof of purchase for the operator to assist you.

SKYFOOD reserves the right to change the terms of its limited warranty at any time without any prior notice. It also reserves the right to change the design and specifications of its equipment or any related documentation at any time. The end user is not entitled to upgrades or refunds resulting from these changes.

Updates

These Terms and Conditions were last updated on March 1st, 2015.



SKYFOOD EQUIPMENT LLC - SERVICE

For questions or assistance, call SKYFOOD EQUIPMENT Toll Free: **1-800-503-7534**, or visit the Customer Service section at www.skyfood.us.

SKYFOOD'S LIMITED WARRANTY

Unless otherwise specified, new **SKYFOOD** products, excluding accessories, sold by SKYFOOD EQUIPMENT, LLC. ("SKYFOOD"), for use only in the continental United States (collectively, "Products" or singularly, "Product"), are warranted to be free from defects in materials and workmanship for a period of one (1) year from the date of purchase by the original purchaser/user ("End User"), or eighteen (18) months from the date of shipment from SKYFOOD's warehouse, whichever expires first. Several new products and accessories may be warranted for a period other than one (1) year while others may be subject to travel limitations, as specified on the products Instruction Manual. **Proof of purchase must be presented; if not this warranty will be VOID.** No warranty is given or implied to a subsequent transferee or any other third party. This warranty is expressly conditional upon SKYFOOD being notified of any defects in materials or workmanship within five (5) days of its occurrence, within the warranted time period. If a notice of a claim under this warranty is timely made by the End User, SKYFOOD or a SKYFOOD's designated service company ("Service Company"), will repair or replace the Product, at SKYFOOD's discretion, subject to the additional conditions hereinafter described.

This warranty shall not apply if damage occurs from improper installation or maintenance performed by an unauthorized service company ("Service Company"), wrong voltage, nor to the extent that Products or parts have been used other than in conformance with operating and maintenance instructions, subjected to misuse or abuse or damaged by accident, acts of God, abnormal use, stress or any other matter unrelated to SKYFOOD, and beyond its reasonable control. **This warranty does NOT cover service labor and travel to perform adjustments on products and/or accessories.** In addition to wear and tear of certain items, such as, but not limited to; glass parts, blades, stones, chopper cutting knives, plates, slicing knives, cutting disc, gaskets, oil changes, sealing tape, heat seal wires, worm gears, self-lubricating bushings, carbon brushes for electric motors, and other parts expendable by nature and that need to be replaced frequently. **Electrical components are subject to natural wear and tear, and are NOT covered by this warranty. THIS WARRANTY EXCLUDES ALL ORAL, STATUTORY, EXPRESS OR IMPLIED WARRANTIES WHICH MAY BE APPLICABLE TO SKYFOOD, INCLUDING, BUT NOT LIMITED TO, ANY IMPLIED WARRANTY OF MERCHANTABILITY AND FITNESS FOR PARTICULAR PURPOSE.** Under no circumstances shall SKYFOOD be liable for loss of use, revenue or profit or for incidental or consequential damages. SKYFOOD shall under no circumstances be liable for any loss, damage, concealed damage, expense or delay of goods for any reason when said goods are in the custody, possession or control of third parties selected by SKYFOOD to forward, enter, clear, transport, or render other services with respect to such goods. The sole and exclusive

IMPORTANT

The expeller dish shall always be used , notwithstanding the other discs or grilles in function.

The expeller dish is used to help the processed products way out, ejecting them.

Picture - 04



Expeller Dish

2.4 Selecting the Throat

IMPORTANT

Under no circumstances , hands or other objects , unless the pushers supplied with the machine , shall be used to push the food inside the throats .

The use of the correct throat, with the correct pusher, shall be obeyed.

The Ram Feed Arm must be steadily pressed, because on the contrary the food will be displaced inside the throat, producing irregular cuts.

The Food Processor PAIE works at high speed, therefore its feeding shall be equally fast.

For smaller size products, such as carrots, a better cut achievement is obtained using the Round Pusher B (Pic.-05).

When to prepare a fruits or vegetables combination, using only one disc, or one disc and a grille, always start cutting the softer product, finishing with the hard ones.

When using the Grater Disc, it will be possible to change the grain size. With a light pressure the grains will be thinner, increasing the pressure the resulting grain size will be larger.

7. Diagrama Eléctrico

RED ELÉTRICA
110V/60Hz

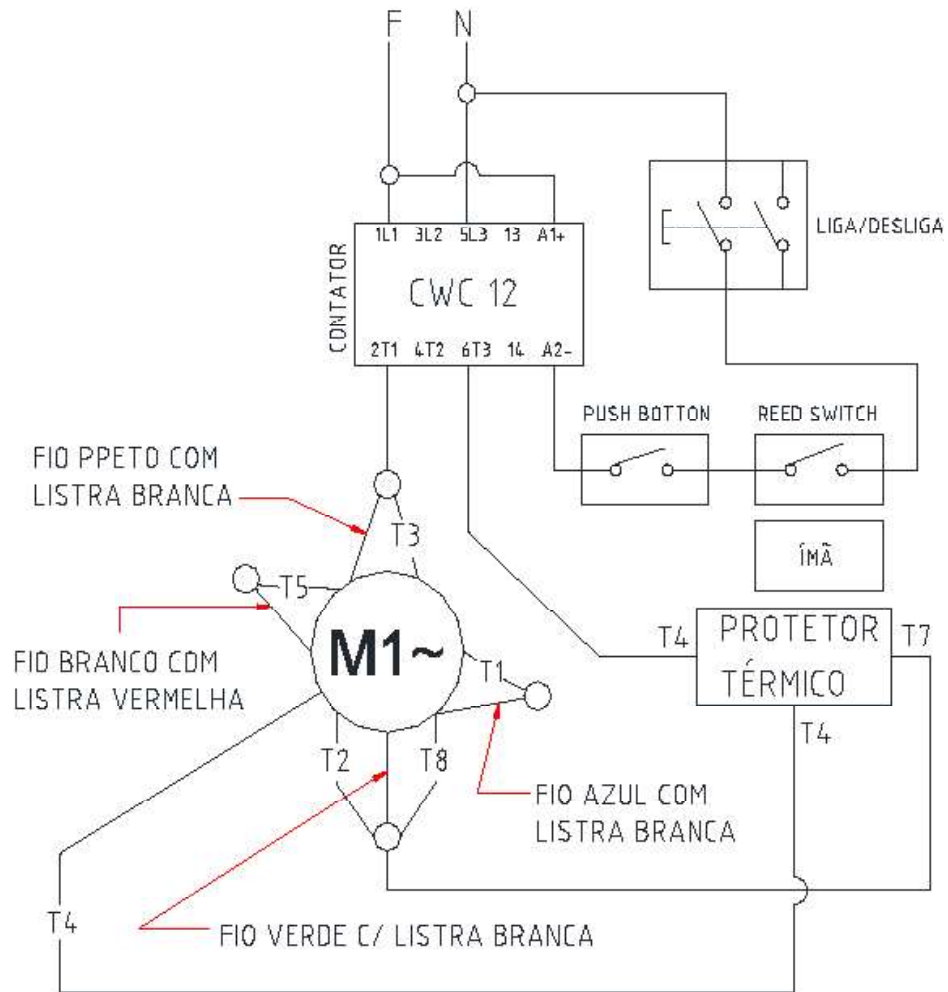

TABLE 02

| PROBLEM | CAUSES | SOLUTIONS |
|--|--|-----------------------------------|
| The machine does not start | Electric energy shortage | Check Electric energy source |
| | Problem with the internal or external wiring | Call Technical Assistance |
| Burnt smell or smoke | Problem with the internal or external wiring | Call Technical Assistance |
| The machine starts, but when the product is placed on the Disc, the disc stops or turns slowly | Belts sliding | Call Technical Assistance |
| | Problems with the Electric Motor | Call Technical Assistance |
| Abnormal noises | The abrasive disc is not correctly placed | Place correctly the Abrasive Disc |
| | Problems with the bearings | Call Technical Assistance |
| Water leaks through the button | The retainer is damaged | Call Technical Assistance |

6. General Advices

- Do not wear loose fitting clothes while operating the unit. Do not use bracelets or any other piece of jewelry. Have your hair always shortened and held up (use hair fishnets if necessary) in a way it cannot reach any part of the machine. Roll up any loose sleeves.

- SKYFOOD is not responsible for any harm or injury caused by the negligent or inappropriate use of this equipment by any operator. This equipment must be operated only by persons whose age equals or exceeds 18 years old, in a safe and sound state of mind, free from the influence of any kind of drugs and alcohol, that received proper training and instructions regarding the correct operation of this machine, that are wearing correct and authorized safety clothes. All and any kind of modifications carried on and applied to this machine immediately nullifies any kind of warranty and may result in harm and injuries to the individuals operating this machine and to individuals that are located in the machine surrounding areas while it is being operated.

- Under no circumstances place your hands in the moving parts of the machine while it is being used. Make sure the machine has come to a complete stop before accessing the processed ingredients.

TABLA 02

| PROBLEMAS | CAUSAS | SOLUCIONES |
|---|---|--|
| La maquina no prende | Falta de energia eléctrica en la red | Verifique si hay energia eléctrica en la red |
| | Problema en el circuito eléctrico interno o externo de la maquina | Llame la Asistencia Técnica |
| Olor a quemado ó humo | Problema en el circuito eléctrico interno o externo de la maquina | Llame la Asistencia Técnica |
| La maquina prende, sin embargo cuando el producto es colocado sobre el disco, este para o gira en baja rotación | Correa desliza | Llame la Asistencia Técnica |
| | Problema con el motor eléctrico | Llame la Asistencia Técnica |
| Ruidos anormales | Disco abrasivo en mala posición | Coloque correctamente el disco abrasivo |
| | Rodamientos dañados | Llame la Asistencia Técnica |
| | Retentor dañado | Llame la Asistencia Técnica |
| Vaciamento de agua por el fondo | Retentor dañado | Llame la Asistencia Técnica |



4.4 Operación

4.4.1 Avisos

No trabaje con pelo largo, que pueda tocar cualquier parte de la maquina, pues el mismo podría causar serios accidentes. Amárrelo para arriba y para atrás, o cúbralo con un pañuelo.

Solamente operadores entrenados y calificados pueden operar la maquina.

Nunca toque con las manos o de cualquier otra manera, partes girantes de la maquina.

JAMÁS opere la maquina, sin algún de sus accesorios de seguridad.

4.5 Después de Terminar el Trabajo

4.5.1 Cuidados

Siempre limpie la maquina. Para tanto, deslíguela físicamente del soquete.

Nunca limpie la maquina antes de su PARADA COMPLETA.

Recoloque todos los componentes de la maquina en sus lugares, antes de ligarla otra vez.

Al verificar la tensión de las correas/cadenas, NO coloque los dedos entre las correas y las poleas ni entre las cadenas y engranajes..

4.6 Manutención

4.6.1 Peligros

Con la maquina ligada cualquier operación de manutención es peligrosa. DESLÍGUELA FÍSICAMENTE DE LA RED ELÉCTRICA, DURANTE TODA LA OPERACIÓN DE MANUTENCIÓN.

IMPORTANTE

Siempre desligue de la red eléctrica en cualquier caso de emergencia.

4.7 Aviso

La manutención eléctrica o mecánica debe ser hecha por una persona calificada para hacer el trabajo.

La persona encargada por la manutención debe certificarse que la maquina trabaje bajo condiciones TOTALES DE SEGURIDAD.

5. Análisis y Solución de Problemas

5.1 Problemas, Causas y Soluciones

La Centrífuga de Jugos mod. CSE , fue diseñada para necesitar un mínimo de manutención . Sin embargo pueden ocurrir algunas irregularidades en su funcionamiento , debidas al desgaste natural causado por el uso de la maquina .

Caso haya algun problema con su Centrífuga de Jugos , verifique en la Tabla a seguir , donde están descritas algunas posibles soluciones recomendadas .

A parte de eso Usted podrá siempre dirigirse a su proveedor , que estará a su disposición para atenderlo .

* La vida de servicio - 2 años para la jornada de trabajo normal

7. Electric Diagram

ELECTRICAL NETWORK

110V/60Hz

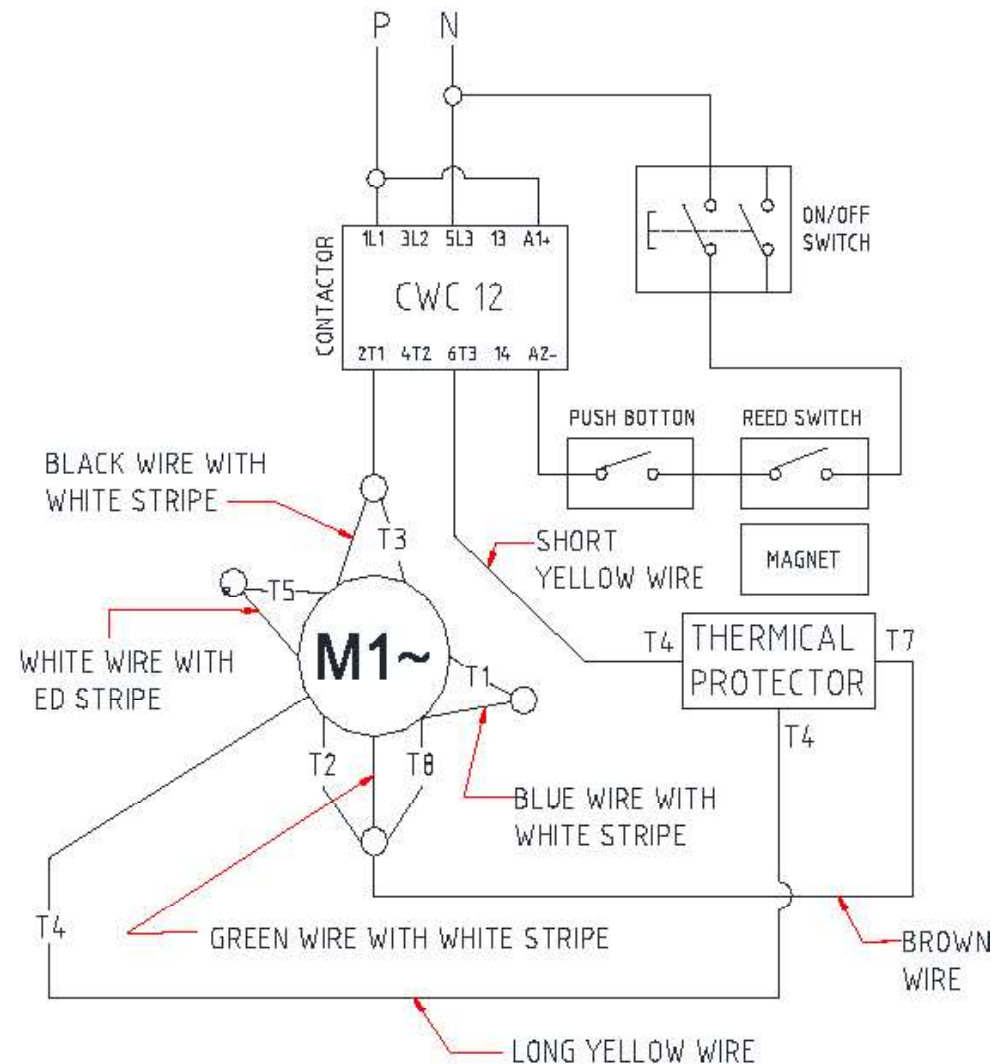

4. Nociones Generales de Seguridad

IMPORTANTE

Si cualquiera de las recomendaciones no fuera aplicable, ignórela.

Las Nociones Generales de Seguridad fueran preparadas para orientar y instruir adecuadamente a los operadores de las maquinas, así como aquellos que serán responsables por su manutención.

La maquina solamente debe ser entregue al operador en buenas condiciones de uso, al que el operador debe ser orientado cuanto al uso y a la seguridad de la maquina por el Revendedor. El operador solamente debe usar la maquina con el conocimiento completo de los cuidados que deben ser tomados, después de LER ATENTAMENTE TODO ESTE MANUAL.

4.1 Practicas Básicas de Operación

4.1.1 Peligros

Algunas partes del accionamiento eléctrico presentan pontos o terminales con altos voltajes. Cuando tocados pueden ocasionar graves choques eléctricos, o hasta la muerte de una persona.

Nunca toque un comando manual (botón, llave eléctrica, etc.) con las manos, zapatos o ropas mojadas. No atender a esta recomendación, también podrá provocar choques eléctricos, o hasta la muerte de una persona.

4.1.2 Advertencias

El local de la llave liga / desliga debe ser bien conocido, para que sea posible accionarla a cualquier momento sin la necesidad de procurarla.

Antes de cualquier manutención desconecte la maquina de la red eléctrica.

Proporcione espacio suficiente para evitar caídas peligrosas.

Agua o aceite podrá hacer resbaloso y peligroso el piso. Para evitar accidentes el piso debe estar seco y limpio.

Antes de accionar cualquier comando manual (botones, llaves eléctricas, palancas, etc.) verifique siempre si el comando es el correcto, o en caso de dudas, consulte este Manual. Nunca toque ni accione un comando manual (botones, llaves eléctricas, palancas etc.) por acaso.

Si un trabajo debe ser hecho por dos o más personas, señales de coordinación deben ser dados antes de cada operación. La operación siguiente no debe ser comenzada sin que la respectiva señal sea dada y respondida.

4.1.3 Avisos

En el caso de falta de energía eléctrica, desligue inmediatamente la llave liga / desliga.

Use solamente óleos lubricantes o grasas recomendadas o equivalentes.

Evite choques mecánicos, ellos pueden causar fallas o malo funcionamiento.

Evite que agua, suciedad o polvo entren en los componentes mecánicos y eléctricos de la maquina.

INDICE

| | |
|--|-----------|
| 1. Introducción | 16 |
| 1.1 Seguridad | 16 |
| 1.2 Componentes Principales | 17 |
| 1.3 Características Técnicas | 18 |
| 2 Instalación y Pre Operación | 18 |
| 2.1 Instalación | 18 |
| 2.2 Pre Operación | 19 |
| 3 . Operación | 19 |
| 3.1 Procedimiento para la Operación | 19 |
| 3.2 Limpieza | 20 |
| 3.3 Cuidados con los aceros inoxidables | 20 |
| 4. Nociones Generales de Seguridad | 22 |
| 4.1 Practicas Básicas de Operación | 22 |
| 4.2 Cuidados y Observaciones Antes de Prender la Maquina. | 23 |
| 4.3 Inspección de Rutina | 23 |
| 4.7 Aviso | 24 |
| 5. Análisis y Solución de Problemas | 24 |
| 5.1 Problemas, Causas y Soluciones | 24 |
| 4.4 Operación | 24 |
| 4.5 Después de Terminar el Trabajo | 24 |
| 4.6 Manutención | 24 |
| 7. Diagrama Eléctrico | 26 |
| SKYFOOD EQUIPMENT LLC - SERVICE | 28 |
| SKYFOOD'S LIMITED WARRANTY | 30 |
| SKYFOOD EQUIPMENT LLC - SERVICIO | 31 |
| REGISTRO DE GARANTIA SKYFOOD | 34 |

1. Introducción

1.1 Seguridad

Cuando usadas incorrectamente, las Peladoras de Papas Modelos DB-06 y EL-10 son maquinas potencialmente PELIGROSAS. La manutención, la limpieza o otra cualquier actividad de servicio, solamente deben ser hechas por personas debidamente entrenadas, y con la maquina desconectada de la red eléctrica.

Las instrucciones abajo deberán ser seguidas para evitar accidentes:

1.1.1 Desconecte la maquina de la red eléctrica cuando sea deseado retirar cualquier parte removible, para hacer la limpieza, la manutención o otro cualquier servicio.

1.1.2 Nunca usar instrumentos fuera a los que acompañan la maquina para auxiliar en su operación.

1.1.3 Nunca toque el disco abrasivo No. 07 (Fig.01) con la maquina en movimiento, pues posee una superficie abrasiva.

1.1.4 Mantenga las manos lejos de las partes movibles

1.1.5 Cuando se coloque el Disco Abrasivo No. 07 (Fig.01), verificar el encaje, que sea perfecto en el Eje Central No.02 (FIG.02), para evitar daños a la maquina.

1.1.6 Siempre haga una correcta conexión a la tierra

IMPORTANTE

Este equipo no debe ser usado por personas (inclusive niños) que tengan capacidades físicas ó mentales disminuidas, ó con falta de conocimientos ó experiencia, salvo tengan recibido una supervisión ó instrucción referente al uso de este equipo por una persona responsable por la seguridad de ellos.

IMPORTANTE

Si el cable de alimentación eléctrica no estuviera en buenas condiciones de uso, deberá ser sustituido por el fabricante, por su asistente técnico ó persona calificada para que sean evitados accidentes.



Inmediatamente después de la utilización del equipamiento, es necesario proceder con la limpieza, utilizando agua, jabón o detergentes neutros, aplicados con un paño suave o esponja de nylon. A seguir, enjuagar con agua corriente, se debe enjuagar e, inmediatamente secar, con un paño suave, evitando la permanencia de humedades en las superficies y principalmente en las grietas.

El enjuague y el secado son extremadamente importantes para evitar el apareamiento de huellas o corrosiones.

IMPORTANTE

Soluciones ácidas, soluciones salinas, desinfectantes y determinadas soluciones esterilizantes (hipocloritos, sales de amoníaco tetravalente, compuestos de iodo, ácido nítrico y otros), deben ser EVITADAS por no poder permanecer mucho tiempo en contacto con el acero inoxidable:

Visto que generalmente poseen CLORO en su composición, tales sustancias atacan el acero inoxidable, causando puntos de corrosión.

Mismo los detergentes utilizados en la limpieza doméstica, no deben permanecer en contacto con el acero inoxidable más de lo necesario, debiendo ser también removidos con agua y la superficie deberá ser completamente seca.

Uso de abrasivos:

Esponjas o estropajos de acero y cepillos de acero en general, además de rallar la superficie y comprometer la protección del acero inoxidable, dejan partículas que oxidan y reaccionan, contaminando el acero inoxidable. Por eso, tales productos no deben ser usados en la limpieza e higienización. Raspados hechos con instrumentos puntiagudos o similares también deberán ser evitados.

Principales sustancias que causan la corrosión de los aceros inoxidables:

Polvos, engrases y soluciones ácidas como el vinagre, sucos de frutas u otros ácidos, soluciones salinas (salmuera), sangre, detergentes (excepto los neutros), partículas de aceros, residuos de esponjas o estropajos de acero común, además de otros tipos de abrasivos.

SUGERENCIA

Las peladoras pueden ser usadas también para descascarar productos similares a las papas , como zanahorias o naranjas .

3.2 Limpieza

Para hacer una buena limpieza de la maquina siga las siguientes instrucciones:

- 1 . Prenda la maquina en vacío y déjela trabajar por algunos minutos , dejándole escurrir agua en abundancia .
- 2 . Desligue la maquina de la red eléctrica y espere que el disco abrasivo esté completamente parado .
- 3 . Pase un paño húmedo en la parte externa de la maquina
- 4 . Retire la Tapa No, 05 (Fig.01) y levante el disco abrasivo No.07 (Fig.01) .
- 5 . Use un cepillo con dientes de nylon y agua abundante para limpiar el disco
- 6 . Recolecte el disco en la maquina. Tenga cuidado para que el disco se encaje en el clavillo en el eje central .

IMPORTANTE

Nunca use chorros de agua directamente sobre la maquina para lavarla .

IMPORTANTE

Procure usar su maquina correctamente y con seguridad , para su propio beneficio .

3.3 Cuidados con los aceros inoxidables

Los aceros inoxidables pueden presentar puntos de “corrosión”, que SIEMPRE SON PROVOCADOS POR AGENTES EXTERNOS, principalmente cuando el cuidado con la limpieza o higienización no sea constante y adecuado.

La resistencia a la corrosión del acero inoxidable se debe principalmente a la presencia del cromo que, en contacto con el oxígeno, permite la formación de una finísima camada protectora. Esta camada protectora se forma sobre toda la superficie del acero, bloqueando la acción de los agentes externos que provocan la corrosión.

Cuando la camada protectora sufre un rompimiento, el proceso de corrosión es iniciado, pudiendo ser evitado a través de la limpieza constante y adecuada.

1.2 Componentes Principales

Todos los componentes que incorporan la maquina son construidos con materiales cuidadosamente seleccionados para su función , dentro de los padrones de prueba y de la experiencia de SKYFOOD .

FIGURA 01

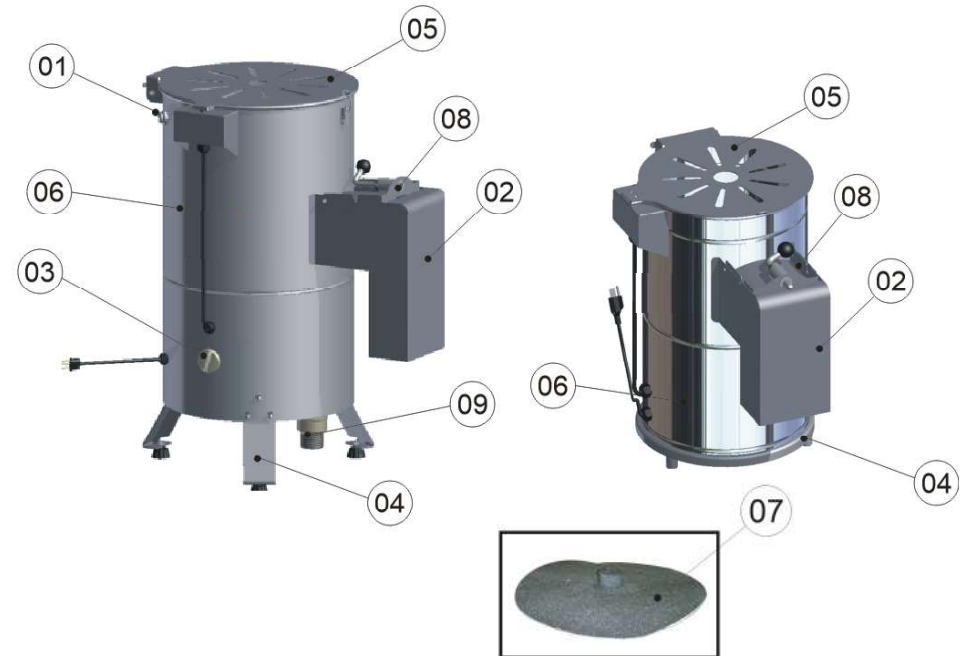

- 01 – Entrada de Agua , Niple
- 02 – Base de la Puerta
- 03 – Llave Prende / Desliga
- 04 – Base
- 05 – Tapa

- 06 – Gabinete
- 07 – Disco Abrasivo
- 08 – Puerta
- 09 – Caño de Salida

FIGURA 02

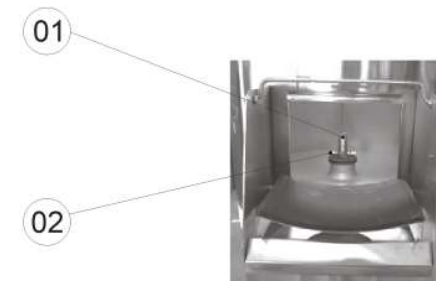

- 01 – Eje central
- 02 – Clavilla del Eje Central

1.3 Características Técnicas

TABLA 01

| CARACTERÍSTICAS | UNIDAD | DB-06 | EL-10 | EL-10-5 |
|-----------------|--------|---------|-----------|-----------|
| Voltage | V | 110 | 110 | 220 |
| Frecuencia | Hz | 60 | 60 | 50 |
| Potencia | CV | 0,25 | 0,33/0,50 | 0,33/0,50 |
| Consumo | kW/h | 0,20 | 0,26/0,40 | 0,26/0,40 |
| Alturo | mm | 535 | 720 | 720 |
| Ancho | mm | 350 | 475 | 475 |
| Profundidad | mm | 440 | 580 | 580 |
| Peso Neto | kg | 14,5 | 34 | 34 |
| Peso Bruto | kg | 16,5 | 37 | 37 |
| Producción | kg/h | até 120 | até 200 | até 200 |

2 Instalación y Pre Operación

2.1 Instalación

Las peladoras de papas deben ser instaladas sobre una superficie estable . Verifique las peladoras de papas deben ser instaladas sobre una superficie estable . Verifique el voltaje de la red eléctrica debe ser 110 V.

El cable de alimentación posee un enchufe con tres clavillos redondos uno de ellos es la tierra. Es obligatorio que los tres estén debidamente conectados antes de usar el equipo .

Recomendase instalar la maquina cerca de un desagadero o canalizar la salida del agua, a través de una prolongación del Caño de Salida No. 09 (Fig.01) existente en la Base de la Puerta No.02 (Fig.01) . Es también necesario instalar un grifo (diámetro $\frac{3}{4}$) con agua corriente directamente sobre el producto que se desee descascarar . Como alternativa , es posible captar el agua por un grifo a través del tubo de entrada de agua No.10 (Fig.01)

FIGURA 03

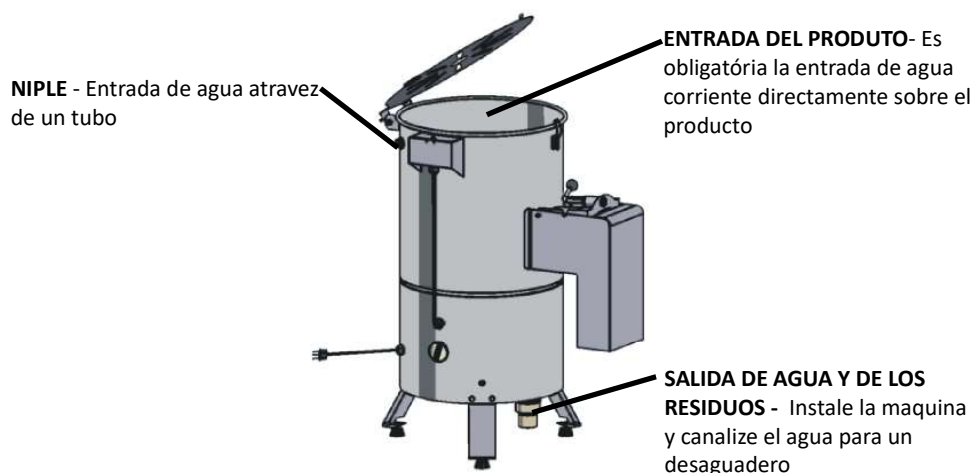

El chorro de agua que entra en el equipo no debe pasar al centro del disco , como indicado en el Dibujo No.01

El flujo de agua deberá ser de un máximo de 3 litros por minuto .

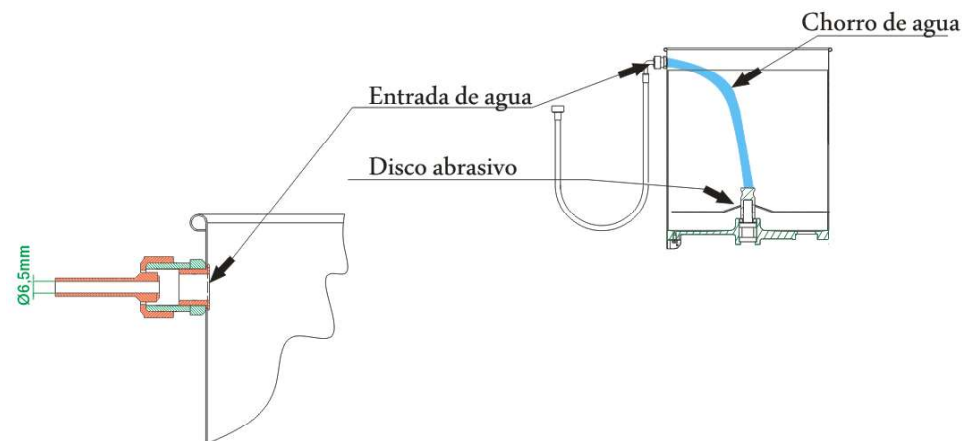

2.2 Pre Operación

IMPORTANTE

Certifíquese que el Disco Abrasivo No.07 (Fig.01) esté bien encajado en la Clavilla del Eje Central No. 02 (Fig.02) antes de prender la maquina

En primer lugar certifíquese que la Peladora de Papas esté firme en su lugar . Instale la entrada de agua de acuerdo con la (Fig. 03) .

3 . Operación

3.1 Procedimiento para la Operación

IMPORTANTE

En ninguna circunstancia toque con la mano el Disco mientras esté en movimiento.

En primer lugar verifique se la Tapa No.05 (Fig.01) está debidamente encajada en la maquina. Para accionar la Peladora de Papas préndala con la Llave Prende/Desliga No. 03 (Fig.01). Con el Disco Abrasivo en movimiento despeje el producto que desea descascarar en el interior de la maquina , y deje entrar el agua durante todo el procedimiento .

Para la EL – 10 coloque un máximo de 10 Kg de papas , y para la DB – 06 un máximo de 6 Kg. El tiempo de trabajo varia entre 3 a 5 minutos . Caso el producto tenga una forma muy irregular, es posible observar el adelanto del trabajo por la abertura en la tapa .Para remover el producto descascarado del interior de la maquina , con la maquina en funcionamiento , abra la Puerta No. 08 (Fig.01) y el producto será expelido para afuera .