

JONR

2-in-1 Nass Trockensauger Bedienungsanleitung ED12 Pro

DE

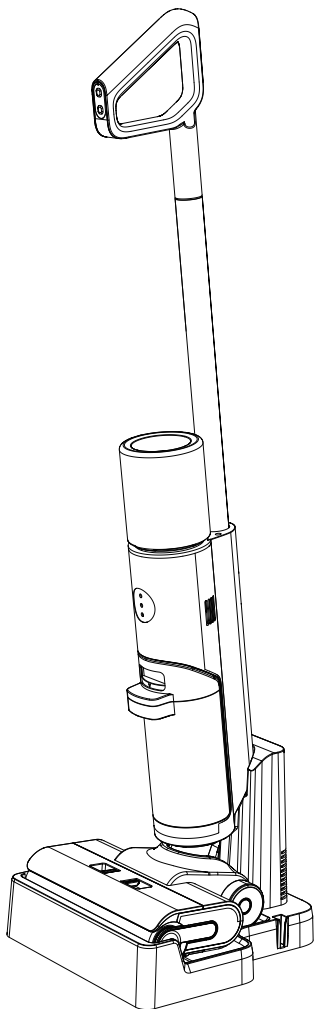

Bitte lesen Sie dieses Handbuch vor der Verwendung sorgfältig durch und bewahren Sie es an einem sicheren Ort auf.

Inhaltsverzeichnis

Sicherheitshinweise-----	23
Produktbeschreibung-----	25
Vorbereitung vor dem Gebrauch-----	27
Produktnutzung-----	30
Pflege und Wartung-----	33
Ausnahmebehandlung-----	36
Beschreibung gefährlicher Stoffe-----	37
Produktspezifikationen-----	38
Wartungsservice-----	39

Sicherheitshinweis

Um versehentliche Verletzungen wie Stromschläge und Brände durch unsachgemäße Verwendung zu vermeiden, lesen Sie bitte vor der Verwendung die Bedienungsanleitung sorgfältig durch und bewahren Sie sie ordnungsgemäß auf.

Warnen

- Dieses Produkt eignet sich für Hartböden in häuslichen Innenräumen, einschließlich gewachster Böden, Steinbodenböden, Gummiböden, Marmorböden, Granitböden, Terrazzoböden, Massivholzböden, Verbundböden, Bambusböden und verschiedenen Spiegelfliesen sowie Porzellan-Flachböden Oberflächen wie Fliesen. Wenn dieses Produkt auf unebenen Böden verwendet wird, werden möglicherweise nicht die besten Ergebnisse erzielt.
- Verwenden Sie dieses Produkt nicht in der Nähe oder auf Oberflächen, die brennbar oder explosiv sind. Es besteht Brand- und Explosionsgefahr.
- Verwenden Sie dieses Produkt nicht in der Nähe eines funktionierenden Kamins oder einer Heizung, um eine Verformung des Maschinengehäuses zu vermeiden.
- Rauchen Sie keine Substanzen mit hoher Temperatur (nicht gelöschte Zigarettenkippen, Streichhölzer oder heiße Asche usw.), ultrafeine Substanzen (wie Kalk, Zement, Sägemehl, Gipspulver, Asche, Kohlepulver usw.), gefährliche Substanzen (z. B. Lösungsmittel, Entkalker usw.) usw.), chemische Substanzen (z. B. Säuren, Reinigungsmittel usw.) und andere Substanzen mit unsicheren physikalischen Eigenschaften.
- Verwenden Sie diesen Scheuersauger nicht zum Aufsaugen von Reinigungsmitteln, Kerosin, Benzin, Alkohol, Farbe, Parfüm usw. Diese Flüssigkeiten können einen Kurzschluss, einen Brand oder eine Explosion in der Maschine verursachen.
- Verwenden Sie diesen Bodenschrubber nicht zum Aufsaugen von Toner und Toner, der in Laserdruckern und Kopierern verwendet wird. Diese Gegenstände können einen Brand oder eine Explosion verursachen.
- Verwenden Sie diesen Bodenschrubber nicht zum Aufsaugen von scharfen oder großen Gegenständen wie Glassplittern, kleinen Spielzeugen, Stecknadeln, Büroklammern, Steinen, Gips, großen Papierstücken usw. Diese Gegenstände können zu Verstopfungen führen und die Maschine beschädigen.
- Verwenden Sie diesen Bodenschrubber nicht zum Aufsaugen von brennenden oder rauchenden Gegenständen, wie z. B. Zigarettenasche von nicht gelöschten Wärmequellen, brennende Zigarettenkippen oder Streichhölzer usw.
- Flecken mit starkem Fett, starker Klebrigkeit oder stark färbenden Eigenschaften, wie Schuhcreme, Farbe und Pigmente, fallen nicht in den Anwendungsbereich dieses Produkts.
- Berühren Sie den Stecker oder stromführende Teile des Produkts nicht mit nassen Händen, um die Gefahr eines Stromschlags zu vermeiden.
- Wenn der Stecker beschädigt ist, verwenden Sie ihn bitte nicht mehr. Bitte rufen Sie für den Austausch das professionelle Wartungspersonal unseres Unternehmens an, um Gefahren zu vermeiden.
- Bitte halten Sie die Luftkanäle und beweglichen Teile dieses Produkts von langen Haaren, lockerer Kleidung, Fingern und anderen Körperteilen fern. Richten Sie den Saugschlauch, den Zubehörkopf oder die Werkzeuge nicht auf Ihre Augen oder Ohren und stecken Sie sie nicht in den Mund.

Sicherheitshinweis

- Bitte verwenden Sie Reinigungsmittel oder Bodenreinigungs-Brausetabletten, die von unserem Unternehmen hergestellt werden, und von Herstellern, die von unserem Unternehmen zugelassen sind. Fügen Sie keine anderen Lösungen hinzu, um die Entstehung giftiger und schädlicher Gase zu vermeiden.
- Wenn Sie während des Gebrauchs Undichtigkeiten, eine zu hohe Motortemperatur oder ungewöhnliche Geräusche wie Überhitzung des Maschinenkörpers, seltsame Geräusche, Gerüche, schwache Saugleistung usw. feststellen, sollten Sie die Verwendung sofort einstellen und das professionelle Wartungspersonal unseres Unternehmens anrufen.
- Reinigen Sie nach der Verwendung der Maschine bitte rechtzeitig den Fäkalieimer, die Walzenbürste und den Saugluftkanal der Bodenbürste, um zu verhindern, dass Schmutz Gerüche erzeugt und um zu verhindern, dass Schmutz den Saugluftkanal blockiert, was zu einer Verringerung der Saugleistung und einer Überhitzung des Motors führt und dadurch die Leistung beeinträchtigt Funktion und Funktion der Bodenwaschmaschine. Lebensdauer. Wenn die Maschine im Ruhezustand ist, lagern Sie sie bitte an einem trockenen Ort. Eine feuchte Umgebung beeinträchtigt die Isolierung von Elektrogeräten und die Lebensdauer der Maschine.
- Das Gehäuse, die Bodenbürste, der Griff und der Adapter (Ladestation) der Bodenwaschmaschine sind alle eingeschaltet und können nicht mit Wasser gewaschen werden, um zu verhindern, dass Wasser in die Maschine eindringt, was zu einem Stromschlag führen kann, oder dass Wasser eindringt Dies kann zu Schäden an den internen elektrischen Komponenten der Maschine führen und deren Funktionalität und Lebensdauer beeinträchtigen.
- Bitte überprüfen Sie regelmäßig die Glätte der Saugdüse. Wenn eine Verstopfung vorliegt, beseitigen Sie diese bitte rechtzeitig, um zu verhindern, dass die Verstopfung zu einer Verringerung der Saugleistung und einer Beeinträchtigung der Leistung der Maschine führt.
- Bitte stellen Sie sicher, dass Sie die Maschine ausschalten, bevor Sie die Walzenbürste austauschen.
- Bitte verwenden Sie die Maschine unter folgenden Umständen nicht und senden Sie sie rechtzeitig zur Reparatur an die von unserem Unternehmen benannte Wartungsabteilung:
 1. Es wurde fallen gelassen und weist offensichtliche Schäden auf oder weist einen abnormalen Betrieb auf;
 2. Das Netzkabel ist beschädigt.
- Zerlegen oder montieren Sie eine geschlossene Maschine nicht selbst. Diese Maschine enthält keine vom Kunden reparierbaren Teile und versuchen Sie nicht, die Leistung der Maschine zu verändern. Andernfalls besteht Gefahr.
- Die Verwendung einer Spannung, die nicht den Spezifikationen dieses Produkts entspricht, führt zu Schäden am Produkt und kann zu Verletzungen des Benutzers führen. Die korrekte Nennspannung ist auf dem Typenschild angegeben.
- Seien Sie beim Reinigen von Treppen besonders vorsichtig, um Stürze zu vermeiden.
- Rütteln Sie die Maschine nicht auf und ab und schlagen Sie nicht heftig darauf, um zu verhindern, dass Abwasser in den Motor fließt.
- Heben oder tragen Sie das Gerät bei laufendem Motor nicht nach oben oder unten. Drehen Sie das Gerät nicht zur Seite und legen Sie es nicht flach hin, um zu verhindern, dass Abwasser in den Motor gelangt.
- Um Stolperfallen zu vermeiden, sollte die Maschine nach Gebrauch an einer Wand aufgestellt werden.
- Nicht verwenden, wenn der Frischwassertank und der Abwassertank nicht korrekt installiert sind.
- Stellen Sie keine kleinen Gegenstände auf den Luftauslass und blockieren Sie den Luftauslass nicht. Entfernen Sie alle kleinen Gegenstände, die den gleichmäßigen Luftstrom des Luftauslasses behindern könnten, um eine Überhitzung der Maschine zu verhindern.
- Lassen Sie das Maschinengehäuse nicht nass werden, da sonst ein Brand aufgrund eines Kurzschlusses und einer Beschädigung der Maschine entstehen kann.
- Alle in diesem Produkthandbuch enthaltenen technischen und sonstigen Daten wurden von unserem Unternehmen oder einem benannten externen Prüfunternehmen eingeholt, und das endgültige Interpretationsrecht liegt bei unserem Unternehmen.

Produktbeschreibung

Vorstellung der Teile

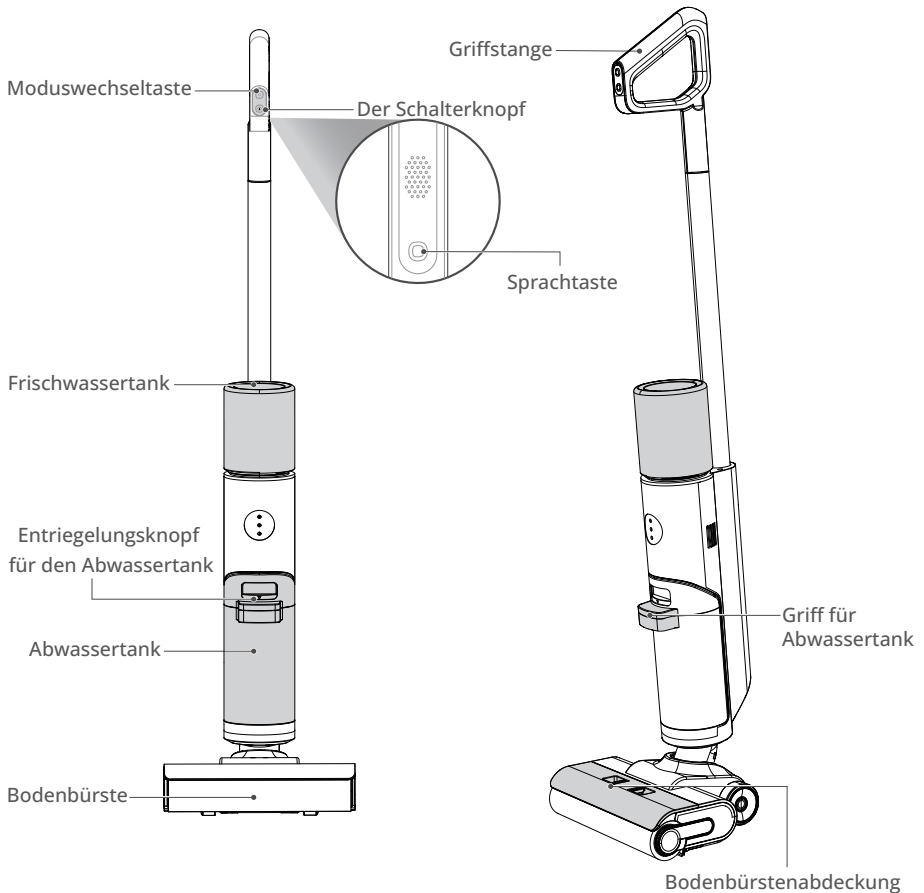

Packliste



Ladestation

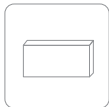

Brausetabletten zur Reinigung



Reinigungsbürste



Filterschwamm

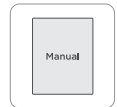

Bedienungsanleitung

Produktbeschreibung

Vorstellung der Teile

Anweisungen zur Verwendung des Modus

- Einschalten: Nachdem das Produkt vollständig aufgeladen ist, drücken Sie den Netzschalter, um es einzuschalten. Drücken Sie diese Taste erneut, um die Maschine anzuhalten.
- Modusumschaltung: Die Standardeinstellung ist der AUTO-Modus (automatisch). Drücken Sie beim Einschalten die Modustaste, um in den MAX-Modus (leistungsstark) zu wechseln und hin und her zu wechseln.
- Selbstreinigung: Wenn die Maschine aufgeladen wird, drücken Sie einmal die Selbstreinigungstaste und die Maschine beginnt mit der Selbstreinigung. Drücken Sie die Taste erneut und die Selbstreinigung wird deaktiviert.

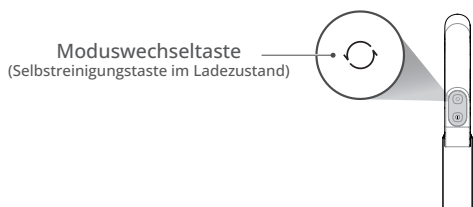

Beschreibung der Anzeige

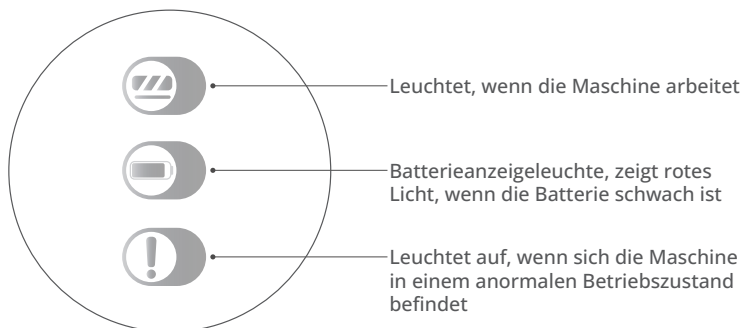

Vorbereitung vor dem Gebrauch

Behandeln Sie den Ein- und Ausbau

Installieren

Stecken Sie den Griff und das Aluminiumrohr in den Anschluss der Maschine. Nachdem Sie ein Klicken hören, stellen Sie sicher, dass der Griff fest sitzt und nicht locker ist.

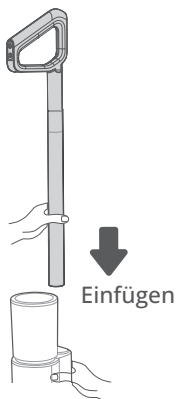

Demontage

Wenn Sie es lagern und zerlegen müssen, suchen Sie die Rückseite des Rumpfes, stecken Sie es mit einem Schraubendreher oder einem anderen Werkzeug in das runde Loch und stecken Sie es in den Boden, und ziehen Sie gleichzeitig den Griff in vertikaler Richtung heraus.

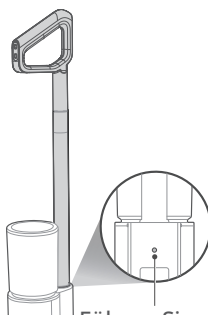

Führen Sie einen Schraubendreher in dieses runde Loch ein, um die Komponente zu entfernen

Vorbereitung vor dem Gebrauch

Laden der Maschine

 Hinweis

- Laden Sie das Produkt vor dem ersten Gebrauch auf

DE

1. Verbinden Sie den Netzstecker der Ladestation mit der Stromquelle

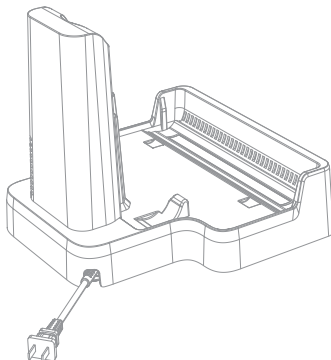

2. Stellen Sie das gesamte Gerät aufrecht in die Ladestation und stellen Sie sicher, dass die Unterseite des Geräts vollständig in die Ladestation fällt. Zu diesem Zeitpunkt erscheint die Sprachaufforderung „Ladevorgang starten“ und die Kontrollleuchte des Geräts blinkt ;

3. Es dauert etwa 3-4 Stunden, bis die gesamte Maschine vollständig aufgeladen ist. Die Anzeigelampe für den vollen Akku erlischt und die Maschine schaltet sich automatisch aus.

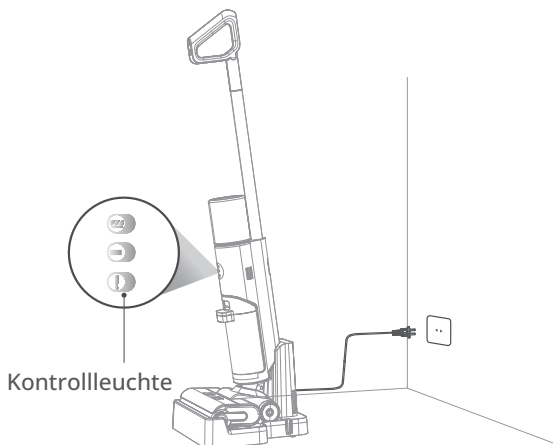

Vorbereitung vor dem Gebrauch

Laden der Maschine

4. Die Stimme ist standardmäßig eingeschaltet, wenn das Gerät zum ersten Mal eingeschaltet wird. Wenn das Gerät eingeschaltet oder angehalten ist, können Sie die Sprachtaste drücken, um die Sprachausgabe auszuschalten. Drücken Sie diese Taste erneut, um die Stimme wieder einzuschalten.

5. Langes Drücken, um die Sprachauswahl zu ändern.

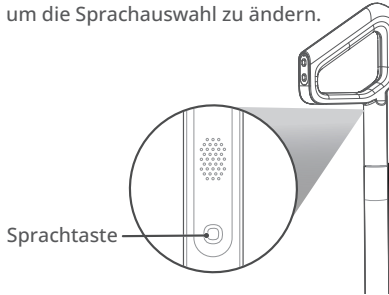

 Hinweis

- Wenn das Gerät ausgeschaltet ist, kann die Sprachtaste nicht ausgelöst werden.

Befüllen des Frischwassertanks

 Hinweis

- Es muss nur der Frischwassertank mit Wasser gefüllt werden, der Abwassertank muss nicht mit Wasser gefüllt werden.

1. Stützen Sie die Maschine mit einer Hand, greifen Sie mit der anderen Hand den Frischwassertank, drehen Sie ihn und nehmen Sie den Frischwassertank heraus.



2. Schrauben Sie den Frischwassertankdeckel ab, gießen Sie Leitungswasser in den Wassertank und geben Sie eine Brausetablette hinein

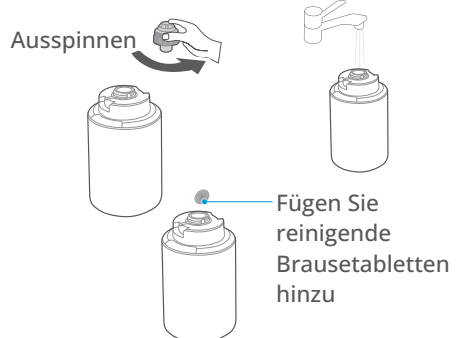

Vorbereitung vor dem Gebrauch

3. Ziehen Sie die Abdeckung des Lösungstanks fest und installieren Sie den Lösungstank am Rumpf. Wenn Sie ein Klicken hören, ist die Installation erfolgreich.

Drehen und festziehen



Drehen und festziehen

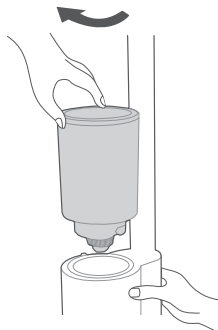

Produktnutzung

1. Treten Sie auf die Bodenbürste und ziehen Sie diagonal am Griff. Nachdem Sie ein Klicken gehört haben, wechselt sie in den Standby-Zustand.

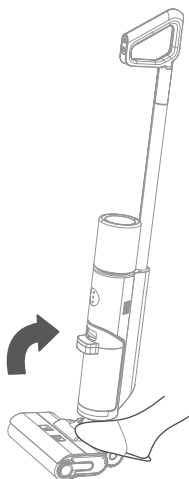

Produktnutzung

2. Beginnen Sie mit der Arbeit: Drücken Sie den Schalter, um die Maschine einzuschalten. Drücken Sie die Taste erneut, um die Maschine zu stoppen.



3. Moduswechsel: Die Maschine wechselt beim Starten standardmäßig in den AUTO-Modus. Drücken Sie die Moduswechseltaste und die Maschine wechselt in den MAX-Saugmodus.

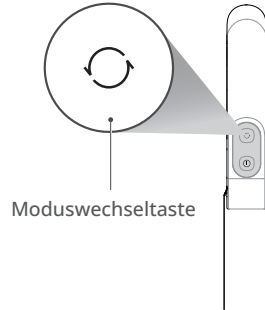

Hinweis

Stellen Sie das Gerät nach der Verwendung bitte senkrecht auf die dafür vorgesehene Ladestation.

Vertikaler Schalter

Es verfügt über eine vertikale Pausenfunktion. Wenn Sie auf die Bürste auf dem Boden treten und aufstehen, während der Griff klickt, stellt die Maschine den Betrieb ein und befindet sich im Schlafmodus. Wenn innerhalb von 2 Minuten nach dem Ruhezustand keine Bedienung erfolgt, wechselt das Gerät in den Abschaltzustand.

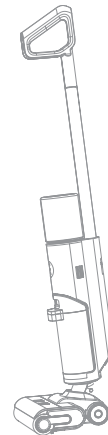
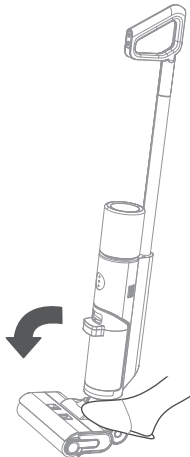

! Hinweis

- Die Maschine verändert sich während des Trocknungsvorgangs nicht. Nach dem Trocknen wechselt es automatisch in den Ladezustand. Bei niedrigem Batteriestand ist es normal, dass die Maschine nach dem Trocknen einen niedrigen Batteriestand anzeigt.
- Im Selbsttrocknungsmodus dreht sich die Walzenbürste alle 2 Minuten, um den Trocknungseffekt zu verbessern. Beim Drehen ist ein "tropfendes" Geräusch zu hören, was normal ist.

DE

1. Wenn die gesamte Maschine aufgeladen wird, drücken Sie kurz die Selbstreinigungstaste und die Maschine startet 4 Minuten lang die Selbstreinigung mit heißem Wasser und 25 Minuten lang den Heißluft-Selbsttrocknungsmodus.
2. Wenn das Gerät aufgeladen wird, halten Sie die Selbstreinigungstaste 3 Sekunden lang gedrückt. Das Gerät wechselt dann direkt in den Selbsttrocknungsmodus.
3. Wenn Sie die Selbstreinigung oder Selbsttrocknung stoppen müssen, drücken Sie einfach erneut die Selbstreinigungstaste.
4. Nachdem die Selbstreinigung abgeschlossen ist, reinigen Sie bitte rechtzeitig den Abwassertank. Sollten noch Flecken auf der Basis vorhanden sein, reinigen Sie diese bitte rechtzeitig.

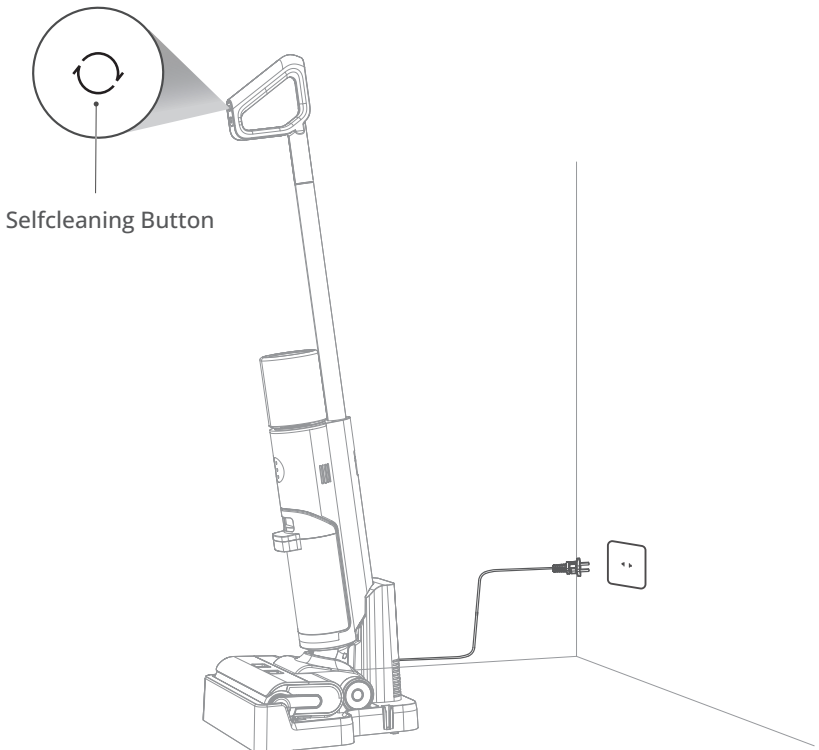

Pflege und Wartung

! Hinweis

- Nach der Reinigung wird empfohlen, das Gerät aufrecht in die Ladestation zu stellen.
- Achten Sie darauf, es nicht direktem Sonnenlicht oder einem feuchten Ort auszusetzen.
- Um die Leistung der Maschine nicht zu beeinträchtigen, wird empfohlen, die Komponenten regelmäßig zu warten.
- Bitte ziehen Sie vor der Reinigung den Netzstecker und warten Sie, bis die Maschine nicht mehr funktioniert.

1. Ziehen Sie den Knopf des Abwassertanks nach unten und ziehen Sie ihn gleichzeitig heraus, um den Abwassertank zu entfernen.

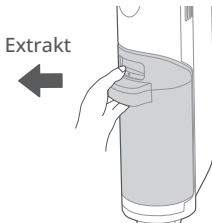

2. Halten Sie die Box mit einer Hand fest und entfernen Sie mit einer Hand die obere Abdeckung des Abwassertanks.

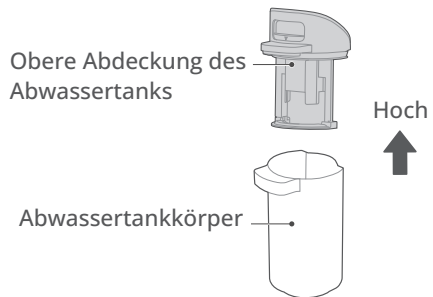

3. Gießen Sie das Abwasser seitlich aus dem Abwassertank und spülen Sie es aus. Entfernen Sie den Filter aus der oberen Abdeckung des Abwassertanks, spülen Sie ihn aus und trocknen Sie ihn.

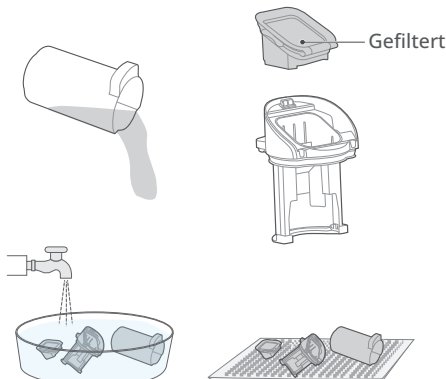

Um die Hausarbeit zu erledigen

Luft trocknen

4. Montieren Sie den Abwassertank wieder am Rumpf. Wenn Sie ein Klicken hören, ist die Installation erfolgreich. (Beim Einbau des Fäkalientanks empfiehlt es sich, das Gehäuse mit der anderen Hand festzuhalten, um ein Umkippen zu vermeiden.)

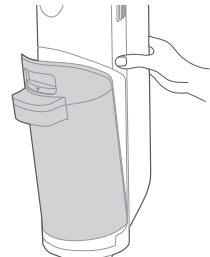

Bodenbürstenabdeckung und Walzenbürstenreinigung

! Hinweis

- Wenn Sie noch Flecken auf der Saugdüsenmündung finden, wischen Sie diese bitte mit einem feuchten Lappen ab und spülen Sie sie nicht mit Wasser ab.
- Es wird empfohlen, die Walzenbürste rechtzeitig nach jedem Gebrauch zu reinigen und zu trocknen, um sie sauber und ordentlich zu halten.

DE

1. Entfernen Sie die Bodenbürstenabdeckung, drücken Sie die Schnalle wie in der Abbildung gezeigt und heben Sie die Bodenbürstenabdeckung an.

2. Entfernen Sie die Bürstenrolle, bewegen Sie die gesamte Bürstenrolle nach rechts und ziehen Sie die Bürstenrolle heraus.

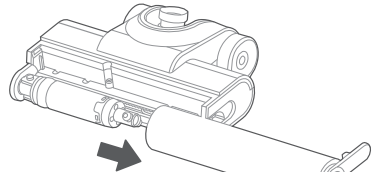
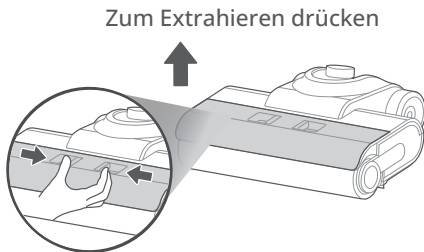

3. Wenn sich nach der Selbstreinigung noch Haare und andere verwickelte Gegenstände auf der Bürstenrolle befinden, entfernen Sie die Haare und andere verwickelte Gegenstände auf der Bürstenrolle. Zur Reinigung starker Verschmutzungen (z. B. Ketchup, Sojasauce etc.), wenn nach der Selbstreinigung noch Schmutzrückstände auf der Bürstenwalze vorhanden sind, Wenn etwas zurückbleibt, können Sie es erneut reinigen oder die Walzenbürste herausnehmen und mit klarem Wasser abspülen.

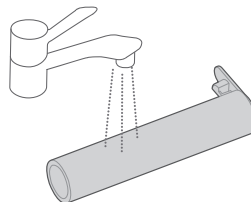

Bodenbürstenabdeckung und Walzenbürstenreinigung

4. Sollten Sie nach der Selbstreinigung Rückstände auf der Walzenbürstenabdeckung feststellen, können Sie die Walzenbürstenabdeckung mit klarem Wasser abspülen.

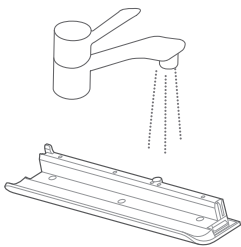

5. Wenn Sie nach der Selbstreinigung Rückstände auf der Saugdüse (dem Teil, der nach dem Entfernen der Walzenbürste ausgelaufen ist) feststellen, wischen Sie diese bitte mit einem feuchten Tuch ab und spülen Sie sie nicht mit Wasser ab;

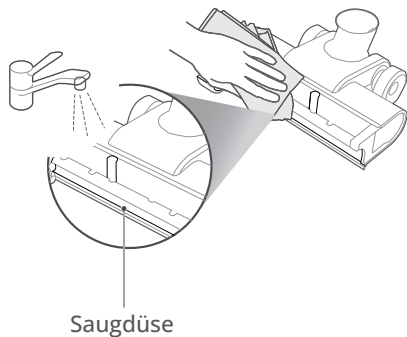

6. Um die Walzenbürste zu installieren, halten Sie den Griff am rechten Ende der Walzenbürste und richten Sie die linke Seite der Walzenbürste an der Walzenbürste aus.

Drehen Sie die Bürstenwelle, schieben Sie die gesamte Bürstenrolle nach links, dann rasten Sie den Griff am rechten Ende der Bürstenrolle vollständig in die Nut auf der rechten Seite der Bodenbürste ein, d. h. die Installation ist erfolgreich.

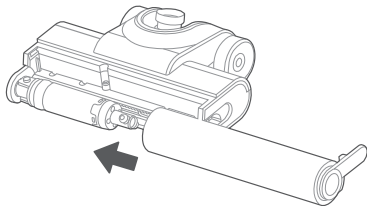

7. Richten Sie nach der Reinigung das obere Loch der Bodenbürstenabdeckung auf die Bodenbürste aus und drücken Sie darauf. Wenn Sie ein Klicken hören, ist die Installation erfolgreich.

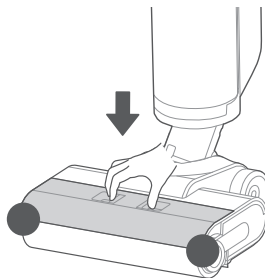

DE

Ausnahmebehandlung

Wenn Sie bei der Verwendung dieses Produkts Unregelmäßigkeiten feststellen, prüfen Sie bitte zunächst die folgende Tabelle.

Ausnahmebeschreibung	Mögliche Ursachen	Ansatz
Die Bodenreinigungsmaschine funktioniert nicht	<ul style="list-style-type: none"> - Die Bürstenrolle hat sich in Haaren und anderen Gegenständen verfangen - Abwassertank voll - Niedriger Batteriestatus 	<ul style="list-style-type: none"> - Walzenbürste reinigen - Reinigen Sie den Abwassertank - Aufladung
Die Saugkraft des Produkts ist geschwächt	<ul style="list-style-type: none"> - Die Walzenbürste, die Walzenbürstenabdeckung und der Abwassertank sind nicht installiert - Die Bürstenrolle hat sich in Haaren und anderen Gegenständen verfangen - Die Düsenöffnung oder das Rohr ist verstopft - Der Filter über der Innenseite des Abwassertanks ist verschmutzt - Der Abwassertankfilter ist verschmutzt oder fehlt 	<ul style="list-style-type: none"> - Neu installieren - Walzenbürste reinigen - Beseitigen Sie Verstopfungen in der Düse oder dem Rohr - Reinigen Sie den Filter vor dem Gebrauch - Reinigen oder installieren Sie den Filter vor dem Gebrauch
Der Lüfter macht beim Laufen seltsame Geräusche	<ul style="list-style-type: none"> - Die Mündung der Saugdüse ist verstopft - Das Abwasser im Abwassertank hat die angegebene Kapazität erreicht. 	<ul style="list-style-type: none"> - Entfernen Sie die Verstopfung im Inneren der Düsenmündung - Nehmen Sie den Abwassertank heraus und entsorgen Sie das Abwasser, bevor Sie es erneut verwenden
Der Boden darf nicht mit Wasser abgeburstet werden	<ul style="list-style-type: none"> - Kein Wasser im Frischwassertank - Der Frischwassertank ist nicht richtig installiert 	<ul style="list-style-type: none"> - Füllen Sie den Frischwassertank - Den Frischwassertank wieder einbauen
Der Luftauslass ist undicht	<ul style="list-style-type: none"> - Der Fäkalientankfilter wird nach Gebrauch gereinigt und nicht getrocknet. 	<ul style="list-style-type: none"> - Nach Gebrauch vor Gebrauch waschen und trocknen
Aus der Unterseite der Bodenbürste tritt Wasser aus	<ul style="list-style-type: none"> - Kein Schmutzwassertank oder Schmutzwassertankfilter installiert 	<ul style="list-style-type: none"> - Abwassertank und Filter installieren

Wenn Sie das Produkt nach Befolgen der oben genannten Schritte immer noch nicht normal funktionieren lassen, wenden Sie sich bitte an die Verkaufsstelle, um Hilfe zu erhalten.

Beschreibung gefährlicher Stoffe



ROHS-Gefahrstoffbeschreibung

Teilname	Gefahrstoffe					
	Pb	Hg	Cd	Cr(VI)	PBBs	PBDEs
Staubsaugerkomponenten	○	○	○	○	○	○
Griffmontage	○	○	○	○	○	○
Komponenten des Wassertanks reinigen	○	○	○	○	○	○
Komponenten des Abwassertanks	○	○	○	○	○	○
Komponenten der Bodenbürste	○	○	○	○	○	○
Batterie	×	○	○	○	○	○
Zubehörteil	○	○	○	○	○	○
Netzteil	×	○	○	○	○	○
Motorkomponenten	○	○	○	○	○	○
Elektronische Schaltung	×	○	○	○	○	○

Anmerkung

1. Die Bestimmungen von SJ/T 1 1364 bereiten dieses Formular vor.
2. ○: Zeigt an, dass der Gehalt des gefährlichen Stoffes in allen homogenen Materialien des Teils unter den in GB/T 26572 festgelegten Grenzwertanforderungen liegt.
3. × zeigt an, dass der Gehalt des gefährlichen Stoffes in mindestens einem homogenen Komponentenmaterial die in GB/T 26572 festgelegten Grenzwertanforderungen überschreitet.
4. Alle in dieser Tabelle mit × gekennzeichneten Teile entsprechen der ROHS-Richtlinie der Europäischen Union, nämlich der „Richtlinie 2011/65/EU des Europäischen Parlaments und des Rates zur Beschränkung der Verwendung bestimmter gefährlicher Stoffe in Elektro- und Elektronikgeräten“, und seine Änderung.

Dieses Produkt enthält einen wiederaufladbaren Lithium-Akku, dessen Entsorgung schädlich für die Umwelt ist. Bitte befolgen Sie die folgenden Anweisungen, um den Akku aus dem Produkt zu entfernen und ordnungsgemäß zu entsorgen, bevor Sie das Produkt entsorgen:

*Bitte unterbrechen Sie den Strom und verbrauchen Sie so viel Strom wie möglich, bevor Sie den Akku entfernen

*Bitte entfernen Sie den zu verschrottenden Akku und achten Sie darauf, das Akkugehäuse nicht zu beschädigen, um Gefahren vorzubeugen.

*Bitte übergeben Sie den ausgebauten Akku einem professionellen Recyclingunternehmen zur Entsorgung

Produktspezifikationen

Produktname:	Nass Trockensauger
Produktnummer	ED12 Pro
Nennspannung	21.6V
Nennleistung	200W
Batteriekapazität	2600mAh
Fassungsvermögen des Frischwassertanks	0.85L
Fassungsvermögen des Abwassertanks	0.45L
Nennleistung des Ladegeräts	220-240V~ 50/60Hz
Nennausgangsleistung des Ladegeräts	27V $\overline{=}$ 0.8A
Produktgröße (mm)	1120*260*282mm

Wartungsservice

Verwandte Informationen (Vom Benutzer Auszufüllen)

Nutzername :	Häufig genutzte Telefonnummern :
Postanschrift :	
Produktnummer :	Produktcode :
Kaufladen:	Kaufdatum :
Wartungspunkt:	Rechnungsnummer :

Bitte bewahren Sie die Garantiekarte ordnungsgemäß auf und legen Sie bei der Reparatur die originale und gültige Rechnung vor.

DE

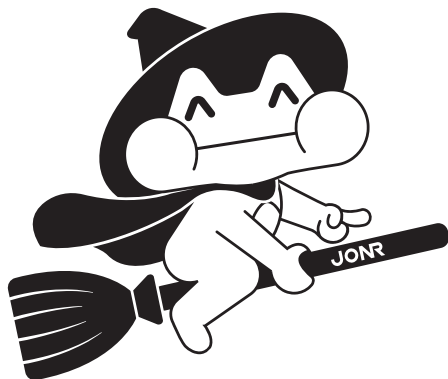

Suzhou New Ebao Technology Co., Ltd
Adresse: 2-202 (2), building 2, Microsystem Park, No. 2,
Peiyuan Road, High-Tech Zone, Suzhou
Website: <http://www.jonrtech.com>
Email: service@jonrtech.com