

## INSTALLATION INSTRUCTIONS FOR YOUR NEW

# FREE-STANDING ELECTRIC RANGE

**Before you begin - Read these instructions completely and carefully.**

**IMPORTANT - Save these instructions for local inspector's use.**

**IMPORTANT - OBSERVE ALL GOVERNING CODES AND ORDINANCES.**

**Note to Installer - Be sure to leave these instructions with the Consumer.**

**Note to Consumer - Keep these instructions with your Use and Care Book for future reference.**

### FOR YOUR SAFETY



**CAUTION:**  
*For Personal Safety remove house fuse or open circuit breaker before beginning installation. Failure to do so could result in serious injury or even death.*

All rough-in and spacing dimensions must be met for safe use of your range. Electricity to the range can be disconnected at the outlet without moving the range if the outlet is in the preferred location (remove lower drawer).

To reduce the risk of burns or fire when reaching over hot surface elements, cabinet storage space above the cooktop should be avoided. If cabinet storage space is to be provided above the cooktop, the risk can be reduced by installing a range hood that sticks out at least 5" beyond the front of the cabinets. Cabinets installed above a cooktop may be no deeper than 13".

Be sure your appliance is properly installed and grounded by a qualified technician.



**WARNING:**  
*To reduce the risk of tipping the appliance, the appliance must be secured by properly installed anti-tip device packed with the appliance.*

### STABILITY DEVICE



**TOOLS NEEDED:** Phillips head screwdriver and 1 3/8" open end or adjustable wrench

### INSTALLATION OF THE ANTI-TIP DEVICE

Bracket attaches to floor or wall to hold either right or left rear leg leveler. If fastening to floor, be sure that screws do not penetrate electrical wiring or plumbing. If this cannot be determined, use shorter screws that will not penetrate through flooring.

If the bracket came with your range, it is shipped inside the prepack found in the oven. Remove and discard the shipping screw that holds the bracket and then follow instructions below.

1. Decide whether the bracket will be installed on the right or left side of range location.
2. If the bracket side of the range is adjacent to a cabinet, place the bracket against back wall and cabinet as shown in Figure 1.

If there is no adjacent cabinet, determine where the location of the range side (painted outside panel) will be. Place the bracket with its outside edge at this location and against back wall. See Figure 1.

- Determine whether you will anchor the bracket to the floor or wall. Fasten the bracket securely with the screws provided. Screws are self-drilling in wood, plywood, particle and chip board, and most metal framing. If attaching to masonry you can buy suitable screws and anchors at hardware stores. Use a masonry drill to drill the required holes.

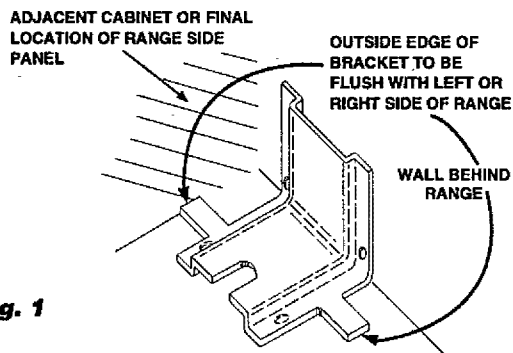
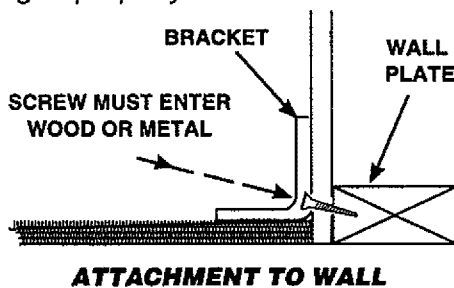

Fig. 1

- Slide the range into place. Be sure rear leg leveler fully engages slot in bracket. If range cannot be moved back far enough for rear leg leveler to enter bracket, move bracket forward as required and attach to floor in new location.
- If appliance is removed for cleaning or any other reason, check to make sure bracket is re-engaged. A risk of the range tipping over may result from abnormal usage, including excess loading of oven door, if the bracket is not re-engaged properly.



## TOOL LIST

- Phillips head screwdriver
- 1 3/8" open end or adjustable wrench
- 1/4" Hex Head screwdriver

## MINIMUM CLEARANCES

See Figures 2 and 3 for all rough-in and spacing dimensions.

The range may be placed with 0" clearance (flush) at the back wall and side walls of the range if the front edges of the range side panels stick out beyond the cabinet fronts at least 1/4". See Fig. 3.

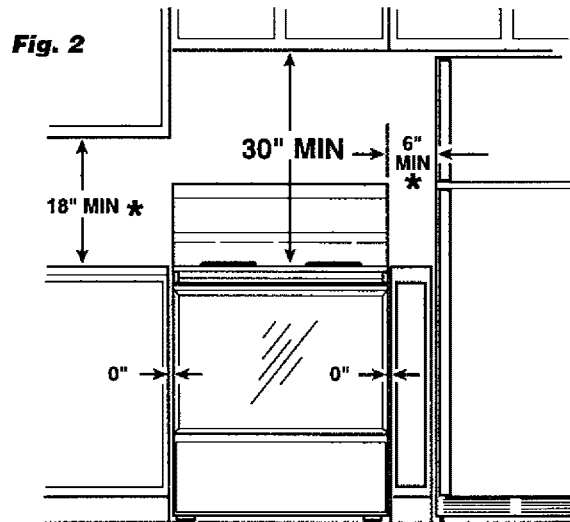

Fig. 2

## MINIMUM DIMENSIONS BETWEEN COOKTOP, WALLS, AND ABOVE COOKTOP

### \* RECOMMENDED SPACING TO HEAT SENSITIVE SURFACES.

Make sure the wall coverings, countertop and cabinets around the range can withstand the heat (up to 200°F) generated by the range.

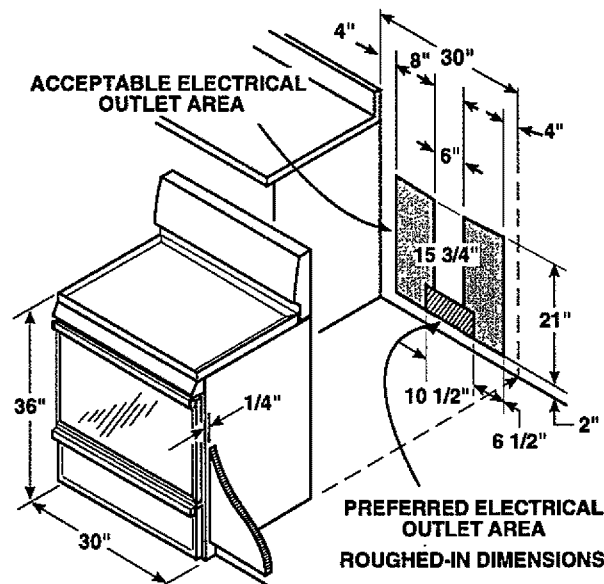

Fig. 3

## PREPARATION

- Remove all tape and packaging. Remove clear plastic film that covers some parts (around glass oven doors, side trim) and any tape or packaging from inside the oven.
- Remove the accessory pack from the oven.
- Check to see if any range parts have come loose during shipping.

### REMOVING PACKAGING MATERIAL



**Any packaging materials must be removed during installation. This will include adhesive tape, wire ties, cardboard and protective plastic. Failure to remove these materials could result in damage to the appliance once the appliance has been turned on and surfaces have heated.**

## ELECTRICAL REQUIREMENTS

This appliance must be supplied with the proper voltage and frequency, and connected to an individual, properly grounded branch circuit, protected by a circuit breaker or time delay fuse, as noted on rating plate.

Wiring must conform to National Electrical Codes. If the electric service provided does not meet the above specifications, call a licensed electrician.

You can get a copy of the National Electrical Code, ANSI/NFPA No. 70-Latest Edition by writing:

**National Fire Protection Association  
Battery March Park  
Quincy, MA 02269**

Effective January 1, 1996, the National Electrical Code requires that new or rewired construction utilize a 4-conductor connection to an electric range. When installing an electric range in a new construction, follow the instructions in **NEW CONSTRUCTION AND FOUR-CONDUCTOR BRANCH CIRCUIT CONNECTION.**

If you fail to wire your range in accordance with governing codes, you may create a hazardous condition.

You must use a three-wire, single-phase AC 120/240 Volt or 208Y/120 Volt, 60 Hertz electrical system to operate your range.

Use #8 gauge wire and 40 Amp fuse or circuit breaker for 120/240 Volt and 208Y/120 Volt systems.

The range connector block is approved for copper wire connection only. If you are connecting to aluminum house wiring, you must use special UL approved connectors for joining copper to aluminum.

## TO MAKE ELECTRICAL CONNECTION

Remove the junction block access cover (on range back). See Fig. 4A or Fig. 4B. Some models will have a one-piece wire cover as shown in Fig. 4B. When reinstalling the one-piece wire cover, make sure that wire does not become pinched between wire cover and mainback.

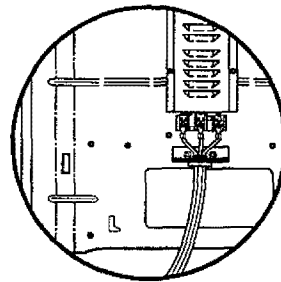

Fig. 4A

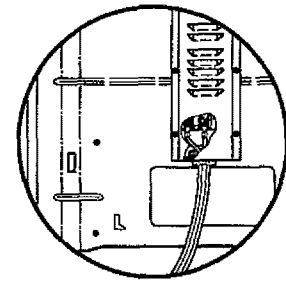

Fig. 4B

All new constructions, mobile homes and installations where local codes do not allow grounding through neutral, require a four-wire flexible cord kit. If the range is rated between 8,750 and 16,500 watts, the cord kit must be rated for 40 amps-125/250 volts. If the range is rated between 16,501 and 22,500 watts, the cord kit must be rated for 50 amps-125/250 volts. For existing construction, a three wire flexible cord kit may be used, and the same ratings apply as described above.

- When using a cord kit rated 40 Amps, remove the next to outermost knockout (1 3/8" diameter) in the connection plate. Likewise, when using a cord kit rated 50 Amps, remove the outermost knockout (1 3/4" diameter) in the plate.

You must use a clamp or strain relief to hold the cord.

- Terminations must be either closed loop terminals or open end spade lugs.

## NEW CONSTRUCTION AND FOUR-WIRE CORD CONNECTION KIT

- Remove the screws on the junction block studs.
- Remove the ground screw, then remove the ground strap. Discard the ground strap after removing.
- Install the four-wire cord kit and strain relief in the hole in the connection plate.
- Attach the green lead below the junction block with the ground screw that was removed earlier.
- Connect the red and black leads to the outside terminals and white lead to the center terminal.
- Push the cord upward (to relieve strain), while tightening the strain relief clamp.
- Re-install the junction block access cover making sure that the wire does not become pinched between wire cover and mainback.

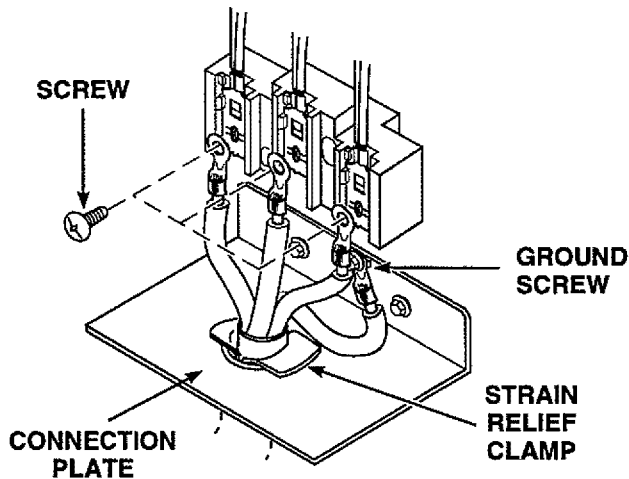

## THREE-WIRE CORD CONNECTION KIT

- Remove the screws on the junction block studs.
- Install the three-wire cord and the strain relief in the hole in the connection plate.
- Connect the red and black leads to the outer terminals and the white lead to the center terminal.
- Push the cord upward (to relieve strain), while tightening the strain relief clamp.
- Re-install the junction block access cover making sure that the wire does not become pinched between wire cover and mainback.

## If local codes require an ungrounded neutral:

- Remove ground strap.
- Fasten the white wire to the center terminal.
- Use grounding terminal or lead to ground unit in accordance with local codes.

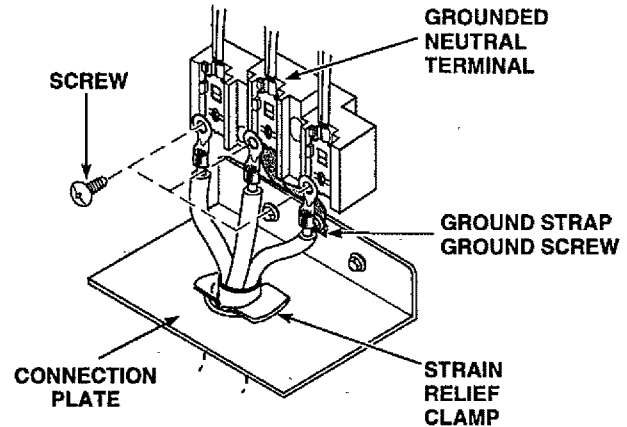

## OVEN DOOR REMOVAL

Before installing the range, you may remove the oven door to lessen the weight of the unit. **DO NOT** lift unit by door handle.

### To remove oven door:

1. Open the door to the stop position. See Fig. 5A.
2. Grasp the door at each side and lift up and off the hinges. See Fig. 5B.

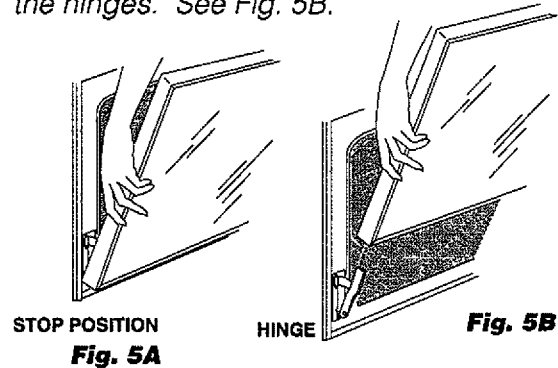

**CAUTION:** When the door is removed and hinge arms are at stop position, do not bump or try to move the hinge arms. The hinges could snap back causing an injury to the hands or damage to the porcelain on the front of the oven. Cover the hinges with toweling or insert empty towel rolls behind the hinges while working in the oven area.

## LEVEL THE RANGE

Using the wrench, back out the four leg levelers at least two turns. See your installation guide for more leveling information before positioning range.

The range must be level for proper cooking and baking. Install the oven racks (see Owner's Manual for instructions).

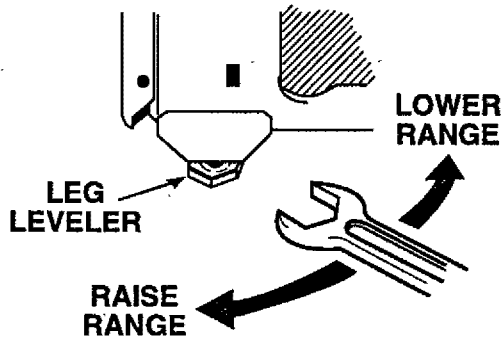

Use a 1 3/8" open end wrench or an adjustable wrench to equally back out the four leg levelers two or three turns each.

Put a spirit level or a glass measuring cup partially filled with water on one of the oven racks.

Use the wrench to adjust the leg levelers.

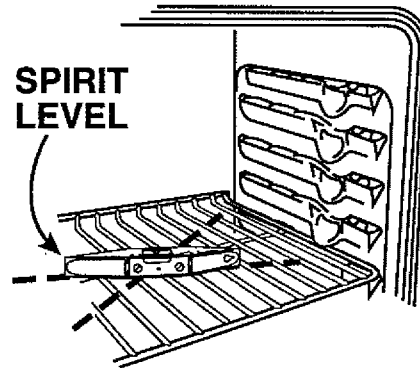

# NOTES

# **NOTES**

31-10249

**229C4053P003-3**

**8**



Recycled Paper

— Printed in the United States —

## INSTRUCCIONES PARA LA INSTALACION DE SU NUEVA

# ESTUFA ELECTRICA INDEPENDIENTE

**Antes de empezar - Lea estas instrucciones completa y cuidadosamente.**  
**IMPORTANTE - Guarde estas instrucciones para el uso del inspector de su localidad.**

**IMPORTANTE - RESPETE TODOS LOS CODIGOS Y ORDENANZAS VIGENTES.**

**Nota para el instalador - Cerciórese de dejar estas instrucciones con el cliente.**

**Nota para el consumidor - Guarde estas instrucciones junto con su libro de Uso y Cuidado, por si las necesita en un futuro.**

### MEDIDAS DE SEGURIDAD



#### **PRECAUCION:**

**Para su seguridad personal, saque el fusible eléctrico de la casa o apague el interruptor del circuito abierto antes de comenzar la instalación.**

Todas las dimensiones y espacios aproximados deben satisfacerse para el uso seguro de su estufa. La electricidad que alimenta la estufa puede desconectarse de la toma de corriente moviendo la estufa si la toma de corriente se encuentra en el lugar preferido (quite el cajón inferior).

Para reducir el riesgo de quemaduras o fuego cuando pase el brazo sobre elementos calientes de la superficie, debe evitar poner gabinetes o alacenas sobre la estufa. Si ya están instalados sobre la estufa, puede reducir el riesgo instalando una barra que sobresalga por lo menos 5" a partir del frente del gabinete. Los gabinetes instalados sobre la estufa no deben tener una profundidad mayor de 13".

Cerciórese de que su aparato haya sido correctamente instalado y que haga tierra por un técnico calificado.



**¡ADVERTENCIA!: Para reducir el riesgo de volcar la estufa, ésta debe instalarse de manera adecuada mediante el dispositivo anti-volcaduras que se incluye con el aparato.**

### DISPOSITIVO ANTI-VOLCADURAS

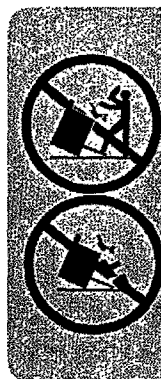

#### **¡ADVERTENCIA!**

- TODAS LAS ESTUFAS PUEDEN VOLCARSE
- ALGUIEN PUEDE RESULTAR HERIDO
- INSTALE EL DISPOSITIVO ANTI-VOLCADURAS QUE VIENE EMPACADO JUNTO CON LA ESTUFA
- LEA LAS INSTRUCCIONES

**HERRAMIENTAS NECESARIAS:** Destornillador de cabeza Phillips y llave de tuercas o llave inglesa de 1 3/8"

### INSTALACION DEL DISPOSITIVO CONTRA VOLACADURAS

Fije el sujetador al suelo o a la pared para sostener ya sea la pata niveladora posterior derecha o izquierda. Si lo fija al suelo, asegúrese de que los tornillos no penetren hasta donde haya cables eléctricos o de tubos de plomería. Si no puede determinar lo anterior, utilice tornillos más cortos que no alcancen a atravesar del todo el recubrimiento del suelo.

Si el sujetador viene junto con su estufa, se encuentra atornillado en la parte posterior de la estufa. Quite y tire el tornillo que se usó para el traslado y que sostiene el sujetador y siga las instrucciones que aparecen mas abajo.

1. Decida si el sujetador se instalará el lado izquierdo o derecho de la estufa.
2. Si el lado donde va el sujetador está junto a un gabinete, coloque el sujetador contra la pared posterior y el gabinete, como se muestra en la figura 1.

Si no hay un gabinete adyacente, determine cuál será la localización del costado de la estufa (panel exterior pintado). Coloque el sujetador con su orilla exterior en ese lugar y contra la pared de atrás. Vea la figura 1.

- Determine si va a fijar el sujetador al suelo o a la pared. Asegure el sujetador con firmeza usando los tornillos que se proporcionan. Los tornillos no requieren de taladro para penetrar madera terciada, prensada y la mayor parte de los marcos de metal. Si lo va a fijar a ladrillo o cemento, puede adquirir tornillos y taquetes adecuados en una ferretería. Utilice un taladro para ladrillos para perforar los agujeros requeridos.

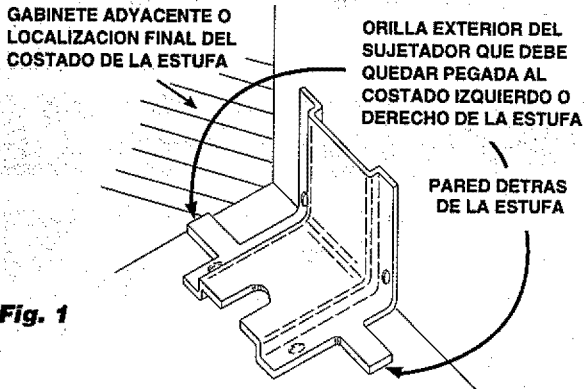
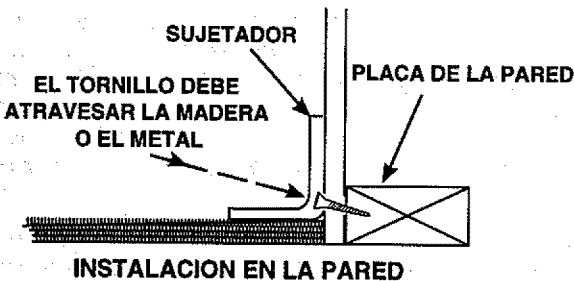

Fig. 1

- Deslice la estufa para colocarla en su sitio. Asegúrese de que el nivelador de la pata posterior entre por completo en la pestaña del sujetador. Si la estufa no puede moverse hacia atrás lo suficiente como para que el nivelador de la pata posterior entre en el sujetador, mueva el sujetador hacia adelante según se requiera y fíjelo al suelo en un lugar distinto.
- Si se quita el dispositivo para limpiar o por cualquier otro motivo, asegúrese que la estufa vuelva a quedar fija en el sujetador. Existe el riesgo de una volcadura debido al uso anormal de la estufa que incluye una carga excesiva en la puerta del horno si el sujetador no se instala de nuevo.



## HERRAMIENTAS NECESARIAS

Destornillador de cabeza Phillips  
 Llave de tuercas o llave inglesa ajustable de 3/8"  
 Destornillador de cabeza hexagonal de 1/4"

## ESPACIOS LIBRES MINIMOS

Vea las figuras 1 y 2 para saber todas las dimensiones y espacios aproximados.

La estufa debe colocarse sin dejar espacio libre (pegada) 0" en la pared posterior y los costados de la estufa. Si las orillas delanteras de los paneles de los costados sobresalen de las partes delanteras de los gabinetes, por lo menos deben sobresalir 1/4". Vea la figura 3.

Fig. 2

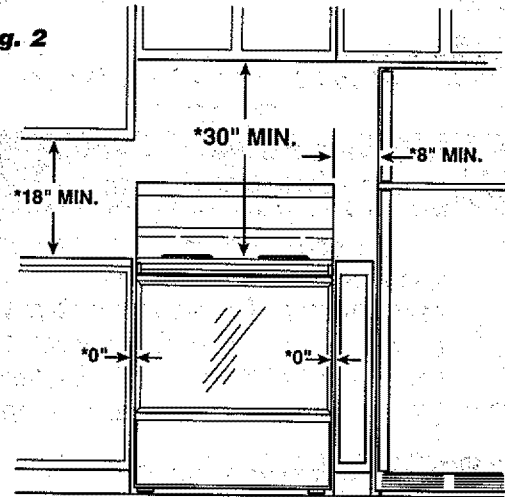

\*DIMENSIONES MINIMAS ENTRE LA CUBIERTA DE LA ESTUFA Y LAS PAREDES O ALACENAS SOBRE LA CUBIERTA

## \* ESPACIOS RECOMENDADOS PARA CALENTAR SUPERFICIES SENSITIVAS.

Los revestimientos de las paredes, la superficie de los mesones y los gabinetes alrededor estufa deberían soportar temperaturas hasta 200° F generadas por el estufa.

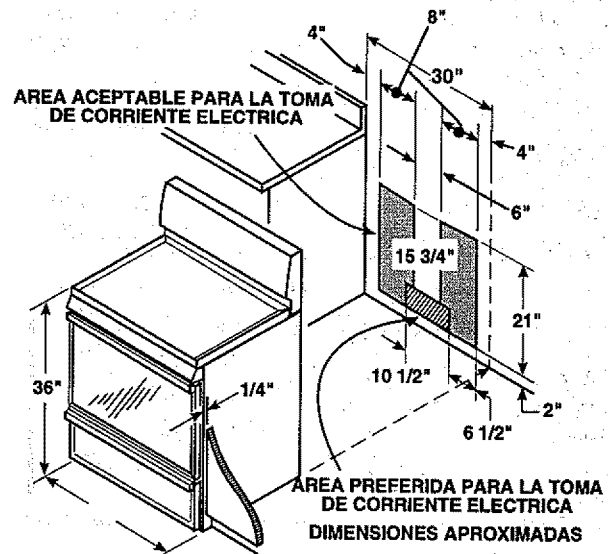

Fig. 3

## PREPARACION

- Quite toda la cinta adhesiva y los empaques. Retire las hojas de plástico transparente que cubren algunas partes (alrededor de las puertas de vidrio del horno, los marcos laterales), cualquier cinta o empaque que se encuentre en el interior del horno.
- Retire los accesorios de empaque que estén en el horno.
- Verifique si alguna parte de la estufa se aflojó durante el traslado.

### REMUEVA LAS MATERIALES DE EMPAQUE



**Todos los materiales de empaque debe ser removidos durante la instalación. Esto incluye cintas adhesivas, amarras de alambre, cartón y plásticos protectores. Si estos materiales no se sajan podría resultar en daños al aparato una vez que la estufa se encienda y las superficies se calienten.**

## REQUERIMIENTOS ELECTRICOS

A este aparato electrodoméstico se le debe suministrar el voltaje y la frecuencia adecuados, y debe estar conectado a un circuito individual, correctamente aterrizado, protegido por un interruptor de circuito o un fusible con mecanismo de demora, como se observa en la placa de condiciones de funcionamiento.

El cableado debe estar en conformidad con los Códigos Eléctricos Nacionales (National Electrical Codes). Si el servicio eléctrico que se proporciona no satisface las especificaciones antes mencionadas, llame a un electricista autorizado.

Puede obtener una copia del Código Eléctrico Nacional (National Electrical Code) ANSII nfpá Núm. 70, última edición, si escribe a:

**National Fire Protection Association  
Battery March Park  
Quincy,, MA 02268**

Efectivo el 1 de enero, 1996, el Código Eléctrico Nacional requiere que la construcción del alambrado nuevo o realambrado utilice una conexión de 4 conductores a un aparato electrodoméstico. Cuando instale una estufa eléctrica en una construcción nueva, siga las instrucciones en CONEXION EN UNA CONSTRUCCION NUEVA Y EN CIRCUITO CONDUCTOR DE CUATRO RAMAS.

Si no conecta su estufa de acuerdo con los códigos vigentes, puede estar creando una condición peligrosa.

Debe usar un cable de tres polos, de una fase, de 120/240 voltios de AC o un sistema 208Y/120 voltios, 60 Hertz para operar su estufa.

La caja de conexión de la estufa está aprobada sólo para cables de cobre. Si la va conectar a un cableado doméstico de aluminio, debe utilizar conectores U.L. aprobados para conectar el cobre con el aluminio.

## PARA HACER LA CONEXION ELECTRICA

Quite la tapa de acceso de la caja de conexiones (en la parte posterior de la estufa). Vea la figura 4A o la figura 4B. Algunos modelos tienen una tapa con un cable de una sola pieza, como se muestra en la Figura 4B. Cuando reinstale la cubierta del cable de una sola pieza, asegúrese de que el cable no quede atrapado entre la cubierta del cable y la parte posterior de la estufa.

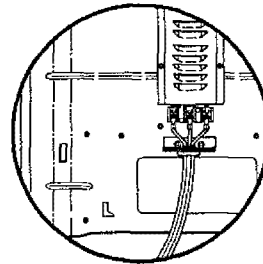

Fig. 4A

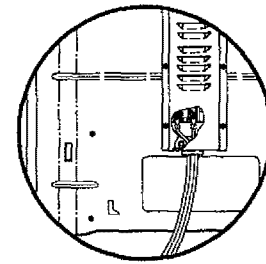

Fig. 4B

Todas las construcciones nuevas, casas móviles e instalaciones donde los códigos locales no permiten hacer tierra a través de neutral, requieren un juego de cordón flexible de cuatro alambres. Si la estufa tiene un valor de entre 8750 y 16500 Watts, el juego del cordón debe ser de un valor para 40 amperes-125/250 Voltios. Si la estufa tiene un valor de entre 16501 y 22500 Watts, el juego del cordón debe ser de un valor para 50 Amperes-125/250 Voltios. Para construcciones existentes se puede usar un juego de cordón flexible de tres alambres, y se aplican los mismos valores que se describen arriba.

- Cuando utilice un cable adecuado para resistir 40 amperes, quite la tuerca próxima a la más sobresaliente (1 3/6") de la placa de conexión. De igual modo, si va a usar un cable de 50 amperes, quite la tuerca más sobresaliente de la placa (1 3/4 de diámetro).

Debe utilizar una abrazadera o roldana de presión para sostener el cable.

- Las terminaciones deben formar un lazo cerrado en los terminales o ser lengüetas abiertas de conexión en forma de espada.

## CONSTRUCCION NUEVA Y CABLE CONECTOR DE 4 ALAMBRES

- Quite todos los tornillos de las zapatas conectoras de la caja de conexión.
- Quite el tornillo de tierra y luego la tira que sujeta la zapata de tierra.
- Instale el cable de cuatro alambres y la abrazadera en el soporte correspondiente.
- Sujete el cable verde debajo de la caja de conexión utilizando el tornillo de tierra que quitó antes.
- Conecte los cables rojo y negro a los terminales de los extremos y el cable blanco al terminal central.
- Empuje hacia arriba el soporte de la abrazadera (para quitar la presión) mientras aprieta la abrazadera.
- Instale nuevamente la cubierta de acceso a la caja de conexión asegurándose que el alambre no quede aprisionado entre la cubierta del alambre y la espalda principal.

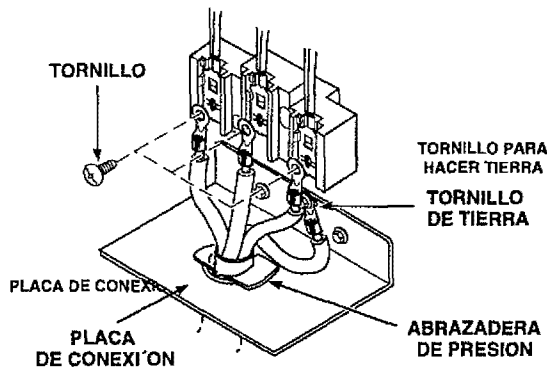

## Si los códigos locales requieren un polo neutral aterrizado:

- Quite la tira que hace tierra.
- Conecte el cable blanco al terminal central.
- Utilice el terminal de tierra o conéctela a la varilla de tierra física de acuerdo con los códigos locales.

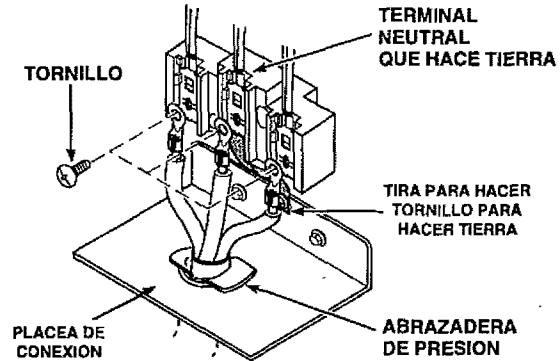

## PARA QUITAR LA PUERTA DEL HORNO

Antes de instalar su estufa puede quitar las puertas del horno para disminuir el peso de la unidad. **NO** levante la unidad tomándola de la manilla de la puerta.

### Para quitar la puerta del horno:

1. Abra la puerta hasta la posición en que tope. Vea la figura 5A.
2. Sujete la puerta de los dos lados y levántela para sacarla de las bisagras. Vea la figura 5B.

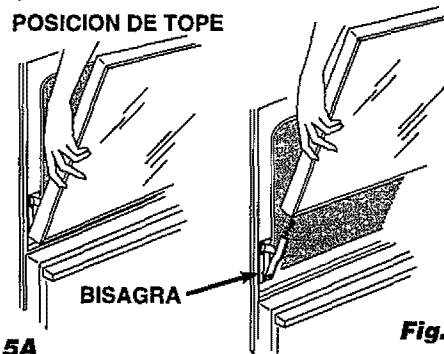

Fig. 5A

Fig. 5B

## JUEGO DE CONEXION DE CABLE DE TRES ALAMBRES (BIFASICO)

- Quite los tornillos de las zapatas conectoras de la caja de conexiones.
- Instale el cable de tres alambres y la abrazadera en el agujero correspondiente al soporte de la abrazadera.
- Conecte los alambres rojo y negro a los extremos y el cable blanco al terminal central.
- Empuje el cable hacia arriba (para soltar la presión) mientras aprieta la abrazadera para sujetarla bien.
- Instale nuevamente la cubierta de acceso a la caja de conexión asegurándose que el alambre no quede aprisionado entre la cubierta del alambre y la espalda principal.



**Quando quite la puerta y los brazos de las bisagras estén en posición de tope, no los golpee ni trate de moverlos. Las bisagras podrían soltarse hiriéndolo en las manos o dañando la porcelana de la parte delantera del horno. Cubra las bisagras con toallas o inserte rollos de toallas vacíos detrás de las bisagras mientras trabaja en el área del horno.**

## NIVELE LA ESTUFA

Utilice la llave inglesa y afloje las cuatro patas niveladoras dándoles por lo menos dos vueltas. Consulte su guía de instalación para obtener más información acerca de cómo nivelar la estufa antes de colocarla en su sitio.

La estufa debe estar nivelada para poder hornear y cocinar de manera adecuada. Instale la parrillas del horno. (Consulte el Manual de Instrucciones del Propietario).

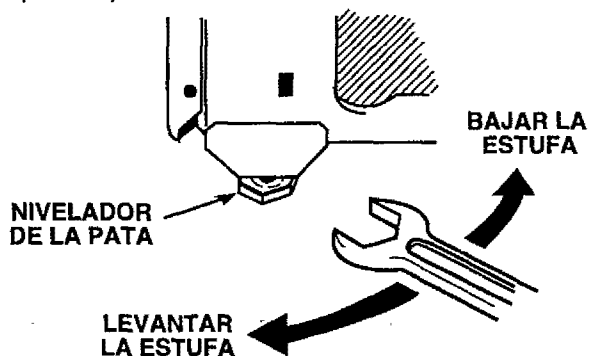

Use una llave de tuercas de 1 3/8" o una llave inglesa ajustable para igualar los niveladores de las cuatro patas dándole dos o tres vueltas a cada una.

Coloque un nivel o una taza de medir parcialmente llena de agua sobre una de las parrillas del horno.

Utilice la llave para ajustar los niveladores de las patas.

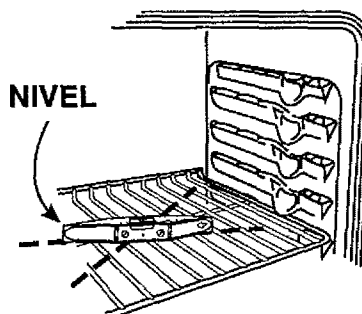

# NOTAS

# **NOTAS**

31-10249

**229C4053P003-3**



Papel reciclado