

# TRIBIT StormBox Lava

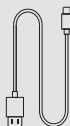

Portable Wireless Speaker

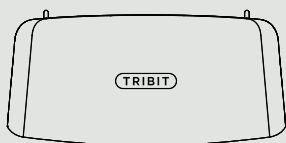
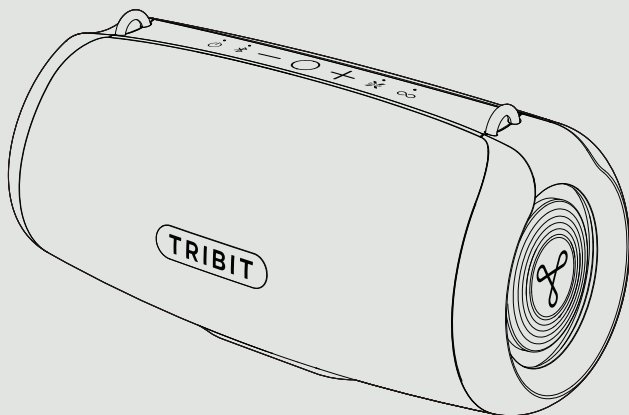

Charger not included

Hereby, Thousandshores Deutschland GmbH declares that the radio equipment type Portable Wireless Speaker BTS51 is in compliance with Directive 2014/53/EU.

The full text of the EU declaration conformity is available at the following internet address:  
<http://files.tribit.com/BTS51-eu-doc.pdf>

Hiermit erklärt Thousandshores Deutschland GmbH, dass der Funkanlagentyp Portable Wireless Speaker BTS51 der Richtlinie 2014 /53/EU entspricht.

Der vollständige Text der EU-Konformitätserklärung ist unter der folgenden Internetadresse verfügbar:

<http://files.tribit.com/BTS51-de-doc.pdf>

Learn more about the UK Declaration of Conformity, Please click below link to download.

<http://files.tribit.com/BTS51-uk-doc.pdf>

# To Charging The Speaker

1

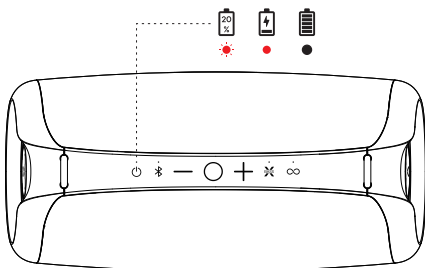

When the battery is lower than 20%, the red light blinks.

When charging, the red light is always on.

When fully charged (about 5 hours), the red light turns off.

**Note :** When charging, please keep the charging port and charging cable completely dry.

DE: Wenn die Batterie weniger als 20 % geladen ist, blinkt das rote Licht.

Während des Ladevorgangs ist das rote Licht immer an.

Wenn der Akku vollständig geladen ist (ca. 5 Stunden), erlischt das rote Licht.

**Hinweis :** Bitte halten Sie den Ladeanschluss und das Ladekabel beim Aufladen vollständig trocken.

FR: Lorsque la batterie est inférieure à 20 %, le voyant rouge clignote.

Lors de la charge, le voyant rouge est toujours allumé.

Lorsque la batterie est complètement chargée (environ 5 heures), le voyant rouge s'éteint.

**Note :** Lors du chargement, le port et le câble de chargement doivent rester complètement secs.

ES: Cuando la batería está por debajo del 20%, la luz roja parpadea.

Durante la carga, la luz roja está siempre encendida.

Cuando está completamente cargada (unas 5 horas), la luz roja se apaga.

**Nota :** Al cargar, mantenga el puerto de carga y el cable de carga completamente secos.

IT: Quando la batteria è inferiore al 20%, la luce rossa lampeggia.

Durante la carica, la luce rossa è sempre accesa.

Quando la batteria è completamente carica (circa 5 ore), la luce rossa si spegne.

**Nota :** durante la ricarica, tenere la porta di ricarica e il cavo di ricarica completamente asciutti.

JP: バッテリー残量が20%以下になると、赤いランプが点滅します。

充電中は赤いランプが常に点灯しています。

満充電になると(約5時間)、赤いランプが消えます。

**注意:** 充電する時、充電口と充電ケーブルを完全に乾かしてください。

PL: Gdy poziom naładowania baterii jest niższy niż 20%, czerwona lampka miga.

Podczas ładowania czerwone światło jest zawsze włączone.

Po pełnym naładowaniu (około 5 godzin) czerwone światło gaśnie.

**Uwaga :** Podczas ładowania port ładowania i kabel ładujący powinny być całkowicie suche.

PT-BR: Quando a bateria está abaixo de 20%, a luz vermelha pisca.

Durante o carregamento, a luz vermelha está sempre acesa.

Quando totalmente carregada (cerca de 5 horas), a luz vermelha se apaga.

**Observação :** Ao carregar, mantenha a porta de carregamento e o cabo de carregamento completamente secos.

CN: 电池电量低于 20% 时, 红灯闪烁。

充电时, 红灯常亮。

充满电后(约 5 小时), 红灯熄灭。

**注:** 充电时, 请保持充电接口和充电线完全干燥。

## To Charging Other Devices

2

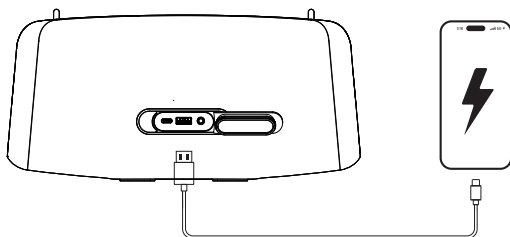

Use the speaker's USB-A port to connect and charge other devices.

The speaker stops charging other devices when the battery level drops below 20%.

DE: Verwenden Sie den USB-A-Anschluss des Lautsprechers, um andere Geräte anzuschließen und aufzuladen.

Der Lautsprecher hört auf, andere Geräte zu laden, wenn der Akkuladestand unter 20 % sinkt.

FR: Utilisez le port USB-A de l'enceinte pour connecter et charger d'autres appareils.

L'enceinte arrête de charger d'autres appareils lorsque le niveau de la batterie descend en dessous de 20 %.

ES: Utiliza el puerto USB-A del altavoz para conectar y cargar otros dispositivos.

El altavoz deja de cargar otros dispositivos cuando el nivel de batería cae por debajo del 20%.

IT: Utilizzare la porta USB-A del diffusore per collegare e caricare altri dispositivi.

Il diffusore smette di caricare altri dispositivi quando il livello della batteria scende sotto il 20%.

JP: スピーカーのUSB-Aポートを使用して他のデバイスを接続し、充電します。

バッテリー残量が20%以下になると、スピーカーは他のデバイスの充電を停止します。

PL: Port USB-A głośnika służy do podłączania i ładowania innych urządzeń.

Głośnik przestaje ładować inne urządzenia, gdy poziom naładowania baterii spadnie poniżej 20%.

PT-BR: Use a porta USB-A do alto-falante para conectar e carregar outros dispositivos.

O alto-falante para de carregar outros dispositivos quando o nível da bateria cai abaixo de 20%.

CN: 使用音箱的 USB-A 端口连接其他设备并为其充电。

当电池电量低于 20% 时, 扬声器将停止为其他设备充电。

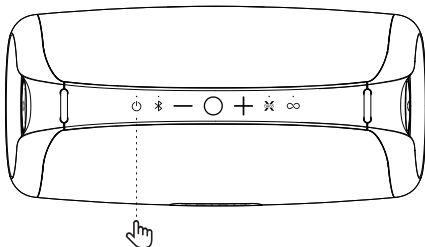

Short press the power button once to turn on/off the speaker.

When there is no audio input or any operation, the speaker will automatically turn off after 15 minutes.

When the speaker cannot work normally due to unknown reasons, long press the power button for 10S to achieve forced shutdown and then restart the speaker.

- DE:** Drücken Sie einmal kurz die Einschalttaste, um den Lautsprecher ein- und auszuschalten.  
Wenn es keinen Audioeingang oder irgendeinen Betrieb gibt, schaltet sich der Lautsprecher nach 15 Minuten automatisch aus.  
Wenn der Lautsprecher aus unbekanntem Gründen nicht normal funktionieren kann, halten Sie die Einschalttaste 10 Sekunden lang gedrückt, um eine Zwangsabschaltung zu erreichen und den Lautsprecher neu zu starten.
- FR:** Appuyez brièvement sur le bouton d'alimentation pour allumer/éteindre le haut-parleur.  
En l'absence d'entrée audio ou d'opération, le haut-parleur s'éteint automatiquement au bout de 15 minutes.  
Lorsque le haut-parleur ne peut pas fonctionner normalement pour des raisons inconnues, appuyez longuement sur le bouton d'alimentation pendant 10 secondes pour obtenir un arrêt forcé, puis redémarrez le haut-parleur.
- ES:** Pulsa brevemente el botón de encendido una vez para encender o apagar el altavoz.  
Cuando no hay entrada de audio o cualquier operación, el altavoz se apagará automáticamente después de 15 minutos.  
Cuando el altavoz no puede funcionar normalmente debido a razones desconocidas, mantenga pulsado el botón de encendido durante 10 segundos para lograr el apagado forzado y luego reinicie el altavoz.
- IT:** Premere brevemente il pulsante di accensione una volta per accendere/spegnere il diffusore.  
In assenza di ingresso audio o di qualsiasi operazione, il diffusore si spegne automaticamente dopo 15 minuti.  
Quando il diffusore non può funzionare normalmente per motivi sconosciuti, premere a lungo il pulsante di accensione per 10 secondi per ottenere lo spegnimento forzato e riavviare il diffusore.
- JP:** 電源ボタンを短く1回押すと、スピーカ-の電源がオン/オフになります。  
音声入力や操作がない場合、15分後に自動的に電源が切れます。  
スピーカ-が原因不明で正常に動作しない場合は、電源ボタンを10秒間長押しして強制シャットダウンし、スピーカ-を再起動してください。
- PL:** Naciśnij krótko przycisk zasilania, aby włączyć/wyłączyć głośnik.  
W przypadku braku wejścia audio lub jakiegokolwiek operacji głośnik wyłączy się automatycznie po 15 minutach.  
Jeśli głośnik nie może działać normalnie z nieznanym przyczyn, naciśnij długo przycisk zasilania przez 10 sekund, aby uzyskać wymuszone wyłączenie, a następnie uruchom ponownie głośnik.
- PT-BR:** Pressione rapidamente o botão liga/desliga uma vez para ligar/desligar o alto-falante.  
Quando não houver entrada de áudio ou qualquer operação, o alto-falante será desligado automaticamente após 15 minutos.  
Quando o alto-falante não puder funcionar normalmente devido a motivos desconhecidos, pressione longamente o botão liga/desliga por 10 segundos para obter o desligamento forçado e, em seguida, reinicie o alto-falante.
- CN:** 短按一次电源按钮即可打开/关闭音箱。  
当没有音频输入或任何操作时, 音箱将在 15 分钟后自动关闭。  
当音箱因不明原因无法正常工作时, 长按电源按钮 10 秒钟可实现强制关机, 然后重新启动音箱。

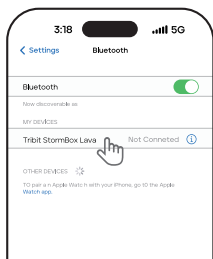
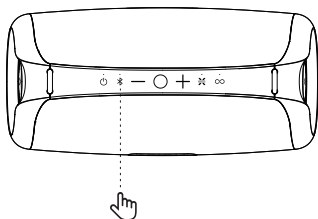

Short press the Bluetooth button once to enter pairing mode.

Long press the Bluetooth button 2S to disconnect the Bluetooth connection.

The speaker can be connected to up to two Bluetooth devices at the same time.

**Note :** If both Bluetooth and the audio cable are connected, you can switch between them by pressing the Bluetooth button twice quickly.

DE: Drücken Sie einmal kurz die Bluetooth-Taste, um den Kopplungsmodus zu aktivieren.

Drücken Sie die Bluetooth-Taste 2S lang, um die Bluetooth-Verbindung zu trennen.

Der Lautsprecher kann mit bis zu zwei Bluetooth-Geräten gleichzeitig verbunden werden.

**Hinweis :** Wenn sowohl Bluetooth als auch das Audiokabel angeschlossen sind, können Sie zwischen beiden umschalten, indem Sie die Bluetooth-Taste zweimal schnell drücken.

FR: Appuyez brièvement sur le bouton Bluetooth une fois pour passer en mode d'appairage.

Appuyez longuement sur le bouton Bluetooth 2S pour déconnecter la connexion Bluetooth.

L'enceinte peut être connectée à deux appareils Bluetooth en même temps.

**Remarque :** Si le Bluetooth et le câble audio sont tous deux connectés, vous pouvez passer de l'un à l'autre en appuyant deux fois rapidement sur le bouton Bluetooth.

ES: Pulse brevemente el botón Bluetooth una vez para entrar en el modo de emparejamiento.

Pulse prolongadamente el botón Bluetooth 2S para desconectar la conexión Bluetooth.

El altavoz puede conectarse a un máximo de dos dispositivos Bluetooth al mismo tiempo.

**Nota :** Si tanto el Bluetooth como el cable de audio están conectados, puedes cambiar entre ellos pulsando el botón Bluetooth dos veces rápidamente.

IT: Premere brevemente il pulsante Bluetooth una volta per accedere alla modalità di accoppiamento.

Premere a lungo il pulsante Bluetooth 2S per scollegare la connessione Bluetooth.

Il diffusore può essere collegato a un massimo di due dispositivi Bluetooth contemporaneamente.

**Nota :** se sono collegati sia il Bluetooth che il cavo audio, è possibile passare dall'uno all'altro premendo due volte rapidamente il pulsante Bluetooth.

JP: Bluetoothボタンを1回短押しして、ペアリングモードにします。

Bluetoothボタンを2S長押しすると、Bluetooth接続が解除されます。

スピーカーは同時に2台までのBluetooth機器と接続することができます。

**注:** Bluetoothとオーディオケーブルの両方が接続されている場合、Bluetoothボタンを素早く2回押すことで切り替えることができます。

長押しして強制シャットダウンし、スピーカーを再起動してください。

PL: Naciśnij krótko przycisk Bluetooth jeden raz, aby przejść do trybu parowania.

Długie naciśnięcie przycisku Bluetooth 2S powoduje rozłączenie połączenia Bluetooth.

Głośnik może być połączony z maksymalnie dwoma urządzeniami Bluetooth jednocześnie.

**Uwaga :** Jeśli zarówno Bluetooth, jak i kabel audio są podłączone, można przełączać się między nimi, naciskając szybko dwukrotnie przycisk Bluetooth.

PT-BR : Pressione brevemente o botão Bluetooth uma vez para entrar no modo de emparelhamento.

Pressione longamente o botão Bluetooth 2S para desconectar a conexão Bluetooth.

O alto-falante pode ser conectado a até dois dispositivos Bluetooth ao mesmo tempo.

**Observação :** Se tanto o Bluetooth quanto o cabo de áudio estiverem conectados, você poderá alternar entre eles pressionando rapidamente o botão Bluetooth duas vezes.

CN: 短按蓝牙按键一下进入配对模式。

长按蓝牙按键2S断开蓝牙连接。

音箱最多可同时连接两台蓝牙设备。

**注:** 如果同时连接了蓝牙和音频线, 则可通过快速按下蓝牙按钮两次在两者之间进行切换。

# Controls

5

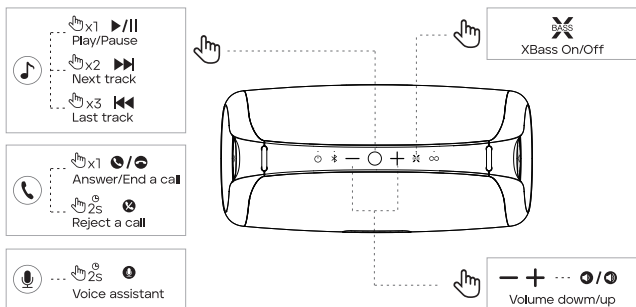

x1: Press once  
x2: Press twice  
x3: Press three times  
2s: Press and hold for 2 seconds  
Reset: Press and hold the +- button at the same time for 5s

DE: x1: Einmal drücken  
x2: Zweimal drücken  
x3: Dreimal drücken  
2s: 2 Sekunden lang gedrückt halten  
Zurücksetzen: Drücken und halten Sie die +- Taste gleichzeitig für 5s

FR: x1: Appuyer une fois  
x2: Appuyer deux fois  
x3: Appuyer trois fois  
2s: Appuyer pendant 2 secondes  
Réinitialisation: Appuyer simultanément sur le bouton +- et le maintenir enfoncé pendant 5 secondes.

ES: x1: Pulsar una vez  
x2: Pulsar dos veces  
x3: Pulsar tres veces  
2s: Mantener pulsado durante 2 segundos  
Reiniciar: Mantenga pulsado el botón +- al mismo tiempo durante 5s

IT: x1: Premere una volta  
x2: Premere due volte  
x3: Premere tre volte  
2s: Premere e tenere premuto per 2 secondi  
Azzeramento: Tenere premuto il pulsante +- contemporaneamente per 5 secondi.

JP: x1: 1回押す  
x2: 2回押す  
x3: 3回押す  
2s: 2秒間の長押し  
リセットする: 同時に+-ボタンを5秒間長押しする

PL: X1: Naciśnij raz  
X2: Naciśnij dwa razy  
X3: Naciśnij trzy razy  
2S: Długo naciśnięcie przez 2 sekundy  
Reset: Naciśnij i przytrzymaj jednocześnie przyciski +- przez 5 sekund.

PT-BR: X1: Pressione uma vez  
X2: Pressione duas vezes  
X3: Pressione três vezes  
2S: Pressione longamente por 2 segundos  
Reiniciar: Pressione e mantenha pressionados os botões +- simultaneamente por 5 segundos.

CN: x1: 按一下  
x2: 按两下  
x3: 按三下  
2s: 长按两秒  
复位: 同时长按+-按键5s

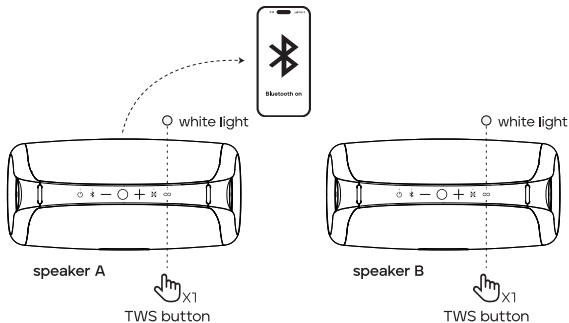

1. First connect Speaker A to your phone's Bluetooth, then press the TWS button.
  2. Make sure speaker B is not connected to any device, then press the TWS button.
  3. Both speakers play sound at the same time, indicating that TWS is successful, speaker A is the left channel and speaker B is the right channel.
- Long press any speaker's TWS button for 2 seconds to exit TWS.

- DE: 1. Verbinden Sie zunächst Lautsprecher A mit dem Bluetooth Ihres Telefons und drücken Sie dann die TWS-Taste.  
 2. Vergewissern Sie sich, dass Lautsprecher B nicht mit einem Gerät verbunden ist, und drücken Sie dann die TWS-Taste.  
 3. Beide Lautsprecher geben gleichzeitig Ton wieder, was anzeigt, dass TWS erfolgreich war, Lautsprecher A ist der linke Kanal und Lautsprecher B ist der rechte Kanal.  
 Halten Sie die TWS-Taste eines beliebigen Lautsprechers 2 Sekunden lang gedrückt, um TWS zu beenden.

- FR: 1. Connectez d'abord l'enceinte A au Bluetooth de votre téléphone, puis appuyez sur le bouton TWS.  
 2. Assurez-vous que l'enceinte B n'est connectée à aucun appareil, puis appuyez sur la touche TWS.  
 3. Les deux enceintes émettent un son en même temps, ce qui indique que le TWS a réussi, l'enceinte A étant le canal gauche et l'enceinte B le canal droit.  
 Appuyez longuement sur la touche TWS de n'importe quelle enceinte pendant 2 secondes pour quitter TWS.

- ES: 1. En primer lugar, conecta el altavoz A al Bluetooth de tu teléfono y, a continuación, pulsa el botón TWS.  
 2. Asegúrate de que el altavoz B no está conectado a ningún dispositivo y, a continuación, pulsa el botón TWS.  
 3. Ambos altavoces reproducen sonido al mismo tiempo, lo que indica que TWS se ha realizado correctamente, el altavoz A es el canal izquierdo y el altavoz B es el canal derecho.  
 Mantenga pulsado el botón TWS de cualquier altavoz durante 2 segundos para salir de TWS.

- IT: 1. Collegare l'altoparlante A al Bluetooth del telefono, quindi premere il pulsante TWS.  
 2. Assicurarsi che l'altoparlante B non sia collegato a nessun dispositivo, quindi premere il pulsante TWS.  
 3. Entrambi gli altoparlanti riproducono il suono contemporaneamente, indicando che il TWS è riuscito; l'altoparlante A è il canale sinistro e l'altoparlante B è il canale destro.  
 Premere a lungo per 2 secondi il pulsante TWS di qualsiasi altoparlante per uscire dal TWS.

- JP: 1. まずスピーカーAを携帯電話のBluetoothに接続し、TWSボタンを押します。  
 2. スピーカーBがどのデバイスにも接続されていないことを確認し、TWSボタンを押します。  
 3. 両方のスピーカーが同時に音を再生し、TWSが成功し、スピーカーAが左チャンネル、スピーカーBが右チャンネルであることを示します。  
 スピーカーのTWSボタンを2秒間長押しすると、TWSが終了します。

- PL: 1. Najpierw podłącz głośnik A do Bluetooth w telefonie, a następnie naciśnij przycisk TWS.  
 2. Upewnij się, że głośnik B nie jest podłączony do żadnego urządzenia, a następnie naciśnij przycisk TWS.  
 3. Oba głośniki odtwarzają dźwięk w tym samym czasie, wskazując, że TWS się powiodło, głośnik A jest lewym kanałem, a głośnik B jest prawym kanałem.  
 Naciśnij i przytrzymaj przycisk TWS dowolnego głośnika przez 2 sekundy, aby wyjść z TWS.

- PT-BR: 1. Primeiro, conecte o alto-falante A ao Bluetooth do seu telefone e, em seguida, pressione o botão TWS.  
 2. Certifique-se de que o alto-falante B não esteja conectado a nenhum dispositivo e pressione o botão TWS.  
 3. Ambos os alto-falantes reproduzem som ao mesmo tempo, indicando que o TWS foi bem-sucedido; o alto-falante A é o canal esquerdo e o alto-falante B é o canal direito.  
 Mantenha pressionado por 2 segundos o botão TWS de qualquer alto-falante para sair do TWS.

- CN: 1. 首先将音箱A连接到手机蓝牙，然后按TWS按钮。  
 2. 确保音箱B未连接任何设备，然后按TWS按钮。  
 3. 两个音箱同时播放声音，表明TWS成功，音箱A为左声道，音箱B为右声道。  
 长按任何扬声器的TWS按钮2秒钟可退出TWS。

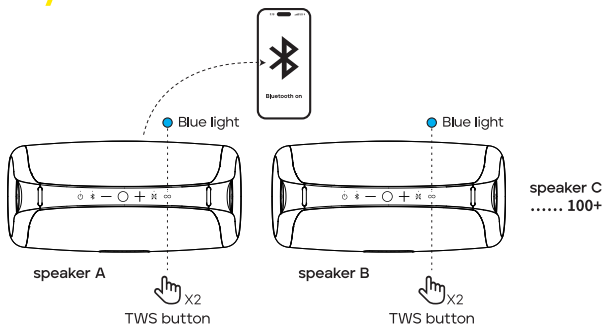

1. First connect the host speaker A to your phone's Bluetooth, then short press the TWS button 2 times.
  2. Make sure the other speakers are not connected to any device, then short press the TWS button 2 times.
  3. Other speakers broadcast voice to indicate that they have successfully joined the group. Up to 100+ speakers can be connected at the same time.
- Long press any speaker's TWS button for 2 seconds to exit the group.

- DE: 1. Verbinden Sie zunächst den Host-Lautsprecher A mit dem Bluetooth Ihres Telefons und drücken Sie dann 2 Mal kurz die TWS-Taste.  
 2. Vergewissern Sie sich, dass die anderen Lautsprecher nicht mit einem Gerät verbunden sind, und drücken Sie dann 2 Mal kurz die TWS-Taste.  
 3. die anderen Lautsprecher senden eine Stimme, um anzuzeigen, dass sie der Gruppe erfolgreich beigetreten sind. Es können bis zu 100+ Lautsprecher gleichzeitig angeschlossen werden.  
 Drücken Sie die TWS-Taste eines beliebigen Lautsprechers 2 Sekunden lang, um die Gruppe zu verlassen.

- FR: 1. connectez d'abord l'enceinte hôte A au Bluetooth de votre téléphone, puis appuyez brièvement sur le bouton TWS à deux reprises.  
 2. assurez-vous que les autres enceintes ne sont connectées à aucun appareil, puis appuyez brièvement sur le bouton TWS à deux reprises.  
 3. les autres haut-parleurs émettent une voix pour indiquer qu'ils ont rejoint le groupe. Il est possible de connecter jusqu'à plus de 100 haut-parleurs en même temps.  
 Appuyez longuement sur le bouton TWS de n'importe quel orateur pendant 2 secondes pour quitter le groupe.

- ES: 1. Conecte primero el altavoz A al Bluetooth del teléfono y, a continuación, pulse brevemente el botón TWS 2 veces.  
 2. Asegúrese de que los otros altavoces no están conectados a ningún dispositivo y, a continuación, pulse brevemente el botón TWS 2 veces.  
 3. Los otros altavoces emiten una voz para indicar que se han unido correctamente al grupo. Se pueden conectar hasta más de 100 altavoces al mismo tiempo.  
 Pulse prolongadamente el botón TWS de cualquier altavoz durante 2 segundos para salir del grupo.

- IT: 1. Collegare innanzitutto il diffusore host A al Bluetooth del telefono, quindi premere brevemente il pulsante TWS 2 volte.  
 2. Assicurarsi che gli altri altoparlanti non siano collegati ad alcun dispositivo, quindi premere brevemente il pulsante TWS 2 volte.  
 3. Gli altri altoparlanti trasmettono la voce per indicare che si sono uniti al gruppo. È possibile collegare contemporaneamente fino a più di 100 diffusori.  
 Premere a lungo il pulsante TWS di qualsiasi diffusore per 2 secondi per uscire dal gruppo.

- JP: 1. まずホストスピーカーAを携帯電話のBluetoothに接続し、TWSボタンを2回短く押します。  
 2. 他のスピーカーがどのデバイスにも接続されていないことを確認し、TWSボタンを2回短く押します。  
 3. 他のスピーカーがグループに正常に参加したことを示す音声を送信します。最大100台以上のスピーカーを同時に接続できます。  
 いずれかのスピーカーのTWSボタンを2秒間長押しすると、グループが終了します。

- PL: 1. Najpierw podłącz głośnik główny A do Bluetooth w telefonie, a następnie naciśnij krótko przycisk TWS 2 razy.  
 2. upewnij się, że pozostałe głośniki nie są podłączone do żadnego urządzenia, a następnie naciśnij krótko przycisk TWS 2 razy.  
 3. inne głośniki emitują głos, aby wskazać, że pomyślnie dołączyły do grupy. Jednocześnie można podłączyć do ponad 100 głośników.  
 Naciśnij i przytrzymaj przez 2 sekundy przycisk TWS dowolnego głośnika, aby opuścić grupę.

- PT-BR: 1. Primeiro, conecte o alto-falante host A ao Bluetooth do seu telefone e, em seguida, pressione brevemente o botão TWS duas vezes.  
 2. Certifique-se de que os outros alto-falantes não estejam conectados a nenhum dispositivo e, em seguida, pressione brevemente o botão TWS 2 vezes.  
 3. os outros alto-falantes emitem voz para indicar que entraram no grupo com sucesso. Até mais de 100 alto-falantes podem ser conectados ao mesmo tempo.  
 Pressione longamente o botão TWS de qualquer alto-falante por 2 segundos para sair do grupo.

- CN: 1. 首先将主机音箱A连接到手机蓝牙, 然后短按TWS按键2次。  
 2. 确保其他音箱未连接任何设备, 然后短按TWS按钮2次。  
 3. 其他音箱播报语音表示成功加入组队。最多可以同时连接100+台音箱。  
 长按任意音箱的TWS按键2秒可以退出组队。

# TRIBIT APP

8

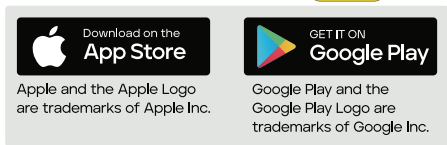
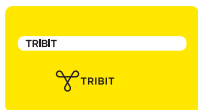

Download the TRIBIT app to adjust the EQ settings, upgrade the firmware and explore more features.

DE: Laden Sie die TRIBIT-App herunter, um die EQ-Einstellungen anzupassen, die Firmware zu aktualisieren und weitere Funktionen zu entdecken.

FR: Téléchargez l'application TRIBIT pour ajuster les réglages de l'égaliseur, mettre à jour le micrologiciel et découvrir d'autres fonctionnalités.

ES: Descarga la app TRIBIT para ajustar la configuración del ecualizador, actualizar el firmware y explorar más funciones.

IT: Scaricate l'app TRIBIT per regolare le impostazioni EQ, aggiornare il firmware ed esplorare altre funzioni.

PL: Pobierz aplikację TRIBIT, aby dokonywać regulacji EQ, aktualizować oprogramowanie sprzętowe i korzystać z dodatkowych funkcji.

PT-BR: Faça o download do aplicativo TRIBIT para fazer ajustes de EQ, atualizar o firmware e explorar mais recursos.

JP: TRIBITアプリをダウンロードして、EQ設定の調整、ファームウェアのアップグレード、より多くの機能の探索ができます。

CN: 下载TRIBIT应用, 调整均衡器、升级固件, 并探索更多功能。

# Safety Precautions

9

- EN: ● Tighten the silicone plug at the charging port to avoid water ingress and damage.
- When charging, please keep the charging port and charging cable completely dry.
  - Do not throw or place the product in a place where it can be easily dropped to avoid damage to the product due to dropping.
  - Do not disassemble, repair or modify the product.
  - The product has a built-in lithium battery, please do not dispose of it or put it in fire or overheating environment to avoid danger.
  - Consumers charging with a power adapter should purchase a power adapter that meets the requirements of local standards.
  - The warranty period is 12 months.
- DE: ● Ziehen Sie den Silikonstopfen am Ladeanschluss fest, um das Eindringen von Wasser und Schäden zu vermeiden.
- Halten Sie den Ladeanschluss und das Ladekabel beim Aufladen vollständig trocken.
  - Werfen Sie das Produkt nicht und stellen Sie es nicht an einen Ort, an dem es leicht fallen gelassen werden kann, um Schäden am Produkt durch Fallenlassen zu vermeiden.
  - Zerlegen, reparieren oder modifizieren Sie das Produkt nicht.
  - Das Produkt verfügt über eine eingebaute Lithium-Batterie, bitte entsorgen Sie diese nicht und bringen Sie sie nicht ins Feuer oder in eine überhitzte Umgebung, um Gefahren zu vermeiden.
  - Verbraucher, die das Gerät mit einem Netzadapter aufladen, sollten einen Netzadapter kaufen, der den Anforderungen der örtlichen Normen entspricht.
  - Die Garantiezeit beträgt 12 Monate.
- FR: ● Serrez le bouchon en silicone au niveau du port de charge pour éviter les infiltrations d'eau et les dommages .
- Lors de la charge, veuillez garder le port de charge et le câble de charge complètement secs .
  - Ne jetez pas ou ne placez pas le produit dans un endroit où il peut facilement tomber afin d'éviter qu'il ne soit endommagé par une chute .
  - Ne pas démonter, réparer ou modifier le produit .
  - Le produit a une batterie au lithium intégrée, veuillez ne pas la jeter ou la mettre au feu ou dans un environnement surchauffé afin d'éviter tout danger.
  - Les consommateurs qui chargent avec un adaptateur d'alimentation doivent acheter un adaptateur d'alimentation qui répond aux exigences des normes locales .
  - La période de garantie est de 12 mois.
- ES: ● Apriete el tapón de silicona en el puerto de carga para evitar la entrada de agua y daños.
- Durante la carga, por favor, mantenga el puerto de carga y el cable de carga completamente secos.
  - No tire ni coloque el producto en un lugar donde se pueda caer fácilmente para evitar daños en el producto debido a caídas.
  - No desmonte, repare ni modifique el producto.
  - El producto tiene una batería de litio incorporada, por favor no la tire ni la ponga en el fuego o en un ambiente sobrecalentado para evitar peligros.
  - Los consumidores que cargan con un adaptador de corriente deben comprar un adaptador de corriente que cumpla con los requisitos de las normas locales.
  - El periodo de garantía es de 12 meses.
- IT: ● Stringere il tappo in silicone sulla porta di ricarica per evitare l'ingresso di acqua e danni.
- Durante la ricarica, tenere la porta di ricarica e il cavo di ricarica completamente asciutti.
  - Non gettare o collocare il prodotto in un luogo in cui possa cadere facilmente per evitare danni al prodotto dovuti a cadute.
  - Non smontare, riparare o modificare il prodotto.
  - Il prodotto è dotato di una batteria al litio incorporata; per evitare pericoli, non smaltirla o metterla in un ambiente infuocato o surriscaldato.
  - I consumatori che caricano con un adattatore di corrente devono acquistare un adattatore di corrente che soddisfi i requisiti degli standard locali.
  - Il periodo di garanzia è di 12 mesi.
- JP: ● 水の浸入や破損を避けるため、充電ポートのシリコンプラグを締めてください；
- 充電の際は、充電口と充電ケーブルを完全に濡らさないようにしてください；
  - 落下による製品の損傷を避けるため、製品を投げたり、落下しやすい場所に置いたりしないでくだ

さい;

- 本製品を分解、修理、改造しないでください;
- 本製品にはリチウム電池が内蔵されていますので、危険防止のため、廃棄したり、火気や過熱する環境下に置かないでください;
- 電源アダプターで充電する場合は、各地域の規格に適合した電源アダプターをご購入ください;
- 保証期間は12ヶ月です。

BT-BR: ● Dokręcić silikonową zatyczkę portu ładowania, aby uniknąć przedostania się wody i uszkodzenia.

- Podczas ładowania port ładowania i kabel ładowania powinny być całkowicie suche.
- Nie rzucaj ani nie umieszczaj produktu w miejscu, w którym można go łatwo upuścić, aby uniknąć uszkodzenia produktu w wyniku upuszczenia.
- Nie należy demontować, naprawiać ani modyfikować produktu.
- Produkt posiada wbudowaną baterię litową, której nie należy wyrzucać ani narażać na ogień lub przegrzanie, aby uniknąć niebezpieczeństwa.
- Konsument ładujący za pomocą zasilacza powinni zakupić zasilacz spełniający wymagania lokalnych norm.
- Okres gwarancji wynosi 12 miesięcy.

PL: ● Aperte o plugue de silicone na porta de carregamento para evitar a entrada de água e danos.

- Ao carregar, mantenha a porta de carregamento e o cabo de carregamento completamente secos.
- Não jogue nem coloque o produto em um local onde ele possa cair facilmente para evitar danos ao produto devido à queda.
- Não desmonte, conserte ou modifique o produto.
- O produto tem uma bateria de lítio embutida; não a descarte nem a coloque em um ambiente com fogo ou superaquecimento para evitar perigo.
- adquirir um adaptador de energia que atenda aos requisitos das normas locais.
- O período de garantia é de 12 meses.

CN: ● 请塞紧充电口处的硅胶塞，避免进水导致损坏；

- 充电时，请保持充电口跟充电线完全干燥；
- 请勿丢弃或将产品置于容易跌落的地方，避免因跌落造成产品损坏；
- 请勿自行拆解、修理和改造本产品；
- 产品内置锂电池，请勿随意丢弃或置于火中或者过热环境，以免引起危险；
- 消费者使用电源适配器充电，需购买满足当地标准要求电源适配器；
- 保修期 12 个月。

## Specifications

Bluetooth Version :	V5.4
Output Power :	80W
Bluetooth Protocol:	A2DP,AVRCP,HFP,HSP
Frequency Response Range :	43Hz-20KHz
Frequency Band Range :	2402-2480MHz
Maximum Transmission Power :	≤6dBm
Battery :	43.2Wh
Play Time :	24 Hours(At 50% volume with XBass Off)
Charging Time :	About 5 Hours with 15W input
Waterproofing Grade :	IP67
Size :	310mm X 147mm X 152mm
Weight:	2300g

# FCC Statement

Changes or modifications not expressly approved by the party responsible for compliance could void the user's authority to operate the equipment.

This equipment has been tested and found to comply with the limits for a Class B digital device, pursuant to Part 15 of the FCC Rules. These limits are designed to provide reasonable protection against harmful interference in a residential installation. This equipment generates uses and can radiate radio frequency energy and, if not installed and used in accordance with the instructions, may cause harmful interference to radio communications. However, there is no guarantee that interference will not occur in a particular installation. If this equipment does cause harmful interference to radio or television reception, which can be determined by turning the equipment off and on, the user is encouraged to try to correct the interference by one or more of the following measures:

- Reorient or relocate the receiving antenna.
- Increase the separation between the equipment and receiver.
- Connect the equipment into an outlet on a circuit different from that to which the receiver is connected.
- Consult the dealer or an experienced radio/TV technician for help.

This device complies with part 15 of the FCC rules. Operation is subject to the following two conditions (1) this device may not cause harmful interference, and (2) this device must accept any interference received, including interference that may cause undesired operation.

# IC Caution

This device complies with Industry Canada licence-exempt RSS standard(s).

Operation is subject to the following two conditions: (1) This device may not cause interference, and (2) This device must accept any interference, including interference that may cause undesired operation of the device.

Le présent appareil est conforme aux CNR d'Industrie Canada applicables aux appareils radio exempts de licence. L'exploitation est autorisée aux deux conditions suivantes: (1) l'appareil ne doit pas produire de brouillage, et (2) l'utilisateur de l'appareil doit accepter tout brouillage radioélectrique subi, même si le brouillage est susceptible d'en compromettre le fonctionnement.



The power delivered by the charger must be between min 2 Watts required by the radio equipment, and max 15 Watts in order to achieve the maximum charging speed  
Die vom Ladegerät gelieferte Leistung muss zwischen mindestens 2 Watt, die das Funkgerät benötigt, und maximal 15 Watt liegen, um die maximale Ladegeschwindigkeit zu erreichen.

la potenza erogata dal caricabatterie deve essere compresa tra un minimo di 2 Watt richiesti dall'apparecchiatura radio e un massimo di 15 Watt per ottenere la massima velocità di ricarica.

la puissance fournie par le chargeur doit être comprise entre 2 watts minimum requis par l'équipement radio et 15 watts maximum afin d'atteindre la vitesse de charge maximale.

Moc dostarczana przez ładowarkę musi wynosić od min. 2 W wymaganej przez sprzęt radiowy do maks. 15 W w celu osiągnięcia maksymalnej prędkości ładowania.

la potencia suministrada por el cargador debe estar comprendida entre los 2 vatios mínimos requeridos por el equipo de radio y los 15 vatios máximos para alcanzar la velocidad de carga máxima.

## Statements of Compliance

Product Model: BTS38、TS-BTS20、BTS65、BTS25S、BTS12、BTS32、BTS31、BTS52、BTS10、BTS13、BTH92SC、BTH99、BTH95、BTS33、BTS56、BTS51

Date Code: 20240101

Name and Address of manufacture: Thousandshores Deutschland GmbH, Bredowstraße 17, Hamburg 22113, DE

Name and Address of Authorised Representative: APEX CE SPECIALISTS LIMITED, 89 Princess Street, Manchester, M14HT, UK

The statement of compliance is prepared by or on behalf of the manufacturer of the product.

In the opinion of the manufacturer, they have complied with either—(i) the applicable security requirements in Schedule 1 of SI 2023 No. 1007

Provision 5.1-1 of ETSI EN 303 645 & provision 5.1-2 of ETSI EN 303 645;

Provision 5.2-1 of ETSI EN 303 645;

Provision 5.3-13 of ETSI EN 303 645.

The defined support period for the product: 20260101

signature, name and function of the signatory:

The place and date of issue:

*Dmytro*, CEO  
Shenzhen, China 28-02-2024