

SMART WI-FI LED LIGHT START GUIDE

ENGLISH

Para instrucciones en español, ver
pág. 15

geeni™

Thank you for purchasing your GEENI smart home product. Get started using your new devices by downloading Geeni, one convenient app that manages everything straight from your phone or tablet. Easily connect to your home Wi-Fi and control multiple devices from the touch of your fingertips.

Contents

Download & Register	2-4
Plug In	5
Connect (Easy Mode)	6-7
Connect (AP Mode)	8-9
Questions, Troubleshooting, Notices	10-13

CAUTION: RISK OF ELECTRIC SHOCK OR BURNS – USE IN A DRY LOCATION ONLY. Do not install the device with wet hands or when standing on wet or damp surfaces. Suitable for use in operating environment between -20°C and 40°C (-4°F and 104°F). Not for use in totally enclosed luminaires. Do not use with dimmers. Please make sure the voltage of the LED bulb is compatible with the main electricity of your country before connecting to a bulb holder. Ensure that the base of the bulb matches the bulb holder. This device uses a non-replaceable light source. When the light source reaches the end of its life cycle, the device should be replaced.

What's in the Box

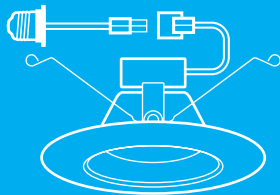

SMART WI-FI
LED LIGHT
START GUIDE

VOICE
CONTROL
GUIDE

- Smart Wi-Fi LED Downlight
- User Manual
- Voice Control Guide

Get Ready

- Know your Wi-Fi network and password
- Make sure your mobile device is running iOS® 9 or higher or Android™ 5.0 or higher
- Make sure you're connecting to a 2.4GHz Wi-Fi network (**Geeni can't connect to 5GHz networks**)
- Find an existing light socket (E26 shape)

1

Download the Geeni app from App Store or Google Play.

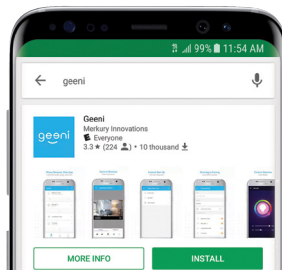

2

Register an account on your Geeni app.

The screenshot shows the 'Register' screen with a dark header containing a back arrow and the title 'Register'. Below the header, there is a white input field for 'Country / Region' with 'USA' and '+1 >' displayed. Below that is another white input field for 'Mobile number/E-mail'. At the bottom, there is a grey button labeled 'Next'.

STEP 1.
Enter your mobile phone number
or email address.

The screenshot shows the 'Register' screen with a dark header containing a back arrow and the title 'Register'. Below the header, there is a message: 'Verification code is sent to your phone: +1 123 1234567'. Below this is a white input field for 'Verification code' with a blue button labeled 'Resend(52)' to its right. Below that is another white input field for 'Please input password' with an eye icon to its right. At the bottom, there is a grey button labeled 'Confirm'.

STEP 2.
Enter the verification code
and create a password.

The screenshot shows the 'Login' screen with a dark header containing a back arrow and the title 'Login'. Below the header, there is a white input field for 'Country / Region' with 'USA +1 >' displayed. Below that is another white input field for 'Mobile number/E-mail'. Below that is a white input field for 'Password' with an eye icon to its right. At the bottom, there is a grey button labeled 'Login'. Below the button, there are two links: 'Sign in with SMS verification' and 'Forgot password'.

STEP 3.
Log in to the App.

3

Plug In

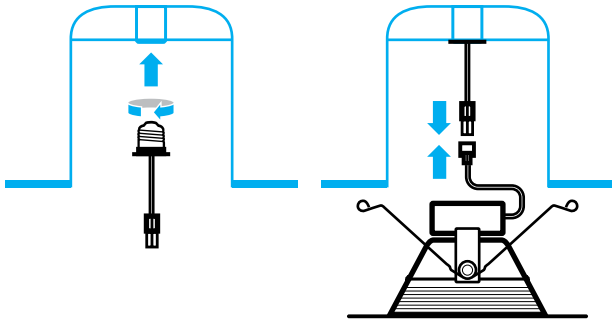

STEP 1.

Screw Edison base adapter into recessed housing socket.

STEP 2.

Connect the terminals.

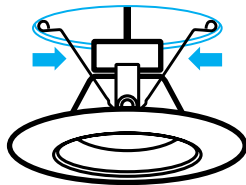

STEP 3.

Squeeze spring clips and install downlight into recessed housing unit, then turn on power.



STEP 4.

Downlight should be quickly flashing 2x per second.

How do I reset the device and what does the blinking light mean?

Reset the bulb by turning it off and on three times.

- Reset once (off and on 3 times) to reach Easy Mode, which is the primary way the app will try to connect.
(When in Easy Mode, you'll see the bulb flashing quickly, 2x per second)
- Reset again (off and on 3 times) to reach AP Mode, which is the Backup Mode to help connect.
(When in AP Mode, you'll see the bulb blinking slowly, every 3 seconds)

4

Add device. Method 1: Easy Mode

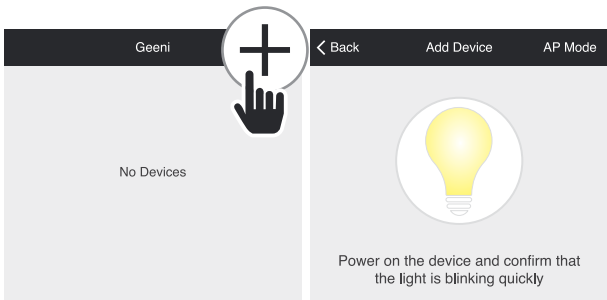

STEP 1.

In the Geeni app, on the top corner of the Devices screen, click (+).

STEP 2.

Make sure the light is flashing quickly, indicating it's ready to connect. If not, turn the bulb off and on 3 times until it is flashing. Press "Next Step."

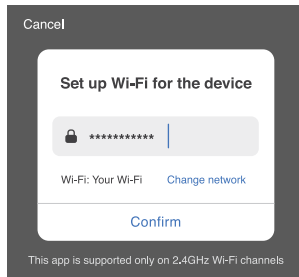

STEP 3.

Enter your Wi-Fi network and password.

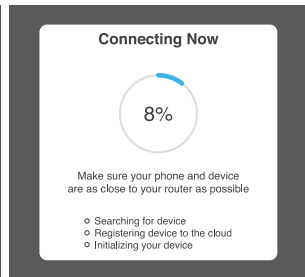

STEP 4.

The Geeni app will try to connect your device.

NOTE: Geeni can't connect to 5GHz networks.
*If the connection fails, try to connect using AP Mode.

5

Add device. Method 2: Backup AP Mode

STEP 1.

Make sure the device is in AP Mode, blinking slowly
(see reset instructions on p. 5)

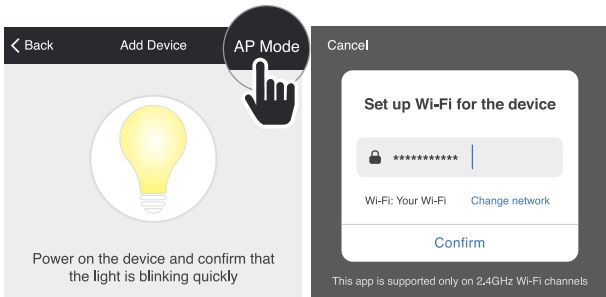

STEP 2.

In the Geeni app, on the top corner of the Devices screen, click (+). Choose "AP Mode" in the top corner.

STEP 3.

Click Next and enter your Wi-Fi details.

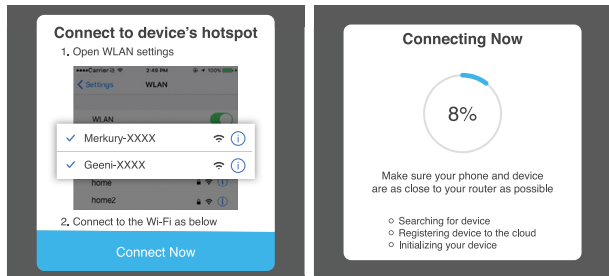

STEP 4.

Follow the instructions to choose the device from your Wi-Fi list.

STEP 5.

The device will connect.

NOTE: Geeni can't connect to 5GHz networks.

Frequently Asked Questions

1. Can I Share with Family and Friends?

Yes, you can share your bulbs with family and friends who will have access to control your bulbs, plugs, cameras, and other Geeni devices. In the Geeni app, press the Profile button and click on the "Device Sharing" button, and you will be able to give or revoke sharing permissions. In order to share, the other user should already have downloaded the Geeni app and registered a new account.

2. Can I Group Multiple Geeni Devices Together?

Yes, you can group multiple devices of the same type together, by room, location, or however else you want. The same devices can be in multiple groups. (For example, create a group for "Bedroom" and another group for "Entire House", and your Bedroom lights can be included in both groups). From your main device list, click on one of the devices you want to group, press the "... " button on the top right for advanced settings, and click Create Group. You'll then be able to choose which devices you'd like to group together and will be able to rename them.

3. How Many Devices can I Control?

Geeni app can control an unlimited amount of devices in an unlimited amount of locations. Your router may have a limit of how many devices can be connected to one router.

4. My Geeni Device has a Funny Name. How do I Rename it?

From your main device list, click on one of the devices you want to rename, press the "... " button on the top right for advanced settings, and click Modify Device Name (or Modify Group Name, if applicable). You'll then be able to choose a more familiar name.

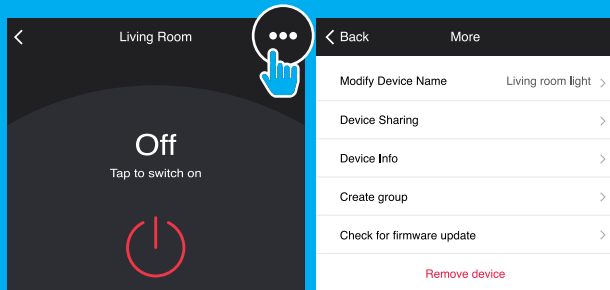

5. The Bulb Appears Offline or Unreachable, What Should I do?

Check the light switch and make sure that it's switched ON. The light bulb requires an "always-on" power supply to operate properly. Make sure your Wi-Fi router is online and in range. Make sure you have the latest Geeni functionality by clicking "Check for firmware update" in your device settings.

6. What's the Wireless Range?

The range of your home Wi-Fi is heavily dependent on your home router and the conditions of the room. Check with your router specifications for exact range data.

7. If my Wi-Fi/Internet Goes Down, Will Geeni still Work?

Geeni products need to be connected to Wi-Fi in order to use them remotely.

Troubleshooting

Cannot connect to your Wi-Fi network.

Make sure you entered the correct Wi-Fi password during the Wi-Fi setup. Check whether there are any Internet connection problems. If the Wi-Fi signal is too weak, reset your Wi-Fi router and try again.

Reset the Device

Reset once (off and on 3 times) to reach Easy Mode, which is the primary way the app will try to connect. (When in Easy Mode, you'll see the bulb flashing quickly, 2x per second)

Reset again (off and on 3 times) to reach AP, which is the Backup Mode to help connect. (When in AP Mode, you'll see the bulb blinking slowly, every 3 seconds)

System Requirements

- Mobile device running iOS® 9 or higher or Android™ 5.0 or higher
- Existing Wi-Fi Network
- Existing light socket (E26 shape)

Technical Specifications

- E26 base
- 120 V, 60 Hz
- Wi-Fi: IEEE 802.11N, 2.4GHz (not compatible with 5GHz Wi-Fi networks)

FCC Notice:

This device complies with Part 15 of the FCC Rules. Operation is subject to the two following conditions:

1. This device may not cause harmful interference.
2. This device must accept any interference received, including interference that may cause undesired operation.

Note: This equipment has been tested and found to comply with the limits for a Class B digital device, pursuant to Part 15 of the FCC Rules. These limits are designed to provide reasonable protection against harmful interference in a residential installation.

Important Information:

Before installing or replacing a bulb, read and follow all precautions, including the following:

CAUTION: RISK OF ELECTRIC SHOCK OR BURNS – USE IN A DRY LOCATION ONLY.

Do not install the device with wet hands or when standing on wet or damp surfaces. Suitable for use in operating environment between -20°C and 40°C (-4°F and 104°F). Not for use in totally enclosed luminaires. Do not use with dimmers. Please make sure the voltage of the LED bulb is compatible with the main electricity of your country before connecting to a bulb holder. Ensure that the base of the bulb matches the bulb holder. This device uses a non-replaceable light source. When the light source reaches the end of its life cycle, the device should be replaced.

Support:

If you encounter any issues, please visit us at support.mygeeni.com for help.

To explore our full selection of products, visit us at: www.mygeeni.com

(888) 232-3143 Toll-free (English Only)

© 2019 Mercury Innovations • 45 Broadway 3rd FL, New York NY 10006.

The illustrated product and specifications may differ slightly from those supplied. Geeni is a trademark of Mercury Innovations LLC. iPhone, Apple and the Apple logo are trademarks of Apple Inc., registered in the U.S. and other countries. App Store is a service mark of Apple Inc. Galaxy S is a registered trademark of Samsung Electronics Co., Ltd. Google, Google Play, and related marks and logos are trademarks of Google LLC. iOS is a registered trademark of Cisco in the U.S. and other countries and is used under license. Amazon, Alexa and all related logos are trademarks of Amazon.com, Inc. or its affiliates. All other trademarks and trade names are those of their respective owners.

Made in China

¿No se conecta? ¿Necesitas ayuda?



**NO DEVUELVAS ESTE PRODUCTO
A LA TIENDA**

Soporte de Geeni:

support@mygeeni.com

o pulsa "Soporte" en la aplicación Geeni para
obtener ayuda.

LUZ LED WI-FI INTELIGENTE GUÍA DE INICIO

ESPAÑOL

For instructions in English, see pg 1

geeni™



Gracias por comprar un producto GEENI Smart Home. Empieza a utilizar tus nuevos dispositivos descargando Geeni, una aplicación práctica con la que podrás administrar todo directamente desde tu teléfono o tablet. Conéctate fácilmente al wifi de tu casa y controla varios dispositivos desde la palma de tu mano.

Contenido

Descargar y registrarse	18-20
Instalar	21
Conectarse (modo fácil)	22-23
Conectarse (modo AP)	24-25
Preguntas, Solución de problemas, Avisos	26-29

PRECAUCIÓN: RIESGO DE DESCARGAS ELÉCTRICAS O QUEMADURAS; UTILIZAR ÚNICAMENTE EN UN LUGAR SECO. No instalar el dispositivo con las manos mojadas o mientras esté de pie sobre superficies mojadas o húmedas. Apto para su uso en ambientes de funcionamiento entre -20° C y 40° C (-4° F y 104° F). No debe usarse en luminarias totalmente cerradas. No utilizar con reguladores de intensidad de luz. Asegúrate de que el voltaje del foco LED sea compatible con el suministro eléctrico principal de tu país antes de conectarlo a un portalámparas. Asegúrate de que la base del foco encaje en el portalámparas. Este dispositivo utiliza una fuente de luz no reemplazable. Cuando la fuente de luz llega al final de su ciclo de vida, el dispositivo debe ser reemplazado

Contenido de la caja

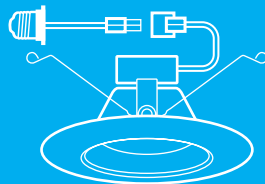

- Luz Descendente LED Wi-Fi Inteligente
- Manual de usuario
- Guía para control por voz

Para comenzar

- Debes saber tu red wifi y contraseña
- Verifica que tu dispositivo móvil tenga iOS® 9 o superior o Android™ 5.0 o superior
- Asegúrate de conectarte a una red wifi de 2,4 GHz (Geeni no se puede conectar a redes de 5 GHz)
- Ubica una toma de luz existente (tipo E26)

1

Descarga la aplicación Geeni del App Store o Google Play.

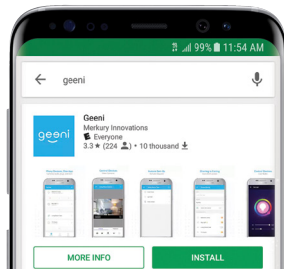

2

Registra una cuenta en tu aplicación Geeni

< Back Register

USA +1 >

Mobile number/E-mail

Next

PASO 1

Ingresa tu número de celular o dirección de correo electrónico.

< Back Register

Verification code is sent to your phone:
+1 123 1234567

Verification code Resend(52)

Please input password

Confirm

PASO 2

Ingresa el código de verificación y crea una contraseña.

< Back Login

Country / Region USA +1 >

Mobile number/E-mail

Password

Login

Sign in with SMS verification Forgot password

PASO 3

Inicia sesión en la aplicación.

3

Instalar

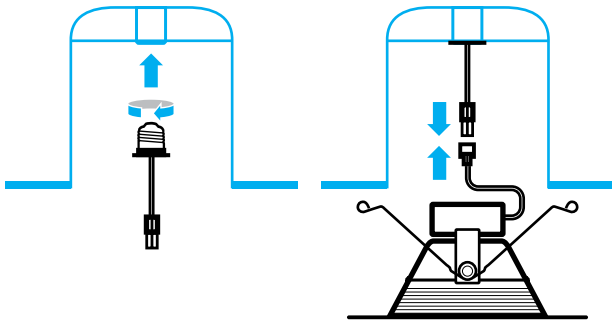

PASO 1
Enrosca el adaptador de base tipo Edison en la toma de luz empotrada.

PASO 2
Conecta los extremos.

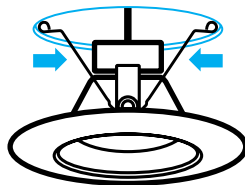

PASO 3
Presiona los clips de resorte para instalar la luz descendente en la toma empotrada, luego enciende la luz.



PASO 4
La luz descendente debe parpadear rápidamente 2 veces por segundo.

Cómo reinicio el dispositivo y qué significa la luz parpadear?

Reinicia el foco apagándolo y encendiéndolo tres veces.

- Reinícialo una vez (apágalo y enciéndelo 3 veces) para ingresar al Modo Fácil, que es la forma principal en que la aplicación intentará conectarse. (Cuando está en Modo Fácil, el foco parpadea rápidamente, 2 veces por segundo)
- Reinícialo otra vez (apágalo y enciéndelo 3 veces) para ingresar al modo AP, que es el modo de seguridad para facilitar la conexión. (Cuando está en modo AP, el foco parpadea lentamente, cada 3 segundos)

4

Añadir dispositivo. Método 1: Modo Fácil

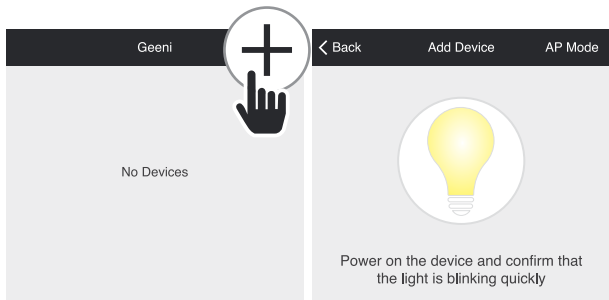

PASO 1

En la aplicación Geeni, en la esquina superior de la pantalla Dispositivos, haz clic en (+).

PASO 2

Verifica que la luz esté parpadeando rápidamente, lo que indica que está lista para conectarse. Caso contrario, apaga y enciende el foco 3 veces hasta que empiece a parpadear. Presiona "Siguiente paso".

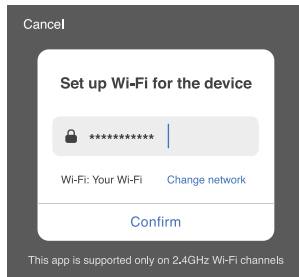

PASO 3

Ingresa la contraseña de tu red wifi.

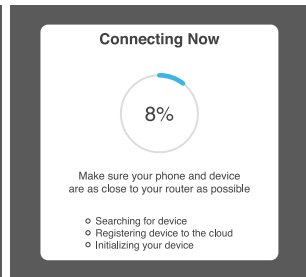

PASO 4.

La aplicación Geeni intentará conectar el dispositivo.

Nota: Geeni no se puede conectar a redes de 5 GHz.
*Si la conexión falla, intenta conectarlo usando el modo AP.

5

Añadir dispositivo. Método 2: Modo AP de seguridad

PASO 1

Verifica que el dispositivo esté en modo AP y parpadeando lentamente (consulta las instrucciones de reinicio en la pág. 5)

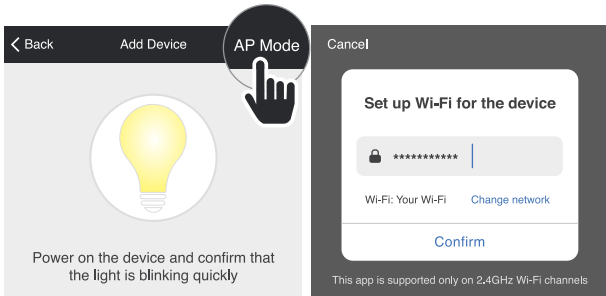

PASO 2

En la aplicación Geeni, en la esquina superior de la pantalla Dispositivos, haz clic en (+). Selecciona "Modo AP" en la esquina superior.

PASO 3

Haz clic en Siguiente e ingresa los datos de tu wifi.

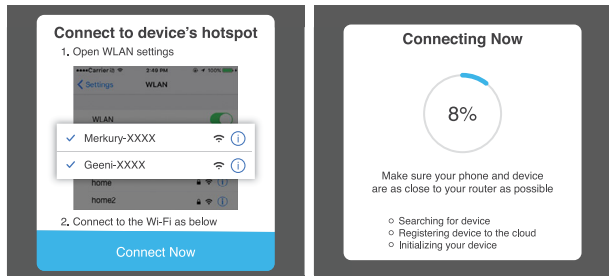

PASO 4.

Sigue las instrucciones para elegir el dispositivo de tu lista de wifi.

PASO 5.

El dispositivo se conectará.

Nota: Geeni no se puede conectar a redes de 5 GHz.

Preguntas frecuentes

1. ¿Puedo compartir con familiares y amigos?

Sí, puedes compartir tus focos con familiares y amigos, quienes podrán controlar tus focos, enchufes, cámaras y otros dispositivos Geeni. En la aplicación Geeni, pulsa el botón Perfil y haz clic en el botón "Compartir dispositivos", ahí podrás dar o revocar permisos de uso compartido. Para poder compartir, el otro usuario ya debe tener descargada la aplicación Geeni y haber registrado una cuenta.

2. ¿Puedo agrupar varios dispositivos Geeni?

Sí, puedes agrupar varios dispositivos del mismo tipo, por habitación, ubicación o como desees. Un mismo dispositivo puede estar en varios grupos. (Por ejemplo, crea un grupo para "Recámara" y otro para "Toda la casa" y podrás incluir las luces de la recámara en ambos grupos). En la lista principal de dispositivos, haz clic en uno de los dispositivos que desees agrupar, presiona el botón "... " en la esquina superior derecha para ingresar a las configuraciones avanzadas y haz clic en Crear grupo. A continuación, podrás elegir qué dispositivos desees agrupar y cambiarles de nombre.

3. ¿Cuántos dispositivos puedo controlar?

La aplicación Geeni puede controlar un número ilimitado de dispositivos en un número ilimitado de ubicaciones. Tu enrutador podría tener un límite de cuántos dispositivos pueden estar conectados al mismo.

4. Mi dispositivo Geeni tiene un nombre extraño. ¿Cómo le cambio de nombre?

En la lista principal de dispositivos, haz clic en el dispositivo que desees renombrar, presiona el botón "... " en la parte superior derecha para ingresar a las configuraciones avanzadas y haz clic en Modificar nombre de dispositivo (o Modificar nombre de grupo, si corresponde). A continuación, podrás elegir un nombre más común

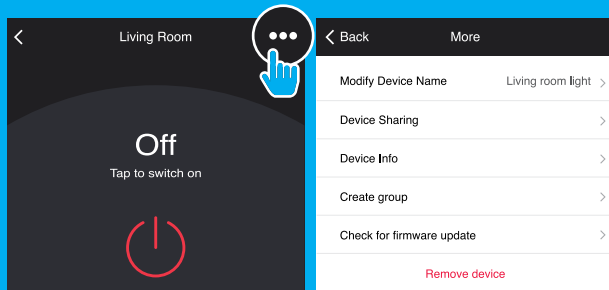

5. Parece que el foco estuviera fuera de línea o de alcance, ¿qué hago?

Comprueba que el interruptor de luz esté ENCENDIDO. El foco requiere una fuente de poder que esté "siempre encendida" para funcionar correctamente. Verifica que tu enrutador wifi esté en línea y dentro de alcance. Asegúrate de tener la versión más reciente de Geeni haciendo clic en "Buscar actualización de firmware" en la configuración de tu dispositivo.

6. ¿Cuál es el alcance inalámbrico?

El alcance del wifi de tu hogar depende en gran medida del enrutador que tengas y las condiciones de la habitación. Consulta las especificaciones de tu enrutador para obtener información exacta de su alcance.

7. Si mi wifi/internet falla, ¿seguirá funcionando Geeni?

Los productos Geeni deben estar conectados al wifi para poder utilizarlos de forma remota.

Solución de problemas

No se puede conectar a la red wifi.

Asegúrate de haber ingresado la contraseña de wifi correcta durante la configuración de wifi. Comprueba si hay algún problema de conexión a Internet. Si la señal de wifi es muy débil, reinicia el enrutador wifi e inténtalo nuevamente.

Reiniciar el dispositivo

Reinicialo una vez (apágalo y enciéndelo 3 veces) para entrar al Modo Fácil, que es la forma principal en que la aplicación intentará conectarse. (Cuando está en Modo Fácil, el foco parpadea rápidamente, 2 veces por segundo)

Reinicialo otra vez (apágalo y enciéndelo 3 veces) para entrar al Modo AP, que es el modo de seguridad para facilitar la conexión.

(Cuando está en Modo AP, el foco parpadea lentamente, cada 3 segundos)

Requisitos del sistema

- Dispositivo móvil con iOS® 9 o superior o Android™ 5.0 o superior
- Red wifi existente
- Toma de luz (tipo E26)

Especificaciones técnicas

- Base tipo E26
- 120 V, 60 Hz
- Wifi: IEEE 802.11N, 2.4GHz (no compatible con redes wifi de 5GHz)

Aviso de la FCC:

Este dispositivo cumple con la Parte 15 de las Reglas de la FCC. Su operación está sujeta a las dos condiciones siguientes:

Este dispositivo no puede causar interferencias perjudiciales.

Este dispositivo debe aceptar cualquier interferencia que reciba, incluyendo interferencia que pueda causar un funcionamiento no deseado.

Nota: Este equipo ha sido probado y se ha verificado que cumple con los límites de un dispositivo digital de clase B, de conformidad con la Parte 15 de las Reglas de la FCC. Estos límites están diseñados para proporcionar una protección razonable contra interferencias perjudiciales en una instalación residencial.

Información importante:

Antes de instalar o reemplazar un foco, lee y sigue todas las precauciones, incluidas las siguientes:

PRECAUCIÓN: RIESGO DE DESCARGAS ELÉCTRICAS O QUEMADURAS; UTILIZAR ÚNICAMENTE EN UN LUGAR SECO.

No instalar el dispositivo con las manos mojadas o mientras esté de pie sobre superficies mojadas o húmedas.

Apto para su uso en ambientes de funcionamiento entre -20° C y 40° C (-4° F y 104° F).

No debe usarse en luminarias totalmente cerradas. No utilizar con reguladores de intensidad de luz. Asegúrate de que el voltaje del foco LED sea compatible con el suministro eléctrico principal de tu país antes de conectarlo a un portalámparas.

Asegúrate de que la base del foco encaje en el portalámparas.

Este dispositivo utiliza una fuente de luz no reemplazable. Cuando la fuente de luz llega al final de su ciclo de vida, el dispositivo debe ser reemplazado.

Soporte:

Si tienes algún problema, por favor, comunícate con nosotros a support@mygeeni.com para obtener ayuda. Para explorar nuestro catálogo completo de productos, visítanos en www.mygeeni.com

© 2019 Mercurry Innovations • 45 Broadway 3rd FL, New York NY 10006.

La ilustración del producto y las especificaciones pueden diferir ligeramente del producto suministrado. Geeni es una marca comercial de Mercurry Innovations LLC. iPhone, Apple y el logotipo de Apple son marcas comerciales de Apple Inc., registradas en los Estados Unidos y otros países. App Store es una marca de servicio de Apple Inc. Galaxy S es una marca registrada de Samsung Electronics Co., Ltd. Google, Google Play, y las marcas y logotipos relacionados son marcas comerciales de Google LLC. iOS es una marca registrada de Cisco en los Estados Unidos y otros países y se utiliza bajo licencia. Amazon, Alexa y todos los logotipos relacionados son marcas comerciales de Amazon.com, Inc. o sus filiales. Todas las demás marcas y nombres comerciales son los de sus respectivos propietarios.

Hecho en China

Can't connect? Need help?



DO NOT RETURN THIS
PRODUCT TO THE STORE

Geeni support:

support.mygeeni.com

(888) 232-3143 Toll-free (English Only)
or tap 'Support' for help in the Geeni app.