

NARWAL

User Manual

Robot Vacuum and Mop

Model/Modèle: YJCC019

CONTENTS

en	03
fr-ca	12
de	21
it	30
fr	39
es	48
ru	57
tr	66
pl	75
vi	84
th	93
he	102
ar-sa	111

Dear users:/Chers utilisateurs:

Thank you for purchasing Narwal products. To access comprehensive support from Narwal, you are recommended to read carefully the manual and illustrations before using the product. Please keep the manual properly.

Merci d'avoir acheté des produits Narwal. Pour bénéficier d'un support complet de la part de Narwal, nous vous recommandons de lire attentivement le manuel et les illustrations avant d'utiliser le produit. Veuillez conserver le manuel correctement.

The manual may be updated from time to time based on product updates and user feedback. Please scan the QR code below to browse the official website and view the latest version.

Le manuel peut être mis à jour de temps en temps en fonction des mises à jour du produit et des commentaires des utilisateurs. Veuillez scanner le code QR ci-dessous pour naviguer sur le site officiel et consulter la dernière version.

In case of any problem in using the product, please contact Narwal after-sales customer service through the following ways:

En cas de problème dans l'utilisation du produit, veuillez contacter le service après-vente de Narwal par les moyens suivants :

Customer service email:

Courriel du service clientèle :

support.na@global.narwal.com(North America)

support.eu@global.narwal.com(Germany)

support.it@global.narwal.com(Italy)

support.jp@global.narwal.com(Japan)

support.fr@global.narwal.com(France)

support.kr@global.narwal.com(South Korea)

support.es@global.narwal.com(Spain)

*For other countries, please refer to the after-sales contact information provided by your local vendors.

*Pour les autres pays, veuillez vous référer aux informations de contact après-vente fournies par vos fournisseurs. locaux.

We wish you a pleasant experience!

Nous vous souhaitons une agréable expérience !



WWW.NARWAL.COM

Correction Notice: Battery Specifications

Dear Valued Customers,

We have recently received feedback regarding inconsistencies in the battery specifications printed in the Freo Z10 user manual. After thorough verification, we confirm that the correct specifications for the Freo Z10 battery are:

Rated Capacity: 5000mAh
Typical Capacity: 5200mAh

We have updated all incorrect information across our official website, authorized sales channels, and product documentation.

We sincerely apologize for any confusion this may have caused and appreciate your understanding.

The NARWAL Team
April 3, 2025

Regional Availability and Compatibility

Based on user experience consideration and relevant legal and compliant requirements, Narwal products normally sold by Narwal (and its authorized retailers) are only available for use and after-sales service support in the country or region in which they were originally sold. If a product is shipped to any other countries or regions, you might not be able to use the Narwal App to bind the product or perform relevant operations. We recommend that you purchase the local version of the Narwal product from Narwal or its authorized retailers in order to obtain the best product use and service experience.

For avoidance of doubt, Narwal products sold by Narwal (and its authorized retailers) in the PRC are only available for use and after-sales service support in the PRC (for this purpose, excluding Hong Kong, Macao and Taiwan).

1. Product At A Glance

1.1 Check list

Main parts



Robot × 1
(Dust collection box × 1 and
Roller brush × 1 already installed)



Base station × 1
(including cleaning base × 1, clean
water tank × 1, dirty water tank × 1)

Accessories



Side brush × 2



Base station
power cord × 1



Detergent × 1



Dust Bag × 1



Cleaning tray × 1



Base station
extension ramp × 1

1.2 Robot Accessory

Front (top cover closed)

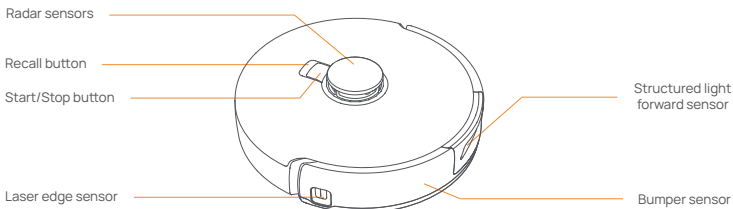

Front (top cover open)

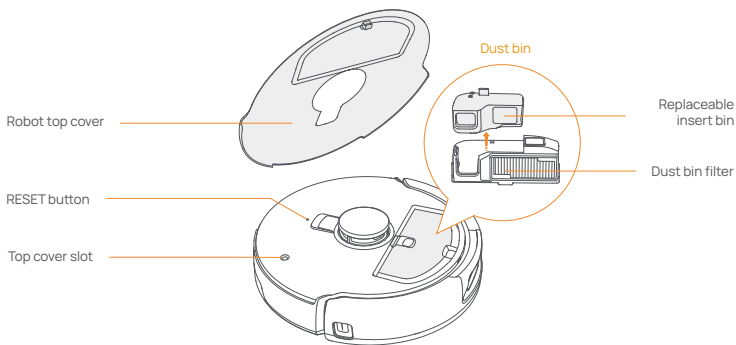

Robot bottom

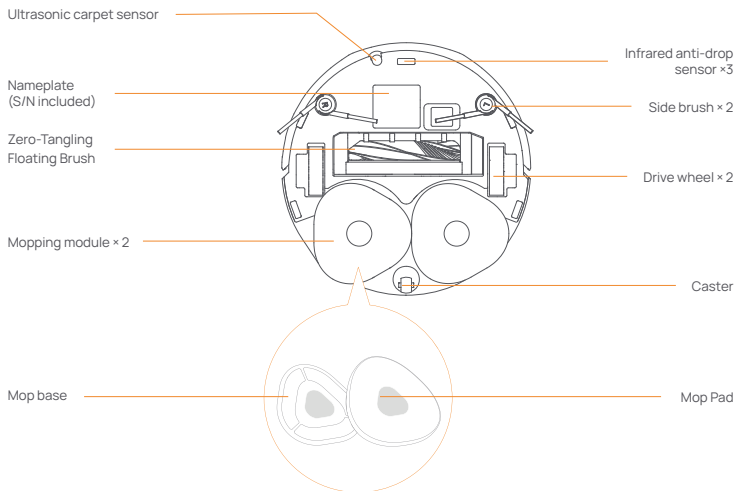

1.3 Base station

Front of the base station (open the front cover)

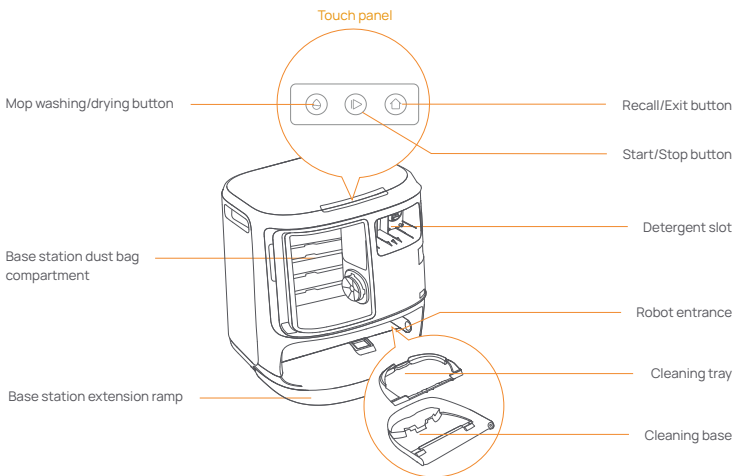

Front (lid open)

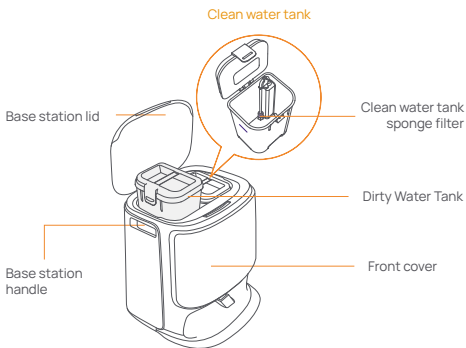

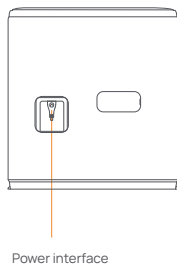

Back









1.4 Buttons and indicators

Robot buttons

Button	Action	Function
Start/Stop 	Short press	Start/pause/resume the current task
	Press and hold for 2s	Power on/off
Recall  Home	Short press	Return to the base station
	Short press	Enter the pairing mode
Reset 	Press and hold for 5s	Unbind the account and clear user data
	Press and hold for 10s	Restore factory settings

Base station button

Button	Action	Function
	Short press	Start/pause/resume the current task
	Press and hold for 2s during a task	End current task
	Short press	Recall/Exit
	Short press	Start/cancel mop washing
	Press and hold for 10s	Refill/discharge self-check
	Press and hold for 2s	Enter/exit the pairing mode
	Press and hold for 2s	Restart mapping
	Press and hold for 2s	Child Lock on/off

Robot & base station indicators

Indicator	Meaning
Steady white	Standby or working
Breathing white	Powering on/Pairing/Updating
Steady Red	Robot error or disconnected

Note: The touch panel goes dark after no operation for 30 seconds.

2. Get Ready Before Use

Install the side brushes

Press side brushes into the slots as indicated by color until they click into place.

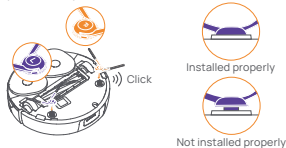

Remove the anti-collision foam

- Lift the top cover sticker to open the robot top cover and remove the anti-collision foam.
- Close the robot's top cover.

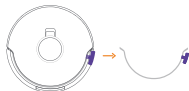

Remove the foam and install the cleaning tray

- Remove the two foam pieces that secure the robot inside the base station.
- Insert the cleaning tray into the base station and secure it.

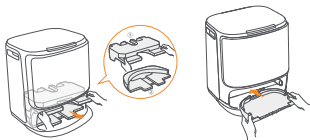

Place the base station

- Plug in the power cord in the back of the base station.
- Put the base station extension ramp on the floor and push it into the bottom of the base station until it clicks into place.
- Leave an open space of at least 0.45 meter long in front of the base station for the robot to enter and leave the base station.

Tips: DO NOT put the base station close to a heat source.

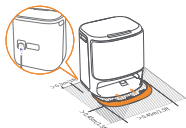

Place the detergent

- Remove the base station front cover, face the cap of the detergent to the base station (DO NOT remove the cap; make sure that the sealing sticker is removed), and horizontally push it into the detergent bin.
- When the detergent is in place, put the base station front cover back.



Base Station Disinfection Dust Bag Installation

- Remove the base station front cover.
- Insert the dust bag into the slot in the marked direction until it hits the bottom.
- Put back the base station front cover.



Add clean water

- Unsnap the clean water tank and fill it with clean water.
- Close the clean water tank cap and put the clean water tank back into the base station.

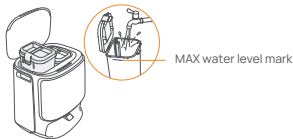

Boot settings

Push the robot into the base station with side brushes facing outward. The base station will beep once to indicate that charging is successful and the robot will turn itself on and prompt a voice message.



Connect and bind the robot in the App

Download the Narwal App and follow the instructions for connecting and binding the robot.

Note: In the App device page, tap "Settings" > "Device" and then press hold the "Restart Robot" for 10s to turn on/off the power-saving mode.

-The power-saving mode is only available in North America.



3. How to Use

Before using the robot, please make sure you have finished the installation and base station setup in Chapter 2.

3.1 Organize the home environment

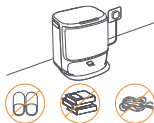

A. Put away the clutter on the floor, e.g. scattered cables, rags, slippers, clothes, and books.

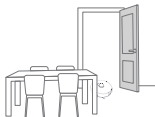

B. Open the doors of the rooms to be cleaned and arrange the furniture to leave as much space as possible for cleaning.



C. Leave other doors closed and install the fence to prevent the robot from entering elevated or low areas.



D. The maximum obstacle crossing height is 20mm and the robot cannot enter rooms with a threshold height of over 20mm. You can purchase Narwal Threshold Ramp to help the robot climb over obstacles.

E. DO NOT stand in front of the robot, on the threshold, or in narrow aisles to avoid omission.



3.2 Mapping

Before cleaning a new home, the robot needs to explore the environment and create a map. Before first-time cleaning, you can trigger mapping by short pressing the  [Start/Stop] button on the base station or tapping [Start Mapping] in the App.

Note:

1. Once a map is created, it can be edited in the App.

2. Please do not move the base station after a map is created, or you have to restart mapping. If large furniture in your home is rearranged, it is recommended to create a new map.

3.3 Cleaning

Select cleaning modes

The product comes with four built-in cleaning modes: Vacuum, Mop, Vacuum and Mop, and Vacuum then Mop. You can select and adjust parameters like cleaning cycles, suction, and mop humidity for each mode in the App.



Set Freo Mind

The Freo Mind is an intelligent cleaning assistant. When Freo Mind is turned on, the robot will intelligently adjust cleaning parameters, without needing manual settings.

You can select whether to activate Freo Mind when starting a cleaning task in the App.

Start cleaning task





You can start the robot for cleaning in three ways:

- Tap  [Start Cleaning] in the App;
- Short press the  [Start/Stop] button on the robot to start cleaning. The robot will activate the Vacuum Mode by default;
- Short press the  [Start/Stop] button on the base station to start cleaning. The robot will activate the Vacuum and Mop Mode by default;

Note: You can adjust the cleaning mode and set more cleaning parameters in the App.

Pause/resume the current task

You can pause/resume the current task in three ways:

- Tap  [Pause] /  [Resume] in the App;
- Short press the  [Start/Stop] button on the robot;
- Short press the  [Start/Stop] button on the base station.

Dust collection

After a vacuuming task starts, the base station will transfer dirt and debris within the robot canister to the dust bag in it. You can also tap dust collection in the App to start dust collection manually.

Mop washing





If the robot is set for multiple mopping runs or the area for cleaning is large, the robot will automatically return to the base station for mop washing.

The number of mopping runs and return frequency can be modified in the App before cleaning starts, and the modification during the current cleaning task will take effect during the next task.

End current task

The robot will navigate itself back to the base station when cleaning ends. You can view the current cleaning report in the App.

You can manually end the task in the following three ways:

- Press and hold  [Finish] for 2s in the App;
- Short press the  Home [Recall] button on the robot;
- Short press the  [Recall] button or long press and hold the  [Start/Stop] button on the base station for 2s.

Mop Drying

After the last mopping run, the robot will return to the base station for mop washing and drying. The drying time can be modified in the App.

You can also start mop washing and drying manually in the following two ways:

- Tap  [Mop Washing & Drying] in the App;
- Short press  [Mop Washing & Drying] button on the base station.

4. Parameters

4.1 Specifications

Robot	Station
Dimensions: 355*350*107.7 mm	Dimensions: 431*426.8*461.5 mm
Weight: ~4.6 kg	Weight: ~11.3kg
Wireless Connection: 2.4GHz, 802.11b/g/n	Rated input: 220-240V~, 50-60Hz/ 100-127V~, 50-60Hz (The actual rated input is based on the product nameplate information.)
Rated input (charging): 20V --- 2.0A	Rated output: 20V --- 2.0A
Rated voltage (working): 14.4V --- (lithium ion battery, 5000mAh)	Rated power: Charging: 45W Water heating: 1100W(220-240V~, 50-60Hz) 850-1250W(100-127V~, 50-60Hz) Dust Collection: 450W Drying: 65W
Wi-Fi	
Protocol: IEEE 802.11b/g/n	
Frequency Range: 2412~2472MHz	
Max. Transmitter Power (EIRP): ≤20dBm	
Bluetooth	Bluetooth
Protocol: BLE 5.0	Protocol: BLE 5.0
Frequency Range: 2402-2480MHz	Frequency Range: 2402-2480MHz
Max. Transmitter Power (EIRP): ≤10dBm	Max. Transmitter Power (EIRP): ≤10dBm

Battery (Robot)	
Battery Pack Quantity Per Pack:	1 pcs
Battery Type:	Rechargeable Li-ion Battery
Nominal Voltage:	14.4V ---
Quantity of Battery Cells Per Battery Pack:	8 pcs
Rated Capacity, Rated Energy:	5000mAh, 72Wh

Avis de Correction :

Spécifications des Paramètres de la Batterie

Chers clients,

Nous avons récemment reçu des commentaires concernant des incohérences dans les spécifications de la batterie indiquées dans le manuel d'utilisation du Freo Z10. Après une vérification approfondie, nous confirmons que les spécifications correctes de la batterie du Freo Z10 sont les suivantes :

Capacité nominale : 5000mAh

Capacité typique : 5200mAh

Toutes les informations erronées ont été mises à jour sur notre site Web officiel, nos canaux de vente autorisés et notre documentation produit.

Nous nous excusons sincèrement pour toute confusion occasionnée et vous remercions de votre compréhension.

L'équipe NARWAL

3 avril 2025

Disponibilité Régionale et Compatibilité

Pour garantir une expérience utilisateur optimale et se conformer aux lois et réglementations applicables, les produits Narwal officiellement commercialisés par Narwal (et les distributeurs autorisés par Narwal) ne peuvent être utilisés et bénéficier d'un service après-vente que dans le pays ou la région où ils sont commercialisés. Si le produit est expédié vers d'autres pays ou régions, il se peut que vous ne puissiez pas utiliser l'application Narwal Freeo pour applicables et faire fonctionner le produit. Pour obtenir la meilleure expérience produit et service, nous vous recommandons d'acheter des produits Narwal vendus localement par Narwal ou par des distributeurs autorisés par Narwal.

Pour éviter toute confusion, les produits Narwal commercialisés en Chine continentale par Narwal (et les distributeurs autorisés par Narwal) ne peuvent être utilisés et bénéficier d'un service après-vente qu'en Chine continentale (à l'exclusion des régions de Hong Kong, de Macao et de Taïwan).

1. Aperçu du produit

1.1 Liste de vérification

Principaux composants



Robot × 1
(Boîte de collecte de poussière × 1 et brosse à rouleau × 1 déjà installées)



Station de base × 1
(Base de nettoyage × 1, plateau de nettoyage × 1, sac à poussière × 1, réservoir d'eau propre × 1, réservoir d'eau sale × 1 inclus)

Accessoires



Brosse latérale × 2



Cordon d'alimentation de la station de base × 1



Détergent × 1



Dust Bag × 1



Plateau de nettoyage × 1



Rampe d'extension de la station de base × 1

1.2 Robot

Avant (couvercle fermé)

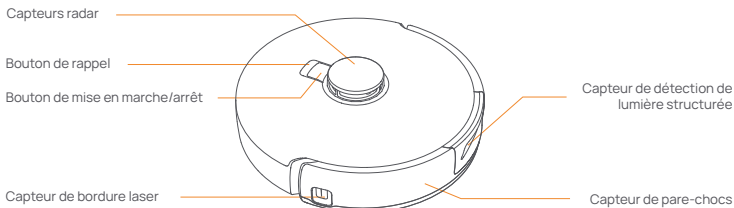

Avant (couvercle ouvert)

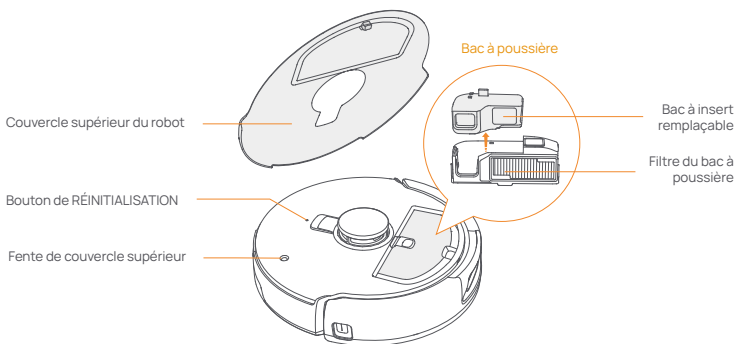

Fond du robot

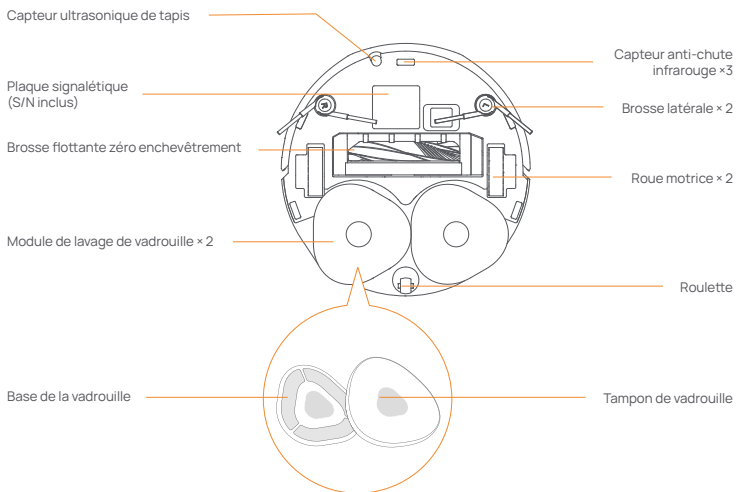

1.3 Station de base

Avant de la station de base (ouvrir le couvercle avant)

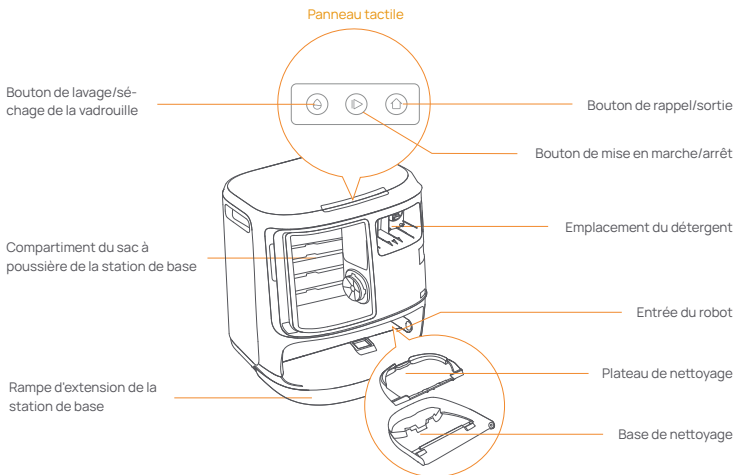

Avant (couvercle ouvert)

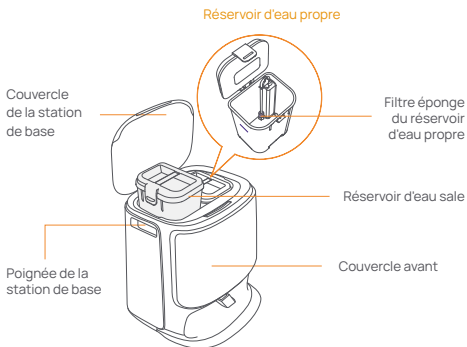

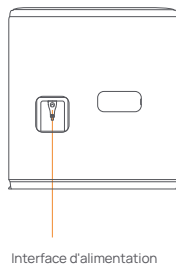

Arrière









1.4 Boutons et indicateurs

Boutons du robot

Bouton	Action	Fonction
Démarrer/Arrêter 	Appuyez brièvement	Démarrer/mettre en pause/reprendre la tâche en cours
	Appuyez et maintenez pendant 2 secondes	Mise sous/hors tension
Rappel  Home	Appuyez brièvement	Retourner à la station de base
	Appuyez brièvement	Entrer en mode d'appariement
Réinitialiser •	Appuyez et maintenez pendant 5s	Délier le compte et effacer les données utilisateur
	Appuyez et maintenez pendant 10s	Restaurer les paramètres d'usine

Boutons de la station de base

Bouton	Action	Fonction
	Appuyez brièvement	Démarrer/mettre en pause/reprendre la tâche en cours
	Appuyez et maintenez pendant 2 secondes pendant une tâche	Terminer la tâche en cours
	Appuyez brièvement	Rappel/Sortie
	Appuyez brièvement	Démarrer/annuler le lavage de la serpillière
	Appuyez et maintenez pendant 10 secondes	Remplir/vider l'auto-contrôle
	Appuyez et maintenez pendant 2 secondes	Entrer/sortir du mode d'appariement
	Appuyez et maintenez pendant 2 secondes	Re-cartographie
	Appuyez et maintenez pendant 2 secondes	Verrouillage enfant activé/désactivé

Indicateurs du robot et de la station de base

Indicateur	Signification
Blanc stable	En veille ou en fonctionnement
Blanc respirant	Allumage/Pairage/Mise à jour
Rouge stable	Erreur du robot ou déconnecté

Note: Le panneau tactile s'éteint après 30 secondes d'inactivité.

2. Préparez-vous avant utilisation

Installez les brosses latérales

Appuyez sur les brosses latérales dans les emplacements indiqués par couleur jusqu'à ce qu'elles s'enclenchent en place.

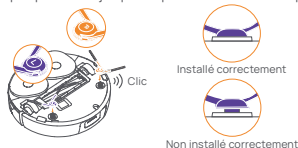

Retirez la mousse anti-collision

- Soulevez l'autocollant du couvercle supérieur pour ouvrir le couvercle supérieur du robot et retirez la mousse anti-collision.
- Refermez le couvercle supérieur du robot.

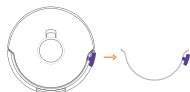

Retirez la mousse et installez le plateau de nettoyage

- Retirez les deux morceaux de mousse qui maintiennent le robot dans la station de base.
- Insérez le plateau de nettoyage dans la station de base et fixez-le.

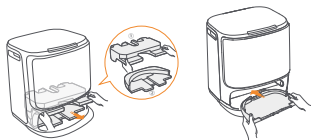

Placez la station de base

- Branchez le cordon d'alimentation à l'arrière de la station de base.
- Mettez la rampe d'extension de la station de base sur le sol et poussez-la dans le bas de la station de base jusqu'à ce qu'elle s'enclenche.
- Laissez un espace ouvert d'au moins 0,45 mètre de long devant la station de base pour que le robot entre et sorte de la station de base.

Conseils: NE PAS placer la station de base près d'une source de chaleur.

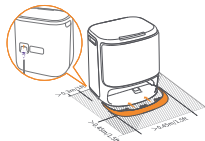

Placez le détergent

- Retirez le couvercle avant de la station de base, dirigez le bouchon du détergent vers la station de base (NE PAS enlever le bouchon; assurez-vous que l'autocollant de scellement soit retiré), et poussez-le horizontalement dans le bac à détergent and horizontally push it into the detergent bin.
- Lorsque le détergent est en place, remplacez le couvercle avant de la base.

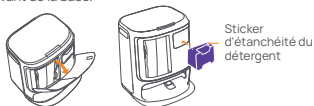

Installation du sac de désinfection de la station de base

- Retirez le couvercle avant de la station de base.
- Insérez le sac à poussière dans la fente en suivant la direction indiquée jusqu'à ce qu'il atteigne le fond.
- Remettez le couvercle avant de la station de base.



Ajouter de l'eau propre

- Détachez le réservoir d'eau propre et remplissez-le d'eau propre.
- Refermez le bouchon du réservoir d'eau propre et remplacez-le dans la station de base.



Paramètres de démarrage

Poussez le robot dans la station de base avec les brosses latérales tournées vers l'extérieur. La station de base émettra un bip pour indiquer que la charge est réussie et le robot s'allumera et émettra un message vocal.



Connectez et associez le robot dans l'application

Téléchargez l'application Narwal et suivez les instructions pour connecter et lier le robot.

Conseil : 1. Dans la page Appareil de l'application, appuyez sur "Paramètres" > "Appareil", puis maintenez "Redémarrer le robot" enfoncé pendant 10 secondes pour activer ou désactiver le mode économie d'énergie.

Le mode veille est uniquement disponible en Amérique du Nord.

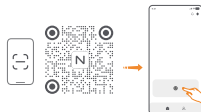

3. Comment Utiliser

Avant d'utiliser le robot, assurez-vous d'avoir terminé l'installation et la configuration de la station de base dans le Chapitre 2.

3.1 Organiser l'environnement domestique

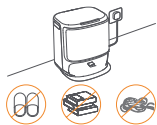

A. Rangez le désordre sur le sol, par exemple les câbles éparpillés, les chiffons, les pantouffles, les vêtements et les livres.

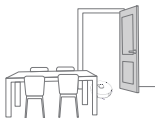

B. Ouvrez les portes des pièces à nettoyer et disposez les meubles de manière à laisser le plus d'espace possible pour le nettoyage.



C. Laissez les autres portes fermées et installez la clôture pour empêcher le robot d'entrer dans des zones surélevées ou basses.



Hauteur de franchissement d'obstacles

D. La hauteur maximale de franchissement des obstacles est de 20 mm et le robot ne peut pas entrer dans les pièces avec un seuil de plus de 20 mm. Vous pouvez acheter la Rampe de Seuil Narwal pour aider le robot à franchir les obstacles.

E. NE PAS vous tenir devant le robot, sur le seuil ou dans des allées étroites pour éviter les omissions.



3.2 Cartographie

Avant de nettoyer une nouvelle maison, le robot doit explorer l'environnement et créer une carte. Avant le premier nettoyage, vous pouvez déclencher la cartographie en appuyant brièvement sur le bouton ▶ [Démarrer/Arrêter] de la station de base ou en appuyant sur [Démarrer la cartographie] dans l'application.

Remarque :

1. Une fois qu'une carte est créée, elle peut être éditée dans l'application.

2. Veuillez ne pas déplacer la base après la création d'une carte, sinon vous devrez redémarrer la cartographie. Si de gros meubles de votre maison sont réorganisés, il est recommandé de créer une nouvelle carte.

3.3 Nettoyage

Sélectionner les modes de nettoyage

Le produit est livré avec quatre modes de nettoyage intégrés : Aspiration, Lavage, Aspiration et Lavage, et Aspiration puis Lavage. Vous pouvez sélectionner et ajuster des paramètres comme les cycles de nettoyage, l'aspiration et l'humidité de la vadrouille pour chaque mode dans l'application.



Configurer Freo Mind

Freo Mind est un assistant de nettoyage intelligent. Lorsque Freo Mind est activé, le robot ajuste automatiquement les paramètres de nettoyage sans nécessiter de réglages manuels.

Vous pouvez choisir d'activer ou non Freo Mind lors du lancement d'une tâche de nettoyage dans l'application.

Démarrer la tâche de nettoyage





Vous pouvez démarrer le robot pour le nettoyage de trois manières :

- Appuyez sur  [Démarrer le Nettoyage] dans l'application;
- Appuyez brièvement sur le bouton  [Démarrer/Arrêter] du robot pour commencer le nettoyage. Le robot activera le mode Aspirateur par défaut;
- Appuyez brièvement sur le bouton  [Démarrer/Arrêter] de la station de base pour commencer le nettoyage. Le robot activera le mode Aspirateur et Lavage par défaut;

Note: Vous pouvez ajuster le mode de nettoyage et régler plus de paramètres de nettoyage dans l'application.

Mettre en pause/repandre la tâche en cours

Vous pouvez mettre en pause/repandre la tâche en cours de trois manières :

- Appuyez sur  [Pause] /  [Repandre] dans l'application;
- Appuyez brièvement sur le bouton  [Démarrer/Arrêter] du robot;
- Appuyez brièvement sur le bouton  [Démarrer/Arrêter] de la station de base.

Collecte de la poussière

Après le début d'une tâche d'aspiration, la station de base transfère la saleté et les débris du réservoir du robot vers le sac à poussière.

Vous pouvez également appuyer sur la collecte de poussière dans l'application pour démarrer manuellement la collecte de poussière.

Lavage de la vadrouille





Si le robot est configuré pour plusieurs passages de lavage ou si la zone à nettoyer est grande, le robot retournera automatiquement à la base pour laver la vadrouille.

Le nombre de passages de lavage et la fréquence de retour peuvent être modifiés dans l'application avant le début du nettoyage, et la modification en cours de tâche de nettoyage actuelle prendra effet lors de la prochaine tâche.

Terminer la tâche en cours

Le robot se dirigera lui-même vers la station de base lorsque le nettoyage sera terminé. Vous pouvez consulter le rapport de nettoyage actuel dans l'application.

Vous pouvez mettre fin manuellement à la tâche de trois manières suivantes :

- Appuyez longuement sur  [Terminer] pendant 2s dans l'application;
- Appuyez brièvement sur le bouton  Home [Rappel] du robot;
- Appuyez brièvement sur le bouton  [Rappel] ou appuyez longuement et maintenez le bouton  [Démarrer/Arrêter] de la station de base pendant 2s.

Séchage de la Serpillière

Après le dernier cycle de lavage, le robot retournera à la station de base pour le lavage et le séchage de la serpillière.

Le temps de séchage peut être modifié dans l'application.

Vous pouvez également démarrer le lavage et le séchage de la serpillière manuellement de deux manières :

- Appuyez sur  [Lavage et Séchage de la Serpillière] dans l'application;
- Appuyez brièvement sur le bouton  [Lavage et Séchage de la Serpillière] de la station de base.

4. Paramètres

4.1 Spécifications

Robot	Base Station
Dimensions: 355*350*107,7 mm	Dimensions: 431*426,8*461,5 mm
Poids: ~4,6 kg	Poids: ~11,3 kg
Batterie: 5000 mAh	Entrée nominale: 220-240V~, 50-60Hz/ 100-127V~, 50-60Hz (La puissance nominale réelle est basée sur les informations inscrites sur la plaque signalétique du produit.)
Tension nominale: 14,4V ---	Sortie nominale: 20V --- 2.0A
Puissance nominale: 65W	Puissance nominale: Charge: 45W Chauffage de l'eau: 1100W(220-240V~, 50-60Hz) 850-1250W(100-127V~, 50-60Hz) Collecte de poussière: 450W Séchage: 65W
Wi-Fi	
Protocole: IEEE 802.11b/g/n	
Plage de fréquence: 2412~2472MHz	
Puissance d'émission maximale (EIRP) : ≤20dBm	
Bluetooth	Bluetooth
Protocole: BLE 5.0	Protocole: BLE 5.0
Plage de fréquence : 2402-2480MHz	Plage de fréquence : 2402-2480MHz
Puissance d'émission maximale (EIRP): ≤10dBm	Puissance d'émission maximale (EIRP): ≤10dBm

Batterie (Robot)	
Quantité de blocs de batterie par bloc:	1 pcs
Type de batterie:	Batterie lithium-ion rechargeable
Nominal Gerilim:	14,4V ---
Quantité de cellules par bloc de batteries:	8 pcs
Capacité nominale, énergie nominale:	5000mAh, 72Wh

Korrekturhinweis: Spezifikationen der Batterieparameter

Sehr geehrte Kunden,

wir haben kürzlich Rückmeldungen über Unstimmigkeiten bei den Batteriespezifikationen im Benutzerhandbuch des Freo Z10 erhalten. Nach gründlicher Überprüfung bestätigen wir, dass die korrekten Spezifikationen für den Akku des Freo Z10 wie folgt lauten:

Nennkapazität: 5000mAh

Typische Kapazität: 5200mAh

Wir haben alle fehlerhaften Informationen auf unserer offiziellen Website, den autorisierten Vertriebskanälen und in der Produktdokumentation aktualisiert.

Wir entschuldigen uns aufrichtig für jegliche Verwirrung, die dies verursacht haben könnte und danken für Ihr Verständnis.

Das NARWAL-Team

3. April 2025

Regionale Verfügbarkeit und Kompatibilität

Aufgrund der Benutzererfahrungen und entsprechenden Gesetz- und Compliance-Bestimmungen können die von Narwal (einschließlich Narwals autorisierten Händler) offiziellen zur Markteinführung gebrachten Narwal-Produkte lediglich in den verkauften Ländern/Regionen verwendet und Kundendienst erhalten werden. Wird das Produkt nach anderen Ländern oder Regionen geliefert, kann es sein, dass das Produkt in der Narwal-APP nicht verknüpft wird und entsprechende Operationen nicht durchgeführt werden. Um die beste Produktnutzung und Serviceerfahrung zu erhalten, schlagen wir Ihnen vor, bei Narwal oder Narwals autorisierten Händlern das vor Ort offizielle zur Markteinführung gebrachte Narwal-Produkt zu erwerben.

Um Zweifel auszuschließen, sind Narwal-Produkte, die von Narwal (und seinen autorisierten Händlern) in der VR China verkauft werden, nur für den Gebrauch und den Kundendienst in der VRC (zu diesem Zweck ohne Hongkong, Macao und Taiwan) vorgesehen.

1. Produkt auf einen Blick

1.1 Checkliste

Hauptteile



Roboter × 1
(Staubsammelbehälter × 1 und
Walzenbürste × 1 bereits installiert)



Dockingstation × 1
(einschließlich Reinigungssockel × 1,
Frischwasser-Tank × 1,
Schmutzwasser-Tank × 1)

Zubehör



Seitenbürste × 2



Netzkabel der
Dockingstation × 1



Reiniger × 1



Staubbeutel x1



Reinigungsbe-
hälter × 1



Auffahrt zur
Dockingstation × 1

1.2 Roboter

Vorderseite (obere Abdeckung geschlossen)

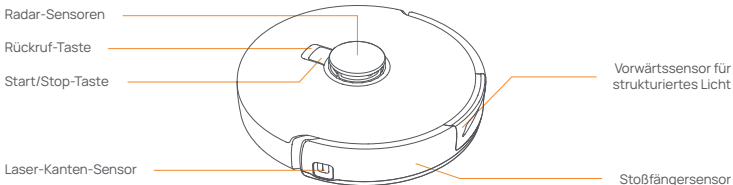

Vorderseite (obere Abdeckung geöffnet)

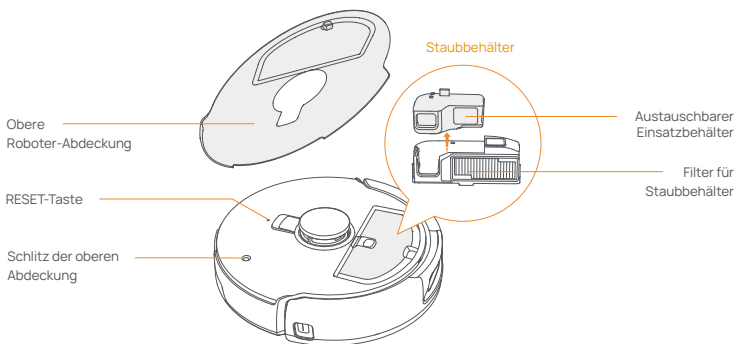

Roboter-Boden

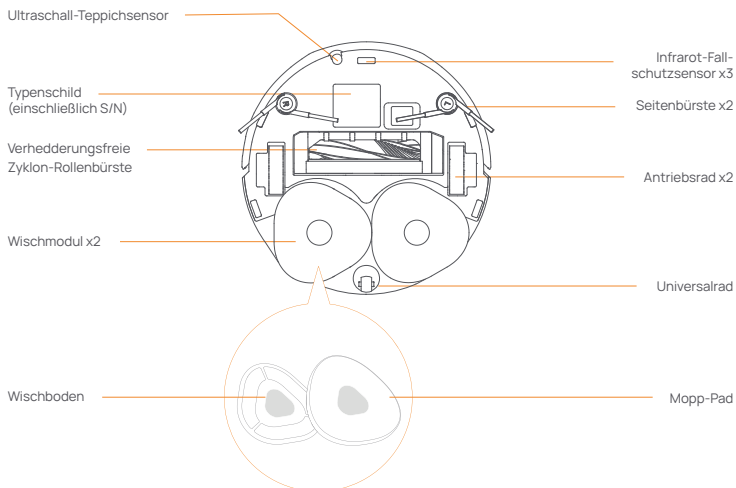

1.3 Dockingstation

Vorderseite der Dockingstation (öffnen Sie die vordere Abdeckung)

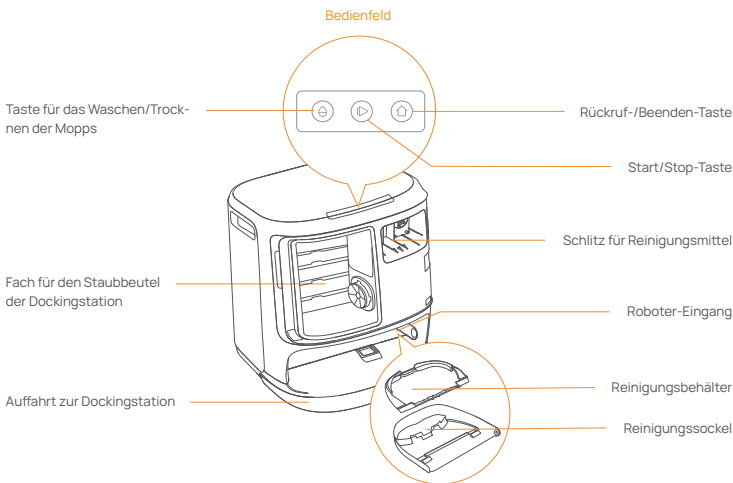

Vorderseite (Deckel offen)



Stationsrückseite

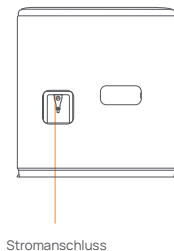







1.4 Tasten und Anzeigen

Roboter-Tasten

Taste	Aktion	Funktion
Start/Stop 	Kurzes Drücken	Starten/Pausieren/Fortsetzen der aktuellen Aufgabe
	2 Sekunden lang gedrückt halten	Einschalten/Ausschalten
Rückruf  Home	Kurzes Drücken	Rückkehr zur Dockingstation
	Kurzes Drücken	Aufrufen des Koppelungsmodus
Zurücksetzen 	Drücken und 5s lang halten	Aufheben der Verknüpfung des Kontos und Löschen der Benutzerdaten
	10s lang gedrückt halten	Werkseinstellungen wiederherstellen

Tasten der Dockingstation

Taste	Aktion	Funktion
	Kurzes Drücken	Starten/Pausieren/Fortsetzen der aktuellen Aufgabe
	Während einer Aufgabe 2 Sekunden lang gedrückt halten	Aktuelle Aufgabe beenden
	Kurzes Drücken	Rückruf/Beenden
	Kurzes Drücken	Start/Abbruch der Mopp-Wäsche
	10 Sekunden lang gedrückt halten	Selbstkontrolle beim Nachfüllen/Entleeren
	2 Sekunden lang gedrückt halten	Aufrufen/Beenden des Koppelungsmodus
	2 Sekunden lang gedrückt halten	Kartierung neu starten
	2 Sekunden lang gedrückt halten	Kindersicherung ein/aus

Roboter- und Dockingstation-Anzeigen

Anzeige	Bedeutung
Stetig weiß	Bereitschaft oder Betrieb
Atmend weiß	Einschalten/Pairung/Aktualisierung
Dauerhaft rot	Roboterfehler oder getrennt

Hinweis: Das Bedienfeld wird dunkel, wenn 30 Sekunden lang keine Bedienung erfolgt.

2. Vor dem Gebrauch vorbereiten

Montieren Sie die Seitenbürsten

Drücken Sie die Seitenbürsten in die farblich gekennzeichneten Schlitze, bis sie einrasten.



Entfernen Sie den Anti-Kollisionsschaum

- Heben Sie den Aufkleber der oberen Abdeckung an, um die obere Abdeckung des Roboters zu öffnen und den Anti-Kollisionsschaum zu entfernen.
- Schließen Sie die obere Abdeckung des Roboters.

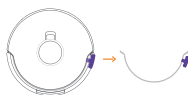

Entfernen Sie den Schaumstoff und montieren Sie den Reinigungsbehälter

- Entfernen Sie die beiden Schaumstoffteile, mit denen der Roboter in der Dockingstation befestigt ist.
- Setzen Sie den Reinigungsbehälter in die Dockingstation ein und fixieren Sie ihn.

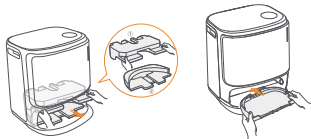

Reinigungsmittel einfüllen

- Nehmen Sie die vordere Abdeckung der Dockingstation ab, richten Sie die Kappe des Reinigungsmittels auf die Dockingstation (entfernen Sie die Kappe NICHT; stellen Sie sicher, dass der Siegelaufkleber entfernt ist), und schieben Sie sie waagrecht in den Reinigungsmittelbehälter.
- Wenn das Reinigungsmittel eingefüllt wurde, bringen Sie die vordere Abdeckung der Dockingstation wieder an.



Sauberes Wasser hinzufügen

- Entfernen Sie den Verschluss des Reinwasser-Tanks und füllen Sie ihn mit sauberem Wasser.
- Schließen Sie den Deckel des Frischwasser-Tanks und stellen Sie den Frischwasser-Tank wieder in die Dockingstation.



Stellen Sie die Dockingstation auf

- Stecken Sie das Netzkabel an der Rückseite der Dockingstation ein.
 - Legen Sie die Auffahrt der Dockingstation auf den Boden und schieben Sie sie in den Boden der Dockingstation, bis sie einrastet.
 - Lassen Sie vor der Dockingstation einen Freiraum von mindestens 0,45 Meter Länge, damit der Roboter die Dockingstation befahren und verlassen kann.
- Tipps: Stellen Sie die Dockingstation NICHT in die Nähe einer Wärmequelle.

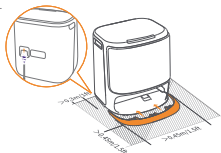

Dockingstation Desinfektion Staubbeutel Installation

- Entfernen Sie die vordere Abdeckung der Dockingstation.
- Führen Sie den Staubbeutel in der markierten Richtung in den Schlitz ein, bis er am Boden anschließt.
- Bringen Sie die vordere Abdeckung der Dockingstation wieder an.



Boot-Einstellungen

Schieben Sie den Roboter mit den Seitenbürsten nach außen in die Dockingstation. Die Dockingstation gibt einen Signalton ab, um anzuzeigen, dass der Ladevorgang erfolgreich war, und der Roboter schaltet sich ein und gibt eine Sprachausgabe aus.



Verbinden und verknüpfen Sie den Roboter in der App

Laden Sie die Narwal App herunter und befolgen Sie die Anweisungen zum Verbinden und Verknüpfen des Roboters.

Anmerkung: Tippen Sie auf der Geräteseite der App auf "Einstellungen" > "Gerät" und halten Sie dann die Taste "Roboter neu starten" 10 Sekunden lang gedrückt, um den Energiesparmodus ein-/auszuschalten.

-Der Energiesparmodus ist nur in Nordamerika verfügbar.



3. Verwendung

Bevor Sie den Roboter benutzen, stellen Sie bitte sicher, dass Sie die Installation und die Einrichtung der Dockingstation in Kapitel 2 abgeschlossen haben.

3.1 Die häusliche Umgebung einrichten

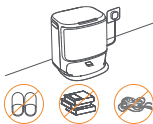

A. Räumen Sie das Durcheinander auf dem Boden weg, z. B. verstreute Kabel, Lappen, Hausschuhe, Kleidung und Bücher.

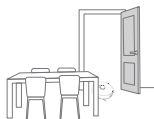

B. Öffnen Sie die Türen der zu reinigenden Räume und organisieren Sie die Möbel so, dass so viel Platz wie möglich für die Reinigung bleibt.



C. Lassen Sie die anderen Türen geschlossen und montieren Sie die Absperung, um den Roboter daran zu hindern, erhöhte oder niedrige Bereiche aufzurufen.



D. Die maximale Höhe beim Überqueren von Hindernissen beträgt 20 mm, und der Roboter kann Räume mit einer Schwellenhöhe von über 20 mm nicht überwinden. Sie können die Narwal Schwellenrampe kaufen, um dem Roboter beim Überfahren von Hindernissen zu helfen.

E. Stellen Sie sich NICHT vor den Roboter, auf die Schwelle oder in engen Gängen, um ein Übersehen zu vermeiden.



3.2 Kartierung

Vor der Reinigung einer neuen Wohnung muss der Roboter die Umgebung erkunden und eine Karte erstellen. Vor der ersten Reinigung können Sie das Kartieren durch kurzes Drücken der Taste  [Start/Stop] an der Dockingstation oder durch Antippen von [Start Mapping] in der App auslösen.

Anmerkung:

1. Sobald eine Karte erstellt ist, kann sie in der App bearbeitet werden.

2. Bitte bewegen Sie die Dockingstation nicht, nachdem eine Karte erstellt wurde, sonst müssen Sie das Kartieren neu starten. Wenn große Möbel in Ihrer Wohnung umgestellt werden, empfiehlt es sich, eine neue Karte zu erstellen.

3.3 Reinigung

Reinigungsmodi auswählen



Das Produkt verfügt über vier integrierte Reinigungsmodi: Saugen, Wischen, Saugen und Wischen und Wischen nach Saugen. Sie können Parameter wie Reinigungszyklen, Saugleistung und Feuchtigkeit beim Wischen für jeden Modus in der App auswählen und einstellen.

Freo Mind festlegen

Der Freo Mind ist ein intelligenter Reinigungsassistent. Wenn Freo Mind eingeschaltet ist, passt der Roboter die Reinigungsparameter auf intelligente Weise an, ohne dass manuelle Einstellungen erforderlich sind. Sie können auswählen, ob Freo Mind aktiviert werden soll, wenn Sie eine Reinigungsaufgabe in der App starten.

Reinigungsaufgabe starten

Sie können den Roboter auf drei Arten für die Reinigung starten:

- Tippen Sie auf  [Reinigung starten] in der App;
- Drücken Sie kurz die Taste  [Start/Stop] am Roboter, um die Reinigung zu starten. Der Roboter aktiviert standardmäßig den Staubsaugermodus;
- Drücken Sie kurz die Taste  [Start/Stop] an der Dockingstation, um die Reinigung zu starten. Der Roboter aktiviert standardmäßig den Staubsauger- und Wisch-Modus;

Hinweis: Sie können den Reinigungsmodus anpassen und weitere Reinigungsparameter in der App festlegen.

Die aktuelle Aufgabe pausieren/fortsetzen

Sie können die aktuelle Aufgabe auf drei Arten pausieren/fortsetzen:

- Tippen Sie auf  [Pause]/ [Fortsetzen] in der App;
- Drücken Sie kurz die Taste  [Start/Stop] am Roboter;
- Drücken Sie kurz die Taste  [Start/Stop] an der Dockingstation.

Staubsammlung

Wenn eine Staubsauger-Aufgabe startet, überträgt die Dockingstation Schmutz und Ablagerungen aus dem Behälter des Roboters in den darin befindlichen Staubbeutel.

Sie können auch in der App auf Staubsammlung klicken, um die Staubsammlung manuell zu starten.

Mopp-Wäsche





Wenn der Roboter für mehrere Wischvorgänge festgelegt ist oder die zu reinigende Fläche groß ist, kehrt der Roboter automatisch zur Dockingstation zurück, um die Mopp-Wäsche durchzuführen.

Die Anzahl der Wischvorgänge und die Wiederholungsfrequenz können in der App vor Beginn der Reinigung geändert werden, und die Änderung während der aktuellen Reinigungsaufgabe wird bei der nächsten Aufgabe wirksam.

Aktuelle Aufgabe beenden

Der Roboter navigiert sich selbst zurück zur Dockingstation, wenn die Reinigung beendet ist. Sie können den aktuellen Reinigungsbericht in der App einsehen.



Sie können die Aufgabe auf die folgenden drei Arten manuell beenden:

- Drücken und halten Sie  Beenden-Taste in der App 2 Sekunden lang gedrückt;
- Drücken Sie kurz die Taste  Home [Recall] am Roboter;
- Drücken Sie kurz die  Rückruf-Taste oder halten Sie die  Start/Stop-Taste an der Dockingstation 2 Sekunden lang gedrückt.

Mopp-Trocknung

Nach dem letzten Wischvorgang kehrt der Roboter zur Mopp-Wäsche und -trocknung in die Dockingstation zurück. Die Trocknungszeit kann in der App geändert werden.

Die Mopp-Wäsche und -trocknung können Sie auch manuell auf die folgenden zwei Arten starten:

- Tippen Sie in der App auf die Taste  Moppreinigung & -trocknung;
- Drücken Sie kurz auf die Taste  Moppreinigung & -trocknung an der Dockingstation.

4. Parameter

4.1 Spezifikationen

Roboter	Dockingstation
Abmessungen: 355*350*107,7mm	Abmessungen: 431*426,8*461,5 mm
Gewicht: ca. ~4,6 kg	Gewicht: ~11,3kg
Drahtlose Verbindung: 2.4GHz, 802.11b/g/n	enneingang: 220-240V~, 50-60Hz/ 100-127V~, 50-60Hz (Die tatsächliche Nenneingangsleistung basiert auf den Angaben auf dem Typenschild des Produkts).
Nenneingang (Laden): 20V --- 2.0A	Nennleistung: 20 V --- 2,0 A
Nennspannung (Betrieb): 14,4V --- (Lithium-Ionen Akku, 5000mAh)	Nennleistung: Aufladen: 45 W Wassererhitzung: 1100W(220-240V~, 50-60Hz) 850-1250W(100-127V~, 50-60Hz) Staubsammlung: 450W Trocknung: 65W
WLAN	
Protokoll: IEEE 802.11b/g/n	
Frequenzbereich: 2412 ~ 2472MHz	
Max. Sendeleistung (EIRP): <20dBm	
Bluetooth	Bluetooth
Protokoll: BLE 5.0	Protokoll: BLE 5.0
Frequenzbereich: 2402-2480MHz	Frequenzbereich: 2402-2480MHz
Max. Sendeleistung (EIRP): ≤10dBm	Max. Sendeleistung (EIRP): ≤10dBm

Akku (Roboter)	
Anzahl der Akku packs pro Packung:	1 Stück
Akku-Typ:	Wiederaufladbarer Li-Ionen-Akku
Nennspannung:	14,4V ---
Anzahl der Batteriezellen pro Batteriepack:	8 Stück
Nennkapazität, Nennenergie:	5000mAh, 72Wh

Avviso di correzione: specifiche dei parametri della batteria.

Gentili clienti,

Abbiamo ricevuto di recente dei feedback in merito a incongruenze nelle specifiche della batteria stampate nel manuale d'uso di Freo Z10. Dopo un'attenta verifica, confermiamo che le specifiche corrette per la batteria Freo Z10 sono:

Capacità nominale: 5000 mAh

Capacità tipica: 5200 mAh

Abbiamo aggiornato tutte le informazioni errate sul nostro Sito Web Ufficiale, sui canali di vendita autorizzati e sulla documentazione del prodotto.

Ci scusiamo sinceramente per qualsiasi confusione ciò possa aver causato e apprezziamo la vostra comprensione.

Il team NARWAL

3 aprile 2025

Disponibilità e Compatibilità Regionale

Sulla base di considerazioni relative all'esperienza dell'utente e ai requisiti di conformità legale, i prodotti NARWAL rilasciati ufficialmente da NARWAL (e i distributori autorizzati da NARWAL) possono essere utilizzati e ricevere assistenza post-vendita solo nel Paese/regione in cui sono stati rilasciati. Se il prodotto viene spedito in un altro Paese o in un'altra regione, potresti non essere in grado di utilizzare l'APP di NARWAL per associare il prodotto o eseguire operazioni correlate. Per ottenere la migliore esperienza d'uso e di servizio del prodotto, Ti consigliamo di acquistare la versione disponibile localmente dei prodotti di NARWAL attraverso NARWAL o i rivenditori autorizzati da NARWAL.

A scanso di equivoci, i prodotti di NARWAL venduti nella Cina Continentale da NARWAL (e dai distributori autorizzati da NARWAL) sono limitati all'uso nella Cina Continentale e all'ottenimento dell'assistenza post-vendita (solo a questo scopo, esclusi Hong Kong, Macao e Taiwan).

1. Il prodotto in breve

1.1 Lista di controllo

Parti principali



Robot × 1
(Contenitore di raccolta della polvere × 1 e Spazzola a rullo × 1 già installati)



Stazione base × 1
(include: base di pulizia × 1, serbatoio dell'acqua pulita × 1, serbatoio dell'acqua sporca × 1)

Accessori



Spazzola laterale × 2



Cavo di alimentazione della stazione base × 1



Detergente × 1



Sacchetto della polvere × 1



Vassoio per la pulizia × 1



Rampa di estensione della stazione base × 1

1.2 Robot

Anteriore (coperchio superiore chiuso)

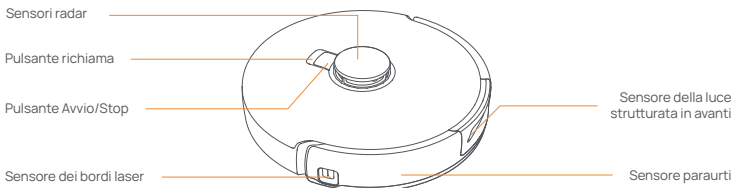

Anteriore (coperchio superiore aperto)

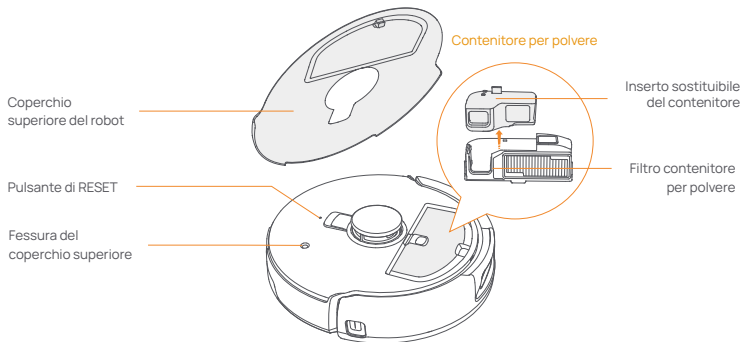

Fondo del robot

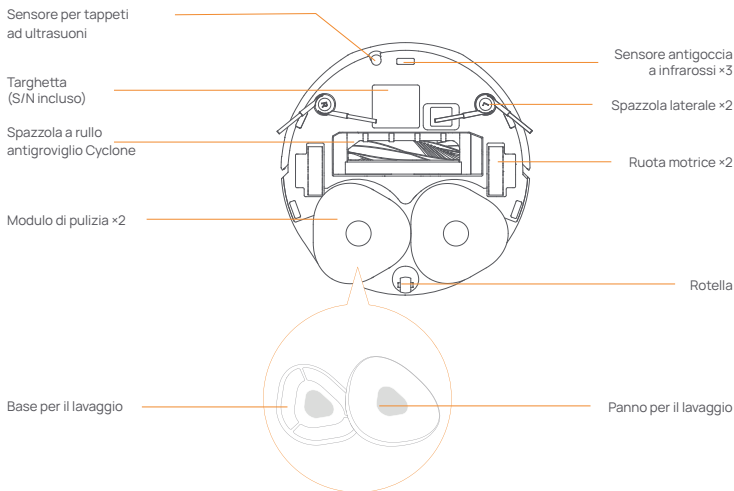

1.3 Stazione base

Parte anteriore della stazione base (apri il coperchio anteriore)

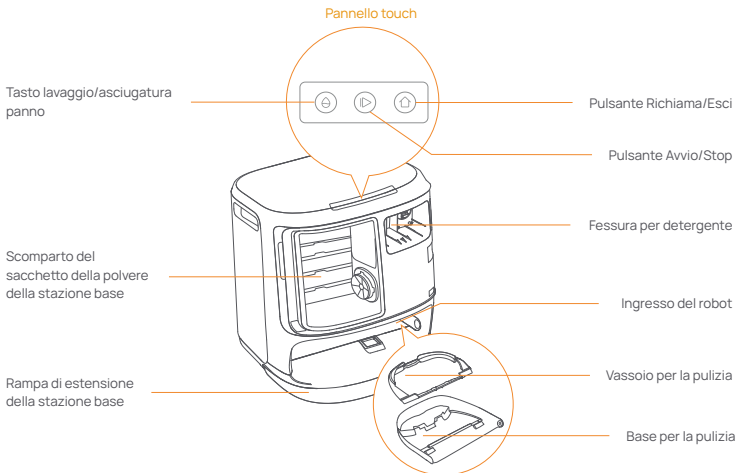

Anteriore (coperchio aperto)



Indietro

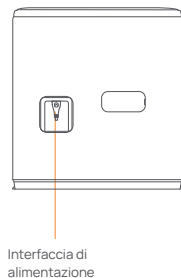







1.4 Pulsanti e spie

Pulsanti del robot

Pulsante	Azione	Funzione
Avvia/Interrompi 	Pressione breve	Avvia/pausa/riprendi l'attività corrente
	Tieni premuto per 2 sec	Accensione/spegnimento
Richiama  Home	Pressione breve	Ritorno alla stazione base
	Pressione breve	Accedi alla modalità di associazione
Ripristina 	Tieni premuto per 5 sec	Scollega l'account e cancella i dati utente
	Tieni premuto per 10 sec	Ripristina le impostazioni predefinite

Pulsanti della stazione base

Pulsante	Azione	Funzione
	Pressione breve	Avvia/pausa/riprendi l'attività corrente
	Tieni premuto per 2 sec durante un'attività	Termina l'attività corrente
	Pressione breve	Richiama/Esci
	Pressione breve	Avvia/annulla il lavaggio del panno
	Tieni premuto per 10 sec	Autocontrollo di riempimento/scarica
	Tieni premuto per 2 sec	Entra/esci dalla modalità di associazione
	Tieni premuto per 2 sec	Rimappare
	Tieni premuto per 2 sec	Blocco bambini attivato/disattivato

Spie del robot e della stazione base

Spia	Significato
Bianco fisso	Standby o in funzione
Bianco pulsante	Accensione/Associazione/Aggiornamento
Rosso fisso	Errore o disconnesso del robot

Nota: il pannello touch si oscura dopo 30 secondi di inattività.

2. Preparazione prima dell'uso

Installa le spazzole laterali

Premi le spazzole laterali nelle fessure come indicato dal colore finché non scattano in posizione.

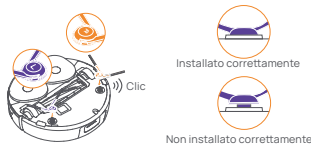

Rimuovi la schiuma anticollisione

- Solleva l'adesivo del coperchio superiore per aprire il coperchio superiore del robot e rimuovi la schiuma anticollisione.
- Chiudi il coperchio superiore del robot.

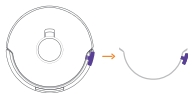

Rimuovi la schiuma e installa il vassoio di pulizia

- Rimuovi i due pezzi di schiuma che fissano il robot all'interno della stazione base.
- Inserisci il vassoio di pulizia nella stazione base e fissarlo.

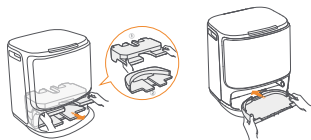

Posiziona la stazione base

- Collega il cavo di alimentazione sul retro della stazione base.
- Posiziona la rampa di estensione della stazione base sul pavimento e spingila nella parte inferiore della stazione base finché non scatta in posizione.
- Lascia uno spazio aperto lungo almeno 0,45 metro davanti alla stazione base affinché il robot possa entrare e uscire dalla stazione base.

Suggerimenti: NON posizionare la stazione base vicino a una fonte di calore.

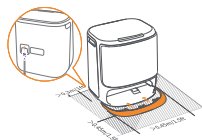

Posiziona il detergente

- Rimuovi il coperchio anteriore della stazione base, rivolgilo il tappo del detergente verso la stazione base (NON rimuovere il tappo; assicurati che l'adesivo di tenuta sia stato rimosso) e spingilo orizzontalmente nel contenitore del detergente.
- Dopo aver messo il detergente, riposiziona il coperchio anteriore della stazione base.



Installazione del sacchetto della polvere per la disinfezione della stazione base

- Rimuovi il coperchio anteriore della stazione base.
- Inserisci il sacchetto della polvere nella fessura seguendo la direzione contrassegnata, finché non tocca il fondo.
- Riposiziona il coperchio anteriore della stazione base.



Aggiungi acqua pulita

- Sgancia il serbatoio dell'acqua pulita e riempiilo con acqua pulita.
- Chiudi il tappo del serbatoio dell'acqua pulita e reinserisci il serbatoio dell'acqua pulita nella stazione base.

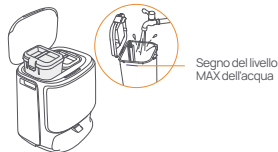

Impostazioni di avvio

Spingi il robot nella stazione base con le spazzole laterali rivolte verso l'esterno. La stazione base emetterà un segnale acustico per indicare che la ricarica è avvenuta con successo e il robot si accenderà e emetterà un messaggio vocale.



Connetti e associa il robot nell'App

Scarica l'App Narwal e segui le istruzioni per connettere e associare il robot.

Nota: Nella pagina del dispositivo dell'app, tocca "Impostazioni" > "Dispositivo", quindi tieni premuto "Riavvia robot" per 10 sec per attivare/disattivare la modalità di risparmio energetico.

-La modalità di risparmio energetico è disponibile solo in Nord America.

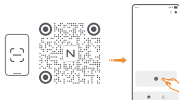

3. Come si utilizza

Prima di utilizzare il robot, assicurati di aver completato l'installazione e la configurazione della stazione base nel Capitolo 2.

3.1 Organizzare l'ambiente domestico



A. Metti in ordine il pavimento, ad es. cavi, stracci, pantofole, vestiti e libri sparsi.

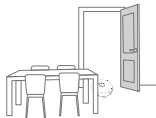

B. Apri le porte delle stanze da pulire e disponi i mobili in modo da lasciare quanto più spazio possibile per la pulizia.



C. Lascia le altre porte chiuse e installa la recinzione per impedire al robot di entrare in aree elevate o basse.



D. L'altezza massima di attraversamento degli ostacoli è di 20 mm e il robot non può entrare in stanze con un'altezza della soglia superiore a 20 mm. Puoi acquistare la rampa di soglia Narwal per aiutare il robot a superare gli ostacoli.

E. NON sostare davanti al robot, sulla soglia o in corridoi stretti per evitare omissioni.



3.2 Mappatura

Prima di pulire una nuova casa, il robot deve esplorare l'ambiente e creare una mappa. Prima della prima pulizia, puoi attivare la mappatura premendo brevemente il pulsante **[Avvio/Stop]** sulla stazione base o toccando **[Inizia la Mappatura]** nell'app. Nota:

1. Una volta creata una mappa, puoi modificarla nell'app.
2. Non spostare la stazione base dopo aver creato una mappa, altrimenti sarà necessario riavviare la mappatura. Se i mobili di grandi dimensioni della tua casa vengono riorganizzati, ti consigliamo di creare una nuova mappa.

3.3 Pulizia

Seleziona le modalità di pulizia

Il prodotto è dotato di quattro modalità di pulizia integrate: Aspira, Lava, Aspira e Lava e Aspira e poi Lava. Puoi selezionare e regolare parametri come cicli di pulizia, aspirazione e umidità del panno per ciascuna modalità nell'app.



Imposta Freo Mind

Freo Mind è un assistente di pulizia intelligente. Quando Freo Mind è acceso, il robot regolerà in modo intelligente i parametri di pulizia, senza bisogno di impostazioni manuali.

Puoi selezionare se attivare Freo Mind quando avvii un'attività di pulizia nell'App.

Inizia l'attività di pulizia





Puoi avviare il robot per la pulizia in tre modi:

- Tocca  [Avvia Pulizia] nell'app;
- Premi brevemente il pulsante  [Avvio/Stop] sul robot per avviare la pulizia. Il robot attiverà la modalità Aspirazione per impostazione predefinita;
- Premi brevemente il pulsante  [Avvio/Stop] sulla stazione base per avviare la pulizia. Il robot attiverà la modalità Aspirazione e Lavaggio per impostazione predefinita;

Nota: puoi regolare la modalità di pulizia e impostare altri parametri di pulizia nell'app.

Pausa/riprendi l'attività corrente

Puoi mettere in pausa/riprendere l'attività corrente in tre modi:

- Tocca  [Pausa] /  [Riprendi] nell'app;
- Premi brevemente il pulsante  [Avvio/Stop] sul robot;
- Premi brevemente il pulsante  [Avvio/Arresto] sulla stazione base.

Raccolta polvere

Dopo l'avvio di un'attività di aspirazione, la stazione base trasferirà lo sporco e i detriti presenti nel contenitore del robot al sacchetto della polvere al suo interno.

Puoi anche toccare la raccolta polvere nell'App per avviare manualmente la raccolta polvere.





Lavaggio del panno

Se il robot è impostato per più cicli di pulizia o se l'area da pulire è ampia, il robot tornerà automaticamente alla stazione base per il lavaggio del panno.

Il numero di passaggi di lavaggio e la frequenza di ritorno possono essere modificati nell'app prima dell'inizio della pulizia e la modifica durante l'attività di pulizia corrente avrà effetto durante l'attività successiva.

Termina l'attività corrente



Al termine della pulizia, il robot tornerà alla stazione base. È possibile visualizzare il rapporto di pulizia corrente nell'app. È possibile terminare manualmente l'attività nei tre modi seguenti:

- Tieni premuto  [Fine] per 2 secondi nell'app;
- Premi brevemente il pulsante  Home [Richiama] sul robot;
- Premi brevemente il pulsante  [Richiama] o tieni premuto il pulsante  [Avvio/Arresto] sulla stazione base per 2 secondi.

Asciugatura panno

Dopo l'ultimo ciclo di pulizia, il robot tornerà alla stazione base per lavare e asciugare il panno. Il tempo di asciugatura può essere modificato nell'App.

È inoltre possibile avviare manualmente il lavaggio e l'asciugatura del panno nei due modi seguenti:

- Tocca  [Lavaggio & Asciugatura Panno] nell'app;
- Premi brevemente il pulsante  [Lavaggio & Asciugatura Panno] sulla stazione base.

4. Parametri

4.1 Specifiche

Robot	Stazione
Dimensioni: 355*350*107.7 mm	Dimensioni: 431*426.8*461.5 mm
Peso: ~4,6 kg	Peso: ~11,3 kg
Connessione wireless: 2.4GHz, 802.11b/g/n	Ingresso nominale: 220-240V~, 50-60Hz/ 100-127V~, 50-60Hz (L'ingresso nominale effettivo si basa sulle informazioni sulla targhetta del prodotto.)
Ingresso nominale (in carica): 20 V ---2.0 A	Uscita nominale: 20V---2,0A
Tensione nominale (in funzione): 14.4 V --- (batteria agli ioni di litio, 5000mAh)	Potenza nominale: Ricarica: 45W Riscaldamento dell'acqua: 1100W(220-240V~, 50-60Hz) 850-1250W(100-127V~, 50-60Hz) Raccolta polveri: 450W Asciugatura: 65W
Wifi	
Protocollo: IEEE 802.11b/g/n	
Gamma di frequenza: 2412-2472 MHz	
Potenza del trasmettitore max (EIRP): ≤20dBm	
Bluetooth	Bluetooth
Protocollo: BLE 5.0	Protocollo: BLE 5.0
Gamma di frequenza: 2402-2480 MHz	Gamma di frequenza: 2402-2480 MHz
Potenza del trasmettitore max (EIRP): ≤10dBm	Potenza del trasmettitore max (EIRP): ≤10dBm

Batteria (Robot)	
Quantità di batterie per confezione:	1 pz
Tipo di batteria:	Batteria ricaricabile agli ioni di litio
Tensione nominale:	14.4V ---
Quantità di celle della batteria per pacco batteria:	8 pz
Capacità nominale, energia nominale:	5000mAh, 72Wh

Avis de Correction :

Spécifications des Paramètres de la Batterie

Chers Clients,

Nous avons récemment reçu des retours concernant des incohérences dans les spécifications de la batterie imprimées dans le manuel d'utilisation du Freo Z10. Après une vérification approfondie, nous confirmons que les spécifications correctes de la batterie du Freo Z10 sont les suivantes :

Capacité nominale : 5000mAh

Capacité typique : 5200mAh

Nous avons mis à jour toutes les informations incorrectes sur notre site officiel, nos canaux de vente autorisés et notre documentation produit.

Nous nous excusons sincèrement pour toute confusion que cela aurait pu causer et vous remercions pour votre compréhension.

L'équipe NARWAL

3 avril 2025

Disponibilité Régionale et Compatibilité

Dans le but d'assurer une expérience utilisateur optimale et de respecter les exigences légales, les produits Narwal vendus officiellement par Narwal (et ses distributeurs agréés) ne peuvent être utilisés et bénéficier du support après-vente que dans le pays/région de vente. Si le produit est expédié dans un autre pays ou une autre région, il se peut que vous ne puissiez pas connecter le produit à l'application Narwal ou effectuer les opérations correspondantes. Afin de garantir une utilisation optimale du produit et de bénéficier d'un service de qualité, nous vous recommandons d'acheter la version locale du produit Narwal auprès de Narwal ou d'un distributeur agréé local.

Pour dissiper toute équivoque, les produits Narwal vendus par Narwal (et ses distributeurs agréés) en République populaire de Chine sont strictement réservés à une utilisation et à un service après-vente en République populaire de Chine (à cette fin uniquement, cela n'inclut pas Hong Kong, Macao et Taiwan).

1. Aperçu du produit

1.1 Liste de vérification

Principaux composants



Robot × 1
(Boîte de collecte de poussière × 1 et brosse rotative × 1 déjà installées)



Station de base × 1
(y compris la base de nettoyage × 1, le réservoir d'eau propre × 1, le réservoir d'eau sale × 1)

Accessoires



Brosse latérale × 2



Cordon d'alimentation de la station de base × 1



Détergent × 1



Sac à poussière × 1



Plateau de nettoyage × 1



Rampe d'extension de la station de base × 1

1.2 Robot

Avant (couvercle fermé)

Capteurs radar

Bouton de rappel

Bouton de mise en marche/arrêt

Capteur de bordure laser

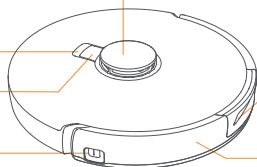

Capteur structuré de lumière vers l'avant

Capteur de pare-chocs

Avant (couvercle ouvert)

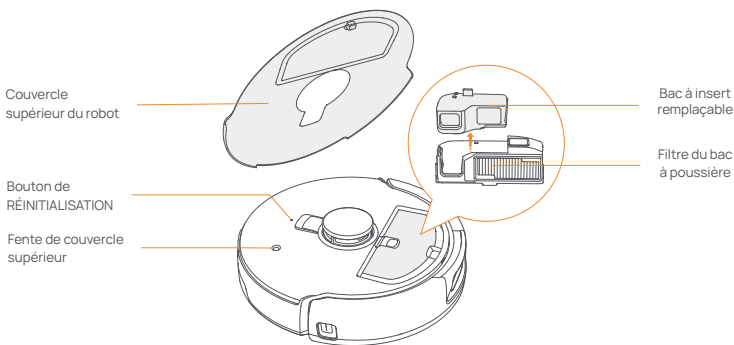

Bas du robot

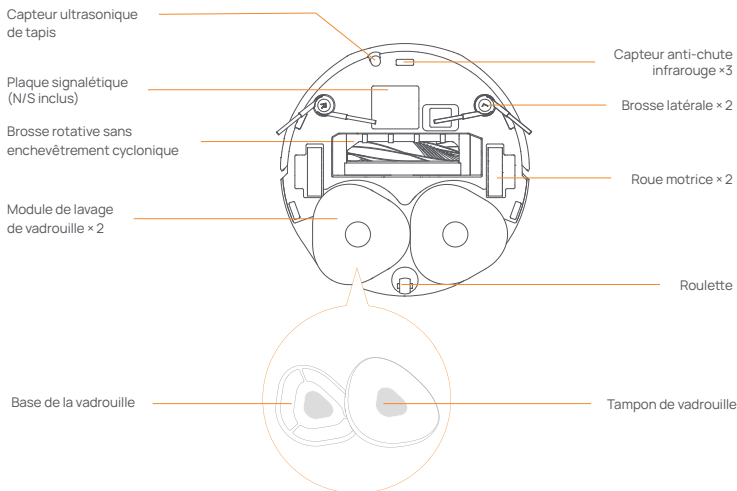

1.3 Station de base

Devant de la station de base (ouvrir le couvercle avant)

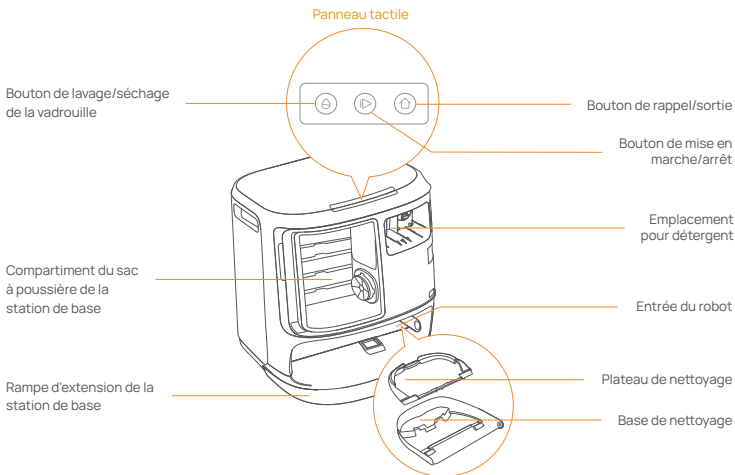

Avant (couvercle ouvert)

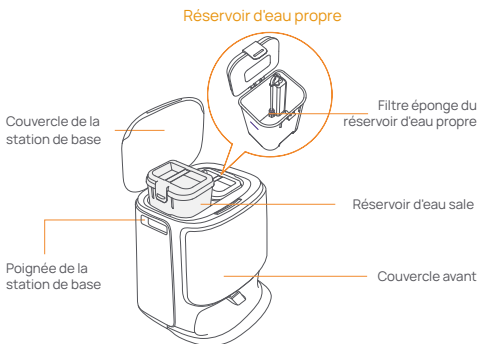

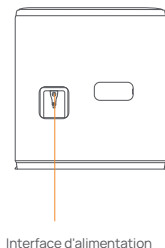

Arrière









1.4 Boutons et indicateurs

Boutons du robot

Bouton	Action	Fonction
Démarrer/Arrêter 	Appuyez brièvement	Démarrer/mettre en pause/reprendre la tâche en cours
	Appuyez et maintenez pendant 2 secondes	Mise sous/hors tension
Rappel  Home	Appuyez brièvement	Retour à la station de base
	Appuyez brièvement	Entrer en mode d'appariement
Réinitialiser 	Appuyez et maintenez pendant 5s	Délier le compte et effacer les données utilisateur
	Appuyez et maintenez pendant 10 secondes	Restaurer les paramètres d'usine

Boutons de la station de base

Bouton	Action	Fonction
	Appuyez brièvement	Démarrer/mettre en pause/reprendre la tâche en cours
	Appuyez et maintenez pendant 2 secondes pendant une tâche	Terminer la tâche en cours
	Appuyez brièvement	Rappel/Sortie
	Appuyez brièvement	Démarrer/annuler le lavage de la serpillière
	Appuyez et maintenez pendant 10 secondes	Remplir/vider l'auto-contrôle
	Appuyez et maintenez pendant 2 secondes	Entrer/sortir du mode d'appariement
	Appuyez et maintenez pendant 2 secondes	Redémarrer la cartographie
	Appuyez et maintenez pendant 2 secondes	Verrouillage enfant activé/désactivé

Indicateurs du robot et de la station de base

Indicateur	Signification
Blanc stable	En veille ou en fonctionnement
Blanc respirant	Allumage/Appairage/Mise à jour
Rouge stable	Erreur du robot ou déconnecté

Remarque : Le panneau tactile s'éteint après 30 secondes sans opération.

2. Préparez-vous avant utilisation

Installez les brosses latérales

Appuyez sur les brosses latérales dans les emplacements indiqués par couleur jusqu'à ce qu'elles s'enclenchent en place.



Installé correctement



Non installé correctement

Retirez la mousse anti-collision

- Soulevez l'autocollant du couvercle supérieur pour ouvrir le couvercle supérieur du robot et retirez la mousse anti-collision.
- Fermez le couvercle supérieur du robot.

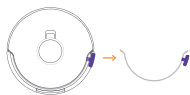

Retirez la mousse et installez le plateau de nettoyage.

- Retirez les deux morceaux de mousse qui maintiennent le robot à l'intérieur de la station de base.
- Insérez le plateau de nettoyage dans la station de base et fixez-le.

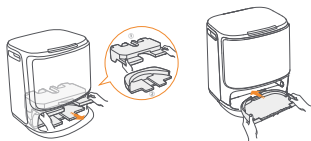

Placez le détergent

- Retirez le couvercle avant de la station de base, faites face au capuchon du détergent vers la station de base (NE PAS retirer le capuchon; assurez-vous que l'autocollant de scellement est retiré), et poussez-le horizontalement dans le compartiment à détergent.
- When the detergent is in place, put the base station front cover back.



Ajouter de l'eau propre

- Déclipssez le réservoir d'eau propre et remplissez-le avec de l'eau propre.
- Refermez le bouchon du réservoir d'eau propre et remplacez-le dans la station de base.

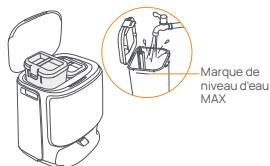

Placez la station de base

- Branchez le cordon d'alimentation à l'arrière de la station de base.
- Mettez la rampe d'extension de la station de base sur le sol et poussez-la dans le bas de la station de base jusqu'à ce qu'elle s'enclenche.
- Laissez un espace ouvert d'au moins 0.45 mètre de long devant la station de base pour que le robot entre et sorte de la station de base.

Conseils : NE PAS placer la station de base près d'une source de chaleur.

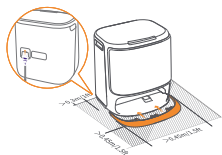

Installation du sac à poussière pour la désinfection de la station de base

- Retirez le couvercle avant de la station de base.
- Insérez le sac à poussière dans la fente dans le sens indiqué jusqu'à ce qu'il atteigne le fond.
- Remettez le couvercle avant de la station de base.



Paramètres de démarrage

Poussez le robot dans la station de base avec les brosses latérales tournées vers l'extérieur. La station de base émettra un bip pour indiquer que la charge est réussie et le robot s'allumera et émettra un message vocal.



Connectez et associez le robot dans l'application

Téléchargez l'application Narwal et suivez les instructions pour connecter et lier le robot.

Remarque : Dans la page de l'appareil de l'application, appuyez sur "Paramètres" > "Appareil" puis maintenez enfoncé "Redémarrer le robot" pendant 10 secondes pour activer/désactiver le mode d'économie d'énergie.

-Le mode d'économie d'énergie est uniquement disponible en Amérique du Nord.



3. Comment Utiliser

Avant d'utiliser le robot, assurez-vous d'avoir terminé l'installation et la configuration de la station de base dans le Chapitre 2.

3.1 Organiser l'environnement domestique

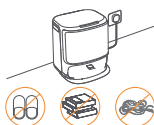

A. Rangez le désordre sur le sol, par exemple les câbles éparpillés, les chiffons, les pantoufles, les vêtements et les livres.

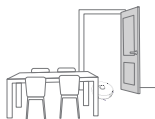

B. Ouvrez les portes des pièces à nettoyer et disposez les meubles de manière à laisser le plus d'espace possible pour le nettoyage.



C. Laissez les autres portes fermées et installez la clôture pour empêcher le robot d'entrer dans des zones surélevées ou basses.



D. La hauteur maximale de franchissement d'obstacles est de 20 mm et le robot ne peut pas entrer dans les pièces avec un seuil de plus de 20 mm. Vous pouvez acheter une rampe de seuil Narwal pour aider le robot à franchir les obstacles.

E. NE PAS vous tenir devant le robot, sur le seuil ou dans des allées étroites pour éviter les omissions.



3.2 Cartographie

Avant de nettoyer une nouvelle maison, le robot doit explorer l'environnement et créer une carte. Pour le premier nettoyage, vous pouvez déclencher la cartographie en appuyant brièvement sur le bouton ▶ [Démarrer/Arrêter] de la station de base ou en appuyant sur [Démarrer la cartographie] dans l'application.

Remarque :

1. Une fois qu'une carte est créée, elle peut être éditée dans l'application.

2. Veuillez ne pas déplacer la base après la création d'une carte, sinon vous devrez redémarrer la cartographie. Si de gros meubles de votre maison sont réorganisés, il est recommandé de créer une nouvelle carte.

3.3 Nettoyage

Sélectionner les modes de nettoyage

Le produit est livré avec quatre modes de nettoyage intégrés : Aspiration, Lavage, Aspiration et Lavage, et Aspiration puis Lavage. Vous pouvez sélectionner et ajuster des paramètres comme les cycles de nettoyage, l'aspiration et l'humidité de la vadrouille pour chaque mode dans l'application.



Activer Freo Mind

Le Freo Mind est un assistant de nettoyage intelligent. Lorsqu'il est activé, le robot ajuste intelligemment les paramètres de nettoyage sans nécessiter de réglages manuels.

Vous pouvez choisir d'activer ou non Freo Mind lors du lancement d'une tâche de nettoyage dans l'application.

Démarrer la tâche de nettoyage





Vous pouvez démarrer le robot pour le nettoyage de trois manières :

- Appuyez sur  [Démarrer le nettoyage] dans l'application;
- Appuyez brièvement sur le bouton  [Démarrer/Arrêter] du robot pour commencer le nettoyage. Le robot activera le mode Aspirateur par défaut;
- Appuyez brièvement sur le bouton  [Démarrer/Arrêter] de la station de base pour commencer le nettoyage. Le robot activera le mode Aspirateur et Vadrouille par défaut;

Remarque : Vous pouvez ajuster le mode de nettoyage et définir plus de paramètres de nettoyage dans l'application.

Mettre en pause/reprendre la tâche en cours

Vous pouvez mettre en pause/reprendre la tâche en cours de trois manières :

- Appuyez sur  [Pause] /  [Reprendre] dans l'application;
- Appuyez brièvement sur le bouton  [Démarrer/Arrêter] du robot;
- Appuyez brièvement sur le bouton  [Démarrer/Arrêter] de la station de base.

Collecte de poussière

Après le début d'une tâche d'aspiration, la station de base transfère la saleté et les débris du réservoir du robot vers le sac à poussière intégré.

Vous pouvez également appuyer sur la collecte de poussière dans l'application pour démarrer la collecte manuellement.

Lavage de la serpillière





Si le robot est configuré pour plusieurs passages de lavage ou si la zone à nettoyer est grande, le robot retournera automatiquement à la base pour laver la serpillière.

Le nombre de courses de lavage et la fréquence de retour peuvent être modifiés dans l'application avant le début du nettoyage, et la modification pendant la tâche de nettoyage en cours prendra effet lors de la tâche suivante.

Terminer la tâche en cours

Le robot se dirigera lui-même vers la station de base lorsque le nettoyage sera terminé. Vous pouvez consulter le rapport de nettoyage actuel dans l'application.

Vous pouvez mettre fin manuellement à la tâche de trois manières suivantes :

- Appuyez et maintenez  [Terminer] pendant 2 secondes dans l'application;
- Appuyez brièvement sur le bouton  Home [Rappel] du robot;
- Appuyez brièvement sur le bouton  [Rappel] ou appuyez longuement sur le bouton  [Démarrer/Arrêter] de la station de base pendant 2 secondes.

Séchage de la Serpillière

Après le dernier cycle de lavage, le robot retournera à la station de base pour le lavage et le séchage de la serpillière. Le temps de séchage peut être modifié dans l'application.

Vous pouvez également démarrer le lavage et le séchage de la serpillière manuellement de deux manières :

- Appuyez sur  [Lavage & Séchage de la Serpillière] dans l'application;
- Appuyez brièvement sur le bouton  [Lavage & Séchage de la Serpillière] sur la station de base.

4. Paramètres

4.1 Caractéristiques

Robot	Station
Dimensions : 355*350*107,7 mm	Dimensions : 431*426,8*461,5 mm
Poids : ~4,6 kg	Poids : ~11,3 kg
Connexion sans fil : 2,4GHz, 802.11b/g/n	Entrée nominale : 220-240V~, 50-60Hz/ 100-127V~, 50-60Hz (La puissance nominale réelle est basée sur les informations figurant sur la plaque signalétique du produit.)
Entrée nominale (en charge) : 20V --- 2.0A	Sortie nominale : 20V --- 2.0A
Tension nominale (en fonctionnement) : 14.4V --- (batterie lithium-ion, 5000mAh)	Puissance nominale : Charge: 45W Chauffage de l'eau: 1100W(220-240V~, 50-60Hz) 850-1250W(100-127V~, 50-60Hz) Collecte de poussière: 450W Séchage: 65W
Wifi	
Protocole : IEEE 802.11b/g/n	
Gamme de fréquences: 2412~2472 MHz	
Max. Puissance de l'émetteur (EIRP) : ≤20 dBm	
Bluetooth	Bluetooth
Protocole : BLE 5.0	Protocole : BLE 5.0
Gamme de fréquences : 2402-2480 MHz	Gamme de fréquences : 2402-2480 MHz
Max. Puissance de l'émetteur (EIRP) : ≤ 10 dBm	Max. Puissance de l'émetteur (EIRP) : ≤ 10 dBm

Batterie (robot)

Nombre de batteries par emballage:	1 pièce
Type de batterie:	Batterie Li-ion rechargeable
Tension nominale:	14.4V ---
Quantité de cellules par batterie:	8 pièces
Capacité nominale, Énergie nominale:	5000mAh, 72Wh

Aviso de corrección: Especificaciones de los parámetros de la batería

Estimados clientes:

Recientemente hemos recibido comentarios sobre inconsistencias en las especificaciones de la batería impresas en el manual de usuario del Freo Z10. Al verificar de manera exhaustiva, confirmamos que las especificaciones correctas para la batería del Freo Z10 son:

Capacidad nominal: 5000 mAh

Capacidad típica: 5200 mAh

Hemos actualizado toda la información incorrecta en nuestro sitio web oficial, canales de venta autorizados y documentación del producto.

Les pedimos disculpas por cualquier confusión que esto pueda haber causado y agradecemos su comprensión.

El equipo de NARWAL
3 de abril de 2025

Disponibilidad y compatibilidad regional

Basándose en consideraciones relativas a la experiencia del usuario y en los requisitos de cumplimiento legal pertinentes, los productos Narwal (y los vendedores autorizados de Narwal) lanzados oficialmente solo pueden utilizarse y recibir asistencia postventa en el país/región en el que se lanzan. Si el producto se envía a otros países o regiones, es posible que no pueda utilizar la aplicación Narwal para vincular el producto o realizar operaciones relacionadas. Para obtener la mejor experiencia de producto y servicio, le recomendamos que adquiera el producto Narwal distribuido localmente a Narwal o a los vendedores autorizados de Narwal.

Para evitar cualquier duda, los productos Narwal distribuidos por Narwal (y los vendedores autorizados de Narwal) en China continental están limitados al uso y al servicio de asistencia postventa en China continental (a estos efectos únicamente, quedan excluidos Hong Kong, Macao y Taiwán).

1. Producto de un vistazo

1.1 Lista de verificación

Partes principales



Robot × 1
(1× caja de recolección de polvo y 1× cepillo de rodillo ya instalado)



Estación base × 1
(incluye base de limpieza × 1, tanque de agua limpia × 1, depósito de agua sucia × 1)

Accesorios



Cepillo lateral × 2



Cable de alimentación de la estación base × 1



Detergente × 1



Bolsa para polvo × 1



Bandeja de limpieza × 1



Rampa de extensión de la estación base × 1

1.2 Robot

Frontal (cubierta superior cerrada)

Sensores de radar

Botón de recuperación

Botón de Inicio/Detener

Sensor de borde láser

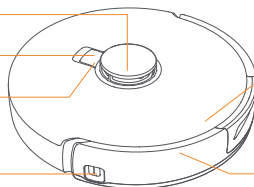

Sensor de luz estructurada hacia adelante

Sensor de parachoques

Frontal (cubierta superior abierta)

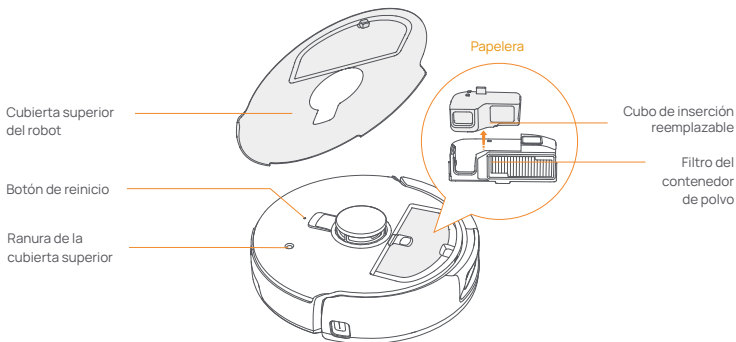

Fondo del robot

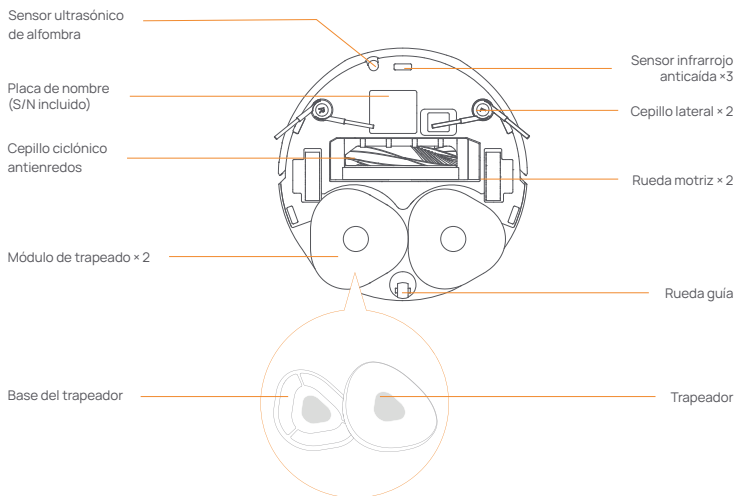

1.3 Estación base

Parte frontal de la estación base (abra la cubierta frontal)

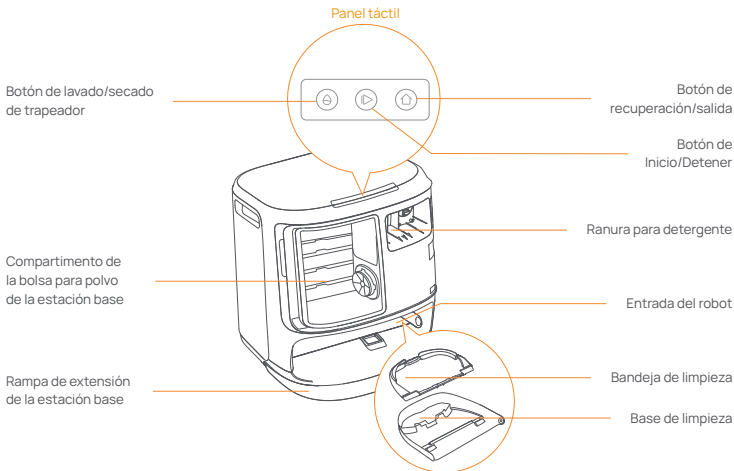

Frente (tapa abierta)

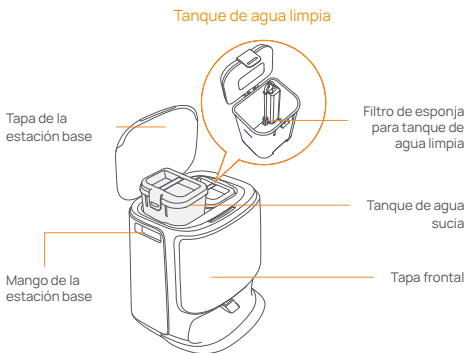

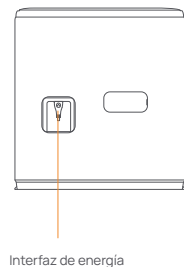

Atrás









1.4 Botones e indicadores

Botones de robot

Botón	Acción	Función
Iniciar/Parar 	Pulsación corta	Iniciar/pausar/reanudar la tarea actual
	Mantenga presionado durante 2 segundos	Encendido / apagado
Recordar  Home	Pulsación corta	Volver a la estación base
	Pulsación corta	Ingrese al modo de emparejamiento
Reiniciar 	Mantenga presionado durante 5s	Desvincular la cuenta y borrar los datos del usuario
	Mantener pulsado durante 10s	Restaurar la configuración de fábrica

Botones de la estación base

Botón	Acción	Función
	Pulsación corta	Iniciar/pausar/reanudar la tarea actual
	Mantenga presionado durante 2 segundos durante una tarea	Finalizar la tarea actual
	Pulsación corta	Recuperar/Salir
	Pulsación corta	Iniciar/cancelar el lavado del trapeador
	Mantenga presionado durante 10 segundos	Autocomprobación de recarga/descarga
	Mantenga presionado durante 2 segundos	Entrar/salir del modo de emparejamiento
	Mantenga presionado durante 2 segundos	Reasignación
	Mantenga presionado durante 2 segundos	Activar/desactivar bloqueo infantil

Indicadores de robot y estación base

Indicador	Significado
Blanco fijo	En espera o en funcionamiento
Respiración dinámica blanca	Encendido/Acoplamiento/Actualización
Rojo fijo	Error o desconexión del robot

Nota: El panel táctil se oscurece si no se utiliza durante 30 segundos.

2. Preparación antes del uso

Instale los cepillos laterales

Presione los cepillos laterales en las ranuras como lo indica el color hasta que encajen en su lugar.

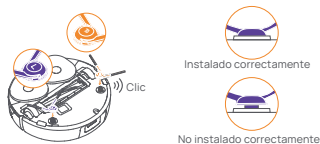

Retire la espuma anticolisión.

- Levante la pegatina de la cubierta superior para abrir la cubierta superior del robot y retire la espuma anticolisión.
- Cierre la cubierta superior del robot.

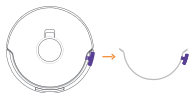

Retire la espuma e instale la bandeja de limpieza

- Retire las dos piezas de espuma que fijan el robot dentro de la estación base.
- Introduzca la bandeja de limpieza en la estación base y fíjela.

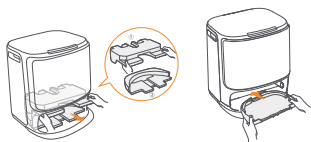

Coloque el detergente

- Retire la cubierta frontal de la estación base, dirija la tapa del detergente hacia la estación base (NO retire la tapa; asegúrese de retirar la pegatina de sellado) y empújela horizontalmente hacia el depósito de detergente.
- Cuando el detergente esté en su sitio, vuelva a colocar la tapa frontal de la estación base.

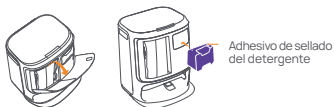

Añadir agua limpia

- Desenganche el depósito de agua limpia y llénelo de agua limpia.
- Cierre la tapa del tanque de agua limpia y vuelva a colocar el tanque de agua limpia en la estación base.



Colocar la estación base

- Enchufe el cable de alimentación en la parte posterior de la estación base.
 - Coloque la rampa de extensión de la estación base en el suelo y empújela hacia la parte inferior de la estación base hasta que encaje en su sitio.
 - Deje un espacio abierto de al menos 0.45 metro de largo delante de la estación base para que el robot entre y salga de la estación base.
- Recomendaciones: NO coloque la estación base cerca de una fuente de calor.

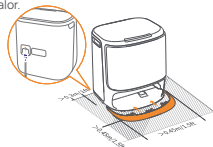

Instalación de la bolsa de polvo de desinfección de la estación base

- Retire la cubierta frontal de la estación base.
- Introduzca la bolsa recogepolvo en la ranura en la dirección marcada hasta que toque el fondo.
- Vuelva a colocar la tapa frontal de la estación base.



Ajustes de arranque

Introduzca el robot en la estación base con los cepillos laterales hacia fuera. La estación base emitirá un pitido para indicar que la carga se ha realizado correctamente y el robot se encenderá solo y emitirá un mensaje de voz.



Conectar y vincular el robot en la App

Descarga la App Narwal y sigue las instrucciones para conectar y vincular el robot.
Nota: En la página del dispositivo de la App, toque "Configuración" > "Dispositivo" y luego mantenga presionado "Reiniciar robot" durante 10 segundos para activar/desactivar el modo de ahorro de energía.

-El modo de ahorro de energía sólo está disponible en Norteamérica.

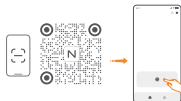

3. Modo de empleo

Antes de usar el robot, asegúrese de haber finalizado la instalación y configuración de la estación base en el Capítulo 2.

3.1 Organizar el entorno doméstico

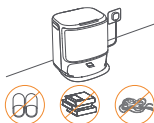

A. Aparte el desorden del suelo, por ejemplo, cables esparcidos, trapos, zapatillas, ropa y libros.

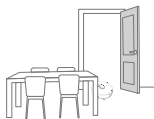

B. Abra las puertas de las habitaciones que vaya a limpiar y ordene los muebles para dejar el mayor espacio posible para la limpieza.



C. Deje cerradas las demás puertas e instale la valla para evitar que el robot entre en zonas elevadas o bajas.



Altura para subir obstáculos

D. La altura máxima de cruce de obstáculos es de 20 mm y el robot no puede entrar en habitaciones con una altura de umbral superior a 20 mm. Puede adquirir la Rampa de umbral de Narwal para ayudar al robot a superar obstáculos.

E. NO se coloque delante del robot, en el umbral o en pasillos estrechos para evitar omisiones.



3.2 Trazar mapas

Antes de limpiar un nuevo hogar, el robot necesita explorar el entorno y crear un mapa. Antes de limpiar por primera vez, puedes activar el mapeo pulsando brevemente el botón ► [Inicio/Parada] en la estación base o tocando [Iniciar mapeo] en la App.

Nota:

1. Una vez creado un mapa, se puede editar en la App.

2. No mueva la estación base después de crear un mapa, o tendrá que reiniciar el mapeo. Si se reorganizan los muebles grandes de su casa, se recomienda crear un nuevo mapa.

3.3 Limpieza

Seleccione los modos de limpieza

El producto incorpora cuatro modos de limpieza: Aspirar, Trapear, Aspirar y Trapear, y Aspirar y después Trapear. Puede seleccionar y ajustar parámetros como los ciclos de limpieza, la succión y la humedad del trapeador para cada modo en la App.



Ajuste Freo Mind

Freo Mind es un asistente de limpieza inteligente. Cuando Freo Mind está activado, el robot ajustará de manera inteligente los parámetros de limpieza, sin necesidad de realizar ajustes manuales.

Puede seleccionar si desea activar Freo Mind al iniciar una tarea de limpieza en la App.

Iniciar la tarea de limpieza





Puede iniciar el robot para la limpieza de tres formas:

- Pulse  [Iniciar limpieza] en la App;
- Pulse brevemente el botón  [Inicio/Parada] del robot para iniciar la limpieza. El robot activará el Modo Aspiración de forma predeterminada;
- Pulse brevemente el botón  [Inicio/Parada] de la estación base para iniciar la limpieza. El robot activará el modo Aspirar y Trapear de forma predeterminada;

Nota: Puede ajustar el modo de limpieza y configurar más parámetros de limpieza en la App.

Pausar/reanudar la tarea actual

Puede pausar/reanudar la tarea actual de tres formas:

- Pulse  [Pausa]/  [Reanudar] en la App;
- Pulsa brevemente el botón  [Inicio/Parada] del robot;
- Pulse brevemente el botón  [Inicio/Parada] de la estación base.

Recolección de polvo

Después de que comience una tarea de aspiración, la estación base transferirá la suciedad y los residuos dentro del recipiente del robot a la bolsa para polvo que se encuentra en el interior.

También puede tocar la recolección de polvo en la App para iniciar la recolección de polvo manualmente.

Lavado del trapeador





Si el robot está configurado para varias pasadas de trapeado o la zona a limpiar es grande, el robot volverá automáticamente a la estación base para lavar el trapeador.

El número de pasadas de trapeado y la frecuencia de retorno se pueden modificar en la App antes de que comience la limpieza, y la modificación durante la tarea de limpieza actual tendrá efecto durante la siguiente tarea.

Finalizar la tarea actual

El robot volverá a la estación base cuando finalice la limpieza. Puede ver el informe de limpieza actual en la App.



Puede finalizar manualmente la tarea de las tres formas siguientes:

- Mantén pulsado  [Finalizar] durante 2s en la App;
- Pulse brevemente el botón  Home [Recuperar] en el robot;
- Pulse brevemente el botón  [Recuperar] o mantenga pulsado el botón  [Inicio/parar] de la estación base durante 2 segundos.

Secado del trapeador

Tras la última pasada del trapeador, el robot volverá a la estación base para lavar y secar el trapeador. El tiempo de secado se puede modificar en la App.

También puede iniciar el lavado y secado del trapeador manualmente de las dos formas siguientes:

- Pulse  [Lavado y secado del trapeador] en la App;
- Pulse brevemente el botón  [Lavado y secado del trapeador] en la estación base.

4. Parámetros

4.1 Especificaciones

Robot	Estación
Dimensiones: 355*350*107,7 mm	Dimensiones: 431*426,8*461,5 mm
Peso: ~4,6 kg	Peso: ~11,3 kg
Conexión inalámbrica: 2,4 GHz, 802.11b/g/n	Entrada nominal: 220-240V~, 50-60Hz/ 100-127V~, 50-60Hz (La entrada nominal real se basa en la información de la placa de identificación del producto).
Entrada nominal (carga): 20V --- 2.0A	Salida nominal: 20V --- 2.0A
Tensión nominal (de funcionamiento) 14.4V --- (batería de iones de litio, 5000mAh)	Potencia nominal: Carga: 45W Calentamiento de agua: 1100W(220-240V~, 50-60Hz) 850-1250W(100-127V~, 50-60Hz) Recogida de polvo: 450W Secado: 65W
Wifi	
Protocolo: IEEE 802.11b/g/n	
Rango de frecuencia: 2412~2472MHz	
Máx. Potencia del transmisor (EIRP): ≤20dBm	
Bluetooth	Bluetooth
Protocolo: BLE 5.0	Protocolo: BLE 5.0
Rango de frecuencia: 2402-2480MHz	Rango de frecuencia: 2402-2480MHz
Máx. Potencia del transmisor (EIRP): ≤10dBm	Máx. Potencia del transmisor (EIRP): ≤10dBm

Batería (Robot)	
Cantidad de baterías por paquete:	1 pza
Tipo de batería:	Batería de Li-ion recargable
Tensión nominal:	14.4V ---
Cantidad de celdas de batería por paquete de baterías:	8 pzas
Capacidad nominal, energía nominal:	5000mAh, 72Wh

Уведомление об исправлении: спецификации параметров аккумулятора

Уважаемые клиенты,

Недавно мы получили отзывы о несоответствии спецификаций аккумулятора, напечатанных в руководстве пользователя Freo Z10. После тщательной проверки мы подтверждаем, что для аккумулятора Freo Z10 указаны правильные характеристики:

Номинальная емкость: 5000 мАч

Типичная емкость: 5200 мАч

Мы исправили всю неверную информацию на нашем официальном сайте, в авторизованных каналах продаж и в документации к продукту.

Мы приносим свои искренние извинения за возможную путаницу и благодарим вас за понимание.

Команда NARWAL

3 апреля 2025 г.

Региональная доступность и совместимость

Для обеспечения оптимальной работы пользователей и соблюдения соответствующих законов и правил продукты Narwal, официально выпущенные компанией Narwal (и дистрибьюторами, уполномоченными компанией Narwal), могут использоваться и получать послепродажное обслуживание только в стране/регионе, в котором они выпущены. Если продукт поставляется в другие страны или регионы, вы не сможете использовать приложение Narwal Free для привязки и управления продуктом. Чтобы получить наилучшие впечатления от продукта и обслуживания, мы рекомендуем приобретать продукцию Narwal, продаваемую на местах компанией Narwal или дистрибьюторами, уполномоченными компанией Narwal.

Во избежание сомнений, продукция Narwal, выпущенная на территории материкового Китая компанией Narwal (и дистрибьюторами, уполномоченными компанией Narwal), может использоваться и получать послепродажное обслуживание только на территории материкового Китая (за исключением регионов Гонконг, Макао и Тайвань).

1. Описание изделия

1.1 Комплект поставки

Основные части



Робот × 1
(Пылесборник × 1 и
роликовая щетка × 1 уже
установлены)



Базовая станция × 1
(включены основание для очистки × 1,
бак для чистой воды × 1, бак для
грязной воды × 1)

Аксессуары



Боковая
щетка × 2



Шнур питания
базовой
станции × 1



Моющее
средство × 1



Мешок для
сбора пыли × 1



Поддон для
очистки × 1



Выдвижная
рампа базовой
станции × 1

1.2 Робот

Передняя часть (верхняя крышка закрыта)

Датчики радара

Кнопка отзыва

Кнопка Пуск / Остановка

Краевой лазерный датчик

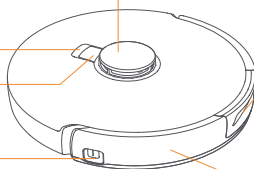

Датчик прямого
действия
структурирован
ного освещения

Датчик бампера

Передняя часть (верхняя крышка открыта)

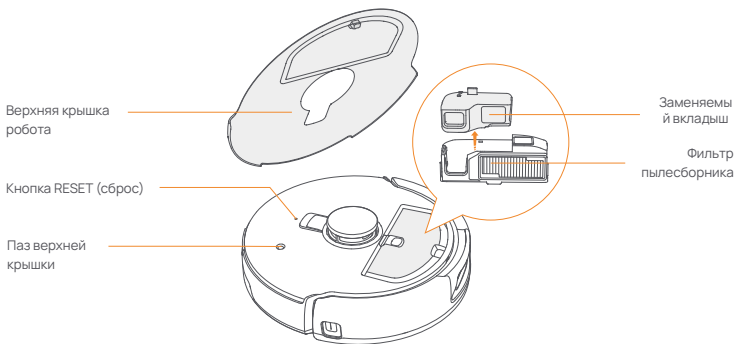

Нижняя часть робота

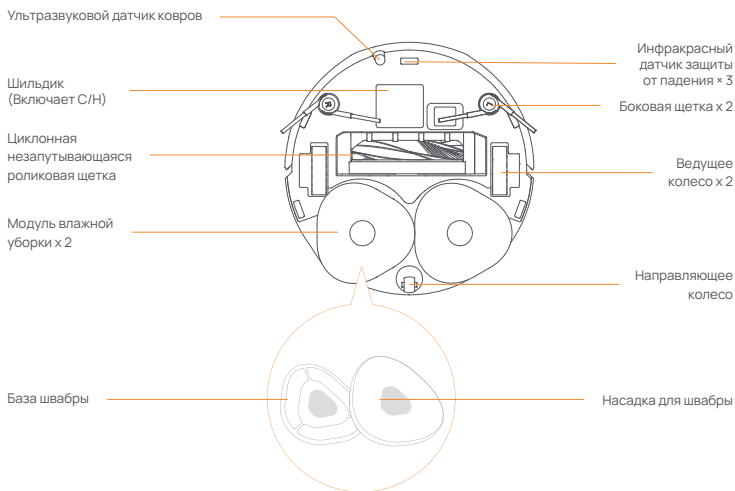

1.3 Базовая станция

Передняя часть базовой станции (откройте переднюю крышку)

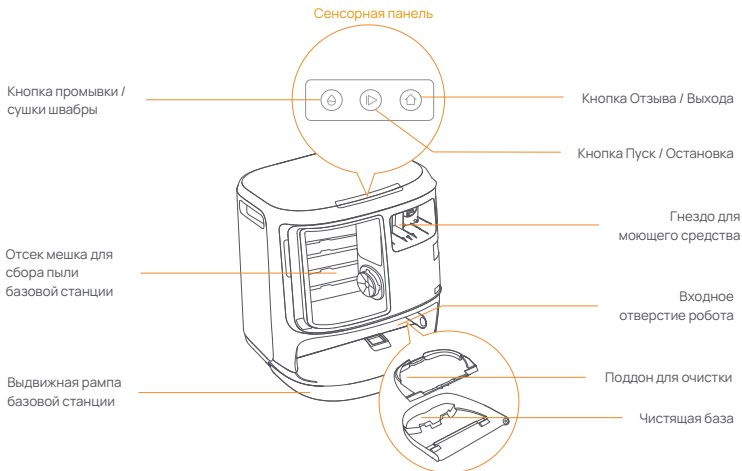

Передняя часть (крышка открыта)



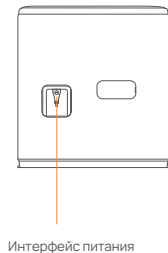

Назад







1.4 Кнопки и индикаторы

Кнопки робота

Кнопка	Действие	Функция
Пуск / Остановка 	Нажатие	Запуск/пауза/возобновление текущей задачи
	Зажать на 2 с	Включение / выключение питания
Отзыв  Home	Нажатие	Возврат на базовую станцию
	Нажатие	Вход в режим сопряжения
Сброс 	Зажать на 5 с	Отвязка учетной записи и очистка пользовательских данных
	Зажать на 10 с	Восстановить заводские настройки

Кнопки базовой станции

Кнопка	Действие	Функция
	Нажатие	Запуск/пауза/возобновление текущей задачи
	Зажмите в течение 2 с во время выполнения задания	Завершение текущей задачи
 	Нажатие	Отзыв / Выход
	Нажатие	Остановка / отмена промывки швабры
 	Зажать на 2 с	Вход / выход из режима сопряжения
	Зажать на 2 с	Перезапуск составления карты
	Зажать на 2 с	Блокировка от детей - Вкл. / Выкл.

Индикаторы робота и базовой станции

Индикатор	Значение
Постоянный белый	Режим ожидания или работа
Переливающийся белый	Включение / сопряжение / обновление
Постоянный красный	Ошибка робота или отключение

Примечание: Сенсорная панель становится темной после отсутствия операций с ней в течение 30 секунд

2. Подготовка перед использованием

Установите боковые щетки

Вставьте боковые щетки в пазы, обозначенные цветом, до щелчка.

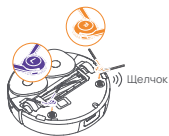

Удалите поролон для защиты от столкновений

- Приподнимите наклейку на верхней крышке, чтобы открыть верхнюю крышку робота и удалить поролон для защиты от столкновений.
- Закройте верхнюю крышку робота.

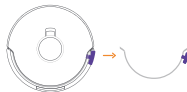

Удалите пенопласт и установите поддон для очистки

- Удалите две пенопластовые детали, которые фиксируют робота внутри базовой станции.
- Вставьте поддон для очистки в базовую станцию и закрепите его.

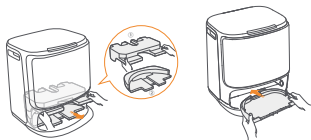

Разместите моющее средство

- Снимите переднюю крышку базовой станции, поверните крышку с моющим средством к базовой станции (НЕ снимайте крышку; убедитесь, что пломбировочная наклейка удалена) и горизонтально втолкните ее в бункер для моющего средства.
- Когда моющее средство будет на месте, верните переднюю крышку базовой станции на место.



Добавить чистую воду

- Отсоедините бак для чистой воды и заполните его чистой водой.
- Закройте крышку бака для чистой воды и установите бак для чистой воды обратно на базовую станцию.



Разместите базовую станцию

- Подключите шнур питания к задней панели базовой станции.
 - Положите выдвижную рампу базовой станции на пол и вставьте ее в нижнюю часть базовой станции до щелчка.
 - Оставьте перед базовой станцией свободное пространство длиной не менее 0.45 метра, чтобы робот мог входить и выходить из базовой станции.
- Советы: НЕ ставьте базовую станцию рядом с источником тепла.

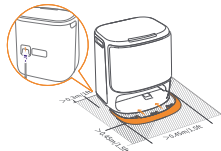

Установка пылесборника для дезинфекции базовой станции

- Снимите переднюю крышку базовой станции.
- Вставьте мешок для сбора пыли в паз в отмеченном направлении, пока он не достигнет дна.
- Установите на место переднюю крышку базовой станции.



Настройки загрузки

Вставьте робота в базовую станцию так, чтобы боковые щетки были направлены наружу. Базовая станция подаст один звуковой сигнал, свидетельствующий об успешной зарядке, после чего робот включится и передаст голосовое сообщение.



Подключение и привязка робота в приложении

Загрузите приложение Narwal и следуйте инструкциям по подключению и привязке робота.

Примечание: На странице устройства приложения нажмите "Settings" > "Device" (Настройки > Устройство), а затем зажмите кнопку "Restart Robot" (Перезапустить робота) в течение 10 секунд, чтобы включить / выключить режим энергосбережения. -Режим энергосбережения доступен только в Северной Америке.



3. Как использовать

Перед началом работы с роботом убедитесь, что вы завершили установку и настройку базовой станции, как указано в главе 2.

3.1 Организация домашней обстановки

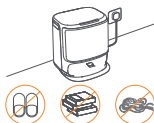

A. Наведите порядок на полу, например, уберите разбросанные провода, тряпки, тапочки, одежду и книги.



B. Откройте двери в убираемые комнаты и расставьте мебель так, чтобы оставить как можно больше места для уборки.



C. Оставьте другие двери закрытыми и установите ограждение, чтобы предотвратить попадание робота на возвышенные или низкие участки.



D. Максимальная высота преодоления препятствий составляет 20 мм, и робот не может войти в комнаты с высотой порога более 20 мм. Вы можете приобрести пороговую рампу Narwal, которая поможет роботу преодолевать препятствия.

E. НЕ стойте перед роботом, на пороге или в узких проходах, чтобы избежать пропусков при уборке.



3.2 Составление карты

Прежде чем приступить к уборке нового дома, роботу необходимо изучить окружающую среду и составить карту. Перед первой уборкой можно запустить составление карты коротким нажатием кнопки ▶ Start/Stop (Запуск / Остановка) на базовой станции или нажатием кнопки [Start Mapping] (Запуск составления карты) в приложении. Примечание:

1. После создания карты ее можно редактировать в приложении.
2. Не перемещайте базовую станцию после создания карты, иначе придется перезапускать составление карты. При перестановке крупной мебели в доме рекомендуется создать новую карту.

3.3 Уборка

Выбор режимов уборки

Изделие имеет четыре встроенных режима уборки: пылесос, влажная уборка, пылесос и влажная уборка, пылесос, затем влажная уборка. В приложении можно выбрать и настроить такие параметры, как циклы уборки, всасывание и влажность швабры для каждого режима.



Установить Freo Mind

Freo Mind - это интеллектуальный помощник в уборке. При включении Freo Mind робот самостоятельно регулирует параметры уборки, не требуя ручных настроек.

Вы можете выбрать, активировать ли режим Freo Mind при запуске задачи уборки в приложении.

Запуск задачи по уборке





Запустить робота на уборку можно тремя следующими способами:

- Нажмите  [Start Cleaning] (Начать уборку) в приложении;
- Нажмите кнопку  Start/Stop (Запуск / Остановка) на роботе, чтобы начать уборку. По умолчанию робот активирует режим пылесоса;
- Нажмите кнопку  [Start/Stop] (Запуск / Остановка) на базовой станции, чтобы начать уборку. По умолчанию робот активирует режим пылесоса и влажной уборки;

Примечание: в приложении можно настроить режим уборки и задать другие параметры.

Пауза/возобновление текущей задачи

Приостановить/возобновить выполнение текущей задачи можно тремя способами:

- Нажмите  [Pause] /  [Resume] (Пауза / Возобновить) в приложении;
- Нажмите кнопку  [Start/Stop] (Запуск / Остановка) на роботе;
- Нажмите кнопку  [Start/Stop] (Запуск / Остановка) на базовой станции.

Сбор пыли

После начала уборки пылесосом базовая станция переместит грязь и мусор из контейнера робота в мешок для сбора пыли.

Чтобы запустить сбор пыли вручную, можно также нажать сбор пыли в приложении.

Мойка швабры





Если робот настроен на многократную уборку или площадь уборки велика, он автоматически возвращается на базовую станцию для промывки швабры.

Количество проходов и возвратов в рамках влажной уборки может быть изменено в приложении до начала уборки, и изменение, сделанное во время текущей уборки, вступит в силу во время следующей.

Завершение текущей задачи

По окончании уборки робот самостоятельно перемещается обратно к базовой станции. В приложении можно просмотреть текущий отчет об уборке.



Завершить задание вручную можно следующими тремя способами:

- Нажмите кнопку  [Finish] (Завершение) в течение 2 с в приложении;
- Нажмите кнопку  Home [Recall] (Отзыв) на роботе;
- Нажмите кнопку  [Recall] (Отзыв) или нажмите в течение 2 с кнопку  [Start/Stop] (Запуск / Остановка) на базовой станции.

Сушка швабры

После последнего прогона в рамках влажной уборки робот возвращается на базовую станцию для мойки и сушки швабры. Время сушки может быть изменено в приложении.

Запустить процесс промывки и сушки швабры вручную также можно следующими двумя способами:

- Нажмите  [Mop Washing & Drying] (Мойка и сушка швабры) в приложении;
- Нажмите кнопку  [Mop Washing & Drying] (Мойка и сушка швабры) на базовой станции.

4. Параметры

4.1 Технические характеристики

Робот	Станция
Габариты: 355*350*107,7 мм	Габариты: 431*426,8*461,5 мм
Вес: ~4,6 кг	Вес: ~11,3 кг
Беспроводное подключение: 2,4 ГГц, 802.11b/g/n	Номинальный вход: 220-240 В~, 50-60 Гц 100-127 В~, 50-60 Гц (Фактическая номинальная мощность основана на информации на шильдике продукта.)
Номинальный вход (зарядка): 20 В --- 2,0 А	Номинальный выход: 20 В --- 2,0 А
Номинальное напряжение (при работе): 14,4 В ---	Номинальная мощность: Зарядка: 45 Вт Нагревание воды: 1100 Вт (220-240 В~, 50-60 Гц) 850-1250 Вт (100-127 В~, 50-60 Гц) Сбор пыли: 450 Вт Сушка: 65 Вт
Wifi (Робот+Станция)	
Протокол: IEEE 802.11b/g/n	
Диапазон частот: 2412~2472 МГц	
Máx. Potencia del transmisor (EIRP): ≤20dBm	
Bluetooth	
Протокол: BLE 5.0	Протокол: BLE 5.0
Диапазон частот: 2402-2480 МГц	Диапазон частот: 2402-2480 МГц
Макс. Мощность передатчика (EIRP): ≤10 дБм	Макс. Мощность передатчика (EIRP): ≤10 дБм

Аккумулятор (робот)	
Количество аккумуляторных блоков в упаковке:	1 шт
Тип аккумулятора:	Перезаряжаемый литий ионный аккумулятор
Номинальное напряжение:	14,4V ---
Количество элементов питания в одной упаковке:	8 шт
Номинальная емкость, номинальная энергия:	5000 мАч, 72 Втч

Düzeltilme Bildirimi: Pil Parametresi Özellikleri

Değerli Müşterilerimiz,

Son zamanlarda Freo Z10 kullanım kılavuzunda basılan pil özelliklerindeki tutarsızlıklar hakkında geri bildirim aldık. Kapsamlı bir doğrulamadan sonra, Freo Z10 pil için doğru özelliklerin:

Nominal Kapasite: 5000mAh

Tipik Kapasite: 5200mAh

Resmi web sitemiz, yetkili satış kanallarımız ve ürün belgelerimizdeki tüm hatalı bilgileri güncelledik.

Bu durumun yol açmış olabileceği her türlü karışıklık için içtenlikle özür diler ve anlayışınız için teşekkür ederiz.

NARWAL Ekibi

3 Nisan 2025

Bölgesel Kullanılabilirlik ve Uyumluluk

En iyi kullanıcı deneyimini ve ilgili yasa ve düzenlemelere uyumu sağlamak için satış sonrası hizmet ve kullanım, Narwal'ın ürünlerini resmi olarak piyasaya sürdüğü ülke veya bölgeyle (veya Narwal tarafından yetkilendirilen distribütörlerle) sınırlıdır. Ürün başka ülke veya bölgelere gönderilirse Narwal Freo Uygulaması kullanılarak bağlanıp çalıştırılması mümkün olmayabilir. En iyi ürün ve hizmet deneyimi için Narwal ürünlerini bölgenizdeki yetkili distribütör veya perakendecilerden satın almanızı öneririz.

Çin Ankarasında dağıtılan ve satış sonrası hizmet için erişilen Narwal ürünlerinin, Hong Kong, Makao ve Tayvan hariç olmak üzere, yetkili distribütörler ve Çin Ankarası ile sınırlı olduğu açıkça belirtiliyor.

1. Bir Bakışta Ürün

1.1 Kontrol listesi

Ana parçalar



Robot x1
(Toz toplama kutusu x1 ve Rulo fırça x1 zaten kurulu)



Ana istasyon x1
(Temizlik tabanı x1, toz torbası x1, temiz su tankı x1, kirli su tankı x1 dahil)

Aksesuarlar



Yan fırça x2



Ana istasyon güç kablosu x1



Deterjan x1



Toz Torbası x1



Temizleme Tepsisi x1



Ana istasyon uzatma rampası x1

1.2 Robot Aksesuarı

Ön (üst kapak kapalı)

Radar sensörleri

Geri çağırma düğmesi
Başlat/Durdur düğmesi

Lazer kenar sensörü

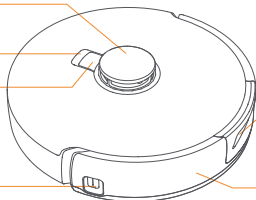

Yapılandırılmış ışık ileri sensörü

Tampon sensörü

Ön (üst kapak açık)

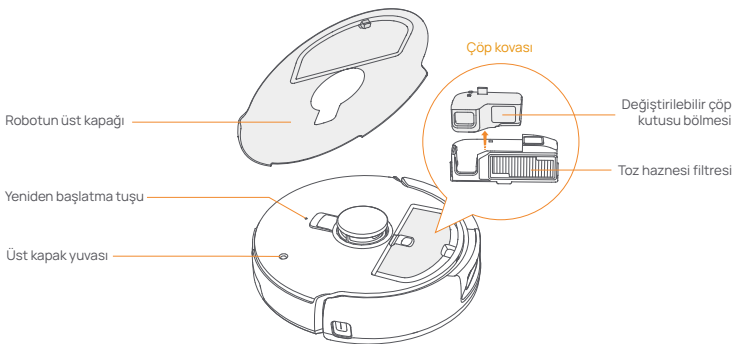

Robotun alt kısmı

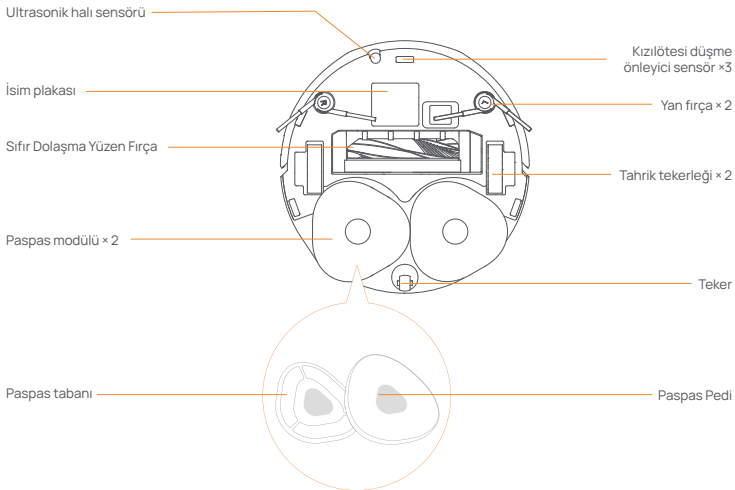

1.3 Ana istasyon

Ana istasyonun önü (ön kapağı açın)

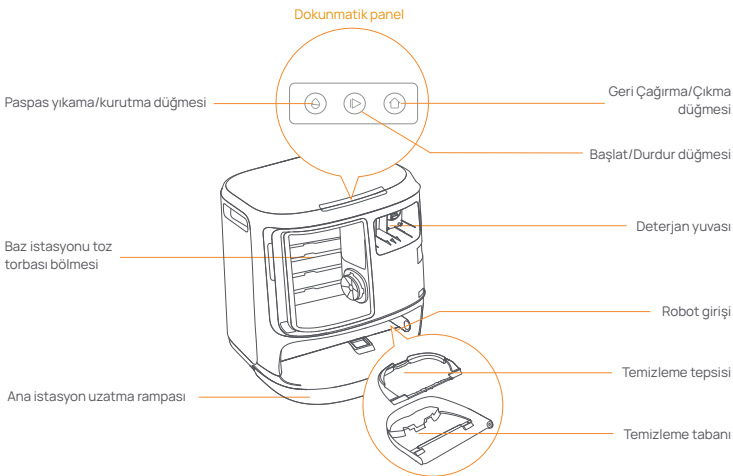

Ön (kapak açık)

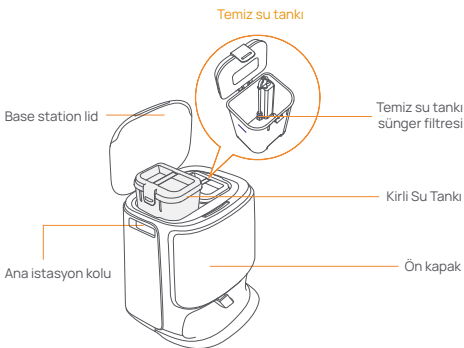

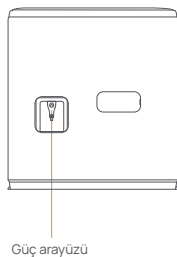

Geri









1.4 Düğmeler ve göstergeler

Robot düğmeleri

Düğme	Aksiyon	İşlev
Başlat/Durdur 	Kısa basış 2 saniye basılı tutun	Geçerli görevi başlat/duraklat/devam ettir Güç açık / kapalı
Geride çağırma 	Kısa basış Kısa basış	Ana istasyona geri dön Eşleştirme moduna girin
Sıfırla 	5 saniye boyunca basılı tutun 10 saniye boyunca basılı tutun	Hesabın bağlantısını kaldırın ve kullanıcı verilerini temizleyin Fabrika ayarlarını geri yükleyin

Ana istasyon düğmeleri

Düğme	Aksiyon	İşlev
	Kısa basış Bir görev sırasında 2 saniye basılı tutun	Geçerli görevi başlat/duraklat/devam ettir Mevcut görevi sonlandır
	Kısa basış	Geride Çağırma/Çıkma
	Kısa basış 10 saniye basılı tutun	Paspas yıkamayı başlat/iptal et Yeniden doldurma/boşaltma otomatik kontrolü
	2 saniye basılı tutun	Eşleştirme moduna girin/çıkın
	2 saniye basılı tutun	Eşlemeyi yeniden başlat
	2 saniye basılı tutun	Çocuk Kilidi açık/kapalı

Robot ve ana istasyon göstergeleri

Gösterge	Anlam
Sabit beyaz	Beklemede veya çalışıyor
Beyaz nefes	Açma/Eşleştirme/Güncelleme
Sabit Kırmızı	Robot hatası veya bağlantısı kesildi

Not: 30 saniye boyunca herhangi bir işlem yapmadığında dokunmatik panel kararır.

2. Kullanmadan Önce Hazır Olun

Yan fırçaları takın

Yan fırçaları, yerine oturana kadar renkle gösterilen yuvalara bastırın.

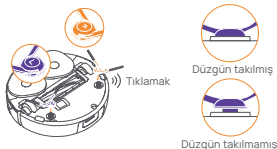

Çarpışma önleyici köpüğü çıkarın

- Robotun üst kapağını açmak için üst kapak etiketini kaldırın ve çarpışma önleyici köpüğü çıkarın.
- Robotun üst kapağını kapatın.

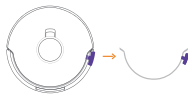

Köpüğü çıkarın ve temizleme tepsisini takın

- Robotu baz istasyonunun içinde sabitleyen iki köpük parçasını çıkarın.
- Temizleme tepsisini baz istasyonuna yerleştirin ve sabitleyin.

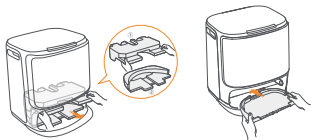

Ana istasyonu yerleştirin

- Güç kablosunu ana istasyonun arkasına takın.
- Ana istasyon uzatma rampasını zemine koyun ve yerine oturana kadar ana istasyonu alt kısmına doğru itin.
- Robotun ana istasyona girip çıkabilmesi için ana istasyonun önünde en az 0.45 metre uzunluğunda açık alan bırakın.

İpuçları: Ana istasyonu bir ısı kaynağının yakınına KOYMAYIN.

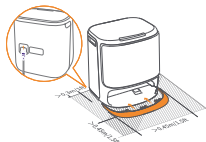

Deterjanı yerleştirin

- Ana istasyonun ön kapağını çıkarın, deterjan kapağını ana istasyona doğru çevirin (kapağı ÇIKARMAYIN; sızdırmazlık etiketinin çıkarıldığından emin olun) ve deterjan kutusunun içine yatay olarak itin.
- Deterjan yerine oturduğunda ana istasyonun ön kapağını geri takın.



Deterjanın sızdırmazlık etiketi

Baz İstasyonu Dezenfeksiyon Toz Torbası Kurulumu

- Ana istasyonun ön kapağını çıkarın.
- Toz torbasını işaretli yönde, tabana değecek şekilde yuvaya yerleştirin.
- Ana istasyonun ön kapağını geri takın.



Temiz su ekleyin

- Temiz su tankının kapağını açın ve temiz suyla doldurun.
- Temiz su tankı kapağını kapatın ve temiz su deposunu tekrar ana istasyona yerleştirin.

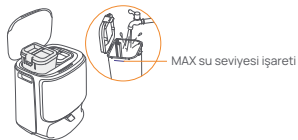

MAX su seviyesi işareti

Önyükleme ayarları

Robotu, yan fırçalar dışarı doğru yönlendirilmiş haldeyken ana istasyona yerleştirin. Başarılı şarj sonrasında, ana istasyon tek bir bip sesi çıkaracak ve bu noktada robot etkinleşecek ve mesajı iletmeye başlayacaktır.



Robotu uygulamaya bağlayın ve bağlayın

Narwal Uygulamasını indirin ve robotu bağlama ve bağlama talimatlarını izleyin.
İpucu: 1. Uygulama cihaz sayfasında "Ayarlar" > "Cihaz"a dokunur ve ardından güç tasarrufu modunu açmak/kapatmak için "Robotu Yeniden Başlat" düğmesine 10 saniye basılı tutun.

-Bekleme modu yalnızca Kuzey Amerika'da kullanılabilir

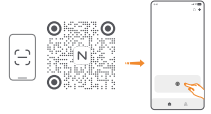

3. Nasıl Kullanılır

Robotu çalıştırmadan önce lütfen Bölüm 2'de özetlenen kurulumun ve ana istasyon yapılandırmasının tamamlandığından emin olun.

3.1 Ev ortamını düzenleyin

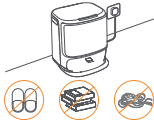

A. Yerdeki dağınıklığı (örneğin dağınık kablolar, paçavralar, terlikler, giysiler ve kitaplar) ortadan kaldırın.

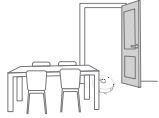

B. Temizlenecek odaların kapılarını açın ve mobilyaları temizlik için mümkün olduğunca fazla yer bırakacak şekilde düzenleyin.



C. Diğer kapıları kapalı bırakın ve robotun yüksek veya alçak alanlara girmesini önlemek için çit takın.



D. Maksimum engel geçme yüksekliği 20 mm'dir ve robot, eşik yüksekliği 20 mm'nin üzerinde olan odalara giremez. Robotun engellerin üzerinden ve etrafından daha verimli bir şekilde tırmanmasına yardımcı olmak için Narwal Eşik Rampası satın alabilirsiniz.

E. İhmalden kaçınmak için robotun önünde, eşikte veya dar koridorlarda DURMAYIN.



3.2 Haritalama

Yeni bir evi temizlemeden önce robotun çevreyi keşfetmesi ve bir harita oluşturması gerekiyor. İlk temizlikten önce ana istasyondaki [Başlat/Durdur] düğmesine kısa basılarak veya Uygulamada [Haritalamayı Başlat] ögesine dokunarak başlatılabilir.

Not:

1. Bir harita oluşturulduktan sonra Uygulamada düzenlenebilir.

2. Bir harita oluşturulduktan sonra ana istasyonun taşınması, haritalama sürecinin yeniden başlatılmasını gerektirecektir. Bir kişinin iç mekanındaki önemli mobilyalar yeniden düzenlendiğinde yeni bir harita oluşturulması tavsiye edilir.

3.3 Temizleme

Temizleme modlarını seçin



Ürüne dört temizleme modu entegre edilmiştir: süpürme, paspas, süpürme ve paspas ve süpürme sonra paspas Uygulama, kullanıcıların her mod için emme, temizleme döngüleri ve paspas nemi gibi parametreleri seçip ayarlayabilirsiniz.

Freo Mind'i Ayarla

Freo Mind akıllı bir temizlik asistanıdır. Freo Mind açıldığında robot, manuel ayara gerek kalmadan temizlik parametrelerini akıllıca ayarlayacaktır. Uygulamada bir temizlik görevi başlattığınızda Freo Mind'ı etkinleştirip etkinleştirmeyeceğinizi seçebilirsiniz.

Temizleme görevine başlayın

Robotu temizlik için aşağıdaki üç şekilde başlatabilirsiniz:

- Uygulamada  [Temizliği Başlat] öğesine dokunun;
- Temizlemeye başlamak için robotun üzerindeki  [Başlat/Durdur] düğmesine kısa basın. Robot varsayılan olarak Süpürme Modunu etkinleştirecektir;
- Temizliği başlatmak için ana istasyondaki  [Başlat/Durdur] düğmesine kısa basın. Robot, varsayılan olarak Süpürme ve Paspas Modunu etkinleştirecektir;

Not: Uygulamada temizleme modunu ayarlayabilir ve daha fazla temizleme parametresi ayarlayabilirsiniz.

Geçerli görevi duraklatın/devam ettirin

Geçerli görevi üç şekilde duraklatabilir/devam ettirebilirsiniz:

- Uygulamada  [Duraklat] /  [Devam Et] öğesine dokunun;
- Robottaki  [Başlat/Durdur] düğmesine kısa basın;
- Ana istasyondaki  [Başlat/Durdur] düğmesine kısa basın.

Toz toplama

Vakumlama görevi başladıktan sonra baz istasyonu, robot haznesindeki kir ve kalıntıları içindeki toz torbasına aktaracaktır.





Paspas yıkama

Robot, birden fazla paspaslama geçişi gerçekleştirmek üzere programlanmış veya temizlenecek alan genişse, temizlenmesi gereken alanı paspaslamak için otomatik olarak ana istasyona dönecektir. Temizleme işlemlerinin sayısı ve geri dönüş sıklığı, temizlik başlamadan önce Uygulamada değiştirilebilir ve mevcut temizlik görevi sırasında yapılan değişiklik, bir sonraki görev sırasında etkili olur.

Mevcut görevi sonlandır

Temizlik biçiminde robot kendi kendine ana istasyona geri dönecektir. Mevcut temizlik raporunu Uygulamada görebilirsiniz.



Görevi aşağıdaki üç yolla manuel olarak sonlandırabilirsiniz:

- Uygulamada  [Bitir] tuşunu 2 saniye basılı tutun;
- Robottaki  Home [Geri Çağır] düğmesine kısa basın;
-  [Geri Çağır] düğmesine kısa basın veya ana istasyondaki  [Başlat/Durdur] düğmesini 2 saniye boyunca basılı tutun.

Paspas Kurutma

Son silme işleminin ardından robot, paspasın temizlenmesi ve kurutulması için ana istasyona dönecektir. Uygulama, kuruma süresinin değiştirilmesine olanak tanır.

Ayrıca paspası manuel olarak yıkamaya ve kurutmaya iki şekilde başlayabilirsiniz:

- Uygulamada  [Paspas Yıkama ve Kurutma] öğesine dokunun;
- Ana istasyondaki  [Mop Yıkama ve Kurutma] düğmesine kısa basın.

4. Parametreler

4.1 Özellikler

Robot	Ana istasyon
Boyutlar: 355*350*107,7 mm	Boyutlar: 431*426,8*461,5mm
Ağırlık: 4,6 kg	Ağırlık: 11,3 kg
Pil: 5000 mAh	Nominal giriş: 220-240V~, 50-60Hz/ 100-127V~, 50-60Hz (Gerçek nominal giriş, ürün bilgi plakası bilgilerine dayanmaktadır.)
Nominal voltaj: 14,4V ---	Nominal çıkış: 20V --- 2.0A
Anma gücü: 65W	Anma gücü: Şarj: 45W Su ısıtma: 1100W(220-240V~, 50-60Hz) 850-1250W(100-127V~, 50-60Hz) Toz toplama: 450W Kurutma: 65W
Wi-Fi (robot)	
Protokol: IEEE 802.11b/g/n	
Frekans Aralığı: 2412-2472	
MHz Maks. Verici Gücü (EIRP): ≤20 dBm	
Bluetooth	Bluetooth
Protokol: BLE 5.0	Protokol: BLE 5.0
Frekans Aralığı: 2402-2480MHz	Frekans Aralığı: 2402-2480MHz
Maks. Verici Gücü (EIRP): ≤10dBm	Maks. Verici Gücü (EIRP): ≤10dBm

Pil (Rotbot)	
Pil Paketi Paket Başına Adedi:	1 adet
Pil Türü:	Şarj Edilebilir Li-ion Pil
Nominal Gerilim:	14,4V ---
Pil Paketi Başına Pil Hücresi Sayısı:	8 adet
Nominal Kapasite, Nominal Enerji:	5000 mAh, 72 Wh

Powiadomienie o korekcie: Specyfikacja parametrów baterii

Drodzy Klienci,

Niedawno otrzymaliśmy informacje zwrotną dotyczącą niespójności w specyfikacjach baterii wydrukowanych w instrukcji obsługi Freo Z10. Po dokładnej weryfikacji potwierdzamy, że prawidłowe specyfikacje baterii Freo Z10 to:

Pojemność znamionowa: 5000mAh

Typowa pojemność: 5200mAh

Zaktualizowaliśmy już wszystkie nieprawidłowe informacje na naszej oficjalnej stronie internetowej, w autoryzowanych kanałach sprzedaży i dokumentacji produktu.

Szczerze przepraszamy za wszelkie zamieszanie, które mogło to spowodować i dziękujemy za zrozumienie.

Zespół NARWAL
3 kwietnia 2025 r

Dostępność i kompatybilność regionalna

Aby zapewnić optymalne wrażenia użytkownika i zgodność z odpowiednimi przepisami prawa i regulacjami, produkty oficjalnie sprzedawane przez Narwal (i dystrybutorów autoryzowanych przez Narwal) mogą być używane i uzyskać obsługę posprzedażową tylko w kraju/regionie, w którym zostały wydane. Jeśli produkt zostanie wysłany do innego kraju lub regionu, może nie być możliwe korzystanie z aplikacji Narwal Freo w celu powiązania i obsługi produktu. Aby uzyskać najlepszą jakość produktu i obsługi, zalecamy zakup produktów Narwal sprzedawanych lokalnie przez Narwal lub dystrybutorów autoryzowanych przez Narwal.

W celu uniknięcia wątpliwości, produkty Narwal sprzedawane w Chinach kontynentalnych przez firmę Narwal (i dystrybutorów autoryzowanych przez Narwal) mogą być używane i objęte obsługą posprzedażową wyłącznie w Chinach kontynentalnych (z wyłączeniem regionów Hongkongu, Makau i Tajwanu).

1. Produkt w skrócie

1.1 Lista kontrolna

Główne części



Robot × 1
(Pojemnik na kurz × 1 i szczotka walcowa × 1 są już zainstalowane)



Stacja bazowa × 1
(w tym podstawa czyszcząca × 1, zbiornik czystej wody × 1, zbiornik brudnej wody × 1)

Akcesoria



Szczotka boczna × 2



Przewód zasilający stacji bazowej × 1



Detergent × 1



Worek na kurz x1



taca czyszcząca × 1



Rampa przedłużająca stacji bazowej × 1

1.2 Robot

Przód (górną pokrywa zamkniętą)

Czujniki radarowe

Przycisk przywołania

Przycisk start/stop

Laserowy czujnik krawędzi

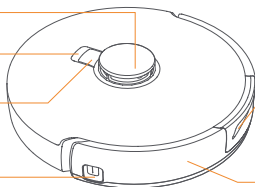

Przedni czujnik oświetlenia przestrzennego

Czujnik zderzaka

Przód (górną pokrywa otwarta)

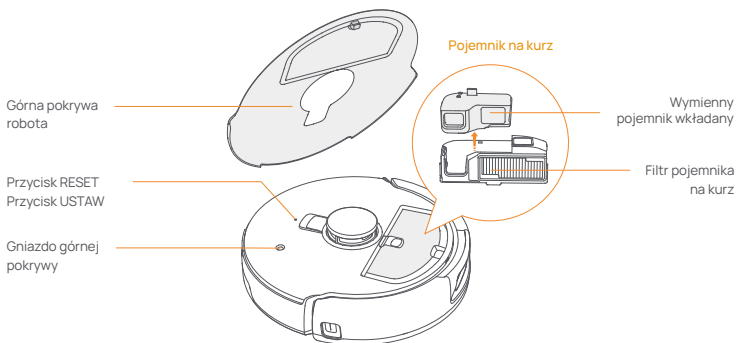

Spód robota

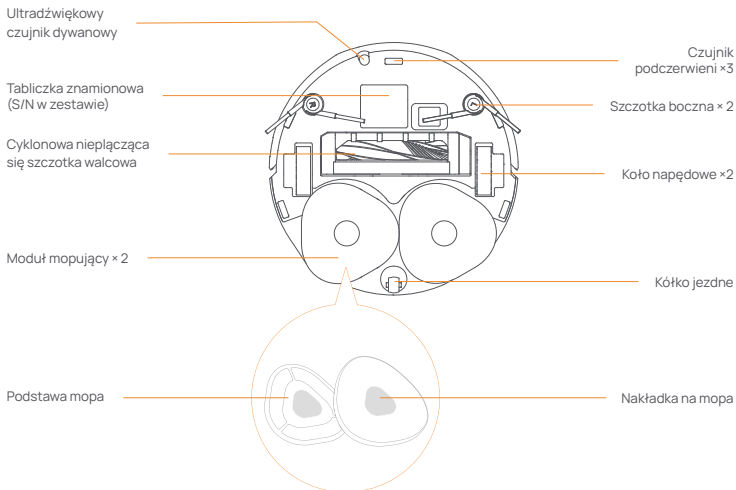

1.3 Stacja bazowa

Przód stacji bazowej (proszę otworzyć przednią pokrywę)

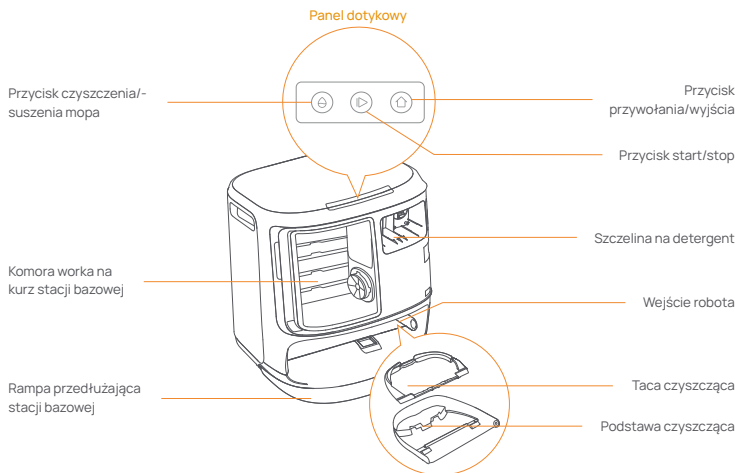

Przód (pokrywa otwarta)

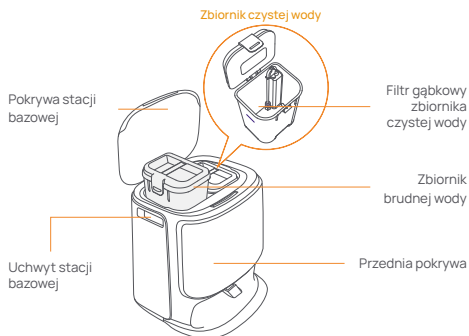

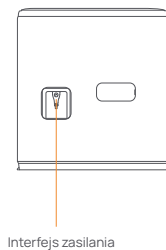

Wstecz









1.4 Przyciski i wskaźniki

Przyciski robota

Przycisk	Działanie	Funkcja
Start/Stop 	Krótkie naciśnięcie	Start/wstrzymanie/wznowienie bieżącego zadania
	Naciśnij i przytrzymaj przez 2s	Włączenie/wyłączenie zasilania
Przywołaj  Home	Krótkie naciśnięcie	Powrót do stacji bazowej
	Krótkie naciśnięcie	Wejdz w tryb parowania
Reset 	Naciśnij i przytrzymaj przez 5s	Rozłącz połączenie konta i wyczyść dane użytkownika
	Naciśnij i przytrzymaj przez 10s	Przywróć ustawienia fabryczne

Przyciski stacji bazowej

Przycisk	Działanie	Funkcja
	Krótkie naciśnięcie	Start/wstrzymanie/wznowienie bieżącego zadania
	Naciśnij i przytrzymaj przez 2 sekundy podczas wykonywania zadania	Zakończ bieżące zadanie
	Krótkie naciśnięcie	Wycofanie/Wyjście
	Krótkie naciśnięcie	Start/anulowanie mycia mopem
	Naciśnij i przytrzymaj przez 10s	Auto-kontrola napełniania/rozładowywania
	Naciśnij i przytrzymaj przez 2s	Wejście/wyjście z trybu parowania
	Naciśnij i przytrzymaj przez 2s	Restart mapowania
	Naciśnij i przytrzymaj przez 2s	Włączanie/wyłączanie blokady rodzicielskiej

Wskaźniki robota i stacji bazowej

Wskaźnik	Znaczenie
Biały	Tryb gotowości lub pracy
Migający biały	Włączenie/parowanie/aktualizacja
Stały czerwony	Błąd robota lub rozłączenie

Uwaga: Panel dotykowy gaśnie po 30 sekundach bezczynności.

2. Przygotowanie przed użyciem

Zamontować szczotki boczne

Wcisnąć szczotki boczne w szczeliny wskazane kolorem, aż zatrasną się na swoim miejscu.



Usunąć piankę antykolizyjną

- Podnieść naklejkę na górnej pokrywie tak, aby otworzyć górną pokrywę robota i usunąć piankę antykolizyjną.
- Zamknąć górną pokrywę robota.

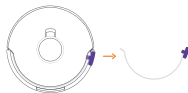

Usuń piankę i zainstaluj tacę czyszczącą

- Usuń dwa kawałki pianki, które zabezpieczają robota wewnątrz stacji bazowej.
- Włóż tacę czyszczącą do stacji bazowej i przymocuj ją.

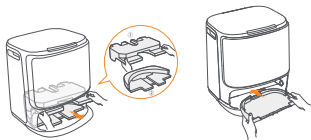

Umieścić stację bazową

- Podłączyć przewód zasilający z tyłu stacji bazowej.
- Położyć rampę przedłużającą stację bazowej na podłodze i wcisnąć ją w dolną część stacji bazowej, aż zatrzaśnie się na swoim miejscu.
- Pozostawić otwartą przestrzeń o długości co najmniej 0.45 metra przed stacją bazową, aby robot mógł wjeżdżać i wyjeżdżać ze stacji bazowej.

Wskazówki: NIE umieszczać stacji bazowej w pobliżu źródeł ciepła.

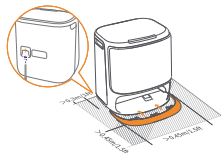

Umieścić detergent

- Zdjąć przednią pokrywę stacji bazowej, skierować nasadkę detergentu w stronę stacji bazowej (NIE zdejmować nasadki; upewnić się, że naklejka uszczelniająca została usunięta) i wpełznąć ją poziomo do pojemnika na detergent.
- Gdy detergent jest na miejscu, założyć przednią pokrywę stacji bazowej.



Instalacja worka na kurz do dezynfekcji stacji bazowej

- Zdjąć przednią pokrywę stacji bazowej.
- Włożyć worek na kurz do szczeliny w zaznaczonym kierunku, aż znajdzie się na dole.
- Założyć przednią pokrywę stacji bazowej.



Dać czystą wodę

- Odłączyć zbiornik czystej wody i napełnić go czystą wodą.
- Zamknąć korek zbiornika czystej wody i włożyć zbiornik z powrotem do stacji bazowej.

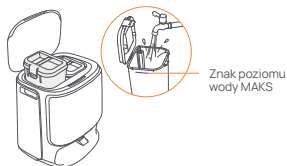

Ustawienia uruchamiania

Wsunąć robota do stacji bazowej bocznymi szczotkami skierowanymi na zewnątrz. Stacja bazowa wyda jeden sygnał dźwiękowy, aby wskazać, że ładowanie zakończyło się pomyślnie, a robot włączy się i wyemituje komunikat głosowy.



Połączyć i powiązać robota w aplikacji

Pobrać aplikację Narwal i postępować zgodnie z instrukcjami tak, aby podłączyć i powiązać robota.

Uwaga: Na stronie urządzenia aplikacji proszę nacisnąć "Ustawienia" > "Urządzenie", a następnie przytrzymać przycisk "Uruchom ponownie robota" przez 10 sekund, aby włączyć/wyłączyć tryb oszczędzania energii.

-Tryb oszczędzania energii jest dostępny tylko w Ameryce Północnej.



3. Jak używać

Przed rozpoczęciem korzystania z robota należy upewnić się, że instalacja i konfiguracja stacji bazowej w rozdziale 2 zostały zakończone.

3.1 Organizacja środowiska domowego

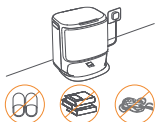

A. Uprzątnąć bałagan na podłodze, np. porozrzucone kable, szmaty, kaptcie, ubrania i książki.

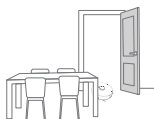

B. Otworzyć drzwi pomieszczeń do sprzątania i ustawić meble tak, aby pozostawić jak najwięcej miejsca do sprzątania.



C. Pozostawić inne drzwi zamknięte i zainstalować ogrodzenie tak, aby uniemożliwić robotowi wjazd na podwyższone lub niskie obszary.



Wysokość pokonywania przeszkód

D. Maksymalna wysokość przekroczenia przeszkody wynosi 20 mm, więc robot nie może wjeżdżać do pomieszczeń, w których wysokość progów przekracza 20 mm. Możesz również zakupić rampę progową Narwal tak, aby pomóc robotowi pokonywać przeszkody.

E. NIE stawać przed robotem, na progu lub w wąskich przejściach, aby uniknąć przeoczenia.



3.2 Mapowanie

Przed rozpoczęciem sprzątania nowego domu robot musi zbadać otoczenie i stworzyć mapę. Przed pierwszym czyszczeniem można uruchomić mapowanie, naciskając krótko przycisk [▶] [Start/Stop] na stacji bazowej lub [Rozpocznij mapowanie] w aplikacji.

Uwaga:

1. Po utworzeniu mapy można ją edytować w aplikacji.

2. Po utworzeniu mapy nie należy przesuwać stacji bazowej, gdyż spowoduje to konieczność ponownego uruchomienia mapowania. Przy zmianie układu dużych mebli w domu zaleca się utworzenie nowej mapy.

3.3 Czyszczenie

Wybór trybów czyszczenia

Produkt posiada cztery wbudowane tryby czyszczenia: Odkurzanie, mopowanie, odkurzanie z mopowaniem oraz odkurzanie i mopowanie. W aplikacji można wybrać i dostosować parametry, takie jak cykle czyszczenia, ssanie i wilgotność mopa dla każdego trybu.



Ustaw Freo Mind

Freo Mind to inteligentny asystent sprzątania. Po włączeniu Freo Mind robot inteligentnie dostosuje parametry czyszczenia, bez konieczności ręcznego ustawiania.

Możesz wybrać, czy aktywować Freo Mind podczas rozpoczynania zadania sprzątania w aplikacji.

Rozpoczęcie zadania czyszczenia





Robota można uruchomić na trzy sposoby:

- Nacisnąć  [Rozpocznij czyszczenie] w aplikacji;
- Krótko nacisnąć przycisk  [Start/Stop] na robocie, aby rozpocząć czyszczenie. Robot domyślnie aktywuje tryb odkurzania;
- Krótko nacisnąć przycisk  [Start/Stop] na stacji bazowej, aby rozpocząć czyszczenie. Robot domyślnie aktywuje tryb odkurzania i mopowania;

Uwaga: W aplikacji można dostosować tryb czyszczenia i ustawić więcej parametrów czyszczenia.

Pauza/wznowienie bieżącego zadania

Pauzę/wznowienie bieżącego zadania można przeprowadzić na trzy sposoby:

- Nacisnąć  [Pauza] /  [Wznów] w aplikacji;
- Krótko nacisnąć przycisk  [Start/Stop] na robocie;
- Krótko nacisnąć przycisk  [Start/Stop] na stacji bazowej.

Zbieranie kurzu

Po rozpoczęciu odkurzania stacja bazowa przeniesie brud i zanieczyszczenia z pojemnika robota do znajdującego się w nim worka na kurz.

Można także nacisnąć przycisk zbierania kurzu w aplikacji, aby uruchomić zbieranie kurzu ręcznie.

Czyszczenie mopa





Jeśli robot ustawiony jest na wielokrotne mopowanie lub obszar do czyszczenia jest duży, robot automatycznie powróci do stacji bazowej w celu wyczyszczenia mopa.

Liczbę cykli mopowania i częstotliwość powrotu można zmodyfikować w aplikacji przed rozpoczęciem czyszczenia, a modyfikacja podczas bieżącego zadania czyszczenia będzie obowiązywać podczas następnego zadania.

Zakończ bieżące zadanie

Po zakończeniu czyszczenia robot samodzielnie powróci do stacji bazowej. W aplikacji można wyświetlić bieżący raport czyszczenia.



Zadanie można zakończyć ręcznie na trzy poniższe sposoby:

- Nacisnąć i przytrzymać przycisk  [Zakończ] przez 2 sekundy w aplikacji;
- Krótko nacisnąć przycisk  Home [Przywołaj] na robocie;
- Krótko nacisnąć przycisk  [Przywołaj] lub nacisnąć i przytrzymać przez 2 sekundy przycisk  [Start/Stop] na stacji bazowej.

Suszenie mopa

Po zakończeniu ostatniego mopowania robot powróci do stacji bazowej w celu umycia i wysuszenia mopa. Czas suszenia można zmodyfikować w aplikacji.

Czyszczenie i suszenie mopa można również rozpocząć ręcznie na dwa poniższe sposoby:

- Nacisnąć  [Czyszczenie i suszenie mopa] w aplikacji;
- Krótko nacisnąć przycisk  [Czyszczenie i suszenie mopa] na stacji bazowej.

4. Parametry

4.1 Specyfikacje

Robot	Stacja
Wymiary: 355*350*107,7mm	Wymiary: 431*426,8*461,5mm
Waga: ~4,6 kg	Waga: ~11,3 kg
Połączenie bezprzewodowe: 2.4GHz, 802.11b/g/n	Wejście znamionowe: 220-240V~, 50-60Hz/ 100-127V~, 50-60Hz (Rzeczywista znamionowa moc wejściowa jest oparta na informacjach z tabliczki znamionowej produktu.)
Znamionowe wejściowe (ładowanie): 20V --- 2,0A	Wyjście znamionowe: 20V --- 2,0A
Napięcie znamionowe (przy pracy): 14,4V --- (bateria litowo-jonowa, 5000mAh)	Moc znamionowa: Ładowanie: 45W Ogrzewanie wody: 1100W(220-240V~, 50-60Hz) 850-1250W(100-127V~, 50-60Hz) Zbieranie kurzu: 450W Suszenie: 65W
Wi-Fi (robot)	
Protokół: IEEE 802.11b/g/n	
Zakres częstotliwości: 2412~2472MHz	
Maks. moc nadajnika (EIRP): ≤20dBm	
Bluetooth	Bluetooth
Protokół: BLE 5.0	Protokół: BLE 5.0
Zakres częstotliwości: 2402-2480 MHz	Zakres częstotliwości: 2402-2480 MHz
Maks. moc nadajnika (EIRP): ≤10dBm	Maks. moc nadajnika (EIRP): ≤10dBm

Bateria (Robot)	
Ilość akumulatorów w opakowaniu:	1 szt
Typ baterii:	akumulator litowo-jonowy
Napięcie nominalne:	14,4V ---
Ilość ogniw akumulatorowych w zestawie akumulatorowym:	8 szt
Pojemność znamionowa, energia znamionowa:	5000 mAh, 72 Wh

Thông báo điều chỉnh: Thông số kỹ thuật pin

Thân gửi quý khách hàng,

Gần đây chúng tôi đã nhận được phản hồi về tình trạng không nhất quán trong thông số kỹ thuật của pin được in trong hướng dẫn sử dụng Freo Z10. Freo Z10. Sau khi kiểm tra kỹ lưỡng, chúng tôi xin xác nhận thông số kỹ thuật chính xác cho pin Freo Z10 như sau:

Dung lượng định mức: 5000mAh

Dung lượng tiêu chuẩn: 5200mAh

Chúng tôi đã cập nhật toàn bộ thông tin không chính xác trên trang web chính thức, các kênh bán hàng ủy quyền và tài liệu sản phẩm.

Chúng tôi thành thật xin lỗi vì sự bất tiện có thể đã gây ra và rất trân trọng sự thông cảm của Quý khách hàng.

Đội ngũ NARWAL

Ngày 3 tháng 4 năm 2025

Tính Khả Dụng Tại Khu Vực và Độ Tương Thích

Để đảm bảo trải nghiệm người dùng tốt nhất cũng như tuân thủ luật pháp và quy định hiện hành, các sản phẩm của Narwal chính thức phát hành bởi Narwal (và các nhà phân phối do Narwal ủy quyền) chỉ có thể sử dụng và nhận dịch vụ sau bán hàng tại quốc gia/khu vực nơi sản phẩm được bán ra. Nếu sản phẩm được vận chuyển đến các quốc gia hoặc khu vực khác, quý vị có thể không thể sử dụng ứng dụng Narwal Freo để liên kết và vận hành sản phẩm. Để có được trải nghiệm sản phẩm và dịch vụ tốt nhất, chúng tôi khuyến nghị quý vị mua các sản phẩm của Narwal được bán bởi Narwal hoặc các nhà phân phối do Narwal ủy quyền tại địa phương.

Để tránh nghi ngờ, các sản phẩm của Narwal được Narwal (và các nhà phân phối do Narwal ủy quyền) phát hành tại Trung Quốc Đại Lục chỉ có thể sử dụng và nhận dịch vụ sau bán hàng ngay trong Trung Quốc Đại Lục (không bao gồm các khu vực Hồng Kông, Ma Cao và Đài Loan).

1. Sơ Lược Về Sản Phẩm

1.1 Danh mục

Bộ phận chính

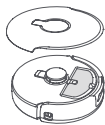

Robot x 1
(Hộp gom bụi x 1, và Chổi lăn x 1, đã được lắp)



Đế sạc x 1
(Đế vệ sinh x 1, túi rác x 1, bình nước sạch x 1, bình nước bẩn x 1)

Phụ kiện



Chổi cạnh x 2



Dây nguồn để sạc x 1



Chất tẩy rửa x 1



Túi rác x 1



Khay vệ sinh x 1



Đoạn thêm nước để sạc x 1

1.2 Phụ kiện robot

Mặt trước (nắp trên đóng kín)

Cảm biến radar

Nút Gọi Về

Nút Bắt Đầu/Dừng

Cảm biến cạnh laser

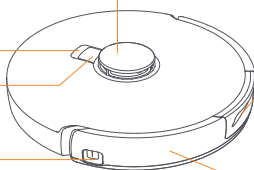

Cảm biến chuyển tiếp ánh sáng có cấu trúc

Cảm biến va chạm

Mặt trước (nắp trên mở)

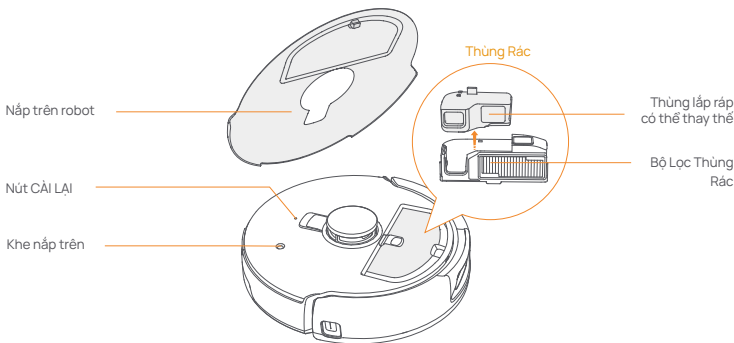

Phần đáy của robot

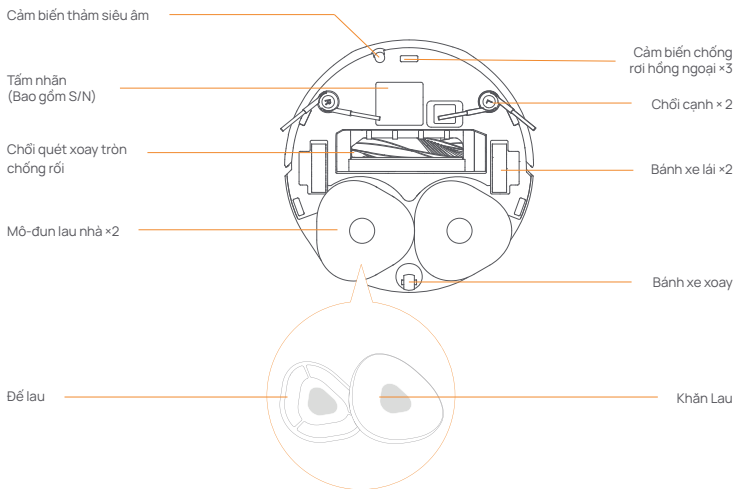

1.3 Để sạc

Mặt trước của đế sạc (mở nắp trước)

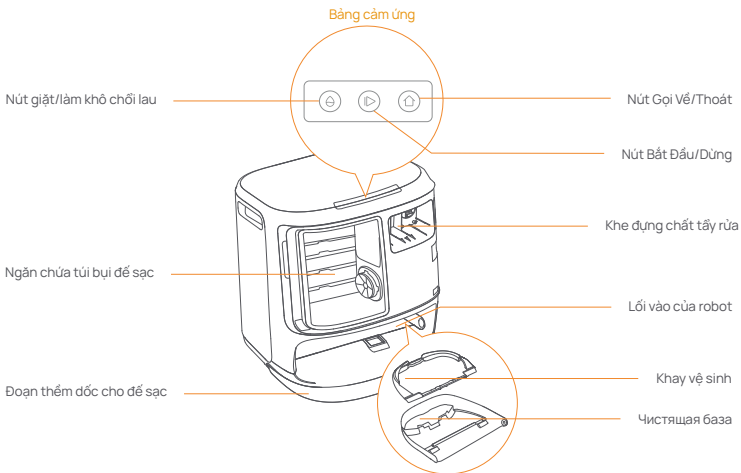

Mặt trước (nắp mở)

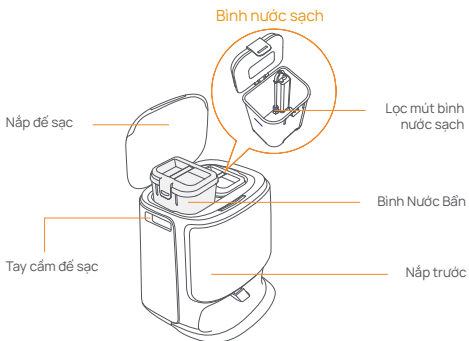

Mặt sau

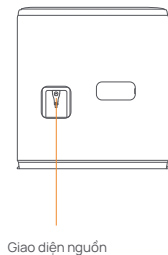

1.4 Các nút và đèn báo

Nút robot

Nút	Hành động	Chức năng
Bắt Đầu/Dừng 	Nhấn nhanh	Bắt đầu/tạm dừng/tiếp tục nhiệm vụ hiện tại
	Nhấn và giữ 2 giây	Bật/tắt nguồn
Gọi Về  Home	Nhấn nhanh	Quay Trở Lại Để Sạc
	Nhấn nhanh	Vào chế độ ghép nối
Cài Lại 	Nhấn và giữ 5 giây	Hủy liên kết tài khoản và xóa dữ liệu người dùng
	Nhấn và giữ trong 10 giây	Khôi phục cài đặt gốc

Nút để sạc

Nút	Hành động	Chức năng
	Nhấn nhanh	Bắt đầu/tạm dừng/tiếp tục nhiệm vụ hiện tại
	Nhấn và giữ 2 giây trong khi thực hiện nhiệm vụ	Kết thúc nhiệm vụ hiện tại
	Nhấn nhanh	Thu hồi/Thoát
	Nhấn nhanh	Bắt đầu/hủy việc giặt chổi lau
	Nhấn và giữ 10 giây	Tự kiểm tra làm đầy/xả
	Nhấn và giữ 2 giây	Vào/thoát chế độ ghép nối
	Nhấn và giữ 2 giây	Bắt đầu lại việc tạo bản đồ
	Nhấn và giữ 2 giây	Bật/tắt Khóa Trè Em

Đèn báo robot và để sạc

Đèn báo	Ý nghĩa
Sáng trắng ổn định	Chế độ chờ hoặc hoạt động
Nhấp nháy trắng	Bật nguồn/Ghép nối/Đang cập nhật
Màu Đỏ Ổn Định	Robot bị lỗi hoặc bị ngắt kết nối

Lưu ý: Bảng cảm ứng sẽ tối đi sau khi không thao tác trong 30 giây.

2. Chuẩn Bị Trước Khi Sử Dụng

Lắp chổi bên

Nhấn chổi cạnh vào khe như được biểu thị bằng màu sắc cho đến khi khớp vào vị trí.



Được lắp đúng cách



Không được lắp đúng cách

Gỡ nút chống va chạm

- Nhấc nhãn dán nắp trên để mở nắp trên robot và gỡ nút chống va chạm.
- Đóng nắp trên của robot.

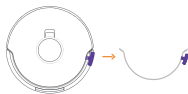

Tháo miếng bọt và lắp khay vệ sinh vào

- Tháo hai miếng bọt cố định robot bên trong đế sạc.
- Lắp khay vệ sinh vào đế sạc và cố định.

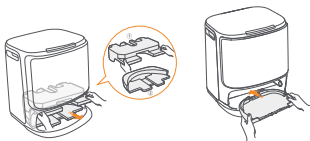

Đặt chất tẩy rửa

- Tháo nắp trước của đế sạc, quay nắp của chất tẩy rửa về phía đế sạc (KHÔNG tháo nắp; đảm bảo rằng nhãn niêm phong đã được tháo ra) và đẩy theo chiều ngang vào thùng chất tẩy rửa.
- Khi chất tẩy rửa đã vào đúng vị trí, hãy lắp lại nắp trước của trạm gốc.



Thêm nước sạch

- Mở bình nước sạch và đổ đầy nước sạch.
- Đóng nắp bình nước sạch và đặt lại bình nước sạch vào đế sạc.

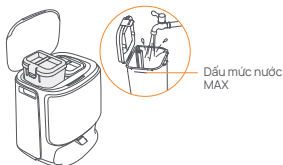

Đặt đế sạc

- Cắm dây nguồn vào phía sau đế sạc.
- Đặt đoạn thêm dốc của đế sạc trên sàn và đẩy nó vào phần đáy của đế sạc cho đến khi khớp vào vị trí.
- Chừa một khoảng trống ít nhất 0.45m phía trước đế sạc để robot ra vào đế sạc.

Mẹo: KHÔNG đặt đế sạc gần nguồn nhiệt.

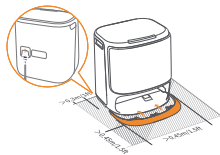

Lắp đặt túi rác khử trùng đế sạc

- Tháo nắp trước của đế sạc.
- Lắp túi rác vào khe theo hướng được đánh dấu cho đến khi chạm đáy.
- Lắp lại nắp trước của đế sạc.



Cài đặt khởi động

Đẩy robot vào đế sạc với chổi cạnh hướng ra ngoài. Đế sạc sẽ phát ra tiếng bip một lần để cho biết quá trình sạc thành công và robot sẽ tự bật nguồn và phát thông báo bằng giọng nói.



Kết nối và liên kết robot trong Ứng Dụng

Tải xuống Ứng Dụng Narwal và làm theo hướng dẫn để kết nối và liên kết robot.

Mẹo: 1. Trong trang Thiết bị ứng dụng, chạm vào ""Cài đặt"" > ""Thiết bị"" rồi nhấn giữ

""Khởi động lại robot"" trong 10 giây để bật/tắt chế độ tiết kiệm năng lượng.

-Chế độ chờ chỉ khả dụng ở Bắc Mỹ.



3. Cách sử dụng

Trước khi sử dụng robot, hãy đảm bảo quý vị đã hoàn tất quá trình cài đặt và thiết lập để sạc ở Chương 2.

3.1 Sắp Xếp Môi Trường Nhà Cửa



A. Dọn dẹp đồ đạc trên sàn như dây cáp vướng vãi, vải vụn, dép, quần áo và sách vở.

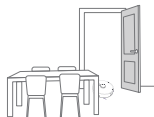

B. Mở cửa các phòng cần vệ sinh và sắp xếp đồ đạc để tạo nhiều không gian vệ sinh nhất có thể.



C. Đóng cửa các phòng khác và lắp hàng rào để ngăn robot vào các khu vực cao hoặc thấp.



D. Chiều cao vượt vật cản tối đa là 20mm và robot không thể vào các phòng có bậc cao hơn ngưỡng 20mm. Quý vị có thể mua Đốc bậc cửa Narwal để giúp robot leo qua các vật cản.

E. KHÔNG đứng trước robot, trên bậc cửa hoặc lối đi hẹp để tránh bị sột.



3.2 Lập Bàn Đồ

Trước khi vệ sinh ngôi nhà mới, robot cần khám phá môi trường và tạo bản đồ. Trước khi vệ sinh lần đầu, quý vị có thể kích hoạt việc tạo bản đồ bằng cách nhấn nhanh nút ► [Bắt đầu/Dừng] trên đế sạc hoặc nhấn vào [Bắt đầu tạo bản đồ] trong Ứng dụng.

Ghi chú:

1. Sau khi tạo bản đồ, quý vị có thể chỉnh sửa bản đồ trong Ứng dụng.

2. Vui lòng không di chuyển đế sạc sau khi bản đồ được tạo hoặc quý vị phải khởi động lại quá trình lập bản đồ. Nếu đồ nội thất lớn trong nhà của quý vị được sắp xếp lại, quý vị nên tạo bản đồ mới.

3.3 Vệ Sinh

Chọn chế độ vệ sinh

Sản phẩm được tích hợp bốn chế độ vệ sinh: Hút Bụi, Lau Nhà, Hút Bụi và Lau Nhà, và Hút Bụi rồi Lau Nhà. Quý vị có thể chọn và điều chỉnh các thông số như chu trình vệ sinh, lực hút và độ ẩm chổi lau cho mỗi chế độ trong Ứng Dụng.



Thiết lập Freo Mind

Freo Mind là trợ lý vệ sinh thông minh. Khi bật Freo Mind, robot sẽ điều chỉnh các thông số vệ sinh một cách thông minh mà không cần cài đặt thủ công.

Bạn có thể chọn có bật Freo Mind khi bắt đầu tác vụ vệ sinh hay không trong Ứng Dụng.

Bắt đầu nhiệm vụ vệ sinh



Quý vị có thể khởi động robot để vệ sinh bằng ba cách:

- Nhấn vào  [Bắt đầu vệ sinh] trong Ứng Dụng;
- Nhấn nhanh nút  [Bắt đầu/Dừng] trên robot để bắt đầu vệ sinh. Robot sẽ kích hoạt Chế độ hút bụi theo mặc định;
- Nhấn nhanh nút  [Bắt đầu/Dừng] trên đế sạc để bắt đầu vệ sinh. Robot sẽ kích hoạt Chế độ Hút bụi và lau nhà theo mặc định;

Lưu ý: Quý vị có thể điều chỉnh chế độ vệ sinh và đặt thêm thông số làm sạch trong Ứng Dụng.

Tạm dừng/tiếp tục nhiệm vụ hiện tại

Quý vị có thể tạm dừng/tiếp tục nhiệm vụ hiện tại theo ba cách:

- Nhấn  [Tạm dừng]/ [Tiếp tục] trong Ứng Dụng;
- Nhấn nhanh nút  [Bắt đầu/Dừng] trên robot;
- Nhấn nhanh nút  [Bắt đầu/Dừng] trên đế sạc.

Thu gom bụi

Sau khi tác vụ hút bụi bắt đầu, trạm cơ sở sẽ chuyển bụi bẩn và mảnh vụn bên trong hộp chứa robot vào túi chứa bụi bên trong.

Bạn cũng có thể nhấn vào tính năng thu thập bụi trong Ứng Dụng để bắt đầu thu thập bụi theo cách thủ công.

Giặt chổi lau





Nếu robot được thiết lập để lau nhiều lần hoặc sử dụng trên diện tích cần vệ sinh lớn, robot sẽ tự động quay trở lại để sạc để giặt chổi lau.

Có thể sửa đổi số lần vận hành chổi lau và tần suất quay lại trong Ứng Dụng trước khi quá trình vệ sinh bắt đầu và việc sửa đổi trong nhiệm vụ vệ sinh hiện tại sẽ có hiệu lực trong nhiệm vụ tiếp theo.

Kết thúc nhiệm vụ hiện tại

Khi quá trình vệ sinh kết thúc, robot sẽ tự điều hướng trở lại để sạc. Quý vị có thể xem báo cáo vệ sinh hiện tại trong Ứng Dụng.



Quý vị có thể kết thúc nhiệm vụ thủ công theo ba cách sau:

- Nhấn và giữ  [Hoàn tất] trong 2 giây trong Ứng Dụng;
- Nhấn nhanh nút  Home [Thu hồi] trên robot;
- Nhấn nhanh nút  [Thu hồi] hoặc nhấn và giữ nút  [Bắt đầu/Dừng] trên đế sạc trong 2 giây.

Sấy chổi lau

Sau lần lau cuối cùng, robot sẽ quay trở lại để sạc để giặt và làm khô chổi lau. Thời gian làm khô có thể được điều chỉnh trong Ứng Dụng.

Quý vị cũng có thể bắt đầu giặt và làm khô chổi lau thủ công theo hai cách sau:

- Nhấn vào  [Giặt và sấy chổi lau] trong Ứng Dụng;
- Nhấn nhanh nút  [Giặt và sấy chổi lau] trên đế sạc.

4. Các Thông Số

4.1 Thông Số Kỹ Thuật

Robot	Để Sạc
Kích thước: 355*350*107,7 mm	Kích thước: 431*426,8*461,5 mm
Trọng lượng: 4,6 kg	Trọng lượng: 11,3 kg
Pin: 5000 mAh	Điện áp đầu vào định mức: 220-240V~, 50-60Hz 100-127V~, 50-60Hz (Đầu vào định mức thực tế dựa trên thông tin trên nhãn sản phẩm.)
Điện áp định mức: 14,4V ---	Điện áp đầu ra định mức: 20V --- 2.0A
Công suất định mức: 65W	Công suất định mức: Sạc: 45W Làm nóng nước: 1100W(220-240V~, 50-60Hz) 850-1250W(100-127V~, 50-60Hz) Thu gom bụi: 450W Sấy: 65W
Wi-Fi (robot)	
Giao thức: IEEE 802.11b/g/n	
Dài tần số: 2412 ~ 2472 MHz	
Công suất phát tối đa (EIRP): 20dBm	
Bluetooth	Bluetooth
Giao thức: BLE 5.0	Giao thức: BLE 5.0
Dài tần số: 2402-2480 MHz	Dài tần số: 2402-2480 MHz
Công suất phát tối đa (EIRP): ≤10dBm	Công suất phát tối đa (EIRP): ≤10dBm

Pin (Robot)	
Số lượng pin mỗi bộ:	1 pin
Loại pin:	Pin Li-ion có thể sạc lại
Điện áp danh định:	14,4V ---
Số lượng cell pin trên mỗi bộ pin:	8 cell
Công suất định mức, Năng lượng định mức:	5000mAh, 72Wh

ประกาศการแก้ไข:

ข้อมูลจำเพาะพารามิเตอร์ของแบตเตอรี่

เรียนลูกค้าผู้มีอุปการคุณทุกท่าน

เมื่อเร็วๆ นี้เราได้รับข้อเสนอแนะเกี่ยวกับความไม่สอดคล้องกันในข้อมูลจำเพาะของแบตเตอรี่ที่พิมพ์ในคู่มือผู้ใช้ Freo Z10 หลังจากการตรวจสอบอย่างละเอียดแล้วเรายืนยันว่าข้อมูลจำเพาะที่ถูกต้องสำหรับแบตเตอรี่ Freo Z10 คือ:

ความจุพิกัด: 5,000mAh

ความจุทั่วไป: 5200mAh

เราได้อัปเดตข้อมูลที่ไม่ถูกต้องทั้งหมดบนเว็บไซต์อย่างเป็นทางการ ช่องทางการขายที่ได้รับอนุญาต และเอกสารผลิตภัณฑ์แล้ว

เราขอภัยอย่างจริงใจสำหรับความสับสนใด ๆ ที่อาจเกิดขึ้นและขอขอบคุณสำหรับความเข้าใจของคุณ

ทีมงาน นาร์วัล

3 เมษายน 2568

ความพร้อมใช้งานและความเข้ากันได้ ในระดับภูมิภาค

เพื่อให้มั่นใจว่าผู้ใช้จะได้รับประสบการณ์ที่ดีที่สุดและปฏิบัติตามกฎหมายและข้อบังคับที่เกี่ยวข้อง ผลิตภัณฑ์เราวีร์สามารถเปิดตัวอย่างเป็นทางการ โดยเราวีร์ (และผู้จัดจำหน่ายที่ได้รับอนุญาตจากเราวีร์) จะสามารถใช้ได้และบริการหลังการขายในประเทศ/ภูมิภาคที่วางจำหน่ายเท่านั้น หากผลิตภัณฑ์ถูกจัดส่งไปยังประเทศหรือภูมิภาคอื่น คุณอาจไม่สามารถใช้แอปเราวีร์หรือเพื่อผูกและใช้งานผลิตภัณฑ์ เพื่อให้ได้ผลลัพธ์ที่ดีที่สุด เราขอแนะนำให้คุณซื้อผลิตภัณฑ์เราวีร์ที่จำหน่ายในท้องถิ่น โดยเราวีร์หรือผู้จัดจำหน่ายที่ได้รับอนุญาตจากเราวีร์ เพื่อหลีกเลี่ยงข้อกังขา ผลิตภัณฑ์เราวีร์ที่วางจำหน่ายในจีนแผ่นดินใหญ่ โดยเราวีร์ (และผู้จัดจำหน่ายที่ได้รับอนุญาตจากเราวีร์) สามารถใช้และบริการหลังการขายในจีนแผ่นดินใหญ่เท่านั้น (ไม่รวมภูมิภาคฮ่องกง มาเก๊า และไต้หวัน)

1. ข้อมูลผลิตภัณฑ์โดยย่อ

1.1 เนื้อหาบรรจุภัณฑ์

ส่วนหลัก



หุ่นยนต์ × 1
(ติดตั้งเรียบร้อยแล้ว กสองดักฝุ่น×1 และ
แปรงลูกกลิ้ง×1)



สถานีฐาน × 1
(ประกอบด้วย ฐานทำความสะอาด × 1 ถังเก็บฝุ่น
× 1 ถังเก็บน้ำสะอาด × 1 ถังเก็บน้ำสกปรก × 1)

อุปกรณ์เสริม



แปรงด้านข้าง × 2



สายไฟของฐาน × 1



แผงฟอก × 1



ถังเก็บฝุ่น× 1



ถาดทำความสะอาด
สะอาด× 1



หางลาดส่วนต่อ
ขยายสถานีฐาน × 1

1.2 อุปกรณ์เสริมหุ่นยนต์

ด้านหน้า (ปิดฝาด้านบน)

เซ็นเซอร์เรดาร์

ปุ่มเรียกกลับ

ปุ่มเริ่ม/หยุด

เซ็นเซอร์เลเซอร์ระยะขอบ

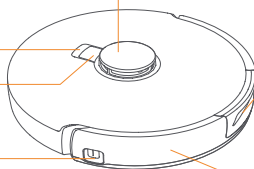

เซ็นเซอร์ไฟหน้าแบบมี
โครงสร้าง

เซ็นเซอร์กันกระแทก

ด้านหน้า (เปิดฝาด้านบน)

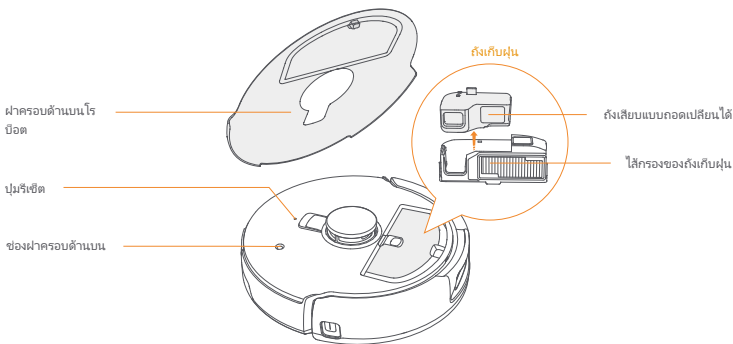

ด้านล่างของโรบ็อต

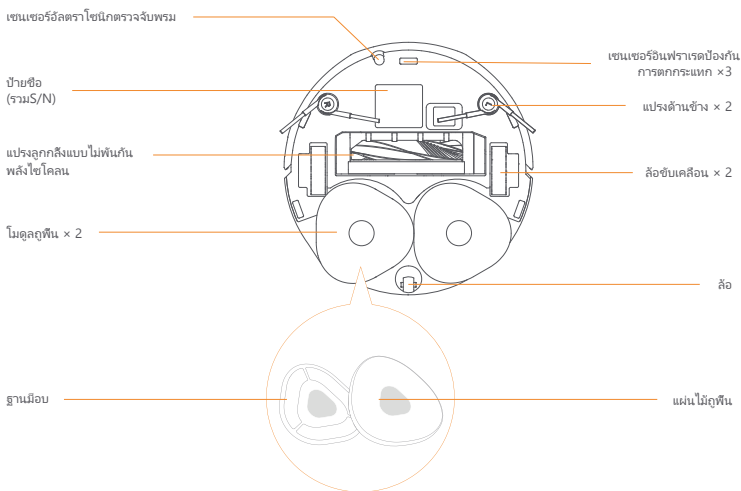

1.3 สถานีฐาน

ด้านหน้าสถานีฐาน (เปิดฝาครอบด้านหน้า)

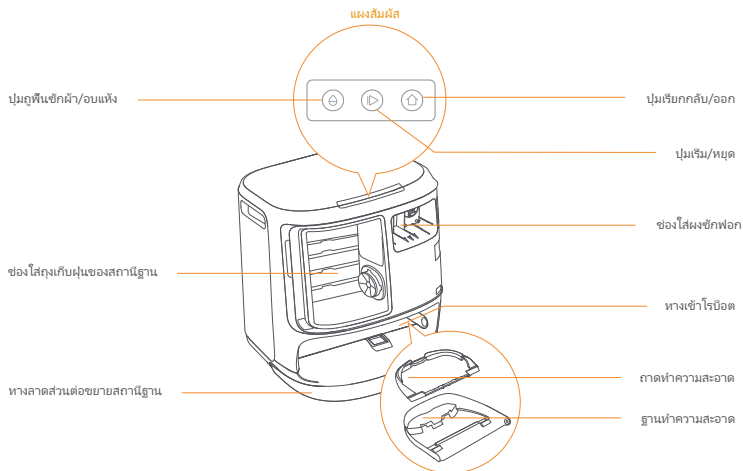

ด้านหน้า (เปิดฝา)

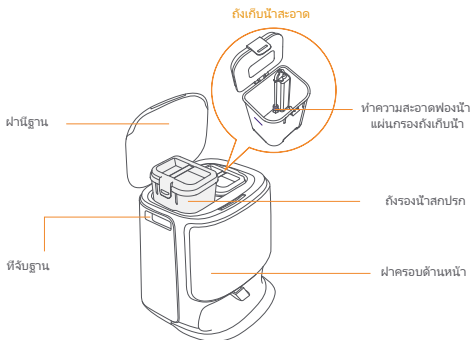

กลับ

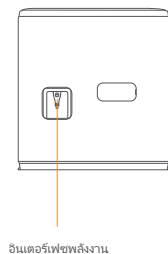







1.4 ปุ่มและไฟแสดงสถานะ

ปุ่มรีบोट

ปุ่ม	การดำเนินการ	การทำงาน
เริ่ม/หยุด 	กดสั้น ๆ	เริ่ม/หยุดชั่วคราว/ดำเนินการแบ่งจบบนต่อ
	กดค้างไว้ 2 วินาที	เปิด/ปิดเครื่อง
เรียกกลับ 	กดสั้น ๆ	กลับเข้าฐาน
	กดสั้น ๆ	เข้าสู่โหมดการจับคู่
รีเซ็ต 	กดค้างไว้ 5 วินาที	ยกเลิกการเชื่อมโยงบลูทูธและล้างข้อมูลผู้ใช้
	กดค้างไว้ 10 วินาที	คืนค่าการตั้งค่าจากโรงงาน

ปุ่มฐาน

ปุ่ม	การดำเนินการ	การทำงาน
	กดสั้น ๆ	เริ่ม/หยุดชั่วคราว/ดำเนินการแบ่งจบบนต่อ
	กดค้างไว้ 2 วินาทีระหว่างทำงาน	สิ้นสุดงานแบ่งจบบน
	กดสั้น ๆ	เรียกคืน/ออก
	กดสั้น ๆ	เริ่ม/ยกเลิกการซึกผ้ามือบ
	กดค้างไว้เป็นเวลา 10 วินาที	การตรวจสอบการเต็ม/คายประจุด้วยตนเอง
	กดค้างไว้ 2 วินาที	เข้า/ออกจากโหมดการจับคู่
	กดค้างไว้ 2 วินาที	เริ่มทำแผนที่ใหม่
	กดค้างไว้ 2 วินาที	เปิด/ปิดสวิตช์ป้องกันเด็ก

ตัวแสดงสถานะรีบोटและฐาน

ตัวแสดงสถานะ	ความหมาย
สีขาว	สแตนด์บายหรือทำงาน
กะพริบเป็นจังหวะหายใจสีขาว	การเปิดเครื่อง/การจับคู่/การอัปเดต
สีแดงคงที่	หุ่นยนต์ขัดช่องหรือถูกตัดการเชื่อมต่อ
หมายเหตุ: แสงสีส้มจะดับลงหากไม่มีการใช้งาน 30 วินาที	

2. เตรียมพร้อมก่อนใช้งาน

ติดตั้งแปรงข้าง

กดแปรงด้านข้างลงในช่องตามสี่เหลี่ยมระบุบนกระดุมคลิกเข้าที่

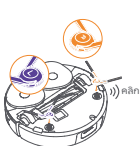

ติดตั้งอย่างถูกต้อง



ติดตั้งไม่ถูกต้อง

ถอดฟองป้องกันการชนและฝาครอบกล้องสองตาออก

- ยกสติกเกอร์ฝาครอบด้านบนเพื่อเปิดฝาครอบด้านบนของหุ่นยนต์และนำฟองกันการชนออก
- ปิดฝาครอบด้านบนของหุ่นยนต์
- ถอดฝาครอบกล้องสองทางไกลออก

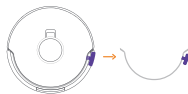

ถอดฟิม์ออกและติดตั้งภาคว่าความสะอาด

- ถอดฟิม์สองชั้นที่ปิดโรบ็อตไว้ภายในสถานีฐานออก
- ใส่ภาคว่าความสะอาดเข้าไปในสถานีฐานและยึดให้แน่น

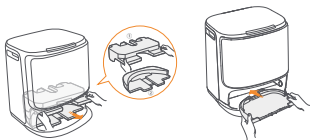

ใส่ผงซักฟอก

- ถอดฝาครอบด้านหน้าของสถานีฐานออก หันฝาของผงซักฟอกเข้าหาสถานีฐาน (อย่าถอดฝาออก ตรวจสอบให้แน่ใจว่าได้ล็อกสติกเกอร์ปิดฝินี้ออกแล้ว) จากนั้นเติมผงซักฟอกในช่องใส่ผงซักฟอกในแนวนอน
- เมื่อสารทำความสะอาดเข้าที่แล้ว ให้ใส่ฝาครอบด้านหน้าของฐานกลับเข้าที่



เติมน้ำสะอาด

- ปลดถังน้ำสะอาดออกแล้วเติมน้ำสะอาดลงไป
- ปิดฝาทังน้ำสะอาด และใส่ถังน้ำสะอาดกลับเข้าไปในสถานีฐาน

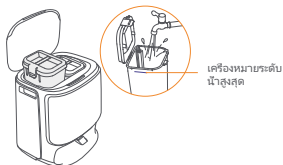

วางฐาน

- เสียบสายไฟที่ด้านหลังของฐาน
- วางทางลาดส่วนต่อขยายบนพื้นแล้วเดินไปที่ด้านล่างของสถานีฐานจนกระทั่งคลิกเข้าที่
- เว้นพื้นที่เปิดโล่งอย่างน้อย 0.45 เมตร / 1.5 ฟุตด้านหน้าสถานีฐานเพื่อให้โรบ็อตเข้าและออกจากสถานีฐานได้

เคล็ดลับ: อย่าวางฐานใกล้กับแหล่งความร้อน

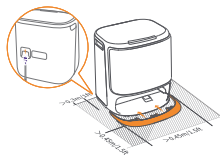

การติดตั้งถุงเก็บฝุ่นเข้าเชื่อมสถานีฐาน

- ถอดฝาครอบด้านหน้าของฐานออก
- ใส่ถุงเก็บฝุ่นเข้าไปในช่องในทิศทางที่ท่าเครื่องหมายไว้จนกระทั่งด้านล่าง
- ใส่ฝาครอบด้านหน้าของฐานกลับเข้าที่



การตั้งค่าการหยุด

- ดันหุ่นยนต์เข้าไปในสถานีฐานโดยให้แปรงด้านข้างหันออกด้านนอก
- สถานีฐานจะส่งเสียงบิพหนึ่งครั้งเพื่อบอกว่าการชาร์จสำเร็จ และหุ่นยนต์จะเปิดเครื่องตัวเองและแจ้งข้อความเสียง



เชื่อมต่อและผูกโรบोटในแอป

สแกนรหัสเพื่อดาวน์โหลดแอป Narwal Freo และทำตามคำแนะนำในการเชื่อมต่อและจับคู่อุปกรณ์
เคล็ดลับ: 1 ในหน้าอุปกรณ์แอป ให้แตะ "การตั้งค่า" > "อุปกรณ์" จากนั้นกด "รีเซ็ตรหัสยืนยัน" ค้างไว้เป็นเวลา 10 วินาทีเพื่อเปิด/ปิดโหมดประหยัดพลังงาน
- โหมดลดต้นฉบับยามีเฉพาะในอเมริกาเหนือเท่านั้น



3. วิธีการใช้งาน

ก่อนที่จะใช้โรบอต โปรดตรวจสอบให้แน่ใจว่าท่านได้เสร็จสิ้นการติดตั้งและการตั้งค่าฐานในบทที่ 2 เมื่อโรบอตทำงาน กรุณาตรวจสอบว่าได้ถอดฝาครอบกล้องสองทางไกลออกแล้ว

3.1 จัดระเบียบสภาพแวดล้อมภายในบ้าน

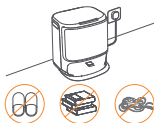

ก. จัดสิ่งระเกะระบันพื้น เช่น สายไฟ ผ้าเช็ด รองเท้าแตะ เสื้อผ้า และหนังสือที่วางระจัดกระจาย

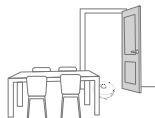

ข. เปิดประตูห้องที่จะทำความสะอาดและจัดเฟอร์นิเจอร์ให้มีพื้นที่ในการทำความสะอาดให้มากที่สุด



ค. ปิดประตูบานอื่น ๆ และติดตั้งริ้วเพื่อป้องกันไม่ให้โรบอตเข้าไปในพื้นที่สูงหรือต่ำ



ความสูงในการข้ามสิ่งกีดขวาง 20 มม.

ด. ความสูงในการข้ามสิ่งกีดขวางสูงสุดคือ 20 มม. และหุ่นยนต์ไม่สามารถเข้าไปในห้องที่มีความสูงธรณีประตูเกิน 20 มม. คุณสามารถซื้อทางลาดธรณีประตูขนาดยาวแล้ว เพื่อช่วยให้หุ่นยนต์ปีนข้ามสิ่งกีดขวางได้

จ. ย้ายสิ่งกีดขวางหน้าโรบอต บนธรณีประตู หรือในทางเดินแคบ ๆ เพื่อหลีกเลี่ยงการละเว้นการทำงานของโรบอต



3.2 การสร้างแผนที่

ก่อนทำความสะอาดบ้านใหม่ หุ่นยนต์จำเป็นต้องสำรวจสภาพแวดล้อมและสร้างแผนที่ ก่อนทำความสะอาดครั้งแรก คุณสามารถหลีกเลี่ยงการทำแผนที่ที่ได้โดยกดปุ่ม [เริ่ม/หยุด] บนสถานีฐานสีฟ้า หรือแตะ [เริ่มทำแผนที่] ในแอป
หมายเหตุ:

1. เมื่อสร้างแผนที่แล้ว คุณสามารถแก้ไขได้ในแอป
2. โปรดอย่าย้ายสถานีฐานหลังจากสร้างแผนที่แล้ว หรือท่านต้องเริ่มการทำแผนที่ใหม่ หากมีการจัดเรียงเฟอร์นิเจอร์ขนาดใหญ่ในบ้านของท่านใหม่ ขอแนะนำให้สร้างแผนที่ใหม่

3.3 การทำความสะอาด

เลือกโหมดการทำความสะอาด

ผลิตภัณฑ์มาพร้อมกับโหมดการทำความสะอาดในตัวสี่โหมด: ดูดฝุ่น, ถูพื้น, ดูดฝุ่นและถูพื้น และ ดูดฝุ่นแล้วถูพื้น ท่านสามารถเลือกและปรับพารามิเตอร์ต่าง ๆ เช่น รอบการทำความสะอาด การดูด และความชื้นในการถูพื้นสำหรับแต่ละโหมดในแอป

ตั้งค่า Freo Mind

Freo Mind คือผู้ช่วยทำความสะอาดอัจฉริยะ เมื่อเปิดใช้งาน Freo Mind ไร้พืดจะปรับพารามิเตอร์การทำความสะอาดอย่างชาญฉลาดโดยไม่ต้องตั้งค่าด้วยตนเอง

คุณสามารถเลือกได้ว่าจะเปิดใช้งาน Freo Mind เมื่อเริ่มงานทำความสะอาดในแอปหรือไม่

เริ่มงานทำความสะอาด



ท่านสามารถเริ่ม ไร้พืดเพื่อทำความสะอาดได้สามวิธี:

- และ  [เริ่มทำความสะอาด] ในแอป
- กดปุ่ม  [เริ่ม/หยุด] บนหุ่นยนต์สักันๆ เพื่อเริ่มทำความสะอาด หุ่นยนต์จะเปิดใช้งาน โหมดดูดฝุ่นตามค่าเริ่มต้น
- กดปุ่ม  [เริ่ม/หยุด] บนสถานีฐานสักันๆ เพื่อเริ่มทำความสะอาด หุ่นยนต์จะเปิดใช้งาน โหมดดูดฝุ่นและถูพื้นตามค่าเริ่มต้น

หมายเหตุ: คุณสามารถปรับ โหมดทำความสะอาดและตั้งค่าพารามิเตอร์ทำความสะอาดเพิ่มเติมได้ในแอป

หยุดชั่วคราว/ดำเนินการปัจจุบันต่อ

ท่านสามารถหยุดชั่วคราว/ทำงานปัจจุบันต่อได้สามวิธี:

- และ  [หยุดชั่วคราว] /  [ดำเนินการต่อ] ในแอป
- กดปุ่ม  [เริ่ม/หยุด] บนหุ่นยนต์สักันๆ
- กดปุ่ม  [เริ่ม/หยุด] บนสถานีฐานสักันๆ

การตัดฝุ่น

หลังจากเริ่มงานดูดฝุ่น สถานีฐานจะถ่ายโอนสิ่งสกปรกและเศษซากภายในกระป๋อง ไร้พืดไปยังถังเก็บฝุ่นในโมด คุณสามารถแตะการรวบรวมฝุ่นในแอปเพื่อเริ่มการรวบรวมฝุ่นด้วยตนเอง





ชกผ้าถูพื้น

หากหุ่นยนต์ถูกตั้งค่าให้วิ่งถูพื้นหลายครั้งหรือพื้นที่ทำความสะอาดมีขนาดใหญ่ หุ่นยนต์จะกลับไปยังสถานีฐานเพื่อชกผ้าถูพื้น โดยอัตโนมัติ คุณสามารถแก้ไขจำนวนการถูพื้นและความถี่ในการคืนผ้าได้ ในแอปก่อนเริ่มทำความสะอาด และการปรับเปลี่ยนในระหว่างงานทำความสะอาดปัจจุบันจะมีผลในทันที

สิ้นสุดงานปัจจุบัน

หุ่นยนต์จะนำทางตัวเองกลับไปยังสถานีฐานเมื่อการทำความสะอาดสิ้นสุด คุณสามารถดูรายงานการทำความสะอาดปัจจุบันได้ในแอป



ท่านสามารถสิ้นสุดงานด้วยตนเองได้สามวิธีต่อไปนี้:

- กด  [เสร็จสิ้น] ค้างไว้ 2 วินาที
- กดปุ่ม  Home [เรียกคืน] บนหุ่นยนต์สักันๆ
- กดปุ่ม  [เรียกคืน] สักันๆ หรือกดปุ่ม  [เริ่ม/หยุด] บนสถานีฐานค้างไว้ 2 วินาที

การอบผ้ามือ

หลังจากการถูพื้นครั้งสุดท้าย ไร้พืดจะกลับไปยังฐานเพื่อชกและอบผ้าถูพื้น สามารถแก้ไขเวลาอบแห้งได้ในแอป

ท่านยังสามารถเริ่มการชกและอบแห้งผ้าถูพื้นด้วยตนเองได้สองวิธีต่อไปนี้:

- และ  [การชกและอบผ้ามือ] ในแอป
- กดปุ่ม  [การชกและอบผ้ามือ] สักันๆ บนสถานีฐาน

4. พารามิเตอร์

4.1 ข้อมูลจำเพาะ

โรบोट	ฐาน
ขนาด: 355*350*107.7 มม.	ขนาด: 431*426.8*461.5 มม.
น้ำหนัก: 4.6 กก.	น้ำหนัก: 11.3 กก.
แบตเตอรี่: 5000 มิลลิแอมป์	อินพุตพิกัด: 220-240V~, 50-60Hz 100-127V~, 50-60Hz (อินพุตพิกัดจริงขึ้นอยู่กับข้อมูลป้ายชื่อผลิตภัณฑ์)
แรงดันไฟฟ้า: 14.4V ---	เอาต์พุตพิกัด: 20V --- 2.0A
พิกัดกำลัง: 65W	พิกัดกำลัง: การชาร์จ: 45W เครื่องทำน้ำร้อน: 1100W(220-240V~, 50-60Hz) 850-1250W(100-127V~, 50-60Hz) เครื่องดูดฝุ่น: 450W อบแห้ง: 65W
Wi-Fi	
โปรโตคอล: IEEE 802.11b/g/n	
ช่วงความถี่: 2412~2472MHz	
กำลังส่งสัญญาณสูงสุด (EIRP): ≤20dBm	
บลูทูธ	บลูทูธ
โปรโตคอล: BLE 5.0	โปรโตคอล: BLE 5.0
ช่วงความถี่: 2402-2480MHz	ช่วงความถี่: 2402-2480MHz
กำลังส่งสัญญาณสูงสุด (EIRP): ≤10dBm	กำลังส่งสัญญาณสูงสุด (EIRP): ≤10dBm

แบตเตอรี่ (หุ่นยนต์)	
ปริมาณแบตเตอรี่ต่อแพ็ค:	1 ช้อน
ประเภทแบตเตอรี่:	แบตเตอรี่ลิเธียมไอออนแบบรีชาร์จ
แรงดันไฟฟ้าชาร์จ:	14.4V ---
จำนวนเซลล์แบตเตอรี่ต่อแพ็คแบตเตอรี่:	8 ช้อน
ความจุพิกัด พลังงานพิกัด:	5000mAh 72Wh

הודעת תיקון: מפרטי פרמטר סוללה

לקוחות יקרים,

לאחרונה קיבלנו משוב בנוגע לחוסר עקביות במפרטי הסוללה המודפסים במדריך למשתמש של פריאו Z10. לאחר אימות יסודי, אנו מאשרים שהמפרט הנכון עבור סוללת פריאו Z10 הוא:

קיבולת מדורגת: 5000 אמפ"ש

קיבולת טיפוסית: 5200 אמפ"ש

עדכנו את כל המידע השגוי באתר הרשמי שלנו, ערוצי המכירה המורשים ותיעוד המוצר שלנו.

אנו מתנצלים בכנות על כל בלבול שנגרם מכך ומעריכים את הבנתכם.

צוות נרוואל

3 באפריל 2025

זמינות ותאימות אזרית

כדי להבטיח חווית משתמש אופטימלית תוך כדי ציות לחוקים ולתקנות הרלוונטיים, ניתן להשתמש במוצרי נרואל שהופצו באופן רשמי על ידי נרואל (מפיצים המורשים על ידי נרואל) ולקבל שירות לאחר המכירה רק במדינה/אזור שבה הם הופצו. אם המוצר נשלח למדינות או אזורים אחרים, ייתכן שלא תוכל להשתמש באפליקציית נרואל פריא כדי לקשר ולהפעיל את המוצר.

כדי לקבל את חווית המוצר והשירות הטובים ביותר, אנו ממליצים לרכוש מוצרי נרואל הנמכרים באופן מקומי על ידי נרואל או מפיצים המורשים על ידי נרואל. למען הסר ספק, ניתן להשתמש במוצרי נרואל שהופצו ביבשת סין על ידי נרואל (מפיצים המורשים על ידי נרואל) ולקבל שירות לאחר המכירה רק ביבשת סין (לא כולל באזורי הונג קונג, מקאו וטייוואן).

1. על המוצר במבט חטוף

1.1 רשימת בדיקה

חלקים עיקריים



רובוט $1 \times$
(קופסת איסוף אבק $1 \times$ ומברשת
גלגלת $1 \times$ שכבר מותקנת)



תחנת בסיס $1 \times$
(כולל בסיס ניקוי $1 \times$, מיכל מים נקיים $1 \times$,
מיכל מים מלוכלכים $1 \times$)

אביזרים



מברשת צד נגד
הסתבכות $2 \times$



כבל חשמל של
תחנת בסיס $1 \times$



חומר ניקוי $1 \times$



שקית אבק $1 \times$



מגש ניקוי $1 \times$



רמפת הארכה של
תחנת בסיס $1 \times$

2.1.2 רובוט

קדמי (המכסה העליון סגור)

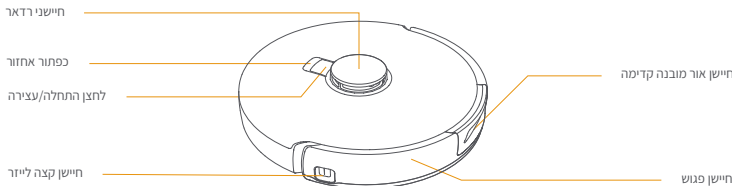

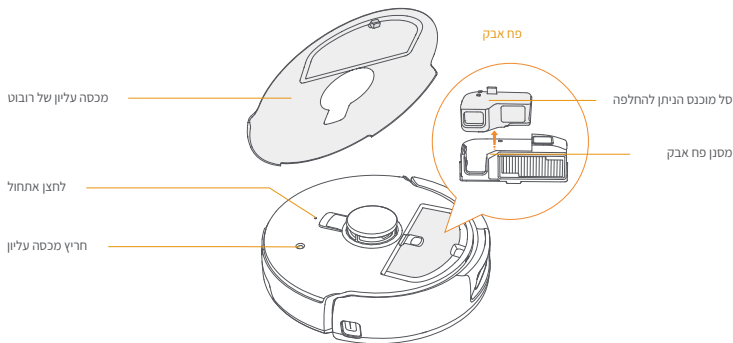

תחתית הרובוט

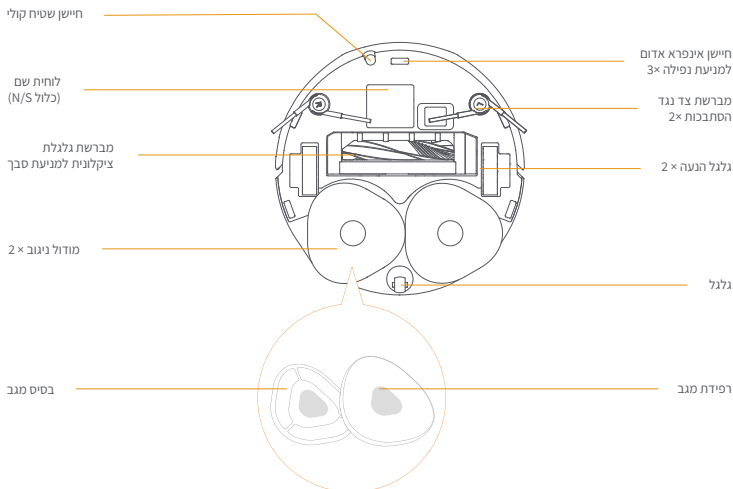

חזית תחנת הבסיס (פתח את המכסה הקדמי)

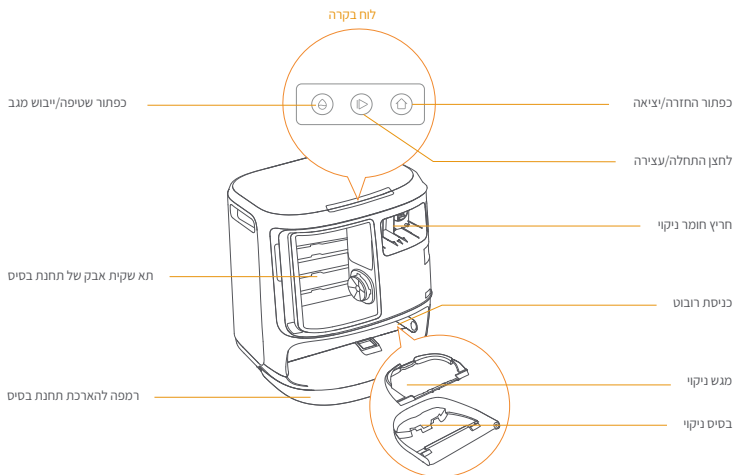

חזית (מכסה פתוח)

אחורי

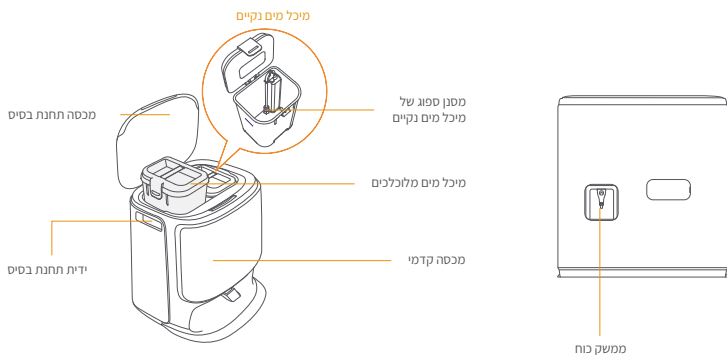

1.4.1 לחצנים ומחווים

לחצני הרובוט

לחצן	פעולה	פונקציה
התחל/הפסק	לחיצה קצרה	התחל/השהה/המשך את המשימה הנוכחית
אחזור Home	לחץ והחזק למשך 2 שני'	הפעלה/כיבוי
	לחיצה קצרה	חזור לתחנת הבסיס
	לחיצה קצרה	היכנס למצב ההתאמה
אתחול	לחץ והחזק למשך 5 שני'	בטל את קישור החשבון ונקח את נתוני המשתמש
	לחץ והחזק למשך 10 שניות	שחזר את הגדרות היצרן

לחצני תחנת בסיס

לחצן	פעולה	פונקציה
	לחיצה קצרה	התחל/השהה/המשך את המשימה הנוכחית
	לחץ והחזק למשך 2 שני' במהלך משימה	סיים את המשימה הנוכחית
	לחיצה קצרה	אחזור/יציאה
	לחיצה קצרה	התחל/בטל שטיפת מגב
	לחץ והחזק למשך 10 שני'	בדיקה עצמית של מילוי/פריקה
	לחץ והחזק למשך 2 שני'	היכנס/צא ממצב ההתאמה
	לחץ והחזק למשך 2 שני'	הפעל מחדש את המיפוי
	לחץ והחזק למשך 2 שני'	נעילת ילדים מופעלת/לכבוי

מחווני רובוט ותחנת בסיס

מחווון	משמעות
לבן יציב	בהמתנה או פועל
לבן מהבהב	הפעלה/התאמה/עדכון
אדום יציב	שגיאה ברובוט או שהוא מנותק

הערה: לוח המגע נהיה כהה לאחר ללא פעולה במשך 30 שניות.

2. הכנה לפני השימוש

התקן את מברשות הצד

לחץ את מברשות הצד לתוך החריצים כפי שמצוין בצבע עד שהן יכנסו למקומן בנקישה

הסר את המגן מוקצף למניעת התנגשות

הרם את מדבקת המכסה העליון כדי לפתוח את המכסה העליון של הרובוט ולהסיר את הקצף נגד התנגשות. מסור את המכסה העליון של הרובוט.

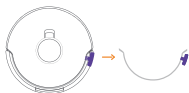

יארך ומכ וקתומ



יארך ומכ וקתומ אל

הסר את הקצף והתקן את מגש הניקוי

הסר את שני חלקי הקצף המאבטחים את הרובוט בתוך תחנת הבסיס. הכנס את מגש הניקוי לתחנת הבסיס ואבטח אותו.

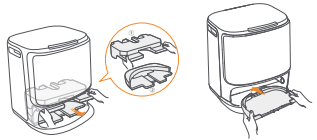

מקם את תחנת הבסיס

חבר את כבל החשמל בחלק האחורי של תחנת הבסיס. הנח את רמפת ההארכה של תחנת הבסיס על הרצפה ודחף אותה לתחתית תחנת הבסיס עד שתיכנס למקומה בנקישה. הפנה את תחנת הבסיס החוצה והשאר שטח פתוח של לפחות 0.45 מ' / 1.5 רגל לפני תחנת הבסיס כדי שהרובוט יוכל להיכנס ולצאת מתחנת הבסיס.

טיפים: אל תניח את תחנת הבסיס קרוב למקור חום.

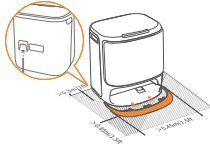

תחנת שקית חיתוי אבק לתחנת בסיס

הסר את היכסוי הקדמי של תחנת הבסיס. הכנס את שקית האבק לתוך החריץ בכיוון המסומן עד שהיא תפגש בתחתית. החזר את המכסה הקדמי של תחנת הבסיס.



מניחים את חומר הניקוי

הסר את המכסה הקדמי של תחנת הבסיס, הפנה את מכסה חומר הניקוי לתחנת הבסיס (אל תסיר את המכסה; וודא שמדבקת האיטום מוסרת), ודחף אותה אופקית לתוך פח חומר הניקוי. כאשר חומר הניקוי במקומו, החזר את המכסה הקדמי של תחנת הבסיס למקומו.



הוסף מים נקיים

שחרר את מיכל המים הנקיים ומלא אותו במים נקיים. סגור את מכסה מיכל המים הנקיים והכנס את מיכל המים הנקיים בחזרה לתחנת הבסיס.

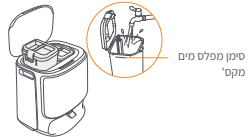

הגדרות אתחול

דחוף את הרובוט לתחנת הבסיס כשמברשות הצד פונות כלפי חוץ. תחנת הבסיס תצפצף פעם אחת כדי לציין שהטעינה הצליחה והרובוט יפעיל את עצמו וישלח הודעה קולית.

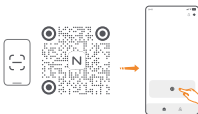

חבר וקשר את הרובוט באפליקציה

הורד את אפליקציית נרוואל ופעל לפי ההוראות לחיבור וקשירת הרובוט. טיפ: 1. בדרך ממשית האפליקציה, הקש על "הגדרות" < "מכשיר" ולאחר מכן לחץ והחזק את "הפעל מחדש את הרובוט" למשך 10 שני" כדי להפעיל/לכבות את מצב החיסכון בחשמל. מצב המתנה זמין רק בצפון אמריקה

לפני השימוש ברובוט, אנא ודא שסיימת את ההתקנה ואת הגדרת תחנת הבסיס בפרק 2.

3.1 ארגון הסביבה הביתית

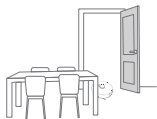

ב. פתח את דלתות החדרים לניקוי וסדר את הרהיטים כך שישאירו מקום רב ככל האפשר לניקוי.



א. הסר את הבלגן מהרצפה, למשל, כבלים מפוזרים, סמרטוטים, נעלי בית, בגדים וספרים.



גובה טיפוס מכשולים

ד. גובה חציית המכשול המרבי הוא 20 מ"מ והרובוט אינו יכול להיכנס לחדרים עם גובה סף של מעל 20 מ"מ. אתה יכול לרכוש רמפת סף של נרואל כדי לעזור לרובוט לטפס מעל מכשולים.



ג. השאר דלתות אחרות סגורות והתקן את הגדר כדי למנוע מהרובוט להיכנס לאזורים גבוהים או נמוכים.



ה. אל תעמוד מול הרובוט, על הסף או במעברים צרים כדי למנוע מחדל.

3.2 מיפוי

לפני ניקוי בית חדש, הרובוט צריך לחקור את הסביבה וליצור מפה. לפני הניקוי בפעם הראשונה, אתה יכול להפעיל את המיפוי על ידי לחיצה קצרה על הלחצן > [התחל/עזור] בתחנת הבסיס או הקשה על [התחל מיפוי] באפליקציה.

הערה:

1. לאחר יצירת מפה, ניתן לערוך אותה באפליקציה.
2. נא לא להזיז את תחנת הבסיס לאחר יצירת מפה, או שיהיה עליך להפעיל מחדש את המיפוי. אם רהיטים גדולים בבית מסודרים מחדש, מומלץ ליצור מפה חדשה.

3.3 ניקוי

בחר מצבי ניקוי

המוצר מגיע עם ארבעה מצבי ניקוי מובנים: שאיבה, ניגוב, שאיבה וניגוב, שאיבה ואז ניגוב. אתה יכול לבחור ולהתאים פרמטרים כמו מחזורי ניקוי, יניקה ולחות מגב עבור כל מצב באפליקציה.

הגדר את פריאו מיינד

הפריאו מיינד הוא עוזר ניקוי אינטליגנטי. כאשר פריאו מיינד מופעל, הרובוט יתאים בצורה חכמה את פרמטרי הניקוי, ללא צורך בהגדרות ידניות. אתה יכול לבחור אם להפעיל את פריאו מיינד בעת תחילת משימת ניקוי באפליקציה.

התחל במשימת ניקוי

אתה יכול להפעיל את הרובוט לניקוי בשלושה דרכים:

הקש על  [התחל ניקוי] באפליקציה;

לחץ לחיצה קצרה על הלחצן  [התחל/עצור] ברובוט כדי להתחיל בניקוי. הרובוט יפעיל את מצב שאיבה כברירת מחדל;

לחץ קצר על הלחצן  [התחל/עצור] בתחנת הבסיס כדי להתחיל בניקוי. הרובוט יפעיל את מצב שאיבה והניגוב כברירת מחדל;

הערה: ניתן להתאים את מצב הניקוי ולהגדיר פרמטרים נוספים של ניקוי באפליקציה.

השהה/המשך את המשימה הנוכחית

אתה יכול להשהות/לחדש את המשימה הנוכחית בשלוש דרכים:

הקש על  [השהה]/ [המשך] באפליקציה;

לחיצה קצרה על הלחצן  [התחל/עצור] ברובוט;

לחיצה קצרה על הלחצן  [התחל/עצור] בתחנת הבסיס.

איסוף אבק

לאחר תחילת משימת שאיבת אבק, תחנת הבסיס תעביר לכלוך ופסולת בתוך מיכל הרובוט לשקית האבק שבתוכה. אתה יכול גם להקיש על איסוף אבק באפליקציה כדי להתחיל באיסוף אבק באופן ידני.

שטיפת מגב

אם הרובוט מוגדר לריצות ניקוי מרובות או שהשטח לניקוי גדול, הרובוט יחזור אוטומטית לתחנת הבסיס לשטיפת המגב. ניתן לשנות את מספר ריצות הניקוי ותדירות ההחזרה באפליקציה לפני תחילת הניקוי, והשינוי במהלך משימת הניקוי הנוכחית ייכנס לתוקף במהלך המשימה הבאה.

סיום את המשימה הנוכחית

הרובוט ניווט את עצמו בחזרה לתחנת הבסיס עם סיום הניקוי. אתה יכול להציג את דוח הניקוי הנוכחי באפליקציה.

אתה יכול לסיים את המשימה באופן ידני בשלוש הדרכים הבאות:

לחץ והחזק את  [סיום] למשך 2 שניות באפליקציה;

לחיצה קצרה על הלחצן  Home [חזרה] ברובוט;

לחיצה קצרה על הלחצן  [חזרה] או לחיצה ארוכה על הלחצן  [התחל/עצור] בתחנת הבסיס למשך 2 שניות.

ייבוש מגב

לאחר הניגוב האחרון, הרובוט יחזור לתחנת הבסיס לשטיפת מגב וייבוש. ניתן לשנות את זמן הייבוש באפליקציה.

אתה יכול גם להתחיל שטיפה וייבוש מגב באופן ידני בשתי הדרכים הבאות:

הקש  [ניגוב שטיפה וייבוש] באפליקציה;

לחיצה קצרה על הלחצן  [שטיפה/ניגוב וייבוש] בתחנת הבסיס.

4.פרמטרים

1.4 מפרטים

רובוט	תחנת בסיס
מידות: 107.7*350*355 מ"מ	מידות: 461.5*426.8*431 מ"מ
משקל: 4.6 ק"ג	משקל: 11.3 ק"ג
סוללה: 5000 mAh	כניסה מדורגת: 220-240 וולט, 50-60 הרץ / 100-127 וולט, 50-60 הרץ (הכניסה המדורגת בפועל מבוססת על המידע על לוחית המוצר).
מתח מדורג: 14.4V ===	יציאה מדורגת: 2.0A === 20V
הספק נקוב: W65	חשמל מדורג: טעינה: W45 חימום מים: (220-240 וולט, 50-60 הרץ) W1100 (100-127 וולט, 50-60 הרץ) W850-1250 איסוף אבק: W450 ייבוש: W65
וויי - פיי	
פרוטוקול IEEE 802.11b/g/n	
טווח תדרים: 2412~2472 מגה הרץ	
מקס' כוח משדר (EIRP) $\geq 20\text{dBm}$	
בלוטות	בלוטות
פרוטוקול: BLE 5.0	פרוטוקול: BLE 5.0
טווח תדרים: 2480-2402 מגה הרץ	טווח תדרים: 2480-2402 מגה הרץ
מקסימום כוח משדר (EIRP) $\geq 10\text{dBm}$	מקסימום כוח משדר (EIRP) $\geq 10\text{dBm}$

סוללה (רובוט)	
1 יחידות	כמות מארז סוללה לחבילה:
סוללת ליתיום נטענת	סוג סוללה:
14.4 וולט	מתח נומינלי:
8 יחידות	כמות תאי סוללה לכל חבילת סוללה: 8
5000 אמפ"ש, 72	קיבולת מדורגת, אנרגיה מדורגת:

إشعار تصحيح: مواصفات معلمات البطارية

عملاؤنا الكرام،

لقد تلقينا مؤخراً ملاحظات بخصوص عدم التطابق في مواصفات البطارية المطبوعة في دليل المستخدم لجهاز Freo Z10. بعد التحقق الدقيق، نؤكد أن المواصفات الصحيحة لبطارية Freo Z10 هي:

السعة المقدرة: 5000 ميلي أمبير في الساعة

السعة النموذجية: 5200 ميلي أمبير في الساعة

لقد قمنا بتحديث جميع المعلومات غير الصحيحة عبر موقعنا الرسمي وقنوات البيع المعتمدة ووثائق المنتج.

نعنذر بصدق عن أي ارتباك قد يكون سببه هذا ونقدر تفهمكم.

فريق NARWAL

3 أبريل 2025

التوافر الإقليمي والتوافق

لضمان تجربة مستخدم مثالية والامتثال للتقارير والوائح ذات الصلة، يمكن استخدام منتجات Narwal التي تم إصدارها رسميًا من قبل Narwal (والموزعين المعتمدين من قبل Narwal) والحصول على خدمة ما بعد البيع فقط في البلد/المملكة التي تم إصدارها فيها. إذا تم شحن المنتج إلى بلدان أو مناطق أخرى، قد لا تتمكن من استخدام تطبيق Narwal Freo أو ربط المنتج وتشغيله للحصول على أفضل تجربة للمنتج والخدمة، نوصي بشراء منتجات Narwal المبيعة محليًا من قبل Narwal أو الموزعين المعتمدين من قبل Narwal. لتجنب المشاكل، يمكن استخدام منتجات Narwal التي تم إصدارها في البر الرئيسي للصين من قبل Narwal (والموزعين المعتمدين من قبل Narwal) والحصول على خدمة ما بعد البيع فقط في البر الرئيسي للصين (باستثناء مناطق هونغ كونغ وماكاو وتايوان).

1. نظرة عامة على المنتج

1.1 قائمة الفحص

الأجزاء الرئيسية



الروبوت 1 ×
(صندوق جمع الغبار 1 × وفرشاة
الأسطوانة 1 × مثبتة بالفعل)



محطة القاعدة 1 ×
(قاعدة تنظيف 1 × كيس غبار 1 ×، خزان مياه
تنظيف 1 ×، خزان مياه متسخة 1 × مضمنة)

الملحقات



فرشاة جانبية مضادة
للتشابك 2 ×



سلك طاقة محطة
القاعدة 1 ×



منظف 1 ×



كيس غبار 1 ×



درج تنظيف 1 ×



منحدر تمديد محطة
القاعدة 1 ×

1.2 الروبوت

(الأمام) الغطاء العلوي (مغلق)

مستشعرات الرادار

زر الاستدعاء

زر البدء/الإيقاف

مستشعر حافة الليزر

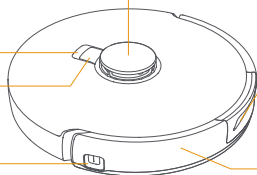

مستشعر الأمامي للضوء المهيكل

مستشعر الصدمات

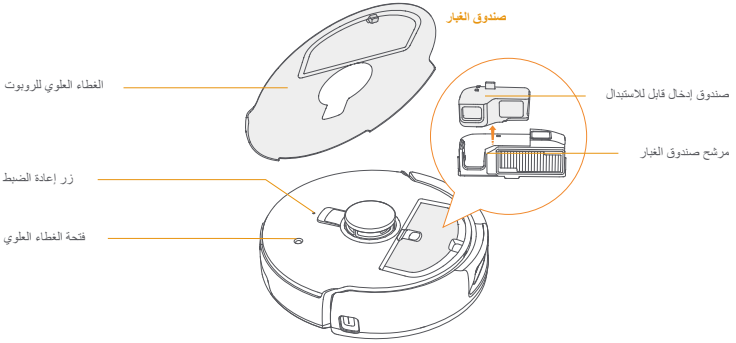

أسفل الروبوت

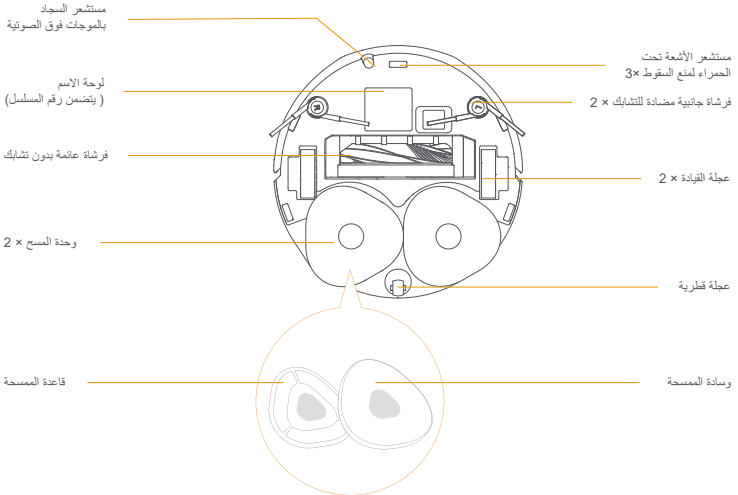

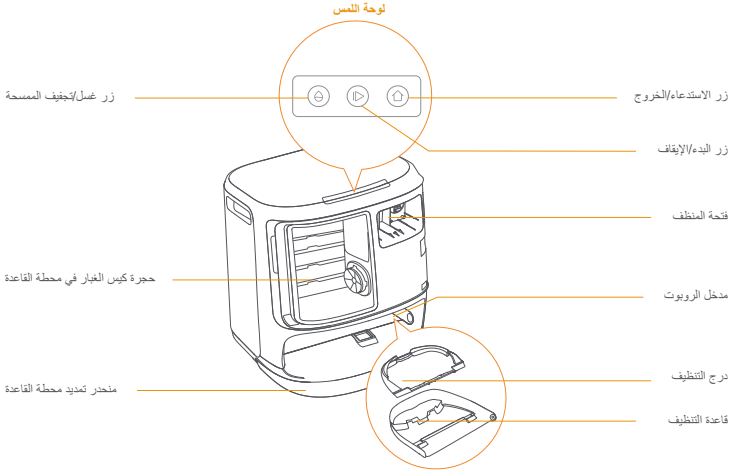

الأمم (الغطاء مفتوح)

الخلف

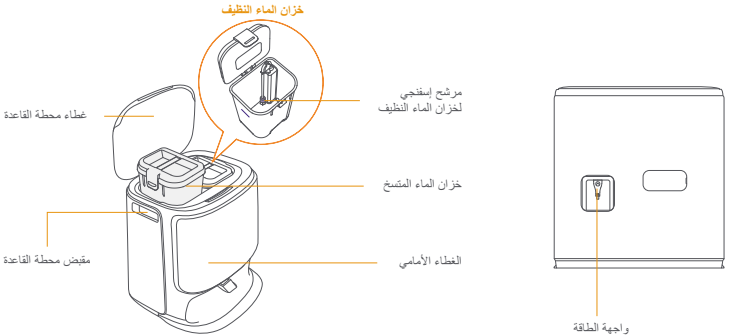

1.4 الأزرار والمؤشرات

أزرار الروبوت

الوظيفة	الإجراء	الزر
بدء/إيقاف مؤقت/استئناف المهمة الحالية	ضغط قصير	بدء/إيقاف 
تشغيل/إيقاف الطاقة	اضغط مع الاستمرار لمدة ثلاثين ثانية	
العودة إلى محطة القاعدة	ضغط قصير	استدعاء Home 
الدخول في وضع الاقتران	ضغط قصير	
إلغاء ربط الحساب ومسح بيانات المستخدم	اضغط مع الاستمرار لمدة 5 ثوان	إعادة الضبط 
استعادة إعدادات المصنع	اضغط واستمر لمدة 10 ثوان	

أزرار محطة القاعدة

الوظيفة	الإجراء	الزر
بدء/إيقاف مؤقت/استئناف المهمة الحالية	ضغط قصير	
إنهاء المهمة الحالية	اضغط مع الاستمرار لمدة ثلاثين ثانية أثناء المهمة	
الاستدعاء/الخروج	ضغط قصير	
بدء/إلغاء غسل الممسحة	ضغط قصير	
إعادة الملء/فحص ذاتي للتفرغ	اضغط مع الاستمرار لمدة 10 ثوان	
الدخول/الخروج من وضع الاقتران	اضغط واستمر لمدة 2 ثانية	
إعادة تشغيل عملية رسم الخرائط	اضغط واستمر لمدة 2 ثانية	
تشغيل/إيقاف قتل الأطفال	اضغط واستمر لمدة 2 ثانية	

مؤشر الروبوت ومحطة القاعدة

المعنى	المؤشر
الاستعداد أو العمل	ثابت باللون الأبيض
التشغيل/الإقتران/التحديث	نبض باللون الأبيض
خطأ في الروبوت أو انقطع الاتصال	أحمر ثابت

ملاحظة: تظل لوحة اللبس بعد 30 ثانية من عدم التشغيل.

2. الاستعداد قبل الاستخدام

قم بتركيب الفرش الجانبية

اضغط على الفرش الجانبية في الفتحات كما هو موضح حسب اللون حتى تستقر في مكانها.

إزالة رغوة مائعة التصادم

ارفع ملسق الغطاء العلوي لفتح الغطاء العلوي للروبوت وإزالة رغوة منع الاصطدام.
أغلق الغطاء العلوي للروبوت.

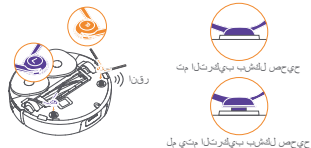
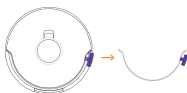

حي حس لشرب بيهدرلا بتي بل

قم بإزالة الرغوة وقم بتثبيت صينية التنظيف

قم بإزالة قطعتي الرغوة اللتين تثبتان الروبوت داخل محطة القاعدة.
أدخل صينية التنظيف في محطة القاعدة وثبتها.

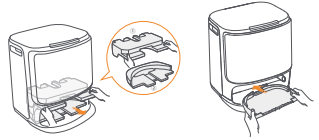

ضع محطة القاعدة

قم بتوصيل سلك الطاقة في الجزء الخلفي من محطة القاعدة.
ضع منحدر تمديد محطة القاعدة على الأرض وادفعه في الجزء السفلي من محطة القاعدة حتى يستقر في مكانه.
واجه محطة القاعدة للخارج واطرك مساحة مفتوحة لا تقل عن 1.5/0.45م.
قدم أمام محطة القاعدة لدخول وخروج الروبوت من محطة القاعدة.
نصائح: لا تضع محطة القاعدة بالقرب من مصدر حرارة.

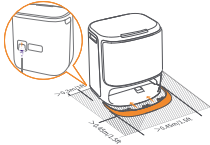

تركيب أكياس الغبار لتطهير المحطة الأساسية

قم بإزالة الغطاء الأمامي للمحطة الأساسية.
أدخل كيس الغبار في الفتحة في الاتجاه المحدد حتى يصل إلى الأسفل.
أعد الغطاء الأمامي للمحطة الأساسية.

ضع المنظف

قم بإزالة الغطاء الأمامي لمحطة القاعدة، وجه غطاء المنظف نحو محطة القاعدة (لا تقم بإزالة الغطاء، تأكد من إزالة معلق الختم)، وادفعه أفقيًا في صندوق المنظف.
عندما يكون المنظف في مكانه، أعد الغطاء الأمامي لمحطة القاعدة.

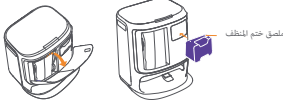

إضافة الماء النظيف

افتح خزان المياه النظيفة واملأه بالماء النظيف.
أغلق غطاء خزان المياه النظيفة وضع خزان المياه النظيفة مرة أخرى في محطة القاعدة.

إعدادات التمهيد

ادفع الروبوت إلى محطة القاعدة مع توجيه الفرش الجانبية للخارج. ستصدر محطة القاعدة صغيرًا مرة واحدة للإشارة إلى نجاح الشحن وسيقوم الروبوت بتشغيل نفسه وإصدار رسالة صوتية.

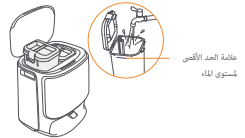

علامة الحد الأقصى لمستوى الماء.

قم بتوصيل وربط الروبوت في التطبيق

قم بتنزيل تطبيق Narwal واتبع التعليمات لتوصيل الروبوت وربطه.
نصيحة: 1. في صفحة جهاز التطبيق، انقر على "الإعدادات" < "الجهاز" ثم اضغط مع الاستمرار على "إعادة تشغيل الروبوت" لمدة 10 ثوانٍ لتشغيل/إيقاف وضع توفير الطاقة.
وضع الاستعداد متاح فقط في أمريكا الشمالية.



3. كيفية الاستخدام

قبل استخدام الروبوت، يرجى التأكد من أنك قد أنهيت التركيب وإعداد محطة القاعدة في الفصل 2.

3.1 تنظيم بيئة المنزل

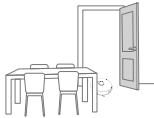

ب. افتح أبواب الغرف المراد تنظيفها ورتب الأثاث لتترك أكبر مساحة ممكنة للتنظيف.

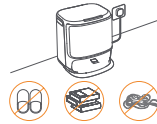

أ. قم بإزالة الفوضى من على الأرض، مثل الكابلات المتناثرة والخرق والنعال والملابس والكتب.



ارتفاع تسلق العوائق

د. الحد الأقصى لارتفاع عبور العوائق هو 20 مم ولا يمكن للروبوت دخول الغرف ذات ارتفاع عتبة أعلى من 20 مم. يمكنك شراء منحدر عتبة Narwal لمساعدة الروبوت على تسلق العوائق.



ج. اترك الأبواب الأخرى مغلقة وقم بتثبيت السياج لمنع الروبوت من دخول المناطق المرتفعة أو المنخفضة.



هـ. لا تقف أمام الروبوت، على العتبة، أو في الممرات الضيقة لتجنب الإغفال.

3.2 رسم الخرائط

قبل تنظيف منزل جديد، يحتاج الروبوت إلى استكشاف البيئة وإنشاء خريطة. قبل التنظيف لأول مرة، يمكنك تشغيل رسم الخريطة بالضغط لفترة قصيرة على زر [البداية/الإيقاف] على محطة القاعدة أو النقر على [بدء رسم الخريطة] في التطبيق. ملاحظة:

1. بمجرد إنشاء خريطة، يمكن تحريرها في التطبيق.
2. الرجاء عدم تحريك محطة القاعدة بعد إنشاء الخريطة، وإلا سيتعين عليك إعادة البدء في عملية رسم الخريطة. إذا تم إعادة ترتيب الأثاث الكبير في منزلك، يوصى بإنشاء خريطة جديدة.

3.3 التنظيف

اختيار أوضاع التنظيف

يأتي المنتج مع أربعة أوضاع تنظيف مدمجة: الكنس، المسح، الكنس والمسح، والكنس ثم المسح. يمكنك تحديد وضبط معلمات مثل دورات التنظيف، الشفط، ورطوبة الممسحة لكل وضع في التطبيق.

إعداد Freo Mind

Freo Mind هو مساعد تنظيف ذكي. عندما يتم تشغيل Freo Mind، سيقوم الروبوت بضبط معايير التنظيف بنكاه، دون الحاجة إلى إعدادات يدوية. يمكنك اختيار ما إذا كنت تريد تفعيل Freo Mind عند بدء مهمة التنظيف في التطبيق.

بدء مهمة التنظيف

يمكنك بدء تشغيل الروبوت للتنظيف بثلاث طرق:

انقر على  [إبدء التنظيف] في التطبيق؛

اضغط لفترة قصيرة على الزر  [إبدء/إيقاف] على الروبوت لبدء التنظيف. سيقوم الروبوت بتنشيط وضع الكنس افتراضياً؛

اضغط لفترة قصيرة على زر  [إبدء/الإيقاف] على محطة القاعدة لبدء التنظيف. سيقوم الروبوت بتفعيل وضع التنظيف بالمكنسة والمسح بشكل افتراضي؛

ملاحظة: يمكنك ضبط وضع التنظيف وتحديد المزيد من معايير التنظيف في التطبيق.

إيقاف/استئناف المهمة الحالية

يمكنك إيقاف/استئناف المهمة الحالية بثلاث طرق:

انقر على  [إيقاف مؤقت]  [استئناف] في التطبيق؛

اضغط لفترة قصيرة على زر  [إبدء/الإيقاف] على الروبوت؛

اضغط لفترة قصيرة على زر  [إبدء/الإيقاف] على محطة القاعدة.

جمع الغبار

بعد بدء مهمة التنظيف بالمكنسة، ستقوم محطة القاعدة بنقل الأوساخ والمخلفات من حاوية الروبوت إلى كيس الغبار الموجود بداخلها.

يمكنك أيضاً النقر على تجميع الغبار في التطبيق لبدء تجميع الغبار يدوياً.

غسل الممسحة

إذا تم ضبط الروبوت على عمليات مسح متعددة أو كانت المنطقة المراد تنظيفها كبيرة، سيعود الروبوت تلقائياً إلى محطة القاعدة لغسل الممسحة. يمكن تعديل عدد مرات المسح وتكرار العودة في التطبيق قبل بدء التنظيف، وسيتم تطبيق التعديل أثناء مهمة التنظيف الحالية في المهمة التالية.



إنهاء المهمة الحالية

سيعود الروبوت بنفسه إلى محطة القاعدة عند انتهاء التنظيف. يمكنك عرض تقرير التنظيف الحالي في التطبيق.

يمكنك إنهاء المهمة يدوياً بالطرق الثلاث التالية:

اضغط مع الاستمرار على  [إنهاء] لمدة ثابنتين في التطبيق؛

اضغط لفترة قصيرة على الزر  Home  [استدعاء] على الروبوت؛

اضغط لفترة قصيرة على زر  [الإستدعاء] أو اضغط مطولاً على زر  [إبدء/الإيقاف] على محطة القاعدة لمدة ثابنتين.

تجفيف الممسحة

بعد آخر عملية مسح، سيعود الروبوت إلى محطة القاعدة لغسل وتجفيف الممسحة. يمكن تعديل وقت التجفيف في التطبيق.

يمكنك أيضاً بدء غسل وتجفيف الممسحة يدوياً بالطريقتين التاليتين:

انقر على  [غسل وتجفيف الممسحة] في التطبيق؛

اضغط لفترة قصيرة على زر  [غسل وتجفيف الممسحة] على محطة القاعدة.

4.المعلومات

1.4 المواصفات

الروبوت	محطة القاعدة
الأبعاد: 107.7*350*355 مم	الأبعاد: 461.5*426.8*431 مم
الوزن: ~4.6 كجم	الوزن: ~11.3 كجم
البطارية : 5000 مللي أمبير	معدل الإدخال: 220-240 فولت~، 50-60 هرتز / 100-127 فولت~، 50-60 هرتز (يعتمد الإدخال المقدر الفعلي على معلومات لوحة اسم المنتج.)
الجهد المقدر: 14.4V ---	الخرج المقدر: 20 فولت --- 3.0 أمبير
الطاقة المقدر: 65 واط	n القدرة المقدر: الشحن 45 واط غسل الممسحة بالماء الساخن (220-240 فولت تيار متردد 50-60Hz) 1100 واط 100-127 فولت تيار متردد (50-60Hz) 850-1250 واط جمع الغبار 450 واط التجفيف 65 واط
Wi-Fi	
البروتوكول: IEEE 802.11b/g/n	
نطاق التردد: 2412-2472 ميجاهرتز	
أقصى طاقة إرسال (EIRP): أقل من 20dBm	
البلوتوث	البلوتوث
البروتوكول: BLE 5.0	البروتوكول: BLE 5.0
نطاق التردد: 2480-2402 ميجاهرتز	نطاق التردد: 2480-2402 ميجاهرتز
أقصى طاقة إرسال (EIRP): أقل من 10dBm	أقصى طاقة إرسال (EIRP): أقل من 10dBm

البطارية (الروبوت)	
عدد حزم البطارية في كل عبوة	قطعة واحدة
نوع البطارية	بطارية ليثيوم أيون قابلة لإعادة الشحن
الجهد الاسمي	14.4V ---
عدد خلايا البطارية لكل مجموعة	8 قطع
السعة المقدر، الطاقة المقدر	5000 مللي أمبير، 72 واط/ساعة

Manufacturer: Yunjing Intelligence Innovation (Shenzhen) Co., Ltd.
Address: A2901, Yunzhongcheng, Building 1, Vanke Yuncheng Phase 6, No.2
Dashi Road, Xili Community, Xili Street, Nanshan District, Shenzhen, Guangdong
Province, China



WWW.NARWAL.COM

Copyright © 2024 Yunjing Intelligence Innovation (Shenzhen) Co., Ltd. All Rights Reserved.
NARWAL is a trademark of Yunjing Intelligence Innovation (Shenzhen) Co., Ltd.