

VEVOR

Affordable. Reliable. Home Improvement.

BODY MOUNT BUSHING KIT

**MODEL:XL-CT002-GR6/XL-CT002-BK/XL-CT002-GR/
XL-CT001-BK/XL-CT005-BK/XL-CT011-BK/
XL-CT003-R/XL-CT003-BK**

Technical Support and E-Warranty Certificate
www.vevor.com/support

VEVOR

Affordable. Reliable. Home Improvement.





Body Mount Bushing Kit

MODEL:XL-CT002-GR6/XL-CT002-BK/XL-CT002-GR/XL-CT001-BK/
XL-CT005-BK/XL-CT011-BK/XL-CT003-R/XL-CT003-BK



NOTE: The cover is a reference image, and the specific shape is subject to the actual product.

This is the original instruction, please read all manual instructions carefully before operating. VEVOR reserves a clear interpretation of our user manual. The appearance of the product shall be subject to the product you received. Please forgive us that we won't inform you again if there are any technology or software updates on our product.

	<p>Warning-To reduce the risk of injury, user must read instructions manual carefully.</p>
	<p>This device complies with Part 15 of the FCC Rules. Operation is subject to the following two conditions:(1)This device may not cause harmful interference, and (2)this device must accept any interference received, including interference that may cause undesired operation.</p>
 	<p>This product is subject to the provision of European Directive 2012/19/EC. The symbol showing a wheeled bin crossed through indicates that the product requires separate refuse collection in the European Union. This applies to the product and all accessories marked with this symbol. Products marked as such may not be discarded with normal domestic waste, but must be taken to a collection point for recycling electrical and electronic devices</p>

EXPLODED VIEW

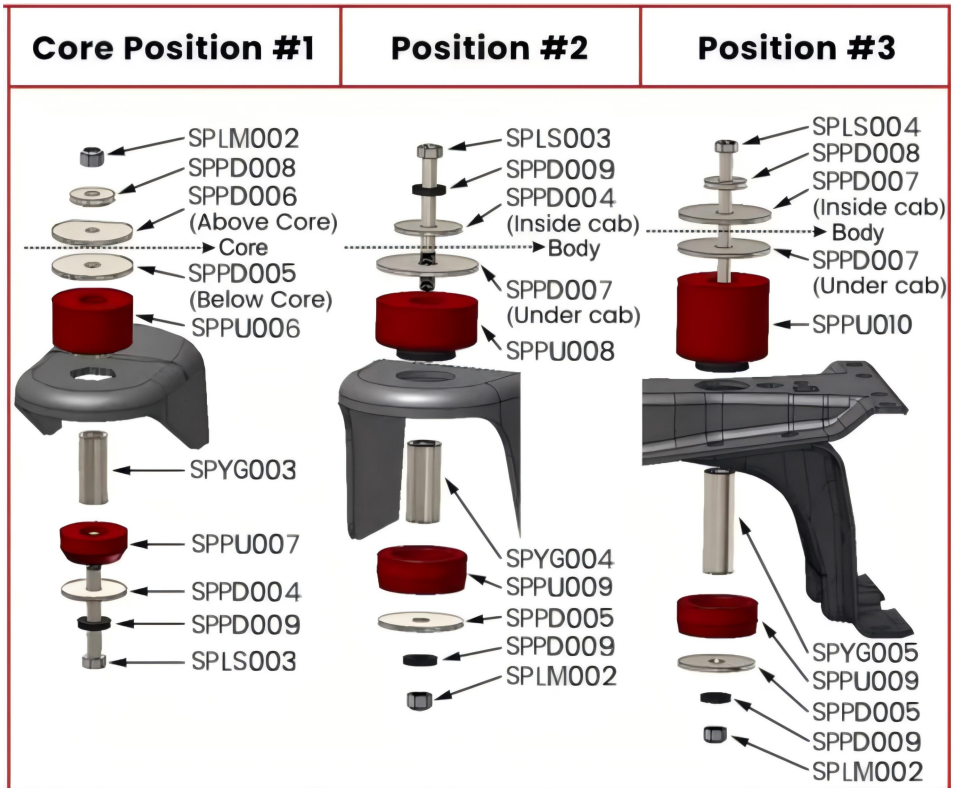

- 2-SPPU006 Core pos.1 Upper
- 2-SPPU007 Core Pos.1 Lower
- 2-SPPU008 POs.2 Upper
- 4-SPPU009 POS.2 & 3 Lower
- 2-SPPU010 POS.3 Lower
- 6-SPPD004 3"x9/16"x1/8Washer
- 4-SPPD007 2"x1/2"x1/8Washer
- 6-SPPD005 2-1/2"x1/2"x1/8Washer
- 2-SPPD006 2-1/2"x7/16"x1/8Washer Clipped
- 8-SPPD009 1x7/16"x3/32Washer
- 2-SPYG003 0.875"x0.625"x2.125'Sleeve Pos.1

- 2-SPYG004 1"x0.64"x2.3"Sleeve POs.2
- 2-SPYG005 1"x0.75"x3.335'Sleeve Pos. 3
- 4-SPLS003 7/16-14x4" Bolt
- 2-SPLS004 7/16-14x6-1/2" Bolt
- 6-SPLM0027/16-14 Lock Nut

Installation instructions

Positions 1 & 2

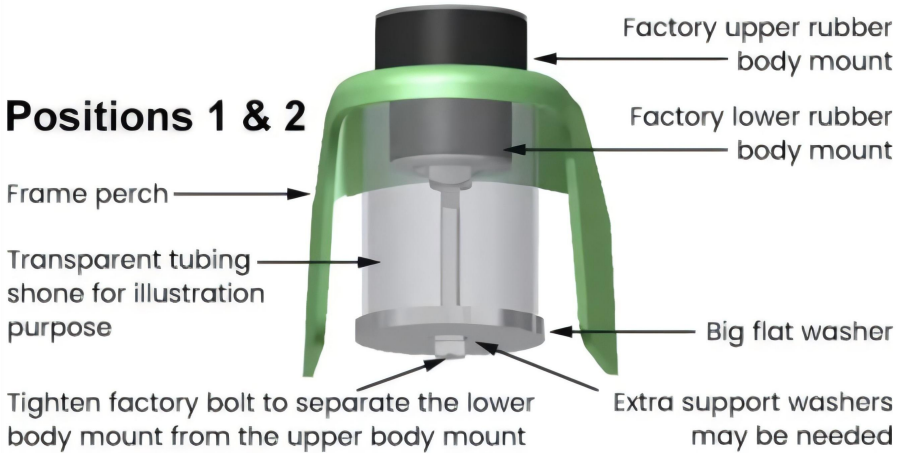

Positions 3

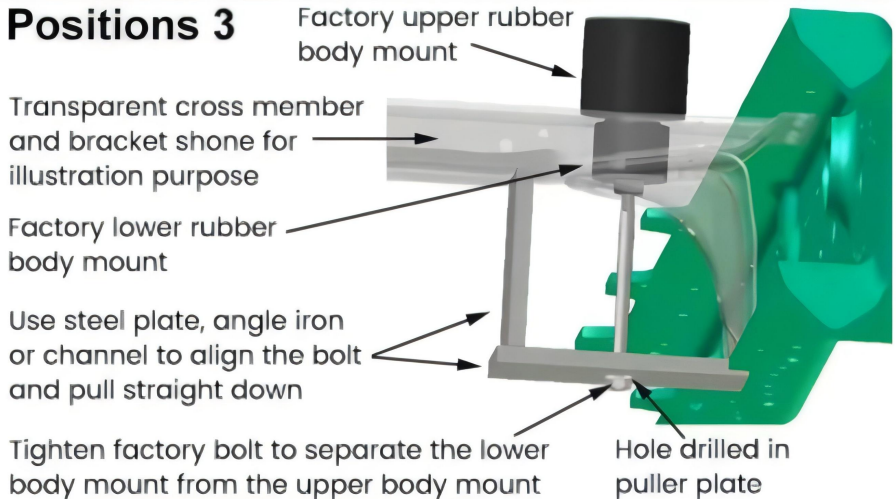

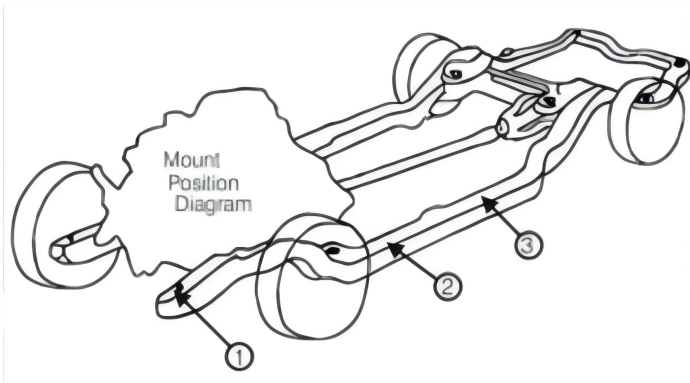

NOTE: Professional Highly Recommended. Be sure to note the quantity and positions of any shims that may have been inserted for body alignment during disassembly. These shims may or may not be reused. Before installation, ensure that your car is in excellent mechanical condition and that there are no suspension or steering related problems. Use the shims where necessary to ensure proper body alignment. Install mounts one side at a time with bolts on other side loosened only. Install the new bushings supplied and use the position diagram with the description in the parts list for placement of all hardware. **DO NOT** Tighten bolts until all the body mounts have been replaced on both sides. Tighten all bolts to factory specifications. Recheck after 200-500 miles.

Manufacturer: Shanghai muxinmuyeyouxiangongsi

Address: Shuangchenglu 803nong11hao1602A-1609shi, baoshanqu, shanghai 200000 CN.

Imported to AUS: SIHAO PTY LTD. 1 ROKEVA STREET EASTWOOD NSW 2122 Australia

Imported to USA: Sanven Technology Ltd. Suite 250, 9166 Anaheim Place, Rancho Cucamonga, CA 91730

UK	REP
-----------	------------

YH CONSULTING LIMITED. C/O YH Consulting
Limited Office 147, Centurion House, London
Road, Staines-upon-Thames, Surrey, TW18 4AX

EC	REP
-----------	------------

E-CrossStu GmbH
Mainzer Landstr.69,
60329 Frankfurt am Main.



Technical Support and E-Warranty Certificate
www.vevor.com/support

VEVOR

Affordable. Reliable. Home Improvement.

KIT DE DOUILLES DE MONTAGE DE CARROSSERIE

MODÈLE : XL-CT002-GR6/XL-CT002-BK/XL-CT002-GR/

XL-CT001-BK/XL-CT005-BK/XL-CT011-BK/

XL-CT003-R/XL-CT003-BK

Assistance technique et certificat de garantie

électronique www.vevor.com/support

VEVOR

Affordable. Reliable. Home Improvement.





Kit de bagues de montage de carrosserie

MODÈLE : XL-CT002-GR6/XL-CT002-BK/XL-CT002-GR/XL-CT001-BK/
XL-CT005-BK/XL-CT011-BK/XL-CT003-R/XL-CT003-BK



REMARQUE : la couverture est une image de référence et la forme spécifique dépend du produit réel.

Il s'agit de la notice d'utilisation d'origine. Veuillez lire attentivement toutes les instructions du manuel avant de l'utiliser. VEVOR se réserve le droit d'interpréter clairement notre manuel d'utilisation. L'apparence du produit dépend du produit que vous avez reçu. Veuillez nous excuser, nous ne vous informerons plus si des mises à jour technologiques ou logicielles sont disponibles sur notre produit.

	<p>Avertissement - Pour réduire le risque de blessure, l'utilisateur doit lire attentivement le manuel d'instructions.</p>
	<p>Cet appareil est conforme à la partie 15 des règles de la FCC. Son fonctionnement est soumis aux deux conditions suivantes : (1) Cet appareil ne doit pas provoquer d'interférences nuisibles et (2) Cet appareil doit accepter toute interférence reçue, y compris les interférences pouvant entraîner un fonctionnement indésirable.</p>
 	<p>Ce produit est soumis aux dispositions de la directive européenne 2012/19/CE. Le symbole représentant une poubelle à roulettes barrée indique que le produit doit faire l'objet d'une collecte sélective des déchets dans l'Union européenne. Cela s'applique au produit et à tous les accessoires marqués de ce symbole. Les produits marqués comme tels ne peuvent pas être jetés avec les déchets ménagers normaux, mais doivent être déposés dans un point de collecte pour le recyclage des appareils électriques et électroniques.</p>

VUE ÉCLATÉE

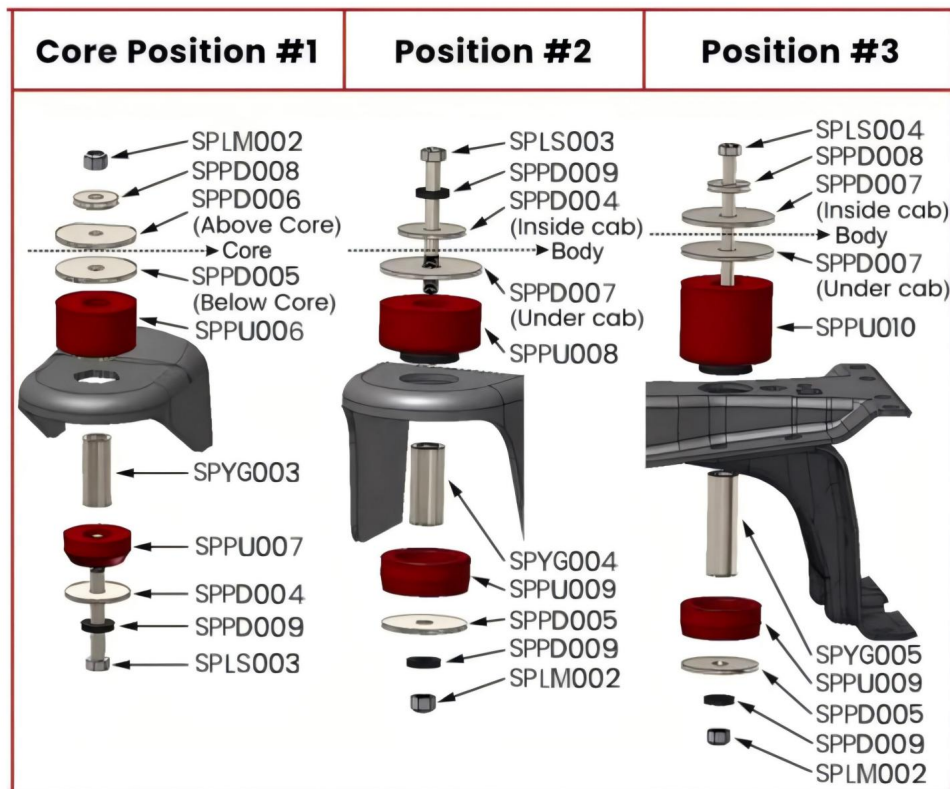

2-SPPU006 Noyau pos.1 Supérieur 2-

SPPU007 Noyau pos.1 Inférieur

2-SPPU008 POS.2 Supérieur 4-

SPPU009 POS.2 et 3 Inférieurs

2-SPPU010 POS.3 Inférieur

6-SPPD004 Rondelle 3"x9/16"x1/8

4-SPPD007 Rondelle 2"x1/2"x1/8

6-SPPD005 Rondelle 2-1/2"x1/2"x1/8

2-SPPD006 2-1/2"x7/16"x1/8 Rondelle clipsée

8-SPPD009 Rondelle 1x7/16"x3/32

2-SPYG003 0,875"x0,625"x2,125' Manchon Pos.1

2-SPYG004 1"x0,64"x2,3"Manchon POs.2

2-SPYG005 1"x0,75"x3,335'Manchon Pos. 3

Boulon 4-SPLS003 7/16-14x4"

Boulon 2-SPLS004 7/16-14x6-1/2"

6-SPLM0027/16-14 Contre-écrou

Instructions d'installation

Positions 1 & 2

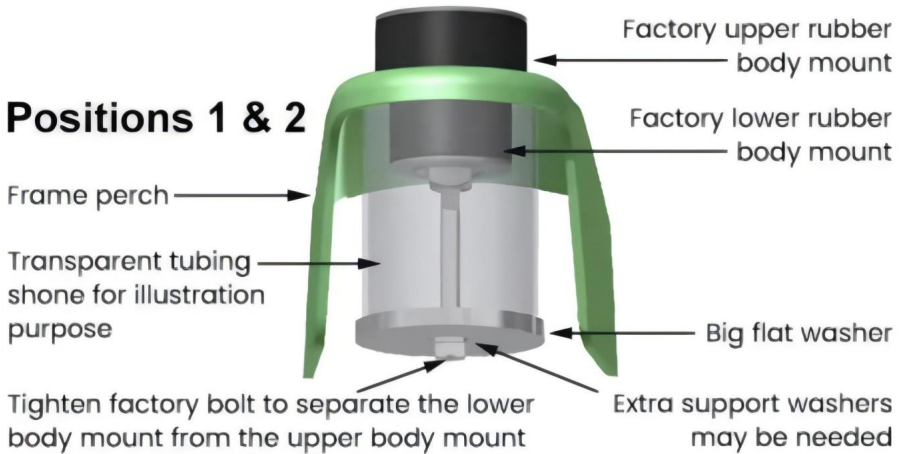

Positions 3

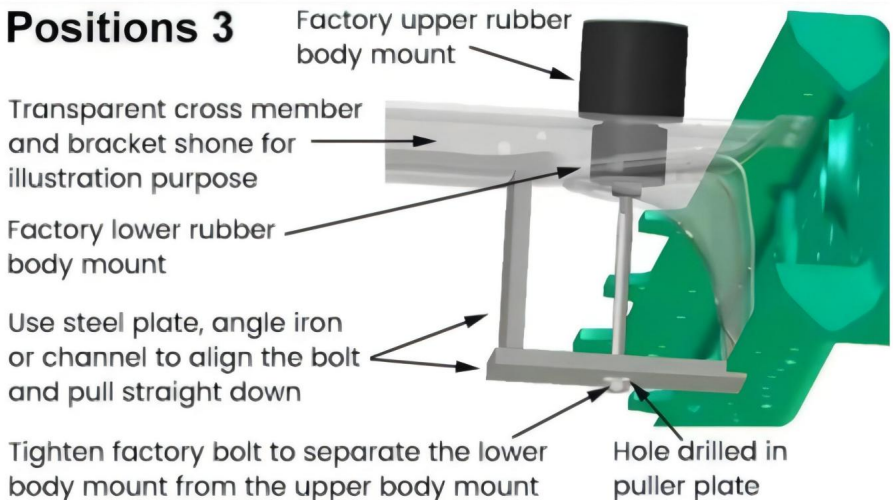

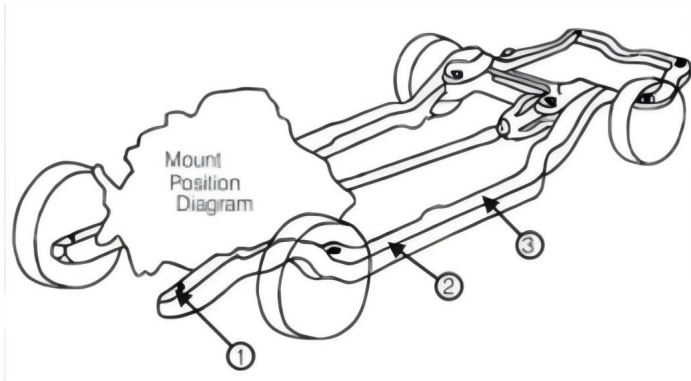

REMARQUE : Professionnel fortement recommandé. Assurez-vous de noter la quantité et les positions de toutes les cales qui peuvent avoir été insérées pour l'alignement de la carrosserie lors du démontage. Ces cales peuvent ou non être réutilisées.

Avant l'installation, assurez-vous que votre voiture est en excellent état mécanique et qu'il n'y a pas de problèmes liés à la suspension ou à la direction.

Utilisez les cales si nécessaire pour assurer un alignement correct de

la carrosserie. Installez les supports un côté à la fois en desserrant uniquement les boulons de l'autre côté. Installez les

nouvelles bagues fournies et utilisez le schéma de positionnement avec la description dans la

liste des pièces pour le placement de tout le matériel. NE serrez PAS les boulons tant que

tous les supports de carrosserie n'ont pas été remplacés des

deux côtés. Serrez tous les boulons selon les spécifications d'usine. Revérifiez après 200 à 500 miles.

Fabricant : Shanghaimuxinmuyeyouxiangongsi Adresse :

Shuangchenglu 803nong11hao1602A-1609shi, baoshanqu, shanghai 200000 CN.

Importé en Australie : SIHAO PTY LTD. 1 ROKEVA STREETEASTWOOD NSW 2122

Australie

Importé aux États-Unis : Sanven Technology Ltd. Suite 250, 9166 Anaheim Place, Rancho

Cucamonga, CA 91730

REPRÉSENTANT	DU ROYAUME-UNI
--------------	----------------

YH CONSULTING LIMITED. C/O YH Consulting Limited
Bureau 147, Centurion House, London Road,
Staines-upon-Thames, Surrey, TW18 4AX

REPRÉSENTANT	DE LA CE
--------------	----------

E-CrossStu GmbH
Mainzer Landstr.69,
60329 Francfort-sur-le-Main.



Assistance technique et certificat de garantie
électronique www.vevor.com/support

VEVOR

Affordable. Reliable. Home Improvement.

KAROSSERIEMONTAGE-BUCHSENSATZ

**MODELL:XL-CT002-GR6/XL-CT002-BK/XL-CT002-GR/
XL-CT001-BK/XL-CT005-BK/XL-CT011-BK/
XL-CT003-R/XL-CT003-BK**

Technischer Support und E-Garantie-Zertifikat

www.vevor.com/support

VEVOR

Affordable. Reliable. Home Improvement.



Karosserie-Montagebuchsensatz

MODELL:XL-CT002-GR6/XL-CT002-BK/XL-CT002-GR/XL-CT001-BK/
XL-CT005-BK/XL-CT011-BK/XL-CT003-R/XL-CT003-BK



HINWEIS: Bei der Abdeckung handelt es sich um ein Referenzbild. Die spezifische Form hängt vom tatsächlichen Produkt ab.

Dies ist die Originalanleitung. Bitte lesen Sie alle Anweisungen sorgfältig durch, bevor Sie das Gerät in Betrieb nehmen. VEVOR behält sich eine klare Auslegung unserer Bedienungsanleitung vor. Das Erscheinungsbild des Produkts richtet sich nach dem Produkt, das Sie erhalten haben. Bitte verzeihen Sie uns, dass wir Sie nicht erneut informieren, wenn es Technologie- oder Software-Updates für unser Produkt gibt.

	<p>Warnung: Um das Verletzungsrisiko zu verringern, muss der Benutzer die Bedienungsanleitung sorgfältig lesen.</p>
	<p>Dieses Gerät entspricht Teil 15 der FCC-Bestimmungen. Der Betrieb unterliegt den folgenden beiden Bedingungen: (1) Dieses Gerät darf keine schädlichen Störungen verursachen und (2) dieses Gerät muss alle empfangenen Störungen akzeptieren, einschließlich Störungen, die einen unerwünschten Betrieb verursachen können.</p>
	<p>Dieses Produkt unterliegt den Bestimmungen der europäischen Richtlinie 2012/19/EU. Das Symbol einer durchgestrichenen Mülltonne weist darauf hin, dass das Produkt in der Europäischen Union einer getrennten Müllentsorgung unterliegt. Dies gilt für das Produkt und alle mit diesem Symbol gekennzeichneten Zubehörteile. So gekennzeichnete Produkte dürfen nicht im normalen Hausmüll entsorgt werden, sondern müssen an einer Sammelstelle für das Recycling von elektrischen und elektronischen Geräten abgegeben werden.</p>

EXPLOSIONSZEICHNUNG

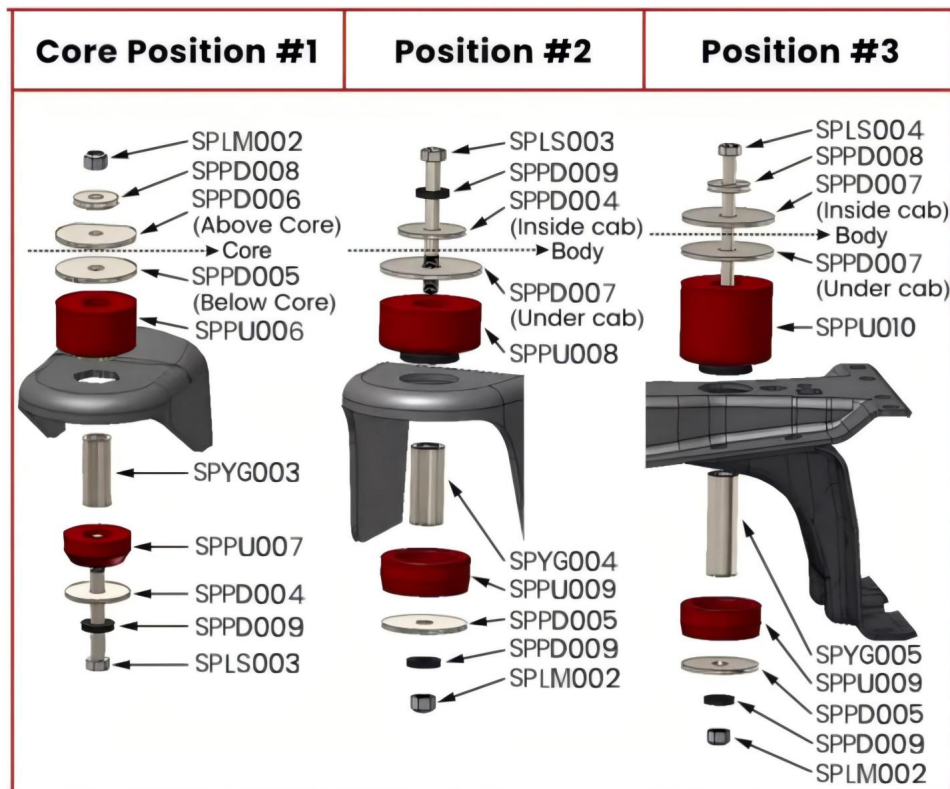

2-SPPU006 Kern Pos.1 Oben 2-

SPPU007 Kern Pos.1 Unten

2-SPPU008 POS.2 oben 4-

SPPU009 POS.2 und 3 unten

2-SPPU010 POS.3 Untere

6-SPPD004 3"x9/16"x1/8Unterlegscheibe

4-SPPD007 2"x1/2"x1/8Unterlegscheibe

6-SPPD005 2-1/2"x1/2"x1/8Unterlegscheibe

2-SPPD006 2-1/2"x7/16"x1/8Unterlegscheibe mit Clip

8-SPPD009 1x7/16"x3/32Unterlegscheibe

2-SPYG003 0,875"x0,625"x2,125"Hülse Pos.1

2-SPYG004 1"x0,64"x2,3"Hülsen-POs.2

2-SPYG005 1"x0.75"x3.335'Hülsenposition 3

4-SPLS003 7/16-14x4" Schraube

2-SPLS004 7/16-14x6-1/2" Schraube

6-SPLM0027/16-14 Kontermutter

Installationsanleitung

Positions 1 & 2

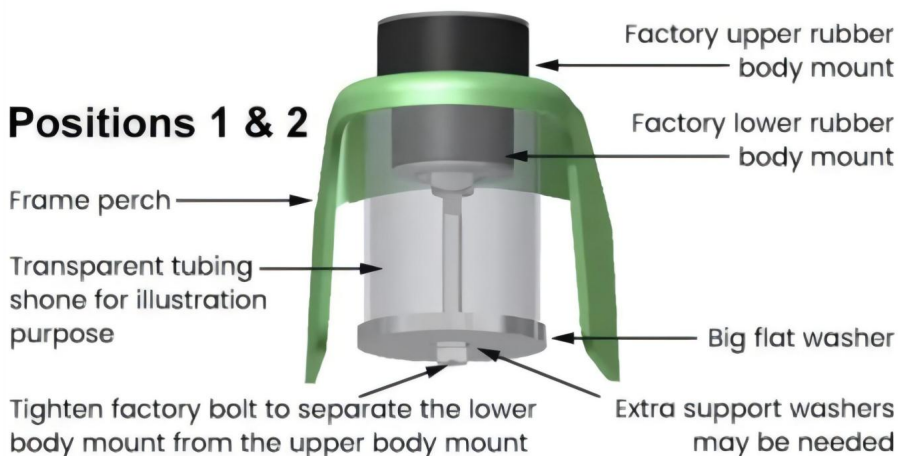

Positions 3

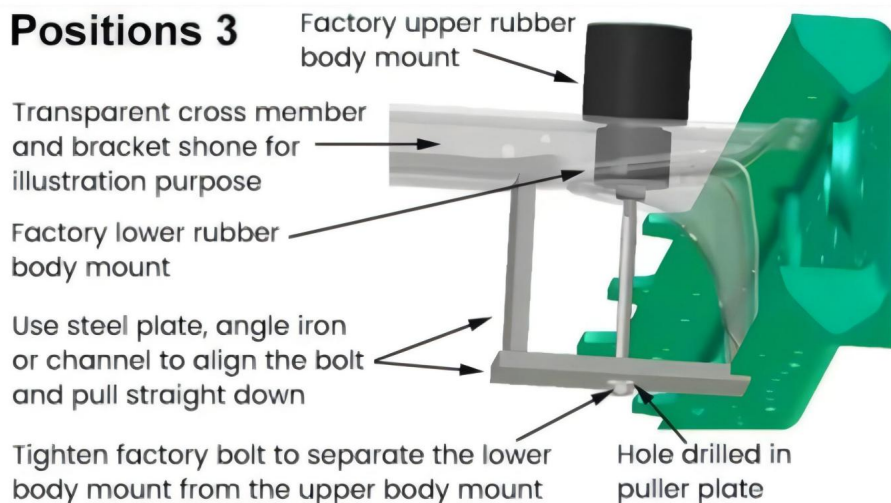

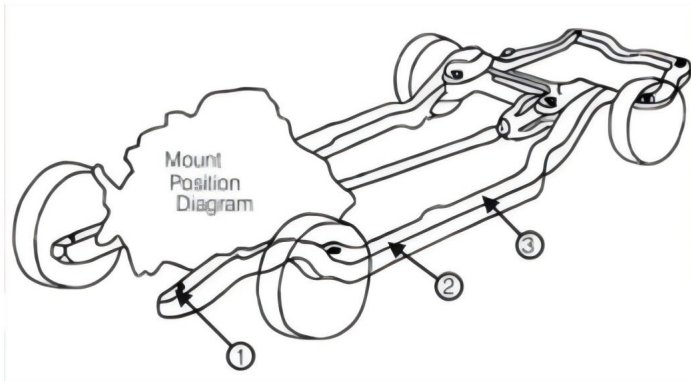

HINWEIS: Ein Fachmann wird dringend empfohlen. Notieren Sie sich unbedingt die Menge und Position aller Unterlegscheiben, die bei der Demontage möglicherweise zur Ausrichtung der Karosserie eingesetzt wurden. Diese Unterlegscheiben können wiederverwendet werden, müssen es aber nicht. Vergewissern Sie sich vor dem Einbau, dass Ihr Auto in einem ausgezeichneten mechanischen Zustand ist und dass keine Probleme mit der Aufhängung oder Spurverbreiterung. Verwenden Sie bei Bedarf Unterlegscheiben, um eine korrekte Ausrichtung der Karosserie sicherzustellen. Installieren Sie die Halterungen jeweils nur auf einer Seite und lösen Sie dabei nur die Schrauben auf der anderen Seite. Installieren Sie die mitgelieferten neuen Buchsen und verwenden Sie das Positionsdiagramm mit der Beschreibung in der Teileliste für die Platzierung aller Teile. Ziehen Sie die Schrauben NICHT fest, bis alle Karosseriehalterungen auf beiden Seiten ersetzt wurden. Ziehen Sie alle Schrauben gemäß den Werksspezifikationen fest. Überprüfen Sie sie nach 200–500 Meilen erneut.

Hersteller: Shanghai muxin muyeyouxiangongsi **Adresse:** Shuangchenglu
803nong11hao1602A-1609shi, Baoshanqu, Shanghai 200000 CN.

Nach AUS importiert: SIHAO PTY LTD. 1 ROKEVA STREET EASTWOOD NSW 2122 Australien

Importiert in die USA: Sanven Technology Ltd. Suite 250, 9166 Anaheim Place, Rancho Cucamonga, CA 91730

UK REP	
---------------	--

YH CONSULTING LIMITED. C/O YH Consulting Limited
Office 147, Centurion House, London Road, Staines-
upon-Thames, Surrey, TW18 4AX

Vertreter der EG	
-------------------------	--

E-CrossStu GmbH
Mainzer Landstr.69,
60329 Frankfurt am Main.



Technischer Support und E-Garantie-Zertifikat
www.vevor.com/support

VEVOR

Affordable. Reliable. Home Improvement.

KIT BOCCOLE DI MONTAGGIO DELLA CARROZZERIA

MODELLO:XL-CT002-GR6/XL-CT002-BK/XL-CT002-GR/

XL-CT001-BK/XL-CT005-BK/XL-CT011-BK/

XL-CT003-R/XL-CT003-BK

Supporto tecnico e certificato di garanzia
elettronica www.vevor.com/support

VEVOR

Affordable. Reliable. Home Improvement.



Kit boccola di montaggio del corpo

MODELLO:XL-CT002-GR6/XL-CT002-BK/XL-CT002-GR/XL-CT001-BK/
XL-CT005-BK/XL-CT011-BK/XL-CT003-R/XL-CT003-BK



NOTA: la copertina è un'immagine di riferimento e la forma specifica dipende dal prodotto reale.

Questa è l'istruzione originale, si prega di leggere attentamente tutte le istruzioni del manuale prima di utilizzare. VEVOR si riserva una chiara interpretazione del nostro manuale utente. L'aspetto del prodotto sarà soggetto al prodotto ricevuto. Vi preghiamo di perdonarci se non vi informeremo di nuovo se ci sono aggiornamenti tecnologici o software sul nostro prodotto.

	<p>Attenzione: per ridurre il rischio di lesioni, l'utente deve leggere attentamente il manuale di istruzioni.</p>
	<p>Questo dispositivo è conforme alla Parte 15 delle Norme FCC. Il funzionamento è soggetto alle due condizioni seguenti: (1) Questo dispositivo non può causare interferenze dannose e (2) Questo dispositivo deve accettare qualsiasi interferenza ricevuta, comprese le interferenze che possono causare un funzionamento indesiderato.</p>
	<p>Questo prodotto è soggetto alle disposizioni della Direttiva Europea 2012/19/CE. Il simbolo raffigurante un bidone della spazzatura barrato indica che il prodotto richiede la raccolta differenziata dei rifiuti nell'Unione Europea. Ciò si applica al prodotto e a tutti gli accessori contrassegnati con questo simbolo. I prodotti contrassegnati come tali non possono essere smaltiti con i normali rifiuti domestici, ma devono essere portati in un punto di raccolta per il riciclaggio di dispositivi elettrici ed elettronici</p>

VISTA ESPLOSA

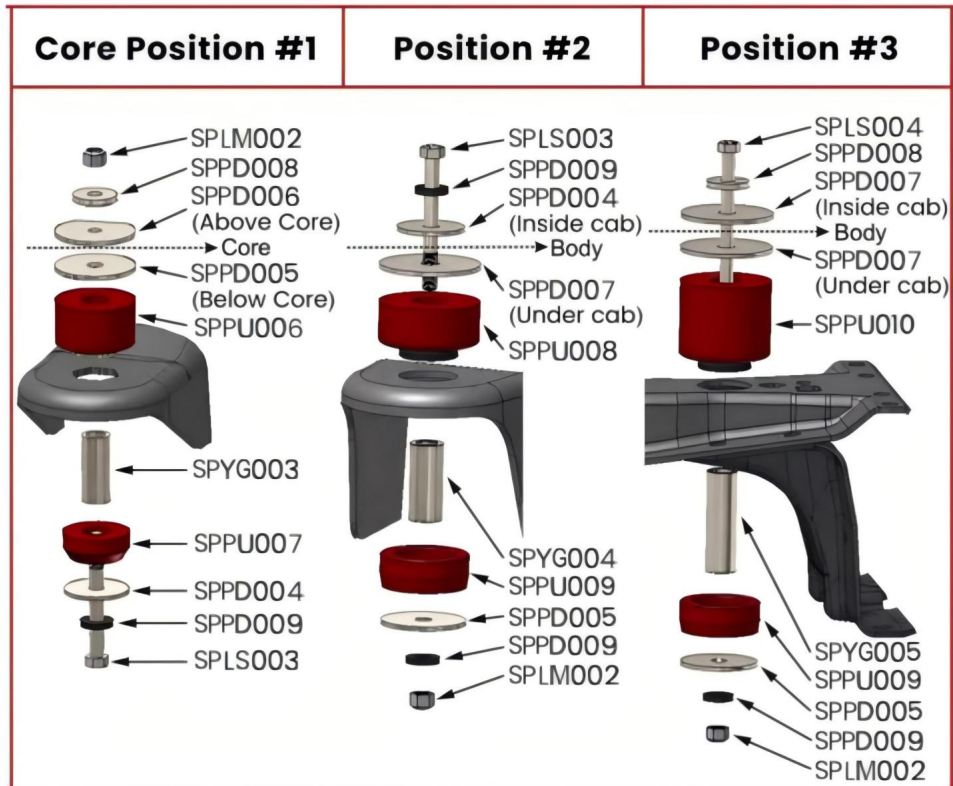

2-SPPU006 Nucleo pos.1 superiore 2-

SPPU007 Nucleo pos.1 inferiore

2-SPPU008 POS.2 Superiore 4-

SPPU009 POS.2 e 3 Inferiore

2-SPPU010 POS.3 Inferiore

6-SPPD004 Rondella 3"x9/16"x1/8

4-SPPD007 Rondella 2"x1/2"x1/8

6-SPPD005 Rondella 2-1/2"x1/2"x1/8

2-SPPD006 2-1/2"x7/16"x1/8Rondella con clip

8-SPPD009 Rondella 1x7/16"x3/32

2-SPYG003 0,875"x0,625"x2,125'Manicotto Pos.1

2-SPYG004 1"x0.64"x2.3"Manicotto POs.2

2-SPYG005 1"x0.75"x3.335'Manicotto Pos. 3

4-SPLS003 Bullone 7/16-14x4"

2-SPLS004 Bullone 7/16-14x6-1/2"

6-SPLM0027/16-14 Controdado

Istruzioni per l'installazione

Positions 1 & 2

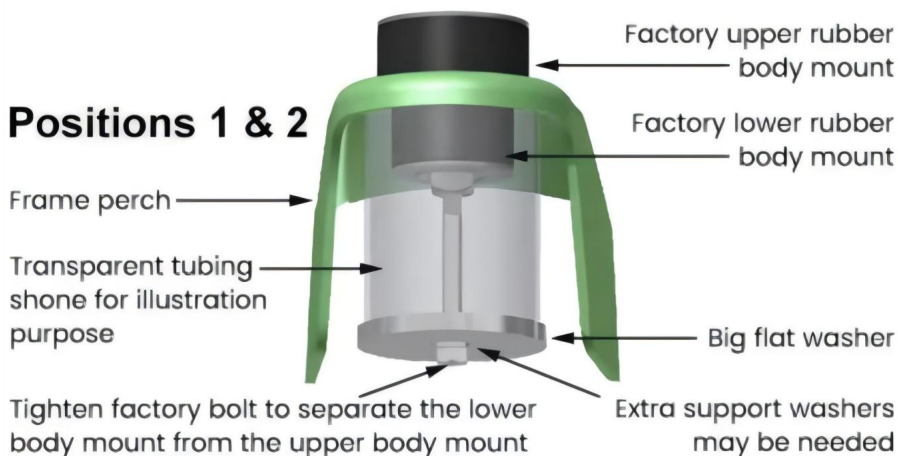

Positions 3

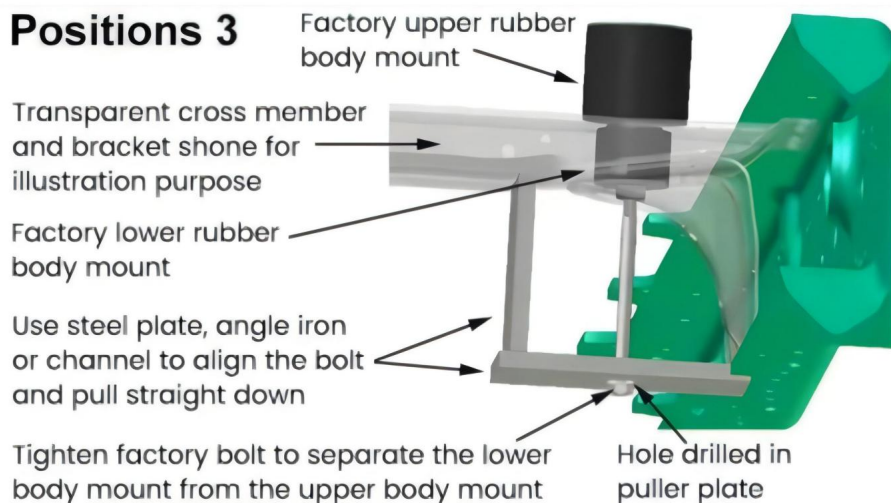

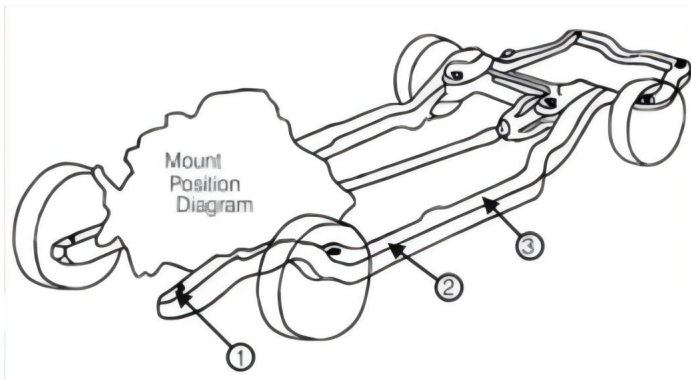

NOTA: si consiglia vivamente di rivolgersi a un professionista. Assicurarsi di annotare la quantità e la posizione di eventuali spessori inseriti per l'allineamento della carrozzeria durante lo smontaggio. Questi spessori possono essere riutilizzati o meno.

Prima dell'installazione, assicurarsi che l'auto sia in eccellenti condizioni meccaniche e che non vi siano problemi relativi alle sospensioni o allo sterzo.

Utilizzare le zeppe dove necessario per garantire il corretto

allineamento della carrozzeria. Installare i supporti un lato alla volta con i bulloni sull'altro lato solo allentati. Installare

le nuove boccole fornite e utilizzare lo schema di posizione con la descrizione nell'elenco delle parti per il posizionamento di tutta la ferramenta. NON serrare i bulloni finché tutti i supporti della carrozzeria non sono stati sostituiti su

entrambi i lati. Serrare tutti i bulloni secondo le specifiche di fabbrica. Ricontrollare dopo 200-500 mig

Produttore: Shanghai muxin muyeyouxiangongsi **Indirizzo:**

Shuangchenglu 803nong11hao1602A-1609shi, baoshanqu, shanghai 200000 CN.

Importato in AUS: SIHAO PTY LTD. 1 ROKEVA STREET EASTWOOD NSW 2122
Australia

Importato negli USA: Sanven Technology Ltd. Suite 250, 9166 Anaheim Place,
Rancho Cucamonga, CA 91730



YH CONSULTING LIMITED. C/O YH Consulting Limited
Ufficio 147, Centurion House, London Road, Staines-
upon-Thames, Surrey, TW18 4AX

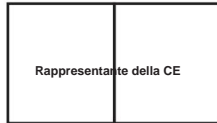

E-CrossStu GmbH
Mainzer Landstr.69,
60329 Francoforte sul Meno.



**Supporto tecnico e certificato di garanzia
elettronica www.vevor.com/support**

VEVOR

Affordable. Reliable. Home Improvement.

KIT DE CASQUILLO DE MONTAJE DE CARROCERÍA

MODELO:XL-CT002-GR6/XL-CT002-BK/XL-CT002-GR/

XL-CT001-BK/XL-CT005-BK/XL-CT011-BK/

XL-CT003-R/XL-CT003-BK

Soporte técnico y certificado de garantía

electrónica www.vevor.com/support

VEVOR

Affordable. Reliable. Home Improvement.





Kit de bujes para montaje de carrocería

MODELO:XL-CT002-GR6/XL-CT002-BK/XL-CT002-GR/XL-CT001-BK/
XL-CT005-BK/XL-CT011-BK/XL-CT003-R/XL-CT003-BK



NOTA: La cubierta es una imagen de referencia y la forma específica está sujeta al producto real.

Estas son las instrucciones originales, lea atentamente todas las instrucciones del manual antes de utilizar el producto. VEVOR se reserva una interpretación clara de nuestro manual de usuario. La apariencia del producto estará sujeta al producto que recibió. Perdónenos por no informarle nuevamente si hay actualizaciones de tecnología o software en nuestro producto.

	<p>Advertencia: Para reducir el riesgo de lesiones, el usuario debe leer atentamente el manual de instrucciones.</p>
	<p>Este dispositivo cumple con la Parte 15 de las Normas de la FCC. Su funcionamiento está sujeto a las dos condiciones siguientes: (1) Este dispositivo no puede causar interferencias perjudiciales y (2) Este dispositivo debe aceptar cualquier interferencia que reciba, incluidas las interferencias que puedan causar un funcionamiento no deseado.</p>
 	<p>Este producto está sujeto a las disposiciones de la Directiva Europea 2012/19/CE.</p> <p>El símbolo que muestra un contenedor de basura tachado indica que el producto requiere una recogida selectiva de residuos en la Unión Europea.</p> <p>Esto se aplica al producto y a todos los accesorios marcados con este símbolo.</p> <p>Los productos marcados como tales no pueden desecharse con los residuos domésticos normales, sino que deben llevarse a un punto de recogida para reciclar dispositivos eléctricos y electrónicos.</p>

VISTA EXPLOTADA

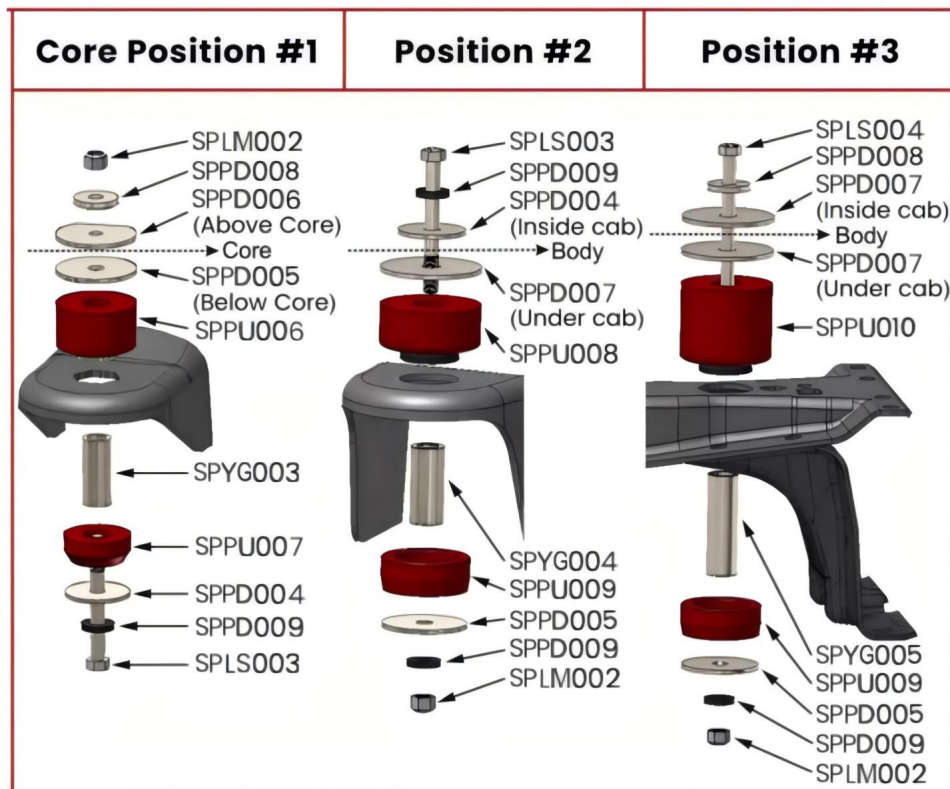

2-SPPU006 Núcleo pos.1 superior 2-

SPPU007 Núcleo pos.1 inferior

2-SPPU008 POS.2 Superior 4-

SPPU009 POS.2 y 3 Inferior

2-SPPU010 POS.3 Inferior

6-SPPD004 Arandela de 3" x 9/16" x 1/8"

4-SPPD007 Arandela de 2" x 1/2" x 1/8

6-SPPD005 Arandela de 2-1/2" x 1/2" x 1/8"

2-SPPD006 2-1/2" x 7/16" x 1/8 Arandela con clip

8-SPPD009 Arandela de 1x7/16"x3/32

2-SPYG003 0,875" x 0,625" x 2,125" Posición de manguito 1

2-SPYG004 1" x 0,64" x 2,3" Pos.2 de manga

2-SPYG005 1" x 0,75" x 3,335" Posición de manguito 3

4-SPLS003 Perno de 7/16-14 x 4"

2-SPLS004 Perno de 7/16-14 x 6-1/2"

6-SPLM0027/16-14 Tuerca de seguridad

Instrucciones de instalación

Positions 1 & 2

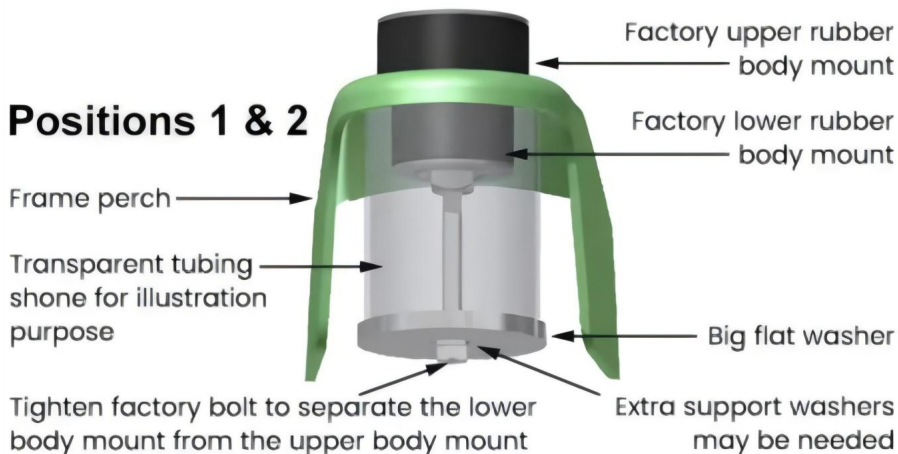

Positions 3

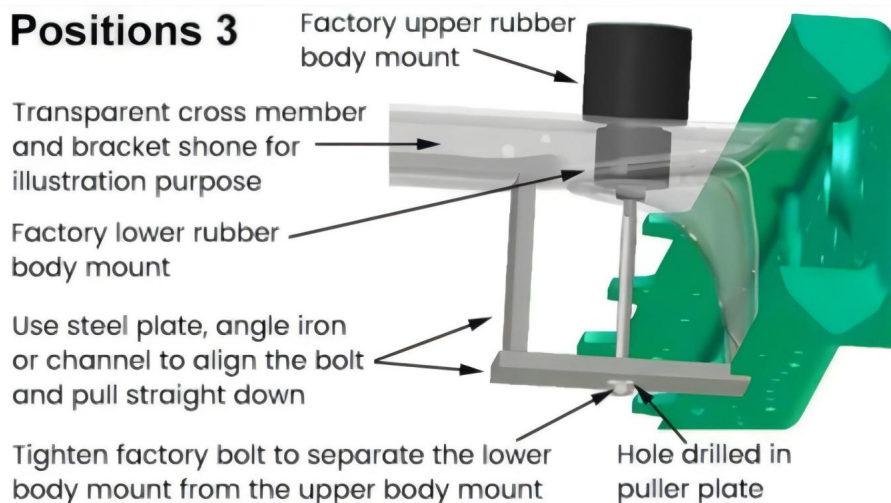

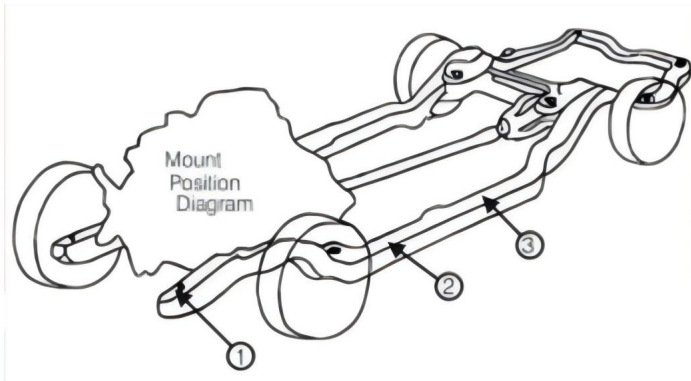

NOTA: Muy recomendable por profesionales. Asegúrese de anotar la cantidad y posición de cualquier calza que pueda haberse insertado para la alineación de la carrocería durante el desmontaje. Estas calzas pueden o no reutilizarse. Antes de la instalación, asegúrese de que su automóvil esté en excelentes condiciones mecánicas y que no haya problemas relacionados con la suspensión o la dirección. Utilice las cuñas donde sea necesario para asegurar la alineación adecuada de la carrocería. Instale los soportes de un lado a la vez con los pernos del otro lado aflojados únicamente. Instale los bujes nuevos provistos y use el diagrama de posición con la descripción en la lista de piezas para la colocación de todos los herrajes. NO ajuste los pernos hasta que se hayan reemplazado todos los soportes de la carrocería en ambos lados. Ajuste todos los pernos según las especificaciones de fábrica. Vuelva a verificar después de 200 a 500 millas.

Fabricante: Shanghaimuxinmuyeyouxiangongsi Dirección:
Shuangchenglu 803nong11hao1602A-1609shi, baoshanqu, shanghai 200000 CN.

Importado a AUS: SIHAO PTY LTD. 1 ROKEVA STREET EASTWOOD NSW 2122 Australia

Importado a EE. UU.: Sanven Technology Ltd. Suite 250, 9166 Anaheim Place, Rancho Cucamonga, CA 91730

REPRESENTANTE	DEL REINO UNIDO
---------------	-----------------

YH CONSULTING LIMITED. A LA DIRECCIÓN DE YH
Consulting Limited Oficina 147, Centurion House, London
Road, Staines-upon-Thames, Surrey, TW18 4AX

REPRESENTANTE	CE
---------------	----

E-CrossStu GmbH
Mainzer Landstr.69,
60329 Fráncfort del Meno.



Soporte técnico y certificado de garantía
electrónica www.vevor.com/support

VEVOR

Affordable. Reliable. Home Improvement.

ZESTAW TULEI MOCUJĄCYCH NADWOZIE

MODEL:XL-CT002-GR6/XL-CT002-BK/XL-CT002-GR/

XL-CT001-BK/XL-CT005-BK/XL-CT011-BK/

XL-CT003-R/XL-CT003-BK

Wsparcie techniczne i certyfikat gwarancji
elektronicznej www.vevor.com/support

VEVOR

Affordable. Reliable. Home Improvement.



Zestaw tulei mocujących karoserię

MODEL:XL-CT002-GR6/XL-CT002-BK/XL-CT002-GR/XL-CT001-BK/
XL-CT005-BK/XL-CT011-BK/XL-CT003-R/XL-CT003-BK



UWAGA: Okładka jest zdjęciem poglądowym, a konkretny kształt zależy od rzeczywistego produktu.

To jest oryginalna instrukcja, przed użyciem należy uważnie przeczytać wszystkie instrukcje. VEVOR zastrzega sobie jasną interpretację naszej instrukcji obsługi. Wygląd produktu będzie zależał od produktu, który otrzymałeś. Prosimy o wybaczenie, że nie poinformujemy Cię ponownie, jeśli w naszym produkcie pojawią się jakiegokolwiek aktualizacje technologiczne lub oprogramowania.

	<p>Ostrzeżenie: Aby zminimalizować ryzyko obrażeń, użytkownik powinien uważnie przeczytać instrukcję obsługi.</p>
	<p>To urządzenie jest zgodne z częścią 15 przepisów FCC. Jego działanie podlega następującym dwóm warunkom: (1) To urządzenie nie może powodować szkodliwych zakłóceń i (2) to urządzenie musi akceptować wszelkie odbierane zakłócenia, w tym zakłócenia, które mogą powodować niepożądane działanie.</p>
	<p>Ten produkt podlega postanowieniom Dyrektywy Europejskiej 2012/19/WE. Symbol przedstawiający przekreślony kosz na śmieci na kółkach oznacza, że produkt wymaga oddzielnej zbiórki odpadów w Unii Europejskiej. Dotyczy to produktu i wszystkich akcesoriów oznaczonych tym symbolem. Produktów oznaczonych w ten sposób nie można wyrzucać razem ze zwykłymi odpadami domowymi, ale należy je oddać do punktu zbiórki w celu recyklingu urządzeń elektrycznych i elektronicznych.</p>

WIDOK ROZBIÓRKOWY

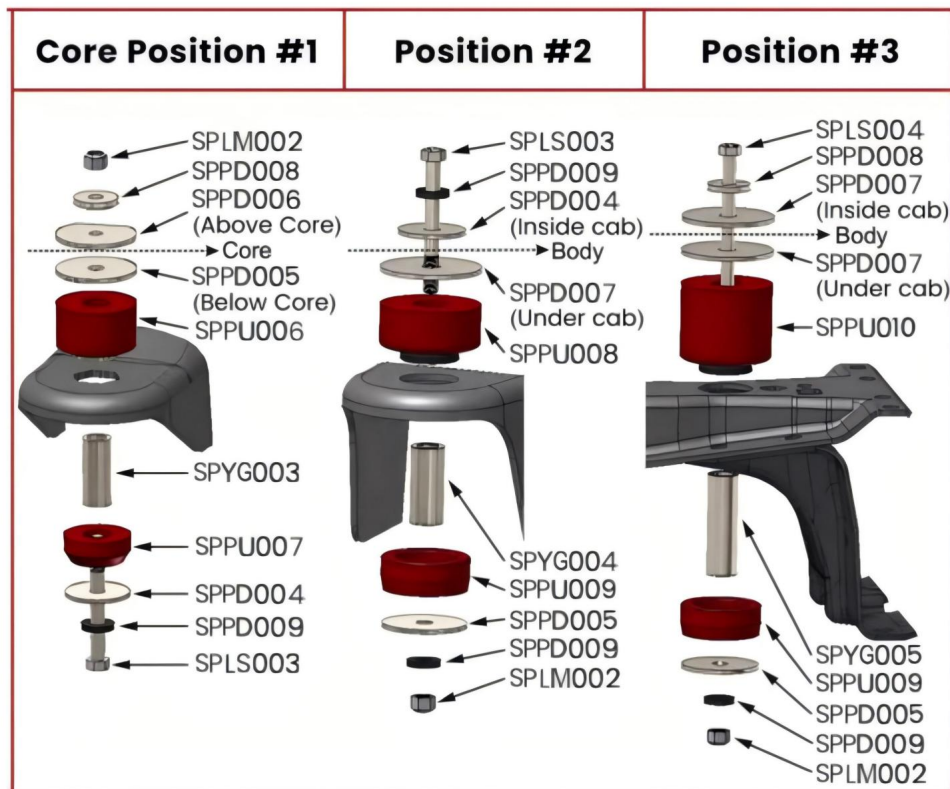

2-SPPU006 Rdzeń poz.1 górny 2-SPPU007

Rdzeń poz.1 dolny

2-SPPU008 POS.2 Górny 4-

SPPU009 POS.2 i 3 Dolny

2-SPPU010 POS.3 Dolny

6-SPPD004 Podkładka 3"x9/16"x1/8

4-SPPD007 Podkładka 2"x1/2"x1/8

6-SPPD005 Podkładka 2-1/2"x1/2"x1/8

2-SPPD006 Podkładka 2-1/2"x7/16"x1/8 przycięta

8-SPPD009 1x7/16"x3/32Podkładka

2-SPYG003 0,875"x0,625"x2,125'Rękaw Poz.1

- 2-SPYG004 1"x0,64"x2,3"Rękaw POs.2
- 2-SPYG005 1"x0,75"x3,335'Rękaw Poz. 3
- 4-SPLS003 Śruba 7/16-14x4"
- 2-SPLS004 Śruba 7/16-14x6-1/2"
- 6-SPLM0027/16-14 Nakrętka zabezpieczająca

Instrukcje instalacji

Positions 1 & 2

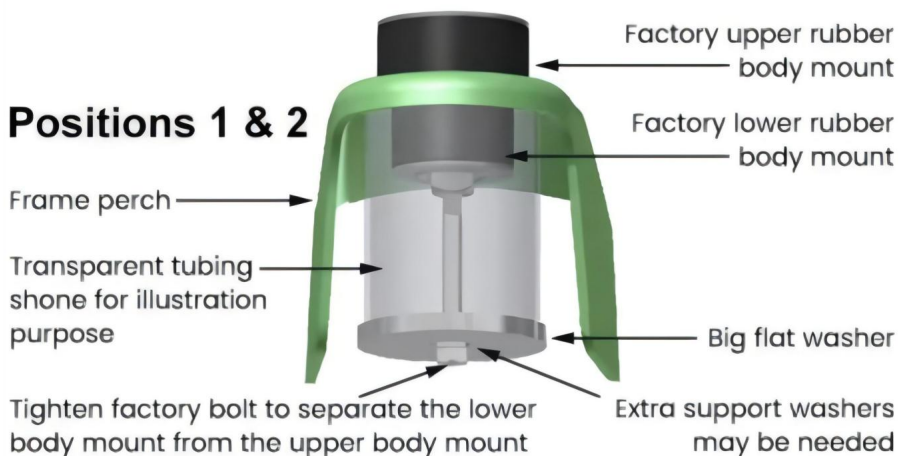

Positions 3

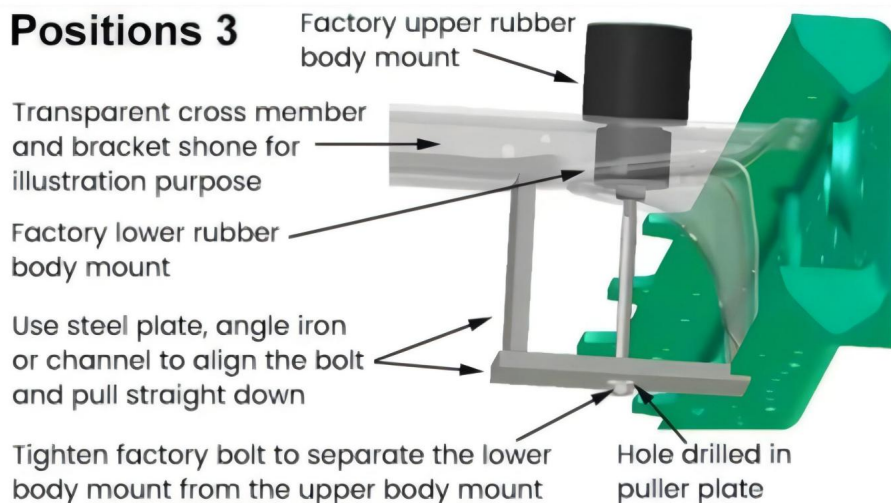

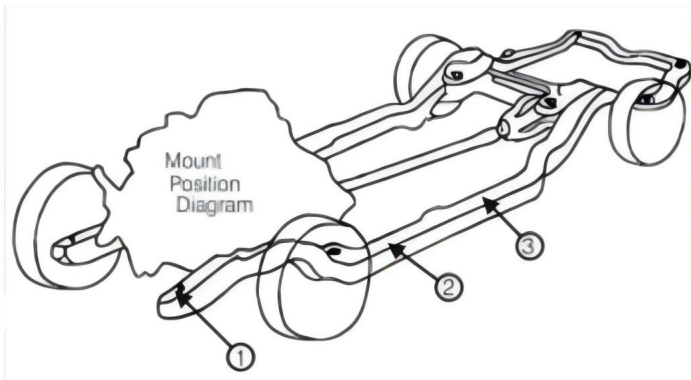

UWAGA: Zdecydowanie polecamy profesjonalistów. Należy koniecznie zanotować liczbę i położenie wszelkich podkładek, które mogły zostać włożone w celu ustawienia nadwozia podczas demontażu. Podkładki te mogą lub nie mogą zostać ponownie użyte. Przed montażem należy upewnić się, że samochód jest w doskonałym stanie mechanicznym i że nie ma żadnych problemów z zawieszeniem lub jazdą.

Użyj podkładek, jeśli to konieczne, aby zapewnić prawidłowe ustawienie nadwozia. Zainstaluj mocowania po jednej stronie na raz, poluzowując tylko śruby po drugiej stronie.

Zainstaluj nowe dostarczone tuleje i użyj diagramu położenia z opisem na liście części, aby rozmieścić cały osprzęt. NIE DOKRĘCAJ śrub, dopóki wszystkie mocowania nadwozia nie zostaną wymienione po obu stronach. Dokręć wszystkie śruby zgodnie ze specyfikacją fabryczną. Sprawdź ponownie po 200-500 milach.

Producent: Shanghai muxinmuyeyouxiangongsi Adres:

Shuangchenglu 803nong11hao1602A-1609shi, Baoshanqu, Szanghaj 200000 CN.

Importowane do AUS: SIHAO PTY LTD. 1 ROKEVA STREET EASTWOOD NSW 2122 Australia

Importowane do USA: Sanven Technology Ltd. Suite 250, 9166 Anaheim Place, Rancho Cucamonga, CA 91730

REP WIELKIEJ BRYTANII	
-----------------------	--

YH CONSULTING LIMITED. C/O YH Consulting Limited
Biuro 147, Centurion House, London Road, Staines-
upon-Thames, Surrey, TW18 4AX

Przedstawiciel UE	
-------------------	--

E-CrossStu GmbH
Mainzer Landstr.69,
60329 Frankfurt nad Menem.



Wsparcie techniczne i certyfikat gwarancji
elektronicznej www.vevor.com/support

VEVOR

Affordable. Reliable. Home Improvement.

BODY MONTAGE BUSSEN KIT

MODEL: XL-CT002-GR6/XL-CT002-BK/XL-CT002-GR/

XL-CT001-BK/XL-CT005-BK/XL-CT011-BK/

XL-CT003-R/XL-CT003-BK

Technische ondersteuning en e-garantiecertificaat

www.vevor.com/support

VEVOR

Affordable. Reliable. Home Improvement.





Carrosserie montage bus kit

MODEL:XL-CT002-GR6/XL-CT002-BK/XL-CT002-GR/XL-CT001-BK/
XL-CT005-BK/XL-CT011-BK/XL-CT003-R/XL-CT003-BK



LET OP: De omslag is een referentieafbeelding en de specifieke vorm is afhankelijk van het daadwerkelijke product.

Dit is de originele instructie, lees alle handleidingen zorgvuldig door voordat u het product gebruikt. VEVOR behoudt zich een duidelijke interpretatie van onze gebruikershandleiding voor. Het uiterlijk van het product is afhankelijk van het product dat u hebt ontvangen. Vergeef ons dat we u niet opnieuw zullen informeren als er technologie- of software-updates voor ons product zijn.

	<p>Waarschuwing: om het risico op letsel te verkleinen, moet de gebruiker de gebruiksaanwijzing zorgvuldig lezen.</p>
	<p>Dit apparaat voldoet aan Deel 15 van de FCC-regels. De werking is onderworpen aan de volgende twee voorwaarden: (1) Dit apparaat mag geen schadelijke interferentie veroorzaken, en (2) dit apparaat moet alle ontvangen interferentie accepteren, inclusief interferentie die ongewenste werking kan veroorzaken.</p>
 	<p>Dit product is onderworpen aan de bepalingen van de Europese richtlijn 2012/19/EG. Het symbool met een doorgestreepte afvalbak geeft aan dat het product in de Europese Unie gescheiden afvalinzameling vereist. Dit geldt voor het product en alle accessoires die met dit symbool zijn gemarkeerd. Producten die als zodanig zijn gemarkeerd, mogen niet met het normale huishoudelijke afval worden weggegooid, maar moeten worden ingeleverd bij een inzamelpunt voor recycling van elektrische en elektronische apparaten.</p>

EXPLODED VIEW

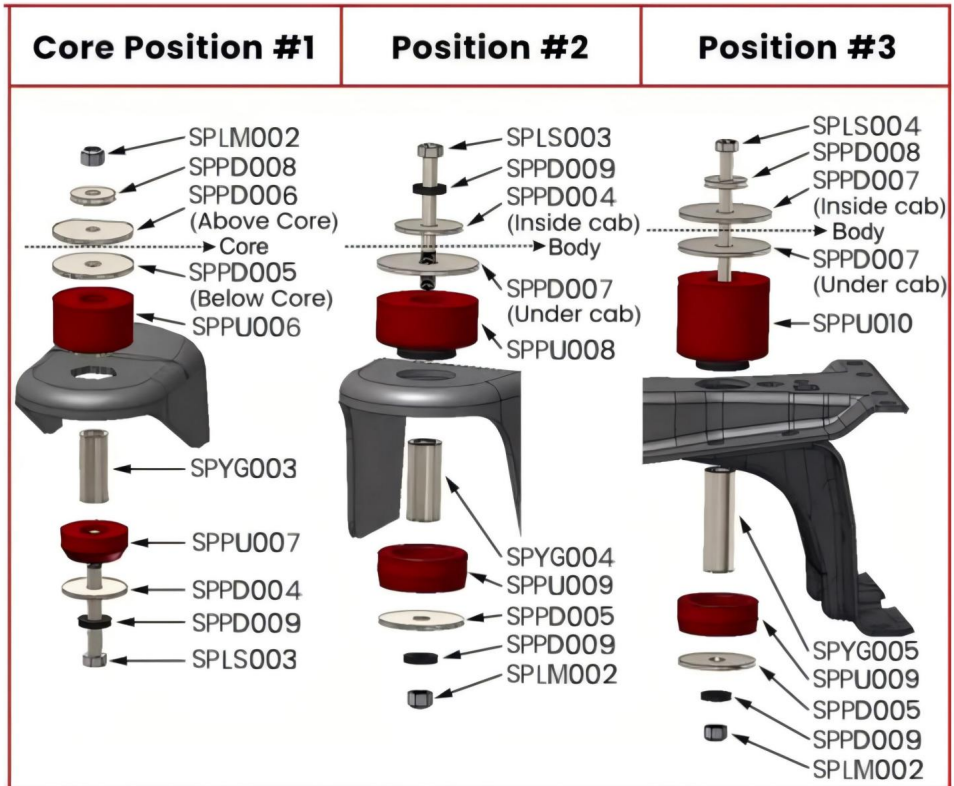

2-SPPU006 Kern pos.1 Boven 2-

SPPU007 Kern pos.1 Onder

2-SPPU008 POs.2 Boven 4-

SPPU009 POS.2 & 3 Onder

2-SPPU010 POS.3 Onder

6-SPPD004 3"x9/16"x1/8 Ring

4-SPPD007 2"x1/2"x1/8 Ring

6-SPPD005 2-1/2"x1/2"x1/8 Ring

2-SPPD006 2-1/2"x7/16"x1/8 Ring geknipt

8-SPPD009 1x7/16"x3/32 Ring

2-SPYG003 0,875"x0,625"x2,125' Mouw Pos.1

2-SPYG004 1"x0.64"x2.3" Mouw POs.2

2-SPYG005 1"x0,75"x3,335' Mouw Pos. 3

4-SPLS003 7/16-14x4" bout

2-SPLS004 7/16-14x6-1/2" bout

6-SPLM0027/16-14 Borgmoer

Installatie-instructies

Positions 1 & 2

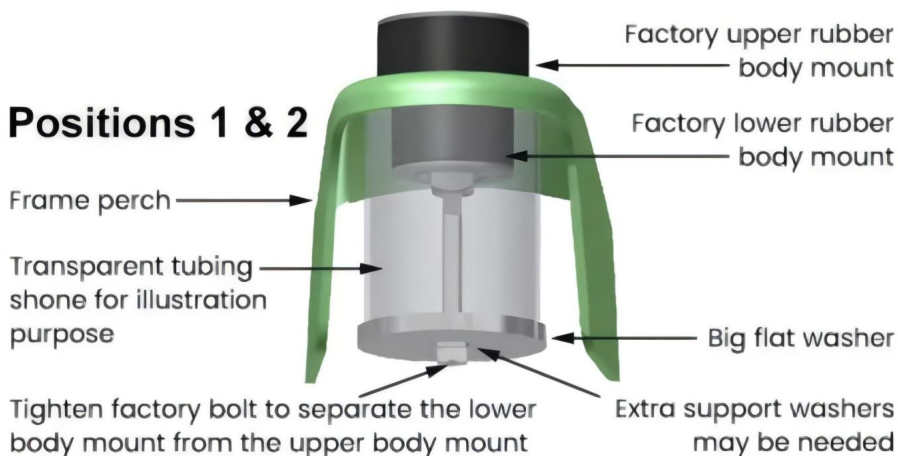

Positions 3

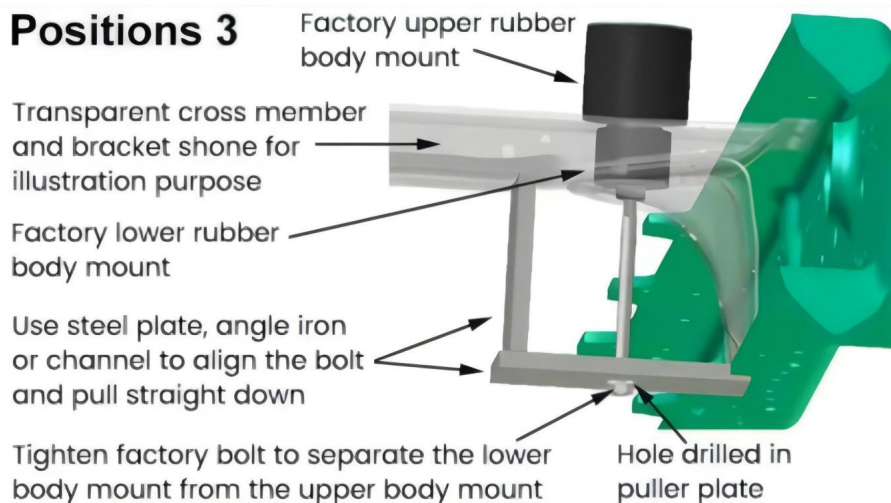

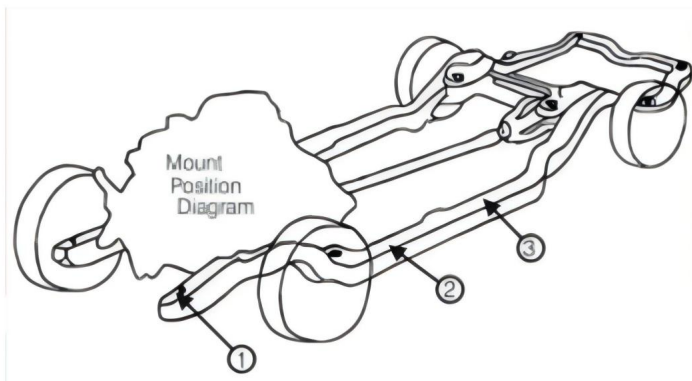

OPMERKING: Sterk aanbevolen door professionals. Let goed op het aantal en de positie van eventuele vulplaatjes die tijdens de demontage zijn geplaatst voor de uitlijning van de carrosserie. Deze vulplaatjes kunnen al dan niet opnieuw worden gebruikt. Controleer vóór de installatie of uw auto in uitstekende mechanische staat verkeert en of er geen problemen zijn met de ophanging of de rijeigenschappen. Gebruik de shims waar nodig om een goede uitlijning van de carrosserie te garanderen. Installeer de steunen één kant tegelijk met de bouten aan de andere kant alleen losgedraaid. Installeer de nieuwe meegeleverde bussen en gebruik het positiediagram met de beschrijving in de onderdelenlijst voor het plaatsen van alle hardware. Draai de bouten NIET vast totdat alle carrosseriesteunen aan beide kanten zijn vervangen. Draai alle bouten vast volgens de fabrieksspecificaties. Controleer opnieuw na 200-5

Fabrikant: Shanghaimuxinmuyeyouxiangongsi **Adres:**

Shuangchenglu 803nong11hao1602A-1609shi, baoshanqu, shanghai 200000 CN.

Geïmporteerd naar AUS: SIHAO PTY LTD. 1 ROKEVA STREETEASTWOOD NSW 2122 Australië

Geïmporteerd naar de VS: Sanven Technology Ltd. Suite 250, 9166 Anaheim Place, Rancho Cucamonga, CA 91730



YH CONSULTING LIMITED. C/O YH Consulting Limited
Kantoor 147, Centurion House, London Road,
Staines-upon-Thames, Surrey, TW18 4AX



E-CrossStu GmbH
Mainzer Landstr.69,
60329 Frankfurt am Main.



**Technische ondersteuning en e-
garantiecertificaat www.vevor.com/support**

VEVOR

Affordable. Reliable. Home Improvement.

BUSHING KIT FÖR KROPPMONTERING

**MODELL:XL-CT002-GR6/XL-CT002-BK/XL-CT002-GR/
XL-CT001-BK/XL-CT005-BK/XL-CT011-BK/
XL-CT003-R/XL-CT003-BK**

Teknisk support och e-garanticertifikat
www.vevor.com/support

VEVOR

Affordable. Reliable. Home Improvement.





Body Mount Bushing Kit

MODELL:XL-CT002-GR6/XL-CT002-BK/XL-CT002-GR/XL-CT001-BK/
XL-CT005-BK/XL-CT011-BK/XL-CT003-R/XL-CT003-BK



OBS: Omslaget är en referensbild och den specifika formen beror på den faktiska produkten.

Detta är den ursprungliga instruktionen, läs alla instruktioner noggrant innan du använder den. VEVOR reserverar sig för en tydlig tolkning av vår användarmanual. Utseendet på produkten är beroende av den produkt du fått. Ursäkta oss att vi inte kommer att informera dig igen om det finns någon teknik eller mjukvaruuppdateringar på vår produkt.

	<p>Varning - För att minska risken för skada måste användaren läsa instruktionerna noggrant.</p>
	<p>Denna enhet uppfyller del 15 av FCC-reglerna. Driften är föremål för följande två villkor: (1) Den här enheten får inte orsaka skadliga störningar och (2) den här enheten måste acceptera alla mottagna störningar, inklusive störningar som kan orsaka oönskad funktion.</p>
 	<p>Denna produkt omfattas av bestämmelserna i det europeiska direktivet 2012/19/EC. Symbolen som visar en soptunna korsad anger att produkten kräver separat sophämtning i EU. Detta gäller för produkten och alla tillbehör märkta med denna symbol. Produkter märkta som sådana får inte kasseras tillsammans med vanligt hushållsavfall, utan måste lämnas till en insamlingsplats för återvinning av elektriska och elektroniska apparater</p>

Sprängvy

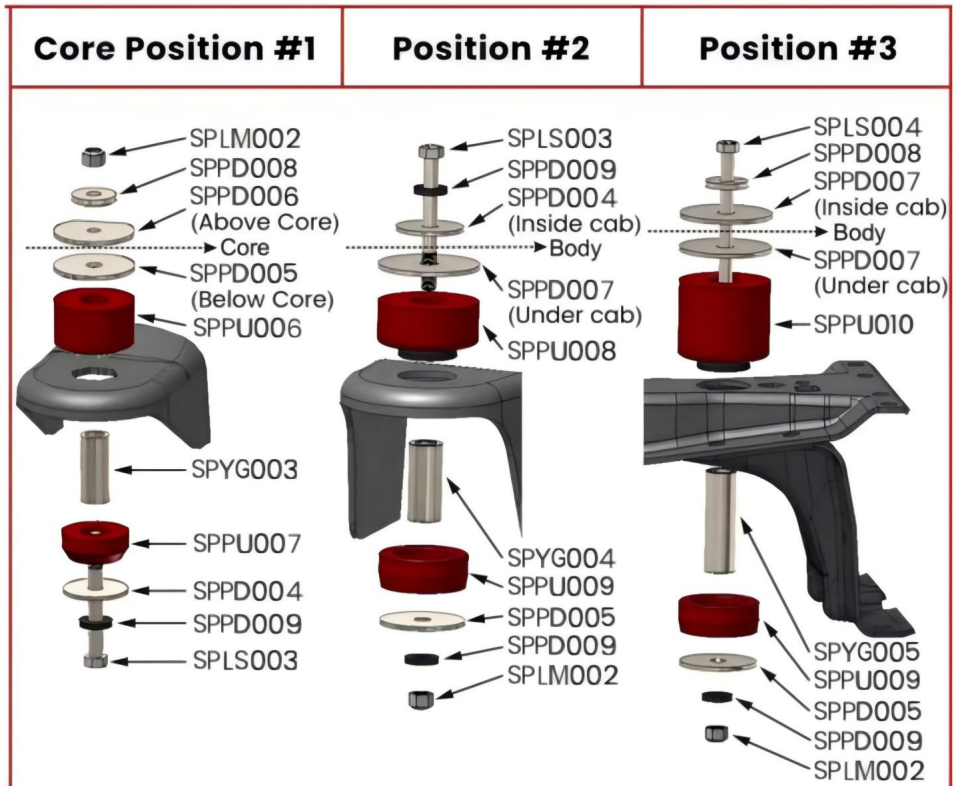

2-SPPU006 Core pos.1 Övre 2-SPPU007

Core Pos.1 Nedre

2-SPPU008 POs.2 Övre 4-

SPPU009 POS.2 & 3 Nedre

2-SPPU010 POS.3 Nedre

6-SPPD004 3"x9/16"x1/8Bricka

4-SPPD007 2"x1/2"x1/8Bricka

6-SPPD005 2-1/2"x1/2"x1/8Bricka

2-SPPD006 2-1/2"x7/16"x1/8Bricka klippt

8-SPPD009 1x7/16"x3/32Bricka

2-SPYG003 0,875"x0,625"x2,125'Sleeve Pos.1

2-SPYG004 1"x0,64"x2,3" Sleeve POs.2

2-SPYG005 1"x0.75"x3.335'Sleeve Pos. 3

4-SPLS003 7/16-14x4" bult

2-SPLS004 7/16-14x6-1/2" bult

6-SPLM0027/16-14 Låsmutter

Installationsanvisningar

Positions 1 & 2

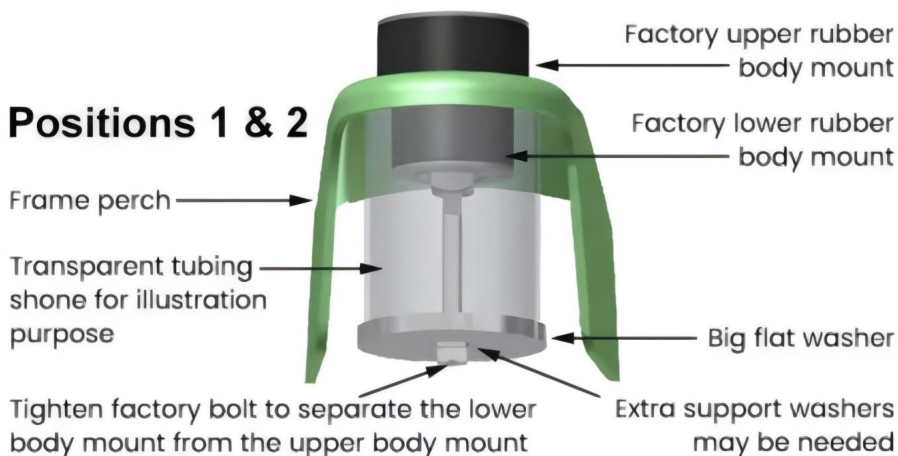

Positions 3

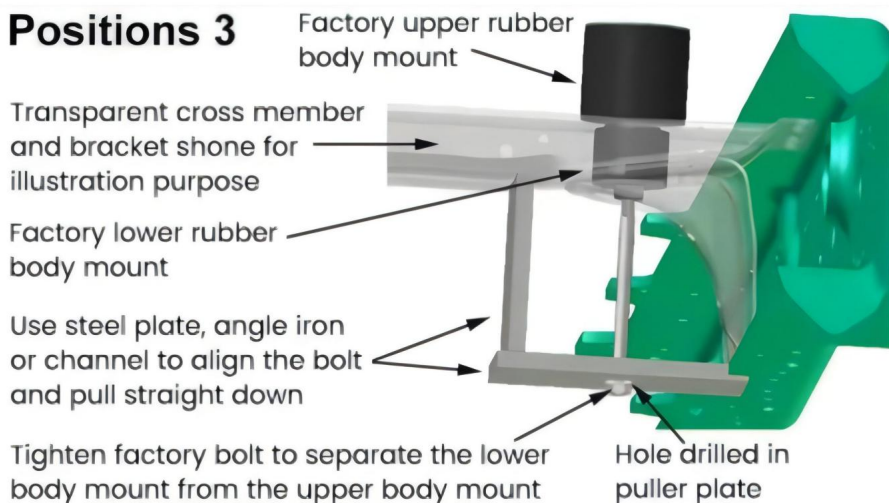

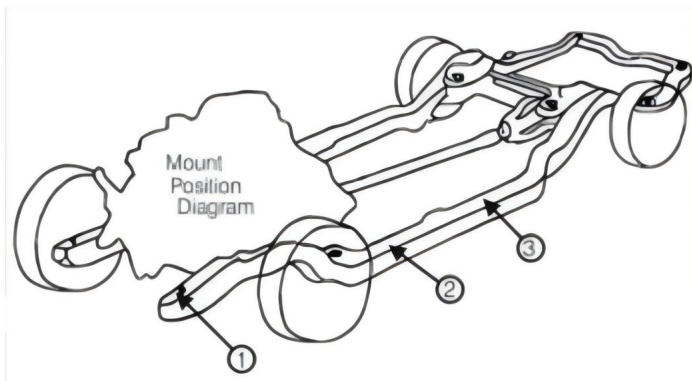

OBS: Professionellt rekommenderas starkt. Var noga med att notera mängden och positionerna för alla shims som kan ha satts in för karossinriktning under demontering. Dessa shims kan eller kanske inte kan återanvändas Före installationen, se till att din bil är i utmärkt mekaniskt skick och att det inte finns några upphängnings- eller streeing-relaterade problem.

Använd shims där det behövs för att säkerställa korrekt kroppsriktning. Montera fästen en sida i taget med bultar på andra sidan lossade endast. Installera de nya bussningarna som medföljer och använd positionsdiagrammet med beskrivningen i reservdelslistan för placering av all hårdvara. Dra INTE åt bultarna förrän alla kroppsfästen har bytts ut på båda sidorna. Dra åt alla bultar enligt fabriksspecifikationerna. Kontrollera igen efter 200 miles.

Tillverkare: Shanghaimuxinmuyeyouxiangongsi **Adress:**

Shuangchenglu 803nong11hao1602A-1609shi, baoshanqu, shanghai 200000 CN.

Importerad till AUS: SIHAO PTY LTD. 1 ROKEVA STREETEASTWOOD NSW 2122
Australien

Importerad till USA: Sanven Technology Ltd. Suite 250, 9166 Anaheim Place,
Rancho Cucamonga, CA 91730



YH CONSULTING LIMITED. C/O YH Consulting Limited
Office 147, Centurion House, London Road, Staines-
upon-Thames, Surrey, TW18 4AX



E-CrossStu GmbH
Mainzer Landstr.69,
60329 Frankfurt am Main.



Teknisk support och e-garanticertifikat
www.vevor.com/support