



Manual de usuario HUSQVARNA AUTOMOWER® 435X AWD NERA



ES, Español

Lea detenidamente el manual de usuario y asegúrese de entender su contenido antes de utilizar el producto.

Contenido

1 Seguridad	
1.1 Definiciones de seguridad.....	4
1.2 Instrucciones generales de seguridad.....	4
1.3 Instrucciones de seguridad para la instalación.....	5
1.4 Instrucciones de seguridad para el funcionamiento.....	5
1.5 Instrucciones de seguridad para el mantenimiento.....	6
1.6 Seguridad de la batería.....	6
1.7 Levantamiento y traslado del producto.....	6
1.8 Ciberseguridad.....	7
2 Introducción	
2.1 Asistencia.....	8
2.2 Descripción del producto.....	8
2.3 Descripción del producto	9
2.4 Símbolos que aparecen en el producto.....	10
2.5 Indicador de estado LED.....	11
2.6 Símbolos de la batería.....	11
2.7 Símbolos de la pantalla.....	11
2.8 Vista general de la estructura de menús de Automower® Access.....	12
2.9 Daños en el producto.....	13
3 Instalación con perímetro virtual	
3.1 Introducción.....	14
3.2 Descripción del sistema.....	14
3.3 Descripción general del sistema para una instalación con EPOS™.....	14
3.4 Planificación de la instalación.....	15
3.5 Preparación del área de trabajo.....	15
3.6 Preparación para la instalación de la estación de carga.....	15
4 Instalación del cable delimitador	
4.1 Introducción sobre la instalación.....	19
4.2 Componentes principales para la instalación.....	19
4.3 Preparación para la instalación.....	19
4.4 Antes de instalar los cables.....	19
4.5 Instalación del producto.....	25
5 Ajustes	
5.1 Programar.....	28
5.2 Altura de corte.....	28
5.3 Patrón.....	28
5.4 Funcionamiento.....	29
5.5 Ajustes de la instalación.....	29
5.6 Accesorios.....	31
5.7 General (solo Bluetooth®).....	31
5.8 Seguridad.....	31
5.9 Automower® Connect (solo Bluetooth®).....	32
5.10 Mensajes.....	32
5.11 Perfiles de corte.....	32
5.12 Firmware con descarga inalámbrica (Firmware over the air FOTA).....	32
5.13 Automower® Intelligent Mapping (AIM)	32
5.14 Reinstalación de la estación de carga en el mapa.....	32
5.15 Reinstalación de la estación de referencia en el mapa.....	33
6 Funcionamiento	
6.1 Encendido del producto.....	34
6.2 Selección del modo de funcionamiento Inicio.....	34
6.3 Control remoto.....	34
6.4 Modo de funcionamiento Aparcar.....	35
6.5 Parada del producto.....	35
6.6 Apagado del producto.....	35
6.7 Carga de la batería.....	35
7 Mantenimiento	
7.1 Introducción - Mantenimiento.....	36
7.2 Programa de mantenimiento.....	36
7.3 Limpie el producto.....	37
7.4 Sustitución de las cuchillas.....	38
7.5 Batería.....	39
7.6 Mantenimiento en invierno.....	39
8 Resolución de problemas	
8.1 Introducción - Resolución de problemas.....	40
8.2 Símbolos de error en la pantalla de Automower® Access.....	40
8.3 Mensajes.....	42
8.4 Indicador LED de la estación de carga.....	51
8.5 Síntomas.....	52
8.6 Localización de roturas en el cable de lazo.....	54
9 Transporte, almacenamiento y eliminación	
9.1 Transporte.....	57
9.2 Almacenamiento.....	57
9.3 Descarte del producto.....	57
10 Datos técnicos	
10.1 Datos técnicos.....	59
10.2 Marcas comerciales registradas.....	61

11 Declaración de conformidad

11.1 Declaración de conformidad UE original.....62

11.2 Declaración de conformidad UE traducida.....63

1 Seguridad

1.1 Definiciones de seguridad

Las advertencias, precauciones y notas se utilizan para destacar información especialmente importante del manual.



ADVERTENCIA: Indica un riesgo de lesiones o incluso de muerte del usuario o de las personas cercanas si no se respetan las instrucciones del manual.



PRECAUCIÓN: Indica un riesgo de daños en el producto, otros materiales o el área adyacente si no se respetan las instrucciones del manual.

Nota: Se usa para proporcionar más información necesaria en una situación determinada.

1.2 Instrucciones generales de seguridad



ADVERTENCIA: Lea las siguientes instrucciones de advertencia antes de utilizar el producto.

- Lea atentamente el manual de usuario y asegúrese de que entiende las instrucciones antes de utilizar el producto. Guarde el manual para futuras consultas.
- Este aparato no debe ser utilizado por personas (incluidos niños) con habilidades físicas, sensoriales o mentales reducidas (que pudieran afectar al manejo seguro del producto), o sin la experiencia o conocimientos suficientes, a menos que lo hagan con supervisión o reciban instrucción en relación con el uso del aparato por parte de una persona responsable de su seguridad. No obstante, la normativa de la UE permite que los niños mayores de ocho años y las personas con facultades físicas, psíquicas o sensoriales disminuidas, o sin la experiencia y los conocimientos necesarios pueden usar este aparato si se les supervisa o instruye en lo que respecta al uso seguro del aparato y comprenden los peligros existentes. Los niños no deben jugar con el aparato. Los niños no deberán llevar a cabo la limpieza ni operaciones de mantenimiento sin supervisión.
- El producto solo se puede utilizar con el equipo recomendado por Husqvarna. Todos los demás usos son inadecuados.
- Para evitar daños en el producto y accidentes en vehículos y personas, evite desplegar áreas de trabajo y rutas de paso en la vía pública.
- Este producto no es un juguete. Las cuchillas pueden causar lesiones a personas y animales.
- No permita que haya niños menores de 8 años en el área de trabajo con el producto en funcionamiento. Los niños y los animales deben estar supervisados en todo momento durante el funcionamiento.
- Todas las personas deben estar a una distancia mínima de 3 m (10 pies) del producto cuando esté en funcionamiento. Por ejemplo, no duerma ni tome el sol en el área de trabajo mientras el producto esté en funcionamiento.
- Deben colocarse señales de advertencia en las inmediaciones del área de trabajo del producto si se utiliza en lugares públicos. Los signos deben incorporar el siguiente texto: Advertencia: Cortacésped automático. Manténgase alejado de la máquina. Vigile a los niños.
- No corra cuando maneje el producto manualmente con appDrive. Asegúrese de tener una posición segura y estable en todo momento. Asegúrese de que no haya personas cerca del producto cuando este funcione en pendientes pronunciadas. Lleve siempre calzado adecuado y pantalones largos mientras maneja el producto con appDrive.
- Para apagar el producto, vaya detrás del producto y pulse el botón STOP. Puede utilizar la aplicación para pausar el producto, si este lo permite. Cuando el producto esté apagado, espere un mínimo de 3 segundos antes de moverlo.
- Apague el producto antes de retirar una obstrucción, realizar tareas de mantenimiento o examinar el producto y si el producto comienza a vibrar de forma anómala. Examine el producto en busca de daños antes de volver a ponerlo en marcha. No utilice el producto si está dañado.
- No toque nunca las piezas móviles peligrosas, como el disco de corte, antes de que se hayan detenido por completo.
- Si se produce una lesión o un accidente, busque asistencia médica.
- No deje el cable de alimentación ni el cable alargador en el área de trabajo. Esto puede provocar daños en los cables.
- Nunca conecte cables o conectores de dañados ni toque el cable dañado antes de desconectarlo de la red eléctrica. Desconecte el conector de la toma de corriente si el cable sufre daños durante el funcionamiento. Un cable dañado o desgastado incrementa el riesgo de descarga eléctrica. Los cables dañados deben ser sustituidos por personal de servicio.

- Cuando conecte la fuente de alimentación a una toma de corriente, utilice una toma que esté protegida mediante un interruptor diferencial de clase A (GFCI o RCD) con una corriente nominal máxima de 30 mA.
- Cargue el producto únicamente en la estación de carga suministrada. Para desechar de forma segura la batería, consulte *Descarte del producto en la página 57*. Un uso incorrecto puede provocar una descarga eléctrica, sobrecalentamiento o fuga de líquido corrosivo de la batería. En el caso de fuga de electrolito, enjuague con agua o un producto neutralizante. Busque asistencia médica si le entra líquido corrosivo en los ojos.
- Utilice únicamente baterías originales recomendadas por Husqvarna. No se puede garantizar la seguridad del producto si las baterías no son originales. No utilice baterías no recargables.
- Siga las instrucciones de instalación incluidas para especificar el área de trabajo; consulte *Instalación con perímetro virtual en la página 14*.
- Siga las instrucciones de puesta en marcha y uso del producto; consulte *Funcionamiento en la página 34*.
- Si existe riesgo de que se produzca una tormenta eléctrica, Husqvarna recomienda desconectar la fuente de alimentación y todos los cables que van a la estación de carga para reducir el riesgo de que se produzcan daños en los componentes eléctricos. Una vez desaparecido el riesgo de tormenta eléctrica, vuelva a conectar la fuente de alimentación y todos los cables. Es importante conectar todos los cables correctamente.
- Siga las instrucciones de mantenimiento y, si es necesario, utilice piezas originales de repuesto Husqvarna; consulte *Mantenimiento en la página 36*.
- Para informarse sobre datos técnicos como el peso, las dimensiones y los valores de emisión sonora, consulte *Datos técnicos en la página 59*.
- El usuario es responsable de los accidentes que puedan sufrir otras personas o sus bienes.
- Este producto solamente lo podrán manejar, mantener y reparar aquellas personas que conozcan perfectamente sus normas de seguridad y características especiales.
- No está permitido modificar el diseño original del producto.
- Cumpla con las normas de su país relativas a la seguridad eléctrica.
- Husqvarna no garantiza la total compatibilidad entre el producto y otros tipos de sistemas inalámbricos, como mandos a distancia, radiotransmisores o similares.
- La alarma incorporada es muy ruidosa. Tenga cuidado, especialmente si el producto se utiliza en interiores.
- El rango de temperatura de funcionamiento y almacenamiento es 0-50 °C / 32-122 °F. El rango de temperatura de carga es 5-45 °C / 41-113 °F. Las temperaturas demasiado elevadas pueden causar daños en el producto.

1.3 Instrucciones de seguridad para la instalación



ADVERTENCIA: Lea las siguientes instrucciones de advertencia antes de utilizar el producto.

- No coloque la estación de carga en una zona en la que pueda suponer riesgo de tropiezo.
- No coloque la estación de carga ni ningún accesorio en un lugar que se encuentre a 60 cm (24 pulg.) o menos de cualquier combustible. En caso de funcionamiento incorrecto, la estación de carga y la fuente de alimentación se pueden sobrecalentar y originar un posible riesgo de incendio.
- No coloque la fuente de alimentación a una altura en la que exista el riesgo de contacto con agua. No coloque la fuente de alimentación en el suelo.
- No encapsule la fuente de alimentación. El agua condensada puede dañar la fuente de alimentación y aumentar el riesgo de descarga eléctrica.
- No instale la estación de carga donde haya plagas, de hormigas, por ejemplo.
- Aplicable a EE. UU./Canadá. Si la fuente de alimentación se instala en el exterior: Riesgo de descarga eléctrica. Conecte el dispositivo siempre a una toma de Clase A GFCI (RCD) con tapa cuya carcasa sea estanca tanto con la clavija enchufada o no.
- No instale la estación de carga en un lugar en el que exista el riesgo de que se estanque el agua.

1.4 Instrucciones de seguridad para el funcionamiento



ADVERTENCIA: Lea las siguientes instrucciones de advertencia antes de utilizar el producto.

- Mantenga alejados las manos y los pies de las cuchillas giratorias. Nunca acerque las manos o los pies al producto ni los introduzca debajo de este cuando esté activado.
- Use el modo Aparcar o apague el producto cuando haya alguien, especialmente niños o animales, en el área de trabajo. Consulte *Apagado del producto en la página 35*. Husqvarna recomienda configurar el producto para que funcione cuando

no hay actividad en el área de trabajo. El producto puede causar lesiones a los animales que pasen por el área de trabajo de noche, como, por ejemplo, erizos. Consulte *Apagado del producto en la página 35*.

- Verifique que no haya piedras, ramas, herramientas, juguetes u otros objetos en el césped. Las cuchillas pueden dañarse si impactan contra un objeto.
- No levante el producto ni lo mueva cuando esté encendido.
- No permita que el producto choque con personas o animales. Si una persona o animal se interpone en el recorrido del producto, pare el producto de inmediato. Consulte *Parada del producto en la página 35*.
- No coloque ningún objeto encima del producto ni de su estación de carga.
- No utilice el producto si el botón **STOP** no funciona.
- Apague siempre el producto cuando no vaya a utilizarlo. El producto solo puede arrancarse si introduce el código PIN correcto.
- No utilice el producto al mismo tiempo que aspersores emergentes. Utilice la función *Programar* para evitar que el producto y los aspersores emergentes funcionen al mismo tiempo. Consulte *Programar en la página 28*.
- No deje que el producto funcione cuando haya agua estancada en el área de trabajo. Por ejemplo, si llueve intensamente y se forman charcos.

1.5 Instrucciones de seguridad para el mantenimiento



ADVERTENCIA: Lea las instrucciones de advertencia siguientes antes de realizar el mantenimiento del producto.

- **Apague** el producto antes de realizar tareas de mantenimiento en él.
- No utilice un equipo de limpieza de alta presión para limpiar el producto. No utilice disolventes para limpiar el producto.
- Desconecte el conector de la estación de carga antes de limpiarla o realizar tareas de mantenimiento en ella.

1.6 Seguridad de la batería



ADVERTENCIA: Lea las siguientes instrucciones de advertencia antes de utilizar el producto.

- Las baterías de iones de litio pueden explotar o causar un incendio si se desmontan, se cortocircuitan o se exponen al agua, al fuego o a altas temperaturas. Maneje con cuidado, no desmonte o abra la batería ni efectúe ningún tipo de maniobra eléctrica o mecánica peligrosa. Se debe evitar la exposición a la luz solar directa.
- No utilice una batería dañada. Deseche la batería si está dañada. Consulte *Descarte del producto en la página 57*.

1.7 Levantamiento y traslado del producto



ADVERTENCIA: El producto debe estar apagado antes de levantarlo. El producto está apagado cuando el indicador LED no está iluminado.



PRECAUCIÓN: No levante el producto mientras esté aparcado en la estación de carga. Esto podría dañar la estación de carga y el producto. Pulse el botón **STOP** y tire del producto para extraerlo de la estación de carga antes de levantarlo.

1. Pulse el botón **STOP** para detener el producto.

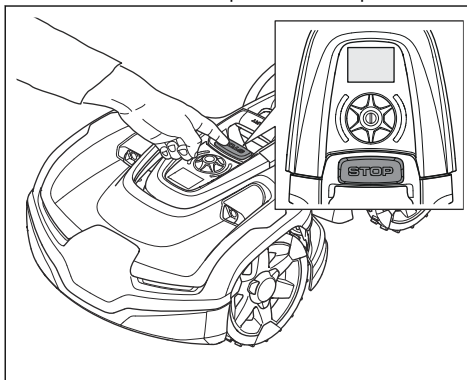

2. Introduzca el código PIN si es necesario.
3. Mantenga pulsada la **rueda de selección** durante 3 segundos para apagar el producto.
4. Asegúrese de que el indicador de estado LED se apaga.
5. Levante el producto por el asa.

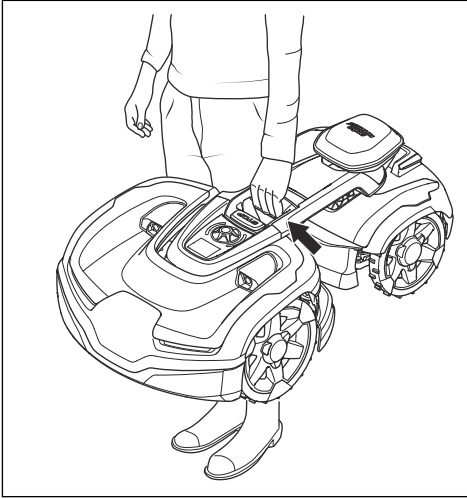

1.8.4 Servicios externos

Estos servicios están disponibles a través de las interfaces de red:

- **Servicios internos del sistema:** Permiten la gestión y configuración segura del producto mediante acceso autenticado desde la aplicación complementaria o el portal web, así como el intercambio de datos de telemetría.
- **Servicio de actualización de firmware:** Este servicio envía nuevas versiones de firmware al producto por vía inalámbrica (FOTA). Estas actualizaciones mantienen la seguridad y las funciones del producto al día.
- **Servicio de localización:** Este servicio muestra la posición del producto mediante GPS. Debe activar este servicio en la aplicación antes de poder utilizarlo.

1.8 Ciberseguridad

Recomendaciones de seguridad:

- No configure ni utilice el producto en redes públicas o que no sean de confianza.
- Revise periódicamente si hay actualizaciones de firmware disponibles para mantener el sistema seguro.

1.8.1 Interfaz Bluetooth®

La interfaz Bluetooth® está activada de forma predeterminada para facilitar la configuración, la conexión con dispositivos móviles, el control local del dispositivo y la configuración del producto mediante un dispositivo móvil. La conexión Bluetooth® utiliza un código PIN o una contraseña única para cada producto a través de la aplicación. Todas las conexiones con dispositivos están protegidas mediante cifrado BLE estándar. Utilice un PIN seguro y único para aumentar la seguridad.

1.8.2 Interfaz móvil

La interfaz móvil permite el acceso remoto a través de la aplicación complementaria, admite actualizaciones de firmware y proporciona servicios de localización. El producto utiliza protocolos estándar del sector para garantizar conexiones móviles seguras.

1.8.3 Servicio de localización

El servicio de localización utiliza GPS para mostrar la posición del producto. Esto permite activar la función de GeoFence (protección contra robos) y que los usuarios puedan ver la ubicación del producto a través de la aplicación complementaria.

2 Introducción

Código PIN de fábrica: 1234
N.º de serie:
N.º de producto:

El número de serie y el número de producto se encuentran en la placa de características técnicas y en el embalaje del producto.

- Registre su producto en www.husqvarna.com. Introduzca el número de serie del producto, el número de producto y la fecha de compra para registrar el producto.

2.1 Asistencia

Para obtener asistencia sobre el producto, vaya a la sección Asistencia en donde podrá acceder a instrucciones, guías de resolución de problemas o utilizar Husqvarna Self-Service y el Asistente de productos (si están disponibles en su mercado). Para obtener más asistencia sobre el producto, póngase en contacto con su distribuidor Husqvarna.

2.2 Descripción del producto

Nota: Husqvarna actualiza periódicamente el aspecto y el funcionamiento de los productos. Consulte *Asistencia en la página 8*.

El producto es un robot cortacésped. El producto se alimenta mediante batería y corta el césped automáticamente. Alterna continuamente entre corte y carga. El producto funciona hasta que el estado de carga de la batería es bajo o hasta que ha cortado totalmente el área de trabajo, momento en el cual se dirige a la estación de carga. El patrón de movimiento del producto se puede establecer en "irregular" o "sistemático". La técnica de corte frecuente mejora la calidad del césped y reduce el uso de fertilizantes. No es necesario recoger la hierba cortada.

El usuario selecciona los ajustes de funcionamiento en la aplicación Automower® Access del producto. La pantalla muestra los ajustes de funcionamiento seleccionados y disponibles, además del modo de funcionamiento del producto.

2.2.1 Método de instalación

Puede instalar el producto con perímetros virtuales con la tecnología EPOS™, o con límites físicos con cable delimitador.

Para la instalación con límites virtuales con tecnología EPOS™, consulte *Instalación con perímetro virtual en la página 14*. Para la instalación del cable delimitador, consulte *Instalación del cable delimitador en la página 19*.

2.2.2 Automower® Access

Automower® Access es la interfaz de usuario del producto. Consta de la pantalla, la **rueda de selección** y el botón **STOP**. Consulte *Vista general de la estructura de menús de Automower® Access en la página 12*.

2.2.3 Automower® Connect

Automower® Connect es una aplicación móvil que permite seleccionar los ajustes de funcionamiento de forma remota. El producto se puede conectar a la aplicación mediante Bluetooth® y conectividad móvil. Cuando se encuentre cerca del producto, puede conectar el dispositivo móvil y el producto mediante Bluetooth®. Para realizar algunos ajustes, es necesario estar conectado mediante Bluetooth®. Cuando el producto esté conectado a la red móvil, podrá controlarlo desde cualquier lugar. Asimismo, podrá realizar la configuración del producto. Consulte *Instalación del cable delimitador en la página 19*.

2.3 Descripción del producto

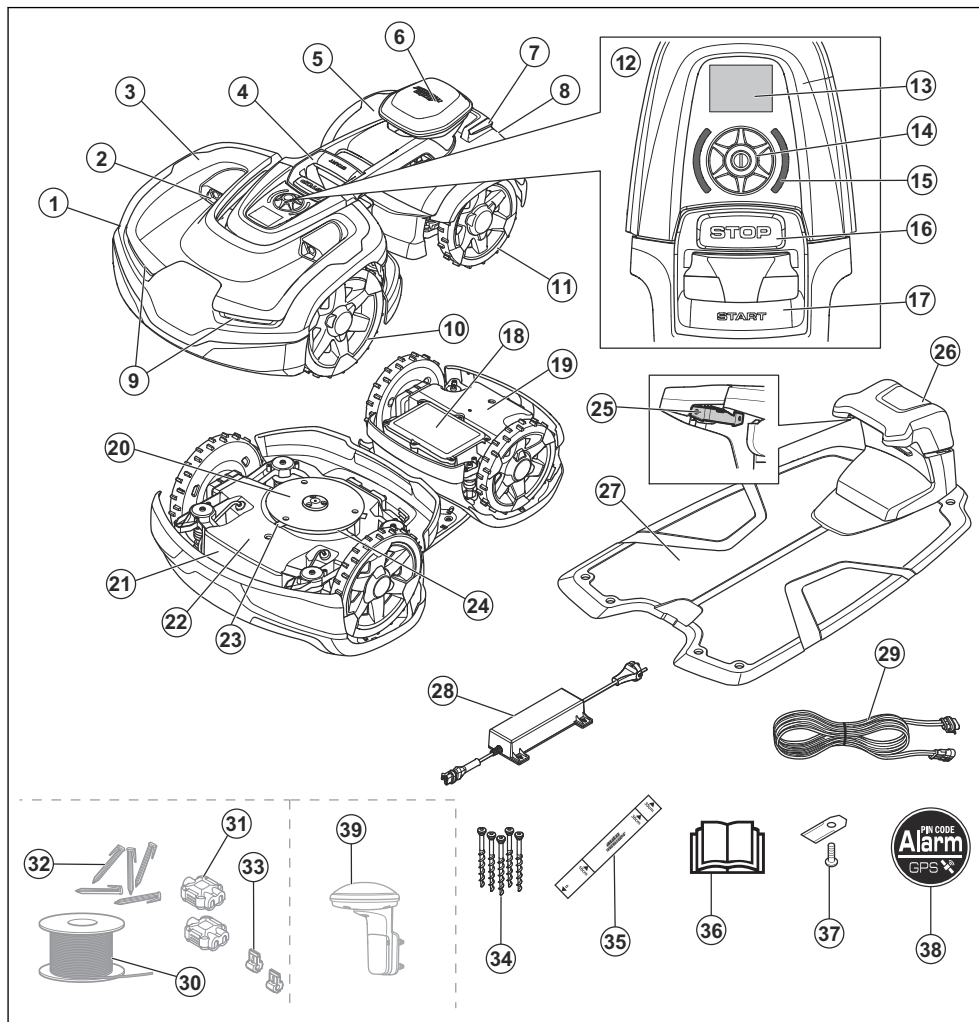

- | | |
|--------------------------------|---|
| 1. Carrocería delantera | 11. Ruedas traseras |
| 2. Sensores de ultrasonidos | 12. Automower® Access |
| 3. Cubierta superior delantera | 13. Pantalía |
| 4. Asa | 14. Rueda de selección |
| 5. Carrocería trasera | 15. Indicador de estado LED |
| 6. Módulo EPOS™ | 16. Botón STOP |
| 7. Pletinas de carga | 17. Botón START |
| 8. Cubierta superior trasera | 18. Tapa de la batería |
| 9. Faros | 19. Chasis trasero con sistema electrónico, batería y motores |
| 10. Ruedas delanteras | |
| | 20. Motor delantero |
| | 21. Motor trasero |
| | 22. Eje de la rueda trasera |
| | 23. Eje de la rueda delantera |
| | 24. Rueda trasera |
| | 25. Interruptor de encendido |
| | 26. Manillar |
| | 27. Base del manillar |
| | 28. Cable de freno |
| | 29. Cable de conexión |
| | 30. Cinta adhesiva |
| | 31. Conectores |
| | 32. Herramientas |
| | 33. Tornillos |
| | 34. Tornillos |
| | 35. Llave Allen |
| | 36. Manual de usuario |
| | 37. Llave de arranque |
| | 38. Botón de alarma |
| | 39. Botón de encendido |

20. Disco protector
21. Placa de características (incluye el código de identificación del producto)
22. Chasis delantero con componentes electrónicos y motores
23. Cuchillas
24. Disco de corte
25. Placas de contacto
26. Indicador LED de la estación de carga
27. Estación de carga
28. Fuente de alimentación¹
29. Cable de baja tensión
30. Cable de lazo para cable delimitador y cable guía²
31. Acopladores para el cable de lazo³
32. Estacas⁴
33. Conector para el cable de lazo⁵
34. Tornillos para fijar la estación de carga
35. Regla para la instalación del cable delimitador (desprenda la regla de la caja del producto)
36. Manual de usuario y guía rápida
37. Cuchillas adicionales
38. Etiqueta de advertencia
39. Estación de referencia

2.4 Símbolos que aparecen en el producto

Puede encontrar estos símbolos en el producto. Estúdielos con atención.



ADVERTENCIA: Lea las instrucciones para el usuario antes de poner en funcionamiento el producto.



ADVERTENCIA: Desactive el producto antes de manipularlo o levantarlo.



ADVERTENCIA: Mantenga una distancia de seguridad con el producto cuando este esté funcionando. Mantenga alejados las manos y los pies de las cuchillas giratorias.



ADVERTENCIA: No se monte encima del producto. No acerque las manos o los pies al producto ni los introduzca por debajo.

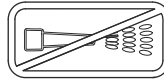

No utilice una hidrolimpiadora, ni siquiera agua corriente para limpiar el producto.

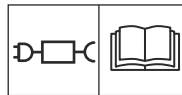

Utilice una fuente de alimentación extraíble de la potencia indicada en la etiqueta de características junto al símbolo.



Este producto cumple con las directivas vigentes de la UE.



Este producto cumple con las directivas vigentes del Reino Unido.



El producto no es un residuo doméstico. Recíclolo en unas instalaciones homologadas para la eliminación de equipos eléctricos y electrónicos.



El chasis tiene componentes sensibles a descargas electrostáticas (ESD). El chasis tiene que volver a sellarse de manera profesional. Por estos motivos, el chasis solo deberá ser abierto por técnicos de mantenimiento autorizados. Un sello roto puede invalidar la totalidad o parte de la garantía.

¹ El aspecto puede ser diferente dependiendo de los distintos mercados.

² Es una pieza del kit de instalación que se adquiere por separado.

³ Consulte la nota 2

⁴ Consulte la nota 2

⁵ Consulte la nota 2



El cable de baja tensión no se debe acortar, alargar ni empalmar.

No utilice un recortabordes cerca del cable de baja tensión. Tenga cuidado al recortar los bordes donde estén colocados los cables.

2.5 Indicador de estado LED

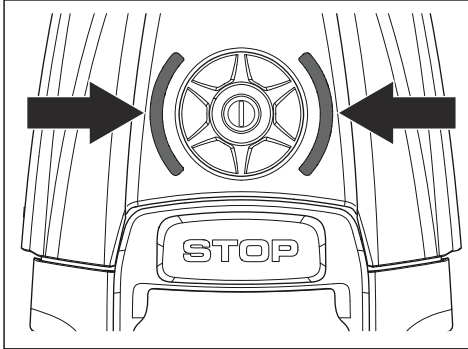

LED	Estado
Luz verde fija	En funcionamiento.
Luz verde parpadeo lento	En pausa.
Luz verde parpadeo rápido	Cargando.
Luz roja fija	Error.
Luz amarilla fija	Parado.
Luz amarilla parpadeo lento	Esperando el código PIN.
Luz azul fija	Aparcado y cargando.
Luz azul parpadeo rápido	Aparcado y cargando.
Luz azul parpadeo lento	Aparcado/operación de emparejamiento Bluetooth® activada.
Luz blanca fija	Producto apagado/se ha descargado firmware.
Luz blanca parpadeo rápido	Hay una instalación de firmware en curso.

2.6 Símbolos de la batería



ADVERTENCIA: Las baterías de Ion-Litio pueden explotar o causar un incendio si se desmontan, se cortocircuitan o se manipulan de forma brusca. No las exponga al agua, al fuego ni a altas temperaturas.



Lea las instrucciones para el usuario.



No deseche la batería echándola al fuego ni la exponga a una fuente de calor.



No sumerja la batería en agua.

2.7 Símbolos de la pantalla



El producto está en funcionamiento.



El producto está aparcado.



El producto está en pausa.



Hay un error.



El producto se controla de forma remota.



Altura de corte del producto.



Fuerza de la señal móvil.



La batería está cargando.



La conexión Bluetooth® está activada.



Nivel de carga de la batería.

2.8 Vista general de la estructura de menús de Automower® Access

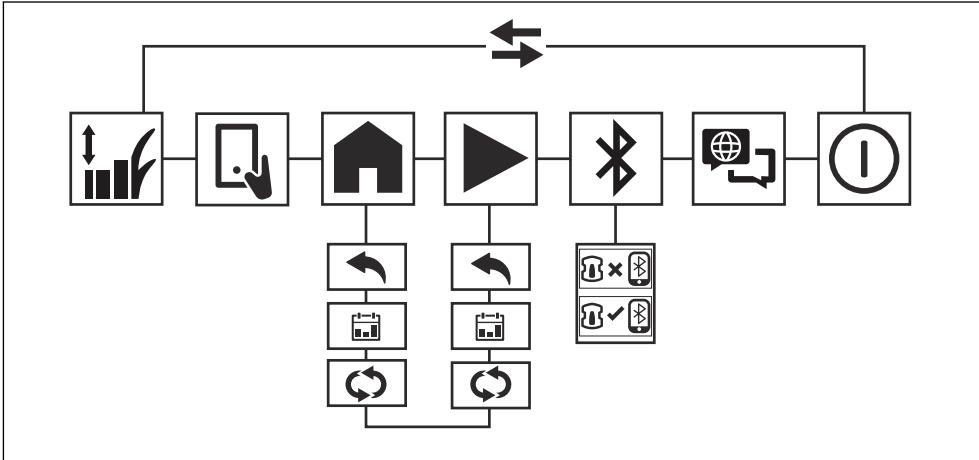

2.8.1 Símbolos del menú principal de Automower® Access



Altura de corte

La altura de corte se puede ajustar en el menú *Altura de corte*.



Control remoto

En el menú *Control remoto*, puede seleccionar la opción para controlar el producto a distancia mediante la aplicación Automower® Connect.



Aparcar

En el menú *Aparcar*, puede configurar el producto para que se aparque hasta que comience la siguiente operación programada o hasta nuevo aviso.



Cortar

En el menú *Cortar*, puede configurar que el producto inicie el proceso de corte de acuerdo con el programa establecido o en el modo Ignorar programa.



Conectar

En el menú *Conectar* puede activar el Bluetooth® y realizar una operación de emparejamiento con su dispositivo móvil.



Idioma

En el menú *Idioma* puede seleccionar el idioma para el contenido de la pantalla.



Apagar

Apagar apaga el producto.

2.8.2 Símbolos del submenú de Automower® Access



Atrás

Si selecciona *Atrás*, volverá al menú principal.



Programar

En el submenú *Programar*, puede seleccionar que el producto funcione según el horario establecido en la aplicación Automower® Connect.



Ignorar programa

En el menú *Ignorar programa*, puede seleccionar la opción de anular el programa y estacionar el producto hasta nuevo aviso.

En el menú *Cortar*, puede seleccionar que el producto continúe funcionando y anule el programa establecido.

Si solo tiene un área de trabajo, puede optar por ignorar el programa y seguir cortando hasta que cambie el modo de funcionamiento.

Si tiene más de un área de trabajo, puede optar por ignorar el programa y cortar solamente una de las áreas de trabajo. En áreas de trabajo con patrón de corte irregular, el producto cortará esta área hasta que usted cambie el modo de funcionamiento. En las áreas de trabajo con patrón de corte sistemático, el producto cortará hasta que finalice el área y, a continuación, aparcará en la estación de carga.



Conectado

El producto y el dispositivo móvil están conectados mediante Bluetooth®.



No conectado

El producto y el dispositivo móvil no están conectados mediante Bluetooth®.

- El producto tiene un accesorio que no es del fabricante o no está autorizado por este.
- El producto no se ha reparado en un centro de servicio autorizado o por un organismo homologado.

2.9 Daños en el producto

No nos hacemos responsables de los daños que pueda sufrir el producto si:

- El producto se ha reparado incorrectamente.
- El producto se ha reparado con piezas que no eran del fabricante o no autorizadas por el fabricante.

3 Instalación con perímetro virtual

3.1 Introducción



ADVERTENCIA: Asegúrese de leer y comprender el capítulo sobre seguridad antes de instalar el producto.

3.2 Descripción del sistema

El producto utiliza señales de satélite y datos de corrección para navegar. Las señales del satélite pueden ser imprecisas debido a las interferencias atmosféricas. Los datos de corrección compensan estas interferencias y ayudan al producto a operar con un control de posición preciso. Los datos de corrección están disponibles a través de EPOS™, mediante Husqvarna® Cloud usando conectividad móvil, o con una estación de referencia. Si utiliza EPOS™ a través de Husqvarna® Cloud, asegúrese de que haya una

buena cobertura móvil en toda el área de trabajo. La estación de referencia es un accesorio opcional que puede utilizarse cuando no hay cobertura móvil.

Nota: No todos los países o regiones admiten estaciones de referencia ni datos de corrección a través de Husqvarna® Cloud. Póngase en contacto con su representante local de Husqvarna para obtener más información.

El área de trabajo es la zona en la que el producto puede cortar el césped. Puede crear zonas de exclusión para evitar que el producto entre en áreas específicas. El punto de acoplamiento es una posición situada frente a la estación de carga. El producto utiliza este punto como referencia para entrar y salir de la estación de carga. Utilice rutas de paso para mover el producto entre el punto de acoplamiento y el área de trabajo.

3.3 Descripción general del sistema para una instalación con EPOS™

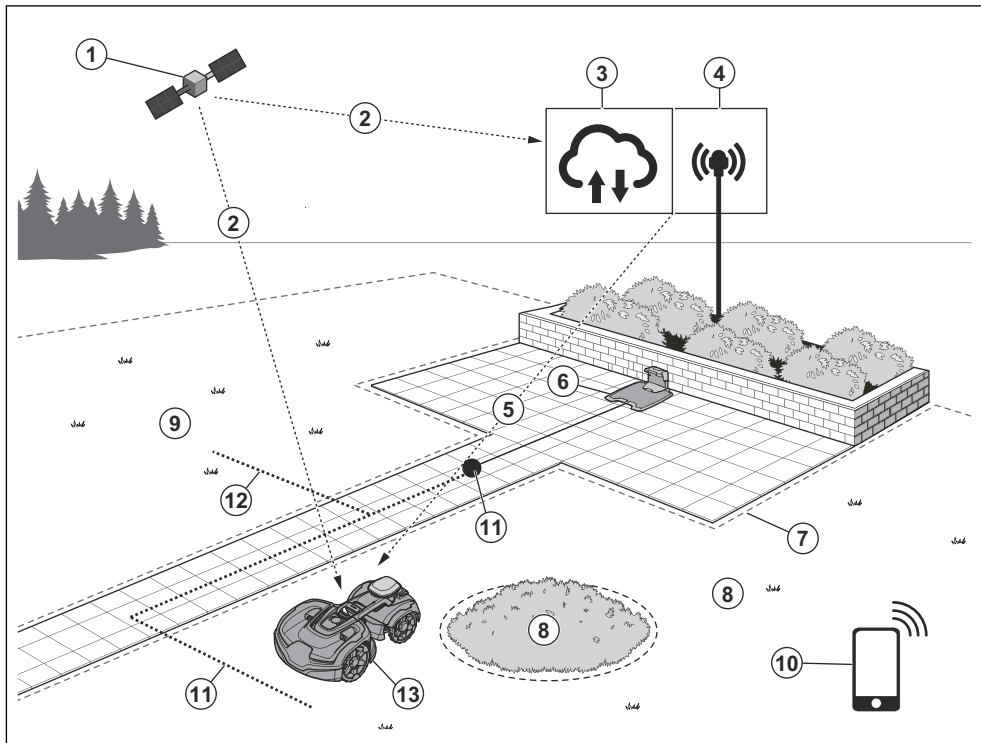

1. Satélites

2. Señales por satélite

3. Husqvarna® Cloud
4. Estación de referencia⁶
5. Datos de corrección
6. Estación de carga
7. Perímetro virtual
8. Zona de exclusión
9. Área de trabajo
10. Dispositivo móvil
11. Punto de acoplamiento
12. Ruta de paso
13. Robot cortacésped

3.4 Planificación de la instalación

- Lea el capítulo referente a la instalación antes de proceder con la instalación del producto.
- Haga un plano del área de trabajo. Incluya todos los obstáculos y marque en el plano dónde colocar la estación de carga, las áreas de trabajo, las zonas de exclusión, el punto de acoplamiento, las rutas de paso y la estación de referencia.
- El producto puede funcionar en pendientes del 70% en el área de trabajo. En los límites virtuales, la pendiente máxima admitida es del 50%. La pendiente (%) se calcula como la altura por cada metro. Por ejemplo: 10 cm/100 cm = 10%.

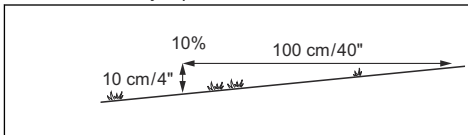

- Los edificios en forma de L dentro del área de trabajo pueden bloquear la señal de los satélites, lo que puede afectar al funcionamiento del producto en esa zona. El perímetro virtual se puede colocar como mínimo a 1.5 m (5 pies) del edificio.
- En pasillos de menos de 4 m (13 pies) de ancho, con objetos elevados a ambos lados, como edificios, setos o árboles, cree una ruta de paso para que el robot cortacésped pueda pasar, aunque sin cortar el césped.
- Si la distancia entre la copa de un árbol y el límite virtual es inferior a 4 m (13 pies), puede añadirse una zona de exclusión más adelante para evitar incluir esta área si provoca paradas frecuentes.

3.5 Preparación del área de trabajo

- Rellene los baches del césped para nivelarlo.
- Corte la hierba antes de instalar el producto. Asegúrese de que la altura del césped no supere los 6 cm (2,5 pulg.).
- Verifique que el producto pueda recibir datos de corrección desde Husqvarna® Cloud. El producto puede recibir datos de corrección si hay conexión

móvil disponible en toda el área de trabajo. Si no hay cobertura móvil en toda el área de trabajo, instalar una estación de referencia local o un kit Automower® Connect son alternativas para obtener datos de corrección.

- Si la instalación está cerca de agua, pendientes, precipicios o una vía pública, instale una barrera de protección. La barrera debe tener una altura mínima de 15 cm (6 pulg.).



PRECAUCIÓN: La barrera de protección evita que el producto caiga al agua, descienda por pendientes o acceda a vías públicas.

3.6 Preparación para la instalación de la estación de carga

Antes de instalar la estación de carga, asegúrese de que se den las siguientes condiciones en la zona de instalación:

- Un área abierta con más de 6 m (20 pies) delante de la estación de carga. Asegúrese de que el área no tenga objetos altos, como setos o edificios.
- Una superficie nivelada.

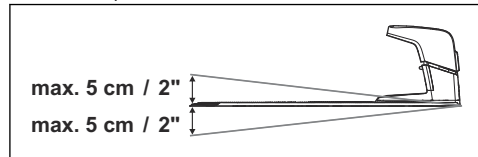

- Una superficie plana. La base de la estación de carga no debe estar inclinada.

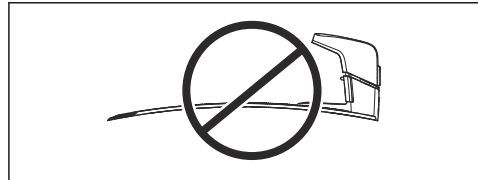

- La estación de carga puede colocarse dentro o fuera del área de trabajo.
- Debe haber acceso a una toma de corriente con un interruptor diferencial de clase A (GFCl o RCD) de un máximo de 30 mA.
- La unidad de alimentación de la estación de carga puede instalarse en una zona protegida del sol y la lluvia, y que tenga una buena ventilación.
- Si el área de trabajo tiene pendientes, Husqvarna recomienda colocar la estación de carga en la parte baja del terreno.
- El área no debe tener objetos metálicos enterrados.

⁶ Accesorio opcional que se adquiere por separado.

Nota: Los objetos metálicos pueden causar interferencias en la señal que utiliza el producto para localizar y acceder a la estación de carga.

3.6.1 Instalación de la estación de carga



PRECAUCIÓN: No abra más orificios en la base de la estación de carga.



PRECAUCIÓN: No pise la placa base de la estación de carga.



ADVERTENCIA: Asegúrese de que los enchufes del cable de baja tensión y de la fuente de alimentación están limpios y secos antes de conectarlos.

1. Coloque la estación de carga en la zona seleccionada.
2. Fije la estación de carga al suelo con los tornillos facilitados.
3. Conecte el cable de baja tensión a la estación de carga y a la fuente de alimentación.
4. Coloque la fuente de alimentación a una altura mínima de 30 cm (12 pulg.).

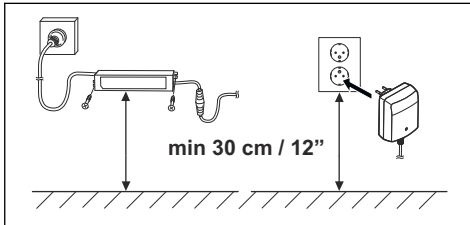

5. Conecte el cable de la fuente de alimentación a una toma de corriente de 100-240 V.
6. Asegúrese de que el indicador LED de la estación de carga esté encendido.
7. Coloque el cable de baja tensión en el suelo con estacas o entiérrelo.

3.6.2 Carga del producto

1. Coloque el producto en la estación de carga. Asegúrese de que la parte frontal y la parte posterior del producto estén alineadas. Esta alineación ayuda al producto a moverse en línea recta cuando sale de la estación de carga.

Nota: El producto comienza a cargarse automáticamente cuando se encuentra en la estación de carga.

3.6.3 Instalación de la estación de referencia

Si EPOS™ mediante Husqvarna® Cloud no está disponible y se utiliza una estación de referencia. Instale la estación de referencia de acuerdo con las instrucciones del manual de usuario de dicha estación.

3.6.4 Operación de emparejamiento con la aplicación Automower® Connect

1. Descargue la aplicación Automower® Connect en su dispositivo móvil.
2. Regístrese para crear una cuenta Husqvarna en la aplicación Automower® Connect y siga las instrucciones.
3. Introduzca el código PIN de fábrica 1234 en el producto.
4. Active Bluetooth® en su dispositivo móvil.
5. Pulse el botón Bluetooth® del producto.
6. Seleccione *Mis cortacéspedes* en la aplicación Automower® Connect y añada el producto.
7. Siga las instrucciones de la aplicación Automower® Connect.

Nota: Husqvarna recomienda cambiar el código PIN de fábrica por un nuevo código PIN en la aplicación.

3.6.5 Instalación de objetos en el mapa

La instalación de los objetos en el mapa se realiza en la aplicación Automower® Connect. Seleccione el *mapa* y, a continuación, el signo más (+) para instalar distintos objetos en el mapa.

3.6.5.1 appDrive

Para colocar objetos en el mapa, conduzca el producto con la función appDrive y añada puntos de referencia en el mapa.

3.6.5.2 Puntos de referencia

Los puntos de referencia (A) son posiciones que definen los límites virtuales y los caminos (B). Puedes añadir, eliminar y modificar los puntos de referencia en la aplicación después de la instalación. Husqvarna recomienda utilizar un número reducido de puntos de referencia. Las líneas entre los puntos de referencia son rectas. Para crear una curva suave, utilice varios puntos de referencia. Husqvarna recomienda una distancia mínima de 30 cm (1 pie) entre los puntos de referencia. El producto no puede cruzar el perímetro virtual.

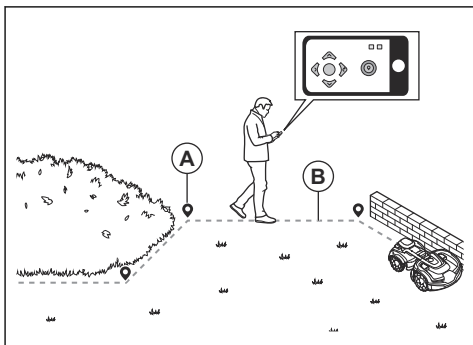

Nota: La posición del punto de referencia al colocar un área de trabajo o una zona de exclusión se corresponde con la esquina delantera izquierda del producto.

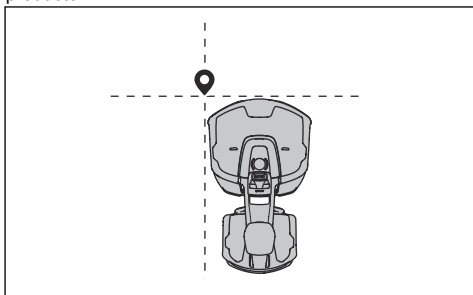

Nota: La posición del punto de referencia al colocar una ruta de paso o una ruta hacia un punto de mantenimiento se corresponde con la parte central del producto entre las ruedas motrices.

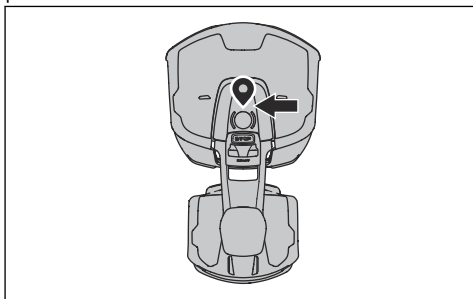

3.6.5.3 Punto de acoplamiento

Delante de la estación de carga hay un punto de acoplamiento. Se utiliza para que el producto navegue hacia la estación de carga y desde ella. El punto de acoplamiento debe tener una vista sin obstáculos del cielo. Si el punto de acoplamiento está fuera de

las áreas de trabajo, instale una ruta de paso desde el punto de acoplamiento hasta las áreas de trabajo. Consulte *Ruta de paso en la página 18*.

El punto de acoplamiento puede establecerse a una distancia de 70 a 250 cm (28 a 98 pulg.) de la estación de carga.

Nota: Las distancias de marcha atrás cortas reducen el riesgo de dejar marcas en el césped. Puede necesitarse una distancia de marcha atrás larga para captar señales por satélite suficientes en el punto de acoplamiento.

3.6.5.4 Área de trabajo

Un área de trabajo se delimita mediante perímetros virtuales. Es la zona en la que el producto opera y corta la hierba. Al instalar un área de trabajo, el producto se conduce con appDrive hacia la derecha alrededor del perímetro del área de trabajo y se establecen puntos de referencia a lo largo del recorrido.

3.6.5.5 Zona de exclusión

Una zona de exclusión es un área en la que no se permite la entrada del producto. Para instalar una zona de exclusión, el producto se conduce con appDrive hacia la izquierda alrededor del perímetro de dicha zona mientras se establecen puntos de referencia a lo largo del recorrido.

Se recomienda crear zonas de exclusión en los siguientes casos:

- Alrededor de todos los obstáculos, como árboles, raíces y piedras.
- Para excluir pendientes del área de trabajo que superen el 70%.
- Alrededor de objetos que tengan un tamaño superior a 2 x 2 m (6,6 x 6,6 pies). para mejorar la navegación del producto.

Una zona de exclusión debe tener un tamaño mínimo de 30 x 30 cm (1 x 1 pies). La zona de exclusión debe incluir toda el área (A) a la que el producto no debe acceder.

Nota: No cree una zona de exclusión (B) que atraviese el área de trabajo con el fin de impedir que el producto acceda a otras partes del área.

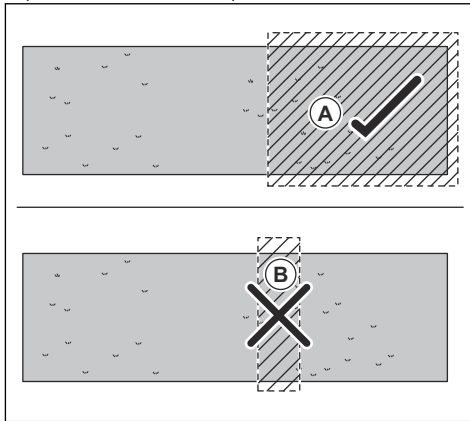

3.6.5.6 Ruta de paso

Utilice una ruta de paso si el punto de acoplamiento no está en el área de trabajo. Una ruta de paso es una vía establecida entre el punto de acoplamiento y el área de trabajo. El producto no corta la hierba cuando funciona a lo largo de una ruta de paso.

El ancho del pasillo de la ruta de paso se puede ajustar entre 2 y 5 m (6,6 y 16,4 pies). No instale la ruta de paso a través de una zona de exclusión.

3.6.5.7 Punto de mantenimiento

Un punto de mantenimiento es un punto definido donde puede aparcar el producto. También incluye una ruta al punto de acoplamiento. Primero debe establecer el punto de mantenimiento y luego crear el camino desde ese punto hasta el punto de acoplamiento.

El ancho del pasillo de la ruta se puede ajustar entre 2 y 5 m (6,6 y 16,4 pies). No instale la ruta a través de una zona de exclusión.

4 Instalación del cable delimitador

4.1 Introducción sobre la instalación



ADVERTENCIA: Asegúrese de leer y comprender el capítulo sobre seguridad antes de instalar el producto.



PRECAUCIÓN: Utilice material para la instalación y piezas de repuesto originales.

Nota: Consulte www.husqvarna.com para obtener más información acerca de la instalación.

4.2 Componentes principales para la instalación

La instalación incluye los siguientes componentes:

- Un robot cortacésped que corta el césped automáticamente.
- Una estación de carga, que tiene tres funciones:
 - Enviar señales de control a lo largo del cable delimitador.
 - Enviar señales de control a lo largo del cable guía para que el producto pueda seguir este cable hasta ciertas zonas remotas del jardín y encontrar el camino de vuelta a la estación de carga.
 - Cargar el producto.
- Una fuente de alimentación, que se conecta a la estación de carga y a una toma de corriente de 100-240 V.
- Cable de lazo, que se debe colocar alrededor del área de trabajo y de los objetos y plantas con los que el producto no debe chocar. El cable de lazo se utiliza tanto para el cable delimitador como para el cable guía.

4.3 Preparación para la instalación



PRECAUCIÓN: Los charcos del césped pueden causar daños en el producto.



PRECAUCIÓN: Lea el capítulo referente a la instalación antes de proceder con la instalación del producto.

- Haga un plano del área de trabajo en el que se incluyan todos los obstáculos. Esto facilita la

tarea de determinar el lugar donde colocará la estación de carga, la estación de referencia y los perímetros virtuales.

- Marque en el plano los lugares donde situará la estación de carga, la estación de referencia, el punto de mantenimiento, las rutas de paso y los perímetros virtuales de las áreas de trabajo y las zonas a evitar.
- Rellene los baches del césped para nivelarlo.
- Corte la hierba antes de instalar el producto. Asegúrese de que la hierba tiene una altura máxima de 10 cm (4 pulg.).

Nota: Durante las primeras semanas tras la instalación, el ruido que emite el producto al cortar el césped puede que sea más alto de lo normal. Con el tiempo, ese ruido irá disminuyendo.

4.4 Antes de instalar los cables

Puede optar por montar los cables con estacas o enterrarlos. Puede combinar ambos métodos en la misma zona de trabajo.



PRECAUCIÓN: Si utiliza un escarificador en la zona de trabajo, entierre el cable delimitador y el cable guía para no dañarlos.

4.4.1 Determinar el lugar donde se colocará la estación de carga

- Deje un mínimo de 3 m (10 pies) de espacio libre delante de la estación de carga.
- Deje un mínimo de 1.5 m (5 pies) de espacio libre a ambos lados (derecho e izquierdo) de la estación de carga.
- Coloque la estación de carga cerca de una toma de corriente.
- Coloque la estación de carga sobre una superficie plana.
- La base de la estación de carga no debe estar doblada.

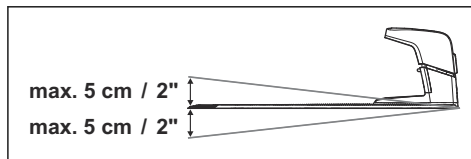

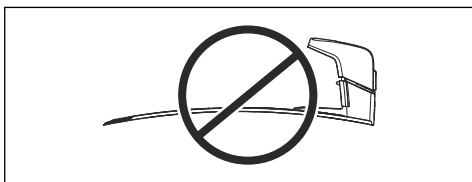

- Coloque la estación de carga en la sección abierta de mayor tamaño de la zona de trabajo.
- Coloque la estación de carga en una zona que no tenga sistema de riego.
- Coloque la estación de carga en una zona que esté protegida de la luz del sol.
- Si la estación de carga se instala en una isla, conecte el cable guía a la isla. Consulte la sección *Habilitar una isla en la página 23*.

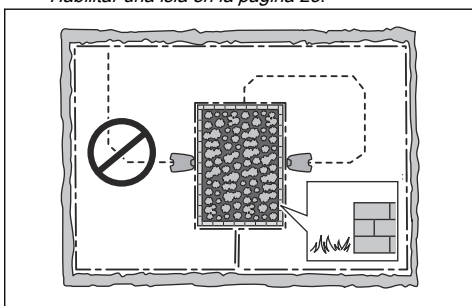

4.4.2 Determinación del lugar en el que colocar la fuente de alimentación



PRECAUCIÓN: Asegúrese de que las cuchillas del producto no puedan cortar el cable de baja tensión.

- Coloque la fuente de alimentación en una zona a cubierto y protegida del sol y la lluvia.
- Coloque la fuente de alimentación en una zona bien ventilada.
- Enchufe la fuente de alimentación a una toma de corriente conectada a un interruptor diferencial (RCD) con una corriente de desconexión de 30 mA como máximo.

Hay disponibles como accesorios cables de baja tensión de distinta longitud.

4.4.3 Elección del lugar donde se colocará el cable delimitador



PRECAUCIÓN: Debe haber una barrera con una altura mínima de 15 cm (6 pulg.) entre el cable delimitador y las masas de agua, las pendientes, los

precipicios o las vías públicas. De esta forma, evitará daños en el producto.



PRECAUCIÓN: No utilice el producto sobre grava.



PRECAUCIÓN: No haga curvas muy cerradas cuando instale el cable delimitador.



PRECAUCIÓN: Para lograr un funcionamiento óptimo sin ruido, aisle todos los obstáculos como, por ejemplo, árboles, raíces y piedras.

El cable delimitador debe colocarse formando un lazo alrededor del área de trabajo. Los sensores del producto detectan cuando este se aproxima al cable delimitador y hacen que cambie de dirección. Todas las partes que componen el área de trabajo deben encontrarse a un máximo de 35 m (115 pies) del cable delimitador.

Para facilitar la conexión entre el cable guía y el cable delimitador, se recomienda hacer un ojal en el cable delimitador por el que se pasará el cable guía para conectarlos. Realice el ojal con unos 20 cm (8 pulg.) de cable delimitador.

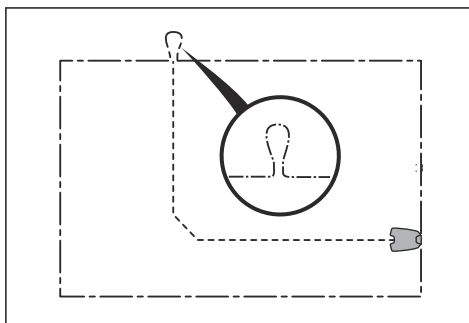

Nota: Elabore un plano del área de trabajo antes de instalar el cable delimitador y el cable guía.

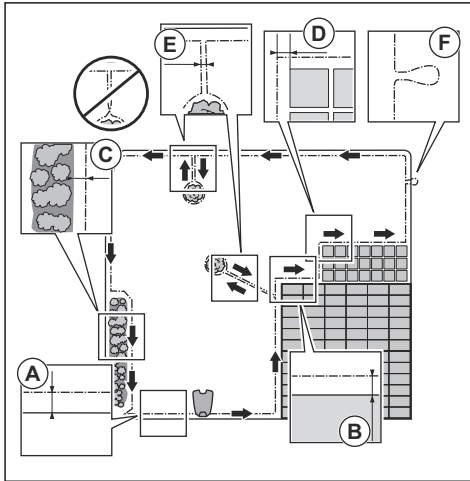

- Coloque el cable delimitador alrededor de toda el área de trabajo (A). Ajuste la distancia entre el cable delimitador y los obstáculos.
- Coloque el cable delimitador a 35 cm (14 pulg.) (B) de un obstáculo que tenga más de 5 cm (2 pulg.) de altura.

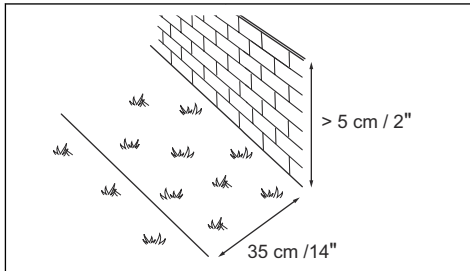

- Coloque el cable delimitador a 30 cm (12 pulg.) (C) de un obstáculo que tenga 1-5 cm (0.4-2 pulg.) de altura.

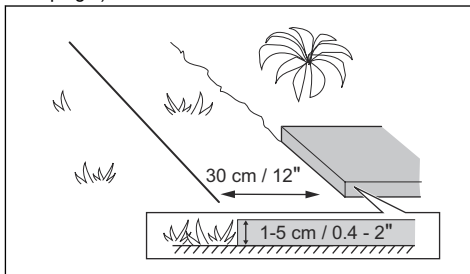

- Coloque el cable delimitador a 10 cm (4 pulg.) (D) de un obstáculo que tenga menos de 1 cm (0.4 pulg.) de altura.

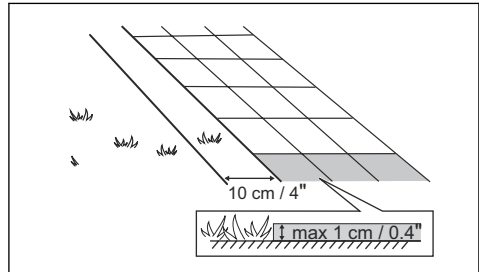

- Si tiene un sendero de adoquines a ras del césped en el jardín, coloque el cable delimitador debajo de los adoquines.

Nota: Si el sendero de adoquines tiene un ancho mínimo de 30 cm (12 pulg.), utilice el ajuste de fábrica para la función *Avanzar más allá del cable* para cortar toda la hierba contigua a los adoquines. Consulte *Conducir fuera cable en la página 30*.

- Si hace una isla, coloque el cable delimitador que entra y sale de la isla cerca el uno del otro (E). Coloque los cables en la misma estaca. Consulte *Habilitar una isla en la página 23*.
- Haga un ojal (F) en el punto en el que el cable guía se vaya a conectar al cable delimitador.

4.4.4 Cómo colocar el cable delimitador alrededor de la estación de carga

- Husqvarna recomienda colocar los cables delimitadores en línea recta desde la estación de carga (A).

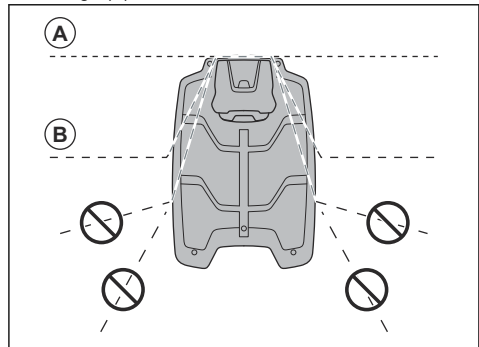

- Si es necesario, puede colocar el cable delimitador debajo de la estación de carga en ángulo (B).

Nota: No coloque el cable delimitador demasiado por debajo de la estación de carga. El producto puede experimentar dificultades para encontrar la estación de carga y entrar en ella.

4.4.4.1 Colocación del cable delimitador en pendiente

El producto puede utilizarse en pendientes del 70%. Las pendientes con más de 70% de inclinación deben demarcarse con el cable delimitador. La inclinación (%) se calcula como la altura por cada metro. Por ejemplo: 10 cm / 100 cm = 10%.

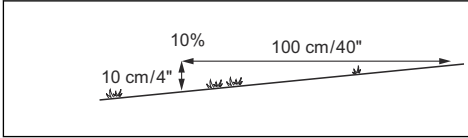

- El producto funciona de la forma prevista en pendientes con una inclinación máxima de 50% en el área de trabajo. Mantenga una separación de 1.5 entre el cable delimitador y cualquier obstáculo, o entre diferentes obstáculos.
- En el caso de pendientes de 50-70% de inclinación, asegúrese de que no haya obstáculos en la zona de la pendiente. Debe haber una distancia de 1.5 m (5 pies) entre la parte inferior de la pendiente y el cable delimitador.

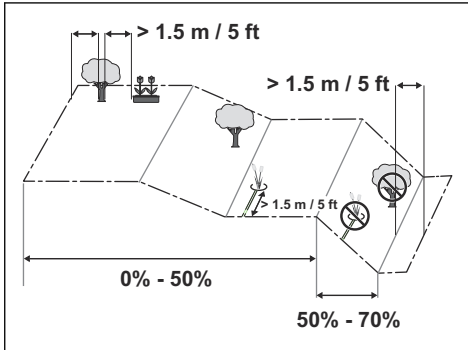

- Asegúrese de que haya una zona de 50 cm (1.6 pies) entre el terreno nivelado y las pendientes pronunciadas.

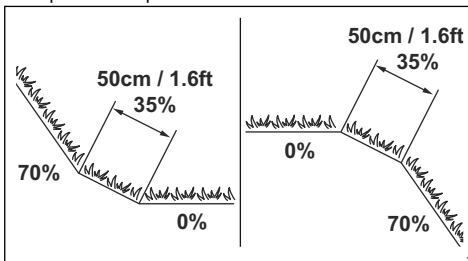

- Si la pendiente está junto a una vía pública, coloque un obstáculo de 15 cm (6 pulg.) como mínimo en el perímetro donde se encuentra la pendiente. El obstáculo puede consistir en un muro o una valla.

4.4.4.2 Pasillos

Un pasillo es un tramo con cable delimitador a ambos lados que sirve para conectar 2 partes de la zona de trabajo. El pasillo debe tener un mínimo de 2 m (6.5 pies) de ancho para obtener un buen resultado de corte. Los pasillos cortos pueden tener una anchura de tan solo 60 cm (2 pies) si se coloca un cable guía a través del pasillo. Los pasillos largos y estrechos pueden afectar negativamente al resultado del corte.

Nota: Si el pasillo tiene menos de 2 m (6.5 pulg.) de ancho, instale un cable guía a través del pasillo.

El producto se desplaza siempre por el lado izquierdo del cable guía (si se mira en dirección a la estación de carga). Se recomienda que la distancia entre el cable guía y el cable delimitador sea un tercio del ancho total del pasillo en el lado derecho y de dos tercios del ancho total del pasillo en el lado izquierdo del cable guía (A). La separación mínima entre el cable guía y el cable delimitador es de 30 cm / 12 pulg.

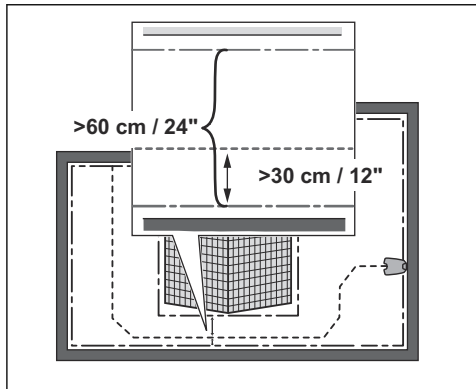

Las zonas sin salida deben ser, como mínimo de 2.5 m (8.5 pies) de ancho.

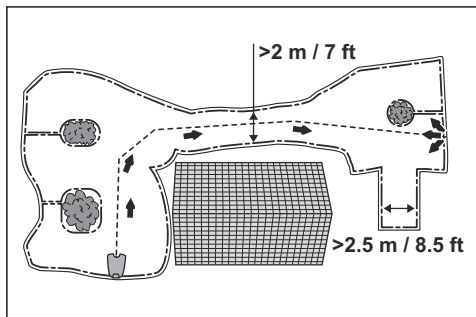

4.4.4.3 Habilitar una isla



PRECAUCIÓN: No cruce las secciones del cable de vuelta. Las secciones del cable de vuelta deben discurrir en paralelo.



PRECAUCIÓN: No coloque el cable guía sobre el cable delimitador.



PRECAUCIÓN: Aísle o quite los obstáculos que tengan menos de 15 cm (6 pulg.) de altura. Aísle o quite los obstáculos que provoquen ligeras pendientes, como piedras, plantas o raíces. De esta forma, evitará daños en las cuchillas del producto.

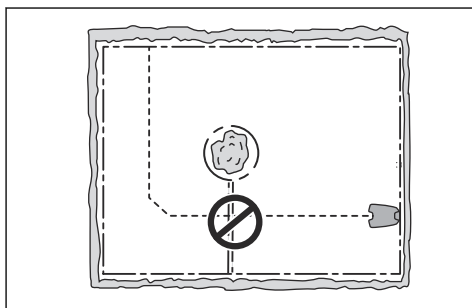

Para crear islas, aísle espacios en la zona de trabajo con el cable delimitador. Es recomendable que aísle cualquier objeto estable presente en la zona de trabajo.

Algunos obstáculos se mantienen firmes ante una colisión, por ejemplo, los árboles y los arbustos de más de 15 cm (6 pulg.) de altura. Cuando el producto choca con ellos, cambia de dirección.

- Dirija el cable de vuelta hacia el obstáculo y alrededor de él para habilitar una isla.
- Una las 2 secciones de ida y de vuelta del cable delimitador de la isla. De esta forma, el producto se desplazará por el cable.
- Coloque las 2 secciones del cable de vuelta en la misma estaca.
- Asegúrese de que haya, como mínimo, 1.5 de espacio vacío antes de un obstáculo.

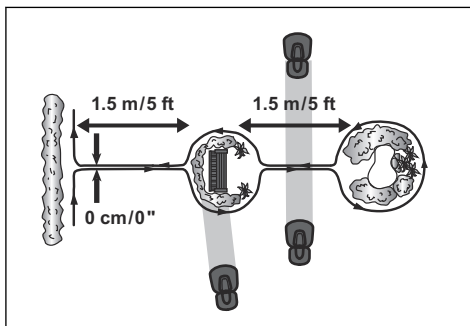

4.4.4.4 Creación de un área secundaria

Cree un área secundaria (B) si la zona de trabajo tiene 2 áreas que no están conectadas por un pasillo. La zona de trabajo donde se encuentre la estación de carga será el área principal (A).

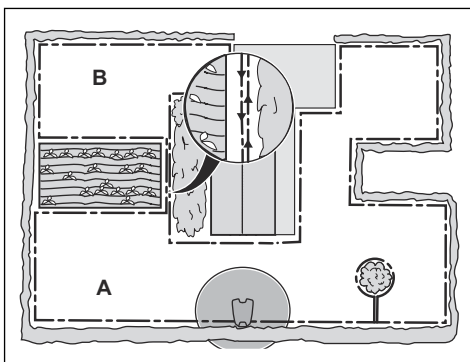

Nota: El producto debe trasladarse manualmente entre el área principal y el área secundaria.

- Coloque el cable delimitador alrededor del área secundaria (B) para crear una isla. Consulte la sección *Habilitar una isla en la página 23*.

Nota: El cable delimitador debe colocarse formando 1 lazo alrededor de toda la zona de trabajo (A + B).

Nota: Cuando el producto corta la hierba en el área secundaria, debe seleccionarse el modo *Área secundaria*. Consulte la sección *Área secundaria en la página 34*.

4.4.5 Determinar el lugar donde se colocará el cable guía

Coloque el cable guía procedente de la estación de carga atravesando el área de trabajo y conéctelo al cable delimitador. Este producto tiene 2 cables guía. Siga el mismo procedimiento para todos los cables guía.

- Coloque el cable guía en una línea que se encuentre como mínimo a 2 m (7 ft) delante de la estación de carga.
- Asegúrese de que el cable guía tenga el máximo espacio libre posible a la izquierda con respecto a la estación de carga.
- Coloque el cable guía como mínimo a 30 cm (12 pulg.) del cable de vuelta.
- No haga curvas cerradas cuando instale el cable guía.

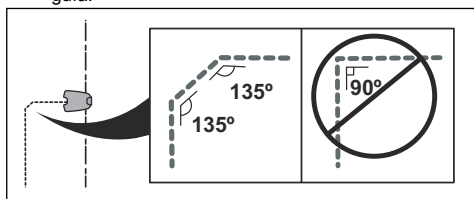

- Si en la zona de trabajo hubiera alguna pendiente, coloque el cable guía en línea recta desde la parte inferior de la pendiente hasta la parte superior de esta. Si no fuera posible conseguir una línea recta, coloque el cable guía en posición diagonal atravesando la pendiente.

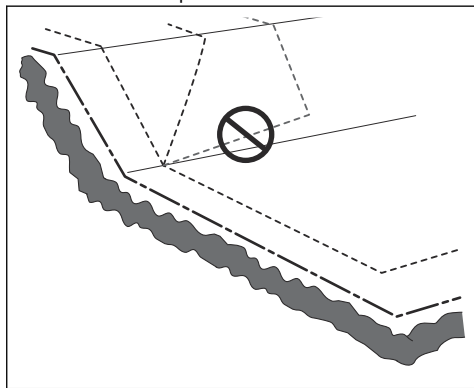

PRECAUCIÓN: No coloque el cable guía en paralelo con la pendiente, como se indica en la ilustración. De hacerse, puede aumentarse el desgaste del césped.

4.4.6 Ejemplos de zona de trabajo

- Si la estación de carga se coloca en una zona pequeña (A), asegúrese de que la distancia hasta el cable delimitador sea de al menos 3 m (10 pies) delante de la estación de carga.
- Si la zona de trabajo tiene un pasillo (B) sin un cable guía instalado, la distancia mínima recomendada entre los cables delimitadores debe ser de 2 m/6.5 pies. Con un cable guía instalado en el pasillo, la distancia mínima recomendada entre los cables delimitadores debe ser de 60 cm/24 pulg.
- Si la zona de trabajo tiene áreas conectadas por un pasillo estrecho (B), puede configurar el producto para que primero siga y luego abandone el cable guía después de una distancia determinada (C). Los ajustes se pueden cambiar en *Cobertura césped en la página 30*.
- Utilice la navegación asistida por GPS, que ayuda al producto a optimizar el funcionamiento. Consulte la sección *Cobertura césped en la página 30*.
- Si la zona de trabajo incluye una zona secundaria (D), consulte *Creación de un área secundaria en la página 23*. Ponga el producto en la zona secundaria y seleccione el modo *Área secundaria*.

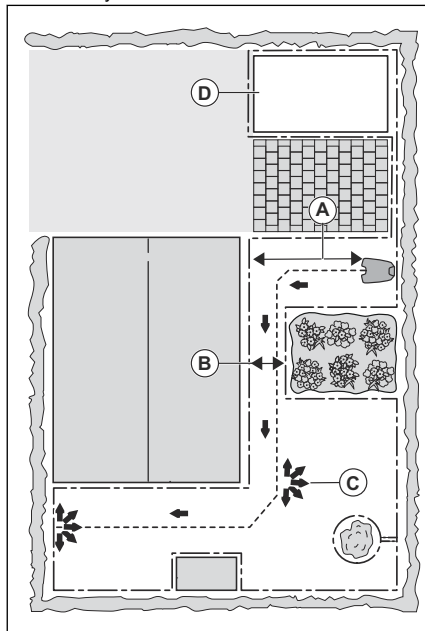

4.5 Instalación del producto

4.5.1 Herramientas de instalación

- Martillo/mazo de plástico: Para facilitar la colocación de las estacas en el suelo.
- Cortabordes/pala recta: Para enterrar el cable delimitador.
- Alicates universales: Para cortar el cable delimitador y presionar los conectores para unirlos.
- Alicates ajustables: Para presionar los acopladores juntos.

4.5.2 Instalación de la estación de carga



PRECAUCIÓN: No abra más orificios en la base de la estación de carga.



PRECAUCIÓN: No pise la placa base de la estación de carga.



ADVERTENCIA: Asegúrese de que los enchufes del cable de baja tensión y de la fuente de alimentación están limpios y secos antes de conectarlos.

1. Coloque la estación de carga en la zona seleccionada.

Nota: No fije la estación de carga al suelo con los tornillos suministrados hasta que no haya instalado el cable guía. Consulte *Instalar el cable guía en la página 26*.

2. Conecte el cable de baja tensión a la estación de carga y a la fuente de alimentación.
3. Coloque la fuente de alimentación a una altura mínima de 30 cm (12 pulg.).

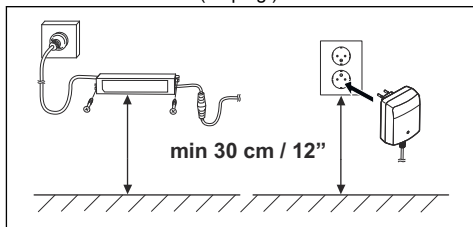

4. Conecte el cable de la fuente de alimentación a una toma de corriente de 100-240 V.
5. Coloque el cable de baja tensión en el suelo con estacas o entérrelo. Consulte *Colocación del cable con estacas en la página 26* o *Instalación bajo tierra del cable en la página 27*.

6. Fije la estación de carga a tierra con los tornillos suministrados después de instalar el cable guía. Consulte *Instrucciones de seguridad para el mantenimiento en la página 6*.

4.5.3 Carga del producto

1. Coloque el producto en la estación de carga. Asegúrese de que la parte frontal y la parte posterior del producto estén alineadas. Esta alineación ayuda al producto a moverse en línea recta cuando sale de la estación de carga.

Nota: El producto comienza a cargarse automáticamente cuando se encuentra en la estación de carga.

4.5.4 Instalación del cable delimitador



PRECAUCIÓN: No deje enrollado el cable sobrante. El cable enrollado provoca interferencias con el producto.

1. Coloque el cable delimitador por toda la zona de trabajo. Inicie y complete la instalación por detrás de la estación de carga.
2. Abra el conector y coloque el cable delimitador en él.

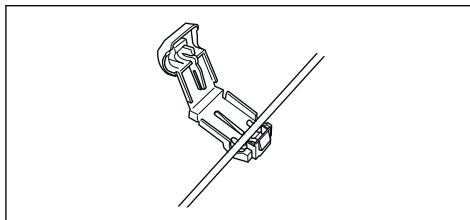

3. Cierre el conector con unos alicates.

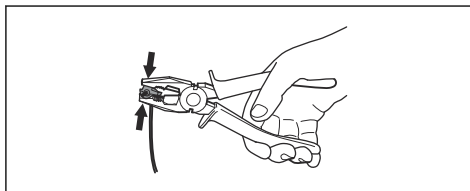

4. Corte el cable delimitador 1-2 cm (0.4-0.8 pulg.) por encima de cada conector.
5. Coloque el extremo derecho del cable delimitador en el canal con la marca "AR".
6. Coloque el extremo izquierdo del cable delimitador en el canal con la marca "AL".
7. Presione el conector derecho sobre el pasador metálico de la estación de carga con la marca "AR".

8. Presione el conector izquierdo sobre el pasador metálico de la estación de carga con la marca "AL".
9. Coloque la marca del cable en el cable de vuelta izquierdo y derecho. No pise la estación de carga.

4.5.5 Instalar el cable guía



PRECAUCIÓN: No se consideran técnicas de empalme válidas retorcer los hilos de dos cables entre sí ni utilizar un bloque de terminales roscados aislados con cinta aislante. La humedad del suelo hará que el cable se oxide y, tras un tiempo, puede producirse un circuito abierto.

1. Abra el conector y coloque el cable en él.
2. Cierre el conector con unos alicates.
3. Corte el cable guía 1-2 cm (0.4-0.8 pulg.) por encima de cada conector.
4. Inserte el cable guía por la ranura de la base de la estación de carga.
5. Presione el conector sobre el pasador metálico de la estación de carga con la marca "G1, G2, G3".
6. Desconecte la estación de carga de la toma de corriente.
7. Coloque el extremo del cable guía en el ojal del cable delimitador.
8. Corte el cable delimitador con unos alicates.
9. Conecte el cable guía al cable delimitador con un acoplador.

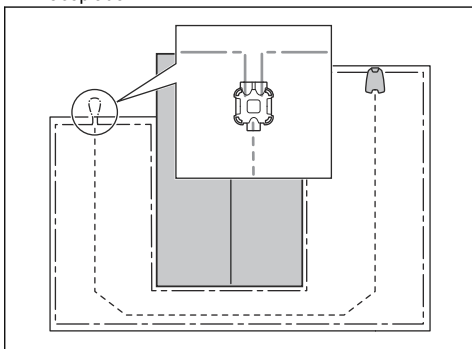

- a) Inserte los 2 extremos del cable delimitador y el extremo del cable guía a fondo en el acoplador.

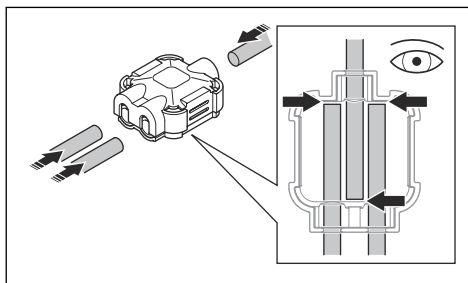

Nota: Asegúrese de haber introducido los cables completamente en el acoplador para una instalación correcta.

- b) Presione la tapa del acoplador con unos alicates para fijar los cables en el acoplador.

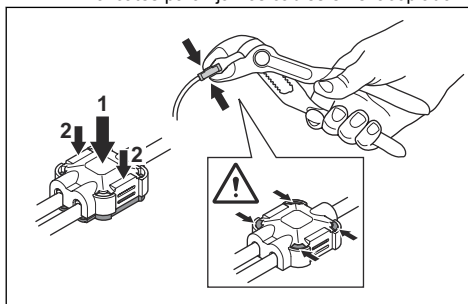

10. Fije el cable guía al suelo con estacas o entierre el cable guía en el suelo. Consulte *Colocación del cable con estacas en la página 26* o *Instalación bajo tierra del cable en la página 27*.
11. Conecte la estación de carga a la toma de corriente.

4.5.6 Colocación del cable con estacas



PRECAUCIÓN: Asegúrese de que las estacas fijen bien al suelo el cable.



PRECAUCIÓN: Si el césped se corta demasiado bajo justo después de la instalación, se puede dañar el aislamiento del cable. Es posible que, si el aislamiento está dañado, no aparezcan interrupciones hasta varias semanas o meses después.

1. Coloque el cable en el suelo.
2. Coloque las estacas a un máximo de 75 cm (30 pulg.) de distancia entre sí.
3. Fije las estacas en el suelo con un martillo convencional o con cabeza de plástico.

Nota: El cable se cubrirá con hierba y no será visible en unas semanas.

4.5.7 Instalación bajo tierra del cable

- Abra una zanja en el suelo con un cortabordes o una pala recta.
- Entierre el cable 1-20 cm (0.4-8 pulg.) en el suelo.

4.5.8 Extensión de cable delimitador o el cable guía

Nota: Extienda el cable delimitador o el cable guía si son muy cortos para el área de trabajo. Utilice piezas de repuesto originales, por ejemplo, acopladores.

1. Desconecte la estación de carga de la toma de corriente.
2. Corte el cable delimitador o el cable guía en el punto necesario para instalar la extensión con la ayuda de unos alicates.
3. A continuación, añada el cable donde necesite instalar la extensión.
4. Coloque el cable delimitador o el cable guía en la posición deseada.
5. Coloque los extremos del cable en un acoplador.

Nota: Cerciórese de que pueda ver los extremos del cable delimitador o del cable guía a través de la zona transparente del acoplador.

6. Presione la tapa del acoplador con unos alicates para fijar los cables en el acoplador.

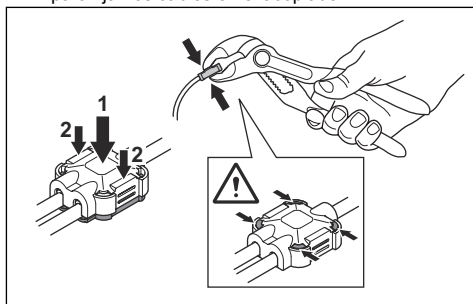

7. Fije el cable delimitador o el cable guía en su lugar con estacas.
8. Conecte la estación de carga a la toma de corriente.

4.5.9 Comprobación visual de la estación de carga

1. Asegúrese de que el indicador LED de la estación de carga esté encendido en verde. Para obtener

más información sobre el indicador LED, consulte *Indicador LED de la estación de carga en la página 51*.

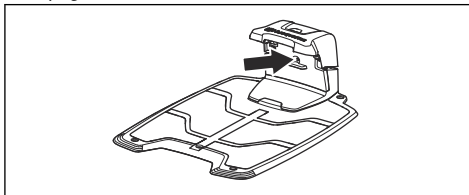

2. Si el indicador LED no está encendido de color verde, revise la instalación. Consulte *Indicador LED de la estación de carga en la página 51* y *Instalación de la estación de carga en la página 25*.

4.5.10 Operación de emparejamiento con la aplicación Automower® Connect

1. Descargue la aplicación Automower® Connect en su dispositivo móvil.
2. Regístrese para crear una cuenta Husqvarna en la aplicación Automower® Connect y siga las instrucciones.
3. Introduzca el código PIN de fábrica 1234 en el producto.
4. Utilice la rueda de selección del producto para seleccionar el menú Bluetooth® y activar el modo de operación de emparejamiento.
5. Seleccione *Mis cortacéspedes* en la aplicación Automower® Connect y añada el producto.
6. Siga las instrucciones de la aplicación Automower® Connect.

Nota: Husqvarna recomienda cambiar el código PIN de fábrica por un nuevo código PIN en la aplicación.

5 Ajustes

El producto se suministra de fábrica con una serie de ajustes que pueden adaptarse a cada área de trabajo.

5.1 Programar



En *Programar* puede modificar los ajustes del programa del producto.

La *herramienta Programar* adapta el programa al tamaño de su área de trabajo. La función *Programar* controla las horas en las que debe funcionar el producto. Cuando el producto no esté en funcionamiento, se aparca en la estación de carga. Puede ver las horas y los días en los que funciona el producto en el resumen del programa de la aplicación.

5.1.1 Ajuste del programa para corte sistemático

- Establezca el programa de modo que el producto funcione durante el mayor tiempo posible.

Nota: Una vez que el producto ha cortado el área de trabajo, se dirige de vuelta a la estación de carga. Cuando se inicia la siguiente sesión, el producto vuelve a cortar toda el área de trabajo.

Nota: Si el producto no ha cortado toda el área de trabajo antes de que finalice la sesión, vuelve a la estación de carga. Cuando se inicia la siguiente sesión, el producto continúa cortando desde donde lo dejó.

- Para cortar un área de trabajo 2 veces al día, puede establecer 2 programas diferentes. Establezca el programa para que el producto tenga tiempo suficiente para cortar todo el área de trabajo.
- Con 2 o más programaciones paralelas, el producto comienza a cortar donde lleva más tiempo sin cortar.
- Asegúrese de que el producto termina de cortar cada área de trabajo en menos de 24 horas. Si el producto debe cortar una área de trabajo durante más de 24 horas, divídala en áreas de trabajo más pequeñas.

5.1.2 Ajuste del programa para corte irregular

El producto funciona durante todo el tiempo programado con un corte irregular.

- Reduzca el tiempo programado o utilice la función *Temporizador clima* para evitar el deterioro de la hierba. Consulte *Temporizador clima en la página 29*.
- Si el resultado de corte no es satisfactorio, aumente el tiempo programado. Consulte *Programar en la página 28*.
- Con 2 o más programaciones paralelas en diferentes áreas de trabajo, el producto empieza a cortar 1 área de trabajo. Después de cada carga del producto, éste comienza a cortar otra área de trabajo.

5.2 Altura de corte



5.2.1 Ajuste de la altura de corte

La altura de corte se ajusta específicamente para cada área de trabajo.

La altura de corte se puede ajustar a 3-7 cm (1.2-2.8 pulg.).



PRECAUCIÓN: Durante las primeras semanas tras una nueva instalación, la altura de corte se debe establecer en el valor de 7 cm/2.8 pulg. para evitar dañar el cable de lazo. La altura de corte se puede bajar cada semana.

5.2.2 TargetHeight

Utilice la función *TargetHeight* para bajar la altura de corte desde el máximo hasta la altura especificada de forma gradual en los siguientes 10 días. Si cambia manualmente la altura de corte durante este tiempo, se desactivará la función *TargetHeight*.

5.3 Patrón



Con una instalación EPOS™ se pueden establecer ajustes de patrón distintos para cada área de trabajo. Puede seleccionar los siguientes ajustes:

- Establecer el patrón de funcionamiento del producto.
- En algunos patrones, puede establecer la dirección del patrón.

- En algunos patrones, puede ajustar el tipo de *Corte de bordes*. Con el *Corte de bordes fijo*, el producto funciona siempre por las mismas rutas para mantener un perímetro más definido alrededor del área de trabajo. Con el *Corte de bordes variable*, el producto funciona por diferentes rutas para reducir el riesgo de dejar marcas en el césped a lo largo del perímetro virtual.

Husqvarna recomienda utilizar un patrón sistemático en áreas de trabajo grandes y abiertas. Si utiliza un patrón sistemático en un área de trabajo con obstáculos, cree zonas de exclusión alrededor de estos y utilice un patrón con muchas direcciones para obtener el mejor resultado de corte posible.

Husqvarna recomienda utilizar un patrón irregular si el área de trabajo es compleja y tiene muchos obstáculos o incluye pendientes pronunciadas.

5.4 Funcionamiento



En *Funcionamiento* puede cambiar los ajustes de funcionamiento del producto.

5.4.1 Evitar objetos

La función *Evitar objetos* hace que el producto reduzca la velocidad cuando se acerque a un obstáculo para evitar chocar contra él.

Nota: Esto puede hacer que la hierba no se corte alrededor del obstáculo. Esta función puede hacer que el producto no corte la hierba alta satisfactoriamente.

5.4.2 Temporizador clima

Temporizador clima permite ajustar automáticamente el tiempo de corte según el crecimiento de la hierba. *Temporizador clima* ajusta el tiempo de corte solo para áreas de trabajo con patrón irregular. El producto no podrá funcionar más allá de los ajustes del programa.

Nota: Si se utiliza la opción *Temporizador clima*, se recomienda poner a disposición del *Temporizador de clima* el tiempo de funcionamiento más largo posible. No restrinja el programa más de lo necesario.

Los ajustes de programación determinan el primer corte del día. El producto completa 1 ciclo de corte por área de trabajo programada y, a continuación, *Temporizador clima* selecciona si el producto sigue funcionando.

Nota: *Temporizador clima* se pone a cero si el producto permanece apagado más de 50 horas o si se

restablecen todos los ajustes de usuario. Temporizador clima no sufre ninguna modificación si se *restablecen los ajustes de programación*.

5.4.3 Modo ECO

El *modo ECO* desactiva la señal del cable delimitador, el cable guía y la estación de carga mientras el producto está aparcado o se está cargando. El indicador LED de la estación de carga se ilumina en verde cuando la señal de lazo está desactivada.

Nota: Active el *Modo ECO* para ahorrar energía y evitar interferencias con otros equipos, por ejemplo, bucles magnéticos o puertas de garaje.

Nota: Para poner en marcha manualmente el producto en el área de trabajo, primero debe activar la señal de lazo.

5.4.3.1 Activación de la señal de lazo

1. Encienda el producto.
2. Coloque el producto en la estación de carga.
3. Pulse el botón **STOP**.
4. Espere 2 segundos y, a continuación, retire el producto de la estación de carga.
5. Asegúrese de que el indicador LED de la estación de carga esté iluminado en verde sin parpadear.
6. Coloque el producto donde desee que comience a cortar.

5.5 Ajustes de la instalación



En *Instalación* puede cambiar la configuración de una instalación con cable delimitador.

5.5.1 Búsqueda de la estación de carga

El producto se puede configurar para que busque la estación de carga de 3 formas diferentes:

- *Señal de la estación de carga*
- *Seguir el cable delimitador*
- *Seguir el cable guía*

El ajuste de fábrica está configurado para utilizar los 3 métodos de búsqueda al mismo tiempo. Utilice el ajuste de fábrica para encontrar la estación de carga lo más rápido posible y reducir al mínimo el riesgo de dejar huellas en el césped. El producto siempre empieza buscando la *señal de la estación de carga*. Después de un determinado intervalo, también utiliza *Seguir la guía* y *Seguir el cable delimitador*.

Las causas por las que el producto no puede seguir el cable son las siguientes:

- No se han aislado los obstáculos de las proximidades del cable.
- La estación de carga, el cable delimitador y el cable guía no están colocados de acuerdo con las instrucciones de *Determinar el lugar donde se colocará la estación de carga en la página 19*, *Elección del lugar donde se colocará el cable delimitador en la página 20* y *Determinar el lugar donde se colocará el cable guía en la página 24*.

5.5.1.1 Señal de la estación de carga

En algunas instalaciones, es necesario disminuir la señal de la estación de carga. Por ejemplo, cuando la estación de carga se coloca cerca de un obstáculo, como un arbusto o una pared. El producto encuentra la señal de la estación de carga en el otro lado del obstáculo e intenta encontrarla, pero el objeto le impide acceder a ella. Puede ajustar la señal de la estación de carga en *mín.*, *prom.* o *máx.*

Nota: Husqvarna recomienda ajustar la señal de la estación de carga en *máx.* Por lo general, es preferible cambiar de sitio la estación de carga en lugar de disminuir el alcance de su señal.

5.5.1.2 Seguimiento del cable guía y el cable delimitador

Es posible establecer el intervalo de tiempo que tarda el producto en encontrar la estación de carga siguiendo el cable delimitador y el cable guía.

5.5.2 Cobertura césped

El producto cuenta con navegación asistida por GPS, que le ayuda a seleccionar el funcionamiento óptimo.

Utilice la función *Cobertura césped* para seleccionar ajustes de forma manual.

Nota: Si la navegación asistida por GPS está activada, estará en funcionamiento siempre que esté disponible un servicio de GPS. El producto utiliza los ajustes manuales para el funcionamiento si el servicio GPS no está disponible.

5.5.2.1 Configuración de la función de cobertura del césped

Utilice la función *Cobertura césped* para que el producto corte zonas remotas del área de trabajo. Utilice la función *Cobertura césped* si el área de trabajo incluye zonas remotas conectadas con pasillos estrechos para mantener un área de trabajo con el césped cortado satisfactoriamente. Puede establecer un máximo de 5 áreas remotas en las que el producto empezará a cortar el césped.

El producto sigue primero el cable guía hasta la distancia especificada y, a continuación, comienza a cortar el césped en el área de trabajo.

Área A, aproximadamente el 50 %

Área B, aproximadamente el 30 %

Área C, aproximadamente el 20 %

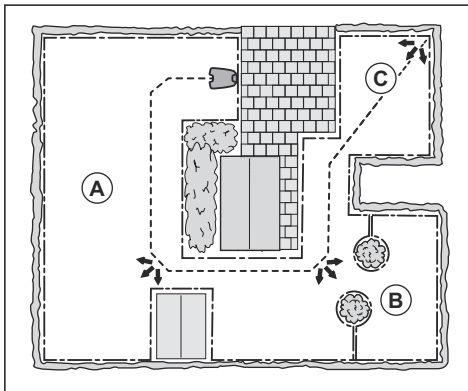

Cada área puede activarse o desactivarse. Utilice la función *Prueba* para medir la distancia desde la estación de carga hasta donde el producto debe comenzar a cortar el césped.

Los ajustes predeterminados permiten al producto seguir el cable guía 300 m (980 pies) el 20% de las veces que el producto sale de la estación de carga. Si la longitud del cable guía es inferior a 300 m (980 pies), el producto lo seguirá hasta el punto en el que el cable guía esté conectado al cable delimitador.

5.5.3 Conducir fuera cable

La parte delantera del producto siempre rebasa el cable delimitador una distancia concreta antes de regresar a la zona de trabajo. El ajuste de fábrica de la función *Conducir fuera cable* es de 31 cm/13 pulg. Puede seleccionar una distancia de 20-50 cm/8-15 pulg.

Nota: Con el ajuste de fábrica, el producto corta 11 cm/4.3 pulg. más allá del cable.

Nota: Si se modifica la distancia de *Pasar del cable*, esta distancia se modificará en toda la longitud del cable delimitador y en todas las zonas del área de trabajo.

5.5.4 Punto de inicio

La función *Punto de inicio* le permite controlar qué distancia avanza el producto desde la estación de carga antes de empezar a funcionar. Utilice esta función si la estación de carga está colocada en una zona con limitaciones de espacio.

Nota: El punto de inicio no debe establecerse en una distancia superior a la distancia a la que está colocado el cable guía en una línea delante de la estación de carga. Consulte la sección *Determinar el lugar donde se colocará el cable guía en la página 24.*

5.6 Accesorios



En *Accesorios* puede cambiar los ajustes de los accesorios del producto.

5.6.1 Faro

Hay 4 ajustes diferentes de los faros que controlan el encendido de estos:

- *Siempre ON*
- *Solo por la tarde (19:00-00:00)*
- *Tarde y noche (19:00-07:00)*
- *Siempre OFF*

El ajuste predeterminado es *Siempre ON*. Los faros se pueden ajustar para que parpadeen si hay un error.

5.6.2 Evitar colisiones con la caseta Automower®

Cuando esta opción está activada, se reduce el desgaste en el producto y en la caseta Automower®, pero es posible que quede más césped sin cortar alrededor de la estación de carga.

5.7 General (solo Bluetooth®)



Esta función se utiliza para configurar la hora y fecha, o para restablecer los ajustes predeterminados.

5.7.1 Hora y fecha

La hora y fecha puede cambiarse manualmente, o bien utilizando la fecha y hora del correspondiente dispositivo móvil.

5.7.2 Restablecer ajustes de fábrica

Es posible restablecer los ajustes de fábrica desde los ajustes seleccionados por el usuario.

Nota: No se restablecerán *las opciones de Código PIN, Señal de lazo, Mensajes y Fecha y hora.*

5.8 Seguridad



Los ajustes de seguridad controlan el código PIN, GeoFence y otras funciones de seguridad. Se debe introducir el código PIN correcto para acceder al menú *Seguridad*.

Este menú solo está disponible cuando el dispositivo móvil está conectado al producto con Bluetooth®.

5.8.1 Nueva señal de lazo

La señal de lazo se selecciona aleatoriamente para establecer un vínculo exclusivo entre el producto y la estación de carga. En casos excepcionales, puede que sea necesario generar una señal nueva, por ejemplo, si 2 instalaciones contiguas tienen una señal muy similar.

5.8.2 Cambiar código PIN

Puede cambiar el código PIN. Anote el nuevo código PIN en Nota. consulte *Introducción en la página 8.*

5.8.3 Protección antirrobo

En el menú *Protección antirrobo* es posible configurar la duración de la alarma y también qué eventos deben activar la alarma. El ajuste de fábrica es solicitar el código PIN y la duración de la alarma es de 1 minuto.

5.8.3.1 Solicitar código PIN tras pulsar STOP

operarse ni controlarse después de haber pulsado el botón **STOP**, a menos que se introduzca primero el código PIN correcto. Si se introduce un código PIN incorrecto 5 veces, el producto se bloquea durante cierto tiempo. El bloqueo se reanuda cada vez que se produzca un nuevo intento fallido.

5.8.3.2 Duración de la alarma

Existe la posibilidad de ajustar el tiempo de duración de la alarma. Es posible una opción entre 1 y 10 minutos.

5.8.3.3 Botón STOP pulsado

Si la alarma *"Botón STOP pulsado"* está activada, la alarma se dispara si alguien pulsa el botón **STOP** y el código PIN no se introduce en un lapso de 30 segundos.

5.8.3.4 Alejado

Si la alarma *Alejado* está activada, el producto detecta movimientos inesperados y la alarma se dispara.

5.8.4 GeoFence

GeoFence es un sistema de protección antirrobo basado en GPS que genera una demarcación virtual para el producto. Si el producto se encuentra a una distancia superior a la establecida de la posición central, se desactivará y se disparará una alarma. La ubicación en que se encuentre el producto en el momento

determinado en que se active la función GeoFence será registrada como la posición central. Se necesita el código PIN para desactivar la alarma y volver a poner en marcha el producto. GeoFence solo se activa cuando el producto está encendido.

5.9 Automower® Connect (solo Bluetooth®)



En *Automower® Connect* puede activar y desactivar el módulo Automower® Connect. También puede consultar la intensidad de la señal o el estado de conexión, iniciar nuevo emparejamiento o eliminar el producto de las cuentas emparejadas.

5.10 Mensajes

En este menú se pueden encontrar los mensajes de error e información anteriores. En relación con algunos de los mensajes, se ofrecen sugerencias y consejos para ayudarle a corregir el error.

Si el producto se ve interrumpido de algún modo, por ejemplo, queda atrapado o la batería está baja, se guarda un mensaje relativo a la interrupción y la hora a la que haya ocurrido.

Si aparece el mismo mensaje de error varias veces, puede ser indicativo de que es necesario realizar un ajuste en la instalación o el producto. Consulte la sección *Instalación del cable delimitador en la página 19*.

5.11 Perfiles de corte

Puede guardar diferentes grupos de ajustes en *Perfiles de corte*. Utilice esta función cuando emplee un producto para más de una ubicación o para tener diferentes ajustes en la misma ubicación. Por ejemplo, puede utilizar una instalación de cable delimitador en un perfil y una instalación EPOS™ con un segundo perfil. En *Perfiles de corte* se guardan los ajustes del producto, así como los objetos del mapa y sus ajustes.

5.12 Firmware con descarga inalámbrica (Firmware over the air FOTA)

El producto tiene una función que descarga automáticamente las nuevas versiones de firmware. Cuando haya una versión de firmware nueva, aparecerá una notificación en la aplicación que puede seleccionarse para instalar el nuevo firmware. Esta función está activada de fábrica. Husqvarna recomienda actualizar el firmware cuando haya una nueva versión disponible.

5.13 Automower® Intelligent Mapping (AIM)

Automower® Intelligent Mapping (AIM) está disponible en la aplicación Automower® Connect. La tecnología utiliza diferentes sensores, GPS incluido, en el producto. La precisión del mapa es de, aproximadamente, 1 m (3.3 pies).

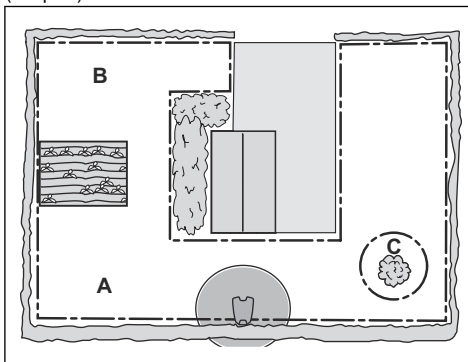

Algunas de las funciones disponibles con AIM son:

- Muestra un mapa del césped en la aplicación Automower® Connect, que incluye la estación de carga, el cable delimitador, el cable guía y las islas.
- Puede crear áreas de trabajo (A) y (B) en la instalación, donde puede establecer un programa y una altura de corte para cada área de trabajo.
- Puede crear zonas a evitar (C) en las que el producto no pueda entrar y cortar la hierba.

Nota: Con la función AIM, puede establecer áreas de trabajo y zonas a evitar con una precisión aproximada de 1 m (3.3 pies).

La recopilación de datos del mapa AIM se inicia automáticamente. El producto recopila datos mientras funciona y el mapa se completa en 1-2 semanas. Retire obstáculos temporales del césped cuando el producto esté en funcionamiento y recopile datos. Si cambia la instalación de los cables o la estación de carga, debe crear un nuevo mapa. Puede obtener más información sobre la función AIM en la aplicación Automower® Connect.

5.14 Reinstalación de la estación de carga en el mapa

Vuelva a instalar la estación de carga en el mapa si traslada o sustituye la estación de carga. También puede volver a instalarla si el producto no puede acoplarse o conectarse a la estación de carga.

1. Seleccione *objetos del mapa > Estación de carga* en la aplicación.

2. Seleccione *Reinstalar estación de carga* y siga las instrucciones.
-

Nota: Otros dispositivos con Bluetooth® activado pueden causar interferencias con la operación de emparejamiento. Desactive Bluetooth® en los otros dispositivos si causa interferencias con la operación de emparejamiento.

5.15 Reinstalación de la estación de referencia en el mapa

Vuelva a instalar la estación de referencia en el mapa si traslada o sustituye la estación de referencia.

1. Seleccione *objetos del mapa > Estación de referencia* en la aplicación.
 2. Seleccione *Reinstalar estación de referencia* y siga las instrucciones.
-

Nota: Si mueve la estación de referencia, deberá restablecer la configuración de fábrica y volver a instalar todos los mapas.

6 Funcionamiento

6.1 Encendido del producto



ADVERTENCIA: Asegúrese de leer y comprender el capítulo sobre seguridad antes de usar el producto.

1. Mantenga pulsada la **rueda de selección** durante 3 segundos.

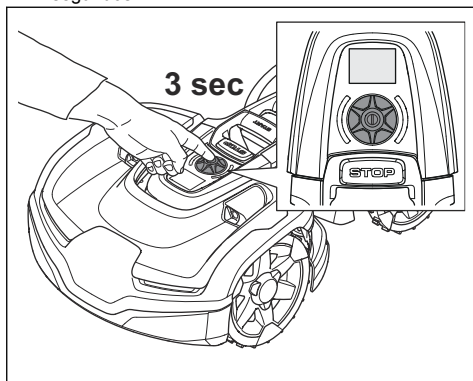

Nota: Asegúrese de que el botón **STOP** esté pulsado. Si el botón **STOP** no estuviera pulsado, aparecería un símbolo **STOP** en la pantalla.

2. Utilice la **rueda de selección** para introducir el código PIN si es necesario.
3. Seleccione un modo de funcionamiento y pulse la **rueda de selección**. Consulte *Funcionamiento en la página 34*.
4. Pulse el botón **START** para arrancar el producto.

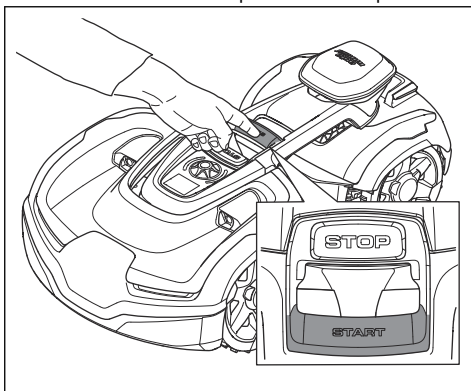

El producto solo saldrá de la estación de carga cuando la batería esté totalmente cargada y si el *Programa* determina que el producto debe funcionar.

6.2 Selección del modo de funcionamiento Inicio

1. Abra la aplicación en su dispositivo móvil.
2. Seleccione *Inicio* y elija un modo de funcionamiento: *Reanudar programa*, *appDrive* o *Seleccionar área de trabajo*.

6.2.1 Reanudar programación

El producto seguirá funcionando en el área de trabajo programada, donde corta la hierba y se carga automáticamente.

6.2.2 Seleccionar área de trabajo

Esta función permite que el producto funcione temporalmente en un área de trabajo seleccionada. Para áreas de trabajo con patrón irregular, puede seleccionar un límite de tiempo para esta función. Después de ese periodo, el producto continúa funcionando según la configuración del programa. Para áreas de trabajo con patrón sistemático, el producto corta hasta completar el área de trabajo seleccionada. Una vez que el producto ha cortado el área de trabajo, sigue funcionando como está establecido en el programa.

6.2.2.1 Área secundaria

Para que el producto funcione en un área secundaria, debe manejar el producto manualmente para llevarlo hacia el área secundaria y para sacarlo de ella. El producto corta césped durante el periodo de tiempo seleccionado o hasta que la batería se agota.

6.3 Control remoto

Utilice el control remoto para manejar el producto manualmente con la aplicación.

6.3.1 Uso del producto con el control remoto

Utilice los botones para manejar el producto:

1. Pulse el botón **STOP**.
2. Utilice la rueda de selección para introducir el código PIN si es necesario.
3. Utilice la rueda de selección para seleccionar el menú Control remoto.
4. Pulse la rueda de selección para confirmar.
5. Controle el producto de forma remota con la aplicación Automower® Connect.

6.4 Modo de funcionamiento Aparcar

Al seleccionar *Aparcar* en la aplicación, puede elegir entre las siguientes opciones de funcionamiento:

- *Aparcar hasta nueva orden*
- *Seleccionar duración*

6.4.1 Aparcar hasta nueva orden

Con el modo de funcionamiento *Aparcar*, el producto vuelve a la estación de carga y permanece allí hasta que se selecciona un nuevo modo de funcionamiento y se pulsa el botón **START**.

6.4.2 Seleccionar duración

El producto vuelve a la estación de carga y permanece durante el tiempo de inactividad seleccionado. Utilice el modo de funcionamiento para detener temporalmente un ciclo de corte en curso y dejar que el producto permanezca en la estación de carga.

6.4.3 Modo de funcionamiento - Pausar

Al seleccionar *Pausar* en la aplicación Automower® Connect, el producto detiene la actividad actual y hace una pausa. El producto se detiene hasta que se selecciona *Aparcar* o *Iniciar* en la aplicación Automower® Connect.

6.5 Parada del producto

1. Pulse el botón **STOP** de la parte superior del producto.

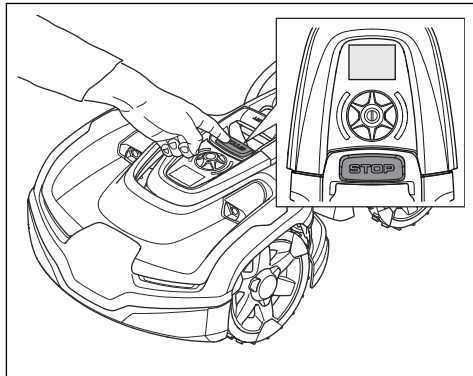

El producto y el motor de corte se detienen.

6.6 Apagado del producto

1. Pulse el botón **STOP** para detener el producto.

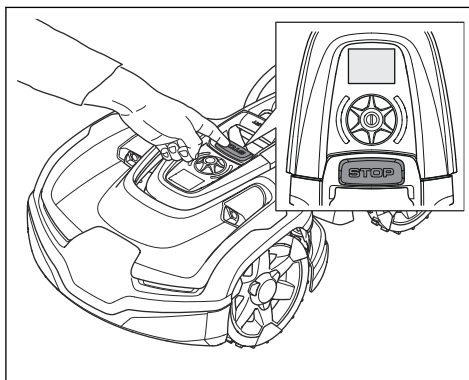

2. Introduzca el código PIN si es necesario.
3. Mantenga pulsada la **rueda de selección** durante 3 segundos. Asegúrese de que el indicador de estado LED se apaga.

Nota: Si el indicador LED está encendido o parpadea, consulte *Indicador de estado LED en la página 11*.

Nota: El producto no se puede apagar cuando se encuentra en la estación de carga.

6.7 Carga de la batería

Si el producto es nuevo o ha permanecido almacenado durante un periodo prolongado, la batería puede estar agotada. Cargue la batería antes de arrancar el producto.

1. Coloque el producto en la estación de carga.
2. Coloque el producto en la estación de carga hasta que las placas de carga entren en contacto con las placas de contacto.
3. Compruebe que el producto se carga en la pantalla del producto.

Nota: Si la batería está agotada, el producto debe cargarse durante un periodo de tiempo más largo antes de poder ponerlo en marcha.

7 Mantenimiento

7.1 Introducción - Mantenimiento



ADVERTENCIA: Apague el producto antes de realizar tareas de mantenimiento en él.



ADVERTENCIA: Utilice guantes protectores.

Para mejorar el funcionamiento y garantizar una vida útil más larga, compruebe y limpie el producto periódicamente y sustituya las piezas desgastadas.

Si el producto es nuevo, examine semanalmente el disco de corte y las cuchillas. Si se aprecia poco desgaste, se puede aumentar el periodo hasta el siguiente examen del disco de corte y las cuchillas. Examine el disco de corte y las cuchillas con más regularidad si hay mucho desgaste.

Es importante que el disco de corte gire con facilidad y que los filos de las cuchillas no estén dañados. La vida útil normal de las cuchillas es de entre 3 y 6 semanas. Los siguientes factores pueden prolongar o acortar la vida útil de las cuchillas:

- Tiempo de funcionamiento y dimensiones del área de trabajo.
- Longitud y grosor de la hierba.
- La tierra, la arena y el uso de fertilizantes.
- Presencia de objetos como conos, herramientas, piedras y raíces en el área de trabajo.

Nota: El resultado del corte puede no ser satisfactorio si las cuchillas están romas. Consulte *Sustitución de las cuchillas en la página 38* para aprender cómo sustituir las cuchillas.

7.2 Programa de mantenimiento

En el programa de mantenimiento se indica cómo llevar a cabo las tareas de mantenimiento del producto. Siga el programa de mantenimiento para mejorar el funcionamiento del producto y prolongar su vida útil.

X = Estas instrucciones se indican en este manual de usuario.

O = Estas instrucciones no se indican en este manual de usuario. Póngase en contacto con un centro de servicio autorizado.

Preparación	Semanal-mente	Cada año	Cada tres años
Limpie el producto. Consulte <i>Limpie el producto en la página 37</i> .	X		
Examine el producto para verificar si presenta daños o si está desgastado.	X		
Actualice el firmware.		O	
Consulte los mensajes de mantenimiento para determinar si hay alguna actualización recomendada.		O	
Mantenimiento			
Examine las cuchillas y sustituya tanto las cuchillas como los tornillos de las cuchillas si fuera necesario. Consulte <i>Sustitución de las cuchillas en la página 38</i> .	X		
Examine y limpie las placas de contacto de la estación de carga.		X	
Examine y limpie las placas de carga del producto.		X	
Cargue la batería completamente antes de guardar el producto. Consulte <i>Carga de la batería en la página 35</i> .		X	
Examine las ruedas en busca de signos de desgaste.		O	

Preparación	Semanalmente	Cada año	Cada tres años
Examine y limpie las columnas de colisión. Compruebe el par de apriete de las columnas de colisión delantera y trasera.		○	
Asegúrese de que el producto está en la estación de carga y cargando correctamente.		○	
Examine el cable y el conector de las placas de carga de la carrocería del producto.		○	
Examine las arandelas de goma del chasis para comprobar que ofrecen un sellado adecuado.		○	
Examine la placa protectora y el cojinete de la placa protectora.		○	
Examine los fuelles de goma del sistema de ajuste de la altura de corte.		○	
Examine los fuelles de goma de las columnas de colisión.		○	
Sustituya los fuelles de goma de las columnas de colisión.			○
Examine y limpie el filtro de aire.		○	
Cambie el filtro de aire.			○
Compruebe el par de apriete de los tornillos del chasis.		○	
Abra el chasis y sustituya todas las tiras de sellado.			○
Examine los cojinetes de las ruedas delanteras y traseras, así como los cojinetes del brazo de articulación.		○	
Último paso			
Utilice una herramienta de servicio de software o efectúe una prueba de funcionamiento de las funciones del producto.		○	

7.3 Limpie el producto



PRECAUCIÓN: No utilice una hidrolimpiadora ni agua corriente para limpiar el producto. No utilice disolventes para la limpieza.

El producto no funciona satisfactoriamente en pendientes si las ruedas están obstruidas con hierba. Utilice un cepillo suave para limpiar el producto.

Husqvarna recomienda utilizar un kit especial de limpieza y mantenimiento, disponible como accesorio. Póngase en contacto con su representante de Husqvarna para obtener más información.

7.3.1 Limpieza del disco de corte

Examine el disco de corte y las cuchillas semanalmente.

1. Apague el producto. Consulte *Apagado del producto en la página 35*.
2. Coloque el producto con el disco de corte hacia arriba sobre una superficie suave y limpia.

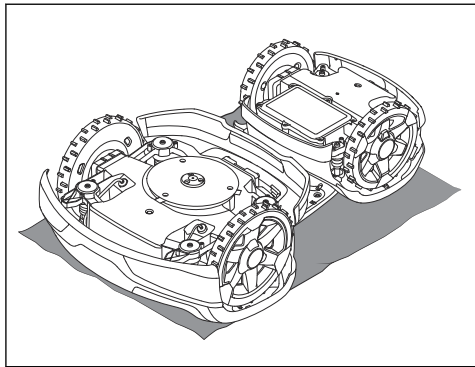

3. Limpie el disco de corte con un cepillo.

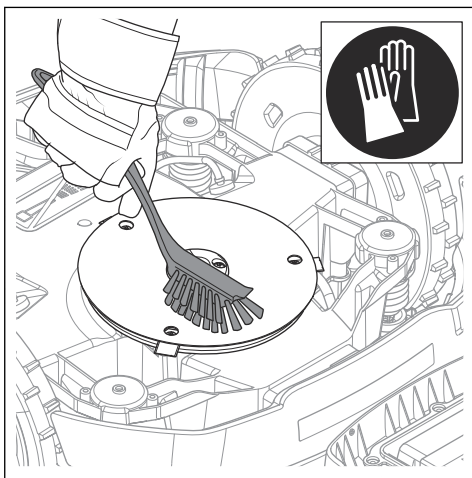

4. Verifique que el disco de corte puede girar libremente.
5. Compruebe que las cuchillas no estén dañadas y que giran libremente.

7.3.2 Limpieza del chasis

- Limpie la parte inferior del chasis con un cepillo o un paño húmedo.

7.3.3 Limpieza de las ruedas

El producto no funciona satisfactoriamente en pendientes si las ruedas están bloqueadas con hierba.

- Utilice un cepillo suave para limpiar las ruedas.

7.3.4 Limpieza de la carcasa del producto

- Utilice un paño húmedo y una solución jabonosa suave para limpiar la carcasa del producto.

7.3.5 Limpieza de la estación de carga



ADVERTENCIA: Desconecte la fuente de alimentación de la toma de corriente antes de realizar las tareas de mantenimiento o de limpieza de la estación de carga o la fuente de alimentación.



PRECAUCIÓN: No utilice un equipo de limpieza de alta presión ni agua corriente para limpiar la estación de carga.

Nota: El producto no podrá acceder a la estación de carga si hay objetos en ella. Limpie la estación de carga periódicamente.

- Retire la hierba, las ramas y otros objetos de la estación de carga.

7.4 Sustitución de las cuchillas



ADVERTENCIA: Husqvarna solo puede garantizar la seguridad si se utilizan cuchillas originales Husqvarna con el logotipo de la marca H con corona en relieve.

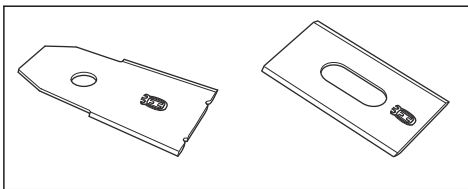

ADVERTENCIA: Cuando cambie las cuchillas, también deberá cambiar los tornillos. Los tornillos usados pueden desgastarse rápidamente y hacer que la cuchilla se afloje, lo que podría ocasionar lesiones graves.

Cambie las cuchillas desgastadas o dañadas para que el funcionamiento del producto sea seguro. Cambie las cuchillas regularmente para obtener un corte satisfactorio y un bajo consumo de energía. Las tres cuchillas y sus tornillos deben sustituirse a la vez para garantizar que el sistema de corte esté equilibrado.

7.4.1 Sustitución de las cuchillas

1. Apague el producto. Consulte *Apagado del producto en la página 35*.
2. Use guantes protectores.
3. Coloque el producto con el disco de corte hacia arriba sobre una superficie suave y limpia.

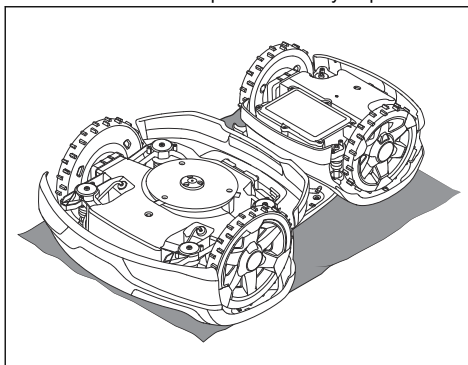

4. Gire la placa protectora hasta que sus orificios estén alineados con los tornillos de la cuchilla.

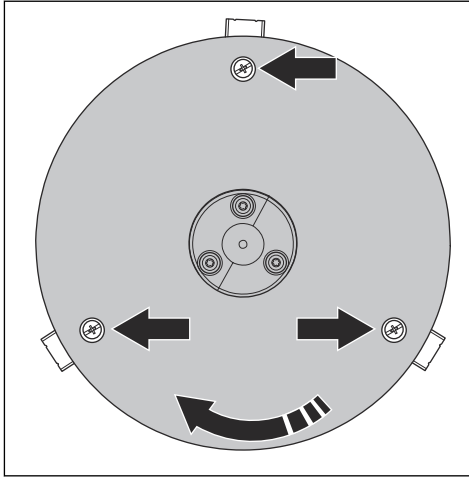

5. Retire los 3 tornillos.

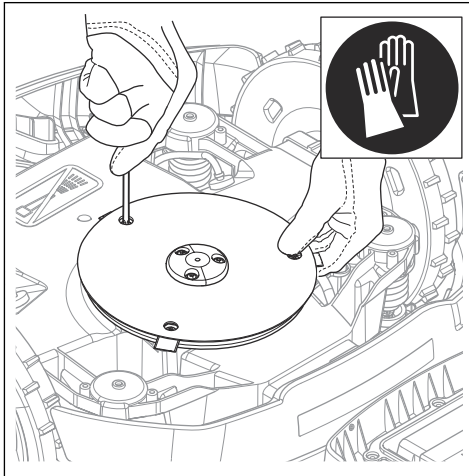

6. Quite todas las cuchillas y tornillos.
7. Instale cuchillas y tornillos nuevos.
8. Asegúrese de que las cuchillas puedan girar libremente.

7.5 Batería



PRECAUCIÓN: Cargue la batería completamente antes de guardar el producto. Si la batería no está completamente cargada, podría resultar dañada.

Si el tiempo de funcionamiento del producto es inferior a lo normal entre una carga y otra, significa que la batería está llegando al final de su vida útil. Sustituya la batería para prolongar el tiempo de funcionamiento.

Nota: La duración de la batería depende de la duración de la temporada y de la cantidad de horas al día que se utilice el producto. Si la temporada es larga o se utiliza muchas horas al día, la batería deberá cambiarse con más frecuencia.

7.6 Mantenimiento en invierno

Lleve el producto al servicio central de Husqvarna para que le realicen el mantenimiento antes de guardarlo de cara al invierno. El mantenimiento frecuente en invierno mantendrá el producto en buen estado y creará las mejores condiciones para empezar la nueva temporada sin ninguna interrupción.

El mantenimiento suele incluir lo siguiente:

- Limpieza total de la carcasa, el chasis, el disco de corte y todas las demás piezas móviles.
- Comprobación de los componentes y el funcionamiento del producto.
- Comprobación y, si es preciso, sustitución de los elementos de desgaste, como las cuchillas y los cojinetes.
- Comprobación de la capacidad de la batería del producto y, en caso necesario, recomendación de su sustitución.
- Si hay disponible alguna versión nueva de firmware, el producto se actualizará.



8 Resolución de problemas



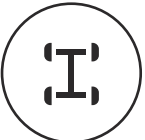

8.1 Introducción - Resolución de problemas

Este capítulo contiene una serie de mensajes que pueden aparecer en Automower® Connect y Automower® Access si ocurre algún error. Se propone una acción posible para la causa y los pasos que se deben seguir para cada mensaje. Este capítulo presenta también algunos indicios que le pueden servir de guía si el producto no funciona como debería. Se pueden consultar más sugerencias sobre los pasos que se deben tomar en caso de error o los síntomas en www.husqvarna.com.

8.2 Símbolos de error en la pantalla de Automower® Access

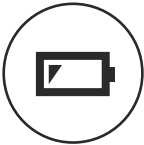
Si apareciera algún símbolo de error en la pantalla de Automower® Access, pulse el botón **STOP** para ir al menú principal. Puede encontrar más información sobre el error en Automower® Connect.

Símbolo de error	Descripción	Acción
	El producto se ha detenido.	Compruebe la causa del problema. Por ejemplo, si el producto se ha salido del área de trabajo o si se encuentra sobre algún objeto (piedra, rama, etc.). Arranque el producto.
	El producto se ha detenido debido a la presencia de hierba u otro objeto alrededor de las ruedas motrices.	Inspeccione las ruedas motrices y retire la hierba u otros objetos atrapados. Arranque el producto. Si el problema persiste, póngase en contacto con su representante local de Husqvarna.
	El producto se ha detenido porque no detecta la señal de lazo.	Consulte el mensaje de error <i>Sin señal de lazo</i> en <i>Mensajes en la página 42</i> .

Símbolo de error	Descripción	Acción
	El producto se ha detenido porque el nivel de la batería está bajo.	Consulte el mensaje de error <i>Batería vacía</i> en <i>Mensajes en la página 42</i> .
	El producto se ha detenido como consecuencia de una obstrucción en el sistema de corte.	Inspeccione el disco de corte y la zona adyacente. Retire la hierba o los otros objetos que pudieran obstruir el sistema de corte.
	El producto se ha detenido como consecuencia de algún problema temporal relacionado con el sistema electrónico o el firmware.	Reinicie el producto. Si el problema persiste, póngase en contacto con su representante local de Husqvarna.
	El producto se ha detenido porque se ha disparado la alarma.	Arranque el producto. Puede cambiar los ajustes de la alarma en el menú <i>Seguridad</i> de la aplicación Automower® Connect.
	El producto se ha parado porque se ha introducido un código PIN incorrecto.	Introduzca el código PIN correcto. Si ha olvidado el código PIN, utilice la aplicación para que se le envíe el código PIN a la dirección de correo electrónico con la que se haya registrado. Si no ha registrado ninguna dirección de correo electrónico, póngase en contacto con su representante local de Husqvarna.

8.3 Mensajes

Los mensajes de la tabla siguiente se muestran en Automower® Connect y Automower® Access. Póngase en contacto con su representante local de Husqvarna si aparece el mismo mensaje con frecuencia.

Mensaje	Causa	Acción
<i>Sin señal de lazo</i>	La fuente de alimentación o el cable de baja tensión no están conectados.	Compruebe el estado del LED de la estación de carga. Si el LED no está encendido, indica que no hay alimentación. Compruebe la conexión de la toma de corriente y observe si se ha disparado el disyuntor de toma a tierra. Verifique que el cable de baja tensión está conectado a la estación de carga.
	La fuente de alimentación o el cable de baja tensión están dañados.	Sustituya la fuente de alimentación o el cable de baja tensión.
	El <i>modo ECO</i> está activado y el producto ha intentado arrancar fuera de la estación de carga.	Coloque el producto en la estación de carga. Arranque el producto.
	El producto no encuentra la señal de lazo de la estación de carga.	Coloque el producto en la estación de carga y genere una nueva señal de lazo. Consulte <i>Nueva señal de lazo en la página 31</i> .
	Hay interferencias de objetos metálicos (vallas, hormigón) o cables enterrados.	En una instalación con cables, intente mover el cable delimitador o cree más islas en el área de trabajo para aumentar la fuerza de señal.
	En una instalación con cables, el cable delimitador no está conectado a la estación de carga.	Verifique que los conectores del cable delimitador están conectados correctamente a la estación de carga. Sustituya los conectores si están dañados. Consulte <i>Instalación del cable delimitador en la página 25</i> .
	En una instalación con cables, se ha cruzado el cable delimitador de camino a una isla y de regreso de esta.	Verifique que el cable delimitador está correctamente instalado. Consulte <i>Instalación del cable delimitador en la página 25</i> .
	En una instalación con cables, el cable delimitador está roto.	Compruebe la señal emitida por el LED de la estación de carga. Si el LED indica una interrupción en el cable delimitador, averigüe dónde se encuentra dicha interrupción. Cambie la sección dañada del cable de vuelta por un nuevo cable y empálmelo con un acoplador original. Consulte <i>Localización de roturas en el cable de lazo en la página 54</i> .
En una instalación con cables, el producto está demasiado lejos del cable delimitador.	Vuelva a instalar el cable delimitador para que todas las partes del área de trabajo estén como máximo a 35 m (115 pies) del cable delimitador.	

Mensaje	Causa	Acción
<i>Sin señal de la estación de carga</i>	La fuente de alimentación o el cable de baja tensión no están conectados.	Compruebe el estado del indicador LED de la estación de carga. Si el indicador LED está apagado, la estación de carga no recibe alimentación. Compruebe la toma de corriente y el interruptor diferencial. Asegúrese de que el cable de baja tensión esté correctamente conectado a la estación de carga.
	Modo ECO activado. El producto ha intentado arrancar fuera de la estación de carga mientras el modo ECO está activado.	Coloque el producto en la estación de carga. Arranque el producto.
	El producto no encuentra la señal de lazo de la estación de carga.	Coloque el producto en la estación de carga. Genere una nueva señal de lazo para la estación de carga.
	Los objetos metálicos o los cables enterrados provocan interferencias en la señal.	Mueva la estación de carga a una nueva ubicación.
<i>Motor de rueda bloqueado</i>	Hay hierba u otro objeto extraño bloqueando la rueda motriz.	Examine la rueda motriz y retire la hierba u otros objetos.
<i>Problema en las ruedas motrices</i>		
<i>Sistema corte bloqueado</i>	Hay hierba u otros objetos atrapados en el disco de corte.	Examine el disco de corte y retire la hierba u otros objetos.
	El disco de corte está dentro de un charco.	Mueva el producto y evite que se acumule agua en el área de trabajo.

Mensaje	Causa	Acción
<i>Atrapado</i>	El producto se ha quedado atascado en un área pequeña detrás de varios obstáculos.	Compruebe si hay algún obstáculo que le impida al producto alejarse de este lugar.
<i>Cód. PIN erróneo</i>	Se ha introducido un código PIN erróneo. Se permiten cinco intentos antes de que el producto se bloquee durante un periodo de tiempo.	Introduzca el código PIN correcto. Si el código PIN es incorrecto, utilice el enlace de la aplicación para enviar el código PIN a la dirección de correo electrónico con la que se haya registrado. Si no ha registrado ninguna dirección de correo electrónico, póngase en contacto con el representante local de Husqvarna.
<i>Batería vacía</i>	En una instalación con cable delimitador: El producto no puede encontrar la estación de carga.	Cambie la posición del cable guía. Consulte <i>Instalar el cable guía en la página 26</i> . Compruebe los ajustes de la instalación para saber cómo encontrar la estación de carga. Consulte <i>Búsqueda de la estación de carga en la página 29</i> .
	En una instalación EPOS™: El producto no puede encontrar la estación de carga.	El producto no tiene una posición precisa y no es capaz de encontrar la estación de carga. Hay un obstáculo que impide que el producto encuentre la estación de carga.
	La batería se ha agotado.	Cambie la batería. Consulte <i>Descarte del producto en la página 57</i> .
	La antena de la estación de carga está defectuosa.	Compruebe si la luz indicadora de la estación de carga parpadea en rojo. Consulte <i>Indicador LED de la estación de carga en la página 51</i> .
<i>Patinaje</i>	El producto se ha enganchado con algún objeto y patina.	Libere el producto y solucione el motivo de la falta de propulsión. Si se debe a hierba húmeda, espere hasta que el césped se haya secado antes de usar el producto.
	El área de trabajo comprende una pendiente acusada.	La pendiente máxima garantizada es del 70 %. Si hay pendientes más pronunciadas, se deben aislar. Consulte <i>Colocación del cable delimitador en pendiente en la página 22</i> .
	En una instalación con cable delimitador: El cable guía no está bien colocado en una pendiente.	Verifique que el cable guía esté colocado diagonalmente a lo largo de la pendiente. Consulte <i>Instalar el cable guía en la página 26</i> .
<i>Motor de rueda sobrecargado</i>	El producto se ha enganchado en algo.	Libere el producto y solucione el motivo de la falta de propulsión. Si se debe a hierba húmeda, espere hasta que el césped se haya secado antes de usar el producto.

Mensaje	Causa	Acción
<i>Estación de carga bloqueada</i>	Es posible que el contacto entre las pletinas de carga y las pletinas de contacto no sea el correcto y el producto haya hecho numerosos intentos de cargarse.	Coloque el producto en la estación de carga y compruebe que las pletinas de carga hagan contacto correctamente con las pletinas de contacto. Limpie las pletinas de carga y de contacto.
	Algún objeto está provocando una obstrucción y el producto no puede entrar en la estación de carga.	Retire el obstáculo.
	La placa base está inclinada o doblada.	Verifique que la placa base esté colocada sobre una superficie nivelada.
<i>Bloqueado en estación</i>	El producto patina sobre la placa base.	Limpie la placa base.
	Hay un objeto que impide la salida del producto de la estación de carga.	Retire el obstáculo.
<i>Del revés</i>	El producto se inclina demasiado o ha volcado.	Dé la vuelta al producto.
<i>Cortacésped inclinado</i>	El producto se inclina más de lo permitido.	Lleve el producto a una superficie plana.
<i>Levantado</i>	Una obstrucción ha activado los sensores de elevación y ha provocado que el producto se detenga.	Elimine la obstrucción del producto. Si el problema persiste, será necesaria la intervención de un técnico de servicio autorizado.
<i>Levantado por el brazo de articulación</i>	Una obstrucción ha activado el sensor de elevación del brazo de articulación y ha provocado que el producto se detenga.	Elimine la obstrucción del producto. Si el problema persiste, será necesaria la intervención de un técnico de servicio autorizado.
<i>Pendiente demasiado pronunciada</i>	El producto se ha detenido porque la pendiente es demasiado pronunciada.	Cambie la instalación del área de trabajo para excluir esta parte en pendiente. Consulte <i>Elección del lugar donde se colocará el cable delimitador en la página 20</i> .
<i>Alarma Cortacésped apagado</i>	Se ha activado la alarma porque el producto se ha apagado.	Ajuste el nivel de seguridad en el menú <i>Seguridad</i> , consulte <i>Seguridad en la página 31</i> .
<i>Alarma Cortacésped parado</i>	Se ha activado la alarma porque el producto se ha detenido.	
<i>Alarma El cortacésped se ha movido</i>	La alarma se ha activado porque el producto se ha movido.	
<i>Alarma Fuera del perímetro GeoFence</i>	La alarma se ha activado porque el cortacésped estaba fuera de su perímetro de GeoFence.	Ajuste el área de protección antirrobo (GeoFence) en el menú de <i>Automower® Connect</i> .

Mensaje	Causa	Acción
<i>Problema electrónico</i>	Problema temporal relacionado con la electrónica o el firmware.	Reinicie el producto. Si el problema continúa, será necesaria la intervención de un técnico de servicio autorizado.
<i>Problema en el sensor de lazo</i>		
<i>Problema en sensor de inclinación</i>		
<i>Problema temporal</i>		
<i>Problema con el botón STOP</i>		
<i>Problema de ultrasonido</i>		
<i>Problema navegación GPS</i>		
<i>Problema con el sensor de ángulo</i>		
<i>Problema con el cable de seguridad</i>		
<i>Combinación de dispositivos no válida</i>		
<i>Configuración del sistema no válida</i>		
<i>Problema en el sensor de elevación</i>		
<i>Problema en sensor de colisión</i>		
<i>Fallo en función de seguridad</i>		
<i>Problema de FlexiFence</i>	La carga de la batería del accesorio FlexiFence es baja. El accesorio FlexiFence no funciona cuando la batería está agotada. El producto puede cortar en la zona de exclusión si lo pone en marcha antes de cargar el accesorio FlexiFence.	Estacione el producto y cargue el accesorio FlexiFence antes de poner en marcha el producto.
	La temperatura del accesorio FlexiFence es superior al límite máximo y se ha apagado.	Coloque el producto en una zona que esté protegida del sol. Deje que la temperatura del accesorio FlexiFence disminuya antes de poner en marcha el producto.
<i>Problema de batería temporal</i>	Problema temporal relacionado con la batería o el firmware.	Reinicie el producto.
<i>Problema de batería</i>		Si el problema continúa, será necesaria la intervención de un técnico de servicio autorizado.

Mensaje	Causa	Acción
<i>Sistema carga bloqueado</i>	Hay corrosión o suciedad en las placas de carga y las placas de contacto.	Reinicie el producto. Limpie las placas de carga del producto y las placas de contacto de la estación de carga.
	Problema temporal con la electrónica o el firmware del producto.	Reinicie el producto. Si el problema persiste, póngase en contacto con un taller de servicio autorizado.
<i>Temperatura de la batería fuera de límites</i>	El producto no puede funcionar si la temperatura de la batería es demasiado alta o demasiado baja.	El producto comienza a funcionar de nuevo cuando la temperatura se encuentra entre los límites establecidos y el programa permite su funcionamiento. Compruebe que la estación de carga está colocada en una zona protegida del sol.
<i>Corriente de carga demasiado alta</i>	Fuente de alimentación defectuosa o incorrecta.	Reinicie el producto. Si el problema continúa, será necesaria la intervención de un técnico de servicio autorizado.
<i>Problema de conectividad</i>	Problema con el módulo Automower® Connect.	Reinicie el producto. Si el problema continúa, será necesaria la intervención de un técnico de servicio autorizado.
<i>Fuera del área de trabajo</i>	Las conexiones del cable delimitador a la estación de carga están cruzadas.	Compruebe que el cable delimitador esté conectado correctamente. Consulte <i>Elección del lugar donde se colocará el cable delimitador en la página 20</i> .
	El cable delimitador está demasiado cerca del borde del área de trabajo.	Compruebe que el cable delimitador se haya tendido conforme a las instrucciones. Consulte <i>Instalación del cable delimitador en la página 25</i> .
	El cable delimitador, el perímetro virtual o las rutas de paso virtuales están instalados en una zona con una pendiente demasiado pronunciada.	
	El cable delimitador está colocado de manera errónea alrededor de una isla.	
	Hay interferencias cercanas de objetos metálicos (vallas, acero de refuerzo) o cables enterrados.	Mueva el cable delimitador o cree más islas en el área de trabajo para aumentar la intensidad de la señal.
	El producto tiene dificultades para diferenciar la señal con respecto a la de otro producto instalado cerca.	Coloque el producto en la estación de carga y genere una nueva señal de lazo. Consulte <i>Nueva señal de lazo en la página 31</i> .

Mensaje	Causa	Acción
<i>Altura de corte limitada</i>	El ajuste de altura de corte no puede moverse.	Examine el ajuste de altura de corte y elimine el césped y otros materiales no deseados. Si el problema continúa, será necesaria la intervención de un técnico de servicio autorizado.
<i>Ajuste inesperado de la altura de corte</i>		
<i>Problema en la altura de corte, transmisión</i>		
<i>Altura de corte bloqueada</i>		
<i>Problema en la altura de corte, dirección</i>		
<i>Sin alimentación en la estación de carga</i>	Fuente de alimentación defectuosa o incorrecta.	Examine la fuente de alimentación. Si es necesario, sustituya la fuente de alimentación.
	Fallo de alimentación.	Localice y solucione la causa del fallo de alimentación.
	No hay contacto entre las placas de contacto y las placas de carga.	Verifique que las placas de carga y las placas de contacto están conectadas.
<i>Desequilibrio del sistema de corte</i>	Demasiadas cuchillas o muy pocas.	Examine las cuchillas del disco de corte.
<i>Señal GPS débil</i>	El cielo está cubierto en gran parte del área de trabajo.	Si es posible, retire los objetos que lo cubren. Desactive la función de navegación GPS y utilice en su lugar la función de cobertura de césped. Consulte <i>Cobertura césped en la página 30</i> .
<i>Fallo en sensor colisión, delante/detrás</i>	Una obstrucción ha provocado que el producto se detenga.	Elimine la obstrucción del producto y examine la causa de la parada.
<i>Colisión</i>	La carrocería del producto no puede moverse libremente en el chasis.	Retire la suciedad o los objetos extraños que haya entre el chasis y la carrocería para garantizar que la carrocería se mueva libremente en el chasis.
	La carrocería del producto no está montada correctamente en los amortiguadores de goma.	Compruebe que los amortiguadores de goma estén correctamente montados tanto en la carrocería como en el chasis del producto. Si el problema continúa, será necesaria la intervención de un técnico de servicio autorizado.
<i>Colisión del chasis</i>	El producto ha detectado una colisión en el módulo EPOS™.	Retire el objeto con el que colisiona el producto. Si no es posible retirar el objeto, cree una zona de exclusión. En una instalación con un cable delimitador, cree una isla alrededor del objeto.

Mensaje	Causa	Acción
<i>Destino no alcanzable</i>	El producto no puede alcanzar el destino porque hay una zona de exclusión que bloquea el acceso al área de trabajo.	Edite o elimine la zona de exclusión o realice una nueva instalación del área de trabajo.
	En una instalación EPOS™, no hay ninguna ruta de paso hacia el área de trabajo.	Edite o elimine la zona de exclusión o realice una nueva instalación del área de trabajo.
	En una instalación EPOS™, un obstáculo bloquea el camino de vuelta a la estación de carga.	Retire el obstáculo.
	En una instalación EPOS™, el acceso al punto de mantenimiento está bloqueado por un obstáculo.	
<i>Destino bloqueado</i>	El acceso al destino está bloqueado por un obstáculo.	Retire el obstáculo que bloquea el acceso al destino.
	El acceso al destino está bloqueado por una zona de exclusión.	Edite o elimine la zona de exclusión o realice una nueva instalación del área de trabajo.
	En una instalación EPOS™, no hay ninguna ruta de paso hacia el área de trabajo.	Cree una ruta de paso hasta el área de trabajo.
<i>Es necesario sustituir la batería</i>	El estado de la batería es malo.	Cambie la batería. Póngase en contacto con su centro de servicio autorizado.
<i>Batería cerca del final de su vida útil</i>	El estado de la batería es muy malo.	Cambie la batería. Póngase en contacto con su centro de servicio autorizado.
<i>Configuración del firmware no válida</i>	La versión del firmware del producto no es válida.	Coloque el producto en la estación de carga y actualice el firmware de manera inalámbrica (FOTA). Si el problema persiste, póngase en contacto con su técnico de servicio autorizado.
<i>Problema con el mapa</i>	El archivo de objeto de mapa es incorrecto.	Revise el mapa en la aplicación. Ajuste el mapa y guárdelo.
		Elimine el mapa y haga una nueva instalación.
<i>No hay datos de corrección disponibles.</i>	Problemas técnicos con EPOS™ a través de Husqvarna® Cloud.	Reinicie el producto. Si el problema continúa, será necesaria la intervención de un técnico de servicio autorizado.
	El producto no dispone de conexión móvil y no puede recibir datos de corrección.	Asegúrese de que dispone de cobertura móvil en todas las áreas en las que trabaje el producto.

Mensaje	Causa	Acción
<i>Área de trabajo alterada.</i>	La estación de carga o la estación de referencia se han movido.	Realice una nueva instalación del mapa.
<i>Guía 1/2/3 no encontrada</i>	El cable guía no está conectado a la estación de carga.	Compruebe que el conector del cable guía está bien conectado a la estación de carga. Consulte <i>Instalar el cable guía en la página 26.</i>
	Rotura en el cable guía.	Averigüe dónde se encuentra la rotura. Cambie la sección dañada del cable guía por un nuevo cable de lazo y empálmelo con un acoplador original.
	El cable guía no está conectado al lazo delimitador.	Compruebe que el cable guía está conectado correctamente al lazo delimitador. Consulte <i>Instalar el cable guía en la página 26.</i>
<i>Búsqueda de satélites</i>	La estación de referencia recibe una señal por satélite débil.	La señal por satélite es temporalmente débil. El producto comenzará a funcionar cuando las señales por satélite se reciban bien.
		Examine la instalación de la estación de referencia.
	El producto recibe una señal por satélite débil.	La señal por satélite es temporalmente débil. El producto comenzará a funcionar cuando la señal por satélite se reciba bien. Compruebe si hay algún objeto entre el producto y el cielo que cause interferencias con la señal por satélite. Quite el objeto o haga una nueva instalación para no incluir estas partes en el área de trabajo. Consulte <i>Instalación con perímetro virtual en la página 14.</i>
<i>Problema de comunicación con la estación de referencia</i>	El producto no está conectado a la estación de referencia.	Empareje el producto y la estación de referencia.
	La estación de referencia no está bien instalada.	Examine la instalación de la estación de referencia.
	El producto no recibe la señal de radio de la estación de referencia en todas las áreas en las que opera.	Compruebe si el producto recibe la señal de radio procedente de la estación de referencia en toda el área de trabajo. De lo contrario, repita la instalación de la estación de referencia o del mapa. Consulte <i>Instalación con perímetro virtual en la página 14.</i>
	Fallo de alimentación.	Localice y repare la causa del fallo de alimentación de la estación de referencia.
	Hay un error en la estación de referencia y el indicador LED parpadea en rojo.	Desconecte la alimentación de la estación de referencia y vuelva a conectarla para reiniciar la estación de referencia. Si el problema persiste, póngase en contacto con un taller de servicio autorizado.
	Hay interferencias con otra estación de referencia u otros sistemas de radio de la zona.	Reinicie el producto. Si el problema persiste, póngase en contacto con un taller de servicio autorizado.

Mensaje	Causa	Acción
<i>Conexión cambiada</i>	Nueva señal de lazo cambiada correctamente.	No hay que hacer nada.
<i>La conexión no se ha cambiado</i>	Error al cambiar la señal de lazo.	Cree una nueva señal de lazo; inténtelo varias veces. Si el problema continúa, será necesaria la intervención de un técnico de servicio autorizado. Consulte <i>Nueva señal de lazo en la página 31</i> .

8.4 Indicador LED de la estación de carga

El indicador LED de la estación de carga se ilumina en verde cuando la instalación es correcta. Si el indicador LED de la estación de carga no está en verde, siga la tabla de solución de problemas que aparece a continuación.

Póngase en contacto con su representante local de Husqvarna o vaya a www.husqvarna.com para obtener más información.

Indicador LED	Causa	Acción
Luz verde fija	Las señales de la estación de carga son buenas.	No es necesario ningún procedimiento.
Verde intermitente	Las señales de la estación de carga son buenas y el <i>modo ECO</i> está activado.	No es necesario ningún procedimiento.
Azul intermitente	El cable delimitador no está conectado a la estación de carga.	Conecte el cable delimitador a la estación de carga.
	El cable delimitador está dañado.	Sustituya la sección dañada del cable delimitador por otro nuevo.
Rojo intermitente	Interferencias en la antena de la estación de carga.	Hable con su representante local de Husqvarna.
Rojo fijo	Fallo en el circuito impreso o fuente de alimentación incorrecta en la estación de carga.	La avería debe solucionarla un técnico de servicio autorizado. Hable con su representante local de Husqvarna.

8.5 Síntomas

Si el producto no funciona de la forma prevista, consulte los síntomas en la siguiente guía.

Hay una sección de preguntas frecuentes en www.husqvarna.com que ofrece respuestas más detalladas a varias preguntas habituales. Si aun así no pudiera encontrar la causa del fallo, póngase en contacto con el representante local de Husqvarna.

Síntomas	Causa	Acción
El producto tiene dificultades para acoplarse a la estación de carga.	El cable delimitador no está colocado en una línea recta y larga lo suficientemente extendida hacia el exterior de la estación de carga.	Compruebe que la estación de carga se ha instalado de acuerdo con las instrucciones. Consulte <i>Instalación de la estación de carga en la página 25</i> .
	La estación de carga está en una pendiente.	Coloque la estación de carga en una superficie totalmente nivelada. Consulte <i>Preparación para la instalación de la estación de carga en la página 15</i> .
El producto no se pone en funcionamiento a la hora programada.	Debe ajustar el reloj del producto.	Ajuste el reloj. Consulte <i>Hora y fecha en la página 31</i> .
	Las horas de arranque y parada de corte son incorrectas.	Restablezca la hora de inicio y cambie los ajustes de <i>Programar</i> . Consulte <i>Programar en la página 28</i> .
El producto vibra.	Las cuchillas dañadas provocan el desequilibrio del sistema de corte.	Examine las cuchillas y tornillos, y sustitúyalos si es necesario. Consulte <i>Sustitución de las cuchillas en la página 38</i> .
	Si hay muchas cuchillas en la misma posición, se produce un desequilibrio en el sistema de corte.	Compruebe que solo hay una cuchilla en cada tornillo.
	Se usan distintas versiones (grosor) de cuchillas Husqvarna.	Compruebe si las cuchillas son de diferentes modelos.
El producto funciona, pero el disco de corte no gira.	El producto busca la estación de carga.	No hay que hacer nada. El disco de corte no gira cuando el producto está buscando la estación de carga.
La batería está descargada y ha colocado el producto en la estación de carga, pero no se carga ni lo puede encender.	Si la batería se ha descargado por completo, pasará mucho tiempo antes de que se cargue y se pueda encender el producto.	Mantenga el producto en la estación de carga durante 24 horas y compruebe si el producto se puede encender. Si el problema persiste, póngase en contacto con su técnico de servicio autorizado.
El producto corta durante unos periodos de tiempo más cortos de lo habitual entre cada carga.	Hay hierba u otro objeto extraño bloqueando el disco de corte.	Retire el disco de corte y límpielo. Consulte <i>Sustitución de las cuchillas en la página 38</i> .
	La batería se ha agotado.	Cambie la batería. Consulte <i>Extracción de la batería en la página 57</i> .
Tanto el tiempo de corte como de carga son más cortos de lo habitual.	La batería se ha agotado.	Cambie la batería. Consulte <i>Extracción de la batería en la página 57</i> .

Síntomas	Causa	Acción
El producto está aparcado durante horas en la estación de carga.	El botón STOP se ha activado.	Asegúrese de que el botón START esté pulsado.
	El modo Aparcar está activado.	Seleccione el modo de funcionamiento en Automower® Access o Automower® Connect.
	El producto no puede funcionar si la temperatura de la batería es demasiado alta o demasiado baja.	Compruebe que la estación de carga está colocada en una zona protegida de la luz del sol.
Resultados de corte desiguales.	El producto funciona muy pocas horas al día.	Aumente el tiempo de corte. Consulte <i>Programar en la página 28</i> .
	Los ajustes de la función <i>Cobertura césped</i> son incorrectos teniendo en cuenta la disposición del área de trabajo.	Compruebe los ajustes de la función <i>Cobertura césped</i> . Consulte <i>Cobertura césped en la página 30</i> .
	La forma de la zona de trabajo le obliga a utilizar <i>Área 1-5</i> para que el producto pueda llegar a todas las zonas remotas.	Utilice <i>Área 1-5</i> para dirigir el producto a una zona remota. Consulte <i>Cobertura césped en la página 30</i> .
	El área de trabajo es demasiado grande.	Intente delimitar la zona de trabajo o aumentar el periodo de trabajo. Consulte <i>Programar en la página 28</i> .
	Cuchillas desafiladas.	Sustituya todas las cuchillas. Consulte <i>Sustitución de las cuchillas en la página 38</i> .
	Hierba larga en relación con la altura de corte fijada.	Aumente la altura de corte y después redúzcala gradualmente.
	Acumulación de hierba en el disco de corte o alrededor del eje del motor.	Compruebe que el disco de corte gira libre y suavemente. De no ser así, desatornillelo y retire la hierba u otros objetos extraños. Consulte <i>Limpieza del disco de corte en la página 37</i> .
El producto no está vinculado a la aplicación Automower® Connect.	El producto no se ha vinculado a la aplicación anteriormente y no se incluye en la lista <i>Mis cortacéspedes</i> de la aplicación Automower® Connect.	Empareje el producto y el dispositivo móvil. Consulte <i>Operación de emparejamiento con la aplicación Automower® Connect en la página 27</i> .
El producto solo cuenta con conexión Bluetooth® (de corto alcance) con la aplicación Automower® Connect y no cuenta con conexión móvil (de largo alcance).	El producto no cuenta con conexión móvil con la aplicación Automower® Connect.	Acceda a la aplicación Automower® Connect en su dispositivo móvil. Seleccione Automower® Connect y realice una nueva operación de emparejamiento.
No puede establecer la conexión con el producto mediante un dispositivo móvil adicional.	Solo se puede conectar un dispositivo móvil al producto mediante Bluetooth® al mismo tiempo.	Desactive la aplicación Automower® Connect en todos los demás dispositivos conectados. Si el problema persiste, apague el dispositivo móvil conectado y vuelva a encenderlo. Si el problema persiste, póngase en contacto con su distribuidor.

Síntomas	Causa	Acción
La conexión móvil ha funcionado anteriormente, pero ahora no funciona.	Existe un problema con la conectividad móvil.	<ul style="list-style-type: none"> Asegúrese de que dispone de cobertura móvil en el área. Desactive Automower® Connect en la aplicación y vuelva a activarlo. Espere 1 hora e inténtelo de nuevo. Reinicie el producto. Si está disponible un nuevo firmware en la aplicación, instálelo para asegurarse de que dispone del firmware más reciente. Asegúrese de tener instalada la versión más reciente de la aplicación Automower® Connect. Si el problema persiste, póngase en contacto con su distribuidor.

8.6 Localización de roturas en el cable de lazo

Las roturas en el cable de lazo se suelen producir por daños físicos involuntarios en el cable, por ejemplo, al trabajar en el jardín con una pala. En los países donde el suelo se congela, las piedras afiladas que se mueven en el suelo pueden dañar el cable. Las roturas pueden deberse también a la tensión a la que se somete al cable durante la instalación.

Si el césped se corta demasiado bajo justo después de la instalación, el aislamiento del cable se puede dañar. Es posible que, si el aislamiento está dañado, no aparezcan interrupciones hasta varias semanas o meses después. Para evitarlo, seleccione siempre la máxima altura de corte en las primeras semanas tras la instalación y, a continuación, reduzca la altura paso a paso cada dos semanas, hasta llegar a la altura de corte deseada.

Si el acoplamiento del cable de lazo es defectuoso, también pueden producirse interrupciones varias semanas después de realizar un empalme. Un empalme incorrecto, por ejemplo, puede producirse si el acoplador no se ha presionado lo suficientemente fuerte con los alicates, o si se ha utilizado un acoplador de peor calidad que el original. Compruebe todos los acoplamientos de los que tenga constancia antes de buscar otras soluciones al problema.

Se puede encontrar una rotura en un cable reduciendo gradualmente la distancia del lazo donde puede haberse producido la rotura, hasta que solo quede una sección muy corta del cable.

El método siguiente no funciona si el *modo ECO* está activado. Compruebe primero que el *modo ECO* está desactivado. Consulte *Modo ECO en la página 29*.

1. Compruebe que la luz indicadora de la estación de carga parpadea en azul, lo que significa que hay una rotura en el lazo delimitador. Consulte

Indicador LED de la estación de carga en la página 51.

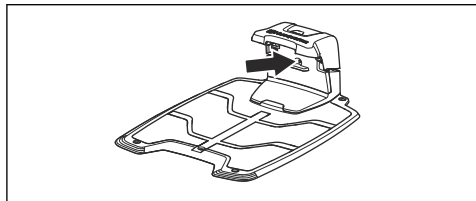

2. Compruebe que las conexiones del cable delimitador a la estación de carga están conectadas correctamente y no están dañadas. Compruebe que la luz indicadora de la estación de carga sigue parpadeando en azul.

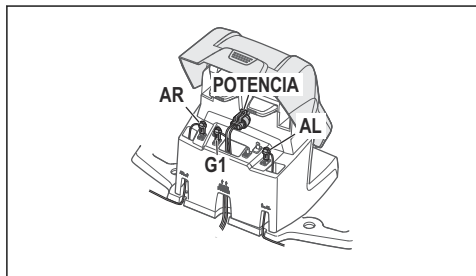

3. Intercambie las conexiones del cable guía y el cable delimitador en la estación de carga.

Para empezar, intercambie las conexiones AL y G1. Algunos modelos tienen cables guía adicionales (G2, G3). En tal caso, es posible aplicar el mismo procedimiento.

Si la luz indicadora se enciende en verde fijo, la rotura se encuentra en alguna parte del cable delimitador, entre AL y el punto donde el cable

guía se conecta al cable delimitador (la línea negra y gruesa de la ilustración).

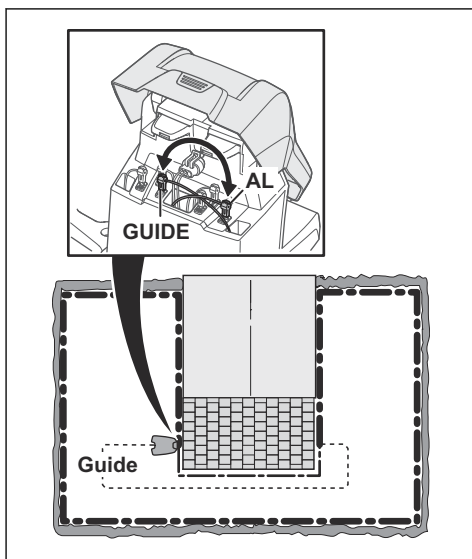

Para corregir el error necesita cable delimitador, conectores y acopladores:

- a) Si el cable delimitador que podría estar dañado es corto, resulta más fácil intercambiar todos los cables delimitadores entre AL y el punto en el que el cable guía se conecta al cable delimitador (la línea negra y gruesa).
- b) Si el cable delimitador que podría estar dañado es largo (la línea negra y gruesa), haga lo siguiente: Vuelva a colocar AL y G1 en sus posiciones originales. A continuación, desconecte AR. Conecte un nuevo cable de lazo a AR. Conecte la otra punta de este nuevo cable de lazo en el centro de la sección del cable que podría estar dañada.

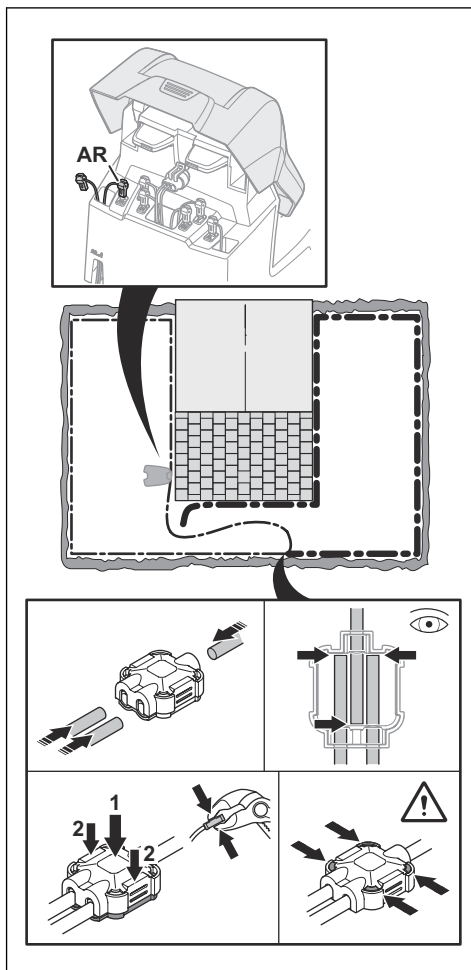

Si la luz indicadora ahora es verde, la rotura está en algún lugar del cable entre el extremo desconectado y el punto donde se conecta el cable nuevo (la siguiente línea negra y gruesa). En ese caso, acerque la conexión del cable nuevo a la punta desconectada (más o menos, en la mitad de la sección del cable que podría estar dañada) y vuelva a comprobar si la luz indicadora está en verde.

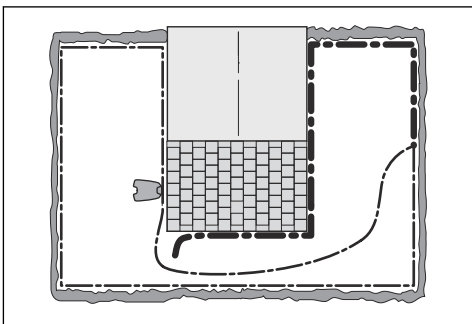

Continúe hasta que solo quede una sección muy corta del cable, que será la diferencia entre una luz verde fija y una luz azul intermitente. Después, siga las instrucciones del paso 5 a continuación.

4. Si la luz indicadora sigue parpadeando en azul en el paso 3 anterior: Vuelva a colocar AL y G1 en sus posiciones originales. Después, intercambie AR y G1. Si la luz indicadora ahora se enciende en verde fijo, desconecte AL y conecte un nuevo cable delimitador a AL. Conecte el otro cabo de este nuevo cable en el centro de la sección del cable que podría estar dañada. Siga los mismos pasos que en los pasos 3a) y 3b) anteriores.
5. Cuando encuentre la rotura, tendrá que cambiar la sección dañada por un cable nuevo. Utilice siempre acopladores originales.

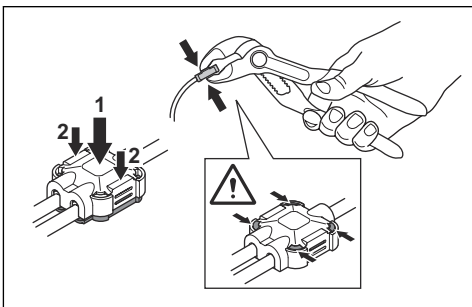

9 Transporte, almacenamiento y eliminación

9.1 Transporte

Las baterías de iones de litio incluidas están sujetas a los requisitos de la normativa sobre mercancías peligrosas.

- Respete todas las normativas nacionales.
- Siga el requisito especial indicado en el paquete y en las etiquetas para los transportes comerciales, incluso por terceros y agentes de transporte.



Nota: El símbolo aparece en el producto o el paquete del producto.

9.2 Almacenamiento

- Cargue totalmente el producto. Consulte *Carga de la batería en la página 35*.
- Apague el producto. Consulte *Apagado del producto en la página 35*.
- Limpie el producto. Consulte *Limpie el producto en la página 37*.
- Mantenga el producto en un lugar seco y al abrigo de las heladas.
- Coloque el producto con todas las ruedas apoyadas sobre una superficie nivelada.
- Si mantiene la estación de carga en una zona de interior, desconecte y extraiga la fuente de alimentación y todos los conectores de la estación de carga. Coloque el extremo de todos los cables de conexión en una caja de protección de conectores.

Nota: Si mantiene la estación de carga en una zona exterior, no desconecte la fuente de alimentación ni los conectores.

- Póngase en contacto con el taller de servicio de Husqvarna para obtener información sobre los accesorios de almacenamiento disponibles para el producto.

9.3 Descarte del producto

El símbolo significa que el producto no puede desecharse con los residuos domésticos. Recíclelo a través del sistema local de recogida de equipos eléctricos y electrónicos. Esto contribuye a una gestión adecuada de los residuos al final de la vida útil de los productos. Póngase en contacto con las autoridades locales, los servicios de recogida de residuos domésticos o su distribuidor Husqvarna para obtener más información. La eliminación incorrecta puede tener efectos negativos en el medioambiente y la salud humana, debido a la posible presencia de sustancias peligrosas.

9.3.1 Extracción de la batería



PRECAUCIÓN: Extraiga la batería únicamente cuando vaya a desechar el producto.

1. Apague el producto. Consulte *Apagado del producto en la página 35*.
2. Coloque el producto con el disco de corte hacia arriba sobre una superficie suave y limpia.

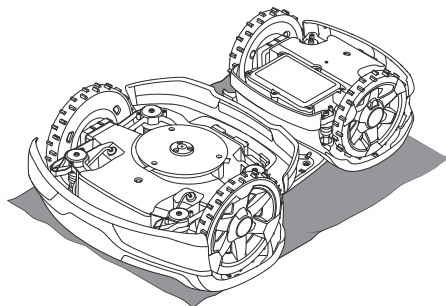

3. Retire los 6 tornillos y la cubierta de la batería.

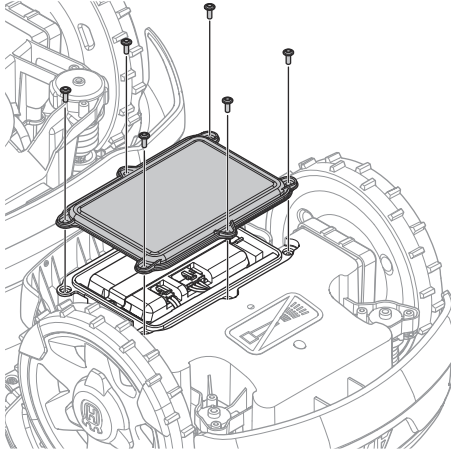

4. Retire los 2 tornillos y retire la abrazadera.

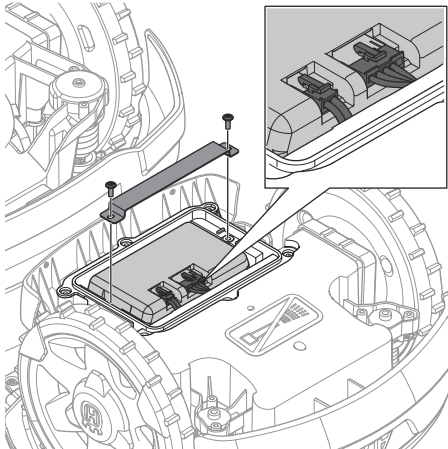

5. Desconecte los 2 cables de la batería y extraiga la batería.

10 Datos técnicos

10.1 Datos técnicos

Dimensiones	Automower® 435X AWD NERA
Longitud, cm/pulg.	93/36,6
Anchura, cm/pulg.	55/21,7
Altura, cm/pulg.	33/13,1
Peso, kg/lb	18,1/39,9

Sistema eléctrico	Automower® 435X AWD NERA
Batería de ion-litio, 18,0 V/8,0 Ah, ref.	534 19 93-01, 534 19 93-02, 534 19 93-03, 534 19 93-04
Fuente de alimentación (28 V CC), V CA	100-240
Longitud del cable de baja tensión, m/pies	10/33
Consumo energético medio a máxima potencia	25 kWh/mes en un área de trabajo de 3500 m ²
Corriente de carga, A CC	7
Tipo de adaptador de corriente ⁷	FW7458/28/D/XX/Y, ADP-200MR XX
Tiempo de corte habitual, min	145
Tiempo de carga habitual, min	45

Antena del cable delimitador	Automower® 435X AWD NERA
Banda de frecuencias de funcionamiento, Hz	100-80 000
Campo magnético máximo, dBuA/m ⁸	82
Máxima potencia de radiofrecuencia ⁹ , mW a 60 m	<25

Datos de sonido ¹⁰	Automower® 435X AWD NERA
Nivel sonoro percibido, dB(A)	60
Nivel de potencia sonora medido, dB(A)	60
Nivel de potencia sonora garantizado, dB(A)	62
Incertidumbres de emisiones sonoras KWA, dB (A)	2
Nivel de presión sonora en el oído del usuario ¹¹ , dB(A)	49

⁷ XX, YY puede ser cualquier carácter alfanumérico o estar en blanco, solo para fines de marketing. No hay ninguna diferencia técnica. La "XX" especifica la versión del país, por ejemplo, JP, y la "Y" especifica la revisión del producto, por ejemplo, V.

⁸ Medido conforme a la norma EN 303 447.

⁹ Potencia de salida activa máxima a las antenas de la banda de frecuencias en la que opera el equipo de radio.

¹⁰ Determinado conforme a la Directiva 2006/42/CE y la norma EN 50636-2-107. Excepto el nivel sonoro percibido, que se mide conforme a la norma ISO 11094:1991.

¹¹ Incertidumbres de presión sonora K_{pA}, 2-4 dB(A)

Corte	Automower® 435X AWD NERA
Sistema de corte	3 cuchillas de corte giratorias
Régimen máximo del motor de corte, rpm	2475
Consumo de energía durante el corte, W +/- 20 %	42
Altura de corte, cm/pulg.	3-7/1,2-2,8
Anchura de corte, cm/pulg.	22/8,7
Paso más estrecho posible en una instalación con cables, cm/pulg.	60/24
Paso más estrecho posible en una instalación EPOS™, cm/pulg.	200/80
Inclinación máxima del área de trabajo, %	70
Pendiente máxima del cable delimitador, %	50
Número de guías	3
Longitud máxima del cable delimitador, m/pies	800/2600
Longitud máxima del lazo guía ¹² , m/pies	400/1300
Área de trabajo: Irregular, m ² /acres	3500/0,9
Área de trabajo: Systematic con EPOS™, m ² /acres	5000/1,25

Código IP	Automower® 435X AWD NERA
Robot cortacésped	IPX4
Estación de carga	IPX1
Fuente de alimentación	IP44

Banda de frecuencias compatible	
Intervalo de frecuencias Blue-tooth®	2400,0-2483,5 MHz
Automower® Connect 2G	GSM 850 MHz, E-GSM 900 MHz, DCS 1800 MHz, PCS 1900 MHz
Automower® Connect 4G	Banda 12 (700 MHz), Banda 28 (700 MHz), Banda 13 (700 MHz), Banda 20 (800 MHz), Banda 26 (850 MHz), Banda 5 (850 MHz), Banda 19 (850 MHz), Banda 8 (900 MHz), Banda 4 (1700 MHz), Banda 3 (1800 MHz), Banda 2 (1900 MHz), Banda 25 (1900 MHz), Banda 1 (2100 MHz), Banda 18 (850 MHz), Banda 66 (1700 MHz), Banda 85 (700 MHz)
SRD868 (Europa)	863-870 MHz
SRD915 (Norteamérica)	902-928 MHz
SRD915 (Australia)	915-928 MHz
SRD915 (Nueva Zelanda)	915-928 MHz

¹² El lazo guía es el lazo formado por el cable guía y la parte del cable delimitador que se une con el cable guía en la conexión adecuada de la estación de carga.

Intensidad de señal		
Potencia de salida de Bluetooth®	8 dBm	
Automower® Connect 2G	Intensidad de señal 4 (GSM/E-GSM)	33 dBm
	Intensidad de señal 1 (DCS/PCS)	30 dBm
	Intensidad de señal E2 (GSM/E-GSM)	27 dBm
	Intensidad de señal E2 (DCS/PCS)	26 dBm
Automower® Connect 3G	Intensidad de señal 3	24 dBm
Automower® Connect 4G	Intensidad de señal 3	23 dBm
SRD868 (Europa)	13 dBm	
SRD915 (Norteamérica)	13 dBm	
SRD915 (Australia)	13 dBm	
SRD915 (Nueva Zelanda)	13 dBm	

Las desviaciones de estos datos técnicos generales se incluyen en los capítulos específicos de cada país.

Husqvarna AB no garantiza la total compatibilidad entre el producto y otro tipo de sistemas inalámbricos, como mandos a distancia, radiotransmisores, bucles magnéticos, vallas eléctricas enterradas para animales o similares.

Los productos están fabricados en Inglaterra o la República Checa. Consulte la información en la placa de características. Consulte *Introducción en la página 8*.

10.2 Marcas comerciales registradas

Los logotipos y las denominaciones *Bluetooth®* son marcas comerciales registradas propiedad de *Bluetooth SIG, inc.* y su uso por parte de Husqvarna está sujeto a una licencia.

11 Declaración de conformidad

11.1 Declaración de conformidad UE original

EU Declaration of Conformity

EU Declaration of Conformity ROB-435XAWD-25-3E

We, Husqvarna AB, SE 561 82 Huskvarna, SWEDEN, Tel. +46 36 146500 declare on our sole responsibility that the products:

Description	Battery powered robotic lawn mower
Brand	HUSQVARNA
Type / Model	AUTOMOWER® 435X AWD NERA
Identification	Serial numbers dating from 2025 week 40

is in conformity with the following EU directives and regulations as amended:

Directive/Regulation	Description
2006/42/EC	"relating to machinery"
2014/53/EU	"relating to radio equipment"
2011/65/EU	"relating to restriction of hazardous substances"

and that the following standards and/or technical specifications are applied;

IEC 60335-1:2010+A1:2013+A2:2016 (EN 60335-1:2012+AC:2014+A11:2014+A13:2017+A15:2021)

IEC 60335-2-107:2017+A1:2020+A2:2021 (EN 50636-2-107:2015+A1:2018+A2:2020+A3:2021)

EN ISO 12100:2010

EN IEC 63000:2018

EN 61000-6-1:2007

EN 61000-6-3:2007+A1:2011+AC:2012

EN 55014-1:2017+A11:2020 and EN 55014-1:2021

EN 55014-2:1997+A1:2001+A2:2008+AC:1997 and EN 55014-2:2021

ETSI EN 301 489-1 V1.9.2 and ETSI EN 301 489-1 V2.2.3

ETSI EN 301 489-3 V2.3.2

ETSI EN 301 489-17 V3.2.4

ETSI EN 303 447 V1.3.1

ETSI EN 300 328 V2.2.2

ETSI EN 301 511 V.12.5.1

ETSI EN 303 413 V1.2.1

ETSI EN 301 489-52 V1.2.1

ETSI EN 301 489-19 V2.2.1

ETSI EN 301 908-1 V15.2.1

ETSI EN 301 908-2 V13.1.1 (Automower® Connect 3G Version)

ETSI EN 301 908-13 V13.2.1 (Automower® Connect 4G Version)

ETSI EN 300 220-1 V3.1.1

ETSI EN 300 220-2 V3.1.1 and ETSI EN 300 220-2 V3.2.1

CEN EN 18031-1:2024

CEN EN 18031-2:2024

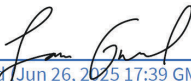
Sara Gard Jun 26, 2025 17:39 GMT+2

Sara Gard
Huskvarna
Director Residential EPAC Robotics R&D
Husqvarna AB, Husqvarna Forest and Garden Division
Responsible for technical documentation



11.2 Declaración de conformidad UE traducida

Husqvarna AB, SE 561 82 Huskvarna, SWEDEN,
Tel. +46 36 146500, declara bajo su exclusiva
responsabilidad que el producto:

Descripción	Robot cortacésped a batería
Marca	Husqvarna
Tipo/Modelo	HUSQVARNA AUTOMOWER® 435X AWD NERA
Identificación	Números de serie con fecha a partir de la semana 40 de 2025

Cumple con las siguientes directivas y normativas de la UE en su versión modificada:

Directiva/Norma	Descripción
2006/42/CE	"Relativa a las máquinas"
2014/53/UE	"Relativa a equipos de radio"
2011/65/UE	"Restricciones a la utilización de determinadas sustancias peligrosas"

Además, se aplican las especificaciones técnicas o los estándares armonizados siguientes:

- IEC 60335-1:2010+A1:2013+A2:2016 (EN 60335-1:2012+AC:2014+A11:2014+A13:2017+A15:2021)
- IEC 60335-2-107:2017+A1:2020+A2:2021 (EN 50636-2-107:2015+A1:2018+A2:2020+A3:2021)
- EN ISO 12100:2010
- EN IEC 63000:2018
- EN 61000-6-1:2007
- EN 61000-6-3:2007+A1:2011+AC:2012
- EN 55014-1:2017+A11:2020 y EN 55014-1:2021
- EN 55014-2:1997+A1:2001+A2:2008+AC:1997 y EN 55014-2:2021
- ETSI EN 301 489-1 V1.9.2 y ETSI EN 301 489-1 V2.2.3
- ETSI EN 301 489-3 V2.3.2
- ETSI EN 301 489-17 V3.2.4
- ETSI EN 303 447 V1.3.1
- ETSI EN 300 328 V2.2.2
- ETSI EN 301 511 V.12.5.1
- ETSI EN 303 413 V1.2.1
- ETSI EN 301 489-52 V1.2.1
- ETSI EN 301 489-19 V2.2.1
- ETSI EN 301 908-1 V15.2.1
- ETSI EN 301 908-2 V13.1.1 (Automower® Connect versión 3G)
- ETSI EN 301 908-13 V13.2.1 (Automower® Connect versión 4G)
- ETSI EN 300 220-1 V3.1.1
- ETSI EN 300 220-2 V3.1.1 y ETSI EN 300 220-2 V3.2.1
- CEN EN 18031-1:2024

- CEN EN 18031-2:2024

Sara Gard

Huskvarna

Director de Residencial EPAC Robotics R&D
Husqvarna AB. División Husqvarna Forest and Garden.
Responsable de la documentación técnica.





Husqvarna[®]

AUTOMOWER[®] es una marca registrada de Husqvarna AB.
Copyright © 2025 HUSQVARNA. Todos los derechos reservados.

www.husqvarna.com

Instrucciones originales



1144759-46



2025-09-19