

VEVOR[®]

TOUGH TOOLS, HALF PRICE

Technical Support and E-Warranty Certificate www.vevor.com/support

HORIZONTAL AIR COMPRESSOR

MODEL: FB750D0-10C18/FB750D0-10C30

FB1500D0-10C40/FB1500D0-10C60/FB1500D0-20C80

We continue to be committed to provide you tools with competitive price.

"Save Half", "Half Price" or any other similar expressions used by us only represents an estimate of savings you might benefit from buying certain tools with us compared to the major top brands and does not necessarily mean to cover all categories of tools offered by us. You are kindly reminded to verify carefully when you are placing an order with us if you are actually saving half in comparison with the top major brands.

VEVOR®

TOUGH TOOLS, HALF PRICE

HORIZONTAL AIR
COMPRESSOR

Appearance pictures (different models may have differences in appearance, please refer to actual product or website information for accuracy)



High flow
supply



Oil-free



Low noise



Low
vibration



Low temper-
ature rise



high
pressure



High speed
silenced motor



Four
protection

NEED HELP? CONTACT US!

Have product questions? Need technical support? Please feel free to contact us:

Technical Support and E-Warranty Certificate
www.vevor.com/support

This is the original instruction, please read all manual instructions carefully before operating. VEVOR reserves a clear interpretation of our user manual. The appearance of the product shall be subject to the product you received. Please forgive us that we won't inform you again if there are any technology or software updates on our product.

INSTRUCTIONS

Preface

First of all, let us express our heartfelt thanks to our customers who have purchased our equipment. This manual is for customer service to make better use of this equipment. We hope the company's products and services will bring you the same courtesy.

Important reminder

For your own safety, before assembling and using such products, you must first read this manual to clarify the unique operation, application, and possible problems of this equipment.

Describe

The oil-free compressor is designed specifically for self-service users in various household and automotive operations. These compressors provide power for spray guns, impact wrenches, and other tools. These devices can operate without oil. The compressed air from the device will contain moisture. If the application requires dry air, please install a water filter or air dryer.

Safety signs

In this operating manual and on the machine, safety symbols and warning words are used to convey important safety information. This section will help you enhance your understanding of these safety symbols and warning words.

▲ DANGER!

Danger indication: Emergency situations, if not avoided, can lead to death or serious injury.

▲ WARNING!

Warning indicator: A potentially dangerous situation, if not avoided, can lead to death or serious injury.

▲ CAUTION!

Caution indicates a hazardous situation, which, if not avoided, MAY result in minor or moderate injury.

▲ **NUTICE!**

Notice indicates important information that if not followed, MAY cause damage to equipment.

Unpicking

After unpacking the unit, inspect carefully for any damage that may have occurred during transit. Make sure to tighten fittings, bolts, etc, before putting unit into service.

▲ **WARNING!**

Do not operate unit if damaged during shipping. Handling or use. Damage may result in bursting and cause injury or property damage.

▲ **DANGER!**

Breathable Air Warning

This compressor is not equipped and should not be used “as is “ to supply breathing quality air.

For any application of air for human consumption, the air compressor will need to be fitted with suitable in-line safety and alarm equipment. This additional equipment is necessary to properly filter and purify the air to meet minimal specifications for Grade D breathing as described in Compressed Gas Specification Association Commodity G7.1-1966. OSHA 29 CFR 1910.134. and/or Canadian Standards Associations (CSA)

GENERAL SAFETY INFORMATION

Due to the use of air compressors and other components (material pump spray guns, filters, lubricators, hoses, etc.), which form a high-pressure pumping system, the following safety measures must always be followed:

1. Carefully read all manuals included with this product to thoroughly familiarize yourself with the control and correct use of the equipment.
2. Comply with all local electrical and safety regulations, as well as the National Electrical Code (NEC) and Occupational Safety and Health Act (OSHA) in the United States.
3. Only people familiar with these safety operating rules can use the compressor.
4. Keep visitors away and never allow children to enter the work area.

5. When operating pumps or devices, please wear safety glasses and use hearing protection.
6. Do not stand or use the pump or device as a handle.
7. Before each use, check the compressed air system and electrical components for signs of damage, deterioration, weakness, or leakage. Repair or replace defective items before use.
8. Check all fasteners for tightness at regular intervals.

▲WARNING!

Equipment and control devices can generate arcs, igniting flammable gases or vapors. Do not operate or repair in or near flammable gases or vapors. It is prohibited to store flammable liquids or gases near the compressor.



▲CAUTION!

Even if the unit stops, the compressor components may still be hot.

9. Keep your fingers away from the running compressor, as moving quickly and overheating components can cause injury and/or burns.
10. If the equipment begins to vibrate abnormally, please stop the engine/motor and immediately check the cause. Vibration is usually a warning of a malfunction. To reduce the risk of fire, the exterior of the engine/motor should be kept free of oil, solvents, or excessive lubricating grease.

▲DANGER!



Do not attempt to repair or modify the fuel tank! Welding, drilling, or any other modification can weaken the tank, leading to tank rupture or explosion damage. Be sure to replace worn or damaged fuel tanks.

▲WARNING!

Never remove or attempt to adjust safety valve. Keep safety valve free from paint and other accumulations.

▲WARNING! Drain liquid from tank daily

13. Tanks rust from moisture build-up, which weakens the tank. Make sure to drain tank regularly and inspect periodically for unsafe conditions such as rust formation and corrosion.
14. Fast moving air will stir up dust and debris which may be harmful. Release air slowly when draining moisture depressurizing the compressor system.

SPRAYING PRECAUTIONS

▲WARNING!

Do not spray flammable materials in vicinity of open flame or near ignition sources including the compressor unit.

15. Do not smoke when spraying paint, insecticides, or other flammable substances.

16. Use a face mask/respirator when spraying and spray in a well ventilated area to prevent health and fire hazards.

17. Do not spray paint or other spraying materials directly onto the compressor. Place the compressor as far away from the spraying area as possible to minimize the accumulation of excessive spray on the compressor.

18. When spraying or cleaning with solvents or toxic chemicals, follow the instructions provided by the chemical manufacturer.

ASSEMBLY WHEEL ASSEMBLY

Different product accessories are different, mainly divided into wheels and foot pads. Please check the accompanying accessory package before installation and install the corresponding wheels and foot pads according to the following diagram.

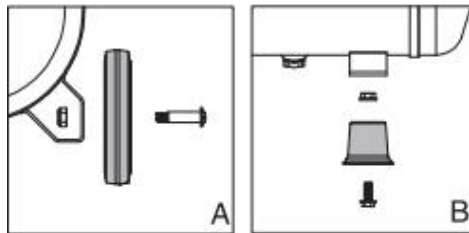

MAIN TECHNICAL DATA

Model	Working voltage	Rated power	Rated current	Pressure Range	Air displacement	SPEED
FB750D0-10C18	220-240 /50Hz	1.0HP	3.2A	6-8Bar	2.0CFM@ 90Psi	2800RPM

FB750D0-10C30	220-240 /50Hz	1.0HP	3.5A	6-8Bar	2.0CFM@ 90Psi	2800RPM
FB1500D0-10C40	220-240 /50Hz	2.0HP	7.5A	6-8Bar	5.3CFM@ 90Psi	1400RPM
FB1500D0-10C60	220-240 /50Hz	2.0HP	7.5A	6-8Bar	5.3CFM@ 90Psi	1400RPM
FB1500D0-20C80	220-240 /50Hz	4.0HP	15.0A	6-8Bar	10.6CFM@ 90Psi	1400RPM

Model	Working voltage	Rated power	Rated current	Pressure Range	Air displacement	SPEED
FB750D0-10C18	120V/60Hz	1.0HP	6.5A	90-120 Psi	2.2CFM@ 90Psi	3450RPM
FB750D0-10C30	120V/60Hz	1.0HP	6.5A	90-120 Psi	2.2CFM@ 90Psi	3450RPM
FB1500D0-10C40	120V/60Hz	2.0HP	13.5A	95-125 Psi	5.3CFM@ 90Psi	1700RPM
FB1500D0-10C60	120V/60Hz	2.0HP	13.5A	95-125 Psi	5.3CFM@ 90Psi	1700RPM
FB1500D0-20C80	220V/60Hz	4.0HP	15.0A	95-125 Psi	10.6CFM@ 90Psi	1700RPM

Electrical schematic diagram

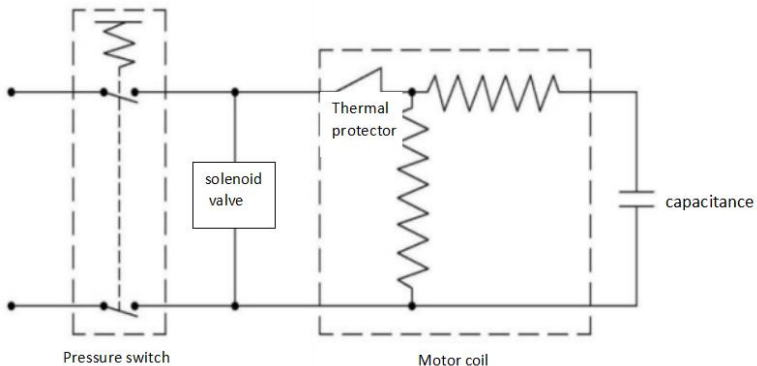

Install

Position

It is very important to install the compressor in a clean and well ventilated place. The minimum gap between the compressor and the wall is 18 inches, as objects can obstruct the airflow, and the surrounding air temperature should not exceed 100 ° F.

▲ CAUTION!

Do not locate the compressor air inlet near steam, paint spray, sandblast areas or any other source of contamination, This debris will damage the motor.

ELECTRICAL INSTALLATION

▲ WARNING!

All wiring and electrical connections should be carried out by qualified electricians. Installation must comply with local regulations and national electrical regulations.

▲ CAUTION!



Never use an extension cord with this product. Use additional air hose instead of an extension cord to avoid power loss and permanent motor damage, Use of an extension cord voids the warranty.

▲ DANGER!



Improper use of grounding plug can result in a possible risk of electrical shock!

▲ DANGER!

Do not use a grounding adapter with this product!

1. If repair or replacement of cord or plug is necessary, do not connect grounding wire to either flat blade terminal. The wire with insulation having an external surface that is green (with or without yellow stripes) is the grounding wire.

▲ WARNING!

Never connect green (or green and yellow) wire to a live terminal.

2. Check with a qualified electrician or serviceman if grounding instructions are not completely understood, or if in doubt as to whether product is properly grounded.

Do not modify plug provided; if it will not fit outlet, have proper outlet installed by a qualified electrician.

▲ WARNING!

- Local electrical wiring codes differ from area to area. Source wiring, plug and protector must be rated for at least the amperage and voltage indicated on motor nameplate, and meet all electrical codes for this minimum.
- Use a slow blow fuse or a circuit breaker.

OPERATION

Pressure Switch-Auto/Of Switch-In the AUTO position, the compressor shuts off automatically when tank pressure reaches the maximum preset pressure. In the OFF position, the compressor will not operate. This switch should be in the OFF position when connecting or disconnecting the power cord from the electrical outlet or when changing air tools.

Regulator-The regulator controls the amount of air pressure released at the hose outlet.

Safety valve-This valve automatically releases air if the tank pressure exceeds the preset maximum.

Discharge Tube-This tube carries compressed air from the pump to the check valve. This tube becomes very hot during use. To avoid the risk of severe burns, never touch the discharge tube.

Check Valve-A one-way valve that allows air to enter the tank, but prevents air in the tank from flowing back into the compressor pump.

Handle-Designed to move the compressor.

▲ WARNING!

Never use the handle on wheeled units to lift the unit completely off the ground.

Drain Petcock-This valve is located on the bottom of the tank. Use this valve to drain moisture from the tank daily to reduce the risk of corrosion.

Reduce tank pressure below 10 psi, and then drain moisture from tank daily to avoid tank corrosion. Drain moisture from tank by opening the drain petcock located underneath the tank.

LUBRICATION

This is an oilless product and DOES NOT require lubrication to operate.

BREAK-IN PROCEDUR

▲ CAUTION!

Do not attach air chuck or other tool to open end of hose until start-up has been completed and unit checks ok.

IMPORTANT: Do not operate compressor before reading instructions or damage may result.

1. Turn regulator fully clockwise to open airflow.
2. Turn switch to OFF position and plug in power cord.
3. Turn switch to AUTO position and run unit for 30 minutes to break in the pump parts.
4. Turn regulator knob fully counterclockwise. Compressor will build to maximum preset pressure and shut of.
5. Turn regulator knob clockwise to cause air to bleed off. Compressor will restart at a preset pressure.
6. Turn regulator knob counterclockwise to shut off the air and turn switch to off position.

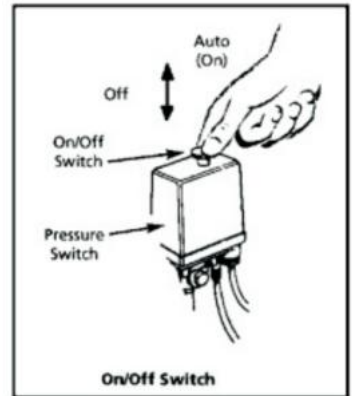

Figure 4

7. Attach chuck or other tool to open end of hose. Turn the regulator on. In the AUTO position, the compressor pumps air into the tank. It shuts off automatically when unit reaches its maximum preset pressure. In the OFF position, the pressure switch cannot function and the compressor will not operate. Make sure switch is in OFF position connecting when disconnecting power cord from electrical outlet.

NOISTUREIN COMPRESSED AIR

Moisture in compressed air will form into droplets as it comes from an air compressor pump. When humidity is high or when a compressor is in continuous use for an extended period of time, this moisture will collect in the tank. When

using a paint spray or sandblast gun. This water will be carried from the tank through the hose, and out of the gun as droplets mixed with the spray material.

IMPORTANT: This condensation will cause water spots in a paint job, especially when spraying other than water based paints. If sandblasting, it will cause the sand to case and clog the gun rendering it ineffective. A filter in the air line (MP3105), located as near to the gun as possible, will help eliminate this moisture.

SAFETY VALVE

▲ WARNING!

Do not remove or attempt to adjust the safety valve! This valve should be checked under pressure occasionally by pulling the ring by hand. If air leaks after ring has been released, or valve is stuck and cannot be actuated by ring, it MUST be replaced.

REGULATOR KNOB (figure 5)

1. This knob controls air pressure to an air-operated tool or paint spray gun.
2. Turn clockwise to increase air pressure at outlet. When desired pressure is reached, locked with nuts.
3. To lower air pressure at outlet, turning counterclockwise.
4. Turn fully counterclockwise to shut off flow of air completely then push knob down.

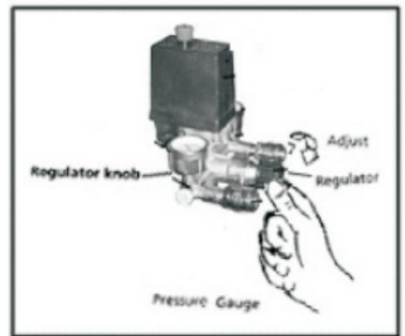

Figure 5:

TANK PRESSURE GAUGE

Gauge shows pressure in tank indicating compressor is building pressure properly.

MAINTENANCE

▲ WARNING!



Disconnect power source then release all pressure from the system before attempting to install, service, relocate or perform any maintenance.

Check compressor often for any visible problem and follow maintenance procedures each time compressor is used.

1. Pull ring on safety valve and allow it to snap back to normal position.

▲ WARNING!

Safety valve must be replaced if it cannot be actuated or it leaks air after ring is released.

2. Turn compressor off and release pressure from system, Drain moisture from tank by opening drain cock underneath tank.
3. Clean dust and dirt from motor, tank, and airlines and pump cooling fins while compressor is still OFF.

IMPORTANT: Position the device away from the spraying area, as the hose can prevent excessive spraying from clogging the filter.

LUBRICATION

This is an oil-free compressor that requires no lubrication.

▲ CAUTION!

This compressor is equipped with an automatic reset thermal overload protector, which will shut off motor if it becomes overheated,

If thermal overload protector shuts motor OFF frequently, look for the following causes.

1. Low voltage.
2. Clogged air filter.
3. Lack of proper ventilation.

▲ CAUTION!

If the thermal overload protector is activated, the motor must be allowed to cool down before starting. The motor will automatically restart without warning if left in the power socket and the unit is turned on.

Storage

1. When not in use, store the hoses and compressor in a cool and dry place.
2. Moisture in the drainage tank.
3. Disconnect the hose and hang the open end downwards to allow water to drain.

TROUBLESHOOTING CHART

Symptom	Possible Cause (s)	Corrective Action
The compressor	1. No electricity	1. Is it plugged in? Check for

cannot run	<ol style="list-style-type: none"> 2. Brown fuse 3. Circuit breaker disconnected 4. Thermal overload open circuit 5. The pressure switch is broken 	<p>fuses/circuit breakers or motor overload</p> <ol style="list-style-type: none"> 2. Replace the blown fuse 3. Reset and determine the cause of the problem 4. After the motor cools down, it will restart 5. Replacement
Symptom	Possible Cause (s)	Corrective Action
The motor hums but cannot operate or runs slowly	<ol style="list-style-type: none"> 1. Check valve defective or not loaded 2. Poor contact and low circuit voltage 3. Motor winding short circuit or open circuit 	<ol style="list-style-type: none"> 1. Replacement or repair 2. Check the connection. If using an extension plug, clear it and check the circuit with a voltmeter 3. Replace the motor <p>Danger: Do not disassemble the check valve when there is air in the fuel tank; Air release tank</p>
Be careful when the fuse burns out/the circuit breaker trips repeatedly! Do not use extension cords with this product	<ol style="list-style-type: none"> 1. Incorrect fuse size, circuit overload 2. Check valve defective or not loaded 	<ol style="list-style-type: none"> 1. Check if the fuse is correct and use a delay fuse. Disconnect other electrical appliances from the circuit or operate the compressor on its own branch circuit 2. Do not disassemble the check valve when there is air in the fuel tank during replacement or repair; Air release tank
Thermal overload protector repeatedly loses power	<ol style="list-style-type: none"> 1. Low voltage 2. Clogged air filter 3. Lack of proper ventilation/room temperature too high 4. Check valve malfunction 5. Compressor valves failed 	<ol style="list-style-type: none"> 1. Eliminate extension cord, check with voltmeter 2. Clean filter (see Maintenance section) 3. Move compressor to well ventilated area 4. Replace

		5. Replace valve assembly
Knocking sound, noise, excessive vibration	<ol style="list-style-type: none"> 1. Loose bolts and uneven fuel tank 2. Defective bearings on eccentric or motor shafts 3. Worn or scored cylinders or piston rings 	<ol style="list-style-type: none"> 1. Tighten the gasket box bolts to a horizontal position 2. Replacement 3. Replace or repair as necessary
Troubleshooting Chart (Continued) Symptom	Possible Cause (s)	Corrective Action
The oil tank pressure drops when the compressor is turned off	<ol style="list-style-type: none"> 1. Loose drain cock 2. Check valve leakage 3. Loose connection of pressure switch or regulator 	<ol style="list-style-type: none"> 1. Tightening 2. Disassemble the check valve assembly, clean or replace it 3. Check all connections with soap and aqueous solution and tighten them tightly
The continuous operation of the compressor results in a discharge volume below normal/low discharge pressure	<ol style="list-style-type: none"> 1. Excessive air usage and compressor too small 2. The intake filter is blocked 3. Pipeline leakage (on the machine or in external systems) 4. Damaged inlet valve 5. Wear of piston rings 	<ol style="list-style-type: none"> 1. Reduce usage or purchase through higher air delivery (SCFM) 2. Cleaning or replacement 3. If necessary, replace the leaking parts or tighten them 4. Replace the compressor valve 5. Replace the piston and cylinder
Excessive moisture in discharge air	<ol style="list-style-type: none"> 1. Excessive water in tank 2. High humidity 	<ol style="list-style-type: none"> 1. Drain tank 2. Move to area of less humidity: use air line filter
Compressor runs continuously and safety valve opens as pressure rises	<ol style="list-style-type: none"> 1. Defective pressure switch 2. Defective safety valve 	<ol style="list-style-type: none"> 1. Replace switch 2. Replace safety valve with genuine replacement part
Excessive starting	Excessive condensation in	Drain more often

and (auto start) stopping	tank	
The unloader on the pressure switch is leaking air	Check valve stuck in an open position	Remove and replace check valve

Correct Disposal



This product is subject to the provision of european Directive 2012/19/EU. The symbol showing a wheellie bin crossed through indicates that the product requires separate refuse collection in the European Union. This applies to the product and all accessories marked with this symbol. Products marked as such may not be discarded with normal domestic waste, but must be taken to a collection point for recycling electrical and electronic devices.

Manufacturer: Shanghaimuxinmuyeyouxiangongsi

Address: Shuangchenglu 803nong11hao1602A-1609shi, baoshanqu, shanghai 200000 CN.

Imported to AUS: SIHAO PTY LTD. 1 ROKEVA STREETEASTWOOD NSW 2122 Australia

Imported to USA: Sanven Technology Ltd. Suite 250, 9166 Anaheim Place, Rancho Cucamonga, CA 91730



YH CONSULTING LIMITED.
C/O YH Consulting Limited Office 147,
Centurion House, London Road,
Staines-upon-Thames, Surrey, TW18 4AX



E-CrossStu GmbH
Mainzer Landstr.69, 60329 Frankfurt am Main.

VEVOR[®]

TOUGH TOOLS, HALF PRICE

Technical Support and E-Warranty Certificate

www.vevor.com/support

VEVOR®

TOUGH TOOLS, HALF PRICE

Assistance technique et certificat de garantie électronique www.vevor.com/support

COMPRESSEUR D'AIR HORIZONTAL

MODÈLE : FB750D0-10C18/FB750D0-10C30

FB1500D0-10C40/FB1500D0-10C60/FB1500D0-20C80

Nous continuons à nous engager à vous fournir des outils à des prix compétitifs.

« Économisez la moitié », « Moitié prix » ou toute autre expression similaire utilisée par nous ne représente qu'une estimation des économies que vous pourriez réaliser en achetant certains outils chez nous par rapport aux grandes marques et ne couvre pas nécessairement toutes les catégories d'outils que nous proposons. Nous vous rappelons de bien vouloir vérifier soigneusement lorsque vous passez une commande chez nous si vous économisez réellement la moitié par rapport aux grandes marques.

VEVOR®

TOUGH TOOLS, HALF PRICE

AÉRIEN HORIZONTAL
COMPRESSEUR

Images d'apparence (différents modèles peuvent avoir des différences d'apparence, veuillez vous référer au produit réel ou aux informations du site Web pour plus de précision)



High flow
supply



Oil-free



Low noise



Low
vibration



Low temper-
ature rise



high
pressure



High speed
silenced motor



Four
protection

BESOIN D'AIDE? CONTACTEZ-NOUS!

Vous avez des questions sur nos produits ? Vous avez besoin d'une assistance technique ? N'hésitez pas à nous contacter :

Assistance technique et certificat de garantie électronique
www.vevor.com/support

Il s'agit de la notice d'utilisation d'origine. Veuillez lire attentivement toutes les instructions du manuel avant de l'utiliser. VEVOR se réserve le droit d'interpréter clairement notre manuel d'utilisation. L'apparence du produit dépend du produit que vous avez reçu. Veuillez nous excuser, nous ne vous informerons plus si des mises à jour technologiques ou logicielles sont disponibles sur notre produit.

INSTRUCTIONS

Préface

Tout d'abord, permettez-nous d'exprimer nos plus sincères remerciements à nos clients qui ont acheté notre équipement. Ce manuel est destiné au service client pour améliorer

Écrit avec cet équipement. J'espère que les produits et services de l'entreprise apporteront vous le canal courtoisie.

Rappel important

Pour votre propre sécurité, avant d'assembler et d'utiliser de tels produits, vous devez d'abord

Lisez ce manuel pour clarifier le fonctionnement unique, l'application et les possibilités problèmes de cet équipement.

Décrire

Le compresseur sans huile est conçu spécifiquement pour les utilisateurs en libre-service dans divers opérations ménagères et automobiles. Ces compresseurs fournissent de l'énergie pour pistolets pulvérisateurs, clés à chocs et autres outils. Ces appareils peuvent fonctionner sans huile. L'air comprimé de l'appareil contiendra de l'humidité. Si l'application nécessite de l'air sec, veuillez installer un filtre à eau ou un sécheur d'air.

Signalisation de sécurité

Dans ce manuel d'utilisation et sur la machine, les symboles de sécurité et les mots d'avertissement sont utilisés pour transmettre des informations de sécurité importantes. Cette section vous aidera Améliorez votre compréhension de ces symboles de sécurité et de ces mots d'avertissement.

▲ DANGER!

Indication de danger Les situations d'urgence, si elles ne sont pas évitées, peuvent entraîner la mort ou blessure grave.

▲ ATTENTION !

Indicateur d'avertissement Une situation potentiellement dangereuse, si elle n'est pas évitée, peut entraîner décès ou blessures graves.

▲ ATTENTION !

Attention indique une situation dangereuse qui, si elle n'est pas évitée, PEUT entraîner des blessures mineures. ou une blessure modérée.

▲NUTICE!

L'avis indique des informations importantes qui, si elles ne sont pas respectées, PEUVENT causer des dommages à l'équipement.

Détricotage

Après avoir déballé l'appareil, inspectez-le soigneusement pour détecter tout dommage éventuel.

pendant le transport. Assurez-vous de serrer les raccords, les boulons, etc. avant de mettre l'appareil en service.

▲ATTENTION !

N'utilisez pas l'appareil s'il a été endommagé pendant le transport. Manipulation ou utilisation. Des dommages peuvent entraîner une explosion et causer des blessures ou des dommages matériels.

▲DANGER!

Avertissement concernant l'air respirable

Ce compresseur n'est pas équipé et ne doit pas être utilisé « comme air respirable ». « approvisionner

Pour toute application d'air destiné à la consommation humaine, le compresseur d'air devra être équipé d'un équipement de sécurité et d'alarme en ligne approprié. Ce dispositif supplémentaire un équipement est nécessaire pour filtrer et purifier correctement l'air afin de répondre aux exigences minimales spécifications pour la respiration de catégorie D telles que décrites dans le gaz comprimé

Association de spécification des produits G7.1-1966.OSHA 29 CFR 1910.134. et/ou

Association canadienne de normalisation (CSA)

INFORMATIONS GÉNÉRALES DE SÉCURITÉ

En raison de l'utilisation de compresseurs d'air et d'autres composants (pompe de pulvérisation de matériau pistolets, filtres, lubrificateurs, tuyaux, etc.), qui forment un système de pompage à haute pression, les mesures de sécurité suivantes doivent toujours être respectées :

1. Lisez attentivement tous les manuels fournis avec ce produit pour vous familiariser complètement vous-même avec le contrôle et l'utilisation correcte de l'équipement.
2. Respectez toutes les réglementations locales en matière d'électricité et de sécurité, ainsi que la législation nationale Code de l'électricité (NEC) et Loi sur la sécurité et la santé au travail (OSHA) dans le États-Unis.
3. Seules les personnes familiarisées avec ces règles de sécurité de fonctionnement peuvent utiliser le compresseur.
4. Éloignez les visiteurs et ne laissez jamais les enfants entrer dans la zone de travail.

5. Lorsque vous utilisez des pompes ou des appareils, veuillez porter des lunettes de sécurité et utiliser des protections auditives. protection.

6. Ne vous tenez pas debout et n'utilisez pas la pompe ou l'appareil comme poignée.

7. Avant chaque utilisation, vérifiez le système d'air comprimé et les composants électriques pour détecter des signes de dommages, de détérioration, de faiblesse ou de fuite. Réparez ou remplacez articles défectueux avant utilisation.

8. Vérifiez régulièrement le serrage de toutes les fixations.

▲ ATTENTION !

Les équipements et dispositifs de contrôle peuvent générer des arcs, enflammant des gaz inflammables ou vapeurs. Ne pas utiliser ou réparer dans ou à proximité de gaz ou de vapeurs inflammables.

il est interdit de stocker des liquides ou des gaz inflammables à proximité du compresseur.



▲ ATTENTION !

Même si l'appareil s'arrête, les composants du compresseur peuvent encore être chauds.

9. Gardez vos doigts éloignés du compresseur en marche, car il se déplace rapidement et

la surchauffe des composants peut provoquer des blessures et/ou des brûlures.

10. Si l'équipement commence à vibrer anormalement, veuillez arrêter le moteur.

et vérifiez immédiatement la cause. Les vibrations sont généralement un avertissement de dysfonctionnement.

Pour réduire le risque d'incendie, l'extérieur du moteur doit être maintenu exempt d'huile, de solvants ou de graisse lubrifiante en excès.

▲ DANGER!



N'essayez pas de réparer ou de modifier le réservoir de carburant ! Soudure, perçage ou toute autre opération d'autres modifications peuvent affaiblir le réservoir, entraînant sa rupture ou

dommages causés par une explosion. Assurez-vous de remplacer les réservoirs de carburant usés ou endommagés.

▲ ATTENTION !

Ne jamais retirer ou tenter de régler la soupape de sécurité. Veiller à ce que la soupape de sécurité ne soit pas encrassée par la peinture. et autres accumulations.

▲ ATTENTION ! Vidangez le liquide du réservoir tous les jours

13. Les réservoirs rouillent à cause de l'accumulation d'humidité, ce qui les fragilise. Assurez-vous de les vider

Vérifiez régulièrement le réservoir et inspectez-le périodiquement pour détecter des conditions dangereuses telles que la formation de rouille. et la corrosion.

14. L'air en mouvement rapide soulève la poussière et les débris, ce qui peut être nocif. Libérez l'air lentement lors de l'évacuation de l'humidité, dépressurisant le système du compresseur.

PRÉCAUTIONS DE PULVÉRISATION

▲ ATTENTION !

Ne pas pulvériser de matières inflammables à proximité d'une flamme nue ou de sources d'inflammation.
y compris l'unité de compresseur.

15. Ne fumez pas lorsque vous pulvérisez de la peinture, des insecticides ou d'autres produits inflammables.
substances.

16. Utilisez un masque facial/respirateur lors de la pulvérisation et pulvérisez dans un endroit bien ventilé.
pour prévenir les risques pour la santé et les incendies.

17. Ne pulvérisez pas de peinture ou d'autres produits de pulvérisation directement sur le compresseur.
Placez le compresseur aussi loin que possible de la zone de pulvérisation pour minimiser
l'accumulation de pulvérisation excessive sur le compresseur.

18. Lors de la pulvérisation ou du nettoyage avec des solvants ou des produits chimiques toxiques, suivez les
instructions fournies par le fabricant du produit chimique.

ASSEMBLÉE

ASSEMBLAGE DE ROUE

Les différents accessoires de produits sont différents, principalement divisés en roues et pieds
tampons. Veuillez vérifier le pack d'accessoires fourni avant l'installation et
installez les roues et les patins correspondants selon le schéma suivant.

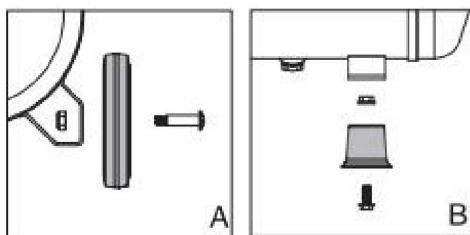

PRINCIPALES DONNÉES TECHNIQUES

Modèle	Fonctionnement tension	Noté pouvoir	Noté actuel	Pression Gamme	Air déplacement	VITESSE
FB750D0- 10C18	220-240 /50 Hz	1.0HP	3.2A	6-8 bars	2,0CFM@ 90psi	2800 tr/min

FB750D0-10C30	220-240 /50 Hz	1.0HP	3,5A	6-8 bars	2,0CFM@ 90psi	2800 tr/min
FB1500D0-10C40	220-240 /50 Hz	2.0HP	7,5A	6-8 bars	5,3 pi3/min 90psi	1400 tr/min
FB1500D0-10C60	220-240 /50 Hz	2.0HP	7,5A	6-8 bars	5,3 pi3/min 90psi	1400 tr/min
FB1500D0-20C80	220-240 /50 Hz	4.0HP	15,0 A	6-8 bars	10,6 pi3/min 90psi	1400 tr/min

Modèle	Fonctionnement tension	Noté pouvoir	Noté actuel	Pression Gamme	Air déplacement	VITESSE
FB750D0-10C18	120 V/60 Hz 1,0	HP 6,5 A		90-120 Psi	2,2 pi3/min 90psi	3450 tr/min
FB750D0-10C30	120 V/60 Hz 1,0	CV 6,5 A		90-120 Psi	2,2 pi3/min 90psi	3450 tr/min
FB1500D0-10C40	120 V/60 Hz 2,0	CV 13,5 A		95-125 Psi	5,3 pi3/min 90psi	1700 tr/min
FB1500D0-10C60	120 V/60 Hz 2,0	CV 13,5 A		95-125 Psi	5,3 pi3/min 90psi	1700 tr/min
FB1500D0-20C80	220 V/60 Hz 4,0	CV 15,0 A		95-125 Psi	10,6 pi3/min 90psi	1700 tr/min

Schéma électrique

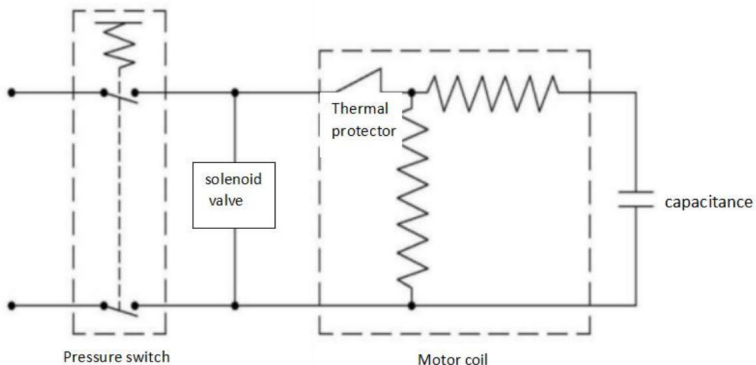

Installer

Position

Il est très important d'installer le compresseur dans un endroit propre et bien aéré.

L'espace minimum entre le compresseur et le mur est de 18 pouces, car les objets

peut obstruer le flux d'air et la température de l'air ambiant ne doit pas dépasser

100 ° F.

▲ ATTENTION !

Ne placez pas l'entrée d'air du compresseur à proximité de vapeur, de pulvérisation de peinture, de zones de sablage ou toute autre source de contamination, Ces débris endommageront le moteur.

INSTALLATION ELECTRIQUE

▲ ATTENTION !

Tous les câblages et connexions électriques doivent être effectués par des électriciens qualifiés.

L'installation doit être conforme aux réglementations locales et nationales en matière d'électricité.

▲ ATTENTION !



N'utilisez jamais de rallonge avec ce produit. Utilisez un tuyau d'air supplémentaire au lieu d'une rallonge pour éviter les pertes de puissance et le moteur permanent dommages, L'utilisation d'une rallonge annule la garantie.

▲ DANGER!



Une mauvaise utilisation de la prise de terre peut entraîner un risque potentiel de choc électrique. choc!

▲ DANGER!

N'utilisez pas d'adaptateur de mise à la terre avec ce produit !

1. Si la réparation ou le remplacement du cordon ou de la fiche est nécessaire, ne connectez pas la mise à la terre.

fil à l'une ou l'autre des bornes à lame plate. Le fil avec isolation ayant une extrémité externe

la surface verte (avec ou sans rayures jaunes) est le fil de mise à la terre.

▲ ATTENTION !

Ne connectez jamais le fil vert (ou vert et jaune) à une borne sous tension.

2. Vérifiez auprès d'un électricien ou d'un technicien qualifié si les instructions de mise à la terre ne sont pas respectées. complètement compris, ou en cas de doute quant à savoir si le produit est correctement mis à la terre.

Ne modifiez pas la fiche fournie ; si elle ne s'adapte pas à la prise, faites installer une prise appropriée par un technicien. électricien qualifié.

▲ATTENTION !

Les codes de câblage électrique locaux diffèrent d'une région à l'autre. Câblage de la source, prise et le protecteur doit être évalué pour au moins l'ampérage et la tension indiqués sur plaque signalétique du moteur et respectez tous les codes électriques pour ce minimum. Utilisez un fusible à action retardée ou un disjoncteur.

OPÉRATION

Pressostat - Interrupteur Auto/Off - En position AUTO, le compresseur s'arrête automatiquement lorsque la pression du réservoir atteint la pression maximale prédéfinie.

Position OFF. Le compresseur ne fonctionnera pas. Cet interrupteur doit être en position OFF position lors de la connexion ou de la déconnexion du cordon d'alimentation de la prise électrique ou lors du changement d'outils pneumatiques.

Régulateur - Le régulateur contrôle la quantité de pression d'air libérée au niveau du tuyau sortie.

Soupape de sécurité - Cette soupape libère automatiquement l'air si la pression du réservoir dépasse le maximum prédéfini.

Tube de décharge - Ce tube transporte l'air comprimé de la pompe au clapet anti-retour. Ce tube devient très chaud pendant son utilisation. Pour éviter tout risque de brûlure grave, ne touchez jamais le tube de décharge.

Clapet anti-retour - Une soupape unidirectionnelle qui permet à l'air de pénétrer dans le réservoir, mais empêche l'air d'entrer empêcher l'eau du réservoir de refluer dans la pompe du compresseur.

Poignée - Conçue pour déplacer le compresseur.

▲ATTENTION !

N'utilisez jamais la poignée des unités à roulettes pour soulever complètement l'unité du sol.

Robinet de vidange - Cette vanne est située au bas du réservoir. Utilisez cette vanne pour

Vidangez quotidiennement l'humidité du réservoir pour réduire le risque de corrosion.

Réduisez la pression du réservoir en dessous de 10 psi, puis vidangez l'humidité du réservoir quotidiennement pour éviter la corrosion du réservoir. Évacuez l'humidité du réservoir en ouvrant le robinet de vidange situé sous le réservoir.

LUBRIFICATION

Il s'agit d'un produit sans huile et ne nécessite PAS de lubrification pour fonctionner.

PROCÉDURE D'ENTRÉE EN COURS

▲ATTENTION !

Ne fixez pas le mandrin pneumatique ou tout autre outil à l'extrémité ouverte du tuyau avant le démarrage.

terminé et contrôles unitaires ok.

IMPORTANT : N'utilisez pas le compresseur avant d'avoir lu les instructions, sinon il risquerait de l'endommager.

peut en résulter.

1. Tournez complètement le régulateur dans le sens des aiguilles d'une montre pour ouvrir le flux d'air.

2. Mettez l'interrupteur en position OFF et branchez l'alimentation corde.

3. Tournez l'interrupteur sur la position AUTO et faites fonctionner l'appareil pendant 30 minutes pour roder les pièces de la pompe.

4. Tournez complètement le bouton du régulateur dans le sens inverse des aiguilles d'une montre. Le compresseur augmentera la pression maximale pré réglée et arrêtera.

5. Tournez le bouton du régulateur dans le sens des aiguilles d'une montre pour faire circuler l'air.

purger. Le compresseur redémarrera à une heure prédéfinie de pression.

6. Tournez le bouton du régulateur dans le sens inverse des aiguilles d'une montre pour fermer l'antenne et mettez l'interrupteur en position d'arrêt.

7. Fixez le mandrin ou un autre outil à l'extrémité ouverte du tuyau. Allumez le régulateur.

Position AUTO, le compresseur pompe de l'air dans le réservoir. Il s'éteint automatiquement

lorsque l'unité atteint sa pression maximale pré réglée. En position OFF, la pression

L'interrupteur ne peut pas fonctionner et le compresseur ne fonctionnera pas. Assurez-vous que l'interrupteur est en position

Position OFF lors de la connexion lors du débranchement du cordon d'alimentation de la prise électrique.

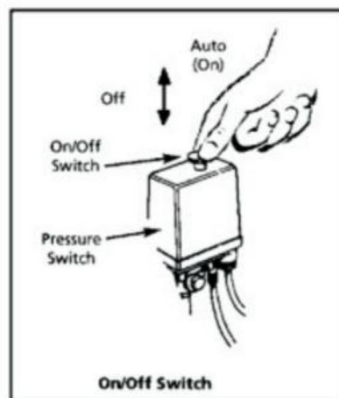

Figure 4

BRUIT DANS L'AIR COMPRIMÉ

L'humidité de l'air comprimé se transforme en gouttelettes lorsqu'elle provient d'un conduit d'air.

pompe à compresseur. Lorsque l'humidité est élevée ou lorsqu'un compresseur est en fonctionnement continu

utilisé pendant une période prolongée, cette humidité s'accumulera dans le réservoir. Lorsque

en utilisant un pistolet à peinture ou un pistolet à sable. cette eau sera transportée depuis le réservoir à travers le tuyau et hors du pistolet sous forme de gouttelettes mélangées au produit à pulvériser.

IMPORTANT : Cette condensation provoquera des taches d'eau sur une peinture, en particulier lors de la pulvérisation de peintures autres que celles à base d'eau. En cas de sablage, cela provoquera du sable dans le boîtier et obstruer le pistolet, le rendant inefficace. Un filtre dans la conduite d'air (MP3105), situé le plus près possible du pistolet, aidera à éliminer cette humidité.

SOUPAPE DE SÉCURITÉ

▲ATTENTION !

Ne retirez pas et n'essayez pas de régler le dispositif de sécurité. soupape ! Cette soupape doit être vérifiée sous

exercer une pression de temps en temps en tirant sur l'anneau main. Si de l'air fuit après que la bague a été libérée, ou si la valve est bloquée et ne peut pas être actionnée par bague, elle **DOIT** être remplacée.

BOUTON DE RÉGULATION (figure 5)

1. Ce bouton contrôle la pression d'air à un outil pneumatique ou pistolet à peinture.

2. Tournez dans le sens des aiguilles d'une montre pour augmenter la pression d'air à

sortie. Lorsque la pression souhaitée est atteinte, bloquer avec des écrous.

3. Pour réduire la pression d'air à la sortie, tournez dans le sens inverse des aiguilles d'une montre.

4. Tournez complètement dans le sens inverse des aiguilles d'une montre pour couper complètement le flux d'air, puis appuyez sur le bouton vers le bas.

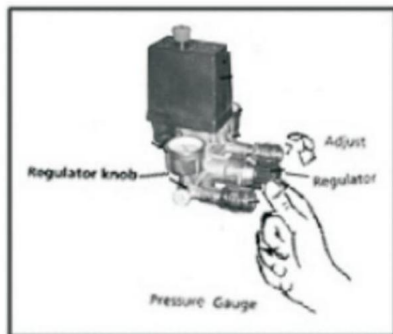

Figure 5:

MANOMÈTRE DE PRESSION DU RÉSERVOIR

La jauge indique la pression dans le réservoir, ce qui indique que le compresseur génère correctement la pression.

ENTRETIEN

▲ATTENTION !



Débranchez la source d'alimentation puis relâchez toute la pression du système avant de tenter d'installer, d'entretenir, de déplacer ou d'effectuer toute maintenance.

Vérifiez souvent le compresseur pour détecter tout problème visible et suivez les opérations d'entretien. procédures à chaque fois que le compresseur est utilisé.

1. Tirez l'anneau de la soupape de sécurité et laissez-le revenir à sa position normale.

▲ ATTENTION !

La soupape de sécurité doit être remplacée si elle ne peut pas être actionnée ou si elle fuit de l'air après le retrait de la bague libérée.

2. Éteignez le compresseur et relâchez la pression du système. Évacuez l'humidité du réservoir en ouvrant le robinet de vidange situé sous le réservoir.

3. Nettoyez la poussière et la saleté du moteur, du réservoir, des conduites d'air et des ailettes de refroidissement de la pompe pendant le compresseur est toujours éteint.

IMPORTANT : Placez l'appareil loin de la zone de pulvérisation, car le tuyau peut éviter que des pulvérisations excessives n'obstruent le filtre.

LUBRIFICATION

Il s'agit d'un compresseur sans huile qui ne nécessite aucune lubrification.

▲ ATTENTION !

Ce compresseur est équipé d'un protecteur de surcharge thermique à réarmement automatique, qui arrêtera le moteur en cas de surchauffe,

Si le protecteur de surcharge thermique éteint fréquemment le moteur, recherchez les éléments suivants causes.

1. Basse tension.
2. Filtre à air obstrué.
3. Manque de ventilation adéquate.

▲ ATTENTION !

Si le protecteur de surcharge thermique est activé, le moteur doit pouvoir refroidir avant de démarrer. Le moteur redémarrera automatiquement sans avertissement s'il est laissé en prise de courant et l'appareil est allumé.

Stockage

1. Lorsqu'ils ne sont pas utilisés, rangez les tuyaux et le compresseur dans un endroit frais et sec.
2. Humidité dans le réservoir de drainage.
3. Débranchez le tuyau et suspendez l'extrémité ouverte vers le bas pour permettre à l'eau de s'écouler.

TABLEAU DE DÉPANNAGE

Symptôme	Cause(s) possible(s)	Mesures correctives
Le compresseur	1. Pas d'électricité	1. Est-il branché ? Vérifiez

ne peut pas courir	<p>2. Fusible marron</p> <p>3. Disjoncteur déconnecté</p> <p>4. Surcharge thermique ouverte circuit</p> <p>5. Le pressostat est cassé</p>	<p>fusibles/disjoncteurs ou moteur surcharge</p> <p>2. Remplacez le fusible grillé</p> <p>3. Réinitialisez et déterminez la cause du problème</p> <p>4. Une fois le moteur refroidi, il va redémarrer</p> <p>5. Remplacement</p>
Symptôme	Cause(s) possible(s)	Mesures correctives
<p>Le moteur ronronne</p> <p>mais je ne peux pas opérer ou s'exécute lentement</p>	<p>1. Clapet anti-retour défectueux ou non chargé</p> <p>2. Mauvais contact et circuit bas tension 3.</p> <p>Court-circuit dans l'enroulement du moteur ou circuit ouvert</p>	<p>1. Remplacement ou réparation</p> <p>2. Vérifiez la connexion. Si vous utilisez une rallonge, nettoyez-la et vérifiez le circuit avec un voltmètre</p> <p>3. Remplacer le moteur</p> <p>Danger : Ne pas démonter le clapet anti-retour lorsqu'il y a de l'air dans le réservoir de carburant; Réservoir de purge d'air</p>
<p>Soyez prudent lorsque le fusible brûle hors/le circuit</p> <p>déclenchement du disjoncteur à plusieurs reprises ! Ne pas utiliser l'extension des cordons avec ça produit</p>	<p>1. Taille de fusible incorrecte, circuit surcharge</p> <p>2. Clapet anti-retour défectueux ou non chargé</p>	<p>1. Vérifiez si le fusible est correct et utilisez un fusible à retardement. Débranchez les autres appareils électriques de la circuit ou faire fonctionner le compresseur sur son propre circuit de dérivation</p> <p>2. Ne démontez pas le chèque soupape lorsqu'il y a de l'air dans le carburant réservoir lors du remplacement ou de la réparation ; Réservoir de purge d'air</p>
<p>Surcharge thermique protecteur perd à plusieurs reprises pouvoir</p>	<p>1. Basse tension</p> <p>2. Filtre à air obstrué</p> <p>3. Manque de ventilation/température ambiante trop haut</p> <p>4. Dysfonctionnement du clapet anti-retour</p> <p>5. Les soupapes du compresseur sont défectueuses</p>	<p>1. Éliminez la rallonge, vérifiez avec un voltmètre</p> <p>2. Nettoyez le filtre (voir Maintenance) section)</p> <p>3. Déplacez le compresseur vers le puits zone ventilée</p> <p>4. Remplacer</p>

		5. Remplacer l'ensemble soupape
Bruit de frappe, bruit excessif vibration	1. Boulons desserrés et irréguliers réservoir à carburant 2. Roulements défectueux sur arbres excentriques ou moteurs 3. Cylindres usés ou rayés ou segments de piston	1. Serrez les boulons du boîtier de joint à un position horizontale 2. Remplacement 3. Remplacez ou réparez si nécessaire
Dépannage Graphique (suite) Symptôme	Cause(s) possible(s)	Mesures correctives
Le réservoir d'huile chute de pression quand le le compresseur est éteint	1. Robinet de vidange desserré 2. Vérifier l'étanchéité du clapet anti-retour 3. Connexion lâche de pressostat ou régulateur	1. Resserrage 2. Démontez le clapet anti-retour assemblage, le nettoyer ou le remplacer 3. Vérifiez toutes les connexions avec du savon et solution aqueuse et serrer les serrer fermement
Le continu fonctionnement de la compresseur aboutit à un volume de décharge en dessous de la normale/faible décharge pression	1. Utilisation excessive de l'air et compresseur trop petit 2. Le filtre d'admission est bouché 3. Fuite de canalisation (sur le machine ou en externe systèmes) 4. Soupape d'admission endommagée 5. Usure des segments de piston	1. Réduisez l'utilisation ou l'achat grâce à un débit d'air plus élevé (SCFM) 2. Nettoyage ou remplacement 3. Si nécessaire, remplacez la fuite pièces ou les serrer 4. Remplacez la valve du compresseur 5. Remplacez le piston et le cylindre
Excessif humidité dans air de refoulement	1. Excès d'eau dans le réservoir 2. Humidité élevée	1. Vidange du réservoir 2. Déplacez-vous vers une zone moins humide : utiliser un filtre à air
Le compresseur fonctionne en continu et soupape de sécurité s'ouvre comme la pression monte	1. Pressostat défectueux 2. Soupape de sécurité défectueuse	1. Remplacer l'interrupteur 2. Remplacez la soupape de sécurité par pièce de rechange d'origine
Démarrage excessif	Condensation excessive dans	Vidangez plus souvent

et (démarrage automatique) arrêt	réservoir	
Le déchargeur sur la pression l'interrupteur fuit air	Clapet anti-retour coincé dans une ouverture position	Retirer et remplacer le clapet anti-retour

Élimination correcte



Ce produit est soumis aux dispositions de la directive européenne 2012/19/UE.

Le symbole représentant une poubelle à roulettes barrée indique que



Le produit nécessite une collecte séparée des déchets dans l'Union européenne.

s'applique au produit et à tous les accessoires marqués de ce symbole. Produits marqués comme tels ne peuvent pas être jetés avec les déchets ménagers normaux, mais doivent être amenés à un point de collecte pour le recyclage des appareils électriques et électroniques.

Fabricant : Shanghaimuxinmuyeyouxiangongsi

Adresse : Shuangchenglu 803nong11hao1602A-1609shi, baoshanqu, Shanghai
200 000 CN.

Importé en Australie : SIHAO PTY LTD. 1 ROKEVA STREET EASTWOOD NSW 2122
Australie

Importé aux États-Unis : Sanven Technology Ltd. Suite 250, 9166 Anaheim Place, Rancho Cucamonga,
CA 91730

REPRÉSENTANT	DU ROYAUME-UNI
--------------	----------------

YH CONSULTING LIMITÉE.

A/S YH Consulting Limited Bureau 147, Centurion
House, London Road, Staines-upon-
Thames, Surrey, TW18 4AX

REPRÉSENTANT	DE LA CE
--------------	----------

E-CrossStu GmbH

Mainzer Landstr.69, 60329 Francfort-sur-le-Main.

VEVOR[®]

TOUGH TOOLS, HALF PRICE

Assistance technique et certificat de garantie
électronique www.vevor.com/support

VEVOR[®]

TOUGH TOOLS, HALF PRICE

Technischer Support und E-Garantie-Zertifikat www.vevor.com/support

HORIZONTALER LUFTKOMPRESSOR

MODELL: FB750D0-10C18/FB750D0-10C30

FB1500D0-10C40/FB1500D0-10C60/FB1500D0-20C80

Wir sind weiterhin bestrebt, Ihnen Werkzeuge zu wettbewerbsfähigen Preisen anzubieten. „Sparen Sie die Hälfte“, „Halber Preis“ oder andere ähnliche Ausdrücke, die wir verwenden, stellen nur eine Schätzung der Ersparnis dar, die Sie beim Kauf bestimmter Werkzeuge bei uns im Vergleich zu den großen Topmarken erzielen können, und decken nicht unbedingt alle von uns angebotenen Werkzeugkategorien ab. Wir möchten Sie freundlich daran erinnern, bei Ihrer Bestellung bei uns sorgfältig zu prüfen, ob Sie im Vergleich zu den großen Topmarken tatsächlich die Hälfte sparen.

VEVOR®

TOUGH TOOLS, HALF PRICE

HORIZONTALE LUFT
KOMPRESSOR

Bilder des Aussehens (verschiedene Modelle können ein unterschiedliches Aussehen aufweisen, bitte beziehen Sie sich hinsichtlich der Genauigkeit auf das tatsächliche Produkt oder die Informationen auf der Website)



High flow
supply



Oil-free



Low noise



Low
vibration



Low temper-
ature rise



high
pressure



High speed
silenced motor



Four
protection

Brauchen Sie Hilfe? Kontaktieren Sie uns!

Sie haben Fragen zu unseren Produkten? Sie benötigen technischen Support? Dann kontaktieren Sie uns gerne:

Technischer Support und E-Garantie-Zertifikat
www.vevor.com/support

Dies ist die Originalanleitung. Bitte lesen Sie alle Anweisungen sorgfältig durch, bevor Sie das Gerät in Betrieb nehmen. VEVOR behält sich eine klare Auslegung unserer Bedienungsanleitung vor. Das Erscheinungsbild des Produkts richtet sich nach dem Produkt, das Sie erhalten haben. Bitte verzeihen Sie uns, dass wir Sie nicht erneut informieren, wenn es Technologie- oder Software-Updates für unser Produkt gibt.

ANWEISUNGEN

Vorwort

Zunächst möchten wir unseren Kunden unseren herzlichsten Dank aussprechen, die dieses Handbuch ist für den Kundendienst gedacht, um Ihnen eine bessere Geschrieben mit dieser Ausrüstung.Hoffen, dass die Produkte und Dienstleistungen des Unternehmens zu bringen Ihnen den Kanal mit freundlicher Genehmigung.

Wichtiger Hinweis

Zu Ihrer eigenen Sicherheit müssen Sie vor der Montage und Verwendung solcher Produkte zunächst Lesen Sie dieses Handbuch, um die einzigartige Bedienung, Anwendung und mögliche Probleme dieses Geräts.

Beschreiben

Der ölfreie Kompressor ist speziell für Selbstbedienungsbenutzer in verschiedenen Haushalt und Auto. Diese Kompressoren liefern Strom für Spritzpistolen, Schlagschrauber und andere Werkzeuge. Diese Geräte können ohne Öl. Die Druckluft aus dem Gerät enthält Feuchtigkeit. Wenn die Anwendung benötigt trockene Luft, bitte installieren Sie einen Wasserfilter oder Lufttrockner.

Sicherheitszeichen

In dieser Betriebsanleitung und an der Maschine sind Sicherheitssymbole und Warnhinweise werden verwendet, um wichtige Sicherheitsinformationen zu vermitteln. Dieser Abschnitt hilft Ihnen Verbessern Sie Ihr Verständnis dieser Sicherheitssymbole und Warnhinweise.

☹GEFAHR!

Gefahrenhinweis Notfallsituationen können, wenn sie nicht vermieden werden, zum Tod oder schwere Verletzungen.

☹WARNUNG!

Warnhinweis Eine potentiell gefährliche Situation kann, wenn sie nicht vermieden wird, zu Tod oder schwere Verletzungen.

☹VORSICHT!

Vorsicht weist auf eine gefährliche Situation hin, die, wenn sie nicht vermieden wird, zu leichten oder mittelschwere Verletzung.

¡ACHTUNG!

Hinweis weist auf wichtige Informationen hin, deren Nichtbeachtung zu Schäden führen kann Ausrüstung.

Auftrennen

Überprüfen Sie das Gerät nach dem Auspacken sorgfältig auf eventuelle Schäden.

während des Transports. Achten Sie darauf, Beschläge, Schrauben usw. festzuziehen, bevor Sie das Gerät in Service.

¡WARNUNG!

Betreiben Sie das Gerät nicht, wenn es während des Transports beschädigt wurde. Handhabung oder Gebrauch. zum Platzen führen und Verletzungen oder Sachschäden verursachen.

¡GEFAHR!

Warnung vor Atemluft

Dieser Kompressor ist nicht mit der gleichen Qualität ausgestattet und sollte nicht wie " liefern Atemluft verwendet werden.

Für jede Anwendung von Luft für den menschlichen Gebrauch muss der Luftkompressor mit geeigneten Sicherheits- und Alarminrichtungen ausgestattet sein. Diese zusätzlichen Ausrüstung ist notwendig, um die Luft richtig zu filtern und zu reinigen, um minimale Spezifikationen für die Atemtechnik der Klasse D, wie in Druckgas beschrieben Spezifikationsverband Commodity G7.1-1966.OSHA 29 CFR 1910.134. und/oder Kanadische Normungsverbände (CSA)

ALLGEMEINE SICHERHEITSINFORMATIONEN

Durch den Einsatz von Luftkompressoren und anderen Komponenten (Material Pumpspray Pistolen, Filter, Öler, Schläuche usw.), die ein Hochdruck-Pumpsystem bilden,

Folgende Sicherheitsmaßnahmen müssen immer beachtet werden:

1. Lesen Sie alle mit diesem Produkt mitgelieferten Handbücher sorgfältig durch, um sich gründlich vertraut zu machen. Machen Sie sich mit der Beherrschung und richtigen Verwendung der Geräte vertraut.
2. Beachten Sie alle örtlichen Elektro- und Sicherheitsvorschriften sowie die nationalen Electrical Code (NEC) und Occupational Safety and Health Act (OSHA) in der Vereinigte Staaten.
3. Der Kompressor darf nur von Personen benutzt werden, die mit diesen Sicherheitsbetriebsregeln vertraut sind.
4. Halten Sie Besucher fern und erlauben Sie Kindern niemals, den Arbeitsbereich zu betreten.

5. Tragen Sie beim Bedienen von Pumpen oder Geräten eine Schutzbrille und verwenden Sie Gehörschutz.
Schutz.
6. Stehen Sie nicht und verwenden Sie die Pumpe bzw. das Gerät nicht als Griff.
7. Vor jedem Einsatz das Druckluftsystem und die elektrischen Komponenten prüfen auf Anzeichen von Beschädigung, Verschleiß, Schwäche oder Leckage. Reparieren oder ersetzen Defekte Artikel vor Gebrauch.
8. Überprüfen Sie in regelmäßigen Abständen alle Befestigungselemente auf festen Sitz.

¡WARNUNG!

Geräte und Steuergeräte können Lichtbögen erzeugen, die entzündbare Gase oder Dämpfe. Nicht in oder in der Nähe von entflammaren Gasen oder Dämpfen betreiben oder reparieren. Es ist Es ist verboten, brennbare Flüssigkeiten oder Gase in der Nähe des Kompressors zu lagern.



¡VORSICHT!

Auch wenn das Gerät stoppt, können die Kompressorkomponenten noch heiß sein.

9. Halten Sie Ihre Finger vom laufenden Kompressor fern, da sich dieser schnell und Überhitzte Komponenten können Verletzungen und/oder Verbrennungen verursachen.
10. Wenn das Gerät ungewöhnlich zu vibrieren beginnt, schalten Sie bitte den Motor ab. und suchen Sie sofort nach der Ursache. Vibrationen sind in der Regel ein Hinweis auf eine Fehlfunktion. Um die Brandgefahr zu verringern, sollte die Außenseite des Motors frei von Öl, Lösungsmitteln oder übermäßigem Schmierfett gehalten werden.

¡GEFAHR!



Versuchen Sie nicht, den Kraftstofftank zu reparieren oder zu modifizieren! Schweißen, Bohren oder andere Modifikationen können den Tank schwächen und zu einem Tankbruch oder

Explosionsschäden. Achten Sie darauf, verschlissene oder beschädigte Kraftstofftanks auszutauschen.

¡WARNUNG!

Entfernen Sie niemals das Sicherheitsventil und versuchen Sie auch nicht, es zu verstellen. Halten Sie das Sicherheitsventil frei von Farbe und andere Ansammlungen.

¡WARNUNG! Täglich Flüssigkeit aus dem Tank ablassen

13. Tanks rosten durch Feuchtigkeitsansammlung, die den Tank schwächt. Achten Sie darauf, Tank regelmäßig und überprüfen Sie regelmäßig auf unsichere Zustände wie Rostbildung und Korrosion.
14. Schnelle Luftbewegungen wirbeln Staub und Schmutz auf, die schädlich sein können. Lassen Sie die Luft ab langsam, wenn Feuchtigkeit abgelassen wird und der Druck im Kompressorsystem abgelassen wird.

VORSICHTSMASSNAHMEN BEIM SPRÜHEN

¡WARNUNG!

Sprühen Sie keine brennbaren Materialien in der Nähe von offenen Flammen oder Zündquellen.
inklusive der Kompressoreinheit.

15. Rauchen Sie nicht, wenn Sie Farbe, Insektizide oder andere brennbare Substanzen.

16. Verwenden Sie beim Sprühen eine Gesichtsmaske/Atemschutzmaske und sprühen Sie in einem gut belüfteten Bereich.
um Gesundheits- und Brandgefahren vorzubeugen.

17. Sprühen Sie keine Farbe oder andere Sprühmaterialien direkt auf den Kompressor.
Platzieren Sie den Kompressor so weit wie möglich vom Sprühbereich entfernt, um
die Ansammlung von übermäßigem Sprühnebel auf dem Kompressor.

18. Beim Sprühen oder Reinigen mit Lösungsmitteln oder giftigen Chemikalien beachten Sie die
Anweisungen des Chemikalienherstellers.

MONTAGE RADMONTAGE

Verschiedene Produktzubehör sind unterschiedlich, hauptsächlich unterteilt in Räder und Fuß
Bitte überprüfen Sie vor der Installation das beiliegende Zubehörpaket und
Montieren Sie die entsprechenden Räder und Fußpolster gemäß der folgenden Abbildung.

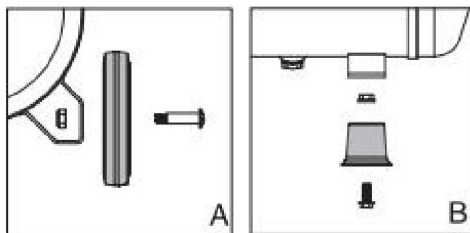

WICHTIGSTE TECHNISCHE DATEN

Modell	Arbeiten Stromspannung	Bewertet Leistung	Bewertet aktuell	Druck Reichweite	Luft Verschiebung	GESCHWINDIGKEIT
FB750D0- 10. Jahrhundert	220-240 /50Hz	1,0 PS	3,2A	6-8Bar	2,0CFM@ 90 Psi	2800 U/min

FB750D0- 10. Tag 30	220-240 /50Hz	1,0 PS	3,5A	6-8Bar	2,0CFM@ 90 Psi	2800 U/min
FB1500D0 -10ÿUhrÿ40	220-240 /50Hz	2,0 PS	7,5A	6-8Bar	5,3 CFM@ 90 Psi	1400 U/min
FB1500D0 -10ÿJahrhundert	220-240 /50Hz	2,0 PS	7,5A	6-8Bar	5,3 CFM@ 90 Psi	1400 U/min
FB1500D0 -20ÿUhrÿ80	220-240 /50Hz	4,0 PS	15,0ÿA	6-8Bar	10,6 CFM @ 90 Psi	1400 U/min

Modell	Arbeiten Stromspannung	Bewertet Leistung	Bewertet aktuell	Druck Reichweite	Luft Verschiebung	GESCHWINDIGKEIT
FB750D0- 10. Jahrhundert	120 V/60 Hz 1,0 PS	6,5 A		90-120 Psi	2,2 CFM @ 90 Psi	3450 U/min
FB750D0- 10. Tag 30	120 V/60 Hz 1,0 PS	6,5 A		90-120 Psi	2,2 CFM @ 90 Psi	3450 U/min
FB1500D0 -10ÿUhrÿ40	120 V/60 Hz, 2,0 PS	13,5 A		95-125 Psi	5,3 CFM@ 90 Psi	1700 U/min
FB1500D0 -10ÿJahrhundert	120 V/60 Hz, 2,0 PS	13,5 A		95-125 Psi	5,3 CFM@ 90 Psi	1700 U/min
FB1500D0 -20ÿUhrÿ80	220 V/60 Hz, 4,0 PS	15,0 A		95-125 Psi	10,6 CFM @ 90 Psi	1700 U/min

Elektrisches Schaltbild

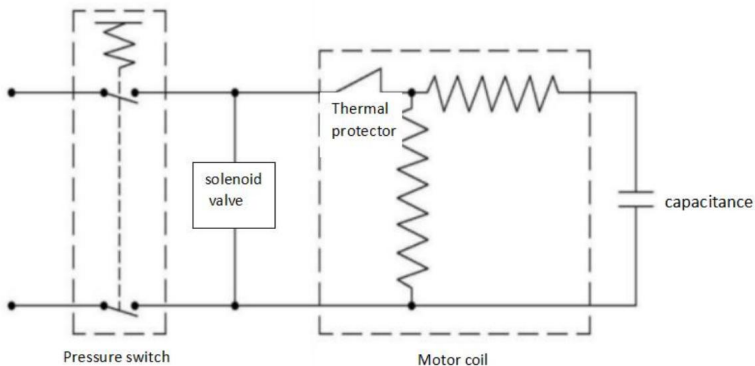

Installieren

Position

Es ist sehr wichtig, den Kompressor an einem sauberen und gut belüfteten Ort zu installieren.

Der Mindestabstand zwischen dem Kompressor und der Wand beträgt 18 Zoll, da Gegenstände

kann den Luftstrom behindern, und die Umgebungstemperatur sollte nicht höher sein als

100 ° F.

⚠VORSICHT!

Platzieren Sie den Kompressorlufteinlass nicht in der Nähe von Dampf, Farbsprühnebel, Sandstrahlbereichen oder jede andere Quelle von Verunreinigungen. Diese Ablagerungen beschädigen den Motor.

ELEKTRISCHE INSTALLATION

⚠WARNUNG!

Die gesamte Verkabelung und der elektrische Anschluss sollten von einem qualifizierten Elektriker durchgeführt werden.

Die Installation muss den örtlichen Bestimmungen und nationalen Elektrovorschriften entsprechen.

⚠VORSICHT!



Verwenden Sie niemals ein Verlängerungskabel mit diesem Produkt. Verwenden Sie einen zusätzlichen Luftschlauch anstelle eines Verlängerungskabels zur Vermeidung von Stromverlust und permanentem Motorbetrieb Beschädigungen. Bei Verwendung eines Verlängerungskabels erlischt die Garantie.

⚠GEFAHR!



Bei unsachgemäßer Verwendung des Erdungssteckers besteht die Gefahr eines elektrischen Schlags. Schock!

⚠GEFAHR!

Verwenden Sie mit diesem Produkt keinen Erdungsadapter!

1. Wenn eine Reparatur oder ein Austausch des Kabels oder Steckers erforderlich ist, schließen Sie die Erdung nicht an

Draht an eine der Flachsteckklemmen. Der isolierte Draht hat eine äußere

Die grüne Oberfläche (mit oder ohne gelbe Streifen) ist das Erdungskabel.

⚠WARNUNG!

Schließen Sie das grüne (oder grün-gelbe) Kabel niemals an eine stromführende Klemme an.

2. Wenden Sie sich an einen qualifizierten Elektriker oder Servicetechniker, wenn die Erdungsanweisungen nicht vollständig verstanden haben oder wenn Zweifel bestehen, ob das Produkt ordnungsgemäß geerdet ist.

Verändern Sie den mitgelieferten Stecker nicht. Wenn er nicht in die Steckdose passt, lassen Sie eine geeignete Steckdose von einem qualifizierten Elektriker.

⚠️WARNUNG!

Die örtlichen Vorschriften für elektrische Leitungen sind von Region zu Region unterschiedlich. Zuleitung, Stecker und

Der Schutz muss mindestens für die auf dem Gerät angegebene Stromstärke und Spannung ausgelegt sein.

Motortypenschild und erfüllen Sie alle elektrischen Vorschriften für dieses Minimum.

Verwenden Sie eine träge Sicherung oder einen Leistungsschalter.

BETRIEB

Druckschalter -Auto/Aus-Schalter-In der Position AUTO schaltet der Kompressor ab

automatisch, wenn der Tankdruck den maximalen voreingestellten Druck erreicht. Im

OFF-Position. Der Kompressor funktioniert nicht. Dieser Schalter sollte sich in der OFF-Position befinden

Position beim Anschließen oder Abziehen des Netzkabels an die Steckdose

oder beim Wechseln von Druckluftwerkzeugen.

Regler - Der Regler steuert die Menge des Luftdrucks, der am Schlauch freigesetzt wird

Steckdose.

Sicherheitsventil - Dieses Ventil lässt automatisch Luft ab, wenn der Tankdruck überschreitet

das voreingestellte Maximum.

Auslassrohr - Dieses Rohr leitet Druckluft von der Pumpe zum Rückschlagventil.

Ventil. Dieses Rohr wird während des Gebrauchs sehr heiß. Um schwere Verbrennungen zu vermeiden, berühren Sie

niemals das Entladungsrohr.

Rückschlagventil - Ein Einwegventil, das Luft in den Tank lässt, aber verhindert, dass Luft in

aus dem Tank, um ein Zurückfließen in die Kompressorpumpe zu verhindern.

Griff – Zum Bewegen des Kompressors. **⚠️WARNUNG!**

Benutzen Sie bei Geräten mit Rädern niemals den Griff, um das Gerät vollständig vom Boden anzuheben.

Ablasshahn - Dieses Ventil befindet sich am Boden des Tanks. Verwenden Sie dieses Ventil, um

Lassen Sie täglich Feuchtigkeit aus dem Tank ab, um das Korrosionsrisiko zu verringern.

Reduzieren Sie den Tankdruck unter 10 psi und lassen Sie dann täglich Feuchtigkeit aus dem Tank ab, um

Vermeiden Sie Korrosion im Tank. Lassen Sie die Feuchtigkeit aus dem Tank ab, indem Sie den Ablasshahn öffnen.

befindet sich unter dem Tank.

SCHMIERUNG

Dies ist ein ölfreies Produkt und erfordert für den Betrieb KEINE Schmierung.

EINFABRVORGEHENSWEISE

ÿVORSICHT!

Befestigen Sie den Druckluftspanner oder ein anderes Werkzeug erst am offenen Schlauchende, wenn die Inbetriebnahme abgeschlossen und Geräteprüfungen ok.

WICHTIG: Betreiben Sie den Kompressor nicht, bevor Sie die Anweisungen gelesen haben, da sonst Schäden entstehen können.

Dies kann zu Verletzungen führen.

1. Drehen Sie den Regler ganz im Uhrzeigersinn, um den Luftstrom zu öffnen.

2. Schalter auf OFF stellen und Netzstecker einstecken

Kabel.

3. Den Schalter auf AUTO stellen und das Gerät laufen lassen.

30 Minuten, um die Pumpenteile einzufahren.

4. Drehen Sie den Reglerknopf ganz

gegen den Uhrzeigersinn. Der Kompressor baut maximaler voreingestellter Druck und Abschaltung.

5. Drehen Sie den Reglerknopf im Uhrzeigersinn, um Luft einströmen zu lassen.

ablassen. Der Kompressor startet mit einer voreingestellten

Druck.

6. Drehen Sie den Reglerknopf gegen den Uhrzeigersinn, um ihn zu schließen

Schalten Sie die Luft ab und drehen Sie den Schalter in die Aus-Position.

7. Befestigen Sie das Spannutter oder ein anderes Werkzeug am offenen Ende des Schlauches. Schalten Sie den Regler ein.

In der Position AUTO pumpt der Kompressor Luft in den Tank. Er schaltet sich automatisch ab

wenn das Gerät seinen maximalen voreingestellten Druck erreicht. In der Position OFF wird der Druck

Schalter funktioniert nicht und der Kompressor arbeitet nicht. Stellen Sie sicher, dass der Schalter in

AUS-Position – Anschließen beim Trennen des Netzkabels von der Steckdose.



Abbildung 4

Lärm in der Druckluft

Feuchtigkeit in Druckluft bildet Tröpfchen, wenn sie aus einem Luftfilter austritt.

Kompressorpumpe. Bei hoher Luftfeuchtigkeit oder wenn ein Kompressor im Dauerbetrieb ist

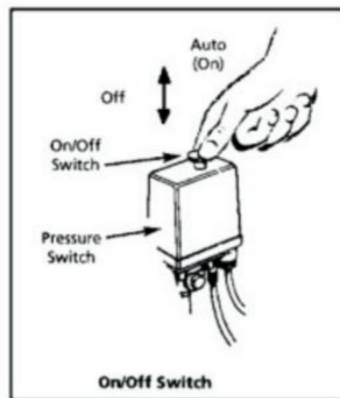
Bei längerem Gebrauch sammelt sich diese Feuchtigkeit im Tank.

mit einer Farbsprüh- oder Sandstrahlpistole. Dieses Wasser wird aus dem Tank befördert durch den Schlauch und aus der Pistole als mit dem Sprühmaterial vermischte Tröpfchen.

WICHTIG: Diese Kondensation verursacht Wasserflecken in einer Lackierung, insbesondere beim Sprühen anderer als wasserbasierter Farben. Beim Sandstrahlen führt dies dazu, dass die Sand ins Gehäuse und verstopft die Pistole, wodurch sie unwirksam wird. Ein Filter in der Luftleitung (MP3105), möglichst nah an der Pistole angebracht, trägt zur Beseitigung dieser Feuchtigkeit bei.

SICHERHEITSVENTIL

⚠️WARNUNG!

Entfernen Sie die Sicherung nicht und versuchen Sie auch nicht, sie zu verstellen.

Ventil! Dieses Ventil sollte unter

Druck durch gelegentliches Ziehen des Rings durch

Wenn nach dem Lösen des Rings Luft austritt oder das Ventil festsetzt

und nicht durch

Ring, MUSS dieser ersetzt werden.

REGLERKNOPF (Abbildung 5)

1. Dieser Knopf regelt den Luftdruck auf eine

luftbetriebenes Werkzeug oder Farbspritzpistole.

2. Im Uhrzeigersinn drehen, um den Luftdruck zu erhöhen bei

Auslass. Wenn der gewünschte Druck erreicht ist, mit Muttern festziehen.

3. Um den Luftdruck am Auslass zu senken, drehen Sie gegen den Uhrzeigersinn.

4. Drehen Sie den Knopf vollständig gegen den Uhrzeigersinn, um den Luftstrom vollständig zu unterbrechen, und drücken Sie dann runter.

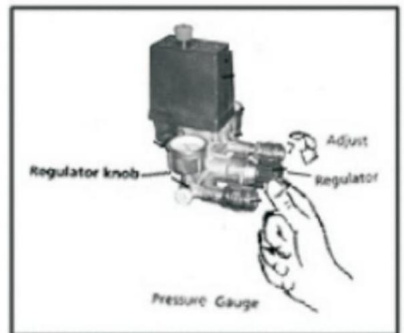

Figure 5:

TANKDRUCKMESSER

Das Manometer zeigt den Druck im Tank an und weist darauf hin, dass der Kompressor den Druck ordnungsgemäß aufbaut.

WARTUNG

⚠️WARNUNG!



Trennen Sie die Stromquelle und lassen Sie den gesamten Druck aus dem System ab.

bevor Sie versuchen, eine Installation, Wartung, einen Umzug oder eine sonstige Instandhaltung durchzuführen.

Überprüfen Sie den Kompressor regelmäßig auf sichtbare Probleme und führen Sie die Wartung durch

Verfahren bei jeder Verwendung des Kompressors.

1. Den Ring am Sicherheitsventil ziehen und ihn in die Normalposition zurückschnappen lassen.

!WARNUNG!

Das Sicherheitsventil muss ausgetauscht werden, wenn es sich nicht betätigen lässt oder nach dem Einsetzen des Rings Luft austritt. freigegeben.

2. Schalten Sie den Kompressor aus und lassen Sie den Druck aus dem System ab. Lassen Sie die Feuchtigkeit ab. Tank durch Öffnen des Ablasshahns unter dem Tank.

3. Reinigen Sie Motor, Tank, Luftleitungen und Kühlrippen der Pumpe von Staub und Schmutz, während Kompressor ist immer noch AUS.

WICHTIG: Positionieren Sie das Gerät außerhalb des Sprühbereichs, da der Schlauch Verhindern Sie, dass übermäßiges Sprühen den Filter verstopft.

SCHMIERUNG

Dies ist ein ölfreier Kompressor, der keine Schmierung benötigt. **!VORSICHT!**

Dieser Kompressor ist mit einem automatisch rückstellbaren Überhitzungsschutz ausgestattet. das den Motor abschaltet, wenn er überhitzt wird,

Wenn der Überhitzungsschutz den Motor häufig abschaltet, achten Sie auf Folgendes Ursachen.

1. Niedrige Spannung.
2. Luftfilter verstopft.
3. Mangelnde Belüftung. **!VORSICHT!**

Wenn der Überhitzungsschutz aktiviert wird, muss der Motor abkühlen vor dem Start heruntergefahren. Der Motor startet automatisch ohne Vorwarnung neu, wenn er in die Netzsteckdose und das Gerät ist eingeschaltet.

Lagerung

1. Bewahren Sie Schläuche und Kompressor bei Nichtgebrauch an einem kühlen und trockenen Ort auf.
2. Feuchtigkeit im Abwassertank.
3. Den Schlauch abmontieren und das offene Ende nach unten hängen lassen, damit das Wasser ablaufen kann.

FEHLERSUCHE-DIAGRAMM

Symptom	Mögliche Ursache(n)	Korrekturmaßnahme
Der Kompressor	1. Kein Strom	1. Ist es eingesteckt? Überprüfen Sie

kann nicht laufen	<p>2. Braune Sicherung</p> <p>3. Leistungsschalter getrennt</p> <p>4. Thermische Überlastung offen</p> <p>Schaltung</p> <p>5. Der Druckschalter ist gebrochen</p>	<p>Sicherungen/Leistungsschalter oder Motor Überlast</p> <p>2. Ersetzen Sie die durchgebrannte Sicherung</p> <p>3. Zurücksetzen und Ursache ermitteln des Problems</p> <p>4. Nachdem der Motor abgekühlt ist, wird neu starten</p> <p>5. Ersatz</p>
Symptom	Mögliche Ursache(n)	Korrekturmaßnahme
Der Motor brummt kann aber nicht bedienen oder läuft langsam	<p>1. Rückschlagventil defekt oder nicht geladen</p> <p>2. Schlechter Kontakt und niedriger Stromkreis Spannung</p> <p>3. Kurzschluss der Motorwicklung oder offener Stromkreis</p>	<p>1. Ersatz oder Reparatur</p> <p>2. Überprüfen Sie die Verbindung. Bei Verwendung ein Verlängerungsstecker, säubern Sie diesen und Überprüfen Sie den Stromkreis mit einem Voltmeter</p> <p>3. Ersetzen Sie den Motor.</p> <p>Achtung: Zerlegen Sie den Rückschlagventil, wenn Luft im Kraftstofftank; Entlüftungstank</p>
Seien Sie vorsichtig, wenn die Sicherung brennt aus/der Schaltung Leistungsschalter löst aus wiederholt! Nicht Erweiterung verwenden Kabel mit diesem Produkt	<p>1. Falsche Sicherungsgröße, Schaltung Überlast</p> <p>2. Rückschlagventil defekt oder nicht geladen</p>	<p>1. Überprüfen Sie, ob die Sicherung richtig sitzt und Verwenden Sie eine träge Sicherung. Trennen Sie andere Elektrogeräte aus dem Schaltkreis oder Betrieb des Kompressors auf einem eigenen Stromkreis</p> <p>2. Den Scheck nicht zerlegen Ventil, wenn sich Luft im Kraftstoff befindet Tank beim Austausch oder bei der Reparatur; Entlüftungsbehälter</p>
Thermische Überlastung Schutz verliert wiederholt Leistung	<p>1. Niederspannung</p> <p>2. Verstopfter Luftfilter</p> <p>3. Fehlen einer angemessenen Belüftung/Raumtemperatur zu hoch</p> <p>4. Fehlfunktion des Rückschlagventils</p> <p>5. Kompressorventile defekt</p>	<p>1. beseitigen verlängerung kabel, mit Voltmeter prüfen</p> <p>2. Filter reinigen (siehe Wartung Abschnitt)</p> <p>3. Kompressor in den Brunnen bringen belüfteter Bereich</p> <p>4. Ersetzen</p>

		5. Ventilbaugruppe ersetzen
Klopfgeräusch, Lärm, übermäßiger Vibration	1. Lose Schrauben und ungleichmäßige Treibstofftank 2. Defekte Lager an Exzenter- oder Motorwellen 3. Abgenutzte oder beschädigte Zylinder oder Kolbenringe	1. Die Schrauben des Dichtungskastens mit einem horizontale Position 2. Ersatz 3. Ersetzen oder reparieren Sie nach Bedarf
Fehlerbehebung Diagramm (Fortsetzung) Symptom	Mögliche Ursache(n)	Korrekturmaßnahme
Der Öltank Druckabfälle wenn das Kompressor ist ausgeschaltet	1. Lockerer Ablasshahn 2. Ventilleckage prüfen 3. Lose Verbindung von Druckschalter oder Regler	1. Anziehen 2. Demontieren Sie das Rückschlagventil Montage, reinigen oder ersetzen Sie es 3. Überprüfen Sie alle Verbindungen mit Seife und wässriger Lösung und festziehen sie fest
Die kontinuierliche Betrieb der Kompressor führt zu einer Abflussmenge unter dem Normalwert/niedrig Entladung Druck	1. Übermäßiger Luftverbrauch und Kompressor zu klein 2. Der Ansaugfilter ist verstopft 3. Leckage in der Pipeline (auf der Maschine oder in externen Systeme) 4. Beschädigtes Einlassventil 5. Verschleiß der Kolbenringe	1. Reduzieren Sie die Nutzung oder den Kauf durch höhere Luftlieferung (SCFM) 2. Reinigung oder Austausch 3. Ersetzen Sie ggf. die undichte Teile oder ziehen Sie sie fest 4. Ersetzen Sie das Kompressorventil 5. Ersetzen Sie Kolben und Zylinder
Übermäßig Feuchtigkeit in Abluft	1. Zu viel Wasser im Tank 2. Hohe Luftfeuchtigkeit	1. Tank entleeren 2. Gehen Sie in einen Bereich mit geringerer Luftfeuchtigkeit: Luftleitungsfilter verwenden
Kompressor läuft kontinuierlich und Sicherheitsventil öffnet als Druck steigt	1. Druckschalter defekt 2. Sicherheitsventil defekt	1. Schalter ersetzen 2. Sicherheitsventil ersetzen durch Original-Ersatzteil
Übermäßiges Anlaufen	Übermäßige Kondensation im	Öfter abtropfen lassen

und (Autostart) Stoppen	Tank	
Der Entlader auf der Druck Schalter ist undicht Luft	Rückschlagventil steckt in einer offenen Position	Rückschlagventil ausbauen und ersetzen

Richtige Entsorgung



Dieses Produkt unterliegt den Bestimmungen der europäischen Richtlinie 2012/19/EU.

Das Symbol einer durchgestrichenen Mülltonne weist darauf hin, dass die

Das Produkt muss in der Europäischen Union getrennt entsorgt werden.

gilt für das Produkt und alle mit diesem Symbol gekennzeichneten Zubehörteile. Produkte gekennzeichnete Produkte dürfen nicht mit dem normalen Hausmüll entsorgt werden, sondern müssen an einer Sammelstelle für das Recycling von elektrischen und elektronischen Geräten abgegeben werden.

Hersteller: Shanghaimuxinmuyeyouxiangongsi

Adresse: Shuangchenglu 803nong11hao1602A-1609shi, Baoshanqu, Shanghai 200000 CN.

Nach AUS importiert: SIHAO PTY LTD. 1 ROKEVA STREETEASTWOOD NSW 2122 Australien

Importiert in die USA: Sanven Technology Ltd. Suite 250, 9166 Anaheim Place, Rancho Cucamonga, CA 91730



YH CONSULTING LIMITED.
C/O YH Consulting Limited Office 147, Centurion House, London Road, Staines-upon-Thames, Surrey, TW18 4AX

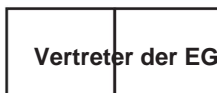

E-CrossStu GmbH
Mainzer Landstr.69, 60329 Frankfurt am Main.

VEVOR[®]

TOUGH TOOLS, HALF PRICE

Technischer Support und E-Garantie-Zertifikat

www.vevor.com/support

VEVOR[®]

TOUGH TOOLS, HALF PRICE

Supporto tecnico e certificato di garanzia elettronica www.vevor.com/support

COMPRESSORE ARIA ORIZZONTALE

MODELLO: FB750D0-10C18/FB750D0-10C30

Modello FB1500D0-10C40/FB1500D0-10C60/FB1500D0-20C80

Continuiamo a impegnarci per fornirvi strumenti a prezzi competitivi.

"Risparmia la metà", "Metà prezzo" o qualsiasi altra espressione simile da noi utilizzata rappresenta solo una stima del risparmio che potresti ottenere acquistando determinati utensili con noi rispetto ai principali marchi principali e non significa necessariamente coprire tutte le categorie di utensili da noi offerti. Ti ricordiamo gentilmente di verificare attentamente quando effettui un ordine con noi se stai effettivamente risparmiando la metà rispetto ai principali marchi principali.

VEVOR[®]

TOUGH TOOLS, HALF PRICE

ARIA ORIZZONTALE
COMPRESSORE

Immagini dell'aspetto (modelli diversi potrebbero presentare differenze nell'aspetto, fare riferimento alle informazioni effettive sul prodotto o sul sito Web per la precisione)



High flow
supply



Oil-free



Low noise



Low
vibration



Low temper-
ature rise



high
pressure



High speed
silenced motor



Four
protection

HAI BISOGNO DI AIUTO? CONTATTACI!

Hai domande sui prodotti? Hai bisogno di supporto tecnico? Non esitare a contattarci:

**Supporto tecnico e certificato di garanzia
elettronica www.vevor.com/support**

Questa è l'istruzione originale, si prega di leggere attentamente tutte le istruzioni del manuale prima di utilizzare. VEVOR si riserva una chiara interpretazione del nostro manuale utente. L'aspetto del prodotto sarà soggetto al prodotto ricevuto. Vi preghiamo di perdonarci se non vi informeremo di nuovo se ci sono aggiornamenti tecnologici o software sul nostro prodotto.

ISTRUZIONI

Prefazione

Innanzitutto, esprimiamo i nostri più sentiti ringraziamenti ai nostri clienti che hanno acquistato la nostra attrezzatura. Questo manuale è per il servizio clienti per migliorare Scritto con questa attrezzatura. Spero che i prodotti e i servizi dell'azienda portino per cortesia, il canale.

Promemoria importante

Per la tua sicurezza, prima di montare e utilizzare tali prodotti, devi prima leggere questo manuale per chiarire il funzionamento unico, l'applicazione e le possibili problemi di questa apparecchiatura.

Descrivere

Il compressore oil-free è progettato specificamente per gli utenti self-service in vari operazioni domestiche e automobilistiche. Questi compressori forniscono energia per pistole a spruzzo, chiavi a percussione e altri utensili. Questi dispositivi possono funzionare senza olio. L'aria compressa dal dispositivo conterrà umidità. Se l'applicazione necessita di aria secca, installare un filtro per l'acqua o un essiccatore d'aria.

Segnaletica di sicurezza

Nel presente manuale operativo e sulla macchina sono presenti simboli di sicurezza e parole di avvertenza vengono utilizzati per trasmettere importanti informazioni di sicurezza. Questa sezione ti aiuterà migliorare la comprensione di questi simboli di sicurezza e parole di avvertenza.

⚠PERICOLO!

Indicazione di pericolo Le situazioni di emergenza, se non evitate, possono portare alla morte o lesioni gravi.

⚠ATTENZIONE!

Indicatore di avvertimento Una situazione potenzialmente pericolosa, se non evitata, può portare a morte o lesioni gravi.

⚠ATTENZIONE!

Attenzione indica una situazione pericolosa che, se non evitata, POTREBBE causare danni minori o lesioni moderate.

¡NUTRIZIONE!

L'avviso indica informazioni importanti che, se non seguite, POTREBBERO causare danni a attrezzatura.

Disfare

Dopo aver disimballato l'unità, ispezionarla attentamente per verificare eventuali danni che potrebbero essersi verificati durante il trasporto. Assicurarsi di stringere i raccordi, i bulloni, ecc. prima di mettere l'unità in servizio.

¡ATTENZIONE!

Non utilizzare l'unità se danneggiata durante la spedizione. Manipolazione o utilizzo. I danni possono causare esplosioni e causare lesioni o danni alla proprietà.

¡PERICOLO!

Avviso di aria respirabile

Questo compressore non è equipaggiato e non deve essere utilizzato "così com'è" fornire l'aria respirabile di qualità".

Per qualsiasi applicazione di aria per il consumo umano, il compressore d'aria dovrà dotato di adeguati dispositivi di sicurezza e allarme in linea. Questo ulteriore è necessaria l'attrezzatura per filtrare e purificare adeguatamente l'aria per soddisfare i requisiti minimi specifiche per la respirazione di grado D come descritto in Gas compresso Specifica Associazione Merce G7.1-1966.OSHA 29 CFR 1910.134. e/o Associazioni canadesi di normazione (CSA)

INFORMAZIONI GENERALI SULLA SICUREZZA

Grazie all'uso di compressori d'aria e di altri componenti (pompa di spruzzo del materiale) pistole, filtri, lubrificatori, tubi flessibili, ecc.), che formano un sistema di pompaggio ad alta pressione, devono essere sempre rispettate le seguenti misure di sicurezza:

1. Leggere attentamente tutti i manuali inclusi con questo prodotto per familiarizzare completamente acquisire il controllo e l'uso corretto dell'attrezzatura.
2. Rispettare tutte le normative locali in materia elettrica e di sicurezza, nonché le normative nazionali Codice elettrico (NEC) e legge sulla sicurezza e la salute sul lavoro (OSHA) nel Stati Uniti.
3. Il compressore può essere utilizzato solo da persone a conoscenza delle presenti norme di sicurezza.
4. Tenere lontani i visitatori e non permettere mai ai bambini di entrare nell'area di lavoro.

5. Durante l'uso di pompe o dispositivi, indossare occhiali di sicurezza e utilizzare protezioni acustiche. protezione.
6. Non usare o tenere ferma la pompa o il dispositivo come maniglia.
7. Prima di ogni utilizzo, controllare il sistema dell'aria compressa e i componenti elettrici per segni di danni, deterioramento, debolezza o perdite. Riparare o sostituire articoli difettosi prima dell'uso.
8. Controllare regolarmente che tutti gli elementi di fissaggio siano ben serrati.

ATTENZIONE!

Le apparecchiature e i dispositivi di controllo possono generare archi, accendendo gas infiammabili o vapori. Non utilizzare o riparare in prossimità di gas o vapori infiammabili. È vietato conservare liquidi o gas infiammabili in prossimità del compressore.



ATTENZIONE!

Anche se l'unità si ferma, i componenti del compressore potrebbero essere ancora caldi.

9. Tenere le dita lontane dal compressore in funzione, poiché si muove rapidamente e il surriscaldamento dei componenti può causare lesioni e/o ustioni.
10. Se l'apparecchiatura inizia a vibrare in modo anomalo, arrestare il motore. e verificarne immediatamente la causa. La vibrazione è solitamente un avvertimento di malfunzionamento. Per ridurre il rischio di incendio, la parte esterna del motore deve essere tenuta libera da olio, solventi o grasso lubrificante in eccesso.

PERICOLO!



Non tentare di riparare o modificare il serbatoio del carburante! Saldare, forare o qualsiasi altra operazione altre modifiche possono indebolire il serbatoio, portando alla rottura del serbatoio o

danni da esplosione. Assicurarsi di sostituire i serbatoi del carburante usurati o danneggiati.

ATTENZIONE!

Non rimuovere o tentare mai di regolare la valvola di sicurezza. Mantenere la valvola di sicurezza libera dalla vernice e altre accumulazioni.

ATTENZIONE! Scaricare il liquido dal serbatoio ogni giorno

13. I serbatoi arrugginiscono a causa dell'accumulo di umidità, che indebolisce il serbatoio. Assicurati di drenare serbatoio regolarmente e ispezionare periodicamente per condizioni pericolose come la formazione di ruggine e corrosione.
14. L'aria in rapido movimento solleva polvere e detriti, che potrebbero essere dannosi. Rilasciare l'aria lentamente quando si scarica l'umidità depressurizzando il sistema del compressore.

PRECAUZIONI PER LA SPRUZZATURA

ATTENZIONE!

Non spruzzare materiali infiammabili in prossimità di fiamme libere o vicino a fonti di accensione compresa l'unità compressore.

15. Non fumare quando si spruzza vernice, insetticidi o altri prodotti infiammabili sostanze.

16. Utilizzare una maschera facciale/respiratore durante la spruzzatura e spruzzare in un'area ben ventilata per prevenire rischi per la salute e incendi.

17. Non spruzzare vernice o altri materiali da spruzzare direttamente sul compressore.

Posizionare il compressore il più lontano possibile dall'area di spruzzatura per ridurre al minimo l'accumulo di spruzzi eccessivi sul compressore.

18. Quando si spruzza o si pulisce con solventi o sostanze chimiche tossiche, seguire le istruzioni istruzioni fornite dal produttore del prodotto chimico.

ASSEMBLAGGIO

MONTAGGIO RUOTE

Gli accessori dei diversi prodotti sono diversi, principalmente divisi in ruote e piedini pastiglie. Si prega di controllare la confezione degli accessori in dotazione prima dell'installazione e installare le ruote e i piedini corrispondenti secondo lo schema seguente.

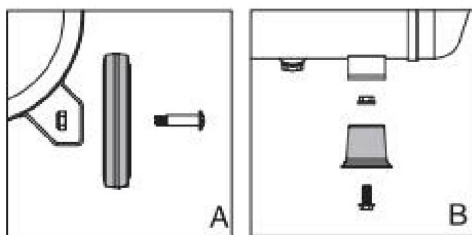

DATI TECNICI PRINCIPALI

Modello	Lavorando voltaggio	Valutato energia	Valutato attuale	Pressione Allineare	Aria spostamento	VELOCITÀ
FB750D0- 10C18	220-240 /50Hz	1,0 CV	3,2A	6-8 bar	2,0CFM@ 90 Psi	2800 giri/min

FB750D0-10C30	220-240 /50Hz	1,0 CV	3,5 A	6-8 bar	2,0CFM@ 90 Psi	2800 giri/min
FB1500D0-10C40	220-240 /50Hz	2,0 CV	7,5 A	6-8 bar	5,3 CFM@ 90 Psi	1400 giri/min
FB1500D0-10C60	220-240 /50Hz	2,0 CV	7,5 A	6-8 bar	5,3 CFM@ 90 Psi	1400 giri/min
FB1500D0-20C80	220-240 /50Hz	4,0 CV	15.0A	6-8 bar	10,6 CFM@ 90 Psi	1400 giri/min

Modello	Lavorando voltaggio	Valutato energia	Valutato attuale	Pressione Allineare	Aria spostamento	VELOCITÀ
FB750D0-10C18	120 V/60 Hz	1,0 CV	6,5 A	90-120 Psi	2,2 CFM@ 90 Psi	3450 giri/min
FB750D0-10C30	120 V/60 Hz	1,0 CV	6,5 A	90-120 Psi	2,2 CFM@ 90 Psi	3450 giri/min
FB1500D0-10C40	120 V/60 Hz	2,0 CV	13,5 A	95-125 Psi	5,3 CFM@ 90 Psi	1700 giri/min
FB1500D0-10C60	120 V/60 Hz	2,0 CV	13,5 A	95-125 Psi	5,3 CFM@ 90 Psi	1700 giri/min
FB1500D0-20C80	220V/60Hz	4,0 CV	15,0 A	95-125 Psi	10,6 CFM@ 90 Psi	1700 giri/min

Schema elettrico

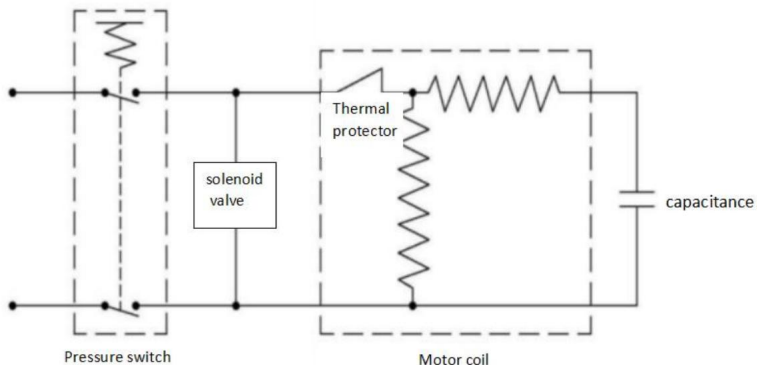

Installare

Posizione

È molto importante installare il compressore in un luogo pulito e ben ventilato.

La distanza minima tra il compressore e la parete è di 18 pollici, poiché gli oggetti può ostruire il flusso d'aria e la temperatura dell'aria circostante non deve superare 100 ° F.

ATTENZIONE!

Non posizionare l'ingresso dell'aria del compressore vicino a zone di vapore, verniciatura a spruzzo, sabbatura o qualsiasi altra fonte di contaminazione. Questi detriti danneggeranno il motore.

INSTALLAZIONE ELETTRICA

ATTENZIONE!

Tutti i cablaggi e i collegamenti elettrici devono essere eseguiti da elettricisti qualificati.

L'installazione deve essere conforme alle normative locali e nazionali in materia elettrica.

ATTENZIONE!



Non utilizzare mai una prolunga con questo prodotto. Utilizzare un tubo dell'aria aggiuntivo invece di una prolunga per evitare perdite di potenza e motore permanente danni, l'uso di una prolunga annulla la garanzia.

PERICOLO!



L'uso improprio della spina di messa a terra può comportare un possibile rischio di scosse elettriche che sorpresal

PERICOLO!

Non utilizzare un adattatore di messa a terra con questo prodotto!

1. Se è necessaria la riparazione o la sostituzione del cavo o della spina, non collegare la messa a terra filo a uno dei terminali a lama piatta. Il filo con isolamento avente un esterno

La superficie verde (con o senza strisce gialle) è il filo di messa a terra.

ATTENZIONE!

Non collegare mai il filo verde (o verde e giallo) a un terminale sotto tensione.

2. Verificare con un elettricista qualificato o un tecnico dell'assistenza se le istruzioni di messa a terra non sono corrette. completamente compreso, o in caso di dubbi sulla corretta messa a terra del prodotto.

Non modificare la spina fornita; se non si adatta alla presa, far installare la presa corretta da un elettricista qualificato.

⚠ATTENZIONE!

⚠ I codici locali di cablaggio elettrico variano da zona a zona. Cablaggio sorgente, spina e il protettore deve essere dimensionato almeno per l'ampereaggio e la tensione indicati su targhetta del motore e soddisfare tutti i codici elettrici per questo minimo.
⚠ Utilizzare un fusibile lento o un interruttore automatico.

OPERAZIONE

Interruttore di pressione - Interruttore Auto/Off - Nella posizione AUTO, il compressore si spegne automaticamente quando la pressione del serbatoio raggiunge la pressione massima preimpostata. Posizione OFF. Il compressore non funzionerà. Questo interruttore dovrebbe essere in posizione OFF posizione quando si collega o si scollega il cavo di alimentazione dalla presa elettrica o quando si cambiano gli utensili pneumatici.

Regolatore: il regolatore controlla la quantità di pressione dell'aria rilasciata nel tubo presa.

Valvola di sicurezza: questa valvola rilascia automaticamente l'aria se la pressione del serbatoio supera il massimo preimpostato.

Tubo di scarico: questo tubo trasporta l'aria compressa dalla pompa al controllo valvola. Questo tubo diventa molto caldo durante l'uso. Per evitare il rischio di gravi ustioni, non toccare mai il tubo di scarico.

Valvola di ritegno: valvola unidirezionale che consente all'aria di entrare nel serbatoio, ma impedisce all'aria di entrare il serbatoio non rifluisca nella pompa del compressore.

Maniglia: progettata per spostare il compressore.

⚠ATTENZIONE!

Non utilizzare mai la maniglia delle unità con ruote per sollevare completamente l'unità da terra.

Rubinetto di scarico: questa valvola si trova sul fondo del serbatoio. Utilizzare questa valvola per drenare quotidianamente l'umidità dal serbatoio per ridurre il rischio di corrosione.

Ridurre la pressione del serbatoio al di sotto di 10 psi, quindi drenare l'umidità dal serbatoio ogni giorno per evitare la corrosione del serbatoio. Scaricare l'umidità dal serbatoio aprendo il rubinetto di scarico situato sotto il serbatoio.

LUBRIFICAZIONE

Questo è un prodotto senza olio e NON necessita di lubrificazione per funzionare.

PROCEDURA DI RODAGGIO

ATTENZIONE!

Non collegare il mandrino dell'aria o altri utensili all'estremità aperta del tubo finché non è stato avviato.

completato e controlli unitari ok.

IMPORTANTE: non azionare il compressore prima di aver letto le istruzioni o di aver danneggiato potrebbe risultare.

1. Ruotare completamente il regolatore in senso orario per aprire il flusso d'aria.

2. Portare l'interruttore in posizione OFF e collegare l'alimentazione corda.

3. Portare l'interruttore in posizione AUTO e far funzionare l'unità per 30 minuti per il rodaggio delle parti della pompa.

4. Ruotare completamente la manopola del regolatore

in senso antiorario. Il compressore si svilupperà pressione massima preimpostata e spegnimento.

5. Ruotare la manopola del regolatore in senso orario per far entrare l'aria spurgo. Il compressore si riavvierà a un valore preimpostato pressione.

6. Ruotare la manopola del regolatore in senso antiorario per chiudere spegnere l'aria e portare l'interruttore in posizione off.

7. Collegare il mandrino o un altro utensile all'estremità aperta del tubo. Accendere il regolatore. Nel

Posizione AUTO, il compressore pompa aria nel serbatoio. Si spegne automaticamente

quando l'unità raggiunge la sua massima pressione preimpostata. In posizione OFF, la pressione

l'interruttore non può funzionare e il compressore non funzionerà. Assicurarsi che l'interruttore sia in

Posizione OFF: collegamento quando si scollega il cavo di alimentazione dalla presa elettrica.



Figura 4

RUMORE NELL'ARIA COMPRESSA

L'umidità nell'aria compressa si formerà in goccioline poiché proviene da un'aria

pompa del compressore. Quando l'umidità è elevata o quando un compressore è in continuo

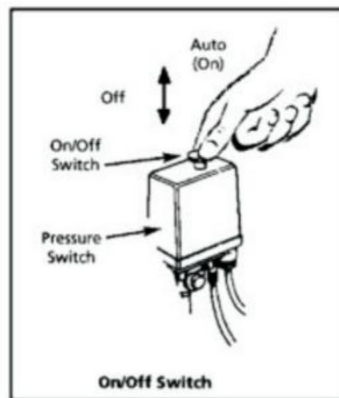
utilizzare per un periodo di tempo prolungato, questa umidità si raccoglierà nel serbatoio. Quando

utilizzando una pistola a spruzzo o a sabbatura. Questa acqua verrà trasportata dal serbatoio attraverso il tubo e fuoriescono dalla pistola sotto forma di goccioline mescolate al materiale da spruzzare.

IMPORTANTE: questa condensa causerà macchie d'acqua nella verniciatura, in particolare quando si spruzzano vernici diverse da quelle a base d'acqua. Se si sabbia, ciò causerà il sabbia alla cassa e intasa la pistola rendendola inefficace. Un filtro nella linea dell'aria (MP3105), posizionato il più vicino possibile alla pistola, aiuterà a eliminare questa umidità.

VALVOLA DI SICUREZZA

ATTENZIONE!

Non rimuovere o tentare di regolare la sicura valvola! Questa valvola deve essere controllata sotto esercizio di pressione di tanto in tanto tirando l'anello a mano. Se si verifica una perdita d'aria dopo che l'anello è stato rilasciato, o la valvola è bloccata e non può essere azionata da anello, DEVE essere sostituito.

MANOPOLA REGOLATORE (figura 5)

1. Questa manopola controlla la pressione dell'aria a un utensile ad aria compressa o pistola a spruzzo.
2. Girare in senso orario per aumentare la pressione dell'aria a uscita. Una volta raggiunta la pressione desiderata, bloccare con i dadi.
3. Per abbassare la pressione dell'aria in uscita, ruotare in senso antiorario.
4. Ruotare completamente in senso antiorario per chiudere completamente il flusso d'aria, quindi premere la manopola giù.

MANOMETRO PRESSIONE SERBATOIO

Il manometro mostra la pressione nel serbatoio, indicando che il compressore sta generando pressione correttamente.

MANUTENZIONE

ATTENZIONE!



Scollegare la fonte di alimentazione, quindi rilasciare tutta la pressione dal sistema prima di tentare di installare, riparare, spostare o eseguire qualsiasi tipo di manutenzione.

Controllare spesso il compressore per eventuali problemi visibili e seguire la manutenzione procedure ogni volta che si utilizza il compressore.

1. Tirare l'anello della valvola di sicurezza e lasciarlo tornare nella posizione normale.

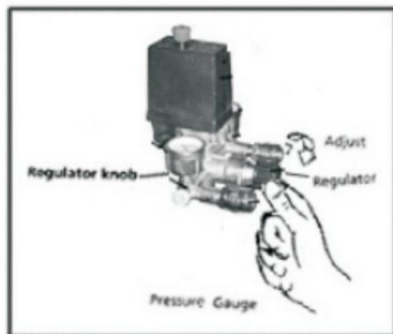

Figure 5:

ATTENZIONE!

La valvola di sicurezza deve essere sostituita se non può essere azionata o perde aria dopo che l'anello è rilasciato.

2. Spegnere il compressore e rilasciare la pressione dal sistema, scaricare l'umidità dal serbatoio aprendo il rubinetto di scarico sottostante.

3. Pulire la polvere e lo sporco dal motore, dal serbatoio, dalle linee aeree e dalle alette di raffreddamento della pompa mentre il compressore è ancora SPENTO.

IMPORTANTE: posizionare il dispositivo lontano dalla zona di spruzzatura, poiché il tubo può evitare che una spruzzatura eccessiva intasi il filtro.

LUBRIFICAZIONE

Questo è un compressore senza olio che non necessita di lubrificazione.

ATTENZIONE!

Questo compressore è dotato di un protettore termico da sovraccarico con ripristino automatico, che spegnerà il motore se si surriscalda,

Se il protettore termico da sovraccarico spegne frequentemente il motore, cercare quanto segue cause.

1. Bassa tensione.
2. Filtro dell'aria intasato.
3. Mancanza di ventilazione adeguata.

ATTENZIONE!

Se il protettore termico è attivato, il motore deve essere lasciato raffreddare prima di partire. Il motore si riavvierà automaticamente senza preavviso se lasciato in la presa di corrente e l'unità è accesa.

Magazzinaggio

1. Quando non vengono utilizzati, riporre i tubi flessibili e il compressore in un luogo fresco e asciutto.
2. Umidità nel serbatoio di drenaggio.
3. Scollegare il tubo e appendere l'estremità aperta verso il basso per consentire all'acqua di defluire.

TABELLA DI RISOLUZIONE DEI PROBLEMI

Sintomo	Possibile causa(e)	Azione correttiva
Il compressore	1. Nessuna elettricità	1. È collegato? Controlla se

non può correre	<p>2. Fusibile marrone</p> <p>3. Interruttore automatico disconnesso</p> <p>4. Sovraccarico termico aperto circuito</p> <p>5. Il pressostato è rotto</p>	<p>fusibili/interruttori automatici o motore sovraccarico</p> <p>2. Sostituire il fusibile bruciato</p> <p>3. Ripristinare e determinare la causa del problema</p> <p>4. Dopo che il motore si è raffreddato, si riavvierà</p> <p>5. Sostituzione</p>
Sintomo	Possibile causa(e)	Azione correttiva
Il motore ronza ma non può operare o corre lentamente	<p>1. Valvola di controllo difettosa o non caricato</p> <p>2. Contatto scarso e circuito basso tensione</p> <p>3. Cortocircuito avvolgimento motore o circuito aperto</p>	<p>1. Sostituzione o riparazione</p> <p>2. Controllare la connessione. Se si utilizza una prolunga, puliscila e controllare il circuito con un voltmetro</p> <p>3. Sostituire il motore Pericolo: non smontare il motore valvola di ritegno quando c'è aria dentro</p> <p>il serbatoio del carburante; serbatoio di rilascio dell'aria</p>
Fai attenzione quando la miccia brucia fuori/il circuito interruttori automatici ripetutamente! Non utilizzare l'estensione corde con questo prodotto	<p>1. Dimensioni del fusibile e del circuito errati sovraccarico</p> <p>2. Valvola di ritegno difettosa o non caricato</p>	<p>1. Controllare se il fusibile è corretto e utilizzare un fusibile ritardato. Scollegare gli altri elettrodomestici da circuito o azionare il compressore sul proprio circuito di diramazione</p> <p>2. Non smontare l'assegno valvola quando c'è aria nel carburante serbatoio durante la sostituzione o la riparazione; Serbatoio di rilascio dell'aria</p>
Sovraccarico termico protettore perde ripetutamente energia	<p>1. Bassa tensione</p> <p>2. Filtro dell'aria intasato</p> <p>3. Mancanza di adeguatezza ventilazione/temperatura ambiente troppo alto</p> <p>4. Malfunzionamento della valvola di controllo</p> <p>5. Le valvole del compressore sono guaste</p>	<p>1. Eliminare la prolunga, controllare con il voltmetro</p> <p>2. Pulire il filtro (vedere Manutenzione sezione)</p> <p>3. Spostare il compressore nel pozzo zona ventilata</p> <p>4. Sostituire</p>

		5. Sostituire il gruppo valvola
Suono di bussare, rumore, eccessivo vibrazione	<p>1. Bulloni allentati e irregolari</p> <p><small>serbatoio di carburante</small></p> <p>2. Cuscinetti difettosi su alberi eccentrici o motori</p> <p>3. Cilindri usurati o rigati o</p> <p><small>fascie elastiche del pistone</small></p>	<p>1. Serrare i bulloni della scatola della guarnizione a posizione orizzontale</p> <p>2. Sostituzione</p> <p>3. Sostituire o riparare se necessario</p>
Risoluzione dei problemi Grafico (continua) Sintomo	Possibile causa(e)	Azione correttiva
Il serbatoio dell'olio cadute di pressione quando il compressore è spento	<p>1. Rubinetto di scarico allentato</p> <p>2. Controllare la perdita della valvola</p> <p>3. Collegamento allentato di pressostato o regolatore</p>	<p>1. Serraggio</p> <p>2. Smontare la valvola di ritegno montaggio, pulirlo o sostituirlo</p> <p>3. Controllare tutti i collegamenti con il sapone e soluzione acquosa e stringere loro strettamente</p>
Il continuo funzionamento del compressore si traduce in un volume di scarico al di sotto della norma/basso scarico pressione	<p>1. Consumo eccessivo di aria e compressore troppo piccolo</p> <p>2. Il filtro di aspirazione è bloccato</p> <p>3. Perdita di conduttura (su macchina o in esterno sistemi)</p> <p>4. Valvola di ingresso danneggiata</p> <p>5. Usura degli anelli del pistone</p>	<p>1. Ridurre l'utilizzo o l'acquisto attraverso una maggiore portata d'aria (SCFM)</p> <p>2. Pulizia o sostituzione</p> <p>3. Se necessario, sostituire la perdita parti o stringerle</p> <p>4. Sostituire la valvola del compressore</p> <p>5. Sostituire il pistone e il cilindro</p>
Eccessivo umidità in aria di scarico	<p>1. Acqua in eccesso nel serbatoio</p> <p>2. Elevata umidità</p>	<p>1. Serbatoio di scarico</p> <p>2. Spostarsi in una zona con meno umidità: <small>utilizzare il filtro della linea dell'aria</small></p>
Il compressore funziona continuamente e valvola di sicurezza si apre come la pressione aumenta	<p>1. Pressostato difettoso</p> <p>2. Valvola di sicurezza difettosa</p>	<p>1. Sostituire l'interruttore</p> <p>2. Sostituire la valvola di sicurezza con pezzo di ricambio originale</p>
Avviamento eccessivo Condensa eccessiva in		Scolare più spesso

e (avvio automatico) fermandosi	cisterna	
Lo scaricatore su la pressione l'interruttore perde aria	Valvola di ritegno bloccata in posizione aperta posizione	Rimuovere e sostituire la valvola di ritegno

Smaltimento corretto



Questo prodotto è soggetto alle disposizioni della Direttiva europea 2012/19/UE.

Il simbolo raffigurante un bidone della spazzatura barrato indica che il

 prodotto richiede la raccolta differenziata dei rifiuti nell'Unione Europea. Questo si applica al prodotto e a tutti gli accessori contrassegnati con questo simbolo. Prodotti contrassegnati come tali non possono essere smaltiti con i normali rifiuti domestici, ma devono essere portati in un punto di raccolta per il riciclaggio di apparecchiature elettriche ed elettroniche.

Produttore: Shanghaimuxinmuyeyouxiangongsi

Indirizzo: Shuangchenglu 803nong11hao1602A-1609shi, baoshanqu, shanghai
200000 NC.

Importato in AUS: SIHAO PTY LTD. 1 ROKEVA STREETEASTWOOD NSW 2122
Australia

Importato negli USA: Sanven Technology Ltd. Suite 250, 9166 Anaheim Place, Rancho Cucamonga,
CA 91730

RAPPRESENTANZA DEL REGNO UNITO	
--------------------------------	--

CONSULENZA YH LIMITATA.
C/O YH Consulting Limited Ufficio 147, Centurion
House, London Road, Staines-upon-
Thames, Surrey, TW18 4AX

Rappresentante della CE	
-------------------------	--

E-CrossStu GmbH
Mainzer Landstr.69, 60329 Francoforte sul Meno.

VEVOR®

TOUGH TOOLS, HALF PRICE

**Supporto tecnico e certificato di garanzia
elettronica www.vevor.com/support**

VEVOR[®]

TOUGH TOOLS, HALF PRICE

Soporte técnico y certificado de garantía electrónica www.vevor.com/support

COMPRESOR DE AIRE HORIZONTAL

MODELO:FB750D0-10C18/FB750D0-10C30

FB1500D0-10C40/FB1500D0-10C60/FB1500D0-20C80

Seguimos comprometidos a brindarle herramientas a precios competitivos.

"Ahorre la mitad", "mitad de precio" o cualquier otra expresión similar que utilicemos solo representa una estimación del ahorro que podría obtener al comprar ciertas herramientas con nosotros en comparación con las principales marcas y no necesariamente significa que cubra todas las categorías de herramientas que ofrecemos. Le recordamos que, al realizar un pedido con nosotros, verifique cuidadosamente si realmente está ahorrando la mitad en comparación con las principales marcas.

VEVOR®

TOUGH TOOLS, HALF PRICE

AIRE HORIZONTAL COMPRESOR

Imágenes de apariencia (los diferentes modelos pueden tener diferencias en la apariencia, consulte el producto real o la información del sitio web para mayor precisión)



High flow
supply



Oil-free



Low noise



Low
vibration



Low temper-
ature rise



high
pressure



High speed
silenced motor



Four
protection

¿NECESITAS AYUDA? ¡CONTÁCTANOS!

¿Tiene preguntas sobre el producto? ¿Necesita asistencia técnica? No dude en ponerse en contacto con nosotros:

Soporte técnico y certificado de garantía electrónica
www.vevor.com/support

Estas son las instrucciones originales, lea atentamente todas las instrucciones del manual antes de utilizar el producto. VEVOR se reserva una interpretación clara de nuestro manual de usuario. La apariencia del producto estará sujeta al producto que recibió. Perdónenos por no informarle nuevamente si hay actualizaciones de tecnología o software en nuestro producto.

INSTRUCCIONES

Prefacio

En primer lugar, queremos expresar nuestro más sincero agradecimiento a nuestros clientes que han...
Adquirimos nuestro equipo Este manual es para el servicio al cliente para hacer un mejor servicio.
Escrito con este equipo. Esperamos que los productos y servicios de la empresa brinden
usted el canal de cortesía.

Recordatorio importante

Por su propia seguridad, antes de ensamblar y utilizar dichos productos, primero debe
Lea este manual para aclarar el funcionamiento único, la aplicación y las posibles
Problemas de este equipo.

Describir

El compresor sin aceite está diseñado específicamente para usuarios de autoservicio en varios
operaciones domésticas y automotrices. Estos compresores proporcionan energía para
pistolas pulverizadoras, llaves de impacto y otras herramientas. Estos dispositivos pueden funcionar sin
aceite. El aire comprimido del dispositivo contendrá humedad. Si la aplicación
Requiere aire seco, instale un filtro de agua o un secador de aire.

Señales de seguridad

En este manual de instrucciones y en la máquina, se utilizan símbolos de seguridad y palabras de advertencia.
Se utilizan para transmitir información de seguridad importante. Esta sección le ayudará
Mejore su comprensión de estos símbolos de seguridad y palabras de advertencia.

▲ ¡PELIGRO!

Indicación de peligro Las situaciones de emergencia, si no se evitan, pueden provocar la muerte o
lesión grave

▲ ¡ADVERTENCIA!

Indicador de advertencia Una situación potencialmente peligrosa, si no se evita, puede provocar
muerte o lesiones graves.

▲ ¡PRECAUCIÓN!

Precaución indica una situación peligrosa que, si no se evita, PUEDE provocar lesiones menores.
o lesión moderada.

▲ ¡NUESTRA NUESTRA VERDAD!

El aviso indica información importante que, si no se sigue, PUEDE causar daños a equipo.

Descosiendo

Después de desembalar la unidad, inspecciónela cuidadosamente para detectar cualquier daño que pueda haberse producido.

Durante el transporte. Asegúrese de apretar los accesorios, pernos, etc. antes de colocar la unidad en su lugar. servicio.

▲ ¡ADVERTENCIA!

No utilice la unidad si se dañó durante el envío. Manipulación o uso. Puede dañarla. provocar una explosión y causar lesiones o daños a la propiedad.

▲ ¡PELIGRO!

Advertencia de aire respirable

Este compresor no está equipado y no debe utilizarse "tal como está" para respirar aire de " Para suministrar calidad.

Para cualquier aplicación de aire para consumo humano, el compresor de aire deberá:

Equipado con equipo de seguridad y alarma en línea adecuado. Este adicional

Es necesario equipo para filtrar y purificar adecuadamente el aire para cumplir con los requisitos mínimos.

Especificaciones para respiración de grado D como se describe en Gas comprimido

Asociación de especificaciones de productos básicos G7.1-1966.OSHA 29 CFR 1910.134. y/o

Asociaciones Canadienses de Normas (CSA)

INFORMACIÓN GENERAL DE SEGURIDAD

Debido al uso de compresores de aire y otros componentes (bomba de pulverización de material) pistolas, filtros, lubricadores, mangueras, etc.), que forman un sistema de bombeo de alta presión,

Siempre se deben seguir las siguientes medidas de seguridad:

1. Lea atentamente todos los manuales incluidos con este producto para familiarizarse completamente usted mismo con el control y uso correcto del equipo.
2. Cumplir con todas las normas eléctricas y de seguridad locales, así como con la legislación nacional. Código Eléctrico Nacional (NEC) y la Ley de Seguridad y Salud Ocupacional (OSHA) en el Estados Unidos.
3. Sólo personas familiarizadas con estas reglas de operación de seguridad pueden utilizar el compresor.
4. Mantenga a los visitantes alejados y nunca permita que los niños ingresen al área de trabajo.

5. Al operar bombas o dispositivos, utilice gafas de seguridad y protectores auditivos.

protección.

6. No se pare ni utilice la bomba o el dispositivo como mango.

7. Antes de cada uso, compruebe el sistema de aire comprimido y los componentes eléctricos.

para detectar signos de daño, deterioro, debilidad o fugas. Reparar o reemplazar

Artículos defectuosos antes de su uso.

8. Compruebe periódicamente que todos los sujetadores estén bien apretados.

▲ ¡ADVERTENCIA!

Los equipos y dispositivos de control pueden generar arcos eléctricos, encendiendo gases inflamables o vapores. No utilice ni repare el producto en o cerca de gases o vapores inflamables.

Está prohibido almacenar líquidos o gases inflamables cerca del compresor.



▲ ¡PRECAUCIÓN!

Incluso si la unidad se detiene, los componentes del compresor aún pueden estar calientes.

9. Mantenga los dedos alejados del compresor en funcionamiento, ya que se mueve rápidamente y

Los componentes sobrecalentados pueden causar lesiones y/o quemaduras.

10. Si el equipo comienza a vibrar de manera anormal, detenga el motor.

y compruebe inmediatamente la causa. La vibración suele ser un aviso de un mal funcionamiento.

Para reducir el riesgo de incendio, el exterior del motor debe mantenerse libre de aceite, solventes o exceso de grasa lubricante.

▲ ¡PELIGRO!



No intente reparar ni modificar el tanque de combustible. Soldadura, perforación o cualquier otro procedimiento

Cualquier otra modificación puede debilitar el tanque, provocando su ruptura o

Daños por explosión. Asegúrese de reemplazar los tanques de combustible desgastados o dañados.

▲ ¡ADVERTENCIA!

Nunca quite ni intente ajustar la válvula de seguridad. Mantenga la válvula de seguridad libre de pintura, y otras acumulaciones.

▲ ¡ADVERTENCIA! Drene el líquido del tanque diariamente

13. Los tanques se oxidan debido a la acumulación de humedad, lo que los debilita. Asegúrese de vaciarlos

Tanque regularmente e inspecciónelo periódicamente para detectar condiciones inseguras, como formación de óxido, y corrosión.

14. El aire en movimiento rápido levantará polvo y residuos, que pueden ser dañinos. Libere el aire lentamente al drenar la humedad despresurizando el sistema del compresor.

PRECAUCIONES DE PULVERIZACIÓN

▲ ¡ADVERTENCIA!

No rocíe materiales inflamables cerca de llamas abiertas o cerca de fuentes de ignición.

incluida la unidad compresora.

15. No fume mientras rocía pintura, insecticidas u otros materiales inflamables.

sustancias

16. Utilice una mascarilla o respirador al rociar y rocíe en un área bien ventilada.

para prevenir riesgos de salud e incendios.

17. No rocíe pintura ni otros materiales de pulverización directamente sobre el compresor.

Coloque el compresor lo más lejos posible del área de pulverización para minimizar

la acumulación de exceso de spray en el compresor.

18. Al rociar o limpiar con solventes o productos químicos tóxicos, siga las

instrucciones proporcionadas por el fabricante del producto químico.

ASAMBLEA

CONJUNTO DE RUEDAS

Los diferentes accesorios del producto son diferentes, divididos principalmente en ruedas y pies.

Almohadillas de espuma. Por favor, compruebe el paquete de accesorios que lo acompaña antes de la instalación y

Instale las ruedas y las almohadillas de los pies correspondientes de acuerdo con el siguiente diagrama.

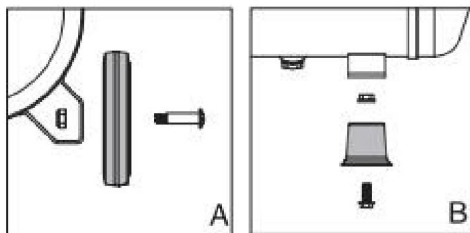

DATOS TÉCNICOS PRINCIPALES

Modelo	Laboral Voltaje	Calificado fuerza	Calificado actual	Presión Rango	Aire desplazamiento	VELOCIDAD
FB750D0- siglo XIX	220-240 /50 Hz	1.0HP	3.2A	6-8 bares	2.0CFM@ 90 psi	2800RPM

FB750D0-10C30	220-240 /50 Hz	1.0HP	3.5A	6-8 bares	2.0CFM@ 90 psi	2800RPM
FB1500D0-10C40	220-240 /50 Hz	2.0HP	7.5A	6-8 bares	5.3 pies cúbicos por minuto a 90 psi	1400 RPM
FB1500D0-10C60	220-240 /50 Hz	2.0HP	7.5A	6-8 bares	5.3 pies cúbicos por minuto a 90 psi	1400 RPM
FB1500D0-20C80	220-240 /50 Hz	4.0HP	15,0 A	6-8 bares	10.6 pies cúbicos por minuto a 90 psi	1400 RPM

Modelo	Laboral Voltaje	Calificado fuerza	Calificado actual	Presión Rango	Aire desplazamiento	VELOCIDAD
FB750D0-siglo XIX	120V/60Hz 1.0HP	6.5A		90-120 Psi	2.2 pies cúbicos por minuto a 90 psi	3450RPM
FB750D0-10C30	120V/60Hz 1.0HP	6.5A		90-120 Psi	2.2 pies cúbicos por minuto a 90 psi	3450RPM
FB1500D0-10C40	120V/60Hz 2.0HP	13.5A		95-125 Psi	5.3 pies cúbicos por minuto a 90 psi	1700 RPM
FB1500D0-10C60	120V/60Hz 2.0HP	13.5A		95-125 Psi	5.3 pies cúbicos por minuto a 90 psi	1700 RPM
FB1500D0-20C80	220 V/60 Hz, 4,0 HP	15,0 A		95-125 Psi	10.6 pies cúbicos por minuto a 90 psi	1700 RPM

Diagrama esquemático eléctrico

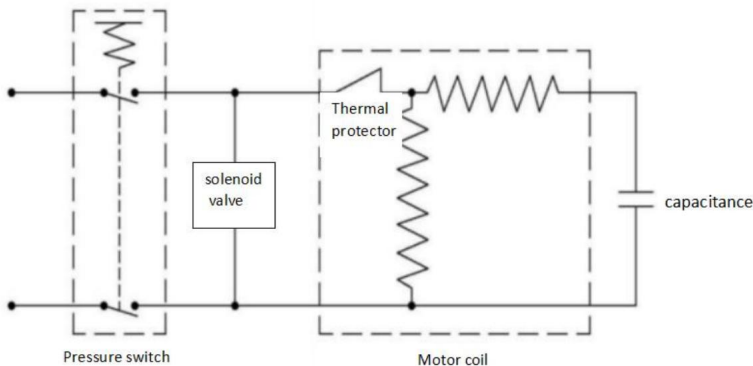

Instalar

Posición

Es muy importante instalar el compresor en un lugar limpio y bien ventilado.

El espacio mínimo entre el compresor y la pared es de 18 pulgadas, ya que los objetos puede obstruir el flujo de aire y la temperatura del aire circundante no debe exceder 100 ° F.

▲ ¡PRECAUCIÓN!

No coloque la entrada de aire del compresor cerca de áreas con vapor, pintura en aerosol o chorro de arena. cualquier otra fuente de contaminación. Estos residuos dañarán el motor.

INSTALACIÓN ELÉCTRICA

▲ ¡ADVERTENCIA!

Todo el cableado y las conexiones eléctricas deben ser realizadas por electricistas calificados.

La instalación debe cumplir con las regulaciones locales y las regulaciones eléctricas nacionales.

▲ ¡PRECAUCIÓN!



Nunca utilice un cable de extensión con este producto. Utilice una manguera de aire adicional. En lugar de un cable de extensión para evitar la pérdida de potencia y el motor permanente. daño, El uso de un cable de extensión anula la garantía.

▲ ¡PELIGRO!



El uso inadecuado del enchufe de conexión a tierra puede provocar un posible riesgo de descarga eléctrica. ¡choque!

▲ ¡PELIGRO!

¡No utilice un adaptador de conexión a tierra con este producto!

1. Si es necesario reparar o reemplazar el cable o el enchufe, no conecte la toma de tierra.

cable a cualquier terminal de hoja plana. El cable con aislamiento que tiene una superficie externa

La superficie que es verde (con o sin rayas amarillas) es el cable de tierra.

▲ ¡ADVERTENCIA!

Nunca conecte el cable verde (o verde y amarillo) a un terminal activo.

2. Consulte con un electricista o técnico calificado si las instrucciones de conexión a tierra no están incluidas. completamente entendido, o si tiene dudas sobre si el producto está correctamente conectado a tierra.

No modifique el enchufe provisto; si no encaja en el tomacorriente, solicite a un profesional que instale un tomacorriente adecuado.

electricista calificado

▲ ¡ADVERTENCIA!

Los códigos de cableado eléctrico locales difieren de una zona a otra. Cableado de origen, enchufe y

El protector debe tener una clasificación nominal al menos para el amperaje y el voltaje indicados en

placa de identificación del motor y cumplir con todos los códigos eléctricos para este mínimo.

Utilice un fusible de acción lenta o un disyuntor.

OPERACIÓN

Interruptor de presión : interruptor automático/apagado: en la posición AUTOMÁTICO, el compresor se apaga.

automáticamente cuando la presión del tanque alcanza la presión máxima preestablecida.

Posición OFF (APAGADO). El compresor no funcionará. Este interruptor debe estar en OFF (APAGADO).

Posición al conectar o desconectar el cable de alimentación de la toma eléctrica

o al cambiar herramientas neumáticas.

Regulador: el regulador controla la cantidad de presión de aire liberada en la manguera.

salida.

Válvula de seguridad: esta válvula libera aire automáticamente si la presión del tanque excede

el máximo preestablecido.

Tubo de descarga: este tubo transporta aire comprimido desde la bomba hasta la válvula de retención.

Válvula. Este tubo se calienta mucho durante el uso. Para evitar el riesgo de quemaduras graves, nunca toque el

tubo de descarga.

Válvula de retención: válvula unidireccional que permite que el aire ingrese al tanque, pero evita que entre aire.

el tanque fluya de regreso a la bomba del compresor.

Mango: diseñado para mover el compresor. ▲ ¡ADVERTENCIA!

Nunca utilice el mango de las unidades con ruedas para levantar la unidad completamente del suelo.

Grifo de drenaje: esta válvula se encuentra en la parte inferior del tanque. Use esta válvula para

Drene la humedad del tanque diariamente para reducir el riesgo de corrosión.

Reduzca la presión del tanque por debajo de 10 psi y luego drene la humedad del tanque diariamente para

Evite la corrosión del tanque. Drene la humedad del tanque abriendo la llave de drenaje.

Ubicado debajo del tanque.

LUBRICACIÓN

Este es un producto sin aceite y NO requiere lubricación para funcionar.

PROCEDIMIENTO DE RODAJE

▲ ¡PRECAUCIÓN!

No conecte el mandril de aire ni ninguna otra herramienta al extremo abierto de la manguera hasta que se haya realizado la puesta en marcha.

Completado y controles de unidad ok.

IMPORTANTE: No opere el compresor antes de leer las instrucciones o podría dañarlo.

Puede resultar.

1. Gire el regulador completamente en el sentido de las agujas del reloj para abrir el flujo de aire.
2. Gire el interruptor a la posición OFF (APAGADO) y enchufe la alimentación cable.

3. Gire el interruptor a la posición AUTOMÁTICO y haga funcionar la unidad durante 30 minutos para que las piezas de la bomba se adapten al funcionamiento.

4. Gire completamente la perilla del regulador.

en sentido antihorario. El compresor se acumulará en

Presión máxima preestablecida y apagado.

5. Gire la perilla del regulador en el sentido de las agujas del reloj para que salga aire.

purga. El compresor se reiniciará a una velocidad preestablecida.

presión.

6. Gire la perilla del regulador en sentido antihorario para cerrar.

Apague el aire y gire el interruptor a la posición de apagado.

7. Coloque un mandril u otra herramienta en el extremo abierto de la manguera. Encienda el regulador.

Posición AUTO, el compresor bombea aire al tanque. Se apaga automáticamente.

Cuando la unidad alcanza su presión máxima preestablecida, en la posición OFF (APAGADO), la presión

El interruptor no puede funcionar y el compresor no funciona. Asegúrese de que el interruptor esté en la posición

Posición OFF: conectando al desconectar el cable de alimentación del tomacorriente.



Figura 4

RUIDO EN AIRE COMPRIMIDO

La humedad en el aire comprimido se formará en gotitas a medida que sale del aire.

Bomba del compresor. Cuando la humedad es alta o cuando un compresor está en funcionamiento continuo

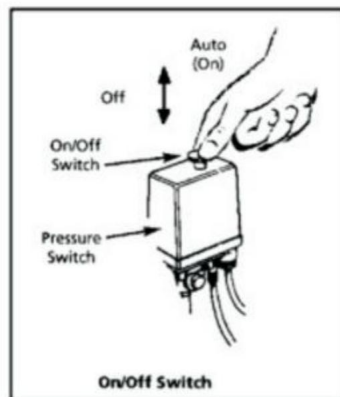
Si se utiliza durante un período prolongado, esta humedad se acumulará en el tanque.

utilizando una pistola rociadora de pintura o una pistola de chorro de arena. Esta agua será transportada desde el tanque a través de la manguera y fuera de la pistola en forma de gotas mezcladas con el material de pulverización.

IMPORTANTE: Esta condensación provocará manchas de agua en el trabajo de pintura, especialmente al pulverizar pinturas que no sean a base de agua. Si se utiliza chorro de arena, provocará arena en la carcasa y obstruye la pistola, volviéndola ineficaz. Un filtro en la línea de aire (MP3105), ubicado lo más cerca posible de la pistola, ayudará a eliminar esta humedad.

VÁLVULA DE SEGURIDAD

▲ ¡ADVERTENCIA!

No retire ni intente ajustar el seguro.

¡Válvula! Esta válvula debe revisarse bajo

Presione ocasionalmente tirando del anillo.

mano. Si hay fugas de aire después de soltar el anillo, o la válvula está atascada y no se puede accionar

anillo, DEBE ser reemplazado.

PERILLA REGULADORA (figura 5)

1. Esta perilla controla la presión del aire a un

herramienta neumática o pistola pulverizadora de pintura.

2. Gire en el sentido de las agujas del reloj para aumentar la presión del aire en

Salida. Cuando se alcanza la presión deseada, bloquear con tuercas.

3. Para bajar la presión de aire en la salida, girando en sentido antihorario.

4. Gire completamente en sentido antihorario para cerrar completamente el flujo de aire y luego presione la perilla abajo.

MANÓMETRO DE PRESIÓN DEL TANQUE

El medidor muestra presión en el tanque, lo que indica que el compresor está generando presión correctamente.

MANTENIMIENTO

▲ ¡ADVERTENCIA!



Desconecte la fuente de alimentación y luego libere toda la presión del sistema. antes de intentar instalar, reparar, reubicar o realizar cualquier mantenimiento.

Revise el compresor con frecuencia para detectar cualquier problema visible y siga el mantenimiento. procedimientos cada vez que se utiliza el compresor.

1. Tire del anillo de la válvula de seguridad y deje que vuelva a su posición normal.

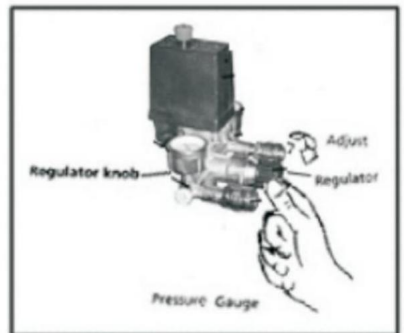

Figure 5:

▲ ¡ADVERTENCIA!

La válvula de seguridad debe reemplazarse si no puede activarse o pierde aire después de colocar el anillo liberado.

2. Apague el compresor y libere la presión del sistema. Drene la humedad del sistema. tanque abriendo el grifo de drenaje debajo del tanque.

3. Limpie el polvo y la suciedad del motor, el tanque, las líneas de aire y las aletas de enfriamiento de la bomba mientras El compresor todavía está apagado.

IMPORTANTE: Coloque el dispositivo lejos del área de pulverización, ya que la manguera puede evitar que la pulverización excesiva obstruya el filtro.

LUBRICACIÓN

Este es un compresor sin aceite que no requiere lubricación. ▲ ¡PRECAUCIÓN!

Este compresor está equipado con un protector de sobrecarga térmica de reinicio automático. que apagará el motor si se sobrecalienta,

Si el protector de sobrecarga térmica apaga el motor con frecuencia, busque lo siguiente causas.

1. Bajo voltaje.
2. Filtro de aire obstruido.
3. Falta de ventilación adecuada.

▲ ¡PRECAUCIÓN!

Si se activa el protector de sobrecarga térmica, se debe dejar que el motor se enfríe.

Apague el motor antes de arrancar. El motor se reiniciará automáticamente sin previo aviso si se deja en la toma de corriente y la unidad está encendida.

Almacenamiento

1. Cuando no esté en uso, guarde las mangueras y el compresor en un lugar fresco y seco.
2. Humedad en el tanque de drenaje.
3. Desconecte la manguera y cuelgue el extremo abierto hacia abajo para permitir que el agua se drene.

CUADRO DE SOLUCIÓN DE PROBLEMAS

Síntoma	Posible(s) causa(s)	Acción correctiva
El compresor	1. No hay electricidad	1. ¿Está enchufado? Compruebe si hay

<p>No puede correr</p>	<p>2. Fusible marrón</p> <p>3. Disyuntor desconectado</p> <p>4. Sobrecarga térmica abierta circuito</p> <p>5. El presostato es roto</p>	<p>Fusibles/disyuntores o motor sobrecarga</p> <p>2. Reemplace el fusible quemado</p> <p>3. Restablecer y determinar la causa del problema</p> <p>4. Después de que el motor se enfríe, se reiniciará</p> <p>5. Reemplazo</p>
<p>Síntoma</p>	<p>Posible(s) causa(s)</p>	<p>Acción correctiva</p>
<p>El motor zumba pero no puede operar o corre despacio</p>	<p>1. Válvula de retención defectuosa o No cargado</p> <p>2. Mal contacto y circuito bajo. Voltaje 3. Cortocircuito en el bobinado del motor. o circuito abierto</p>	<p>1. Reemplazo o reparación</p> <p>2. Verifique la conexión. Si está utilizando un enchufe de extensión, límpielo y Compruebe el circuito con un voltímetro</p> <p>3. Reemplace el motor</p> <p>Peligro: No desmonte el motor. válvula de retención cuando hay aire en el tanque de combustible; tanque de liberación de aire</p>
<p>Ten cuidado cuando La mecha se quema fuera/el circuito disparos del disyuntor ¡repetidamente! ¡no! utilizar extensión cuerdas con esto producto</p>	<p>1. Tamaño de fusible incorrecto, circuito sobrecarga</p> <p>2. Válvula de retención defectuosa o No cargado</p>	<p>1. Compruebe si el fusible es correcto y Utilice un fusible de retardo. Desconecte otros aparatos eléctricos de la circuito o hacer funcionar el compresor en su propio circuito derivado</p> <p>2. No desmonte el cheque. válvula cuando hay aire en el combustible tanque durante el reemplazo o reparación; Tanque de liberación de aire</p>
<p>Sobrecarga térmica protector pierde repetidamente fuerza</p>	<p>1. Bajo voltaje</p> <p>2. Filtro de aire obstruido</p> <p>3. Falta de una adecuada ventilación/temperatura ambiente demasiado alto</p> <p>4. Compruebe el mal funcionamiento de la válvula</p> <p>5. Fallaron las válvulas del compresor</p>	<p>1. Eliminar el cable de extensión, comprobar con voltímetro</p> <p>2. Limpie el filtro (ver Mantenimiento) sección)</p> <p>3. Mueva el compresor al pozo Área ventilada</p> <p>4. Reemplazar</p>

		5. Reemplace el conjunto de válvulas
Sonido de golpes, ruido, excesivo vibración	<p>1. Pernos sueltos y desiguales</p> <p><small>Tanque de combustible</small></p> <p>2. Cojinetes defectuosos en Ejes excéntricos o de motor</p> <p>3. Cilindros desgastados o rayados o anillos de pistón</p>	<p>1. Apriete los pernos de la caja de juntas a un Posición horizontal</p> <p>2. Reemplazo</p> <p>3. Reemplazar o reparar según sea necesario</p>
Solución de problemas Gráfico (Continuación) Síntoma	Posible(s) causa(s)	Acción correctiva
El tanque de aceite caídas de presión Cuando el El compresor es Apagado	<p>1. Grifo de drenaje suelto</p> <p>2. Compruebe si hay fugas en la válvula</p> <p>3. Conexión suelta de interruptor o regulador de presión</p>	<p>1. Apretar</p> <p>2. Desmontar la válvula de retención ensamblarlo, limpiarlo o reemplazarlo</p> <p>3. Revise todas las conexiones con jabón. y solución acuosa y apretar ellos fuertemente</p>
El continuo funcionamiento del compresor resulta en una volumen de descarga por debajo de lo normal/bajo descargar presión	<p>1. Uso excesivo de aire y compresor demasiado pequeño</p> <p>2. El filtro de admisión está bloqueado.</p> <p>3. Fuga en la tubería (en la máquina o en el exterior sistemas)</p> <p>4. Válvula de entrada dañada</p> <p>5. Desgaste de los anillos del pistón</p>	<p>1. Reducir el uso o la compra a través de un mayor suministro de aire (SCFM)</p> <p>2. Limpieza o sustitución</p> <p>3. Si es necesario, sustituya la fuga. partes o apretarlas</p> <p>4. Reemplace la válvula del compresor</p> <p>5. Reemplace el pistón y el cilindro.</p>
Excesivo humedad en descarga de aire	<p>1. Exceso de agua en el tanque</p> <p>2. Alta humedad</p>	<p>1. Tanque de drenaje</p> <p>2. Trasládese a una zona con menos humedad: <small>Utilice un filtro de línea de aire</small></p>
El compresor funciona continuamente y válvula de seguridad abre como la presión aumenta	<p>1. Presostato defectuoso</p> <p>2. Válvula de seguridad defectuosa</p>	<p>1. Reemplace el interruptor</p> <p>2. Reemplace la válvula de seguridad con pieza de repuesto genuina</p>
Arranque excesivo Condensación excesiva en		Drene con más frecuencia

y (inicio automático) parada	tanque	
El descargador en La presión El interruptor tiene fugas aire	Válvula de retención atascada en posición abierta posición	Quitar y reemplazar la válvula de retención

Eliminación correcta



Este producto está sujeto a las disposiciones de la Directiva europea 2012/19/UE.

El símbolo que muestra un contenedor de basura tachado indica que el



Este producto requiere la recogida selectiva de residuos en la Unión Europea.

se aplica al producto y a todos los accesorios marcados con este símbolo. Productos marcados como tales no pueden desecharse con la basura doméstica normal, sino que deben llevarse a un punto de recogida para reciclar aparatos eléctricos y electrónicos.

Fabricante: Shanghaimuxinmuyeyouxiangongsi

Dirección: Shuangchenglu 803nong11hao1602A-1609shi, baoshanqu, shanghai 200000 MN.

Importado a Australia: SIHAO PTY LTD. 1 ROKEVA STREETEASTWOOD NSW 2122 Australia

Importado a EE. UU.: Sanven Technology Ltd. Suite 250, 9166 Anaheim Place, Rancho Cucamonga, CA 91730

REPRESENTANTE	DEL REINO UNIDO
---------------	-----------------

YH CONSULTING LIMITADA.

C/O YH Consulting Limited Oficina 147,
Centurion House, London Road,
Staines-upon-Thames, Surrey, TW18 4AX

REPRESENTANTE	CE
---------------	----

E-CrossStu GmbH

Mainzer Landstr.69, 60329 Fráncfort del Meno.

VEVOR[®]

TOUGH TOOLS, HALF PRICE

Soporte técnico y certificado de garantía
electrónica www.vevor.com/support

VEVOR®

TOUGH TOOLS, HALF PRICE

Wsparcie techniczne i certyfikat gwarancji elektronicznej www.vevor.com/support

SPRĘŻARKA POWIETRZA POZIOMA

MODELFB750D0-10C18/FB750D0-10C30

FB1500D0-10C40/FB1500D0-10C60/FB1500D0-20C80

Nadal staramy się oferować Państwu narzędzia w konkurencyjnych cenach.

„Oszczędź połowę”, „Połowa ceny” lub inne podobne wyrażenia używane przez nas stanowią jedynie szacunkowe oszczędności, jakie możesz uzyskać, kupując u nas określone narzędzia w porównaniu z głównymi markami i niekoniecznie oznaczają one objęcie wszystkich kategorii narzędzi oferowanych przez nas. Uprzejmie przypominamy, aby dokładnie sprawdzić, czy składając u nas zamówienie faktycznie oszczędzasz połowę w porównaniu z głównymi markami.

VEVOR[®]

TOUGH TOOLS, HALF PRICE

POWIETRZE POZIOME
KOMPRESOR

Zdjęcia przedstawiające wygląd (różne modele mogą różnić się wyglądem, prosimy zapoznać się z rzeczywistym produktem lub informacjami na stronie internetowej, aby uzyskać dokładne informacje)



High flow
supply



Oil-free



Low noise



Low
vibration



Low temper-
ature rise



high
pressure



High speed
silenced motor



Four
protection

POTRZEBUJESZ POMOCY? SKONTAKTUJ SIĘ Z NAMI!

Masz pytania dotyczące produktu? Potrzebujesz wsparcia technicznego? Skontaktuj się z nami:

Wsparcie techniczne i certyfikat gwarancji elektronicznej
www.vevor.com/support

To jest oryginalna instrukcja, przed użyciem należy uważnie przeczytać wszystkie instrukcje. VEVOR zastrzega sobie jasną interpretację naszej instrukcji obsługi. Wygląd produktu będzie zależał od produktu, który otrzymałeś. Prosimy o wybaczenie, że nie poinformujemy Cię ponownie, jeśli w naszym produkcie pojawią się jakiegokolwiek aktualizacje technologiczne lub oprogramowania.

INSTRUKCJE

Przedmowa

Przed wszystkim chcielibyśmy wyrazić nasze najszczerze podziękowania naszym klientom, którzy zakupili nasz sprzęt. Niniejsza instrukcja jest przeznaczona dla obsługi klienta w celu lepszego dostosowania Napisane przy użyciu tego sprzętu. Mamy nadzieję, że produkty i usługi firmy przyniosą ty kanał uprzejmość.

Ważne przypomnienie

Ze względów bezpieczeństwa przed montażem i użytkowaniem takich produktów należy najpierw: przeczytaj tę instrukcję, aby uzyskać szczegółowe informacje na temat unikalnej obsługi, zastosowania i możliwych problemy tego sprzętu.

Opisać

Kompresor bezolejowy przeznaczony jest specjalnie dla użytkowników samoobsługowych w różnych gospodarstwa domowego i samochodowego. Kompresory te zapewniają moc dla pistolety natryskowe, klucze udarowe i inne narzędzia. Urządzenia te mogą działać bez olej. Sprężone powietrze z urządzenia będzie zawierało wilgoć. Jeśli aplikacja wymaga suchego powietrza, należy zainstalować filtr wody lub osuszacz powietrza.

Znaki bezpieczeństwa

W niniejszej instrukcji obsługi oraz na maszynie znajdują się symbole bezpieczeństwa i słowa ostrzegawcze. służą do przekazywania ważnych informacji dotyczących bezpieczeństwa. Ta sekcja pomoże Ci poszerzyć swoje zrozumienie symboli bezpieczeństwa i ostrzeżeń.

NIEBEZPIECZEŃSTWO!

Ostrzeżenie o niebezpieczeństwie Sytuacje awaryjne, jeśli się ich nie uniknie, mogą prowadzić do śmierci lub poważny uraz.

OSTRZEŻENIE!

Wskaźnik ostrzegawczy Potencjalnie niebezpieczna sytuacja, jeśli nie zostanie uniknięta, może doprowadzić do śmierć lub poważne obrażenia.

UWAGA!

Ostrożność oznacza niebezpieczną sytuację, która, jeśli się jej nie uniknie, MOŻE skutkować niewielkimi obrażeniami. lub umiarkowany uraz.

NATURALNE!

Ogłoszenie zawiera ważne informacje, których nieprzestrzeganie MOŻE spowodować uszkodzenie sprzętu.

Rozpruwanie

Po rozpakowaniu urządzenia należy dokładnie sprawdzić, czy nie wystąpiły jakieś uszkodzenia. podczas transportu. Upewnij się, że dokręcisz elementy mocujące, śruby itp. przed włożeniem jednostki do praca.

OSTRZEŻENIE!

Nie używaj urządzenia, jeśli zostało uszkodzone podczas transportu. Obsługa lub użytkowanie. Uszkodzenie może spowodować wybuch i spowodować obrażenia ciała lub uszkodzenie mienia.

NIEBEZPIECZEŃSTWO!

Ostrzeżenie dotyczące powietrza nadającego się do oddychania

Kompresor ten nie jest wyposażony w urządzenie i nie powinien być używany „jak powietrze do ” dostarczać oddychania o wysokiej jakości.

W przypadku każdego zastosowania powietrza przeznaczonego do spożycia przez ludzi sprężarka powietrza będzie musiała wyposażony w odpowiedni sprzęt bezpieczeństwa i alarmu. Ten dodatkowy niezbędny jest sprzęt do prawidłowego filtrowania i oczyszczania powietrza, aby spełnić minimalne wymagania specyfikacje dotyczące oddychania klasy D, zgodnie z opisem w dokumencie Compressed Gas Specyfikacja Stowarzyszenia Towarów G7.1-1966.OSHA 29 CFR 1910.134. i/lub Kanadyjskie Stowarzyszenia Normalizacyjne (CSA)

OGÓLNE INFORMACJE DOTYCZĄCE BEZPIECZEŃSTWA

Ze względu na zastosowanie sprężarek powietrza i innych podzespołów (pompa rozpylająca materiał) pistolety, filtry, smarownice, węże itp.), które tworzą układ pompujący wysokociśnieniowo, Należy zawsze przestrzegać następujących środków bezpieczeństwa:

1. Uważnie przeczytaj wszystkie instrukcje dołączone do tego produktu, aby dokładnie się z nim zapoznać. samodzielnie kontrolować i prawidłowo używać sprzętu.
2. Przestrzegaj wszystkich lokalnych przepisów dotyczących elektryczności i bezpieczeństwa, a także krajowych Kodeks elektryczny (NEC) i ustawa o bezpieczeństwie i higienie pracy (OSHA) w Stany Zjednoczone.
3. Tylko osoby zaznajomione z zasadami bezpieczeństwa mogą obsługiwać sprężarkę.
4. Nie wpuszczaj gości i nigdy nie pozwalaj dzieciom wchodzić na teren pracy.

5. Podczas obsługi pomp lub urządzeń należy nosić okulary ochronne i stosować środki ochrony słuchu. ochrona.
6. Nie wolno stać ani używać pompy lub urządzenia jako uchwytu.
7. Przed każdym użyciem należy sprawdzić układ sprężonego powietrza i elementy elektryczne. pod kątem oznak uszkodzenia, pogorszenia, osłabienia lub przecieku. Napraw lub wymień wadliwe przedmioty przed użyciem.
8. Regularnie sprawdzaj, czy wszystkie elementy mocujące są dobrze dokręcone.

OSTRZEŻENIE!

Urządzenia i przyrządy sterujące mogą generować łuki elektryczne, zapalając gazy palne lub opary. Nie należy obsługiwać ani naprawiać w pobliżu gazów lub oparów łatwopalnych. Zabrania się przechowywania łatwopalnych cieczy i gazów w pobliżu sprężarki.



UWAGA!

Nawet jeśli urządzenie zatrzyma się, elementy sprężarki mogą być nadal gorące.

9. Trzymaj palce z dala od pracującego kompresora, ponieważ szybkie i Przegrzanie podzespołów może spowodować obrażenia ciała i/lub oparzenia.
10. Jeżeli urządzenie zacznie nieprawidłowo wibrować, należy zatrzymać silnik. i natychmiast sprawdzić przyczynę. Wibracje są zazwyczaj ostrzeżeniem o awarii. Aby ograniczyć ryzyko pożaru, zewnętrzna powierzchnia silnika powinna być wolna od oleju, rozpuszczalników lub nadmiernej ilości smaru.

NIEBEZPIECZEŃSTWO!



Nie próbuj naprawiać ani modyfikować zbiornika paliwa! Spawanie, wiercenie lub jakiegokolwiek inne modyfikacje mogą osłabić zbiornik, co może doprowadzić do jego pęknięcia lub uszkodzenia spowodowane wybuchem. Należy wymienić zużyte lub uszkodzone zbiorniki paliwa.

OSTRZEŻENIE!

Nigdy nie wyjmuj ani nie próbuj regulować zaworu bezpieczeństwa. Utrzymuj zawór bezpieczeństwa wolny od farby i inne akumulacje.

OSTRZEŻENIE! Codziennie opróżniaj zbiornik z płynu

13. Zbiorniki rdzewieją od wilgoci, która osłabia zbiornik. Upewnij się, że opróżnisz zbiornik regularnie czyść zbiornik i okresowo sprawdzaj, czy nie występują w nim niebezpieczne warunki, takie jak rdza i korozji.
14. Szybko poruszające się powietrze wzniesi kurz i zanieczyszczenia, co może być szkodliwe. Wypuść powietrze powoli, usuwając wilgoć i obniżając ciśnienie w układzie sprężarki.

ŚRODKI OSTROŻNOŚCI PODCZAS ROZPYLANIA

OSTRZEŻENIE!

Nie rozpylać materiałów łatwopalnych w pobliżu otwartego ognia lub źródeł zapłonu.

w tym agregat sprężarkowy.

15. Nie pal podczas rozpylania farby, środków owadobójczych lub innych materiałów łatwopalnych. substancje.

16. Podczas rozpylania należy używać maski na twarz/respiratora i rozpylać w dobrze wentylowanym pomieszczeniu. w celu zapobiegania zagrożeniom dla zdrowia i pożarom.

17. Nie rozpylaj farby ani innych materiałów natryskowych bezpośrednio na sprężarkę.

Aby zminimalizować ryzyko, należy umieścić sprężarkę jak najdalej od miejsca natryskiwania. gromadzenie się nadmiernej ilości rozprysku na sprężarce.

18. Podczas rozpylania lub czyszczenia rozpuszczalnikami lub toksycznymi środkami chemicznymi należy postępować zgodnie z instrukcje dostarczone przez producenta środka chemicznego.

MONTAŻ

MONTAŻ KOŁA

Akcesoria do różnych produktów są różne, dzielą się głównie na koła i stopy.

podkładki. Przed instalacją należy sprawdzić dołączone akcesoria i

zamontuj odpowiednie koła i podkładki zgodnie z poniższym schematem.

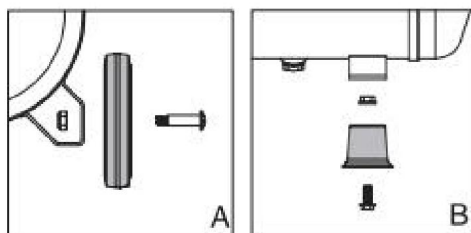

GŁÓWNE DANE TECHNICZNE

Model	Pracujący woltaż	Oceniony moc	Oceniony aktualny	Ciśnienie Zakres	Powłoka przemieszczenie	PRĘDKOŚĆ
FB750D0- 10C18	220-240 /50Hz	1,0 KM	3,2A	6-8 barów	2,0CFM@ 90 psi	2800 obr./min

FB750D0-10C30	220-240 /50Hz	1,0 KM	3,5A	6-8 barów	2,0CFM@ 90 psi	2800 obr./min
FB1500D0-10C40	220-240 /50Hz	2,0 KM	7,5A	6-8 barów	5,3 CFM@ 90 psi	1400 obr./min
FB1500D0-10C60	220-240 /50Hz	2,0 KM	7,5A	6-8 barów	5,3 CFM@ 90 psi	1400 obr./min
FB1500D0-20C80	220-240 /50Hz	4,0 KM	15,0 A	6-8 barów	10,6 stóp sześciennych na minutę@ 90 psi	1400 obr./min

Model	Pracujący woltaż	Oceniony moc	Oceniony aktualny	Ciśnienie Zakres	Prędkość przemieszczenie	PRĘDKOŚĆ
FB750D0-10C18	120 V/60 Hz	1,0 KM	6,5 A	90-120 Psi	2,2CFM@ 90 psi	3450 obr./min
FB750D0-10C30	120 V/60 Hz	1,0 KM	6,5 A	90-120 Psi	2,2CFM@ 90 psi	3450 obr./min
FB1500D0-10C40	120 V/60 Hz	2,0 KM	13,5 A	95-125 Psi	5,3 CFM@ 90 psi	1700 obr./min
FB1500D0-10C60	120 V/60 Hz	2,0 KM	13,5 A	95-125 Psi	5,3 CFM@ 90 psi	1700 obr./min
FB1500D0-20C80	220 V/60 Hz	4,0 KM	15,0 A	95-125 Psi	10,6 stóp sześciennych na minutę@ 90 psi	1700 obr./min

Schemat elektryczny

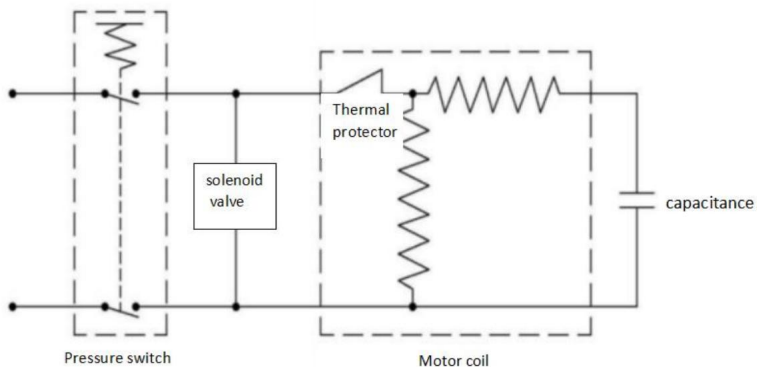

Zainstalować

Pozycja

Bardzo ważne jest, aby sprężarkę zamontować w czystym i dobrze wentylowanym miejscu.

Minimalny odstęp między sprężarką a ścianą wynosi 18 cali, ponieważ przedmioty

może utrudniać przepływ powietrza, a temperatura otaczającego powietrza nie powinna przekraczać

100 ° F.

UWAGA!

Nie umieszczaj wlotu powietrza sprężarki w pobliżu miejsc narażonych na działanie pary, farby w sprayu lub piaskowania.

jakiegokolwiek inne źródło zanieczyszczeń. Tego typu zanieczyszczenia mogą uszkodzić silnik.

INSTALACJA ELEKTRYCZNA

OSTRZEŻENIE!

Wszelkie prace związane z okablowaniem i połączeniami elektrycznymi powinny być wykonywane przez wykwalifikowanych elektryków.

Instalacja musi być zgodna z lokalnymi przepisami i krajowymi regulacjami dotyczącymi instalacji elektrycznych.

UWAGA!



Nigdy nie używaj przedłużacza z tym produktem. Używaj dodatkowego węża powietrznego. zamiast przedłużacza, aby uniknąć utraty mocy i trwałego uszkodzenia silnika uszkodzenia. Stosowanie przedłużacza powoduje unieważnienie gwarancji.

NIEBEZPIECZEŃSTWO!



Niewłaściwe użycie wtyczki uziemiającej może spowodować potencjalne ryzyko porażenia prądem. zaszokować!

NIEBEZPIECZEŃSTWO!

Nie należy używać adaptera uziemiającego z tym produktem!

1. Jeżeli konieczna jest naprawa lub wymiana przewodu lub wtyczki, nie należy podłączać uziemienia.

przewód do dowolnego płaskiego zacisku. Przewód z izolacją mającą zewnętrzną

powierzchnia w kolorze zielonym (z żółtymi paskami lub bez) to przewód uziemiający.

OSTRZEŻENIE!

Nigdy nie podłączaj zielonego (lub zielono-żółtego) przewodu do zacisku pod napięciem.

2. Jeśli instrukcje dotyczące uziemienia nie są prawidłowe, skonsultuj się z wykwalifikowanym elektrykiem lub serwisantem.

w pełni zrozumiałe lub w razie wątpliwości, czy produkt jest prawidłowo uziemiony.

Nie modyfikuj dostarczonej wtyczki; jeśli nie pasuje ona do gniazdka, zleć montaż odpowiedniego gniazdka specjalście. wykwalifikowany elektryk.

OSTRZEŻENIE!

Lokalne przepisy dotyczące okablowania elektrycznego różnią się w zależności od obszaru. Okablowanie źródłowe, wtyczka i zabezpieczenie musi być co najmniej przystosowane do natężenia prądu i napięcia wskazanego na tabliczka znamionowa silnika i spełnia wszystkie normy elektryczne dotyczące tego minimum. Stosuj bezpiecznik zwłoczny lub wyłącznik automatyczny.

DZIAŁANIE

Wyłącznik ciśnieniowy -Auto/Wył.-W pozycji AUTO sprężarka wyłącza się automatycznie, gdy ciśnienie w zbiorniku osiągnie maksymalne ustawione ciśnienie. W pozycja WYŁ. Kompresor nie będzie działał. Ten przełącznik powinien być w pozycji WYŁ. pozycja podczas podłączania lub odłączania przewodu zasilającego od gniazdka elektrycznego lub przy wymianie narzędzi pneumatycznych.

Regulator – regulator kontroluje ilość ciśnienia powietrza uwalnianego z węża wylot.

Zawór bezpieczeństwa – zawór ten automatycznie uwalnia powietrze, jeżeli ciśnienie w zbiorniku przekroczy ustawione maksimum.

Rura wylotowa – rura ta transportuje sprężone powietrze z pompy do zaworu zwrotnego.

zawór. Ta rura staje się bardzo gorąca podczas użytkowania. Aby uniknąć ryzyka poważnych oparzeń, nigdy nie dotykaj rurki wylotowej.

Zawór zwrotny – zawór jednokierunkowy, który umożliwia przedostanie się powietrza do zbiornika, ale zapobiega jego przedostaniu się do środka. zapobiega cofaniu się cieczy ze zbiornika do pompy sprężarki.

Uchwyt przeznaczony do przenoszenia sprężarki. **OSTRZEŻENIE!**

Nigdy nie używaj uchwytu w przypadku jednostek z kółkami do całkowitego uniesienia jednostki nad podłoże.

Zawór spustowy Petcock-Ten zawór znajduje się na dnie zbiornika. Użyj tego zaworu, aby

Aby ograniczyć ryzyko korozji, należy codziennie usuwać wilgoć ze zbiornika.

Zmniejsz ciśnienie w zbiorniku poniżej 10 psi, a następnie codziennie usuwaj wilgoć ze zbiornika.

uniknąć korozji zbiornika. Odprowadzić wilgoć ze zbiornika, otwierając zawór spustowy znajduje się pod zbiornikiem.

SMAROWANIE

Jest to produkt bezolejowy i NIE WYMAGA smarowania do działania.

PROCEDURA WŁAMANIA

UWAGA!

Nie podłączaj uchwytu pneumatycznego ani innego narzędzia do otwartego końca węża, dopóki nie zostanie uruchomiony. ukończone, a kontrole jednostek są poprawne.

WAŻNE: Nie uruchamiaj sprężarki przed zapoznaniem się z instrukcją, gdyż może to spowodować jej uszkodzenie. może skutkować.

1. Obróć regulator całkowicie w kierunku zgodnym z ruchem wskazówek zegara, aby otworzyć przepływ powietrza.

2. Ustaw przełącznik w pozycji WYŁĄCZONY i podłącz zasilanie. sznur.

3. Ustaw przełącznik w pozycji AUTO i uruchom urządzenie na 30 minut na dotarcie części pompy.

4. Obróć pokrętkę regulatora do oporu przeciwnie do ruchu wskazówek zegara. Kompresor będzie się zwiększał maksymalne ustawione ciśnienie i wyłączenie.

5. Obróć pokrętkę regulatora zgodnie z ruchem wskazówek zegara, aby spowodować przepływ powietrza. odpompować. Kompresor uruchomi się ponownie przy ustawionym poziomie ciśnienie.

6. Obróć pokrętkę regulatora w kierunku przeciwnym do ruchu wskazówek zegara, aby zamknąć wyłącz antenę i ustaw przełącznik w pozycji wyłączonej.

7. Podłącz uchwyt lub inne narzędzie do otwartego końca węża. Włącz regulator. W Pozycja AUTO, kompresor pompuje powietrze do zbiornika. Wyłącza się automatycznie gdy jednostka osiągnie maksymalne ustawione ciśnienie. W pozycji WYŁ. ciśnienie przełącznik nie może działać i sprężarka nie będzie działać. Upewnij się, że przełącznik jest w Pozycja WYŁĄCZONA – podłączenie po odłączeniu przewodu zasilającego od gniazdka elektrycznego.

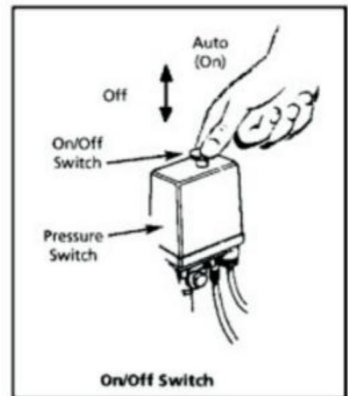

Rysunek 4

HAŁAS W SPRĘŻONYM POWIETRZU

Wilgoć w sprężonym powietrzu tworzy kropelki, gdy wydostaje się z powietrza.

pompa sprężarkowa. Gdy wilgotność jest wysoka lub gdy sprężarka pracuje w trybie ciągłym używać przez dłuższy okres czasu, wilgoć ta zbierze się w zbiorniku. Kiedy

za pomocą pistoletu natryskowego lub piaskarki. Woda ta zostanie usunięta ze zbiornika przez wąż i na zewnątrz pistoletu, jako krople zmieszane z materiałem natryskowym.

WAŻNE: Kondensacja może powodować powstawanie plam wodnych na powłoce malarskiej, zwłaszcza podczas natryskiwania farb innych niż na bazie wody. W przypadku piaskowania, spowoduje to piasek do obudowy i zatyka pistolet, czyniąc go nieskutecznym. Filtr w przewodzie powietrza (MP3105), umieszczony jak najbliżej pistoletu, pomoże wyeliminować wilgoć.

ZAWÓR BEZPIECZEŃSTWA

OSTRZEŻENIE!

Nie wolno usuwać ani próbować regulować zabezpieczenia.

zawór! Ten zawór należy sprawdzić pod

ciśnieniem od czasu do czasu, ciągnąc pierścień

zaworu. Jeśli po zwolnieniu pierścienia następuje wyciek powietrza lub zawór jest zablokowany i nie można go uruchomić pierścieniem, MUSI zostać wymieniony.

POKRĘTŁO REGULATORA (rysunek 5)

1. To pokrętło steruje ciśnieniem powietrza do

narzędzie pneumatyczne lub pistolet lakierniczy.

2. Obróć zgodnie z ruchem wskazówek zegara, aby zwiększyć ciśnienie powietrza

wylotu. Po osiągnięciużądanego ciśnienia, zablokować nakrętkami.

3. Aby obniżyć ciśnienie powietrza na wylocie, należy obrócić w kierunku przeciwnym do ruchu wskazówek zegara.

4. Obróć pokrętło całkowicie w kierunku przeciwnym do ruchu wskazówek zegara, aby całkowicie zamknąć przepływ powietrza, a następnie naciśnij pokrętło w dół.

WSKAŹNIK CIŚNIENIA W ZBIORNIKU

Manometr wskazuje ciśnienie w zbiorniku, co oznacza, że sprężarka prawidłowo wytwarza ciśnienie.

KONSERWACJA

OSTRZEŻENIE!



Odłącz źródło zasilania, a następnie usuń całe ciśnienie z układu.

przed przystąpieniem do instalacji, serwisowania, przenoszenia lub wykonywania jakichkolwiek czynności konserwacyjnych.

Często sprawdzaj sprężarkę pod kątem widocznych problemów i wykonuj czynności konserwacyjne procedury za każdym razem, gdy używany jest kompresor.

1. Pociągnij za pierścień zaworu bezpieczeństwa i pozwól mu powrócić do normalnej pozycji.

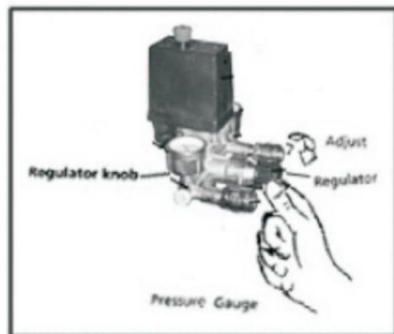

Figure 5:

OSTRZEŻENIE!

Zawór bezpieczeństwa należy wymienić, jeśli nie można go uruchomić lub po założeniu pierścienia uchodzi z niego powietrze.
wydany.

2. Wyłącz sprężarkę i usuń ciśnienie z układu. Odprowadź wilgoć z zbiornika otwierając zawór spustowy znajdujący się pod zbiornikiem.

3. Wyczyść silnik, zbiornik, przewody i żebra chłodzące pompy z kurzu i brudu.

Kompresor jest nadal WYŁĄCZONY.

WAŻNE: Ustaw urządzenie z dala od miejsca natrysku, ponieważ wąż może zapobiega zatykaniu filtra przez nadmierne rozpylanie.

SMAROWANIE

Jest to kompresor bezolejowy, nie wymagający smarowania. UWAGA!

Kompresor ten wyposażony jest w automatyczne zabezpieczenie termiczne przed przeciążeniem, który wyłączy silnik w przypadku przegrzania,

Jeśli zabezpieczenie termiczne często wyłącza silnik, należy sprawdzić, czy nie występują następujące objawy: powoduje.

1. Niskie napięcie.
2. Zapchany filtr powietrza.
3. Brak odpowiedniej wentylacji.

UWAGA!

W przypadku zadziałania zabezpieczenia termicznego należy pozwolić silnikowi ostygnąć przed uruchomieniem. Silnik automatycznie uruchomi się ponownie bez ostrzeżenia, jeśli pozostanie w gniazdku elektrycznego i włączenia urządzenia.

Składowanie

1. Gdy nie używasz węży i sprężarki, przechowuj je w chłodnym i suchym miejscu.
2. Wilgoć w zbiorniku odpływowym.
3. Odłącz wąż i zawiesz otwarty koniec skierowany w dół, aby umożliwić odpływ wody.

TABELA ROZWIĄZYWANIA PROBLEMÓW

Objaw	Możliwe przyczyny	Działanie naprawcze
Kompresor	1. Brak prądu	1. Czy jest podłączony? Sprawdź

nie może biec	<p>2. Bezpiecznik brązowy</p> <p>3. Wyłącznik obwodu bezlądny</p> <p>4. Przeciążenie termiczne otwarte okrażenie</p> <p>5. Wyłącznik ciśnieniowy jest złamany</p>	<p>bezpieczniki/wyłączniki lub silnik przeciążać</p> <p>2. Wymień przepalony bezpiecznik</p> <p>3. Zresetuj i ustal przyczynę problemu</p> <p>4. Po ostygnięciu silnika <small>zostanie ponownie uruchomiony</small></p> <p>5. Wymiana</p>
Objaw	Możliwe przyczyny	Działanie naprawcze
Silnik buczy ale nie może działać lub biegać powoli	<p>1. Zawór zwrotny uszkodzony lub nie załadowany</p> <p>2. Słaby kontakt i niski obwód napięcie</p> <p>3. Zwarcie uzwojenia silnika lub obwód otwarty</p>	<p>1. Wymiana lub naprawa</p> <p>2. Sprawdź połączenie. Jeśli używasz wtyczkę przedłużającą, wyczyść ją i sprawdź obwód woltomierzem</p> <p>3. Wymień silnik.</p> <p>Niebezpieczeństwo: Nie rozmontowuj silnika. zawór zwrotny, gdy w środku jest powietrze zbiornik paliwa; zbiornik odpowietrzający</p>
Bądź ostrożny kiedy bezpiecznik się przepalił poza/obwodem wyzwalacze wyłączników wielokrotnie! Nie użyj rozszerzenia sznury z tym produkt	<p>1. Nieprawidłowy rozmiar bezpiecznika, obwód przeciążać</p> <p>2. Zawór zwrotny uszkodzony lub nie załadowany</p>	<p>1. Sprawdź, czy bezpiecznik jest prawidłowy i użyj bezpiecznika opóźniającego. Odłącz inne urządzenia elektryczne z obwód lub obsługa sprężarki na własnym obwodzie odgałęzionym</p> <p>2. Nie rozbieraj czeku zawór, gdy w paliwie znajduje się powietrze zbiornik w trakcie wymiany lub naprawy; Zbiornik odpowietrzający</p>
Przeciążenie termiczne ochraniacz wielokrotnie przegrywa moc	<p>1. Niskie napięcie</p> <p>2. Zapchany filtr powietrza</p> <p>3. Brak właściwego wentylacja/temperatura pokojowa za wysoko</p> <p>4. Niesprawność zaworu zwrotnego</p> <p>5. Uszkodzone zawory sprężarki</p>	<p>1. Wyeliminuj przedłużacze, sprawdź woltomierzem</p> <p>2. Wyczyść filtr (patrz Konserwacja) sekcja)</p> <p>3. Przenieś sprężarkę do studni wentylowany obszar</p> <p>4. Zastąp</p>

		5. Wymień zespół zaworów
Dźwięk pukania, hałas, nadmierny wibracja	1. Luźne śruby i nierówność zbiornik paliwa 2. Wadliwe łożyska na wałki mimośrodowe lub silnikowe 3. Zużyte lub porysowane cylindry lub pierścienie tłokowe	1. Dokręć śruby skrzynki uszczelek momentem pozycja pozioma 2. Wymiana 3. W razie potrzeby wymień lub napraw
Rozwiązywanie problemów Wykres (ciąg dalszy) Objaw	Możliwe przyczyny	Działanie naprawcze
Zbiornik oleju spadki ciśnienia kiedy kompresor jest wyłączony	1. Luźny zawór spustowy 2. Sprawdź szczelność zaworu 3. Luźne połączenie wyłącznik lub regulator ciśnienia	1. Dokręcanie 2. Zdemontuj zawór zwrotny montaż, czyszczenie lub wymiana 3. Sprawdź wszystkie połączenia mydłem i roztwór wodny i dokręć ich mocno
Ciągły działanie kompresor skutkuje w objętość rozładowania poniżej normy/niski wypisać ciśnienie	1. Nadmierne zużycie powietrza i kompresor za mały 2. Filtr wlotowy jest zablokowany 3. Wyciek z rurociągu (na maszynowo lub zewnętrznie (systemy) 4. Uszkodzony zawór wlotowy 5. Zużycie pierścieni tłokowych	1. Zmniejsz zużycie lub zakup poprzez większą dostawę powietrza (SCFM) 2. Czyszczenie lub wymiana 3. W razie potrzeby wymień szczelność części lub dokręć je 4. Wymień zawór sprężarki 5. Wymień tłok i cylinder
Nadmierny wilgoć w powietrze wylotowe	1. Nadmiar wody w zbiorniku 2. Wysoka wilgotność	1. Zbiornik spustowy 2. Przenieś się do miejsca o mniejszej wilgotności: użyj filtra powietrza
Kompresor pracuje ciągle i zawór bezpieczeństwa otwiera się jako ciśnienie wzrasta	1. Wadliwy wyłącznik ciśnieniowy 2. Wadliwy zawór bezpieczeństwa	1. Wymień przełącznik 2. Wymień zawór bezpieczeństwa na oryginalną część zamienną
Nadmierne uruchamianie	Nadmierna kondensacja w	Częściej opróżniaj

i (automatyczny start) zatrzymanie	zbiornik	
Rozładowacz włączony ciśnienie przełącznik przecieka <small>powerize</small>	Zawór zwrotny zablokowany w pozycji otwartej pozycja	Wymij i wymień zawór zwrotny

Prawidłowa utylizacja



Produkt ten podlega postanowieniom Dyrektywy Europejskiej 2012/19/UE.

Symbol przedstawiający przekreślony pojemnik na śmieci na kółkach oznacza, że produkt wymaga oddzielnej zbiórki odpadów w Unii Europejskiej.

dotyczy produktu i wszystkich akcesoriów oznaczonych tym symbolem. Produkty oznaczone jako takie nie mogą być wyrzucane razem ze zwykłymi odpadami domowymi, lecz muszą być zabrane do punktu zbiórki sprzętu elektrycznego i elektronicznego w celu recyklingu.

Producent: Shanghaimuxinmuyeyouxiangongsi

Adres: Shuangchenglu 803nong11hao1602A-1609shi, baoshanqu, Szanghaj
200000 CN.

Importowane do AUS: SIHAO PTY LTD. 1 ROKEVA STREETEASTWOOD NSW 2122
Australia

Importowane do USA: Sanven Technology Ltd. Suite 250, 9166 Anaheim Place, Rancho Cucamonga,
CA 91730

REP WIELKIEJ BRYTANII	
-----------------------	--

YH CONSULTING LIMITED.

C/O YH Consulting Limited Biuro 147,
Centurion House, London Road,
Staines-upon-Thames, Surrey, TW18 4AX

Przedstawiciel UE	
-------------------	--

E-CrossStu GmbH

Mainzer Landstr.69, 60329 Frankfurt nad Menem.

VEVOR[®]

TOUGH TOOLS, HALF PRICE

Wsparcie techniczne i certyfikat gwarancji
elektronicznej www.vevor.com/support

VEVOR[®]

TOUGH TOOLS, HALF PRICE

Technische ondersteuning en e-garantiecertificaat www.vevor.com/support

HORIZONTALE LUCHTCOMPRESSOR

MODEL: FB750D0-10C18/FB750D0-10C30

FB1500D0-10C40/FB1500D0-10C60/FB1500D0-20C80

Wij streven er voortdurend naar om u gereedschappen tegen concurrerende prijzen te leveren.

"Save Half", "Half Price" of andere soortgelijke uitdrukkingen die wij gebruiken, geven alleen een schatting van de besparingen die u kunt behalen door bepaalde gereedschappen bij ons te kopen in vergelijking met de grote topmerken en betekent niet noodzakelijkerwijs dat alle categorieën gereedschappen die wij aanbieden, worden gedekt. Wij herinneren u eraan om zorgvuldig te controleren of u daadwerkelijk de helft bespaart in vergelijking met de grote topmerken wanneer u een bestelling bij ons plaatst.

VEVOR®

TOUGH TOOLS, HALF PRICE

HORizontale LUCHT
COMPRESSOR

Afbeeldingen van het uiterlijk (verschillende modellen kunnen verschillen in uiterlijk, raadpleeg de werkelijke product- of website-informatie voor de nauwkeurigheid)



High flow
supply



Oil-free



Low noise



Low
vibration



Low temper-
ature rise



high
pressure



High speed
silenced motor



Four
protection

HULP NODIG? NEEM CONTACT MET ONS OP!

Heeft u vragen over het product? Heeft u technische ondersteuning nodig? Neem dan gerust contact met ons op:

Technische ondersteuning en e-garantiecertificaat

www.vevor.com/support

Dit is de originele instructie, lees alle handleidingen zorgvuldig door voordat u het product gebruikt. VEVOR behoudt zich een duidelijke interpretatie van onze gebruikershandleiding voor. Het uiterlijk van het product is afhankelijk van het product dat u hebt ontvangen. Vergeef ons dat we u niet opnieuw zullen informeren als er technologie- of software-updates voor ons product zijn.

INSTRUCTIES

Voorwoord

Allereerst willen we onze oprechte dank uitspreken aan onze klanten die ons hebben geholpen. onze apparatuur gekocht Deze handleiding is bedoeld voor klantenservice om uw ervaring te verbeteren Geschreven met deze apparatuur. Ik hoop dat de producten en diensten van het bedrijf u de kanaalhoffelijkheid.

Belangrijke herinnering

Voor uw eigen veiligheid moet u, voordat u dergelijke producten monteert en gebruikt, eerst: Lees deze handleiding om de unieke werking, toepassing en mogelijke toepassingen te verduidelijken problemen met deze apparatuur.

Beschrijven

De olievrije compressor is speciaal ontworpen voor zelfbedieningsgebruikers in verschillende huishoudelijke en automobielactiviteiten. Deze compressoren leveren stroom voor spuitpistolen, slagsleutels en andere gereedschappen. Deze apparaten kunnen werken zonder olie. De perslucht van het apparaat zal vocht bevatten. Als de toepassing heeft droge lucht nodig, installeer dan een waterfilter of luchtdroger.

Veiligheidsborden

In deze gebruiksaanwijzing en op de machine worden veiligheidssymbolen en waarschuwingswoorden gebruikt worden gebruikt om belangrijke veiligheidsinformatie over te brengen. Deze sectie helpt u uw begrip van deze veiligheidssymbolen en waarschuwingswoorden te vergroten.

ÿGEVAAR!

Gevaarindicatie Noodsituaties kunnen, indien ze niet worden vermeden, leiden tot de dood of ernstig letsel.

ÿWAARSCHUWING!

Waarschuwingindicator Een potentieel gevaarlijke situatie kan, indien niet vermeden, leiden tot: overlijden of ernstig letsel.

ÿLET OP!

Voorzichtigheid geeft een gevaarlijke situatie aan die, indien niet vermeden, KAN resulteren in lichte verwondingen. of matige verwonding.

¡LET OP!

Let op: dit bericht geeft belangrijke informatie aan die, indien niet opgevolgd, schade aan het apparaat KAN veroorzaken. apparatuur.

Losmaken

Controleer het apparaat na het uitpakken zorgvuldig op eventuele schade die is opgetreden tijdens het transport. Zorg ervoor dat u de fittingen, bouten, enz. goed vastdraait voordat u het apparaat in de auto zet. dienst.

¡WAARSCHUWING!

Gebruik het apparaat niet als het tijdens de verzending beschadigd is. Behandeling of gebruik. Schade kan kunnen leiden tot barsten en letsel of schade aan eigendommen veroorzaken.

¡GEVAAR!

Waarschuwing voor inadembare lucht

Deze compressor is niet uitgerust en mag niet worden gebruikt als ademlucht van goede “ leveren kwaliteit.

Voor elke toepassing van lucht voor menselijke consumptie zal de luchtcompressor het volgende moeten doen:

uitgerust met geschikte in-line veiligheids- en alarmapparatuur. Deze extra

Er is apparatuur nodig om de lucht op de juiste manier te filteren en te zuiveren om aan de minimale

specificaties voor ademhaling van klasse D zoals beschreven in Samengeperst gas

Specificatievereniging Commodity G7.1-1966.OSHA 29 CFR 1910.134. en/of

Canadese Normenverenigingen (CSA)

ALGEMENE VEILIGHEIDSINFORMATIE

Door het gebruik van luchtcompressoren en andere componenten (materiaalpomp, spuitmachine)

pistolen, filters, smeermiddelen, slangen, enz.), die een hogedrukpompsysteem vormen,

De volgende veiligheidsmaatregelen moeten altijd worden nageleefd:

1. Lees alle handleidingen die bij dit product zijn geleverd zorgvuldig door om er volledig vertrouwd mee te raken. uzelf met de controle en het juiste gebruik van de apparatuur.
2. Voldoe aan alle plaatselijke elektrische en veiligheidsvoorschriften, evenals aan de nationale Electrical Code (NEC) en Occupational Safety and Health Act (OSHA) in de Verenigde Staten.
3. Alleen personen die bekend zijn met deze veiligheidsvoorschriften mogen de compressor gebruiken.
4. Houd bezoekers op afstand en laat kinderen nooit de werkruimte betreden.

5. Draag bij het bedienen van pompen of apparaten een veiligheidsbril en gebruik gehoorbescherming.
bescherming.
6. Ga niet staan en gebruik de pomp of het apparaat niet als handvat.
7. Controleer voor elk gebruik het persluchtsysteem en de elektrische componenten op tekenen van schade, verslechtering, zwakte of lekkage. Repareren of vervangen defecte artikelen vóór gebruik controleren.
8. Controleer regelmatig of alle bevestigingsmiddelen nog goed vastzitten.

⚠WAARSCHUWING!

Apparatuur en regelapparatuur kunnen vlambogen genereren, waardoor brandbare gassen of dampen. Niet bedienen of repareren in of nabij ontvlambare gassen of dampen. Het is Het is verboden om brandbare vloeistoffen of gassen in de buurt van de compressor op te slaan.



⚠LET OP!

Zelfs als het apparaat stopt, kunnen de onderdelen van de compressor nog steeds heet zijn.

9. Houd uw vingers uit de buurt van de draaiende compressor, omdat deze snel beweegt en Oververhitte componenten kunnen letsel en/of brandwonden veroorzaken.
10. Als de apparatuur abnormaal begint te trillen, stop dan de motor/motor en controleer direct de oorzaak. Trillingen zijn meestal een waarschuwing voor een storing. Om het risico op brand te verkleinen, moet de buitenkant van de motor vrij worden gehouden van olie, oplosmiddelen en overtollig smeervet.

⚠GEVAAR!



Probeer de brandstoftank niet te repareren of te modificeren! Lassen, boren of welke andere andere aanpassingen kunnen de tank verzwakken, wat kan leiden tot een tankbreuk of explosieschade. Zorg ervoor dat u versleten of beschadigde brandstoftanks vervangt.

⚠WAARSCHUWING!

Verwijder of probeer nooit de veiligheidsklep aan te passen. Houd de veiligheidsklep vrij van verf en andere ophopingen.

⚠WAARSCHUWING! Laat dagelijks vloeistof uit de tank lopen

13. Tanks roesten door vochtophoping, wat de tank verzwakt. Zorg ervoor dat je het water aftapt Controleer de tank regelmatig en controleer deze periodiek op onveilige omstandigheden, zoals roestvorming en corrosie.
14. Snel bewegende lucht zal stof en vuil opwaaien, wat schadelijk kan zijn. Laat de lucht ontsnappen langzaam bij het afvoeren van vocht en het ontlichten van het compressorsysteem.

VOORZORGSMAATREGELEN BIJ HET SPRUITEN

WAARSCHUWING!

Spuit geen brandbare materialen in de buurt van open vuur of in de buurt van ontstekingsbronnen, inclusief de compressoreenheid.

15. Rook niet tijdens het spuiten van verf, insecticiden of andere brandbare stoffen.

16. Gebruik een gezichtsmasker/ademhalingsmasker bij het spuiten en spuit in een goed geventileerde ruimte om gezondheids- en brandgevaar te voorkomen.

17. Spuit geen verf of andere spuitmaterialen rechtstreeks op de compressor.

Plaats de compressor zo ver mogelijk van het spuitgebied om de kans op overlast te minimaliseren, de ophoping van overtollige spray op de compressor.

18. Volg de onderstaande instructies bij het spuiten of reinigen met oplosmiddelen of giftige chemicaliën, instructies van de fabrikant van de chemische stof.

MONTAGE

WIEL MONTAGE

Verschillende productaccessoires zijn verschillend, voornamelijk onderverdeeld in wielen en voetpads. Controleer het meegeleverde accessoirepakket vóór de installatie en

Monteer de bijbehorende wielen en voetzolen volgens het volgende diagram.

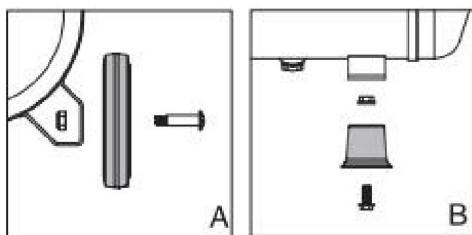

BELANGRIJKSTE TECHNISCHE GEGEVENS

Model	Werken spanning	Beoordeeld stroom	Beoordeeld huidig	Druk Bereik	Lucht verplaatsing	SNELHEID
FB750D0-10C18	220-240 /50Hz	1,0 pk	3,2A	6-8 bar	2,0CFM@ 90Psi	2800 tpm

FB750D0-10C30	220-240 /50Hz	1,0 pk	3,5A	6-8 bar	2,0CFM@ 90Psi	2800 tpm
FB1500D0-10C40	220-240 /50Hz	2,0 pk	7,5A	6-8 bar	5,3CFM@ 90Psi	1400 tpm
FB1500D0-10C60	220-240 /50Hz	2,0 pk	7,5A	6-8 bar	5,3CFM@ 90Psi	1400 tpm
FB1500D0-20C80	220-240 /50Hz	4,0 pk	15.0A	6-8 bar	10,6CFM@ 90Psi	1400 tpm

Model	Werken spanning	Beoordeeld stroom	Beoordeeld huidig	Druk Bereik	Lucht verplaatsing	SNELHEID
FB750D0-10C18	120 V/60 Hz	1,0 pk	6,5 A	90-120 Psi	2,2CFM@ 90Psi	3450 tpm
FB750D0-10C30	120 V/60 Hz	1,0 pk	6,5 A	90-120 Psi	2,2CFM@ 90Psi	3450 tpm
FB1500D0-10C40	120V/60Hz	2,0 pk	13,5A	95-125 Psi	5,3CFM@ 90Psi	1700 tpm
FB1500D0-10C60	120V/60Hz	2,0 pk	13,5A	95-125 Psi	5,3CFM@ 90Psi	1700 tpm
FB1500D0-20C80	220V/60Hz	4,0PK	15,0A	95-125 Psi	10,6CFM@ 90Psi	1700 tpm

Elektrisch schema

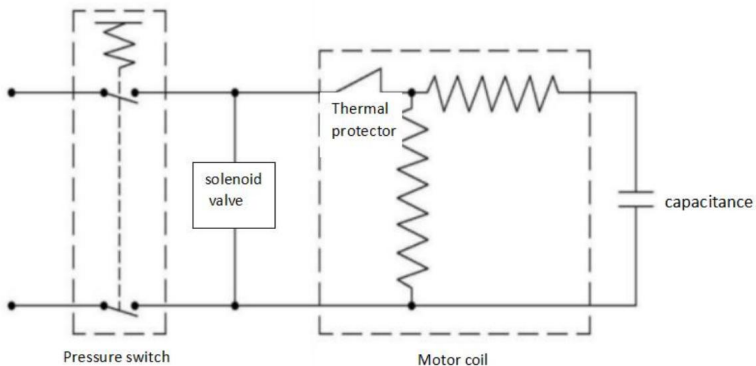

Installeren

Positie

Het is erg belangrijk om de compressor op een schone en goed geventileerde plaats te installeren.

De minimale afstand tussen de compressor en de muur bedraagt 18 inch, aangezien objecten

kan de luchtstroom belemmeren en de omgevingstemperatuur mag niet hoger zijn dan

100 ° F.

ÿLET OP!

Plaats de luchtinlaat van de compressor niet in de buurt van stoom-, verfspuit-, zandstraal- of andere plekken.

elke andere bron van verontreiniging. Deze verontreinigingen kunnen de motor beschadigen.

ELEKTRISCHE INSTALLATIE

ÿWAARSCHUWING!

Alle bedrading en elektrische aansluitingen dienen door gekwalificeerde elektriciens te worden uitgevoerd.

De installatie moet voldoen aan de plaatselijke voorschriften en de nationale elektriciteitsvoorschriften.

ÿLET OP!



Gebruik nooit een verlengsnoer met dit product. Gebruik een extra luchtslang

in plaats van een verlengsnoer om stroomverlies en permanente motor te voorkomen

schade. Bij gebruik van een verlengsnoer vervalt de garantie.

ÿGEVAAR!



Onjuist gebruik van de aardingsstekker kan leiden tot een mogelijk risico op elektrische schokken.
schok!

ÿGEVAAR!

Gebruik geen aardingsadapter bij dit product!

1. Als reparatie of vervanging van het snoer of de stekker nodig is, sluit dan geen aarding aan

draad naar een van de platte bladaansluitingen. De draad met isolatie met een externe

Het groene oppervlak (met of zonder gele strepen) is de aarddraad.

ÿWAARSCHUWING!

Sluit nooit een groene (of groen en gele) draad aan op een spanningvoerende aansluiting.

2. Controleer bij een gekwalificeerde elektricien of onderhoudsmonteur of de aardingsinstructies niet correct zijn.

volledig begrepen is, of als u twijfelt of het product goed geaard is.

Wijzig de meegeleverde stekker niet. Als deze niet in het stopcontact past, laat dan een geschikt stopcontact installeren door een elektricien. gediplomeerd elektricien.

ÿWAARSCHUWING!

ÿ Lokale elektrische bedradingscodes verschillen per gebied. Bronbedrading, stekker en

De beschermer moet minimaal geschikt zijn voor de ampère en de spanning die op de beschermer staan aangegeven.

motortypeplaatje en voldoen aan alle elektrische voorschriften voor dit minimum.

ÿ Gebruik een trage zekering of een stroomonderbreker.

WERKING

Drukschakelaar - Auto/Uit-schakelaar - In de AUTO-stand schakelt de compressor uit automatisch wanneer de tankdruk de maximale vooraf ingestelde druk bereikt. In de UIT-stand. De compressor zal niet werken. Deze schakelaar moet in de UIT-stand staan. positie bij het aansluiten of loskoppelen van het netsnoer van het stopcontact of bij het wisselen van luchtgereedschap.

Regelaar - De regelaar regelt de hoeveelheid luchtdruk die bij de slang wordt vrijgegeven stopcontact.

Veiligheidsventiel - Dit ventiel laat automatisch lucht ontsnappen als de druk in de tank te hoog wordt. het vooraf ingestelde maximum.

Afvoerbuis - Deze buis transporteert perslucht van de pomp naar de controlekamer. klep. Deze buis wordt erg heet tijdens gebruik. Raak de afvoerbuis nooit aan om het risico op ernstige brandwonden te voorkomen.

Terugslagklep: een eenrichtingsklep die lucht in de tank laat komen, maar voorkomt dat er lucht in de tank komt. de tank zodat het water niet terugstroomt naar de compressorpomp.

Handvat - Ontworpen om de compressor te verplaatsen.

ÿWAARSCHUWING!

Gebruik bij units met wielen nooit de handgreep om de unit volledig van de grond te tillen.

Afvoer Petcock-Deze klep bevindt zich op de bodem van de tank. Gebruik deze klep om

Laat dagelijks het vocht uit de tank lopen om het risico op corrosie te verminderen.

Verlaag de tankdruk tot onder de 10 psi en laat vervolgens dagelijks het vocht uit de tank lopen.

Vermijd corrosie in de tank. Laat vocht uit de tank lopen door de aftapkraan te openen bevindt zich onder de tank.

SMERING

Dit is een olievrij product en heeft GEEN smering nodig om te kunnen werken.

INBRAAKPROCEDUR

ÿLET OP!

Bevestig de luchtklem of een ander gereedschap niet aan het open uiteinde van de slang totdat de opstartprocedure is voltooid. voltooid en eenheidscontroles ok.

BELANGRIJK: Gebruik de compressor niet voordat u de instructies hebt gelezen, anders kan er schade ontstaan.

kan het gevolg zijn.

1. Draai de regelaar volledig met de klok mee om de luchtstroom te openen.

2. Zet de schakelaar op de UIT-stand en sluit de stroom aan koord.

3. Zet de schakelaar op de AUTO-positie en laat het apparaat draaien 30 minuten om de pomponderdelen in te laten lopen.

4. Draai de regelknop volledig tegen de klok in. De compressor zal opbouwen tot maximale vooringestelde druk en uitschakeling.

5. Draai de regelknop met de klok mee om lucht te laten stromen. aftappen. Compressor start opnieuw op een vooraf ingestelde waarde druk.

6. Draai de regelknop tegen de klok in om de kraan te sluiten uit de lucht en zet de schakelaar op de uit-stand.

7. Bevestig de klem of een ander gereedschap aan het open uiteinde van de slang. Zet de regelaar aan. In de AUTO-stand, de compressor pompt lucht in de tank. Hij schakelt automatisch uit wanneer de unit zijn maximale vooraf ingestelde druk bereikt. In de UIT-stand, de druk schakelaar kan niet functioneren en de compressor zal niet werken. Zorg ervoor dat de schakelaar in UIT-stand bij het aansluiten wanneer u de stekker uit het stopcontact haalt.

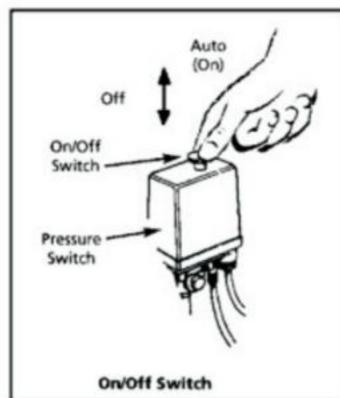

Figuur 4

GELUID IN GEPERSTE LUCHT

Vocht in samengeperste lucht zal zich in druppeltjes vormen als het uit een luchtstroom komt.

compressorpomp. Wanneer de luchtvochtigheid hoog is of wanneer een compressor continu draait

Als u het gedurende een langere periode gebruikt, zal dit vocht zich in de tank verzamelen. Wanneer

met behulp van een verfspuit of zandstraalpistool. Dit water wordt uit de tank gehaald via de slang en uit het pistool als druppels vermengd met het spuitmateriaal.

BELANGRIJK: Deze condensatie veroorzaakt waterlekken in de verflaag, vooral bij het spuiten van andere dan op water gebaseerde verf. Bij zandstralen zal het de zand in de behuizing en verstopt het pistool waardoor het niet meer effectief is. Een filter in de luchtleiding (MP3105), zo dicht mogelijk bij het pistool geplaatst, helpt dit vocht te verwijderen.

VEILIGHEIDSKLEP

⚠WAARSCHUWING!

Verwijder of probeer de veiligheidsvoorzieningen niet aan te passen. klep! Deze klep moet worden gecontroleerd onder

druk af en toe door aan de ring te trekken

hand. Als er lucht lekt nadat de ring is losgelaten, of als de klep vastzit en niet kan worden bediend door ring, MOET deze vervangen worden.

REGELKNOP (figuur 5)

1. Deze knop regelt de luchtdruk naar een luchtdrukgereedschap of verfspuitpistool.
2. Draai met de klok mee om de luchtdruk te verhogen uitlaat. Wanneer de gewenste druk is bereikt, vastgezet met moeren.
3. Om de luchtdruk bij de uitlaat te verlagen, draait u tegen de klok in.
4. Draai de knop volledig tegen de klok in om de luchtstroom volledig af te sluiten en druk vervolgens op de knop omlaag.

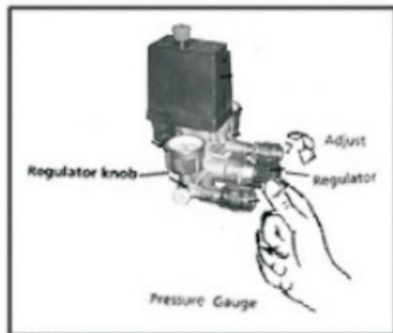

Figure 5:

TANKDRUKMETER

De meter geeft de druk in de tank aan, wat aangeeft dat de compressor de druk goed opbouwt.

ONDERHOUD

⚠WAARSCHUWING!



Koppel de stroombron los en laat vervolgens alle druk uit het systeem ontsnappen voordat u begint met installeren, repareren, verplaatsen of onderhoud uitvoert.

Controleer de compressor regelmatig op zichtbare problemen en volg de onderhoudsinstructies procedures telkens wanneer de compressor wordt gebruikt.

1. Trek aan de ring op het veiligheidsventiel en laat deze terugveren naar de normale positie.

⚠WAARSCHUWING!

Het veiligheidsventiel moet worden vervangen als het niet kan worden bediend of als er lucht lekt nadat de ring is geplaatst. uitgegeven.

2. Zet de compressor uit en laat de druk uit het systeem ontsnappen. Laat het vocht uit het systeem lopen. tank door de aftapkraan onder de tank te openen.

3. Maak stof en vuil van de motor, tank, leidingen en koelribben van de pomp schoon terwijl compressor is nog steeds UIT.

BELANGRIJK: Plaats het apparaat uit de buurt van het spuitgebied, omdat de slang kan Voorkom dat overmatig sproeien het filter verstopt.

SMERING

Dit is een olievrije compressor die geen smering nodig heeft. **⚠LET OP!**

Deze compressor is uitgerust met een automatische thermische overbelastingsbeveiliging, die de motor uitschakelt als deze oververhit raakt,

Als de thermische overbelastingsbeveiliging de motor vaak uitschakelt, kijk dan naar het volgende oorzaken.

1. Lage spanning.
2. Verstopt luchtfilter.
3. Gebrek aan goede ventilatie. **⚠LET**

OP!

Als de thermische overbelastingsbeveiliging is geactiveerd, moet de motor de tijd krijgen om af te koelen voordat u start. De motor start automatisch opnieuw zonder waarschuwing als deze in de het stopcontact en het apparaat is ingeschakeld.

Opslag

1. Wanneer u de slangen en de compressor niet gebruikt, bewaart u deze op een koele en droge plaats.
2. Vocht in de afvoertank.
3. Koppel de slang los en hang het open uiteinde naar beneden, zodat het water kan weglopen.

PROBLEEMOPLOSSINGSSHEMA

Symptoom	Mogelijke oorzaak (en)	Corrigerende maatregelen
De compressor	1. Geen elektriciteit	1. Is het aangesloten? Controleer op

kan niet rennen	<p>2. Bruine zekering</p> <p>3. Stroomonderbreker losgekoppeld</p> <p>4. Thermische overbelasting open circuit</p> <p>5. De drukschakelaar is gebroken</p>	<p>zekeringen/stroomonderbrekers of motor overbelasting</p> <p>2. Vervang de doorgebrande zekering</p> <p>3. Resetten en oorzaak vaststellen van het probleem</p> <p>4. Nadat de motor is afgekoeld, zal opnieuw starten</p> <p>5. Vervanging</p>
Symptoom	Mogelijke oorzaak (en)	Corrigerende maatregelen
De motor bromt maar kan niet bedienen of uitvoeren langzaam	<p>1. Terugslagklep defect of niet geladen</p> <p>2. Slecht contact en lage schakeling spanning</p> <p>3. Kortsluiting in de motorwikkeling of open circuit</p>	<p>1. Vervanging of reparatie</p> <p>2. Controleer de verbinding. Als u een verlengstekker, maak deze schoon en controleer het circuit met een voltmeter</p> <p>3. Vervang de motor Gevaar: Demonteer de motor niet terugslagklep als er lucht in zit de brandstoftank; luchtvoertank</p>
Wees voorzichtig als de lont brandt uit/het circuit stroomonderbrekers herhaaldelijk! Niet doen gebruik extensie snoeren met dit product	<p>1. Verkeerde zekeringsgrootte, circuit overbelasting</p> <p>2. Terugslagklep defect of niet geladen</p>	<p>1. Controleer of de zekering correct is en Gebruik een vertraagde zekering. Koppel andere los elektrische apparaten van de circuit of bedien de compressor op eigen taccircuit</p> <p>2. Demonteer de cheque niet klep als er lucht in de brandstof zit tank tijdens vervanging of reparatie; Luchtaffaattank</p>
Thermische overbelasting beschermer verliest herhaaldelijk stroom	<p>1. Lage spanning</p> <p>2. Verstoep luchtfilter</p> <p>3. Gebrek aan goede ventilatie/kamertemperatuur te hoog</p> <p>4. Storing in de controleklep</p> <p>5. Compressorleppen zijn defect</p>	<p>1. Verwijder het verlengsnoer, controleer met voltmeter</p> <p>2. Filter reinigen (zie Onderhoud sectie)</p> <p>3. Verplaats de compressor naar de put geventileerde ruimte</p> <p>4. Vervangen</p>

		5. Vervang de klepconstructie
Kloppend geluid, lawaai, overmatig trilling	1. Losse bouten en oneffen brandstoftank 2. Defecte lagers op excentrische of motorassen 3. Versleten of gekerfde cilinders of zuigerveren	1. Draai de bouten van de pakkingdoos vast tot een horizontale positie 2. Vervanging 3. Vervang of repareer indien nodig
Probleemoplossing Grafiek (vervolg) Symptoom	Mogelijke oorzaak (en)	Corrigerende maatregelen
De olietank drukval wanneer de compressor is uitgeschakeld	1. Losse aftapkraan 2. Controleer de lekkage van de klep 3. Losse verbinding van drukschakelaar of regelaar	1. Aanspannen 2. Demonteer het terugslagventiel monteren, schoonmaken of vervangen 3. Controleer alle verbindingen met zeep en waterige oplossing en verstevigen ze strak
De voortdurende werking van de compressor resulteert in een ontladingsvolume onder normaal/laag afvoer druk	1. Overmatig luchtverbruik en compressor te klein 2. Het inlaatfilter is verstopt 3. Lekkage in de pijpleiding (op de machine of in externe systemen) 4. Beschadigde inlaatklep 5. Slijtage van zuigerveren	1. Verminder het gebruik of de aankoop door hogere luchttoevoer (SCFM) 2. Reinigen of vervangen 3. Vervang indien nodig de lekkende onderdelen of draai ze vast 4. Vervang de compressorklep 5. Vervang de zuiger en cilinder
Excessief vocht in afvoerlucht	1. Te veel water in de tank 2. Hoge luchtvochtigheid	1. Afvoertank 2. Verplaats naar een gebied met minder vochtigheid: Gebruik luchtlijnfilter
Compressor draait continu en veiligheidsklep opent als druk stijgt	1. Defecte drukschakelaar 2. Defecte veiligheidsklep	1. Vervang de schakelaar 2. Vervang het veiligheidsventiel door origineel vervangingsonderdeel
Overmatig starten	Overmatige condensatie in	Vaker aftappen

en (automatisch starten) stoppen	tank	
De lossen op de druk schakelaar lekt lucht	Terugslagklep zit vast in een open positie positie	Terugslagklep verwijderen en vervangen

Correcte verwijdering



Dit product valt onder de bepalingen van de Europese Richtlijn 2012/19/EU.

Het symbool met een doorgestreepte afvalbak geeft aan dat de

product vereist aparte afvalinzameling in de Europese Unie. Dit

is van toepassing op het product en alle accessoires die met dit symbool zijn gemarkeerd. Producten

Als zodanig gemarkeerde artikelen mogen niet bij het normale huisvuil worden gegooid, maar moeten

naar een inzamelpunt voor recycling van elektrische en elektronische apparaten gebracht.

Fabrikant: Shanghaimuxinmuyeyouxiangongsi

Adres: Shuangchenglu 803nong11hao1602A-1609shi, baoshanqu, shanghai
200000 CN.

Geïmporteerd naar AUS: SIHAO PTY LTD. 1 ROKEVA STREETEASTWOOD NSW 2122
Australië

Geïmporteerd naar de VS: Sanven Technology Ltd. Suite 250, 9166 Anaheim Place, Rancho
Cucamonga, CA 91730



YH CONSULTING LIMITED.

C/O YH Consulting Limited Kantoor 147,
Centurion House, London Road, Staines-
upon-Thames, Surrey, TW18 4AX



E-CrossStu GmbH

Mainzer Landstr.69, 60329 Frankfurt am Main.

VEVOR[®]

TOUGH TOOLS, HALF PRICE

Technische ondersteuning en e-
garantiecertificaat www.vevor.com/support

VEVOR[®]

TOUGH TOOLS, HALF PRICE

Teknisk support och e-garanticertifikat www.vevor.com/support

HORISONTAL LUFTKOMPRESSOR

MODELL: FB750D0-10C18/FB750D0-10C30

FB1500D0-10C40/FB1500D0-10C60/FB1500D0-20C80

Vi fortsätter att vara engagerade i att ge dig verktyg till konkurrenskraftiga priser.

"Spara hälften", "halva priset" eller andra liknande uttryck som används av oss representerar bara en uppskattning av besparingar du kan dra nytta av att köpa vissa verktyg hos oss jämfört med de stora toppmärkena och betyder inte nödvändigtvis att täcka alla kategorier av verktyg som erbjuds av oss. Du påminns vänligen om att noggrant kontrollera när du gör en beställning hos oss om du faktiskt sparar hälften i jämförelse med de främsta stora varumärkena.

VEVOR®

TOUGH TOOLS, HALF PRICE

HORIZONTAL LUFT
KOMPRESSOR

Utseendebilder (olika modeller kan ha skillnader i utseende, se aktuell produkt- eller webbplatsinformation för noggrannhet)



High flow
supply



Oil-free



Low noise



Low
vibration



Low temper-
ature rise



high
pressure



High speed
silenced motor



Four
protection

BEHÖVER HJÄLP? KONTAKTA OSS!

Har du produktfrågor? Behöver du teknisk support? Kontakta oss gärna:

Teknisk support och e-garanticertifikat www.vevor.se/support

Detta är den ursprungliga instruktionen, läs alla instruktioner noggrant innan du använder den. VEVOR reserverar sig för en tydlig tolkning av vår användarmanual. Utseendet på produkten är beroende av den produkt du fått. Ursäkta oss att vi inte kommer att informera dig igen om det finns någon teknik eller mjukvaruuppdateringar på vår produkt.

INSTRUKTIONER

Förord

Låt oss först och främst uttrycka vårt hjärtliga tack till våra kunder som har köpt vår utrustning. Den här manualen är till för att kundtjänst ska bli bättre. Skrivet med denna utrustning. Hoppas företagets produkter och tjänster att ta med du kanalen artighet.

Viktig påminnelse

För din egen säkerhet, innan du monterar och använder sådana produkter, måste du först läsa denna handbok för att förtydliga den unika driften, applikationen och möjliga problem med denna utrustning.

Beskriva

Den oljefria kompressorn är designad speciellt för självbetjäningsanvändare inom olika hushålls- och fordonsverksamhet. Dessa kompressorer ger ström till sprutpistoler, slagnycklar och andra verktyg. Dessa enheter kan fungera utan olja. Den komprimerade luften från enheten kommer att innehålla fukt. Om ansökan kräver torr luft, installera ett vattenfilter eller lufttork.

Säkerhetsskyltar

I denna bruksanvisning och på maskinen säkerhetssymboler och varningsord används för att förmedla viktig säkerhetsinformation. Det här avsnittet hjälper dig öka din förståelse för dessa säkerhetssymboler och varningsord.

⚠FARA!

Fareindikation Nödsituationer, om de inte undviks, kan leda till döden eller allvarlig skada.

⚠VARNING!

Varningsindikator En potentiellt farlig situation, om den inte undviks, kan leda till dödsfall eller allvarlig skada.

⚠VARNING!

Försiktighet indikerar en farlig situation som, om den inte undviks, KAN resultera i mindre eller måttlig skada.

ϣNÖJ!

Meddelande indikerar viktig information som om den inte följs, KAN orsaka skada på utrustning.

Avplockar

Efter att ha packat upp enheten, inspektera noggrant för eventuella skador som kan ha uppstått under transitering. Se till att dra åt beslag, bultar, etc, innan du sätter i enheten service.

ϣVARNING!

Använd inte enheten om den skadas under transporten. Hantering eller användning. Skador kan leda till att den spricker och orsakar person- eller egendomsskador.

ϣFARA!

Andningsbar luftvarning

Denna kompressor är inte utrustad och bör inte användas "liksom luft av hög " att leverera kvalitet andas.

För all användning av luft för mänsklig konsumtion, kommer luftkompressorn att behöva försedd med lämplig in-line säkerhets- och larmutrustning. Detta ytterligare utrustning är nödvändig för att korrekt filtrera och rena luften för att uppfylla minimal specifikationer för grad D-andning enligt beskrivning i Komprimerad gas Specifikation Association Commodity G7.1-1966.OSHA 29 CFR 1910.134. och/eller Canadian Standards Associations (CSA)

ALLMÄN SÄKERHETSINFORMATION

På grund av användningen av luftkompressorer och andra komponenter (materialpumpspray pistoler, filter, smörjapparater, slangar, etc.), som bildar ett högtryckspumpsystem, Följande säkerhetsåtgärder måste alltid följas:

1. Läs noga igenom alla manualer som medföljer denna produkt för att noggrant bekanta dig med den själv med kontroll och korrekt användning av utrustningen.
2. Följ alla lokala elektriska och säkerhetsföreskrifter, såväl som de nationella Electrical Code (NEC) och Occupational Safety and Health Act (OSHA) i USA.
3. Endast personer som är bekanta med dessa säkerhetsregler får använda kompressorn.
4. Håll besökare borta och låt aldrig barn komma in på arbetsområdet.

5. Använd skyddsglasögon och använd hörsel när du använder pumpar eller enheter skydd.
6. Stå inte eller använd inte pumpen eller enheten som handtag.
7. Kontrollera tryckluftssystemet och de elektriska komponenterna före varje användning för tecken på skada, försämring, svaghet eller läckage. Reparera eller byt ut defekta föremål före användning.
8. Kontrollera med jämna mellanrum att alla fästelement är åtdragna.

ÿVARNING!

Utrustning och kontrollanordningar kan generera ljusbågar, antända brandfarliga gaser eller ångor. Använd eller reparera inte i eller nära brandfarliga gaser eller ångor. Det är det förbjudet att lagra brandfarliga vätskor eller gaser nära kompressorn.



ÿVARNING!

Även om enheten stannar kan kompressorkomponenterna fortfarande vara varma.

9. Håll fingrarna borta från den körande kompressorn, som rör sig snabbt och överhettande komponenter kan orsaka skador och/eller brännskador.
10. Om utrustningen börjar vibrera onormalt, vänligen stoppa motorn/motorn och kontrollera omedelbart orsaken. Vibrationer är vanligtvis en varning om ett fel. För att minska risken för brand bör motorns/motorns utsida hållas fri från olja, lösningsmedel eller överflödigt smörjfett.

ÿFARA!



Försök inte reparera eller modifiera bränsletanken! Svetsning, borring eller något annat annan modifiering kan försvaga tanken, vilket leder till att tanken går sönder eller

explosionsskada. Se till att byta ut slitna eller skadade bränsletankar.

ÿVARNING!

Ta aldrig bort eller försök att justera säkerhetsventilen. Håll säkerhetsventilen fri från färg och andra ansamlingar.

ÿVARNING! Töm vätska från tanken dagligen

13. Tankar rostar på grund av fuktupbyggnad, vilket försvagar tanken. Se till att dränera tanken regelbundet och inspektera regelbundet för osäkra förhållanden såsom rostbildning och korrosion.
14. Snabbrörlig luft kommer att röra upp damm och skräp, vilket kan vara skadligt. Släpp ut luft långsamt vid tömning av fukt och trycksänker kompressorsystemet.

FÖRSIKTIGHETSÅTGÄRDER FÖR SPRUTNING

ÖVARNING!

Spraya inte brandfarliga material i närheten av öppen låga eller nära antändningskällor inklusive kompressorenheten.

15. Rök inte när du sprutar färg, insekticider eller annat brandfarligt ämnen.

16. Använd ansiktsmask/respirator vid sprayning och spraya i ett väl ventilerat utrymme för att förebygga hälso- och brandrisker.

17. Spraya inte färg eller andra sprutmaterial direkt på kompressorn.

Placera kompressorn så långt bort från sprutområdet som möjligt för att minimera ansamling av överdriven spray på kompressorn.

18. Följ anvisningarna när du sprutar eller rengör med lösningsmedel eller giftiga kemikalier instruktioner från kemikalietillverkaren.

MONTERING

HJULMONTERING

Olika produkttillbehör är olika, huvudsakligen uppdelade i hjul och fot kuddar. Kontrollera det medföljande tillbehörspaketet före installation och installera motsvarande hjul och fotkuddar enligt följande diagram.

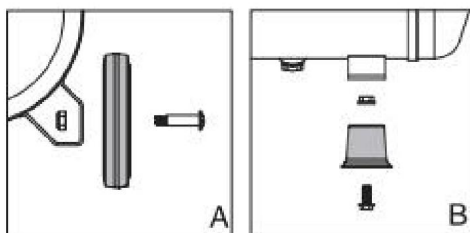

HUVUDSAKLIGA TEKNISKA DATA

Modell	Arbetsätt spänning	Betygsatt driva	Betygsatt nuvarande	Tryck Räckvidd	Luft förflyttning	HASTIGHET
FB750D0- 10C18	220-240 /50Hz	1,0 hk	3.2A	6-8 Bar	2.0CFM@ 90Psi	2800 RPM

FB750D0-10C30	220-240 /50Hz	1,0 hk	3,5A	6-8 Bar	2.0CFM@ 90Psi	2800 RPM
FB1500D0-10C40	220-240 /50Hz	2,0 hk	7,5A	6-8 Bar	5.3CFM@ 90Psi	1400 RPM
FB1500D0-10C60	220-240 /50Hz	2,0 hk	7,5A	6-8 Bar	5.3CFM@ 90Psi	1400 RPM
FB1500D0-20C80	220-240 /50Hz	4,0 hk	15,0A	6-8 Bar	10.6CFM@ 90Psi	1400 RPM

Modell	Arbetsätt spänning	Betygsatt driva	Betygsatt nuvarande	Tryck Räckvidd	Luft förflyttning	HASTIGHET
FB750D0-10C18	120V/60Hz 1,0HP	6,5A		90-120 Psi	2.2CFM@ 90Psi	3450 RPM
FB750D0-10C30	120V/60Hz 1,0HP	6,5A		90-120 Psi	2.2CFM@ 90Psi	3450 RPM
FB1500D0-10C40	120V/60Hz 2,0HP	13,5A		95-125 Psi	5.3CFM@ 90Psi	1700 RPM
FB1500D0-10C60	120V/60Hz 2,0HP	13,5A		95-125 Psi	5.3CFM@ 90Psi	1700 RPM
FB1500D0-20C80	220V/60Hz 4,0HP	15,0A		95-125 Psi	10.6CFM@ 90Psi	1700 RPM

Elektriskt schematiskt diagram

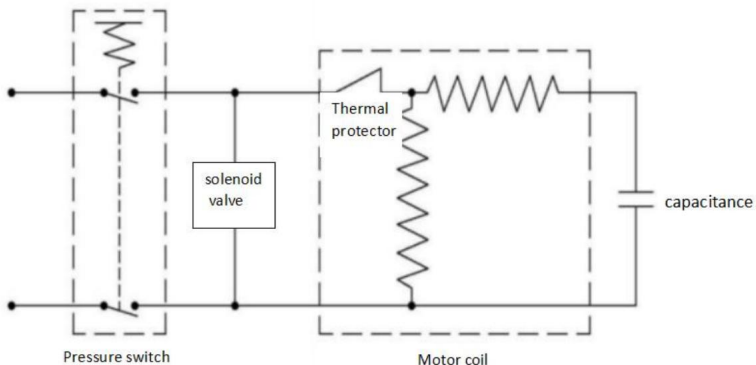

Installera

Placera

Det är mycket viktigt att installera kompressorn på en ren och välventilerad plats.

Minsta gap mellan kompressorn och väggen är 18 tum, som objekt

kan hindra luftflödet och den omgivande lufttemperaturen bör inte överstiga

100 ° F.

⚠️VARNING!

Placera inte kompressorns luftintag nära ånga, färgspray, sandblåstringsområden eller någon annan föroreningskälla. Detta skräp kommer att skada motorn.

ELEKTRISK INSTALLATION

⚠️VARNING!

Alla ledningar och elektriska anslutningar ska utföras av kvalificerade elektriker.

Installationen måste följa lokala föreskrifter och nationella elektriska föreskrifter.

⚠️VARNING!



Använd aldrig en förlängningssladd med denna produkt. Använd extra luftslang istället för en förlängningssladd för att undvika strömavbrott och permanent motor skada. Användning av en förlängningssladd upphäver garantin.

⚠️FARA!



Felaktig användning av jordad kontakt kan resultera i en möjlig risk för elektriska chock!

⚠️FARA!

Använd inte en jordad adapter med denna produkt!

1. Om reparation eller byte av sladd eller kontakt är nödvändig, anslut inte jordning

kabeln till endera flatbladsterminalen. Tråden med isolering har en extern

yta som är grön (med eller utan gula ränder) är jordledningen.

⚠️VARNING!

Anslut aldrig grön (eller grön och gul) ledning till en strömförande terminal.

2. Kontrollera med en kvalificerad elektriker eller serviceman om jordningsinstruktionerna inte luftar helt förstätt, eller om du är osäker på om produkten är ordentligt jordad.

Modificera inte den medföljande kontakten; om det inte passar uttaget, ha ett korrekt uttag installerat av en behörig elektriker.

YVARNING!

- Lokala koder för elektriska ledningar skiljer sig från område till område. Källa ledningar, kontakt och skyddet måste vara klassificerat för minst den strömstyrka och spänning som anges på motorns märkskylt och uppfyller alla elektriska koder för detta minimum.
- Använd en långsam säkring eller en strömbrytare.

DRIFT

Tryckomkopplare -Auto/Från Switch-I AUTO-läget stängs kompressorn av automatiskt när tanktrycket når det maximala förinställda trycket. I den OFF-läge. kompressorn fungerar inte. Den här omkopplaren ska vara på OFF position när du ansluter eller kopplar bort nätsladden från eluttaget eller vid byte av luftverktyg.

Regulator- Regulatorn kontrollerar mängden lufttryck som släpps ut vid slangen utlopp.

Säkerhetsventil-Denna ventil släpper automatiskt ut luft om tanktrycket överstiger förinställt maximum.

Utloppsrör - Detta rör transporterar tryckluft från pumpen till kontrollen ventil. Detta rör blir mycket varmt under användning. För att undvika risken för allvarliga brännskador, vidrör aldrig utloppsröret.

Backventil - En envägsventil som tillåter luft att komma in i tanken, men förhindrar luft in tanken rinner tillbaka in i kompressorumpen.

Handtag Designad för att flytta kompressorn. **YVARNING!**

Använd aldrig handtaget på hjulförsedda enheter för att lyfta enheten helt från marken.

Dränera Petcock-Denna ventil är placerad på botten av tanken. Använd denna ventil för att dränera fukt från tanken dagligen för att minska risken för korrosion.

Minska tanktrycket under 10 psi, och töm sedan ut fukt från tanken dagligen till undvik tankkorrosion. Töm fukt från tanken genom att öppna avloppskranen placerad under tanken.

SMÖRJNING

Detta är en oljefri produkt och Kräver INTE smörjning för att fungera.

INBRYTNINGSPROCEDUR

ÿVARNING!

Fäst inte luftchuck eller annat verktyg till den öppna änden av slangen förrän start har skett klar och enhetskontroller ok.

VIKTIGT: Kör inte kompressorn innan du har läst instruktionerna eller skadat den kan bli resultatet.

1. Vrid regulatorn helt medurs för att öppna luftflödet.
2. Vrid strömbrytaren till OFF-läge och anslut strömmen sladd.
3. Vrid omkopplaren till AUTO-läge och kör enheten för 30 minuter att bryta in pumpdelarna.
4. Vrid regulatorknappen helt moturs. Kompressor kommer att bygga till maximalt förinställt tryck och stängs av.
5. Vrid regulatorvredet medurs för att få luft att släppa blöda av. Kompressorn startar om vid en förinställning tryck.
6. Vrid regulatorknappen moturs för att stänga stäng av luften och vrid omkopplaren till avstängt läge.
7. Fäst chucken eller annat verktyg till den öppna änden av slangen. Slå på regulatorn AUTO-läge, kompressorn pumpar in luft i tanken. Den stängs av automatiskt när enheten når sitt maximala förinställda tryck. I OFF-läget. trycket omkopplaren kan inte fungera och kompressorn fungerar inte. Se till att strömbrytaren är i OFF-lägeansluter när 01strömsladden kopplas bort från eluttaget.

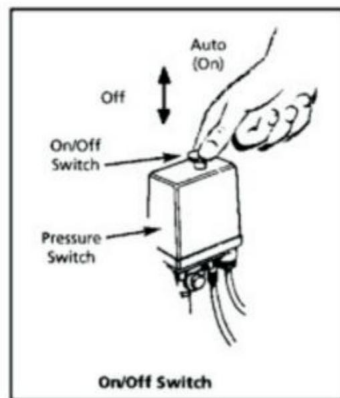

Figur 4

LJUD I TRYCKLUFT

Fukt i tryckluft kommer att bilda droppar när den kommer från en luft kompressorpump. När luftfuktigheten är hög eller när en kompressor är i kontinuerlig drift använd under en längre tid, kommer denna fukt att samlas i tanken. När

med en färgspray eller sandblästerpistol. Detta vatten kommer att transporteras från tanken genom slangen och ut ur pistolen som droppar blandade med spraymaterialet.

VIKTIGT: Denna kondens kommer att orsaka vattenfläckar i ett målningsarbete, särskilt vid sprutning av annat än vattenbaserade färger. Om sandblästring, kommer det att orsaka sand till fodralet och täpper till pistolen vilket gör den ineffektiv. Ett filter i luftledningen (MP3105), placerad så nära pistolen som möjligt, hjälper till att eliminera denna fukt.

SÄKERHETSVENTIL

ÖVARNING!

Ta inte bort eller försök att justera säkerheten ventil! Denna ventil bör kontrolleras under tryck ibland genom att dra ringen förbi hand. Om luft läcker efter att ringen har släppts eller ventilen har fastnat och inte kan manövreras av ring, den **MÅSTE** bytas ut.

REGULATORKNAPP (figur 5)

1. Denna ratt reglerar lufttrycket till en luftdrivet verktyg eller färgsprutpistol.
2. Vrid medurs för att öka lufttrycket vid utlopp. När önskat tryck uppnås, låses med muttrar.
3. För att sänka lufttrycket vid utloppet, vrid moturs.
4. Vrid helt moturs för att stänga av luftflödet helt och tryck sedan på knappen ner.

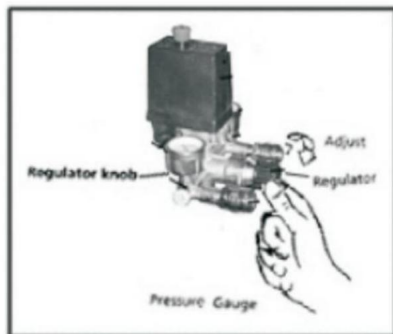

Figure 5:

TANKMÄTARE

Mätaren visar trycket i tanken som indikerar att kompressorn bygger trycket ordentligt.

UNDERHÅLL

ÖVARNING!



Koppla bort strömkällan och släpp sedan allt tryck från systemet innan du försöker installera, serva, flytta eller utföra något underhåll.

Kontrollera kompressorn ofta för synliga problem och följ underhållet procedurer varje gång kompressor används.

1. Dra i ringen på säkerhetsventilen och låt den snäppa tillbaka till normalt läge.

ÿVARNING!

Säkerhetsventilen måste bytas ut om den inte kan aktiveras eller om den läcker luft efter att ringen är igång släpptes.

2. Stäng av kompressorn och släpp trycket från systemet, töm bort fukt tanken genom att öppna avtappningskranen under tanken.

3. Rengör damm och smuts från motor, tank och flygbolag och pumpa kylflänsar medan kompressorn är fortfarande AV.

VIKTIGT: Placera enheten borta från sprutområdet, eftersom slangen kan förhindra att överdriven sprutning täpper till filtret.

SMÖRJNING

Detta är en oljefri kompressor som inte kräver någon smörjning. **ÿVARNING!**

Denna kompressor är utrustad med ett automatiskt återställande termiskt överbelastningsskydd, som kommer att stänga av motorn om den blir överhettad,

Om termiskt överbelastningsskydd stänger av motorn ofta, leta efter följande orsaker.

1. Låg spänning.
2. Igensatt luftfilter.
3. Brist på ordentlig ventilation.

ÿVARNING!

Om det termiska överbelastningsskyddet är aktiverat måste motorn tillåtas svalna ner innan start. Motorn startar automatiskt om utan förvarning om den lämnas kvar eluttaget och enheten är påslagen.

Lagring

1. När de inte används, förvara slangarna och kompressorn på en sval och torr plats.
2. Fukt i avloppstanken.
3. Koppla loss slangen och häng den öppna änden nedåt så att vattnet kan rinna av.

FELSÖKNINGSSCHEMA

Symptom	Möjlig orsak(er)	Korrigerande åtgärd
Kompressorn	1. Ingen el	1. Är den inkopplad? Kolla efter

kan inte köra	<p>2. Brun säkring</p> <p>3. Strömbrytare osammanhängande</p> <p>4. Termisk överbelastning öppen krets</p> <p>5. Tryckvakten är bruten</p>	<p>säkringar/brytare eller motor</p> <p>överbelastning</p> <p>2. Byt ut den trasiga säkringen</p> <p>3. Återställ och fastställa orsaken av problemet</p> <p>4. När motorn har svalnat, är den kommer att starta om</p> <p>5. Byte</p>
Symptom	Möjlig orsak(er)	Korrigerande åtgärd
<p>Motorn brummar men kan inte fungera eller körs långsamt</p>	<p>1. Backventil defekt eller inte laddad</p> <p>2. Dålig kontakt och låg krets spänning</p> <p>3. Kortslutning i motorlindningen eller öppen krets</p>	<p>1. Byte eller reparation</p> <p>2. Kontrollera anslutningen. Om du använder en förlängningskontakt, rensa den och kontrollera kretsen med en voltmeter</p> <p>3. Byt ut motorn. Fara: Ta inte isär motorn backventil när det är luft i bränsletanken; Luftutsläppstank</p>
<p>Var försiktig när säkringen brinner ut/kretsen breaker resor upprepat! Gör inte det använda tillägg sladdar med detta produkt</p>	<p>1. Felaktig säkringsstorlek, krets överbelastning</p> <p>2. Backventil defekt eller inte laddad</p>	<p>1. Kontrollera om säkringen är korrekt och använd en fördröjningssäkring. Koppla bort andra elektriska apparater från krets eller kör kompressorn på sin egen grenkrets</p> <p>2. Ta inte isär checken ventil när det finns luft i bränslet tank under byte eller reparation; Luftutsläppstank</p>
<p>Termisk överbelastning beskyddare förlorar upprepade gånger driva</p>	<p>1. Låg spänning</p> <p>2. Igensatt luftfilter</p> <p>3. Brist på ordentlig ventilation/rumstemperatur för högt</p> <p>4. Fel på backventilen</p> <p>5. Kompressorventiler misslyckades</p>	<p>1. Ta bort förlängningssladd, kolla med voltmeter</p> <p>2. Rengör filtret (se Underhåll avsnitt)</p> <p>3. Flytta kompressorn till brunnen ventilerat område</p> <p>4. Byt ut</p>

		5. Byt ut ventilenheten
knackande ljud, buller, överdrivet vibration	1. Lösa bultar och ojämn bränsletank 2. Defekta lager på excenter- eller motoraxlar 3. Slitna eller skårade cylindrar eller kolvringar	1. Dra åt packningsboxens bultar till a horisontellt läge 2. Byte 3. Byt ut eller reparera vid behov
Felsökning Diagram (fortsättning) Symptom	Möjlig orsak(er)	Korrigerande åtgärd
Oljetanken trycket faller när kompressor är avstängd	1. Lös avtappningskran 2. Kontrollera ventilläckage 3. Lös anslutning av tryckvakt eller regulator	1. Åtdragning 2. Demontera backventilen montera, rengöra eller byta ut den 3. Kontrollera alla anslutningar med tvåål och vattenlösning och dra åt dem tätt
Det kontinuerliga driften av kompressor resulterar i en utsläppsvolym under normal/låg ansvarsfrihet tryck	1. Överdriven luftanvändning och för liten kompressor 2. Insugningsfiltret är blockerat 3. Rörledningsläckage (på maskin eller extern system) 4. Skadad inloppsventil 5. Slitage av kolvringar	1. Minska användningen eller köpet genom högre luftleverans (SCFM) 2. Rengöring eller byte 3. Byt ut läckaget vid behov delar eller dra åt dem 4. Byt ut kompressorventilen 5. Byt ut kolven och cylindern
Överdriven fukt in släppa ut luft	1. För mycket vatten i tanken 2. Hög luftfuktighet	1. Töm tanken 2. Flytta till ett område med mindre luftfuktighet: använd luftledningsfilter
Kompressorn går kontinuerligt och säkerhetsventil öppnas som trycket stiger	1. Defekt tryckvakt 2. Defekt säkerhetsventil	1. Byt ut strömbrytaren 2. Byt ut säkerhetsventilen mot äkta reservdel
Överdriven start	Överdriven kondens in	Töm oftare

och (autostart) stoppar	tank	
Avlastaren på trycket strömbrytaren läcker luft	Backventil har fastnat i ett öppet läge placera	Ta bort och byt ut backventilen

Korrekt avfallshantering



Denna produkt omfattas av bestämmelserna i det europeiska direktivet 2012/19/EU.

Symbolen som visar en soptunna på hjul anger att



Produkten kräver separat sophämtning i EU. Detta

gäller för produkten och alla tillbehör märkta med denna symbol. Produkter

märkt som sådant får inte slängas tillsammans med vanligt hushållsavfall, men måste vara det

tas till en samlingsplats för återvinning av elektriska och elektroniska apparater.

Tillverkare: Shanghaimuxinmuyeyouxiangongsi

Adress: Shuangchenglu 803nong11hao1602A-1609shi, baoshanqu, shanghai
200 000 CN.

Importerad till AUS: SIHAO PTY LTD. 1 ROKEVA STREETEASTWOOD NSW 2122
Australien

Importerad till USA: Sanven Technology Ltd. Suite 250, 9166 Anaheim Place, Rancho
Cucamonga, CA 91730



YH CONSULTING LIMITED.

C/O YH Consulting Limited Office 147,
Centurion House, London Road,
Staines-upon-Thames, Surrey, TW18 4AX



E-CrossStu GmbH

Mainzer Landstr.69, 60329 Frankfurt am Main.

VEVOR[®]

TOUGH TOOLS, HALF PRICE

Teknisk support och e-garanticertifikat

www.vevor.com/support