



(D) Massagesessel Gebrauchsanleitung	2-14	(I) Poltrona per massaggi Istruzioni per l'uso	54-66
(GB) Massage chair Instructions for use	15-27	(TR) Masaj koltuğu Kullanım kılavuzu	67-79
(F) Fauteuil de massage Mode d'emploi	28-40	(RUS) Массажное кресло Инструкция по применению	80-92
(E) Sillón de masaje Instrucciones de uso	41-53	(PL) Fotel do masażu Instrukcja obsługi	93-105

Sehr geehrte Kundin, sehr geehrter Kunde,

wir freuen uns, dass Sie sich für ein Produkt unseres Sortimentes entschieden haben. Unser Name steht für hochwertige und eingehend geprüfte Qualitätsprodukte aus den Bereichen Beauty, Wärme, Sanfte Therapie, Blutdruck/Diagnose, Gewicht, Massage und Luft.

Bitte lesen Sie diese Gebrauchsanleitung aufmerksam durch, und beachten Sie die Hinweise.

Mit freundlicher Empfehlung,
Ihr Beurer-Team

1. Bestimmungsgemäßer Gebrauch.....	2
2. Sicherheitshinweise.....	2
3. Zum Kennen lernen	4
4. Gerätebeschreibung.....	5
5. Inbetriebnahme	10
6. Bedienung	12
7. Pflege und Aufbewahrung.....	13
8. Was tun bei Problemen?	14
9. Technische Daten	14
10. Entsorgung	14
11. Garantie und Service	14

Zeichenerklärung

Folgende Symbole werden in der Gebrauchsanleitung und/oder auf dem Typenschild verwendet.



Warnung!

Warnhinweis auf Verletzungsgefahren oder Gefahren für Ihre Gesundheit.



Achtung!

Sicherheitshinweis auf mögliche Schäden an Gerät/Zubehör.



Wichtig!

Hinweis auf wichtige Informationen.



Nur in geschlossenen Räumen verwenden.



Keine Nadeln hineinstecken!



Querverweis auf einen anderen Absatz.

Lieferumfang

- Massagesessel
- Sitzkissen
- Rückenkissen
- Kopfkissen
- Handschalter

1. Bestimmungsgemäßer Gebrauch

Der Massagesessel ist zur Massage von Rücken, Beinen und Füßen vorgesehen.

Befolgen Sie die Sicherheitshinweise in dieser Gebrauchsanleitung.

Verwenden Sie das Gerät nur in der beschriebenen Weise.

Das Gerät ist nur zur **Eigenanwendung**, nicht für den medizinischen oder kommerziellen Gebrauch vorgesehen.

2. Sicherheitshinweise

- Lesen Sie diese Gebrauchsanleitung sorgfältig! Ein Nichtbeachten der nachfolgenden Hinweise kann Personen- oder Sachschäden verursachen.
- Bewahren Sie die Gebrauchsanleitung auf und machen Sie diese allen Anwendern zugänglich.
- Übergeben Sie diese Anleitung bei Weitergabe des Geräts.

Stromschlag



Warnung!

- Wie jedes elektrische Gerät ist dieser Massagesessel vorsichtig und umsichtig zu gebrauchen, um Gefahren durch elektrische Schläge zu vermeiden.
- Benutzen Sie das Gerät nur mit der auf dem Gerät notierten Netzspannung.
- Benutzen Sie das Gerät nie, wenn das Gerät oder das Zubehör sichtbare Schäden aufweisen.
- Benutzen Sie das Gerät nicht, wenn es versehentlich mit Wasser bespritzt wurde.
- Benutzen Sie das Gerät nicht während eines Gewitters.

- Nur in geschlossenen Räumen verwenden und direkte Sonneneinstrahlung vermeiden.
- Schalten Sie das Gerät im Falle von Defekten oder Betriebsstörungen sofort aus. Ziehen Sie den Netzstecker aus der Steckdose.
- Ziehen Sie nicht am Netzkabel um den Netzstecker aus der Steckdose zu ziehen.
- Klemmen Sie das Netzkabel nicht ein.
- Halten Sie Abstand zwischen dem Netzkabel und warmen Oberflächen.
- Stellen Sie sicher, dass das Gerät, der Schalter und das Kabel nicht mit Wasser, Dampf oder anderen Flüssigkeiten in Berührung kommen.
- Benutzen/bedienen Sie das Gerät nur mit trockenen Händen.
- Setzen Sie das Gerät keinen Stößen aus und lassen Sie es nicht fallen.

Reparatur

Warnung!

- Das Gerät darf nicht geöffnet werden.
- Reparaturen an Elektrogeräten dürfen nur von Fachkräften durchgeführt werden. Durch unsachgemäße Reparaturen können erhebliche Gefahren für den Benutzer entstehen. Wenden Sie sich bei Reparaturen an den Kundenservice oder an einen autorisierten Händler, ansonsten erlischt der Garantieanspruch.
- Wenn der Netzstecker oder das Netzkabel des Gerätes beschädigt sind, müssen diese durch den Hersteller oder eine autorisierte Kundendienststelle ersetzt werden.
- Der Reißverschluss des Massagesessels darf nicht geöffnet werden. Er wird nur aus produktionstechnischen Gründen verwendet.
- Keine Nadeln oder spitze Gegenstände in den Sessel stecken.

Brandgefahr

Warnung!

Bei nicht bestimmungsgemäßem Gebrauch bzw. Missachtung der Gebrauchsanleitung besteht unter Umständen Brandgefahr!

- Achten Sie immer auf freie Lüftungsschlitze. Die Lüftungsschlitze stets von Staub, Haaren und Ähnlichem freihalten.
- Benutzen Sie das Gerät nicht zusammen mit anderen elektrischen Geräten (z.B. Heizdecke).
- Betreiben Sie das Gerät nie in der Nähe von Benzin oder anderen leicht entflammaren Stoffen.

Bedienung

Warnung!

Dieses Gerät ist ausschließlich zur Massage des Rückens, der Beine und Füße von Menschen bestimmt. Es kann keine ärztliche Behandlung ersetzen. Benutzen Sie das Massage-Gerät nicht, wenn einer oder mehrere der folgenden Warnhinweise auf Sie zutreffen.

Verwenden Sie das Massage-Gerät

- nicht bei einer krankhaften Veränderungen oder Verletzung im Bereich des Rückens (z.B. Bandscheibenvorfall),
- nicht bei Kindern,
- nicht während der Schwangerschaft,
- nie während Sie schlafen,
- nicht bei Tieren,
- nicht bei Tätigkeiten, bei denen eine unvorhergesehene Reaktion gefährlich werden kann,
- nicht nach der Einnahme von Substanzen, die zu einer eingeschränkten Wahrnehmungsfähigkeit führen (z.B. schmerzlindernde Medikamente, Alkohol),

Falls Sie unsicher sind, ob das Massage-Gerät für Sie geeignet ist, befragen Sie Ihren Arzt.

Befragen Sie vor der Benutzung des Massage-Gerätes Ihren Arzt, vor allem

- wenn Sie an einer schweren Krankheit leiden oder eine Operation am Oberkörper hinter sich haben,
 - wenn Sie einen Herzschrittmacher, Implantate oder andere Hilfsmittel tragen,
 - Thrombosen,
 - Diabetes,
 - bei Schmerzen ungeklärter Ursache.
- Das Gerät ist nur für den in dieser Gebrauchsanleitung beschriebenen Zweck vorgesehen. Der Hersteller kann nicht für Schäden haftbar gemacht werden, die durch unsachgemäßen oder leichtsinnigen Gebrauch entstehen.
 - Dieses Gerät ist nicht dafür bestimmt, durch Personen (einschließlich Kinder) mit eingeschränkten physischen, sensorischen oder geistigen Fähigkeiten oder mangels Erfahrung und/oder mangels Wissen benutzt zu werden, es sei denn, sie werden durch eine für ihre Sicherheit zuständige Person beaufsichtigt oder erhalten von ihr Anweisungen, wie das Gerät zu benutzen ist.
 - Fassen Sie nie während des Betriebs mit den Händen in den Massagemechanismus und die Rollen. Hier besteht Quetschgefahr.
 - Keine Gegenstände in Geräteöffnungen stecken und nichts in die rotierenden Teile stecken. Achten Sie darauf, dass die beweglichen Teile sich immer frei bewegen können.
 - Kinder sollten beaufsichtigt werden, damit sie nicht mit dem Gerät spielen.

- Schalten Sie das Gerät nach jedem Gebrauch am Hauptschalter aus.
- Verlegen Sie das Netzkabel stolpersicher.
- Stehen Sie niemals auf das Gerät und stellen Sie keine Gegenstände auf dem Gerät ab.
- Massieren Sie niemals Bereiche die Schwellungen, Entzündungen oder Ekzeme aufweisen.
- Benutzen Sie das Gerät nicht bei unerklärlichen Magenschmerzen.
- Die Benutzung des Massagesessels darf nur durch jeweils 1 Person erfolgen.

- Das Gerät mit maximal 200 kg belasten.

 **Achtung!**

- Schützen Sie das Gerät vor direkter Sonneneinstrahlung.
- Verwenden Sie das Gerät nicht bei über 40 Grad.
- Prüfen Sie nach längerer Betriebspause die ordnungsgemäße Funktion des Geräts.

3. Zum Kennen lernen

Mit dem Beurer MC5000 Massagesessel können Sie Ihre eigene Massage zu Hause genießen. Der Massagesessel bietet verschiedene Massagearten, die Ihnen eine wohltuende und erfrischende Massage bereiten.

Es gibt drei Massageprogramme, die Schwerpunkte auf verschiedene Bereiche legen. Zusätzlich verfügt der Massagesessel über eine Luftdruckmassage im Sitz-, Waden- und Fußbereich.

4. Gerätebeschreibung

Außenseite

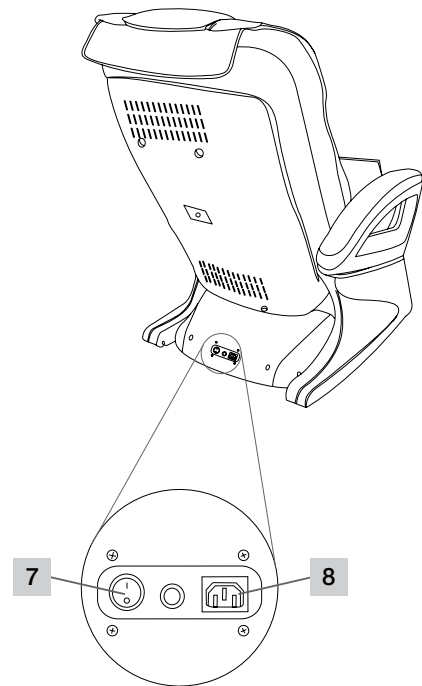
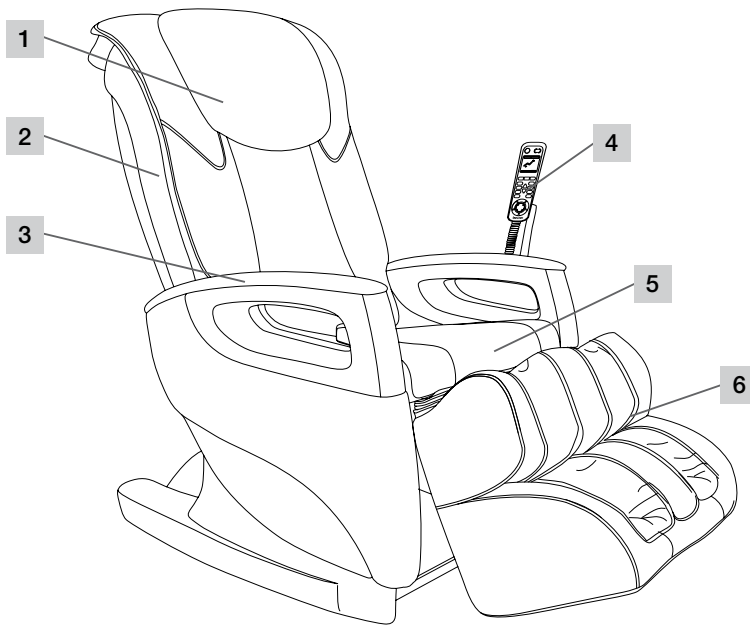

1 Kopfkissen

2 Rückenlehne

3 Armlehne

4 Handschalter

5 Sitzkissen

6 Beinablage

7 Hauptschalter

8 Stromanschluss

Innenaufbau

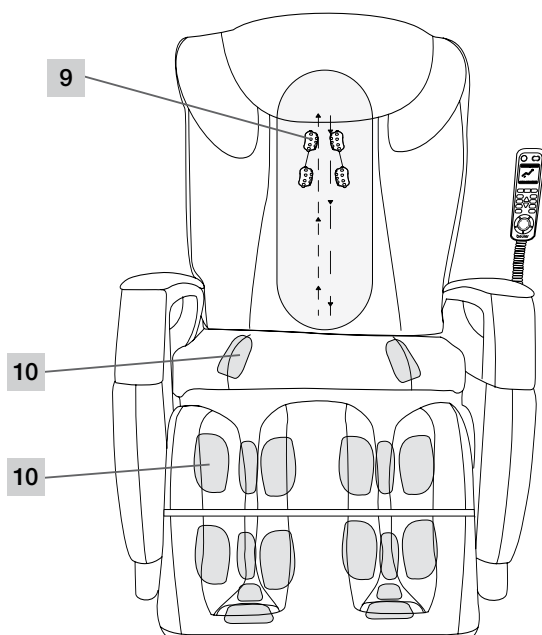

9 Massagerollen

10 Luftdruckmassage-Punkte

Handschalter

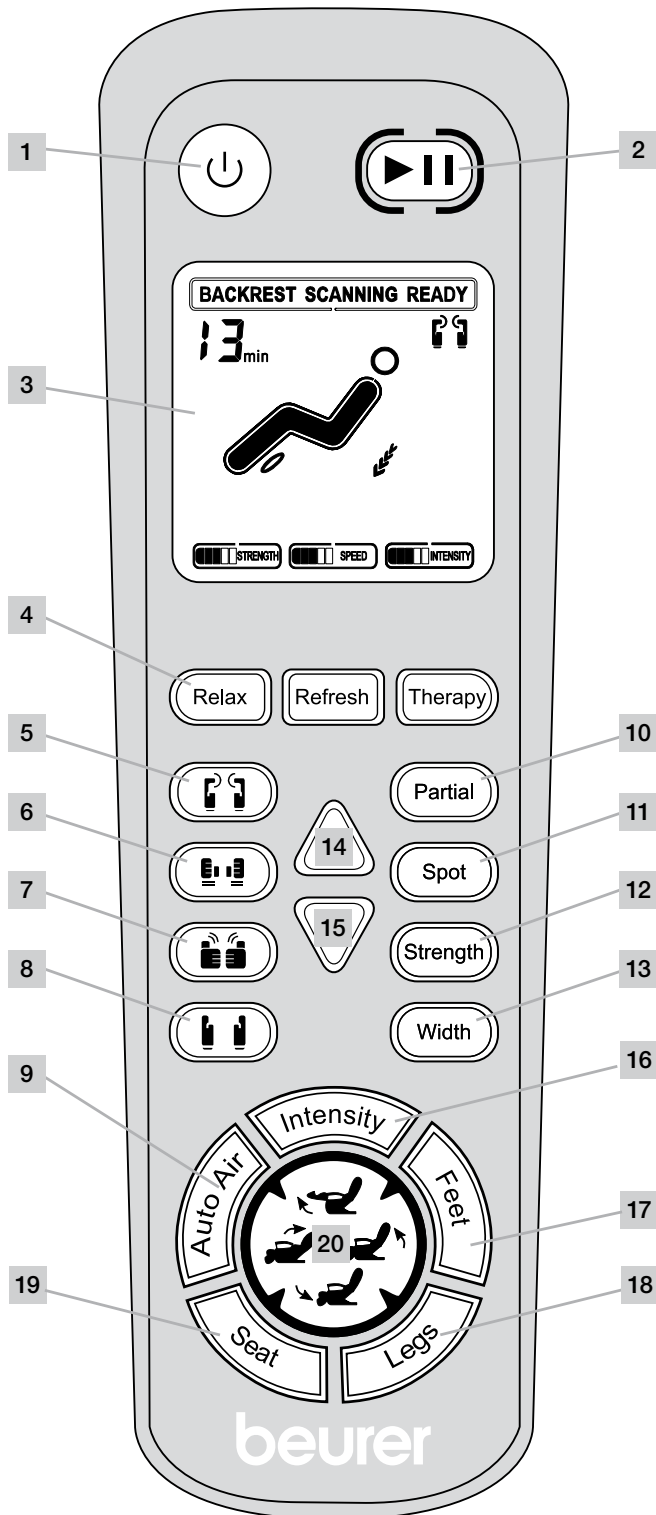

- 1 Ein/Aus-Taste
- 2 Pause-Taste
- 3 Display
- 4 Automatik-Massageprogramme
- 5 Knetmassage
- 6 Klopfmassage
- 7 Shiatsu-Massage
- 8 Rollmassage
- 9 Autoprogramm Luftdruckmassage
- 10 Partial (Teilmassage)
- 11 Spot (Punktmassage)
- 12 Strength (Stärke der Knet- und Klopfmassage)
- 13 Width (Abstand der Massagerollen)
- 14 Rollenposition nach oben
- 15 Rollenposition nach unten
- 16 Intensität (Luftdruckmassage)
- 17 Feet (Luftdruckmassage, Füße)
- 18 Legs (Luftdruckmassage, Beine)
- 19 Seat (Luftdruckmassage, Sitz)
- 20 Positionstasten

Beinablage nach oben
 Rückenlehne nach oben
 Beinablage nach unten
 Rückenlehne nach unten

Handscharter Tastenfunktionen

Ein/Aus-Taste



- > Die Ein/Aus-Taste drücken
Der Massagesessel ist betriebsbereit.

Pause-Taste



- > Die Pause-Taste drücken
Das aktuell laufende Programm wird unterbrochen. Der Massagesessel ist im Standby-Betrieb.
- > Nochmals die Pause-Taste drücken
Das Programm wird an der unterbrochenen Stelle fortgesetzt.

Display



Das Display zeigt Funktionen, die aktuell in Betrieb sind und aktuelle Einstellungen.

- Das aktuelle Massageprogramm
- Die aktuellen Einstellungen von Strength und Intensity
- Die aktuelle Position der Massagerollen
- Die restliche Massagedauer

Massageprogramme

- Die Luftdruckmassage kann separat zu- oder abgeschaltet werden.
- Der Massagesessel geht nach Ablauf des Massageprogramms in den Standby-Modus.
- Die Massage kann jederzeit gestoppt werden. Hierzu die Massagetaste nochmals drücken.
- Die Massage kann jederzeit unterbrochen werden. Hierzu die Pausetaste drücken.

Die aktuell gewählte Einstellung wird auf dem Display angezeigt.

Automatik-Massageprogramme

Es gibt 3 automatisch ablaufende Massageprogramme Relax, Refresh, Therapy und Luftdruckmassage. Diese Automatikprogramme massieren mit einer Kombination aus Knet-, Klopf, Roll und Shiatsu-Massage Ihren kompletten Rücken.

Relax



- > Die Relax-Taste drücken
Das automatische Massageprogramm startet.
Gesamtdauer 15 Minuten. Danach geht der Massagesessel in den Standby-Modus.

Refresh

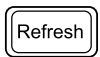

- > Die Refresh-Taste drücken
Das automatische Massageprogramm startet.
Gesamtdauer 15 Minuten. Danach geht der Massagesessel in den Standby-Modus.

Therapy

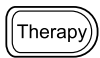

- > Die Therapy-Taste drücken
Das automatische Massageprogramm startet.
Gesamtdauer 15 Minuten. Danach geht der Massagesessel in den Standby-Modus.

Massageprogramme

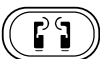

Kneten

- > Die Massagetaste drücken
Das Massageprogramm startet.
Gesamtdauer 15 Minuten. Danach geht der Massagesessel in den Standby-Modus.



Klopfen

- > Die Massagetaste drücken
Das Massageprogramm startet.
Gesamtdauer 15 Minuten. Danach geht der Massagesessel in den Standby-Modus.



Kneten und Klopfen

- > Die Massagetaste Kneten und Klopfen drücken.
Knet- und Klopfmassage können zusammen aktiviert werden.





Shiatsu

> Die Massagetaste  drücken

Das Massageprogramm startet.

Gesamtdauer 15 Minuten. Danach geht der Massagesessel in den Standby-Modus.



Rollen

> Die Massagetaste  drücken

Das Massageprogramm startet.

Gesamtdauer 15 Minuten. Danach geht der Massagesessel in den Standby-Modus.

Auto Air - Luftdruck-Massage für den Sitz, Waden- und Fußbereich.



> Die Auto Air-Taste  drücken

Das Luftdruck-Massageprogramm startet.

Gesamtdauer 15 Minuten. Danach geht der Massagesessel in den Standby-Modus.

Schwerpunkt-Massagen

Partial - Teilmassage



Während ein aktuelles Massageprogramm läuft:

> Die Partial-Taste  drücken

Die Teilmassage beginnt mit der aktuellen Position der Massagerollen als Mittelpunkt. Die Fläche von 8 cm um diesen Mittelpunkt wird intensiv massiert.

> Die Partial-Taste  nochmals drücken

Das Massageprogramm wird fortgesetzt.

Spot - Punktmassage



Während ein aktuelles Massageprogramm läuft:

> Die Spot-Taste  drücken

Die Punktmassage beginnt mit der aktuellen Position der Massagerollen als Mittelpunkt. Unmittelbar um diesen Mittelpunkt wird intensiv massiert.

> Die Spot-Taste  nochmals drücken

Das Massageprogramm wird fortgesetzt.

Einstellungen

Strenght - Stärke, für Knet- und Klopfmassage

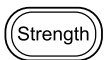

Es gibt die Einstellungen leicht, mittel, stark und aus.

> Die Strength-Taste  in den Automatik-Massageprogrammen, Kneten und Klopfen drücken

Mit jedem Drücken wird die nächstmögliche Einstellung gewählt.

Width - Abstand der Massagerollen



Es gibt die Einstellungen eng, mittel und weit.

> Die Width-Taste  in der Klopf- und Rollmassage drücken

Mit jedem Drücken wird die nächstmögliche Einstellung gewählt.

Rollenposition nach oben



> Die Nach-Oben-Taste  in der Teil- und Punktmassage drücken

Die Massagerollen werden nach oben bewegt.

Rollenposition nach unten



> Die Nach-Unten-Taste  in der Teil- und Punktmassage drücken

Die Massagerollen werden nach unten bewegt.

Luftdruckmassage; Intensität



Es gibt die Einstellungen leicht, mittel, stark und aus.

> Die Intensity-Taste  drücken

Mit jedem Drücken wird die nächstmögliche Einstellung gewählt.

Luftdruckmassage, Füße



Es gibt die Einstellungen ein und aus.

> Die Feet-Taste  drücken

Mit jedem Drücken wird die Funktion ein- oder ausgeschaltet.

Luftdruckmassage, Beine



Es gibt die Einstellungen ein und aus.

> Die Legs-Taste  drücken

Mit jedem Drücken wird die Funktion ein- oder ausgeschaltet.

Luftdruckmassage, Sitz



Es gibt die Einstellungen ein und aus.

> Die Seat-Taste  drücken

Mit jedem Drücken wird die Funktion ein- oder ausgeschaltet.

Positionstasten für Sitz- und Liegepositionen

Die Funktionen stehen ohne und mit eingeschalteter Massage zur Verfügung.

Positionstaste Beinablage nach oben



> Die Positionstaste  drücken und halten

Die Beinablage hebt sich.

> Die Positionstaste  loslassen

Die Beinablage bleibt in der aktuellen Position stehen.

Positionstaste Rückenlehne nach oben



> Die Positionstaste  drücken und halten

Die Rückenlehne hebt sich.

> Die Positionstaste  loslassen

Die Rückenlehne bleibt in der aktuellen Position stehen.

Positionstaste Beinablage nach unten



> Die Positionstaste  drücken und halten

Die Beinablage senkt sich.

> Die Positionstaste  loslassen

Die Beinablage bleibt in der aktuellen Position stehen.

Positionstaste Rückenlehne nach unten



> Die Positionstaste  drücken und halten

Die Rückenlehne senkt sich.

> Die Positionstaste  loslassen

Die Rückenlehne bleibt in der aktuellen Position stehen.

5. Inbetriebnahme

⚠ Warnung!

- Halten Sie Kinder von Verpackungsmaterial fern. Es besteht Erstickungsgefahr.
- Lesen Sie, bevor Sie das Gerät in Betrieb nehmen, die Sicherheitshinweise im Kapitel Sicherheit.
▷ Sicherheit Seite 2 bis 3

⚠ Achtung!

- Der Massagesessel könnte Ihren Bodenbelag beschädigen. Legen Sie eine geeignete rutschfeste Unterlage unter den Massagesessel.

Aufstellort

- Stellen Sie den Massagesessel auf einem stabilen und ebenen Untergrund auf.
- Räumen Sie vor der Inbetriebnahme alle Hindernisse vor und hinter dem Massagesessel weg, damit die Rückenlehne frei abgesenkt werden kann und die Beinablage angehoben werden kann.

Auspacken und Aufbau

Der Massagesessel MC5000 wird im Karton angeliefert.

⚠ Achtung!

Vermeiden Sie scharfe und spitze Werkzeuge (Teppichmesser) um die Verpackung zu entfernen.

Schritt 1

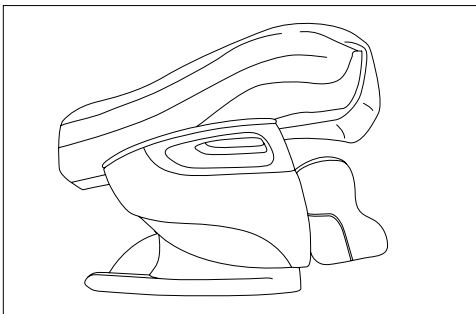

- > Öffnen Sie den Karton und halten Sie den Massagesessel an den bezeichneten Haltepunkten fest
- > Nehmen Sie den Sessel aus dem Karton
Es werden 4 Personen benötigt.
- > Entfernen Sie das Verpackungsmaterial vorsichtig und vollständig

Schritt 2

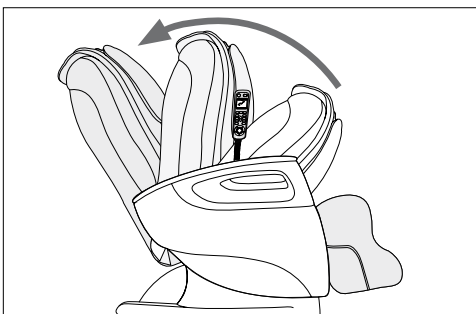

- > Klappen Sie die Rückenlehne nach oben in Sitzposition bis die Verriegelung hörbar einrastet
Die Rückenlehne steht nun auf ca. 115°.

Schritt 3

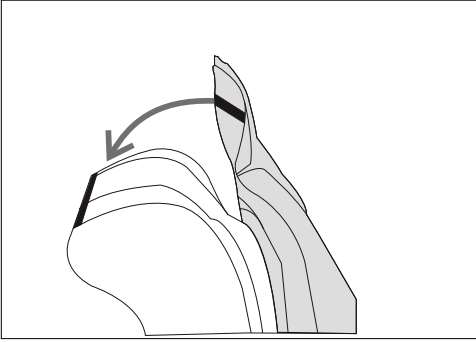

- > Das untere Ende vom Rückenkissen und das hintere Ende vom Sitzkissen mit dem Reißverschluss verbinden
- > Das Sitzkissen mit dem Rückenkissen über die Rückenlehne auf den Massagesessel legen
- > Das Rückenkissen und die Rückenlehne mit dem Reißverschluss verbinden

Schritt 4

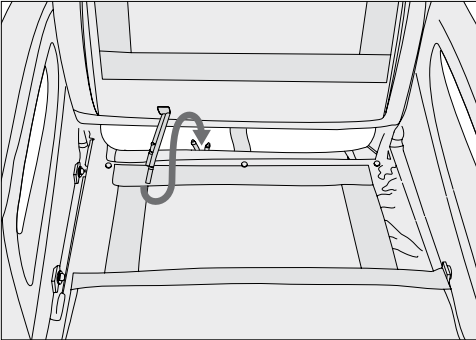

- > Das Sitzkissen nach hinten, gegen die Rückenlehne klappen
- > Die Luftschläuche hinter der Sitzfläche mit den Luftschläuchen am Sitzkissen verbinden.
Den rot markierten Schlauch auf den rot markierten Anschluss stecken.
Den weiß markierten Schlauch auf den weiß markierten Anschluss stecken.
- > Das Sitzkissen wieder auf den Sitz legen

i Wichtig! Die Schläuche nicht einklemmen. So positionieren, dass sie sich nicht überkreuzen und knickfrei liegen.

Schritt 5



- > Den Netzstecker in eine Steckdose stecken
- > Den Hauptschalter unten auf der Rückseite einschalten
- > Den Massagesessel an der Ein/Aus-Taste (⏻) auf dem Handschalter einschalten

Der Massagesessel ist jetzt betriebsbereit.

6. Bedienung

⚠ Warnung!

- Lesen Sie, bevor Sie das Gerät in Betrieb nehmen, die Sicherheitshinweise im Kapitel Sicherheit.
▷ Sicherheit Seite 2 bis 3

Kippgefahr!

- Immer nur in aufrechter Sitzposition und vorsichtig auf den Sessel aufsitzen. Nie auf den Sessel in Liegeposition aufsitzen.

⚠ Achtung!

- Treten Irritationen jeglicher Art auf, dann brechen Sie die Behandlung sofort ab.

i Wichtig!

- Kopfkissen und Rückenkissen während der Massage niemals abnehmen.

Vor dem Einschalten

- Während der Massage bequeme Kleidung tragen.
- Entfernen Sie alle Gegenstände aus Ihren Hosentaschen (z.B. Schlüssel, Taschenmesser, Mobilfunkgeräte).
- Eine bequeme, entspannte Körperlage einnehmen.
- Immer mittig auf den Sessel sitzen, so dass die Wirbelsäule genau zwischen den Massagerollen liegt.
- Die Massage sollte zu jeder Zeit als angenehm und entspannend empfunden werden. Brechen Sie die Massage ab oder ändern Sie ihre Sitzposition, wenn Sie die Massage als schmerzhaft oder unangenehm empfinden.
- Wird das Gerät längere Zeit nicht verwendet, vor dem erneuten Gebrauch zunächst den ordnungsgemäßen Zustand prüfen.

Die Massage starten

> Drücken Sie die Ein/Aus-Taste (⏻) am Handschalter
Nach dem Einschalten geht der Massagesessel in eine mittlere Liegeposition. Nun können Sie eines der Massageprogramme wählen.

- Nach Auswahl eines der Automatik-Massageprogramme (Relax, Refresh oder Therapy), wird der komplette Rücken abgetastet um die Größe des Benutzers zu erfassen.

- Nach Auswahl eines der Massageprogramme (Kneten, Klopfen, Rollen oder Shiatsu), kann die Luftdruckmassage separat zugeschaltet werden.
- Auf die Intensity-Taste  drücken, um die Stärke der Luftdruck-Massage einzustellen oder auszuschalten.
- Die Luftdruckmassage kann für Sitz, Beine und Füße separat ein- oder ausgeschaltet werden
▷ Tasten für Massageprogramme

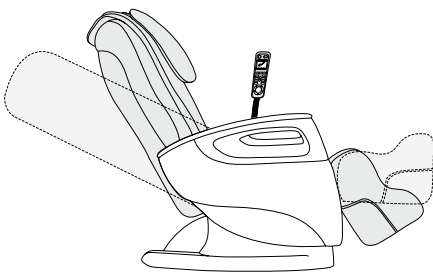

- > Den Massagesessel in die gewünschte Liegeposition bringen
Eine waagrechte Liegeposition ist möglich.
Die Rückenlehne und die Beinablage können einzeln angehoben oder gesenkt werden.
Die Funktionen stehen ohne und mit eingeschalteter Massage zur Verfügung.

- ▷ Positionstasten für Sitz- und Liegepositionen

Den Massagesessel ausschalten

Nachdem ein Massageprogramm abgelaufen ist, schaltet der Sessel automatisch in den Stand-by-Betrieb.

Achtung!

Benutzen Sie das Gerät höchstens 15 Minuten am Stück, es besteht sonst Überhitzungsgefahr. Lassen Sie das Gerät vor erneuter Benutzung mindestens 30 Minuten abkühlen.

Während der Massage können Sie das Gerät mit der Ein/Aus Taste  jederzeit ausschalten. Der Massagesessel fährt in die Ausgangsstellung zurück. Die Betriebsanzeige blinkt.

- > Schalten Sie den Massagesessel am Hauptschalter unter der Rückenlehne aus
- > Ziehen Sie den Netzstecker aus der Steckdose

Weitere Einstellungen, Bedienmöglichkeiten

Klapp-Vorrichtung

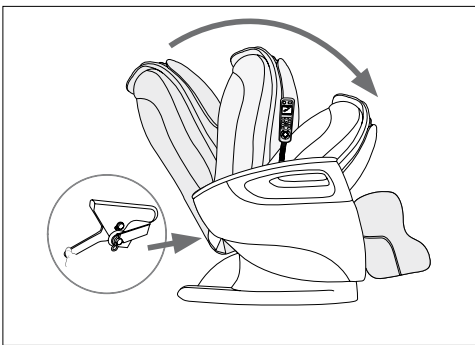

Um den Massagesessel platzsparend zu verstauen, kann er zusammengeklappt werden.

- > Den Handschalter an der Ein/Aus-Taste  ausschalten. Der Massagesessel fährt zurück in die Ausgangsposition.
- > Sobald die Ausgangsposition erreicht ist, den Massagesessel am Hauptschalter ausschalten
- > Den Netzstecker aus der Steckdose ziehen
- > Unten auf der Rückseite der Rückenlehne die Verriegelung lösen
- > Die Rückenlehne sanft nach vorne auf den Sitz drücken
Bei Bedarf vorher das Rückenpolster nach hinten über die Rückenlehne legen

Transportrollen

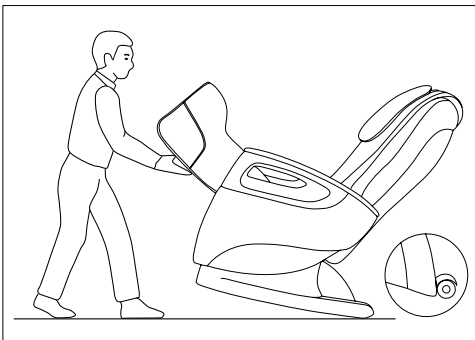

Der Massagesessel ist an der Rückseite mit Rollen ausgestattet. Damit wird ein einfacherer Transport auf ebenen Flächen möglich. Vorsicht! Verwenden Sie eine Unterlage um Schäden an Ihrem Bodenbelag zu vermeiden.

7. Pflege und Aufbewahrung

Warnung!

- Schalten Sie das Gerät nach jedem Gebrauch und vor jeder Reinigung am Hauptschalter aus.
 - Ziehen Sie den Netzstecker aus der Steckdose.
-
- > Wischen Sie den Massagesessel hin und wieder mit einem fusselfreien, trockenen oder einem leicht feuchten Tuch ab.
 - > Verwenden Sie alle 2-3 Monate ein sauberes Tuch, das leicht mit Kunstleder-Pflegemittel benetzt wurde und reiben sie den Sessel damit ab.
 - > Trocknen Sie danach den Sessel mit einem sauberen, trockenen Tuch.

Kunstleder ist fettempfindlich. Reinigen Sie den Massagesessel nur mit ausgewiesenen Kunstleder-Pflegemitteln.

Wichtig!

- Reinigen Sie das Gerät nur in der angegebenen Weise.
- Es darf keinesfalls Flüssigkeit in das Gerät eindringen.
- Verwenden Sie keine lösungsmittelhaltigen Reiniger.
- Keine aggressiven Reinigungsmittel verwenden. Diese können die Oberfläche beschädigen.

▷ Klapp-Vorrichtung siehe oben

8. Was tun bei Problemen?

Problem	Ursache	Behebung
Reibegeräusche beim Betrieb.	Die Geräusche sind normal und kommen vom arbeitenden Motor oder von den Massagerollen, die gegen das Polster reiben.	Es ist kein Eingreifen nötig.
Die Massage kann nicht gestartet werden.	Der Netzstecker ist nicht mit der Steckdose verbunden.	> Den Netzstecker in die Steckdose stecken.
	Der Massagesessel wurde nicht am Hauptschalter eingeschaltet.	> Den Massagesessel am Hauptschalter einschalten.
	Die Sicherung für den Massagesessel hat die Stromversorgung unterbrochen.	> Bitte kontaktieren Sie in diesem Fall unseren Kundenservice.
Rückenlehne oder Beinablage können nicht angehoben oder abgesenkt werden.	Rückenlehne und/oder Beinablage sind überlastet oder blockiert.	> Objekte die das Gerät blockieren entfernen.
Die Massagefunktion stoppt im Betrieb.	Der Überhitzungsschutz wurde ausgelöst.	> Den Massagesessel abschalten und 30 min. abkühlen lassen, danach erneut einschalten.
	Die maximale Betriebsdauer wurde erreicht.	

9. Technische Daten

Produktbezeichnung	Massagesessel MC5000
Netzspannung/-Frequenz	220-240 V ~ 50/60 Hz
Energieverbrauch	200 W
Abmessung (in Liegeposition)	Länge 191 cm, Breite 73 cm, Höhe 64 cm
Gewicht	netto 61 kg, mit Verpackung 76 kg
Maximale Tragfähigkeit	200 kg

10. Entsorgung

Befolgen Sie die örtlichen Vorschriften bei der Entsorgung der Materialien. Entsorgen Sie das Gerät gemäß der Elektro- und Elektronik Altgeräte Verordnung 2002/96/EC – WEEE (Waste Electrical and Electronic Equipment).

Bei Rückfragen wenden Sie sich an die für die Entsorgung zuständige kommunale Behörde.



11. Garantie und Service

Wir leisten 2 Jahre Garantie für Material- und Fabrikationsfehler des Produktes.

Die Garantie gilt nicht:

- im Falle von Schäden, die auf unsachgemäßer Bedienung beruhen,
- für Verschleißteile, (z.B. Sitzkissen),
- für Mängel, die dem Kunden bereits beim Kauf bekannt waren,
- bei Eigenverschulden des Kunden.

Die gesetzlichen Gewährleistungen des Kunden bleiben durch die Garantie unberührt.

Für Geltendmachung eines Garantiefalles innerhalb der Garantiezeit ist durch den Kunden der Nachweis des Kaufes zu führen. Die Garantie ist innerhalb eines Zeitraumes von 2 Jahren ab Kaufdatum gegenüber der Beurer GmbH, Söflinger Straße 218, 89077 Ulm, Germany geltend zu machen. Der Kunde hat im Garantiefall das Recht zur Reparatur der Ware bei unseren eigenen oder bei von uns autorisierten Werkstätten. Weiter gehende Rechte werden dem Kunden (auf Grund der Garantie) nicht eingeräumt.

Dear customer,

Thank you for choosing one of our products. Our name stands for high-quality, thoroughly tested products for applications in the areas of beauty, heat, gentle therapy, blood pressure/diagnosis, weight, massage and air.

Please read these instructions carefully and observe the information they contain.

With kind regards,
Your Beurer Team

1. Intended use.....	15
2. Safety notes.....	15
3. Getting to know your device	17
4. Unit description	18
5. Initial use.....	23
6. Operation.....	25
7. Maintenance and storage	26
8. What if there are problems?.....	27
9. Technical Data.....	27
10. Disposal.....	27
11. Warranty and service	27

Signs and symbols

The following symbols appear in the instructions for use and on the type plate:



Warning!

Warning instruction indicating a risk of injury or damage to your health.



Caution!

Safety note indicating possible damage to the device/accessory.



Important!

Note indicating important information.



Only use in closed rooms.



Do not insert needles!



Cross-reference to another section.

Included in delivery

- Massage chair
- Seat cushion
- Back cushion
- Pillow
- Hand switch

1. Intended use

The massage chair is intended for the purpose of massaging the back, legs and feet.

Please observe the safety notes in these instructions for use.

Use the device only according to the methods specified.

The device is suitable only for **private use** and not for medical or commercial purposes.

2. Safety notes

- Read these instructions for use carefully. Non-observance of the following information may result in personal injury or material damage.
- Store these instructions for use in a safe place and make them accessible to all users.
- Make sure you include these instructions for use when handing over the device to third parties.

Electric shock

Warning!

- As with every electrical device, use this massage chair carefully and cautiously in order to avoid hazards resulting from electric shock.
- Use the device only with the mains voltage specified on the device.
- Never use the device if it or any of the accessories show visible damage.
- Do not use the device if it was accidentally splashed with water.
- Do not use the device during a storm.

- Only use in closed rooms and avoid direct sunlight.
- In the event of defects or operational faults, switch off the device immediately. Pull the mains plug out of the socket.
- Never pull on the mains cable to remove the mains plug from the socket.
- Do not clamp or pinch the mains cable.
- Keep the mains cable away from hot surfaces.
- Ensure that the device, switch and cable do not come into contact with water, steam or other liquids.
- Use/operate the device only with dry hands.
- Do not subject the device to any impacts or drop the device.

Repairs

Warning!

- Do not open the device.
- Only specialist personnel may perform repairs on electrical devices. Improper repairs may subject users to considerable danger. For repairs, please contact Customer Service or an authorised retailer. Failure to do so invalidates the warranty.
- If the mains plug or mains cable of the device are damaged, they must be replaced by the manufacturer or at an authorised customer service point.
- The zip fastening of the massage chair must not be opened. It is only used for technical production reasons.
- Do not insert needles or other sharp objects into the chair.

Risk of fire

Warning!

There may be a risk of fire if the device is used improperly or these instructions for use are ignored!

- Ensure that the vents are free at all times. Always keep the vents free from dust, hair etc.
- Do not use the device together with other electrical devices (e.g. electric blanket).
- Never use the device near petrol or other highly flammable substances.

Operation

Warning!

This device is exclusively intended to massage the back, legs and feet of humans. It cannot replace medical treatment. Do not use the massager if one or several of the following warnings applies to you.

Do not use the massager

- If you suffer from a medical abnormality or injury to your back (e.g. slipped disc)
- On children
- During pregnancy
- While sleeping
- On animals
- Whilst undertaking any activity where an unexpected reaction could be dangerous
- After the consumption of substances that lead to limited cognitive ability (e.g. pain medication, alcohol)

If you are unsure whether the massager is suitable for you, please consult your doctor.

You should consult your doctor before using the massager

- If you suffer from a severe illness or recently had surgery on your upper body
- If you have a pacemaker, implant or other aids
- Thromboses
- Diabetes
- If you are suffering pain and the cause of which is unknown
- The device is only intended for the purpose described in these instructions for use. The manufacturer is not liable for damage resulting from improper or careless use.
- This device is not intended for use by people (including children) with restricted physical, sensory or mental skills or a lack of experience and/or a lack of knowledge, unless they are supervised by a person who has responsibility for their safety or are instructed by this person on how to use the device.
- Do not touch the massage mechanism or the rollers with your hands during operation; there is a danger of crushing.
- Do not insert any objects in the device apertures or in the rotating parts. Ensure that the moving parts can move freely at all times.
- Children should be supervised around the device to ensure they do not play with it.
- Always switch off the device at the main switch after use.

- Ensure that the mains cable does not pose a trip hazard.
- Never stand on the device or place any objects on the device.
- Never massage areas that exhibit swellings, infections or eczema.
- Do not use the device in the event of inexplicable stomach ache.
- Only one person may use the massage chair at any given time.

- Never load the device with more than 200 kg.

 **Caution!**

- Do not expose the device to direct sunlight.
- Do not use the device at temperatures above 40°C.
- Check the function of the device if it has not been used for a longer period of time.

3. Getting to know your device

You can enjoy your own massage at home with the Beurer MC5000 massage chair. The massage chair offers different types of massage to give you a soothing and revitalising massage.

There are three massage programmes that focus on different areas. In addition, the massage chair also features an air pressure massage in the seat, calf and foot area.

4. Unit description

External features

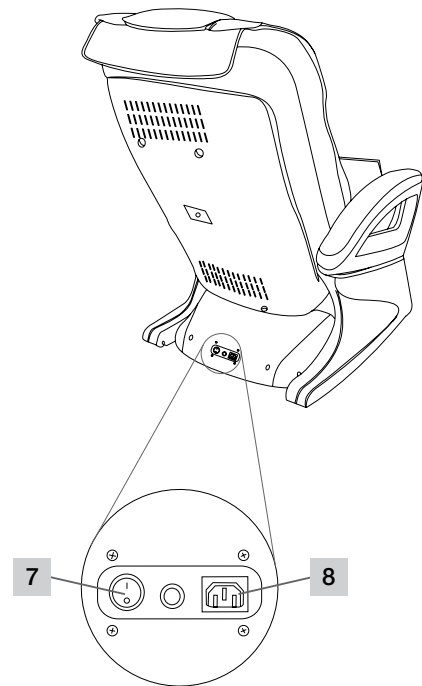
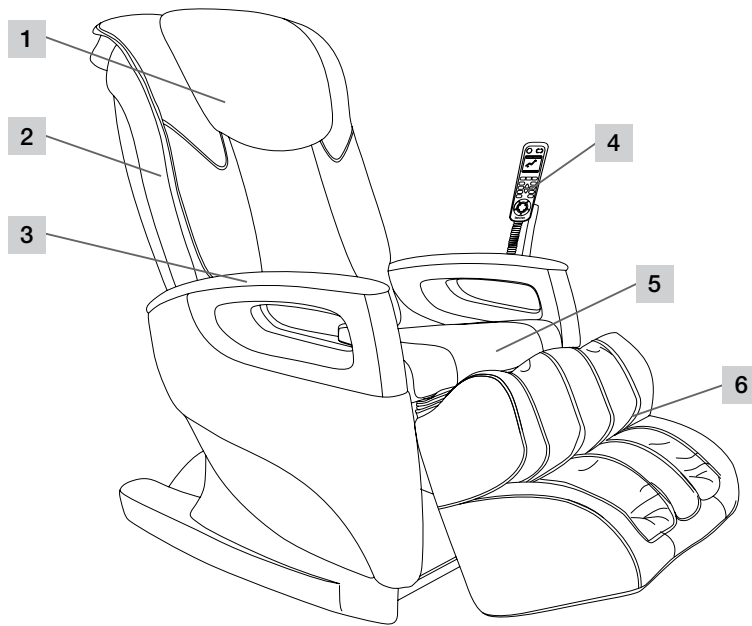

1 Pillow

2 Back rest

3 Arm rest

4 Hand switch

5 Seat cushion

6 Leg rest

7 Main switch

8 Mains socket

Internal features

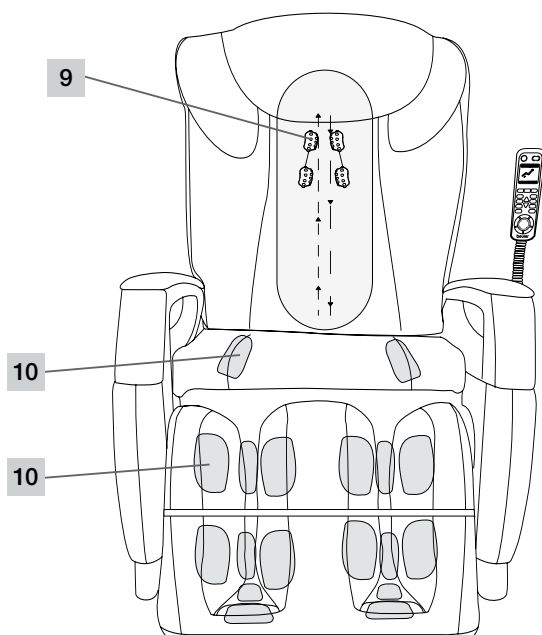

9 Massage rollers

10 Air pressure massage points

Hand switch

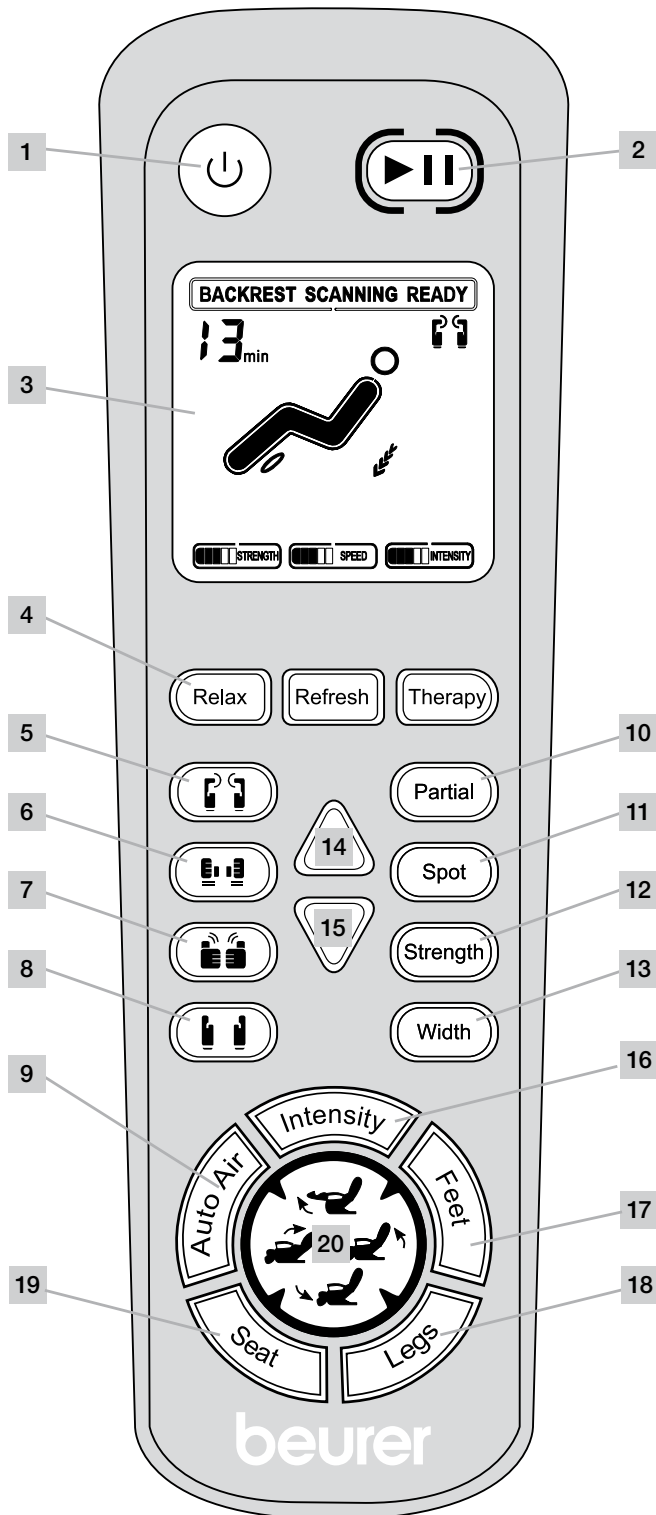

- 1 On/off button
- 2 Pause button
- 3 Display
- 4 Automatic massage programmes
- 5 Kneading massage
- 6 Tapping massage
- 7 Shiatsu massage
- 8 Rolling massage
- 9 Air pressure massage auto programme
- 10 Partial massage
- 11 Spot massage
- 12 Strength (strength of the kneading and tapping massage)
- 13 Width (distance between massage rollers)
- 14 Raise roller position
- 15 Lower roller position
- 16 Intensity (air pressure massage)
- 17 Feet (air pressure massage)
- 18 Legs (air pressure massage)
- 19 Seat (air pressure massage)
- 20 Position buttons
 - Raise leg rest
 - Raise back rest
 - Lower leg rest
 - Lower back rest

Hand switch button functions



On/off button



- > Press the on/off button .
- The massage chair is ready for operation.*

Pause button



- > Press the pause button .
- The currently running programme is paused. The massage chair is in standby mode.*
- > Press the pause button  again.
- The programme continues from the point it was paused.*

Display



The display shows functions that are currently in operation and the current settings.

- The current massage programme
- The current strength and intensity settings
- The current position of the massage rollers
- The remaining duration of the massage

Massage programmes

- The air pressure massage can be activated or deactivated separately.
- Once the massage programme has finished, the massage chair switches to standby mode.
- The massage can be stopped at any time by pressing the message button again.
- The massage can be paused at any time by pressing the pause button.

The currently selected setting is shown on the display.

Automatic massage programmes

There are three automatic massage programmes Relax, Refresh and Therapy as well as the air pressure massage.

These automatic programmes massage your entire back with a combination of kneading, tapping, rolling and Shiatsu massage elements.

Relax



- > Press the relax button .
- The automatic massage programme starts.*
- Total duration: 15 minutes. Afterwards, the massage chair switches to standby mode.*

Refresh

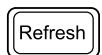

- > Press the refresh button .
- The automatic massage programme starts.*
- Total duration: 15 minutes. Afterwards, the massage chair switches to standby mode.*

Therapy

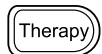

- > Press the therapy button .
- The automatic massage programme starts.*
- Total duration: 15 minutes. Afterwards, the massage chair switches to standby mode.*

Massage programmes



Kneading

- > Press the massage button .
- The massage programme starts.*
- Total duration: 15 minutes. Afterwards, the massage chair switches to standby mode.*



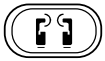

Tapping

- > Press the massage button .
- The massage programme starts.*
- Total duration: 15 minutes. Afterwards, the massage chair switches to standby mode.*



Kneading and tapping

> Press the kneading  and tapping  message buttons.

The kneading and tapping massages can be activated together.



Shiatsu

> Press the message button .

The message programme starts.

Total duration: 15 minutes. Afterwards, the massage chair switches to standby mode.



Roller

> Press the message button .

The message programme starts.

Total duration: 15 minutes. Afterwards, the massage chair switches to standby mode.

Automatic air pressure massage for the seat, calf and foot area.



> Press the auto air button .

The air pressure massage programme starts.

Total duration: 15 minutes. Afterwards, the massage chair switches to standby mode.

Concentrated massages

Partial message



While the current message programme is running:

> Press the partial button .

The partial message begins with the current position of the massage rollers as the centre point.

An area of 8 cm around this centre point is massaged intensively.

> Press the partial button  again.

The message programme continues.

Spot message



While the current message programme is running:

> Press the spot button .

The spot message begins with the current position of the massage rollers as the centre point.

The area directly around this centre point is massaged intensively.

> Press the spot button  again.

The message programme continues.

Settings

Strength – strength of the kneading and tapping message



The settings low, medium, high and off are available.

> Press the strength button  in the kneading and tapping automatic message programmes.

Each time the button is pressed, the next setting is selected.

Width – distance between massage rollers



The settings narrow, medium and wide are available.

> Press the width button  in the tapping and rolling message.

Each time the button is pressed, the next setting is selected.

Raise roller position



> Press the up button  in the partial and spot message.

The massage rollers are raised.

Lower roller position



> Press the down button  in the partial and spot message.

The massage rollers are lowered.

Air pressure massage; intensity



The settings low, medium, high and off are available.

> Press the intensity button .

Each time the button is pressed, the next setting is selected.

Air pressure massage, feet



The settings on and off are available.

> Press the feet button .

Each time the button is pressed, the function is switched on or off.

Air pressure massage, legs



The settings on and off are available.

> Press the legs button .

Each time the button is pressed, the function is switched on or off.

Air pressure massage, seat



The settings on and off are available.

> Press the seat button .

Each time the button is pressed, the function is switched on or off.

Position buttons for upright and flat position

The functions are available when a massage programme is on or off.

Raise leg rest position button



> Press and hold the position button .

The leg rest is raised.

> Release the position button .

The leg rest stays in the current position.

Raise back rest position button



> Press and hold the position button .

The back rest is raised.

> Release the position button .

The back rest stays in the current position.

Lower leg rest position button



> Press and hold the position button .

The leg rest is lowered.

> Release the position button .

The leg rest stays in the current position.

Lower back rest position button



> Press and hold the position button .

The back rest is lowered.

> Release the position button .

The back rest stays in the current position.

5. Initial use

Warning!

- Keep packaging material away from children! There is a choking hazard.
- Before using the device for the first time, read the safety notes in the Safety section.
 - ▷ Safety, pages 15 to 16

Caution!

- The massage chair could damage your flooring. Place a suitable, non-slip underlay under the massage chair.

Installation location

- Install the massage chair on a sturdy and even surface.
- Before using the device for the first time, remove all obstacles in front of and behind the massage chair so that the back rest can be lowered and the leg rest raised freely.

Unpacking and assembly

The massage chair MC5000 is delivered in a cardboard box.

Caution!

Do not use sharp or pointed tools (Stanley knife) to remove the packaging.

Step 1:

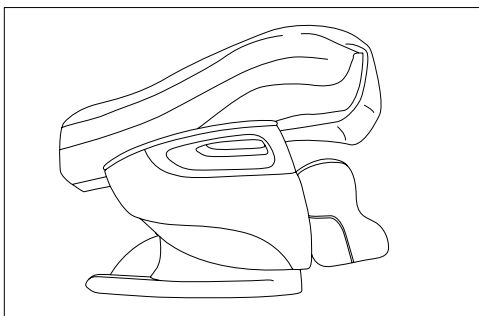

- > Open the cardboard box and hold the massage chair at the designated holding points.
- > Remove the chair from the cardboard box.
Four persons are required for this.
- > Carefully remove all the packaging material

Step 2:

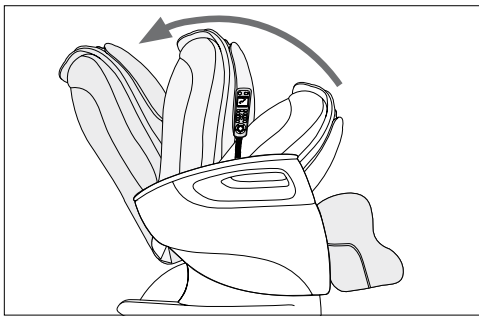

- > Unfold the back rest to the upright position until the locking mechanism audibly engages.
The back rest now stands at approx. 115°.

Step 3:

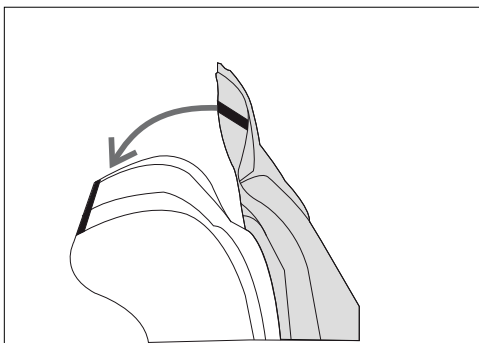

- > Connect the lower end of the back cushion and the lower end of the seat cushion using the zip fastening.
- > Lay the seat cushion with the back cushion on the massage chair over the back rest.
- > Connect the back cushion and the back rest using the zip fastening.

Step 4:

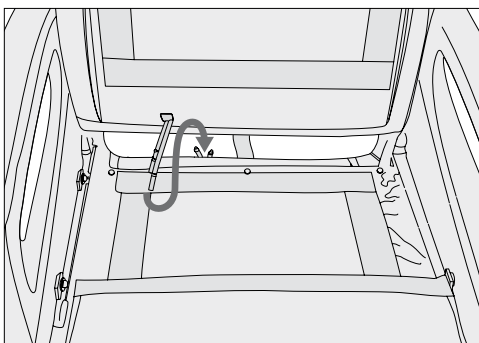

- > Fold the seat cushion backwards against the back rest.
- > Connect the air hoses behind the seat with the air hoses on the seat cushion.
Plug the hose marked red into the connection marked red.
Plug the hose marked white into the connection marked white.
- > Replace the seat cushion on the seat.

i Important! Do not pinch the hoses. Ensure that the hoses are not crossed and or kinked.

Step 5:

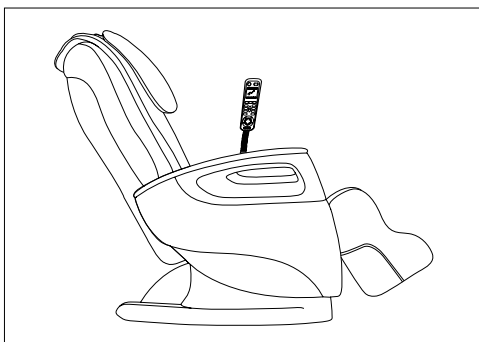

- > Plug the mains plug into a socket.
- > Switch on the main switch at the bottom of the rear side.
- > Switch on the massage chair at the on/off button (⏻) on the hand switch.

The massage chair is now ready for operation.

6. Operation

Warning!

- Before using the device for the first time, read the safety notes in the Safety section.
 - ▷ Safety, pages 15 to 16

Danger of tipping!

- Sit down carefully on the chair and only when it is in the upright position. Never sit down on the chair when it is in the flat position.

Caution!

- If you experience irritations of any kind, stop treatment immediately.

Important!

- Never remove the pillow or back cushion during the massage.

Before switching on

- Wear comfortable clothes during the massage.
- Remove all objects from your trouser pockets (e.g. keys, pocket knife, mobile phone).
- Assume a comfortable, relaxed position.
- Always sit in the middle of the seat so that your spine is positioned precisely between the massage rollers.
- The massage should feel pleasant and relaxing at all times. If the massage is painful or uncomfortable, stop the massage or change your sitting position.
- If the device has not been used for a longer period of time, check that the device is functioning correctly before use.

Starting the massage

> Press the on/off button  on the hand switch.

After it is switched on, the massage chair goes into a semi-flat position. You can now select a massage programme.

- After selecting one of the automatic massage programmes (relax, refresh or therapy), your entire back is scanned to determine the size of the user.
- After selection one of the massage programmes (kneading, tapping, rolling or Shiatsu), the air pressure massage can be activated separately.
- Press the intensity button  to set the strength of the air pressure massage or to switch it off.
- The air pressure massage can be switched on or off separately for the seat, legs and feet.
 - ▷ Massage programme buttons

Flat position/upright position

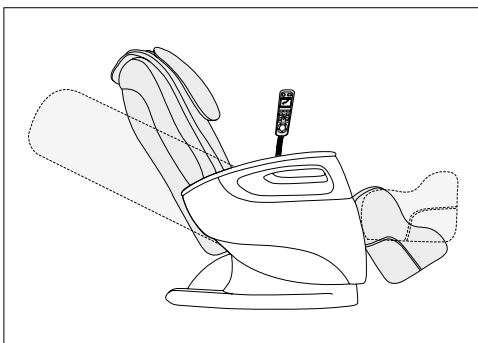

- > Put the massage chair in the flat position
It is possible to set a horizontal flat position.
The back rest and the leg rest can be raised or lowered individually.
The functions are available when a massage programme is on or off.

- ▷ Position buttons for upright and flat position

Switching off the massage chair

After the massage programme is finished, the chair automatically enters standby mode.

Caution!

Do not use the device for longer than 15 minutes at a time otherwise the device could overheat. Allow the device to cool for at least 30 minutes before using it again.

During the massage, you can switch off the device at any time using the on/off button .

The massage chair returns to the start position. The operating display flashes.

- > Switch off the massage chair using the main switch beneath the back rest.
- > Pull the mains plug out of the socket.

Additional settings, operating options

Folding mechanism

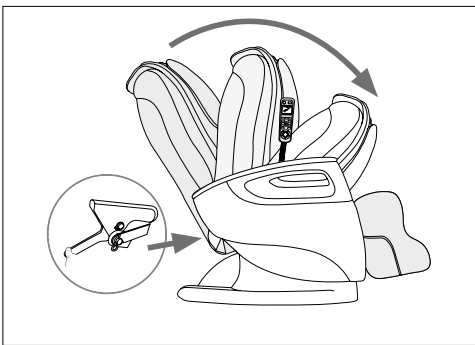

The massage chair can be folded away to save space when stored.

- > Switch off the hand switch at the on/off button .

The massage chair returns to the start position.

- > Once the chair has reached the start position, switch off the massage chair using the main switch.
- > Pull the mains plug from the socket.
- > Release the locking mechanism at the back of the back rest at the bottom.
- > Carefully push the back rest forwards on to the seat
If required, lay the back rest cushion back over the back rest before doing so.

Transport castors

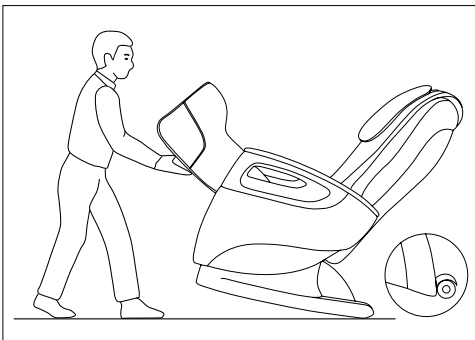

The massage chair features castors on the back.

This allows the chair to be transported more easily on level surfaces. Attention! Use an underlay to prevent damage to your flooring.

7. Maintenance and storage

Warning!

- The device must be switched off at the main switch after every use and before cleaning.
- Pull the mains plug out of the socket.

- > Wipe the massage chair from time to time with a dry, lint-free or slightly damp cloth.
- > Every two to three months, wipe the chair using a clean cloth with a small amount of care product for artificial leather.
- > Afterwards, dry the chair with a clean, dry cloth.

Artificial leather is sensitive to grease. Clean the massage chair only using care products designated for artificial leather.

Important!

- Clean the device using only the methods specified.
- Under no circumstances may liquid enter the device.
- Do not use any solvent-based cleaning products.
- Do not use aggressive cleaning products.
These can damage the surface.

▷ Folding mechanism, see above

8. What if there are problems?

Problem	Cause	Solution
Grinding noises during operation.	These noises are normal and originate from the operating motor or from the massage rollers rubbing against the cushion.	No action is necessary.
The massage cannot be started.	The mains plug is not connected to the socket.	> Plug the mains plug into the socket.
	The massage chair is not switched on at the main switch.	> Switch on the massage chair at the main switch.
	The cutout switch for the massage chair has interrupted the power supply.	> In this case, please contact Customer Service.
Back rest or leg rest cannot be raised or lowered.	Back rest and/or leg rest are overloaded or blocked.	> Remove the objects blocking the device.
The massage function stops when the chair is in operation.	The overheating protection was triggered.	> Switch off the massage chair and allow to cool down for 30 minutes before switching on again.
	The maximum operation period was reached.	

9. Technical Data

Product description	Massage chair MC5000
Mains voltage/frequency	220-240 V ~ 50/60 Hz
Energy consumption	200 W
Dimensions (in flat position)	Length 191 cm, width 73 cm, height 64 cm
Weight	Net 61 kg, with packaging 76 kg
Maximum load capacity	200 kg

10. Disposal

Observe the local regulations for material disposal. Dispose of the unit in accordance with EC Directive 2002/96/EC – WEEE (Waste Electrical and Electronic Equipment).

If you have any questions, please contact the local authorities responsible for waste disposal.



11. Warranty and service

In the event of a warranty claim or service case, please contact Customer Services in your respective country.

You can find the address in the enclosed address list.

Chère cliente, cher client,

Nous vous remercions d'avoir choisi l'un de nos produits. Notre société est réputée pour l'excellence de ses produits et les contrôles de qualité approfondis auxquels ils sont soumis, dans les domaines suivants : beauté, chaleur, thérapie douce, diagnostic de pression artérielle, contrôle de poids,

massage et purification d'air.

Lisez attentivement ce mode d'emploi et respectez les instructions d'utilisation.

Sincères salutations,

Votre équipe Beurer

1. Utilisation conforme aux recommandations.....	28
2. Consignes de sécurité.....	28
3. Présentation	30
4. Description de l'appareil	31
5. Mise en service	36
6. Utilisation.....	38
7. Entretien et rangement.....	39
8. Que faire en cas de problèmes ?	40
9. Données techniques	40
10. Élimination des déchets	40
11. Garantie et maintenance	40

Contenu de la livraison

- Fauteuil de massage
- Coussin d'assise
- Coussin de dos
- Coussin de tête
- Commande manuelle

Symboles utilisés

Les pictogrammes suivants sont employés dans le mode d'emploi et/ou sur la plaque signalétique.



Avertissement !

Ce symbole vous avertit des risques de blessures ou des dangers pour votre santé.



Attention !

Ce symbole vous avertit des éventuels dommages au niveau de l'appareil ou d'un accessoire.



Important !

Ce symbole indique des informations importantes.



Utiliser uniquement dans des pièces fermées.



Ne pas enfoncer d'aiguilles !



Renvoi à un autre paragraphe.

1. Utilisation conforme aux recommandations

Le fauteuil de massage est conçu pour le massage du dos, des jambes et des pieds.

Suivez les consignes de sécurité de ce mode d'emploi.

N'utilisez l'appareil que conformément aux instructions.

L'appareil est prévu pour un **usage strictement personnel** et non pour une utilisation à des fins médicales ou commerciales.

2. Consignes de sécurité

- Lisez attentivement ce mode d'emploi ! Le non-respect des instructions suivantes est susceptible d'entraîner des dommages corporels ou matériels.

- Conservez ce mode d'emploi et tenez-le à la disposition de tous les utilisateurs.
- Si vous transmettez l'appareil à quelqu'un, remettez-lui également ces instructions.

Choc électrique



Avertissement !

- Comme tout appareil électrique, ce fauteuil de massage doit être utilisé avec précaution et prudence afin d'éviter les dangers dus aux chocs électriques.
- Utilisez uniquement l'appareil avec la tension indiquée sur l'appareil.

- N'utilisez jamais l'appareil si ce dernier ou ses accessoires sont visiblement endommagés.
- N'utilisez pas l'appareil s'il a été éclaboussé d'eau par accident.
- N'utilisez pas l'appareil pendant un orage.

- Utiliser uniquement dans des pièces fermées et éviter la lumière directe du soleil.
- En cas de défaut ou de panne, arrêtez immédiatement l'appareil. Déconnectez la fiche de la prise.
- Ne tirez pas sur le câble pour sortir la fiche de la prise.
- Ne coincez pas le câble.
- Gardez une distance entre le câble et les surfaces chaudes.
- Assurez-vous que l'appareil, l'interrupteur et le câble ne sont pas en contact avec de l'eau, de la vapeur ou d'autres liquides.
- Utilisez uniquement l'appareil avec les mains sèches.
- Évitez de heurter ou de faire tomber l'appareil.

Réparation

Avertissement !

- L'appareil ne doit pas être ouvert.
- Seul un spécialiste peut réparer des appareils électriques. Toute réparation inappropriée peut engendrer un danger important pour l'utilisateur. Pour toute réparation, adressez-vous au service client ou à un revendeur agréé. Dans le cas contraire, la garantie est annulée.
- Si la fiche ou le câble d'alimentation de l'appareil est endommagé, il doit être remplacé par le fabricant ou un service client autorisé.
- La fermeture éclair du fauteuil de massage ne doit pas être ouverte. Elle est uniquement utilisée à des fins de technique de production.
- N'enfoncer aucune aiguille ou objet pointu dans le fauteuil.

Risque d'incendie

Avertissement !

Toute utilisation inappropriée ou non conforme aux instructions d'utilisation entraîne un risque d'incendie !

- Assurez-vous que les fentes d'aération soient toujours dégagées. Toujours maintenir les fentes d'aération exemptes de poussière, de cheveux, etc.
- N'utilisez pas l'appareil avec d'autres appareils électriques (par ex. couverture chauffante)
- N'utilisez jamais l'appareil à proximité d'essence ou d'autres matières inflammables.

Utilisation

Avertissement !

Cet appareil est exclusivement prévu pour le massage du dos, des jambes et des pieds. Il ne peut pas remplacer un traitement médical. N'utilisez pas l'appareil de massage lorsque vous rencontrez un ou plusieurs des symboles d'avertissement suivants.

Ne pas utiliser l'appareil de massage

- en cas de modification pathologique ou de blessure dans la zone du dos (par ex. hernie discale),
- chez les enfants,
- pendant une grossesse,
- lorsque vous dormez,
- chez les animaux,
- pendant des activités lors desquelles une réaction imprévisible peut être dangereuse,
- après la prise de substances altérant la perception (par ex. antidouleurs, alcool),

Si vous n'êtes pas sûr que l'appareil de massage est adapté à votre cas, consultez un médecin.

Consultez un médecin avant d'utiliser l'appareil de massage, surtout

- si vous souffrez d'une maladie grave ou avez subi une opération au niveau du haut du corps,
- si vous portez un stimulateur cardiaque, des implants ou d'autres aides,
- thromboses,
- diabète,
- en cas de douleurs de cause inconnue.

- L'appareil est conçu uniquement pour l'utilisation décrite dans ce mode d'emploi. Le fabricant ne peut être tenu responsable des dommages causés par une utilisation inappropriée ou non conforme.
- Cet appareil n'est pas conçu pour être utilisé par une personne (y compris les enfants) dont les capacités physiques, sensorielles ou intellectuelles sont limitées, ou n'ayant pas l'expérience et/ou les connaissances nécessaires. Le cas échéant, cette personne doit, pour sa sécurité, être surveillée par une personne compétente ou doit recevoir vos recommandations sur la manière d'utiliser l'appareil.
- Pendant l'utilisation, ne mettez jamais les mains dans le mécanisme de massage et les rouleaux. Ceci entraînerait un risque de contusion.
- N'insérer aucun objet dans les ouvertures de l'appareil et ne rien glisser dans les parties rotatives. Assurez-vous que les parties mobiles sont toujours libres de mouvement.
- Surveillez les enfants afin de les empêcher de jouer avec l'appareil.
- Après chaque utilisation, éteignez l'appareil à l'aide de l'interrupteur principal.
- Placez le câble de manière à ne pas trébucher dessus.

- Ne montez jamais sur l'appareil et ne posez pas d'objets dessus.
- Ne massez jamais des zones présentant des gonflements, inflammations ou eczéma.
- N'utilisez pas l'appareil en cas de maux d'estomac non expliqués.
- Le fauteuil de massage doit être utilisé par une seule personne.

- Charger l'appareil avec un maximum de 200 kg.

 **Attention !**

- N'exposez pas l'appareil directement à la lumière du soleil.
- N'utilisez pas l'appareil à plus de 40 degrés.
- Après un arrêt prolongé de son utilisation, vérifiez le bon fonctionnement de l'appareil.

3. Présentation

Avec le fauteuil de massage Beurer MC5000, vous pouvez profiter de votre propre massage à la maison. Le fauteuil de massage propose différents types de massages vous procurant un massage bien-être et vitalisant.

Il y a trois programmes de massage mettant l'accent sur différentes zones.

De plus, le fauteuil de massage dispose d'un massage à pression d'air dans la zone de l'assise, des mollets et des pieds.

4. Description de l'appareil

Extérieur

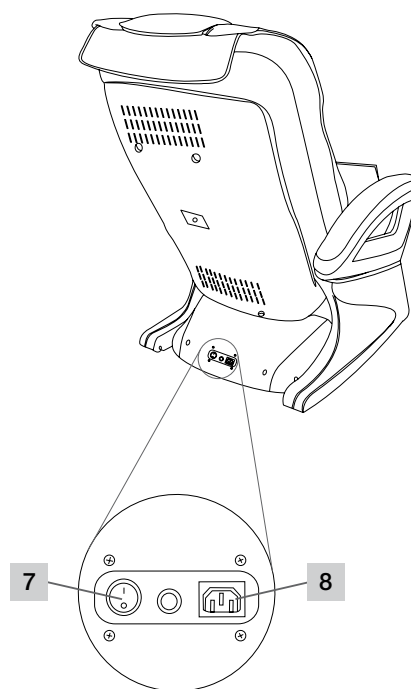
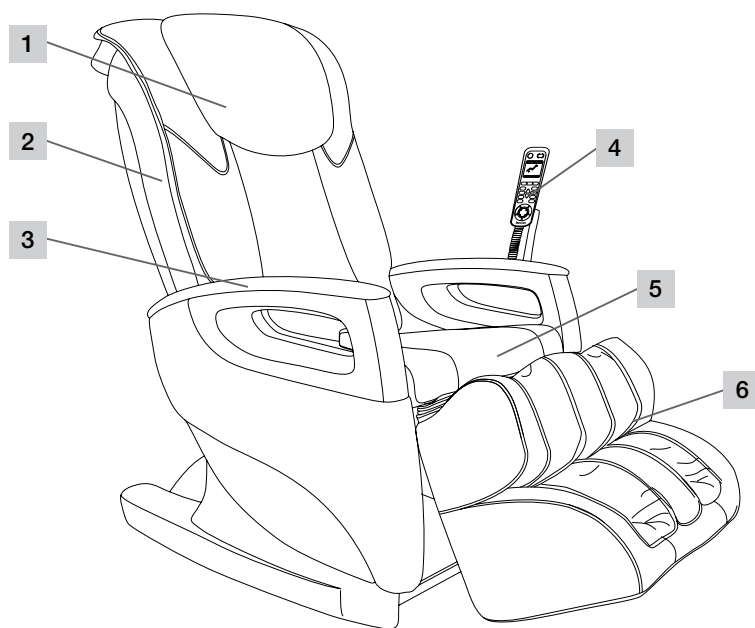

1 Coussin de tête

2 Dossier

3 Accoudoir

4 Commande manuelle

5 Coussin d'assise

6 Repose-jambes

7 Interrupteur principal

8 Alimentation

Structure intérieure

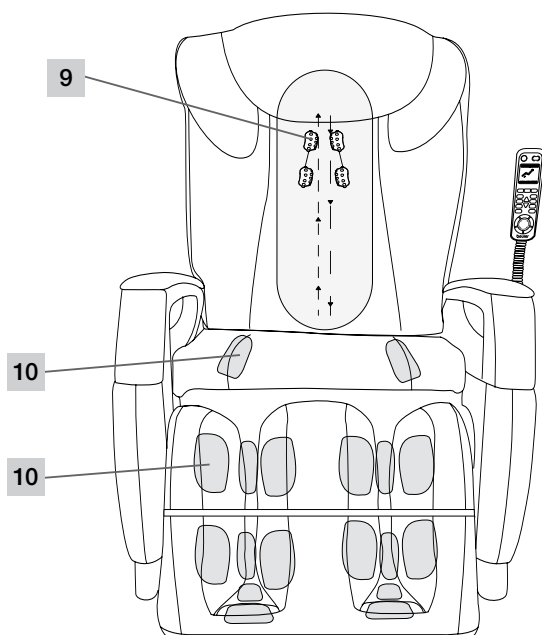

9 Rouleaux de massage

10 Points de massage par pression d'air

Commande manuelle

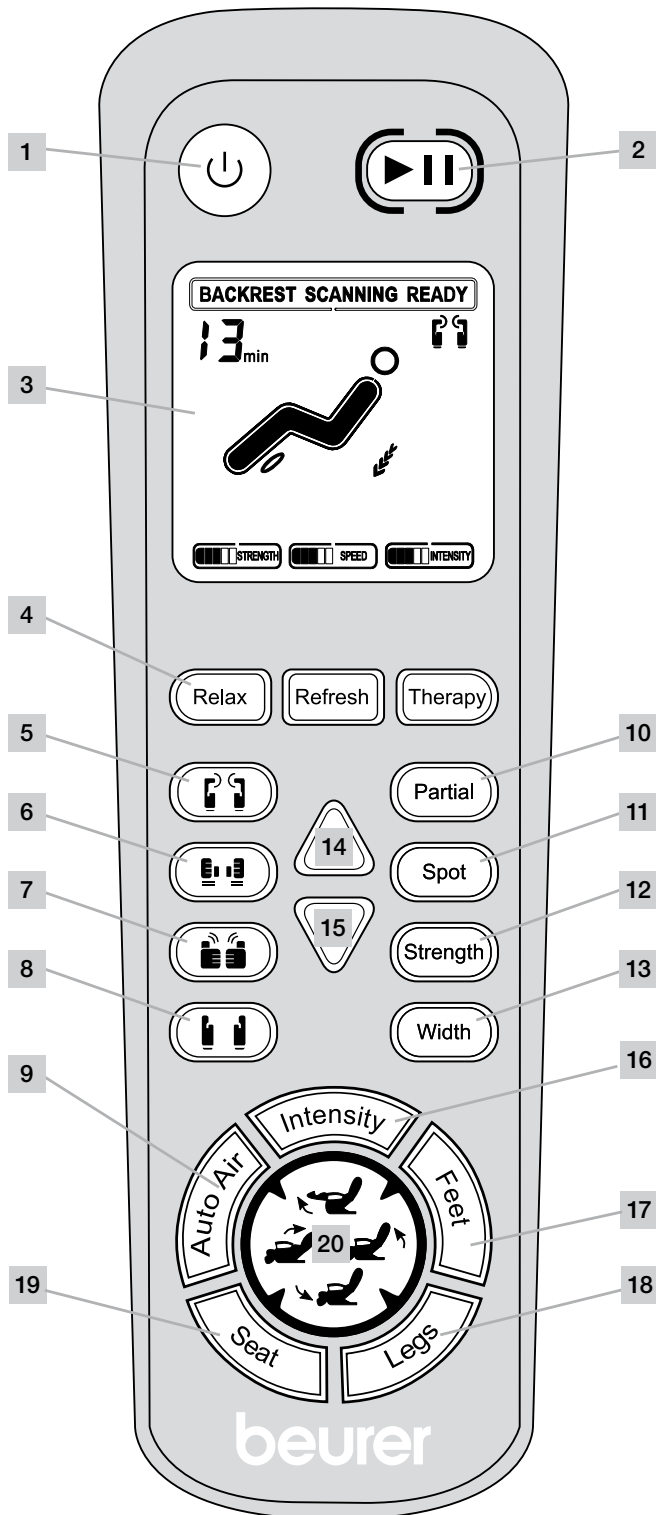

- 1 Touche Marche/Arrêt
- 2 Touche Pause
- 3 Écran
- 4 Programmes de massage automatiques
- 5 Massage par friction
- 6 Massage par tapotement
- 7 Massage shiatsu
- 8 Massage par roulement
- 9 Programme automatique de massage par pression d'air
- 10 Partial (massage partiel)
- 11 Spot (massage ponctuel)
- 12 Strength (force du massage par friction et tapotement)
- 13 Width (distance entre les rouleaux de massage)
- 14 Position des rouleaux vers le haut
- 15 Position des rouleaux vers le bas
- 16 Intensité (massage par pression d'air)
- 17 Feet (massage par pression d'air, pieds)
- 18 Legs (massage par pression d'air, jambes)
- 19 Seat (massage par pression d'air, assise)
- 20 Touches de position
 - Repose-jambes vers le haut
 - Dossier vers le haut
 - Repose-jambes vers le bas
 - Dossier vers le bas

Fonctions des touches de la commande



Touche Marche/Arrêt



- > Appuyer sur la touche Marche/Arrêt 
Le fauteuil de massage est prêt à l'utilisation.

Touche Pause



- > Appuyer sur la touche Pause 
Le programme actuellement en cours est interrompu. Le fauteuil de massage est en mode veille.
- > Appuyer encore une fois sur la touche Pause 
Le programme reprend à l'endroit de l'interruption.

Écran



L'écran affiche les fonctions actuellement activées et les réglages actuels.

- Le programme de massage actuel
- Les réglages actuels de Strength et Intensity
- La position actuelle des rouleaux de massage
- La durée restante du massage

Programmes de massage

- Le massage à pression d'air peut être activé ou désactivé séparément.
- Après la fin du programme de massage, le fauteuil de massage se met en mode veille.
- Le massage peut être arrêté à tout moment. Pour cela, appuyer de nouveau sur la touche de massage.
- Le massage peut être interrompu à tout moment. Pour cela, appuyer sur la touche Pause.

Le réglage actuellement sélectionné s'affiche à l'écran.

Programmes de massage automatiques

Il existe 3 programmes de massage automatiques Relax, Refresh, Therapy et massage par pression d'air. Ces programmes automatiques massent l'ensemble de votre dos avec une combinaison de massages par friction, tapotement, rouleaux et shiatsu.

Relax



- > Appuyer sur la touche Relax 
Le programme de massage automatique démarre.
Durée totale 15 minutes. Le fauteuil de massage se met ensuite en veille.

Refresh

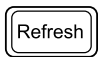

- > Appuyer sur la touche Refresh 
Le programme de massage automatique démarre.
Durée totale 15 minutes. Le fauteuil de massage se met ensuite en veille.

Therapy

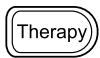

- > Appuyer sur la touche Therapy 
Le programme de massage automatique démarre.
Durée totale 15 minutes. Le fauteuil de massage se met ensuite en veille.

Programmes de massage



Friction

- > Appuyer sur la touche Massage 
Le programme de massage démarre.
Durée totale 15 minutes. Le fauteuil de massage se met ensuite en veille.





Tapotement

- > Appuyer sur la touche Massage 
Le programme de massage démarre.
Durée totale 15 minutes. Le fauteuil de massage se met ensuite en veille.



Friction et tapotement

- > Appuyer sur les touches de massage Friction  et Tapotement 
Les massages par friction et tapotement peuvent être activés ensemble.





Shiatsu

> Appuyer sur la touche Massage 

Le programme de massage démarre.

Durée totale 15 minutes. Le fauteuil de massage se met ensuite en veille.



Rouleaux

> Appuyer sur la touche Massage 

Le programme de massage démarre.

Durée totale 15 minutes. Le fauteuil de massage se met ensuite en veille.

Auto Air - Massage par pression d'air pour la zone de l'assise, des mollets et des pieds.



> Appuyer sur la touche Auto Air 

Le programme de massage par pression d'air démarre.

Durée totale 15 minutes. Le fauteuil de massage se met ensuite en veille.

Massages par points

Partial - Massage partiel



Pendant qu'un programme de massage actuel est en cours :

> Appuyer sur la touche Partial 

Le massage partiel commence avec la position actuelle des rouleaux de massage comme point central. La surface de 8 cm autour de ce point central sera massée intensément.

> Appuyer encore une fois sur la touche Partial 

Le programme de massage se poursuit.

Spot - Massage ponctuel



Pendant qu'un programme de massage actuel est en cours :

> Appuyer sur la touche Spot 

Le massage ponctuel commence avec la position actuelle des rouleaux de massage comme point central. Le massage intense se fait immédiatement autour de ce point central.

> Appuyer encore une fois sur la touche Spot 

Le programme de massage se poursuit.

Réglages

Strength - Force du massage par friction et tapotement

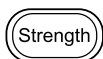

Il y a les réglages léger, moyen, fort et arrêt.

> Appuyer sur la touche Strength  dans les programmes de massage automatiques, Friction et Tapotement

Chaque pression sélectionne le prochain réglage possible.

Width - Distance entre les rouleaux de massage

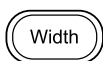

Il y a les réglages étroit, moyen et large

> Appuyer sur la touche Width  dans le massage par tapotement et roulement

Chaque pression sélectionne le prochain réglage possible.

Position des rouleaux vers le haut



> Appuyer sur la touche vers le haut  dans le massage partiel et ponctuel

Les rouleaux de massage se déplacent vers le haut.

Position des rouleaux vers le bas



> Appuyer sur la touche vers le bas  dans le massage partiel et ponctuel

Les rouleaux de massage se déplacent vers le bas.

Massage par pression d'air ; intensité



Il y a les réglages léger, moyen, fort et arrêt.

> Appuyer sur la touche Intensity

Chaque pression sélectionne le prochain réglage possible.

Massage par pression d'air, pieds



Il y a les réglages marche et arrêt.

> Appuyer sur la touche Feet

À chaque pression, la fonction est activée ou désactivée.

Massage par pression d'air, jambes



Il y a les réglages marche et arrêt.

> Appuyer sur la touche Legs

À chaque pression, la fonction est activée ou désactivée.

Massage par pression d'air, assise



Il y a les réglages marche et arrêt.

> Appuyer sur la touche Seat

À chaque pression, la fonction est activée ou désactivée.

Touches de position pour les positions assise et couchée

Les fonctions sont disponibles sans et avec massage activé.

Touche de position **repose-jambes vers le haut**



> Appuyer sur et maintenir la touche de position

Le repose-jambes se lève.

> Relâcher la touche de position

Le repose-jambes reste dans la position actuelle.

Touche de position **dossier vers le haut**



> Appuyer sur et maintenir la touche de position

Le dossier se lève.

> Relâcher la touche de position

Le dossier reste dans la position actuelle.

Touche de position **repose-jambes vers le bas**



> Appuyer sur et maintenir la touche de position

Le repose-jambes descend.

> Relâcher la touche de position

Le repose-jambes reste dans la position actuelle.

Touche de position **dossier vers le bas**



> Appuyer sur et maintenir la touche de position

Le dossier descend.

> Relâcher la touche de position

Le dossier reste dans la position actuelle.

5. Mise en service

Avertissement !

- Éloignez les enfants du matériel d'emballage. Ils pourraient s'étouffer.
- Avant d'allumer l'appareil, lisez les consignes de sécurité au chapitre Sécurité.
▷ Sécurité pages 28 à 29

Attention !

- Le fauteuil de massage pourrait endommager votre revêtement de sol. Posez un support antidérapant adapté sous le fauteuil de massage.

Emplacement de montage

- Placez le fauteuil de massage sur une surface stable et plane.
- Avant la mise en service, retirez tous les obstacles devant et derrière le fauteuil de massage afin de pouvoir descendre librement le dossier et monter le repose-jambes.

Déballage et montage

Le fauteuil de massage MC5000 est livré dans un carton.

Attention !

Évitez d'utiliser des objets acérés ou pointus (cutter) pour retirer l'emballage.

Étape 1

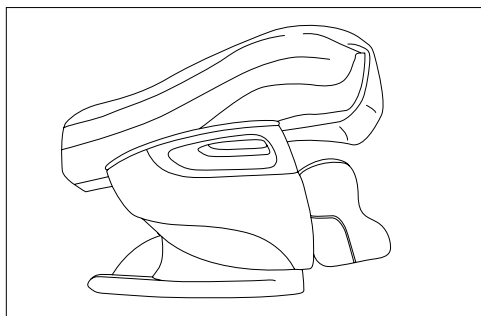

- > Ouvrez le carton et tenez le fauteuil de massage par les points de préhension indiqués.
- > Sortez le fauteuil du carton
Ceci requiert 4 personnes.
- > Retirez soigneusement la totalité de l'emballage.

Étape 2

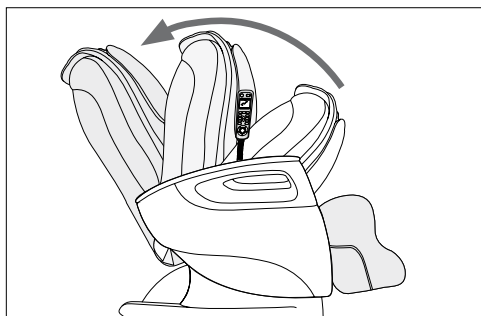

- > Rabattez le dossier vers le haut dans la position assise jusqu'à ce que la fixation s'enclenche de façon audible.
Le dossier est à présent à environ 115°.

Étape 3

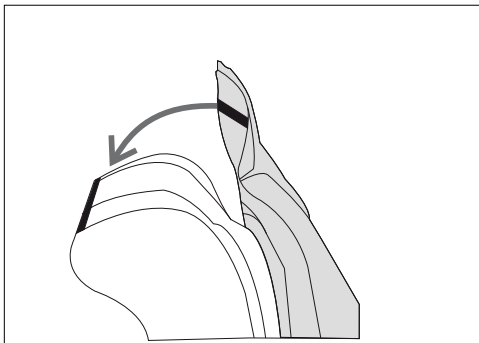

- > Assembler l'extrémité inférieure du coussin de dos et l'extrémité arrière du coussin de dos avec la fermeture éclair.
- > Poser le coussin d'assise avec le coussin de dos sur le dossier du fauteuil de massage
- > Assembler le coussin de dos et le dossier avec la fermeture éclair

Étape 4

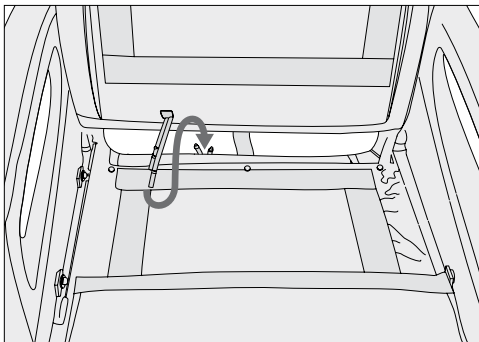

- > Rabattre le coussin d'assise vers l'arrière, contre le dossier
- > Connecter les tuyaux d'air derrière la surface de l'assise aux tuyaux d'air sur le coussin d'assise.
Connecter le tuyau marqué en rouge à la prise marquée en rouge.
Connecter le tuyau marqué en blanc à la prise marquée en blanc.
- > Reposer le coussin d'assise sur l'assise

i Important ! Ne pas coincer les tuyaux. Les positionner de manière à ce qu'ils soient placés sans se croiser ni être pliés.

Étape 5

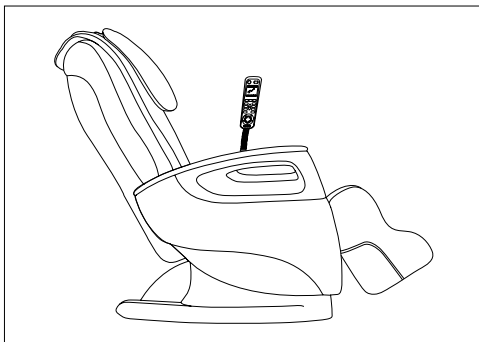

- > Brancher la fiche dans une prise
- > Activer l'interrupteur principal sur le dossier
- > Allumer le fauteuil de massage avec la touche Marche/Arrêt (⏻) sur la commande manuelle

Le fauteuil de massage est désormais prêt à l'utilisation.

6. Utilisation

Avertissement !

- Avant d'allumer l'appareil, lisez les consignes de sécurité au chapitre Sécurité.
▷ Sécurité pages 28 à 29

Danger de basculement !

- Toujours s'asseoir sur le fauteuil en position d'assise verticale et avec précaution. Ne jamais se mettre en position couchée sur le fauteuil.

Attention !

- Si une quelconque irritation apparaît, arrêtez immédiatement d'utiliser l'appareil.

Important !

- Ne jamais retirer le coussin de tête et le coussin de dos pendant le massage.

Avant l'allumage

- Porter des vêtements confortables pendant le massage.
- Retirez tous les objets de vos poches de pantalon (par ex. clés, couteau de poche, appareils radio).
- Prendre une position confortable et de détente.
- Toujours s'asseoir au milieu du fauteuil de manière à ce que la colonne vertébrale se trouve exactement entre les rouleaux de massage.
- Le massage doit toujours être ressenti comme agréable et détendant. Interrompez le massage ou modifiez votre position d'assise si le massage est douloureux ou inconfortable.
- Si l'appareil n'est pas utilisé pendant une période prolongée, vérifiez son bon état avant une nouvelle utilisation.

Démarrer le massage

> Appuyez sur la touche Marche/Arrêt  sur la commande manuelle

Après l'activation, le fauteuil de massage se met en position couchée intermédiaire. Vous pouvez à présent sélectionner l'un des programmes de massage.

- Après le choix de l'un des programmes de massage automatiques (Relax, Refresh ou Therapy), l'ensemble du dos est tâté pour calculer la taille de l'utilisateur.

- Après le choix de l'un des programmes de massage (Friction, Tapotement, Rouleaux ou Shiatsu), le massage par pression d'air peut être activé séparément.
- Appuyer sur la touche Intensity  pour activer ou désactiver la force du massage par pression d'air.
- Le massage par pression d'air peut être activé ou désactivé séparément pour l'assise, les jambes et les pieds.
- ▷ Touches pour les programmes de massage

Positions couchée/assise

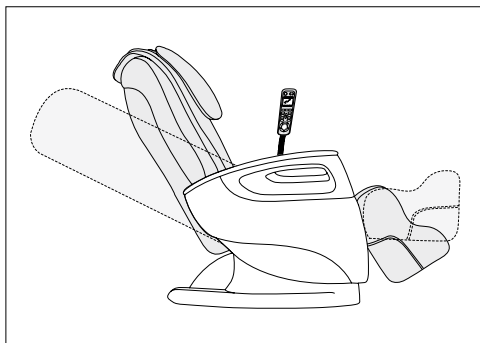

- > Placer le fauteuil de massage dans la position couchée souhaitée. Une position couchée horizontale est possible. Le dossier et le repose-jambes peuvent être levés et descendus individuellement. Les fonctions sont disponibles sans et avec massage activé.
- ▷ Touches de position pour les positions assise et couchée

Éteindre le fauteuil de massage

Quand un programme de massage est terminé, le fauteuil passe automatiquement en mode Stand-by.

⚠ Attention !

Utilisez l'appareil au maximum 15 minutes à la suite, sinon cela entraîne un risque de surchauffe. Laissez l'appareil refroidir au moins 30 minutes avant une nouvelle utilisation.

Pendant le massage, vous pouvez arrêter l'appareil à tout moment avec la touche Marche/Arrêt (⏻).

Le fauteuil de massage retourne en position finale. Le témoin d'utilisation clignote.

- > Éteignez le fauteuil de massage sur l'interrupteur principal, sous le dossier
- > Déconnectez la fiche de la prise

Autres réglages, options de commande

Dispositif de rabattage

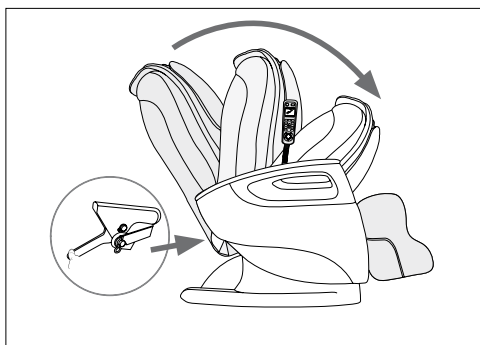

Le fauteuil de massage peut être rabattu pour un rangement avec encombrement réduit.

- > Désactiver la commande manuelle avec la touche Marche/Arrêt (⏻).

Le fauteuil de massage retourne en position finale.

- > Dès que la position finale est atteinte, éteindre le fauteuil de massage sur l'interrupteur principal.
- > Débrancher la fiche de la prise
- > Libérer le verrouillage en bas au dos du dossier
- > Appuyer doucement le dossier vers l'avant sur l'assise. Au besoin, poser le rembourrage du dossier vers l'arrière sur le dossier

Transporteur à rouleaux

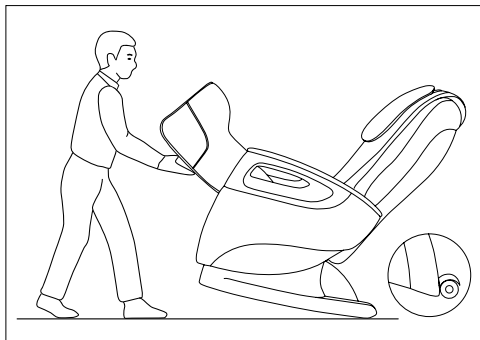

Le fauteuil de massage est équipé de rouleaux au dos. Ceci permet un transport facile sur les surfaces planes. Attention ! Utilisez un support afin de ne pas endommager votre revêtement de sol.

7. Entretien et rangement

⚠ Avertissement !

- Éteignez l'appareil après chaque utilisation et avant chaque nettoyage sur l'interrupteur principal.
- Déconnectez la fiche de la prise.

- > Essuyez régulièrement le fauteuil de massage avec un chiffon non pelucheux, sec ou légèrement humide.
- > Utilisez tous les 2-3 mois un chiffon propre légèrement imbibé de produit de soin pour cuir synthétique et frottez-en le fauteuil.
- > Séchez ensuite le fauteuil avec un chiffon propre et sec.

Le cuir synthétique est sensible à la graisse. Nettoyez le fauteuil de massage uniquement avec un produit de nettoyage pour cuir synthétique.

i Important !

- Nettoyez l'appareil en suivant rigoureusement les instructions.
- En aucun cas un liquide ne doit pénétrer dans l'appareil.
- N'utilisez pas de produit nettoyant contenant des solvants.
- Ne pas utiliser de détergent agressif. Ceux-ci peuvent endommager la surface.

▷ Dispositif de rabattage, voir ci-dessus

8. Que faire en cas de problèmes ?

Problème	Cause	Solution
Bruits de frottement pendant l'utilisation.	Les bruits sont normaux et proviennent du moteur qui travaille ou des rouleaux de massage qui frottent contre le rembourrage.	Aucune intervention n'est nécessaire.
Il est impossible de démarrer le massage.	La fiche n'est pas connectée à la prise.	> Brancher la fiche dans la prise.
	Le fauteuil de massage n'a pas été allumé sur l'interrupteur principal.	> Allumer le fauteuil de massage sur l'interrupteur principal.
	La sécurité du fauteuil de massage a interrompu l'alimentation électrique.	> Dans ce cas, veuillez contacter notre service client.
Le dossier ou le repose-jambes ne peuvent pas être levés ou descendus.	Le dossier et/ou le repose-jambes sont surchargés ou bloqués.	> Retirer les objets qui bloquent l'appareil.
La fonction de massage s'arrête pendant le fonctionnement.	La sécurité anti-surchauffe a été déclenchée.	> Éteindre le fauteuil de massage et laisser refroidir 30 min, puis rallumer.
	La durée de fonctionnement maximale a été atteinte.	

9. Données techniques

Description du produit	Fauteuil de massage MC5000
Tension/fréquence	220-240 V ~ 50/60 Hz
Consommation d'énergie	200 W
Dimensions (en position couchée)	Longueur 191 cm, largeur 73 cm, hauteur 64 cm
Poids	net 61 kg, avec emballage 76 kg
Portance maximale	200 kg

10. Élimination des déchets

Respectez les réglementations locales en matière d'élimination de matériaux. Éliminez l'appareil conformément au règlement 2002/96/EC – WEEE (Waste Electrical and Electronic Equipment) relatif aux appareils électriques et électroniques usagés.

Pour toute question, adressez-vous aux collectivités locales responsables de l'élimination et du recyclage de ces produits.



11. Garantie et maintenance

Veuillez vous adresser à votre service client régional pour les cas de garantie ou de service après-vente.

Vous pouvez en obtenir les coordonnées dans la liste d'adresses ci-jointe.

Estimada clienta, estimado cliente:

Nos alegramos de que haya decidido adquirir un producto de nuestra colección. Nuestro nombre es sinónimo de productos de calidad de primera clase sometidos a un riguroso control en los ámbitos de belleza, calor, tratamientos suaves, tensión arterial/diagnóstico, peso, masajes y aire.

1. Uso correcto.....	41
2. Indicaciones de seguridad.....	41
3. Información general.....	43
4. Descripción del aparato.....	44
5. Puesta en funcionamiento.....	49
6. Manejo.....	51
7. Cuidado y conservación.....	52
8. Solución de problemas.....	53
9. Datos técnicos.....	53
10. Eliminación.....	53
11. Garantía y asistencia.....	53

Artículos suministrados

- Sillón de masaje
- Cojín
- Cojín para la espalda
- Cojín para la cabeza
- Interruptor manual

Lea detenidamente las instrucciones de uso y tenga en cuentas las indicaciones.

Atentamente,
El equipo de Beurer

Explicación de los símbolos

En las presentes instrucciones de uso y/o en la placa de características se utilizan los siguientes símbolos:



Advertencia

Aviso sobre riesgos de lesiones u otros peligros para su salud.



¡Atención!

Indicación de seguridad sobre posibles daños del aparato o de los accesorios.



Importante

Indicación de información importante.



Utilizar únicamente en espacios cerrados.



¡No clavar agujas!



Referencia cruzada a otro párrafo.

1. Uso correcto

El sillón de masaje está diseñado para masajear la espalda, las piernas y los pies.

Siga las indicaciones de seguridad incluidas en estas instrucciones de uso.

Utilice el aparato únicamente de la forma descrita. El aparato está concebido únicamente para el **uso propio**, no para el uso médico o comercial.

2. Indicaciones de seguridad

- Lea detenidamente estas instrucciones de uso. La inobservancia de las siguientes indicaciones podría ocasionar daños personales o materiales.
- Conserve estas instrucciones de uso y asegúrese de que se encuentren disponibles para otros usuarios.
- Si entrega el aparato a un tercero, incluya las instrucciones de uso con el aparato.

Descarga eléctrica



Advertencia

- Como todos los aparatos eléctricos, este sillón de masaje debe utilizarse con extremo cuidado para evitar recibir una descarga eléctrica.
- Utilice el aparato solo con la tensión de red indicada en el mismo.
- No use el aparato si este o sus accesorios muestran daños visibles.
- No utilice el aparato si se ha salpicado involuntariamente con agua.
- No use el aparato durante una tormenta eléctrica.

- Úselo solamente en espacios cerrados y evite que quede expuesto a la luz solar directa.
- Desconecte el aparato de inmediato en caso de defectos o fallos de funcionamiento y desenchúfelo de la toma de corriente.
- No tire del cable para sacar el enchufe de la toma de corriente.
- No pille el cable de red.
- Mantenga el cable de red alejado de las superficies calientes.
- Asegúrese de que el aparato, el interruptor y el cable no entren en contacto con vapor, agua u otras sustancias líquidas.
- Utilice/manipule el aparato solo con las manos secas.
- No golpee el aparato ni deje que se caiga.

Reparación



Advertencia

- No debe abrirse el aparato.
- Las reparaciones de los aparatos eléctricos solo debe llevarlas a cabo personal especializado, ya que una reparación inadecuada puede originar peligros considerables para el usuario. Para llevar a cabo las reparaciones, diríjase al servicio de atención al cliente o a un distribuidor autorizado; de lo contrario, la garantía queda invalidada.
- Si el enchufe o el cable de red están dañados, deberán sustituirse a través del fabricante o de un punto de atención al cliente autorizado.
- No se debe abrir la cremallera del sillón de masaje. Se usa por motivos técnicos de producción exclusivamente.
- No clave agujas u objetos punzantes en el sillón.

Peligro de incendio



Advertencia

En determinadas circunstancias, el uso indebido del aparato o el incumplimiento de las instrucciones pueden ocasionar peligro de incendio.

- Procure que las ranuras de ventilación estén siempre libres. Mantenga dichas ranuras de ventilación libres de polvo, pelos y suciedad similar.
- No utilice el aparato junto con otros aparatos eléctricos (como, por ejemplo, mantas eléctricas).
- No utilice nunca el aparato cerca de gasolina o de otras sustancias fácilmente inflamables.

Manejo



Advertencia

Este aparato está destinado exclusivamente para el masaje de la espalda, las piernas y los pies de las personas. No puede sustituir a un tratamiento médico. No use el aparato de masaje si tiene aplicación una o varias de las siguientes advertencias.

No utilice el aparato de masaje:

- si sufre lesiones o alguna patología (p. ej., hernia discal) en la espalda,
- con niños,
- durante el embarazo,
- mientras duerme,
- con animales,
- mientras realiza actividades en las que una reacción imprevista pueda ser peligrosa,
- tras ingerir sustancias que puedan limitar su capacidad de percepción (como medicamentos sedantes, alcohol y similares).

En caso de duda sobre si el aparato de masaje es apropiado para usted, consulte a su médico.

Consulte con su médico antes de usar el aparato de masaje, sobre todo:

- si padece una enfermedad grave o se ha sometido a una operación en el tronco,
- si lleva un marcapasos, implantes u otros productos sanitarios similares,
- en caso de trombosis,
- en caso de diabetes,
- si sufre dolores provocados por motivos que desconoce.

- Este aparato está diseñado única y exclusivamente para el fin descrito en estas instrucciones de uso. El fabricante no se responsabiliza de los daños derivados de un uso indebido o irresponsable.
- Este aparato no debe ser utilizado por personas (niños incluidos) con facultades físicas, sensoriales o mentales limitadas, o con poca experiencia o conocimientos, a no ser que los vigile una persona responsable de su seguridad o que esta persona les indique cómo se debe utilizar el aparato.
- Mientras el aparato esté en funcionamiento, nunca toque con las manos el mecanismo de masaje ni los rodillos. Existe riesgo de aplastamiento.
- No introduzca objetos en los orificios del aparato ni en las piezas rotatorias. Asegúrese de que las piezas móviles se puedan mover bien.
- Se deberá supervisar a los niños para asegurarse de que no jueguen con el aparato.
- Después de cada uso, desconecte el aparato con el interruptor principal.
- Coloque el cable de red de forma que no se pueda tropezar con él.
- No se ponga de pie jamás sobre el aparato ni coloque ningún objeto sobre el mismo.
- Nunca masajee zonas del cuerpo que presenten hinchazones, inflamaciones o eccemas.

- No utilice el aparato si tiene dolores de estómago y desconoce el motivo de los mismos.
- Solo una persona puede usar el sillón de masaje en cada sesión.
- La carga máxima que soporta el aparato es de 200 kg.

 **¡Atención!**

- Evite que el aparato quede expuesto a la luz solar directa.
- No utilice el aparato si la temperatura supera los 40 grados.
- Después de un periodo de tiempo prolongado sin usar el aparato, compruebe que funciona correctamente.

3. Información general

Con el sillón de masaje MC5000 de Beurer puede disfrutar de masajes en la comodidad de su propia casa.

El sillón de masaje ofrece diferentes clases de saludables masajes destinados a revitalizarle.

Hay tres programas de masaje que se centran en diferentes zonas del cuerpo.

Además, el sillón de masaje cuenta con un masaje de aire comprimido en la zona del asiento, las pantorrillas y los pies.

4. Descripción del aparato

Exterior

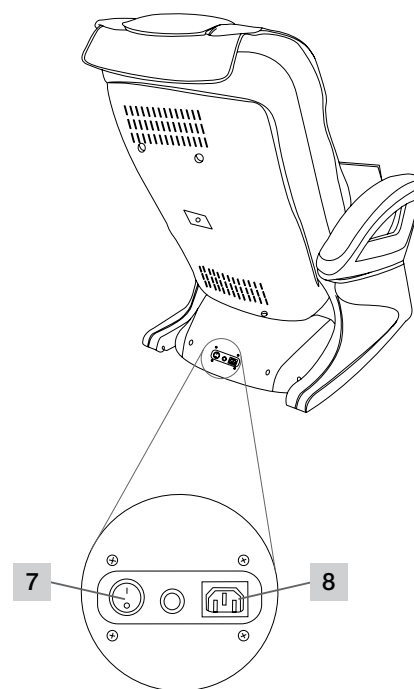
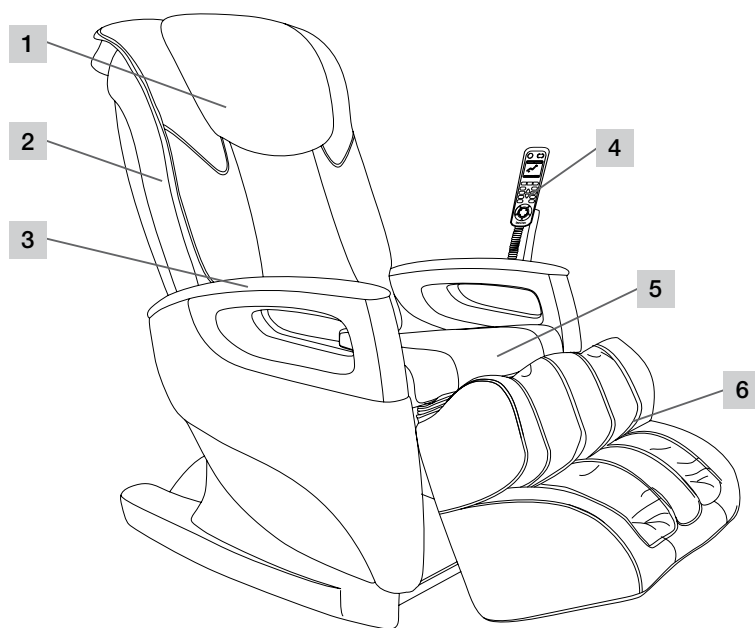

1 Cojín para la cabeza

2 Respaldo

3 Reposabrazos

4 Interruptor manual

5 Cojín

6 Reposapiernas

7 Interruptor principal

8 Toma de corriente

Interior

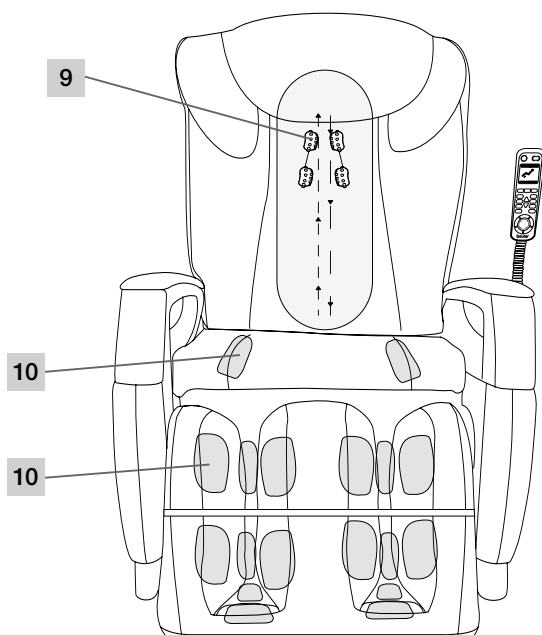

9 Rodillos de masaje

10 Puntos de masaje de aire comprimido

Interruptor manual

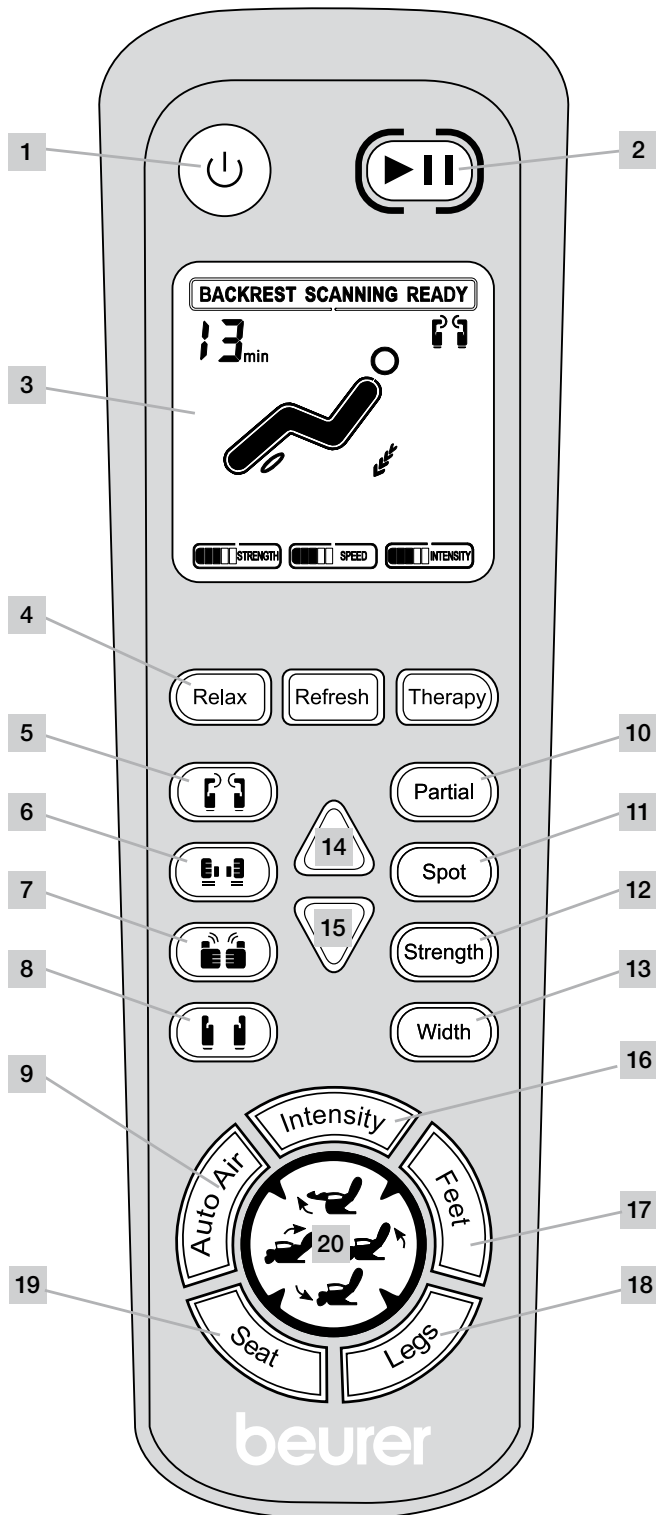

- 1 Botón de encendido y apagado
- 2 Tecla de pausa
- 3 Pantalla
- 4 Programas automáticos de masaje
- 5 Masaje por amasamiento
- 6 Masaje por golpeteo
- 7 Masaje Shiatsu
- 8 Masaje de rodillos
- 9 Programa automático de masaje de aire comprimido
- 10 Partial (masaje parcial)
- 11 Spot (masaje en un punto)
- 12 Strength (potencia del masaje por amasamiento y por golpeteo)
- 13 Width (separación entre los rodillos de masaje)
- 14 Posición de los rodillos hacia arriba
- 15 Posición de los rodillos hacia abajo
- 16 Intensidad (masaje de aire comprimido)
- 17 Feet (masaje de aire comprimido en los pies)
- 18 Legs (masaje de aire comprimido en las piernas)
- 19 Seat (masaje de aire comprimido en el asiento)
- 20 Teclas de posición
 - Reposapiernas hacia arriba
 - Respaldo hacia arriba
 - Reposapiernas hacia abajo
 - Respaldo hacia abajo

Funciones de los botones del interruptor manual



Botón de encendido y apagado



- > Pulse el botón de encendido y apagado .
- El sillón de masaje está listo para usarse.*

Tecla de pausa



- > Pulse la tecla de pausa .
- El programa que se encuentra en curso en ese momento se interrumpe. El sillón de masaje está en modo standby.*
- > Pulse la tecla de pausa  otra vez.
- El programa se reanuda desde el punto en el que se interrumpió.*

Pantalla



La pantalla muestra las funciones que se encuentran en curso y los ajustes vigentes en ese momento.

- El programa de masaje en curso.
- Los ajustes vigentes de Strength e Intensity.
- La posición de los rodillos de masaje en ese momento.
- La duración restante del masaje.

Programas de masaje

- El masaje de aire comprimido se puede encender o apagar por separado.
- El sillón de masaje pasa al modo standby al terminarse el programa de masaje.
- El masaje puede detenerse en cualquier momento. Para ello, solo tiene que pulsar de nuevo la tecla de masaje.
- El masaje puede interrumpirse en cualquier momento. Para ello, pulse la tecla de pausa.

El ajuste seleccionado aparece indicado en la pantalla.

Programas automáticos de masaje

Hay 3 programas automáticos de masaje que terminan automáticamente: Relax, Refresh, Therapy (además del masaje de aire comprimido).

Estos programas automáticos masajean toda su espalda con una combinación de masaje por amasamiento, golpeteo, de rodillos y Shiatsu.

Relax



- > Pulse la tecla Relax .
- Se inicia el programa automático de masaje.*
- Tiene una duración total de 15 minutos. Transcurrido ese tiempo, el sillón de masaje pasa al modo standby.*

Refresh

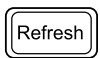

- > Pulse la tecla Refresh .
- Se inicia el programa automático de masaje.*
- Tiene una duración total de 15 minutos. Transcurrido ese tiempo, el sillón de masaje pasa al modo standby.*

Therapy

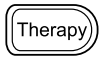

- > Pulse la tecla Therapy .
- Se inicia el programa automático de masaje.*
- Tiene una duración total de 15 minutos. Transcurrido ese tiempo, el sillón de masaje pasa al modo standby.*

Programas de masaje



Amasamiento

- > Pulse la tecla de masaje .
- Se inicia el programa de masaje.*
- Tiene una duración total de 15 minutos. Transcurrido ese tiempo, el sillón de masaje pasa al modo standby.*

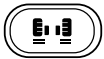

Golpeteo



> Pulse la tecla de masaje .

Se inicia el programa de masaje.

Tiene una duración total de 15 minutos. Trascurrido ese tiempo, el sillón de masaje pasa al modo standby.



Amasamiento y golpeteo

> Pulse la tecla de amasamiento  y la tecla de golpeteo .

Los masajes por amasamiento y por golpeteo se pueden activar a la vez.



Shiatsu

> Pulse la tecla de masaje .

Se inicia el programa de masaje.

Tiene una duración total de 15 minutos. Trascurrido ese tiempo, el sillón de masaje pasa al modo standby.



Rodillos

> Pulse la tecla de masaje .

Se inicia el programa de masaje.

Tiene una duración total de 15 minutos. Trascurrido ese tiempo, el sillón de masaje pasa al modo standby.

Masaje Auto Air de aire comprimido para la zona del asiento y para pantorrillas y pies.



> Pulse la tecla Auto Air .

Se inicia el programa de masaje de aire comprimido.

Tiene una duración total de 15 minutos. Trascurrido ese tiempo, el sillón de masaje pasa al modo standby.

Masajes en puntos concretos

Partial (masaje parcial)



Mientras funciona un programa de masaje:

> Pulse la tecla Partial .

El masaje parcial empieza con la posición en la que se encuentren los rodillos de masaje como eje. Se masajea intensamente la superficie de 8 cm alrededor de este eje.

> Pulse de nuevo la tecla Partial .

El programa de masaje continúa.

Spot (masaje en un punto)



Mientras funciona un programa de masaje:

> Pulse la tecla Spot .

El masaje en un punto empieza con la posición en la que se encuentren los rodillos de masaje como eje. Se efectúa un masaje intenso directamente alrededor de este eje.

> Pulse de nuevo la tecla Spot .

El programa de masaje continúa.

Ajustes

Strength (potencia del masaje por amasamiento y por golpeteo)

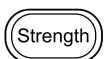

Hay cuatro ajustes disponibles: suave, media, fuerte y apagada.

> Pulse la tecla Strength  en los programas automáticos de masaje por amasamiento y por golpeteo.

Cada vez que pulse, seleccionará el siguiente ajuste disponible.

Width (separación entre los rodillos de masaje)

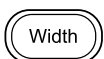

Existen tres ajustes: corta, media y amplia.

> Pulse la tecla Width  en el masaje por golpeteo y de rodillos.

Cada vez que pulse, seleccionará el siguiente ajuste disponible.

Posición de los rodillos hacia arriba



- > Pulse la tecla de posición de los rodillos hacia arriba  en el masaje parcial y en el masaje en un punto.
Los rodillos de masaje se mueven hacia arriba.

Posición de los rodillos hacia abajo



- > Pulse la tecla de posición de los rodillos hacia abajo  en el masaje parcial y en el masaje en un punto.
Los rodillos de masaje se mueven hacia abajo.

Intensidad (masaje de aire comprimido)



- Hay cuatro ajustes disponibles: suave, media, fuerte y apagada.
- > Pulse la tecla Intensity .

Cada vez que pulse, seleccionará el siguiente ajuste disponible.

Masaje de aire comprimido en los pies



- Dispone de los ajustes de encendido y de apagado.
- > Pulse la tecla Feet .

Al pulsar, encenderá o apagará la función.

Masaje de aire comprimido en las piernas



- Dispone de los ajustes de encendido y de apagado.
- > Pulse la tecla Legs .

Al pulsar, encenderá o apagará la función.

Masaje de aire comprimido en el asiento



- Dispone de los ajustes de encendido y de apagado.
- > Pulse la tecla Seat .

Al pulsar, encenderá o apagará la función.

Teclas de posición para las posiciones sentada y tumbada

Las funciones están disponibles con y sin masaje activado.

Tecla de posición **Reposapiernas hacia arriba**



- > Mantenga pulsada la tecla de posición .

El reposapiernas se eleva.

- > Suelte la tecla de posición .

El reposapiernas se detiene en la posición en la que se encuentre en ese momento.

Tecla de posición **Respaldo hacia arriba**



- > Mantenga pulsada la tecla de posición .

El respaldo se eleva.

- > Suelte la tecla de posición .

El respaldo se detiene en la posición en la que se encuentre en ese momento.

Tecla de posición **Reposapiernas hacia abajo**



- > Mantenga pulsada la tecla de posición .

El reposapiernas desciende.

- > Suelte la tecla de posición .

El reposapiernas se detiene en la posición en la que se encuentre en ese momento.

Tecla de posición **Respaldo hacia abajo**



- > Mantenga pulsada la tecla de posición .

El respaldo desciende.

- > Suelte la tecla de posición .

El respaldo se detiene en la posición en la que se encuentre en ese momento.

5. Puesta en funcionamiento

⚠ Advertencia

- No deje que los niños se acerquen al material de embalaje; existe peligro de asfixia.
- Antes de poner en funcionamiento el aparato, lea las indicaciones de seguridad del apartado sobre seguridad.

▷ Seguridad (páginas 41 a 42)

⚠ ¡Atención!

- El sillón de masaje podría provocar daños en el suelo. Para evitarlo en la medida de lo posible, coloque una base antideslizante apropiada debajo del aparato.

Lugar de instalación

- Coloque el sillón de masaje en una superficie estable y plana.
- Antes de ponerlo en funcionamiento, retire todos los obstáculos situados delante y detrás del sillón de masaje para que el respaldo pueda descender libremente y el reposapiernas pueda elevarse sin problemas.

Desembalaje y montaje

El sillón de masaje MC5000 se entrega dentro de una caja de cartón.

⚠ ¡Atención!

Evite usar herramientas afiladas y puntiagudas (como, por ejemplo, un cúter) para retirar el embalaje.

Paso 1

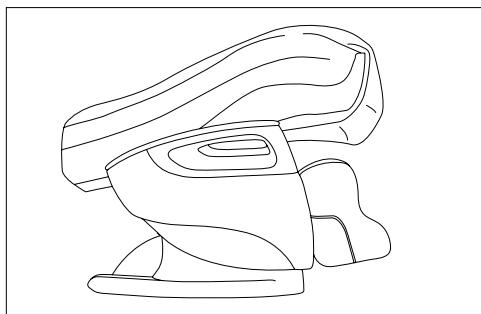

- > Abra la caja de cartón y sujete el sillón de masaje por los puntos de sujeción marcados.
- > Saque el sillón de la caja de cartón.
Para ello son necesarias 4 personas.
- > Retire con cuidado y por completo el material de embalaje.

Paso 2

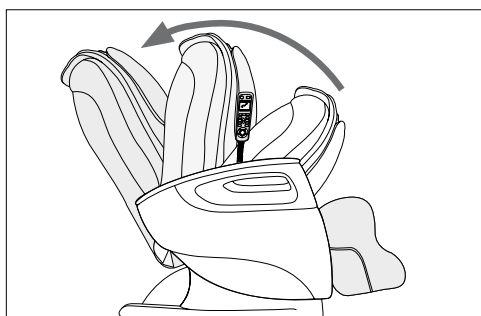

- > Bascule el respaldo hacia arriba para colocarlo en posición sentada hasta que oiga encajar el bloqueo.
Ahora, el respaldo se encuentra en un ángulo de 115° aprox.

Paso 3

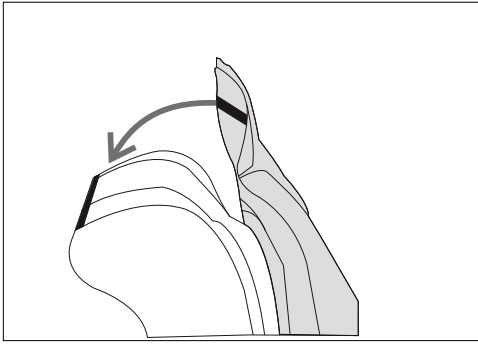

- > Una el extremo inferior del cojín para la espalda y el extremo posterior del cojín del asiento con la cremallera.
- > Coloque el cojín del asiento unido al cojín para la espalda en el sillón de masaje encajándolo por el respaldo del mismo.
- > Una con la cremallera el cojín para la espalda y el respaldo.

Paso 4

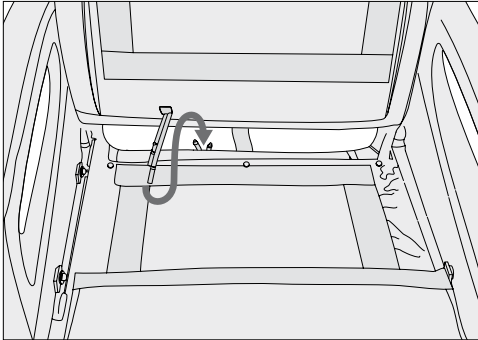

- > Doble el cojín del asiento hacia atrás, contra el respaldo.
- > Conecte los tubos flexibles de aire que se encuentran detrás del asiento con los tubos flexibles de aire del cojín.
Inserte el tubo flexible marcado en rojo en la conexión marcada en rojo.
Inserte el tubo flexible marcado en blanco en la conexión marcada en blanco.
- > Ponga el cojín de nuevo en el asiento.

i ¡Importante! No aplaste los tubos flexibles. Colóquelos de tal modo que no se crucen y no queden retorcidos.

Paso 5



- > Conecte el enchufe a una toma de corriente.
- > Encienda el interruptor principal situado abajo en la parte trasera.
- > Encienda el sillón de masaje con el botón de encendido y apagado (⏻) del interruptor manual.

El sillón de masaje ya está listo para usarse.

6. Manejo

⚠ Advertencia

- Antes de poner en funcionamiento el aparato, lea las indicaciones de seguridad del apartado sobre seguridad.
 - ▷ Seguridad (páginas 41 a 42)

¡Peligro de vuelco!

- Siéntese siempre con cuidado en el sillón y con este colocado en posición sentada. Nunca se siente en el sillón en posición tumbada.

⚠ ¡Atención!

- Si se produce algún tipo de irritación, interrumpa inmediatamente el tratamiento.

i Importante

- No retire nunca el cojín para la cabeza ni el cojín para la espalda durante el masaje.

Antes de encender el aparato

- Póngase ropa cómoda para el masaje.
- Saque todos los objetos que lleve en los bolsillos (como llaves, navajas o teléfonos móviles).
- Adopte una postura cómoda y relajada.
- Siéntese siempre en el centro del sillón para que la columna vertebral se sitúe exactamente entre los rodillos de masaje.

- El masaje debe resultar agradable y relajante en todo momento. Interrumpa el masaje o cambie de postura si el masaje resulta doloroso o desagradable.
- Si el aparato no se usa durante un largo periodo de tiempo, compruebe en primer lugar que se encuentra en perfecto estado antes de volver a utilizarlo.

Cómo iniciar el masaje

- > Pulse el botón de encendido y apagado  del interruptor manual.

Después de encenderlo, el sillón de masaje pasa a una posición tumbada media. Ahora puede elegir uno de los programas de masaje.

- Después de seleccionar uno de los programas automáticos de masaje (Relax, Refresh o Therapy), el aparato tantea toda la espalda del usuario para averiguar su tamaño.

- El masaje de aire comprimido se puede encender adicionalmente una vez haya seleccionado uno de los programas de masaje (por amasamiento, por golpeteo, de rodillos o Shiatsu).
- Pulse la tecla Intensity  para ajustar o apagar la intensidad del masaje de aire comprimido.
- El masaje de aire comprimido se puede encender o apagar por separado en el asiento, las piernas y los pies.

- ▷ Teclas para programas de masaje

Posición sentada/posición tumbada

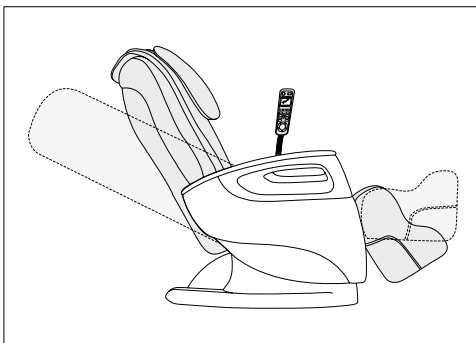

- > Ponga el sillón de masaje en la posición tumbada que desee. El sillón se puede colocar en posición horizontal tumbada. El respaldo y el reposapiernas se pueden subir o bajar por separado. Las funciones están disponibles con y sin masaje encendido.

- ▷ Teclas de posición para las posiciones sentada y tumbada

Cómo apagar el sillón de masaje

Una vez finalizado un programa de masaje, el sillón pasa automáticamente al modo standby.

⚠ ¡Atención!

Utilice el aparato un máximo de 15 minutos seguidos pues, de lo contrario, existe riesgo de sobrecalentamiento. Antes de volver a utilizar el aparato, deje que se enfríe durante al menos 30 minutos.

Durante el masaje, puede apagar el aparato con el botón de encendido y apagado (⏻) en todo momento. *El sillón de masaje vuelve a la posición inicial. La indicación de funcionamiento parpadea.*

- > Desconecte el sillón de masaje con el interruptor principal situado bajo el respaldo.
- > Desenchúfelo de la toma de corriente.

Otros ajustes y posibilidades de manejo

Dispositivo de plegado

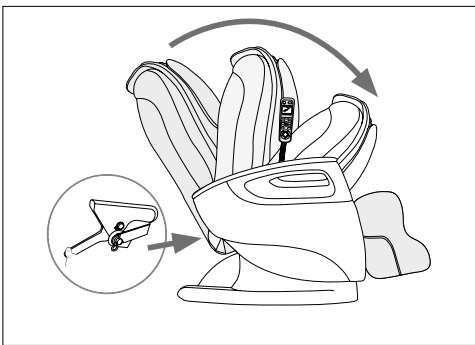

Para ahorrar espacio al guardar el sillón de masaje, este se puede plegar.

- > Apague el interruptor manual con el botón de encendido y apagado (⏻).

El sillón de masaje regresa a la posición inicial.

- > Una vez quede colocado en la posición inicial, el sillón de masaje se puede desconectar con el interruptor principal.
- > Saque el enchufe de la toma de corriente.
- > Suelte el bloqueo que hay debajo de la parte posterior del respaldo.
- > Presione suavemente el respaldo hacia delante sobre el asiento. Si fuera necesario, eche para atrás la funda del respaldo sacándola por encima del mismo antes de realizar este paso.

Ruedas

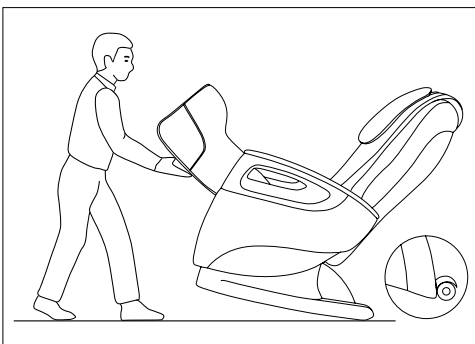

El sillón de masaje dispone de ruedas en la parte posterior. Gracias a ellas, se puede transportar más fácilmente sobre superficies planas.

¡Atención! Use una base para evitar que se produzcan daños en su suelo.

7. Cuidado y conservación

⚠ Advertencia

- Desconecte siempre el aparato después de usarlo y antes de limpiarlo.
- Desenchúfelo de la toma de corriente.

- > Frote el sillón de masaje varias veces con un paño sin pelusas seco o ligeramente humedecido.
- > Frote el sillón cada 2 o 3 meses con un paño limpio ligeramente humedecido con limpiador para imitación de cuero.
- > Después, seque el sillón con un paño limpio y seco.

No se puede aplicar grasa sobre imitación de cuero. Limpie el sillón de masaje solo con limpiadores especiales para este material en concreto.

i Importante

- Limpie siempre el aparato de la forma indicada.
- Bajo ningún concepto deben entrar líquidos en el aparato.
- No use limpiadores que contengan disolventes.
- No utilice productos de limpieza corrosivos; pueden dañar la superficie.

▷ Consultar arriba Dispositivo de plegado

8. Solución de problemas

Problema	Causa	Solución
Hay ruidos de fricción durante el funcionamiento.	Los ruidos son normales y provienen del motor en marcha o de los rodillos de masaje que friccionan contra el acolchado.	No es necesario hacer nada.
El masaje no puede iniciarse.	El enchufe no se ha conectado a la toma de corriente.	> Conecte el enchufe a la toma de corriente.
	El sillón de masaje no se ha encendido con el interruptor principal.	> Encienda el sillón de masaje con el interruptor principal.
	El fusible del sillón de masaje ha interrumpido la alimentación.	> En este caso, le rogamos que se ponga en contacto con nuestro servicio de atención al cliente.
El respaldo o el reposapiernas no se pueden levantar o bajar.	El respaldo y/o el reposapiernas están sobrecargados o bloqueados.	> Retire los objetos que bloqueen el aparato.
La función de masaje se detiene mientras está en funcionamiento.	Se ha activado la protección contra sobrecalentamiento.	> Apague el sillón de masaje y déjelo enfriar durante 30 minutos. A continuación, enciéndalo de nuevo.
	Se ha alcanzado el máximo tiempo de funcionamiento.	

9. Datos técnicos

Nombre del producto	Sillón de masaje MC5000
Tensión de red/frecuencia	220-240 V ~ 50/60 Hz
Consumo de energía	200 W
Dimensiones (en posición tumbada)	Longitud 191 cm, anchura 73 cm, altura 64 cm
Peso	61 kg (neto), 76 kg (con embalaje)
Capacidad de carga máxima	200 kg

10. Eliminación

Respete las normas locales referentes a la eliminación de residuos. Deseche el aparato según la Directiva europea 2002/96/CE sobre residuos de aparatos eléctricos y electrónicos (RAEE).

Para más información, póngase en contacto con la autoridad municipal competente en materia de eliminación de residuos.



11. Garantía y asistencia

En casos cubiertos por la garantía o de asistencia técnica, diríjase al servicio de atención al cliente de su país.

Encontrará la dirección en la lista de direcciones adjunta.

Gentile cliente,

siamo lieti che Lei abbia scelto un prodotto del nostro assortimento. Il nostro marchio è garanzia di prodotti di elevata qualità, controllati nei dettagli, relativi ai settori beauty, calore, terapia dolce, pressione/diagnosi, peso, massaggio e aria.

La preghiamo di leggere attentamente le presenti istruzioni per l'uso e di attenersi alle indicazioni.

Cordiali saluti,
Il Beurer Team

1. Uso conforme.....	54
2. Norme di sicurezza.....	54
3. Informazioni preliminari.....	56
4. Descrizione dell'apparecchio.....	57
5. Messa in funzione.....	62
6. Funzionamento.....	64
7. Cura e conservazione.....	65
8. Che cosa fare in caso di problemi?.....	66
9. Dati tecnici.....	66
10. Smaltimento.....	66
11. Garanzia e assistenza.....	66

Spiegazione dei simboli

I seguenti simboli sono utilizzati nelle Istruzioni per l'uso e/o sulla targhetta.

**Pericolo!**

Segnalazione di rischio di lesioni o pericoli per la salute.

**Attenzione!**

Segnalazione di avviso di possibili danni all'apparecchio/degli accessori.

**Importante!**

Nota che fornisce importanti informazioni.



Utilizzare solo in ambienti chiusi.



Non infilare oggetti appuntiti!



Riferimento incrociato a un altro paragrafo.

Fornitura

- Poltrona per massaggi
- Cuscino da seduta
- Cuscino per la schiena
- Cuscino per il capo
- Interruttore manuale

1. Uso conforme

La poltrona per massaggi è concepita per il massaggio di schiena, gambe e piedi.

Attenersi alle indicazioni di sicurezza delle presenti istruzioni per l'uso.

Utilizzare l'apparecchio solo nella modalità descritta. L'apparecchio è adatto esclusivamente **all'uso diretto da parte del cliente** e non è previsto un suo utilizzo medico o commerciale.

2. Norme di sicurezza

- Leggere le presenti istruzioni di sicurezza con attenzione! Il mancato rispetto delle seguenti indicazioni può provocare danni alle persone e alle cose.

- Conservare le istruzioni per l'uso e renderle accessibili a tutti gli utilizzatori.
- Consegnare le presenti istruzioni in caso di cessione dell'apparecchio.

Scossa elettrica**Pericolo!**

- Come qualsiasi apparecchio elettrico, questa poltrona per massaggi deve essere utilizzata con cautela al fine di evitare il rischio di scosse elettriche.
- Utilizzare l'apparecchio esclusivamente con la tensione di rete indicata sull'alimentatore.

- Non utilizzare mai l'apparecchio o gli accessori se presentano danni visibili.
- Non utilizzare l'apparecchio nel caso in cui sia stato spruzzato con acqua in modo evidente.
- Non utilizzare l'apparecchio in caso di temporale.

- Utilizzare solo in ambienti chiusi ed evitare i raggi diretti del sole.
- In caso di difetti o malfunzionamenti, spegnere immediatamente l'apparecchio. Estrarre la spina dalla presa di corrente.
- Non tirare il cavo della corrente per evitare che la spina esca dalla presa.
- Non incastrare il cavo di alimentazione.
- Tenere il cavo di alimentazione lontano dalle superfici calde.
- Accertarsi che l'apparecchio, l'interruttore, e il cavo non entrino in contatto con acqua, vapore o altri liquidi.
- Utilizzare l'apparecchio solo con le mani asciutte.
- Non esporre l'apparecchio a urti e non farlo cadere.

Riparazione



Pericolo!

- Non aprire l'apparecchio.
- Le riparazioni degli apparecchi elettrici devono essere effettuate esclusivamente da personale specializzato. Riparazioni non conformi possono provocare danni consistenti per gli utilizzatori. Per le riparazioni rivolgersi al servizio assistenza o a un rivenditore autorizzato, in caso contrario la garanzia decade.
- Se la spina o il cavo di alimentazione dell'apparecchio sono danneggiati, devono essere sostituiti dal produttore o da un centro di assistenza autorizzato.
- La chiusura lampo della poltrona per massaggi deve essere utilizzata solo in fase di produzione, non aprirla.
- Non infilare spille o oggetti appuntiti nella poltrona.

Pericolo d'incendio



Pericolo!

In caso di uso non conforme o mancato rispetto delle istruzioni per l'uso sussiste pericolo d'incendio!

- Fare sempre attenzione a tenere libere le fessure dell'aria da polvere, capelli e simili.
- Non utilizzare l'apparecchio insieme ad altri apparecchi elettrici (ad es. termocoperte).
- Non azionare l'apparecchio in prossimità di benzina o altre sostanze facilmente infiammabili.

Funzionamento



Pericolo!

Questo apparecchio è pensato esclusivamente per il massaggio di schiena, gambe e piedi delle persone. Non può sostituire alcun trattamento medico. Non utilizzare l'apparecchio per massaggi se si riscontra una o più delle situazioni indicate di seguito tra le avvertenze.

Non utilizzare l'apparecchio per massaggi

- in presenza di alterazioni patologiche o lesioni nella zona della schiena (ad es. ernia del disco),
 - sui bambini,
 - in gravidanza,
 - durante il sonno,
 - sugli animali,
 - nelle attività in cui una reazione imprevista possa risultare pericolosa,
 - dopo aver assunto sostanze che riducono la facoltà percettiva (ad es. medicinali antidolorifici, alcol),
- In caso di dubbi sull'idoneità dell'apparecchio per massaggi per il proprio corpo, rivolgersi al medico di fiducia.

Rivolgersi al proprio medico prima di utilizzare l'apparecchio per massaggi soprattutto

- se si soffre di una malattia grave o se di recente si è stati sottoposti a un intervento chirurgico alla parte superiore del corpo,
 - in presenza di pace-maker, impianti o altri ausili medici,
 - trombosi,
 - diabete,
 - in caso di dolori di origine sconosciuta.
- L'apparecchio è concepito solo per l'uso descritto nelle presenti istruzioni per l'uso. Il produttore non è da ritenersi responsabile in caso di danni riconducibili a uso non conforme o sconsigliato.
 - L'apparecchio non deve essere utilizzato da persone (compresi bambini) con ridotte capacità fisiche, percettive o intellettive o non in possesso della necessaria esperienza e/o conoscenza, se non sotto la supervisione di una persona responsabile per la loro sicurezza o che fornisca loro le indicazioni per l'uso dell'apparecchio.
 - Durante il funzionamento non toccare con le mani il meccanismo del massaggio e i rulli. Pericolo di schiacciamento delle dita.
 - Non infilare alcun oggetto nelle fessure dell'apparecchio e non inserire nulla tra le parti rotanti. Accertarsi che le parti mobili siano sempre libere.
 - Controllare che i bambini non utilizzino l'apparecchio per gioco.
 - Spegnere l'interruttore generale dell'apparecchio dopo ogni impiego.
 - Posare il cavo di alimentazione in modo da evitare cadute.

- Non salire in piedi sulla poltrona né appoggiarvi alcun oggetto.
- Non massaggiare mai zone ove sono presenti ingrossamenti, infiammazioni o eczemi.
- Non utilizzare l'apparecchio in caso di dolori di stomaco non identificati.
- La poltrona per massaggi può essere usata solo da 1 persona per volta.
-

- Carico massimo consentito sull'apparecchio 200 kg.



Attenzione!

- Proteggere l'apparecchio dai raggi diretti del sole.
- Non utilizzare l'apparecchio sopra i 40 gradi.
- Dopo un lungo periodo di inutilizzo controllare la corretta funzionalità dell'apparecchio.

3. Informazioni preliminari

Con la poltrona per massaggi MC5000 si possono effettuare piacevoli massaggi personalizzati a casa propria.

La poltrona per massaggi offre diversi tipi di massaggio, tutti con effetto benefico e tonificante.

I programmi di massaggio sono tre e vengono effettuati su diverse zone di contatto.

Inoltre la poltrona per massaggi effettua massaggi a pressione nell'area seduta, polpacci e piedi.

4. Descrizione dell'apparecchio

Lato esterno

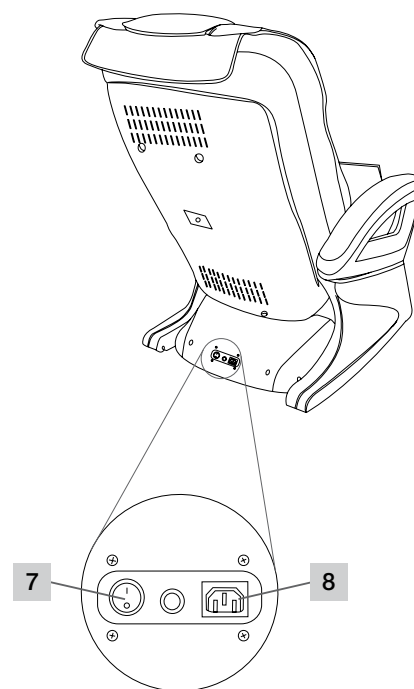
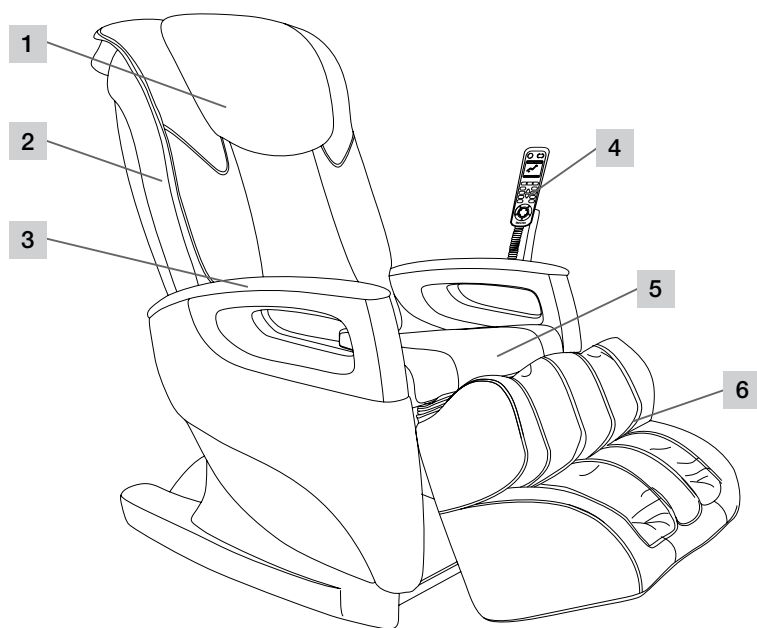

1 Cuscino per il capo

2 Schienale

3 Bracciolo

4 Interruttore manuale

5 Cuscino da seduta

6 Appoggiagambe

7 Interruttore generale

8 Corrente

Struttura interna

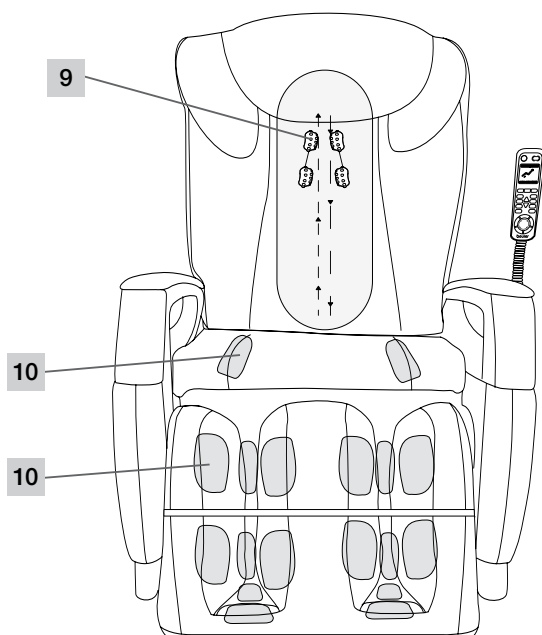

9 Rulli massaggianti

10 Punti per massaggio a pressione

Interruttore manuale

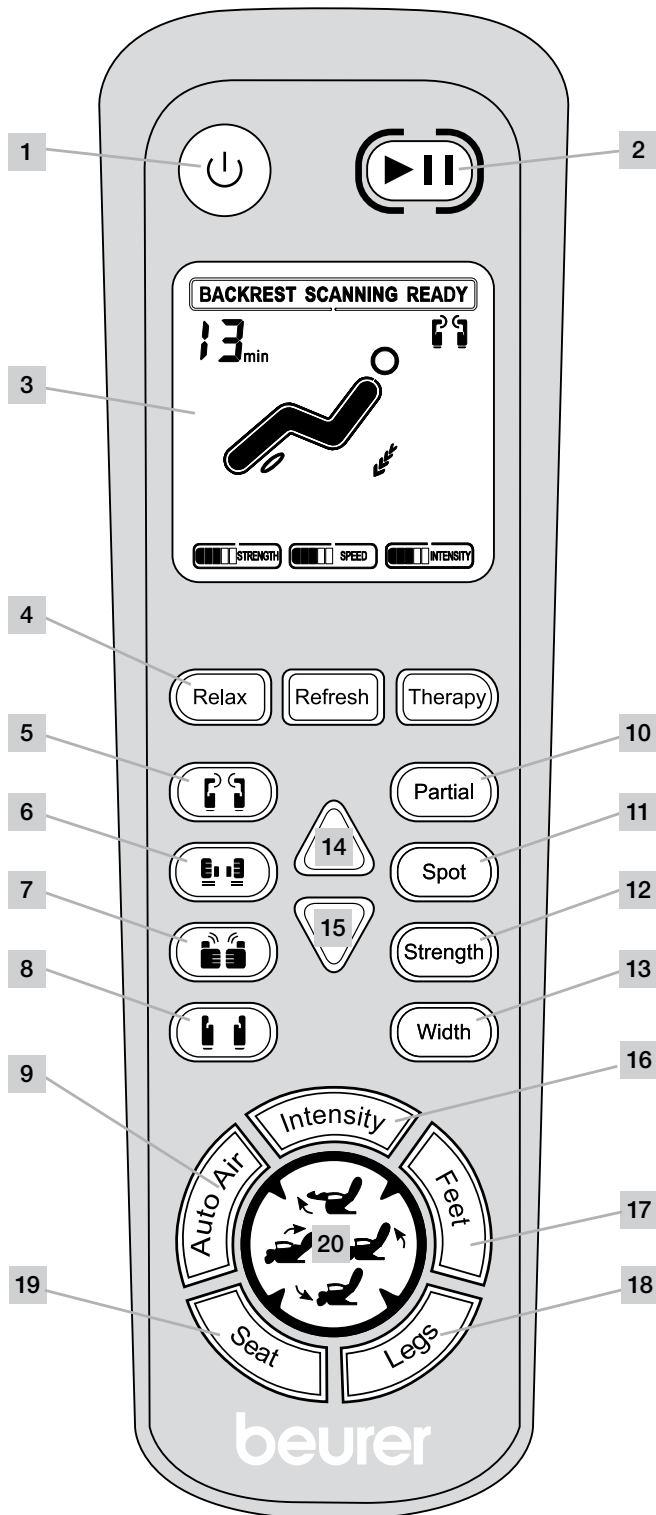

- 1 Pulsante ON/OFF
- 2 Pulsante Pausa
- 3 Display
- 4 Programmi di massaggio automatico
- 5 Massaggio modellante
- 6 Massaggio tonificante
- 7 Massaggio shiatsu
- 8 Massaggio con rulli
- 9 Programma automatico massaggio a pressione
- 10 Partial (massaggio parziale)
- 11 Spot (massaggio spot)
- 12 Strength (potenza del massaggio modellante e tonificante)
- 13 Width (distanza dei rulli per massaggio)
- 14 Posizione dei rulli verso l'alto
- 15 Posizione dei rulli verso il basso
- 16 Intensità (massaggio a pressione)
- 17 Feet (massaggio a pressione, piedi)
- 18 Legs (massaggio a pressione, gambe)
- 19 Seat (massaggio a pressione, seduta)
- 20 Pulsanti posizione

Appoggiagambe verso l'alto

Schienale verso l'alto

Appoggiagambe verso il basso

Schienale verso il basso

Funzioni pulsanti interruttore manuale



Pulsante ON/OFF



- > Premere il pulsante ON/OFF 
La poltrona per massaggi è ora pronta per l'uso.

Pulsante Pausa



- > Premere il pulsante Pausa 
Il programma in corso viene interrotto. La poltrona per massaggi è in modalità Standby.
- > Premere nuovamente il pulsante Pausa 
Il programma prosegue dal punto in cui si è interrotto.

Display



Il display mostra le funzioni e le impostazioni in uso al momento.

- Il programma di massaggio in corso
- Le impostazioni attuali di Strength e Intensity
- La posizione attuale dei rulli massaggianti
- La durata residua del massaggio

Programmi di massaggio

- Il massaggio a pressione può essere selezionato o disattivato separatamente.
- Una volta concluso il programma di massaggio la poltrona passa alla modalità Standby.
- Il massaggio può essere fermato in qualunque momento premendo di nuovo il pulsante massaggio.
- Il massaggio può essere interrotto in qualunque momento premendo il pulsante Pausa.

L'impostazione selezionata viene visualizzata sul display.

Programmi di massaggio automatico

Sono disponibili 3 programmi di massaggio automatici Relax, Refresh, Therapy e il massaggio a pressione. Questi programmi automatici massaggiano tutta la schiena combinando massaggi modellanti, tonificanti, con rulli e shiatsu.

Relax



- > Premere il pulsante Relax 
Il programma di massaggio automatico ha inizio.
Durata complessiva 15 minuti. Al termine la poltrona per massaggi passa alla modalità Standby.

Refresh

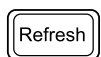

- > Premere il pulsante Refresh 
Il programma di massaggio automatico ha inizio.
Durata complessiva 15 minuti. Al termine la poltrona per massaggi passa alla modalità Standby.

Therapy

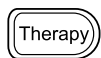

- > Premere il pulsante Therapy 
Il programma di massaggio automatico ha inizio.
Durata complessiva 15 minuti. Al termine la poltrona per massaggi passa alla modalità Standby.

Programmi di massaggio



Modellante

- > Premere il pulsante del massaggio 
Il programma di massaggio ha inizio.
Durata complessiva 15 minuti. Al termine la poltrona per massaggi passa alla modalità Standby.



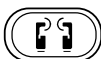

Tonificante

- > Premere il pulsante del massaggio 
Il programma di massaggio ha inizio.
Durata complessiva 15 minuti. Al termine la poltrona per massaggi passa alla modalità Standby.



Modellare e tonificare

- > Premere i pulsanti per massaggio modellante  e tonificante .
- I massaggi modellante e tonificante possono essere effettuati in contemporanea.*





Shiatsu

> Premere il pulsante del massaggio 

Il programma di massaggio ha inizio.

Durata complessiva 15 minuti. Al termine la poltrona per massaggi passa alla modalità Standby.



Rulli

> Premere il pulsante del massaggio 

Il programma di massaggio ha inizio.

Durata complessiva 15 minuti. Al termine la poltrona per massaggi passa alla modalità Standby.

Massaggio a pressione Auto Air per l'area seduta, polpacci e piedi.



> Premere il pulsante Auto Air 

Il programma di massaggio a pressione ha inizio.

Durata complessiva 15 minuti. Al termine la poltrona per massaggi passa alla modalità Standby.

Massaggi focalizzati

Partial - Massaggio parziale



Mentre è in corso un programma di massaggio:

> Premere il pulsante Partial 

Il massaggio parziale inizia tenendo come punto centrale dei rulli la posizione attuale. La superficie nel raggio di 8 cm intorno a questo punto viene massaggiata in modo più intensivo.

> Premere nuovamente il pulsante Partial 

Il programma di massaggio prosegue.

Spot - Massaggio spot



Mentre è in corso un programma di massaggio:

> Premere il pulsante Spot 

Il massaggio spot inizia tenendo come punto centrale dei rulli la posizione attuale. Solo in quel punto il massaggio è più intensivo.

> Premere nuovamente il pulsante Spot 

Il programma di massaggio prosegue.

Impostazioni

Strength - Potenza del massaggio modellante e tonificante

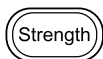

Le impostazioni possibili sono leggero, medio, forte e spento.

> Premere il pulsante Strength  nei programmi di massaggio automatici modellanti e tonificanti

Ogni volta che si preme si seleziona la prima impostazione successiva possibile.

Width - Distanza dei rulli per massaggio

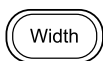

Le impostazioni disponibili sono stretto, medio, largo.

> Premere il pulsante Width  nel massaggio tonificante e con i rulli

Ogni volta che si preme si seleziona la prima impostazione successiva possibile.

Posizione dei rulli verso l'alto



> Premere il pulsante Verso l'alto  nel massaggio parziale o spot

I rulli del massaggio vengono mossi verso l'alto.

Posizione dei rulli verso il basso



> Premere il pulsante Verso il basso  nel massaggio parziale o spot

I rulli del massaggio vengono mossi verso il basso.

Massaggio a pressione, intensità



Le impostazioni possibili sono leggero, medio, forte e spento.

> Premere il pulsante Intensity

Ogni volta che si preme si seleziona la prima impostazione successiva possibile.

Massaggio a pressione, piedi



Le impostazioni disponibili sono spento e acceso.

> Premere il pulsante Feet

Premere una volta il pulsante per attivare o disattivare la funzione.

Massaggio a pressione, gambe



Le impostazioni disponibili sono spento e acceso.

> Premere il pulsante Legs

Premere una volta il pulsante per attivare o disattivare la funzione.

Massaggio a pressione, seduta



Le impostazioni disponibili sono spento e acceso.

> Premere il pulsante Seat

Premere una volta il pulsante per attivare o disattivare la funzione.

Pulsanti di posizione seduta e sdraiata

Le funzioni sono disponibili sia a massaggio attivo sia inattivo.

Pulsante di posizione **Appoggiagambe verso l'alto**



> Premere e tenere premuto il pulsante Posizione

L'appoggiagambe si alza.

> Rilasciare il pulsante Posizione

L'appoggiagambe resta nella posizione attuale.

Pulsante di posizione **Schienale verso l'alto**



> Premere e tenere premuto il pulsante Posizione

Lo schienale si alza.

> Rilasciare il pulsante Posizione

Lo schienale resta nella posizione attuale.

Pulsante di posizione **Appoggiagambe verso il basso**



> Premere e tenere premuto il pulsante Posizione

L'appoggiagambe si abbassa.

> Rilasciare il pulsante Posizione

L'appoggiagambe resta nella posizione attuale.

Pulsante di posizione **Schienale verso il basso**



> Premere e tenere premuto il pulsante Posizione

Lo schienale si abbassa.

> Rilasciare il pulsante Posizione

Lo schienale resta nella posizione attuale.

5. Messa in funzione

Pericolo!

- Tenere lontani i bambini dal materiale d'imballaggio. Pericolo di soffocamento.
- Prima di mettere in funzione l'apparecchio, leggere le Norme di sicurezza nel capitolo Sicurezza.
 - ▷ Sicurezza, pagine 55 e 56

Attenzione!

- La poltrona per massaggi può rovinare la superficie del pavimento. Posizionare un elemento antiscivolo sotto la poltrona per massaggi.

Luogo d'installazione

- Posizionare la poltrona per massaggi su una superficie stabile e piana.
- Prima di azionare la poltrona, liberare tutto lo spazio circostante in modo che lo schienale possa essere abbassato e l'appoggiagambe sollevato.

Disimballaggio e montaggio

La poltrona per massaggi MC5000 viene fornita in una confezione di cartone.

Attenzione!

Evitare di usare attrezzi affilati o a punta (taglierina) per rimuovere l'imballaggio.

Fase 1

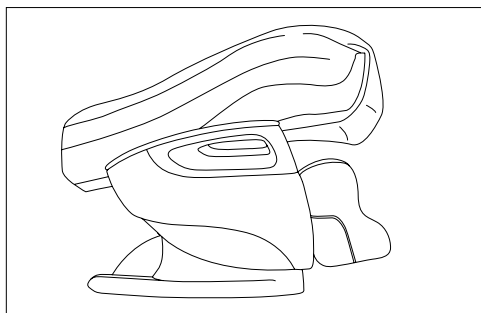

- > Aprire la confezione e afferrare la poltrona per massaggi nei punti indicati
- > Estrarre la poltrona dalla confezione.
Sono necessarie 4 persone.
- > Eliminare con cura tutto il materiale di imballaggio

Fase 2

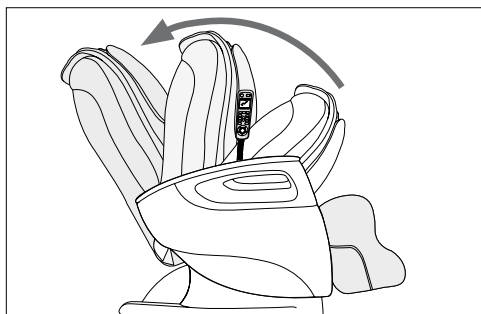

- > Sollevare lo schienale in posizione seduta fino a quando si sente il blocco che si innesta
Lo schienale è ora a un angolo di circa 115°.

Fase 3

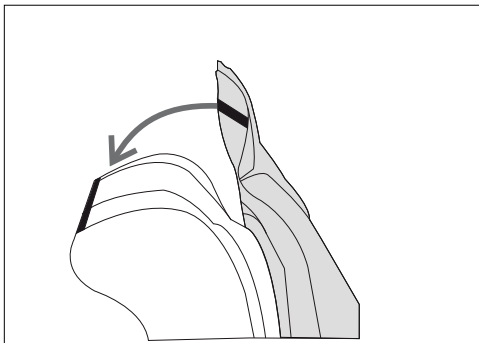

- > Allacciare la chiusura lampo dell'estremità inferiore del cuscino per la schiena con l'estremità posteriore del cuscino da seduta.
- > Posizionare il cuscino da seduta con il cuscino per la schiena sullo schienale della poltrona per massaggi
- > Collegare il cuscino per la schiena con lo schienale allacciando l'apposita chiusura lampo

Fase 4

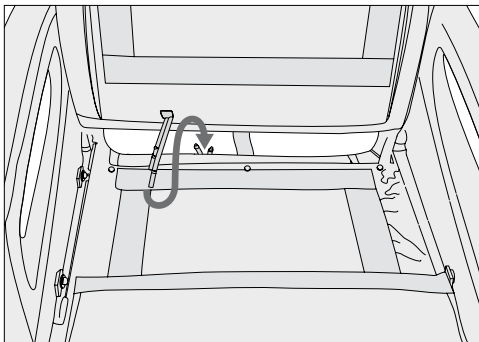

- > Spingere il cuscino all'indietro piegato contro lo schienale
- > Collegare il condotto dell'aria dietro la superficie di seduta a quello sul cuscino da seduta.
Inserire il tubo con il segno rosso sull'attacco anch'esso contrassegnato in rosso.
Inserire il tubo contrassegnato in bianco sull'attacco con il segno bianco.
- > Riposizionare il cuscino da seduta sulla seduta

i Importante! Non schiacciare i tubi. Posizionarli in modo che non si incrocino e che non si attorciglino.

Fase 5

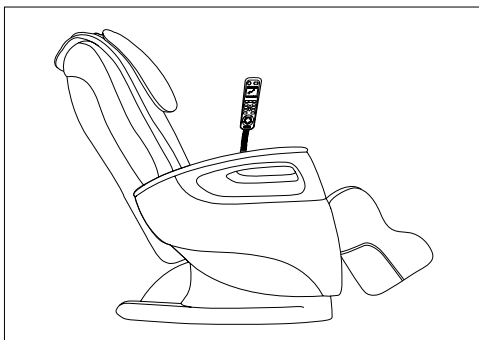

- > Inserire la spina nella presa
- > Accendere l'interruttore generale sul lato posteriore
- > Accendere la poltrona per massaggi con il pulsante ON/OFF 

La poltrona per massaggi è pronta per l'uso.

6. Funzionamento

Pericolo!

- Prima di mettere in funzione l'apparecchio, leggere le Norme di sicurezza nel capitolo Sicurezza.
▷ Sicurezza, pagine 55 e 56

Pericolo di ribaltamento!

- Sedersi sulla poltrona sempre in posizione di seduta corretta. Non sedersi mai sulla poltrona quando è in posizione sdraiata.

Attenzione!

- In caso di irritazioni di ogni genere, interrompere immediatamente il trattamento.

Importante!

- Durante il massaggio non togliere mai i cuscini per il capo e per la schiena.

Prima dell'accensione

- Durante il massaggio indossare vestiti comodi.
- Svuotare le tasche dei pantaloni (da chiavi, coltellini, apparecchi portatili).
- Assumere una posizione comoda e rilassata.
- Sedere sempre al centro della poltrona in modo che la colonna vertebrale si trovi sempre tra i rulli massaggianti.

- Il massaggio deve essere percepito in ogni momento come piacevole e rilassante. Se il massaggio provoca dolore o una sensazione di malessere, interrompere o cambiare posizione.
- Quando l'apparecchio non viene usato per molto tempo, prima di riaccenderlo verificare la corretta funzionalità dell'apparecchio.

Inizio del massaggio

- > Premere il pulsante ON/OFF  sull'interruttore manuale

Dopo l'accensione la poltrona per massaggi si colloca in posizione orizzontale. È ora possibile selezionare uno dei programmi di massaggio.

- Dopo aver scelto uno dei programmi di massaggio automatico (Relax, Refresh o Therapy) la schiena di chi si sottopone al massaggio viene toccata in tutta la sua estensione per delinearne le dimensioni.

- Una volta selezionato un programma di massaggio (modellante, tonificante, con rulli o shiatsu), è possibile attivare separatamente il massaggio a pressione.
- Premere il pulsante Intensity  per impostare la potenza del massaggio a pressione o spegnerlo.
- Il massaggio a pressione può essere attivato o disattivato separatamente per l'area seduta, gambe e piedi
▷ Pulsanti per i programmi di massaggio

Posizione sdraiata/seduta

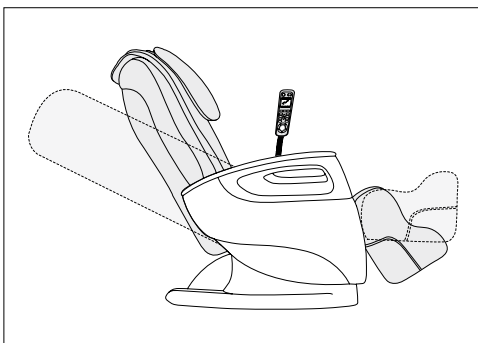

- > Portare la poltrona per massaggi nella posizione desiderata. È possibile impostare anche la posizione sdraiata orizzontale. Lo schienale e l'appoggiatesta possono essere sollevati o abbassati singolarmente. Le funzioni sono disponibili sia a massaggio attivo sia inattivo.

- ▷ Pulsanti di posizione seduta e sdraiata

Spegnimento della poltrona per massaggi

Una volta concluso un programma di massaggio, la poltrona passa automaticamente alla modalità Standby.

⚠ **Attenzione!**

Utilizzare l'apparecchio al massimo per 15 minuti per pezzo per evitare che si surriscaldi. Prima di utilizzarlo di nuovo, attendere almeno 30 minuti.

È possibile spegnere l'apparecchio in qualunque momento durante il massaggio con il pulsante ON/OFF (⏻).

La poltrona per massaggi ritorna nella posizione di partenza. L'indicatore di funzionamento lampeggia.

- > Spegnere la poltrona per massaggi premendo l'interruttore generale sotto lo schienale
- > Estrarre la spina dalla presa di corrente

Altre impostazioni e possibilità di impiego

Struttura pieghevole

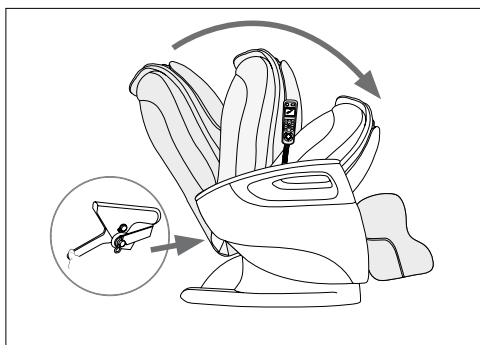

Per risparmiare spazio quando non è in uso, è possibile ripiegare la poltrona per massaggi su se stessa.

- > Disattivare l'interruttore manuale con il pulsante ON/OFF (⏻).

La poltrona per massaggi ritorna nella posizione di partenza.

- > Non appena la poltrona raggiunge la posizione di partenza, spegnerla utilizzando l'interruttore generale
- > Estrarre la spina dalla presa
- > Rilasciare il sistema di blocco nella parte inferiore dell'esterno dello schienale
- > Spingere con delicatezza lo schienale in avanti sul sedile
In caso di necessità posizionare l'imbottitura dello schienale all'indietro sopra allo schienale

Rotelle per il trasporto

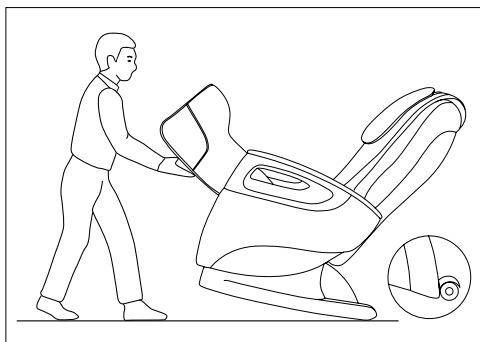

Sul lato posteriore la poltrona per massaggi è dotata di rotelle con le quali il trasporto su superfici piane diventa più agevole. **Attenzione!** Posizionare un panno sotto le ruote per evitare di rovinare la superficie del pavimento.

7. Cura e conservazione

⚠ **Pericolo!**

- Al termine di ogni utilizzo e prima di ogni pulizia, spegnere l'apparecchio premendo l'interruttore generale.
- Estrarre la spina dalla presa di corrente.

- > Pulire la poltrona per massaggi con un panno asciutto o leggermente umido che non lasci residui.
- > Per pulire la poltrona, ogni 2-3 mesi, utilizzare un panno pulito imbevuto leggermente di materiale detergente per similpelle.
- > Asciugare quindi la poltrona con un panno pulito e asciutto.

La similpelle è sensibile al grasso. Pulire la poltrona per massaggi solo con materiali per la pulizia adatti alla similpelle.

i **Importante!**

- Pulire l'apparecchio solo nel modo indicato.
- Non consentire in nessun caso che penetri liquido nell'apparecchio.
- Non utilizzare detergenti contenenti solventi.
- Non utilizzare detergenti aggressivi.
Rischio di danneggiamento della superficie.

▷ Vedi sopra Struttura pieghevole

8. Che cosa fare in caso di problemi?

Problema	Causa	Soluzione
Rumori di sfregamento durante il funzionamento.	I rumori sono normali e possono derivare dal motore in azione o dai rulli massaggianti che sfregano contro l'imbottitura.	Non è necessario alcun intervento.
Il massaggio non inizia.	Il cavo non è collegato alla presa.	> Inserire il cavo di alimentazione nella presa.
	Non è stato acceso l'interruttore generale della poltrona per massaggi.	> Accendere l'interruttore generale della poltrona per massaggi.
	Il sistema di sicurezza della poltrona ha interrotto l'erogazione della corrente.	> In questo caso si prega di contattare il servizio clienti.
Lo schienale o l'appoggiagambe non si sollevano o non si abbassano.	Lo schienale e/o l'appoggiagambe sono sovraccarichi o bloccati.	> Rimuovere gli oggetti che bloccano l'apparecchio.
La funzione massaggio si interrompe durante il funzionamento.	Si è attivato il sistema antisurriscaldamento.	> Spegnerla poltrona per massaggi e lasciarla raffreddare per 30 minuti, quindi riaccenderla.
	È stato raggiunto il tempo massimo di utilizzo	

9. Dati tecnici

Descrizione prodotto	Poltrona per massaggi MC5000
Tensione/Frequenza di rete	220-240 V~ 50/60 Hz
Consumo di energia	200 W
Misure (in posizione sdraiata)	Lunghezza 191 cm, larghezza 73 cm, altezza 64 cm
Peso	Netto 61 kg, con imballaggio 76 kg
Portata massima	200 kg

10. Smaltimento

Seguire le norme locali vigenti per lo smaltimento. Smaltire l'apparecchio secondo la direttiva sui rifiuti di apparecchiature elettriche ed elettroniche 2002/96/CE (RAEE).

Per eventuali chiarimenti, rivolgersi alle autorità comunali competenti per lo smaltimento.



11. Garanzia e assistenza

Nei casi contemplati dalla garanzia o se si necessita di assistenza, rivolgersi al servizio clienti locale.

Gli indirizzi sono disponibili nell'elenco indirizzi allegato.

Sayın müşterimiz,

Ürünlerimizden birini seçtiğiniz için teşekkür ederiz. Güzellik, ısı, yumuşak terapi, kan basıncı/diyagnoz, ağırlık, masaj ve hava konularında titizlikle test edilmiş kaliteli ürünlerimiz, dünyanın her tarafında tercih edilmektedir.

Bu kullanım kılavuzunu lütfen dikkatle okuyun ve içinde verilen bilgi ve uyarılara dikkat edin.

Yeni cihazınızı iyi günlerde kullanmanızı dileriz, Beurer Ekibiniz

1. Amacına uygun kullanım	67
2. Güvenlik notları.....	67
3. Ürün özellikleri	69
4. Cihaz açıklaması.....	70
5. Çalıştırma.....	75
6. Kullanım	77
7. Bakım ve saklama	78
8. Sorunların giderilmesi.....	79
9. Teknik veriler.....	79
10. Elden çıkarma.....	79
11. Garanti ve servis	79

Teslimat kapsamı

- Masaj koltuğu
- Oturma minderi
- Sırt yastığı
- Baş yastığı
- El şalteri

İşaretlerin açıklaması

Aşağıdaki semboller kullanım kılavuzunda ve/veya model etiketi üzerinde kullanılmıştır.



Uyarı!

Yaralanma ve sağlığınız için tehlike uyarı talimatları.



Dikkat!

Cihaz ve aksesuarlarda meydana gelebilecek hasarlara yönelik güvenlik uyarısı.



Önemli!

Önemli bilgilere yönelik not.



Yalnızca kapalı mekanlarda kullanın.



İğne batırmayın!



Başka bir bölüme çapraz başvuru.

1. Amacına uygun kullanım

Masaj koltuğu sırt, bacak ve ayaklara masaj yapmak için tasarlanmıştır.

Kullanım kılavuzundaki güvenlik yönergelerine uyun.

Cihazı yalnızca belirtilen şekilde kullanın.

Cihaz **kişisel kullanım** içindir; tıbbi veya ticari kullanıma uygun değildir.

2. Güvenlik notları

- Bu kullanım kılavuzunu dikkatlice okuyun! Aşağıdaki yönergelerin dikkate alınmaması kişisel yaralanmaya veya maddi hasara neden olabilir.

- Kullanım kılavuzunu ileride kullanmak üzere saklayın ve diğer kullanıcıların erişebilmesini sağlayın.
- Cihazı devretmeniz durumunda bu kullanım kılavuzunu da verin.

Elektrik Çarpması



Uyarı!

- Elektrik çarpma tehlikesini önlemek için her elektrikli cihaz gibi bu masaj koltuğu da dikkatle kullanılmalıdır.
- Cihazı sadece üzerinde yazılı olan şebeke geriliminde kullanın.

- Cihazda veya aksesuarda görünür bir hasar varsa, cihazı kesinlikle kullanmayın.
- Cihazın üzerine yanlışlıkla su sıçrarsa cihazı kullanmayın.
- Cihazı fırtınalı havalarda kullanmayın.

- Yalnızca kapalı mekânlarda kullanın ve doğrudan güneş ışığına maruz bırakmayın.
- Arıza veya çalışma bozukluğu durumunda cihazı hemen kapatın. Fişi prizden çekin.
- Fişi prizden çekerken elektrik kablosundan tutarak çekmeyin.
- Elektrik kablosunu cihazın etrafına sarmayın.
- Elektrik kablosu ve sıcak yüzeyler arasında mesafe bırakın.
- Cihazın, şalterin ve kablunun su, buhar veya diğer sıvılara temas etmemesine dikkat edin.
- Cihazı sadece elleriniz kuru ise kullanın.
- Cihazı hiçbir şekilde darbeye maruz bırakmayın ve yere düşürmeyin.

Onarım

Uyarı!

- Cihaz kesinlikle açılmamalıdır.
- Onarımlar yalnızca kalifiye elemanlar tarafından yapılabilir. Nizami olmayan onarımlar kullanıcı için ciddi tehlikeler oluşturabilir. Onarım için müşteri hizmetleri veya yetkili bir satıcıya başvurun, aksi takdirde garanti geçerliliğini yitirir.
- Cihazın fişi veya elektrik kablosu zarar görmüşse, üretici veya yetkili müşteri hizmetleri birimi tarafından değiştirilmelidir.
- Masaj koltuğunun fermuarı açılmamalıdır. Fermuar yalnızca üretimle ilgili nedenlerle kullanılır.
- Koltuğa iğne veya sivri nesnelere batırmayın.

Yangın tehlikesi

Uyarı!

Amacına uygun olmayan kullanım veya kullanım kılavuzunun dikkate alınmaması gibi durumlar yangın tehlikesine yol açar!

- Havalandırma aralıklarının hiçbir zaman bloke olmamasına dikkat edin. Havalandırma aralıklarını her zaman toz, saç ve benzerlerinden koruyun.
- Cihazı başka elektrikli cihazlar ile birlikte kullanmayın (örn. elektrikli battaniye).
- Cihazı hiçbir zaman benzin veya benzeri kolay alev alabilen maddelerin yakınında çalıştırmayın.

Kullanım

Uyarı!

Bu aygıt yalnızca insanların sırtına, bacaklarına ve ayaklarına masaj yapmak için tasarlanmıştır. Doktor tarafından yapılan bir muayenenin yerini tutamaz. Masaj cihazını, aşağıdaki uyarılardan biri veya birden fazlası sizin için geçerliyse kullanmayın.

Masaj aletini lütfen

- sırtta hastalıklara bağlı değişikliklerde veya yaralanmalarda (örneğin bel fıtığı),
- çocuklarda,
- hamilelik sırasında,
- uyurken,
- hayvanlarda,
- öngörülmemeyen bir reaksiyonun tehlikeli olabileceği işlerde,
- kısıtlı algılama özelliğine neden olan maddeler aldıktan sonra (örneğin ağrı kesici ilaçlar, alkol) kullanmayın,

Masaj aletinin sizin için uygun olup olmadığı konusunda emin değilseniz, lütfen doktorunuza başvurun.

Masaj aletini kullanmadan önce doktorunuza başvurun, özellikle de aşağıdaki durumlarda:

- ağır bir hastalığınız varsa veya vücudunuzun üst kısmında bir ameliyat olduysanız,
- kalp atışlarını düzenleyen cihazınız, implantlarınız veya başka yardımcı araçlarınız varsa,
- tromboz,
- diyabet
- nedeni belirlenmeyen ağrı durumunda.
- Cihaz sadece kullanım kılavuzunda açıklanan şekilde kullanım için tasarlanmıştır. Nizami olmayan ve dikkatsiz kullanımdan ötürü oluşacak hasarlardan üretici firma sorumlu değildir.
- Kısıtlı fiziksel, algısal ve akli becerileri nedeniyle ve/veya tecrübesizlik ve bilgisizliklerinden dolayı cihazı kullanamayacak durumda olan kişiler (çocuklar dahil), cihazı güvenliklerinden sorumlu olabilecek yetkili bir kişinin gözetimi veya direktifleri olmadan kullanmamalıdır.
- Çalışma esnasında hiçbir zaman masaj mekanizmasını ve silindirleri tutmayın. Sıkışma tehlikesi söz konusudur.
- Cihazın deliklerine ve dönen parçaların arasına hiçbir cisim sokmayın. Hareketli parçaların serbestçe hareket etmesini sağlayın.
- Çocuklar cihazla oynamamaları için gözetim altında tutulmalıdır.
- Cihazı her kullanımdan sonra ana şalterden kapatın.
- Elektrik kablosunu ayağınız takılmayacak şekilde yerleştirin.

- Hiçbir zaman cihazın üzerine çıkmayın ve cihazın üzerine cisimler koymayın.
- Hiçbir zaman şişmiş, iltihaplanmış veya egzama bulunan yerlere masaj yapmayın.
- Bilinmeyen bir nedenle mideniz ağrıyorsa cihazı kullanmayın.
- Masaj koltuğu sadece 1 kişi tarafından kullanılabilir.

- Cihazın maksimum taşıma kapasitesi 200 kg'dır.

 **Dikkat!**

- Cihazı doğrudan güneş ışığından koruyun.
- Cihazı 40 derece sıcaklığın üzerinde kullanmayın.
- Uzun süre kullanılmamışsa, cihazın düzgün şekilde çalışıp çalışmadığını kontrol edin.

3. Ürün özellikleri

Beurer MC5000 masaj koltuğu ile evinizde masajın keyfini çıkarabilirsiniz.

Masaj koltuğu rahatlatıcı ve canlandırıcı etkisi olan farklı masaj türleri sunar.

Ağırlık noktaları farklı bölgeler olan üç masaj programı vardır.

Masaj koltuğu ayrıca oturma, baldır ve ayak bölgesinde hava basınçlı masaj seçeneğine sahiptir.

4. Cihaz açıklaması

Dış taraf

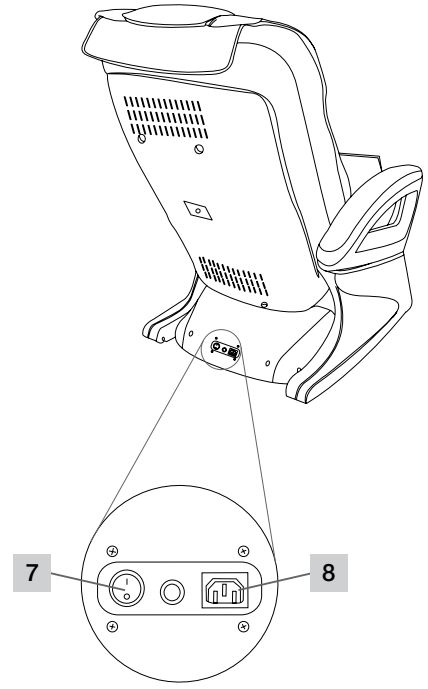
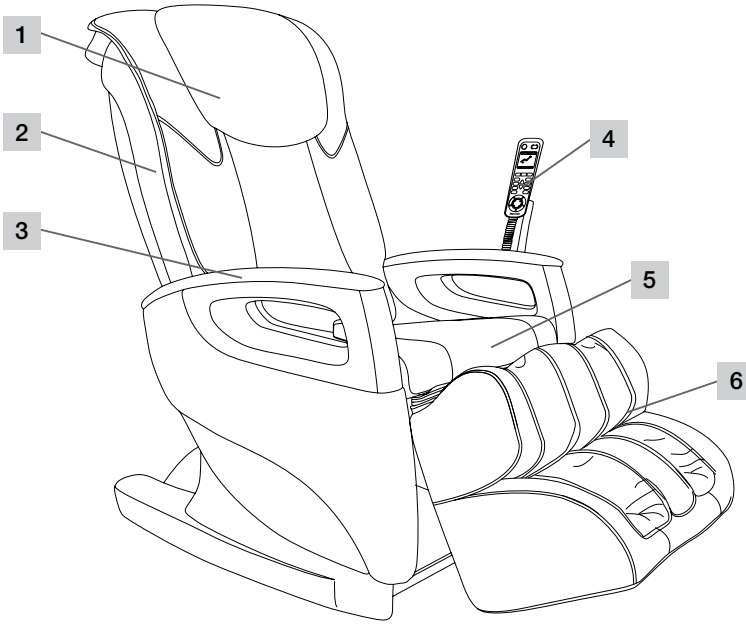

1 Baş yastığı

2 Sırt dayanağı

3 Kol dayanağı

4 El şalteri

5 Oturma minderi

6 Bacak desteği

7 Ana şalter

8 Elektrik bağlantısı

İç yapı

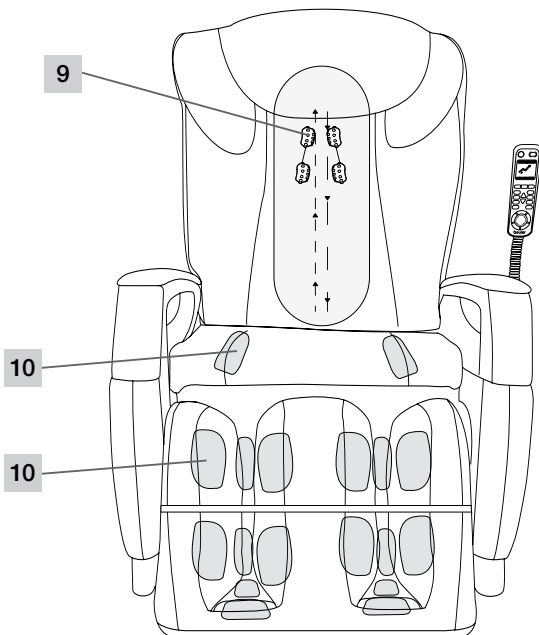

9 Masaj silindirleri

10 Hava basınçlı masaj noktaları

El şalteri

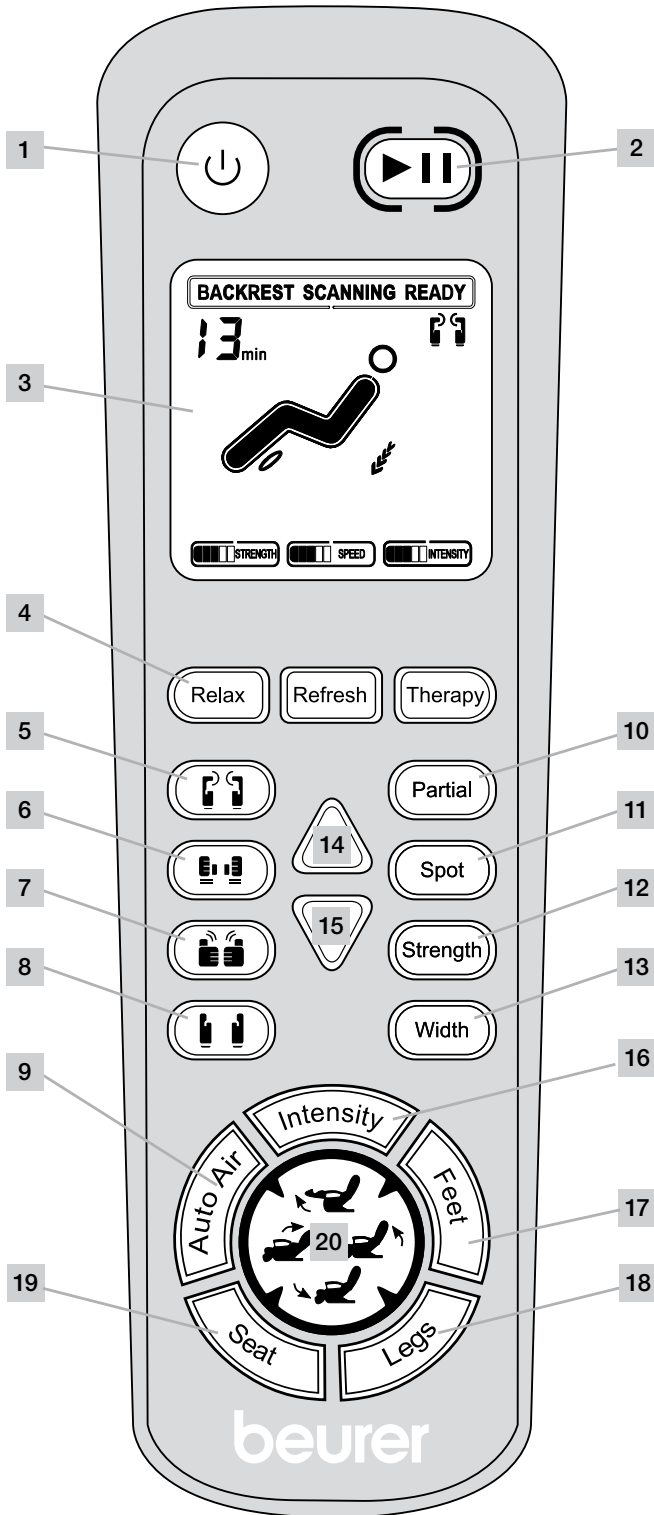

- 1 Açma/kapama düğmesi
- 2 Duraklatma düğmesi
- 3 Ekran
- 4 Otomatik masaj programları
- 5 Yoğurma masajı
- 6 Tapotman
- 7 Shiatsu masajı
- 8 Yuvarlama masajı
- 9 Hava basınçlı masaj otomatik programı
- 10 Partial (kısmi masaj)
- 11 Spot (nokta masajı)
- 12 Strength (yoğurma masajı ve tapotmanın derecesi)
- 13 Width (masaj silindirlerinin mesafesi)
- 14 Silindir pozisyonu yukarı
- 15 Silindir pozisyonu aşağı
- 16 Yoğunluk (hava basınçlı masaj)
- 17 Feet (hava basınçlı masaj, ayaklar)
- 18 Legs (hava basınçlı masaj, bacaklar)
- 19 Seat (hava basınçlı masaj, koltuk)
- 20 Pozisyon düğmeleri
Bacak desteği yukarı
Sırt dayanağı yukarı
Bacak desteği aşağı
Sırt dayanağı aşağı

El kumandası düğme fonksiyonları

Açma/kapama düğmesi



> Açma/Kapama düğmesine basın
Masaj koltuğu kullanıma hazırdır.

Duraklatma düğmesi



> Duraklatma düğmesine basın
O anda çalışan program duraklatılır. Masaj koltuğu Standby çalışma modundadır.
> Duraklatma düğmesine tekrar basın
Program, duraklatıldığı yerden devam eder.

Ekran



Ekranında o anda çalışan fonksiyonlar ve geçerli ayarlar görüntülenir.

- Geçerli masaj programı
- Geçerli Strength ve Intensity ayarları
- Masaj silindirlerinin o anki pozisyonu
- Geriye kalan masaj süresi

Masaj programları

- Hava basınçlı masaj ayrı olarak eklenebilir veya kapatılabilir.
 - Masaj koltuğu, masaj programı sona erdikten sonra Standby moduna geçer.
 - Masajı istediğiniz zaman durdurabilirsiniz. Bunun için masaj düğmesine tekrar basın.
 - Masajı istediğiniz zaman duraklatabilirsiniz. Bunun için Duraklatma düğmesine basın.
- O anda seçili olan ayarı ekranda gösterilir.

Otomatik masaj programları

Otomatik çalışan 3 masaj programı olan Relax, Refresh, Therapy ve hava basınçlı masaj vardır. Bu otomatik programlar yağurma, tapotman, yuvarlama ve Shiatsu masajlarından oluşan bir kombinasyon ile sırtınızın tamamına masaj yapar.

Relax



> Relax düğmesine basın
Otomatik masaj programı başlar.
Toplam süresi 15 dakikadır. Ardından masaj koltuğu, Standby moduna geçer.

Refresh



> Refresh düğmesine basın
Otomatik masaj programı başlar.
Toplam süresi 15 dakikadır. Ardından masaj koltuğu, Standby moduna geçer.

Therapy



> Therapy düğmesine basın
Otomatik masaj programı başlar.
Toplam süresi 15 dakikadır. Ardından masaj koltuğu, Standby moduna geçer.

Masaj programları



Yoğurma

> Masaj düğmesine basın
Masaj programı başlar.
Toplam süresi 15 dakikadır. Ardından masaj koltuğu, Standby moduna geçer.



Tapotman

> Masaj düğmesine basın
Masaj programı başlar.
Toplam süresi 15 dakikadır. Ardından masaj koltuğu, Standby moduna geçer.



Yoğurma ve tapotman

> Yoğurma ve tapotman masaj düğmesine basın.
Yoğurma masajı ve tapotman bir arada etkinleştirilebilir.





Shiatsu

> Masaj düğmesine  basın

Masaj programı başlar.

Toplam süresi 15 dakikadır. Ardından masaj koltuğu, Standby moduna geçer.



Yuvarlama

> Masaj düğmesine  basın

Masaj programı başlar.

Toplam süresi 15 dakikadır. Ardından masaj koltuğu, Standby moduna geçer.

Auto Air - Oturma, baldır ve ayak bölgesi için hava basınçlı masaj.



> Auto Air düğmesine  basın

Hava basınçlı masaj programı başlar.

Toplam süresi 15 dakikadır. Ardından masaj koltuğu, Standby moduna geçer.

Ağırlık noktası masajları

Partial - Kısmi masaj



Güncel masaj programı çalışırken:

> Partial düğmesine  basın

Kısmi masaj, masaj silindirlerinin geçerli pozisyonu merkez noktada olacak şekilde başlar. Bu merkez noktanın 8 cm çevresindeki bölgeye yoğun bir şekilde masaj yapılır.

> Partial düğmesine  tekrar basın

Masaj programı devam eder.

Spot - Nokta masajı



Güncel masaj programı çalışırken:

> Spot düğmesine  basın

Nokta masajı, masaj silindirlerinin geçerli pozisyonu merkez noktada olacak şekilde başlar. Bu merkez noktasının yakın çevresine yoğun bir şekilde masaj yapılır.

> Spot düğmesine  tekrar basın

Masaj programı devam eder.

Ayarlar

Strength - Yoğurma masajı ve tapotmanın derecesi

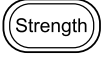

Hafif, orta, kuvvetli ve kapalı ayarları vardır.

> Otomatik masaj programları, yoğurma ve tapotmanda Strength düğmesine  basın

Düğmeye her bastığınızda bir sonraki ayar seçilir.

Width - Masaj silindirlerinin mesafesi



Dar, orta ve geniş ayarları vardır.

> Tapotman ve yuvarlama masajında Width düğmesine  basın

Düğmeye her bastığınızda bir sonraki ayar seçilir.

Silindir pozisyonu yukarı



> Kısmi masaj ve nokta masajında Yukarı düğmesine  basın

Masaj silindirleri yukarıya doğru hareket ettirilir.

Silindir pozisyonu aşağı



> Kısmi masaj ve nokta masajında Aşağı düğmesine  basın

Masaj silindirleri aşağıya doğru hareket ettirilir.

Hava basınçlı masaj; yoğunluk



Hafif, orta, kuvvetli ve kapalı ayarları vardır.

> Intensity düğmesine  basın

Düğmeye her bastığınızda bir sonraki ayar seçilir.

Hava basınçlı masaj, ayaklar



Açık ve kapalı ayarları vardır.

> Feet düğmesine  basın

Düğmeye her bastığınızda fonksiyon açılır veya kapatılır.

Hava basınçlı masaj, bacaklar



Açık ve kapalı ayarları vardır.

> Legs düğmesine  basın

Düğmeye her bastığınızda fonksiyon açılır veya kapatılır.

Hava basınçlı masaj, koltuk



Açık ve kapalı ayarları vardır.

> Seat düğmesine  basın

Düğmeye her bastığınızda fonksiyon açılır veya kapatılır.

Oturma ve yatma pozisyonları için pozisyon düğmeleri

Bu fonksiyonlar masajsız veya masaj açıkken kullanılabilir.

Pozisyon düğmesi **Bacak desteği yukarı**



> Pozisyon düğmesine  basın ve basılı tutun

Bacak desteği kalkar.

> Pozisyon tuşunu  bırakın

Bacak desteği o anki pozisyonunda kalır.

Pozisyon düğmesi **Sırt dayanağı yukarı**



> Pozisyon düğmesine  basın ve basılı tutun

Sırt dayanağı kalkar.

> Pozisyon tuşunu  bırakın

Sırt dayanağı o anki pozisyonunda kalır.

Pozisyon düğmesi **Bacak desteği aşağı**



> Pozisyon düğmesine  basın ve basılı tutun

Bacak desteği iner.

> Pozisyon tuşunu  bırakın

Bacak desteği o anki pozisyonunda kalır.

Pozisyon düğmesi **Sırt dayanağı aşağı**



> Pozisyon düğmesine  basın ve basılı tutun

Sırt dayanağı iner.

> Pozisyon tuşunu  bırakın

Sırt dayanağı o anki pozisyonunda kalır.

5. Çalıştırma

⚠ Uyarı!

- Çocukları ambalaj malzemesinden uzak tutun. Boğulma tehlikesi vardır.
- Cihazı çalıştırmadan önce Güvenlik bölümündeki güvenlik yönergelerini okuyun.
 - ▷ Güvenlik, sayfa 67-68

⚠ Dikkat!

- Masaj koltuğu zemin kaplamanıza hasar verebilir. Masaj koltuğunun altına uygun, kaymayan bir altlık yerleştirin.

Masaj koltuğunu koyacağınız yer

- Masaj koltuğunu sağlam ve düz bir zemin üzerine koyun.
- Masaj koltuğunu çalıştırmadan önce sırt dayanağının indirilebilmesi ve bacak desteğinin kaldırılabilmesi için masaj koltuğunun önündeki ve arkasındaki tüm engelleri kaldırın.

Ambalajdan çıkarma ve montaj

Masaj koltuğu MC5000 kutu içerisinde teslim edilir.

⚠ Dikkat!

Ambalajı açarken keskin ve sivri aletler (maket bıçağı) kullanmayın.

Adım 1

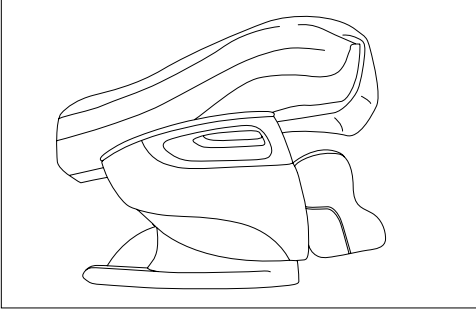

- > Kutuyu açın ve masaj koltuğunu belirtilen tutma noktalarından tutun
- > Koltuğu kutudan çıkarın
Bunun için 4 kişi gereklidir.
- > Ambalaj malzemesini dikkatli bir şekilde tamamen çıkarın

Adım 2

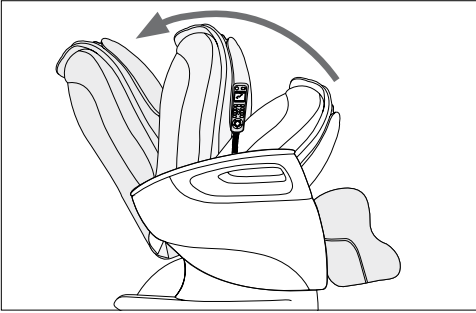

- > Kilit duyulur şekilde yerine oturana dek sırt dayanağını yukarıya doğru kaldırarak oturma pozisyonuna getirin
Sırt dayanağı şimdi yaklaşık olarak 115° açı ile durur.

Adım 3

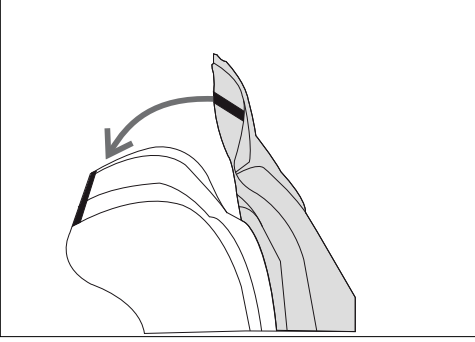

- > Sırt yastığının alt ucunu ve oturma minderinin arka ucunu bir fermuar ile birleştirin
- > Oturma minderini sırt yastığı ile birlikte sırt dayanağının üzerinden masaj koltuğuna yerleştirin
- > Sırt yastığını ve sırt dayanağını fermuar ile birleştirin

Adım 4

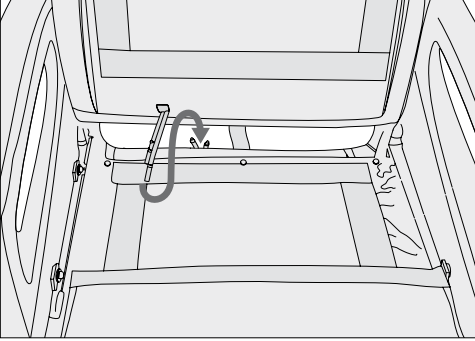

- > Oturma minderini arkaya, sırt dayanağına doğru katlayın
- > Oturma yerinin arkasındaki hava hortumlarını oturma minderindeki hava hortumlarına takın.
Kırmızı işaretlenmiş olan hortumu, kırmızı işaretlenmiş olan bağlantıya takın.
Beyaz işaretlenmiş olan hortumu, beyaz işaretlenmiş olan bağlantıya takın.
- > Oturma minderini yeniden koltuğun üzerine koyun

i Önemli! Hortumları sıkıştırmayın. Hortumları, üst üste binmeyecekleri ve bükülmeyecekleri şekilde yerleştirin.

Adım 5



- > Fişi prize takın
 - > Arka tarafın alt kısmındaki ana şalteri açın
 - > Masaj koltuğunu el kumandasının açma/kapama düğmesinden  açın
- Masaj koltuğu şimdi kullanıma hazırdır.*

6. Kullanım

⚠ Uyarı!

- Cihazı çalıştırmadan önce Güvenlik bölümündeki güvenlik yönergelerini okuyun.
 - ▷ Güvenlik, sayfa 67-68

Devrilme tehlikesi!

- Koltuğa her zaman dikey oturma pozisyonunda ve dikkatli bir şekilde oturun. Koltuğa hiçbir zaman yatma pozisyonunda oturmayın.

⚠ Dikkat!

- Herhangi bir tahriş meydana geldiği takdirde hemen uygulamaya son verin.

i Önemli!

- Baş yastığını ve sırt yastığını masaj esnasında hiçbir zaman çıkarmayın.

Çalıştırmadan önce

- Masaj esnasında rahat giysiler giyin.
- Pantolon ceplerinizdeki tüm eşyaları çıkarın (örn. anahtar, çakı, cep telefonu).
- Rahat bir vücut pozisyonu alın.
- Her zaman koltuğun ortasına, omurganız masaj silindirlerinin arasına gelecek şekilde oturun.

- Masaj her zaman iyi hissettirmeli ve rahatlatmalıdır. Masaj sırasında canınız acır veya rahatsızlık hissederseniz masajı durdurun veya oturma pozisyonunuzu değiştirin.
- Uzun süre kullanılmamışsa, cihazın düzgün şekilde çalışıp çalışmadığını kontrol edin.

Masajı başlatma

- > El kumandasındaki açma/kapama düğmesine (⏻) basın.

Masaj koltuğu çalıştırıldıktan sonra orta yatma pozisyonuna geçer. Şimdi masaj programlarından birini seçebilirsiniz.

- Otomatik masaj programlarından biri (Relax, Refresh veya Therapy) seçildikten sonra, kullanıcının boyunu algılayabilmek amacıyla sırtın tamamı taranır.

- Masaj programlarından biri (yoğurma, tapotman, yuvarlama veya Shiatsu) seçildikten sonra, hava basınçlı masaj ayrı olarak devreye alınabilir.
- Hava basınçlı masajın derecesini ayarlamak veya bu masajı kapatmak için Intensity düğmesine  basın.
- Hava basınçlı masaj koltuk, bacaklar veya ayaklar için ayrı olarak açılabilir veya kapatılabilir
 - ▷ Masaj programları için düğmeler

Yatma pozisyonu/Oturma pozisyonu



- > Masaj koltuğunu istediğiniz yatma pozisyonuna getirin. Yatay yatma pozisyonu mümkündür. Sırt dayanağı ve bacak desteği ayrı ayrı kaldırılabilir veya indirilebilir. Fonksiyonlar masajsız veya masaj açıkken kullanılabilir.

- ▷ Oturma ve yatma pozisyonları için pozisyon düğmeleri

Masaj koltuğunu kapatma

Bir masaj programı sonra erdiğinde koltuk otomatik olarak Stand-by çalışma moduna geçer.

⚠ Dikkat!

Cihazı bir seferde en fazla 15 dakika süresince kullanın, aksi takdirde aşırı ısınma tehlikesi söz konusudur. Cihazı yeniden kullanmadan önce en az 30 dakika soğumasını bekleyin.

Masaj esnasında cihazı istediğiniz zaman açma/kapama düğmesi (⏻) ile kapatabilirsiniz. *Masaj koltuğu başlangıç konumuna geri döner. Çalışma göstergesi yanıp söner.*

- > Masaj koltuğunu sırt dayanağının altındaki ana şalterden kapatın
- > Fişi prizden çekin

Diğer ayarlar, kullanım seçenekleri

Katlama tertibatı

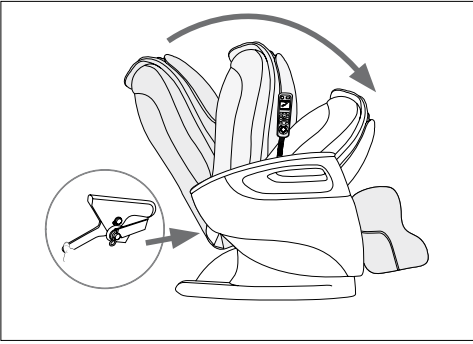

Masaj koltuğu yerden tasarruf sağlamak için katlanabilir.

- > El kumandasını açma/kapama düğmesi (⏻) ile kapatın.

Masaj koltuğu başlangıç konumuna geri döner.

- > Masaj koltuğu başlangıç konumuna ulaştığında onu ana şalterden kapatın
- > Fişi prizden çekin
- > Sırt dayanağının arka tarafında alttan kilidi açın
- > Sırt dayanağını hafif bir şekilde öne doğru koltuğun üzerine bastırın.

Gerekirse önceden sırt yastığını arkaya doğru sırt dayanağının üzerine koyun

Taşıma tekerlekleri

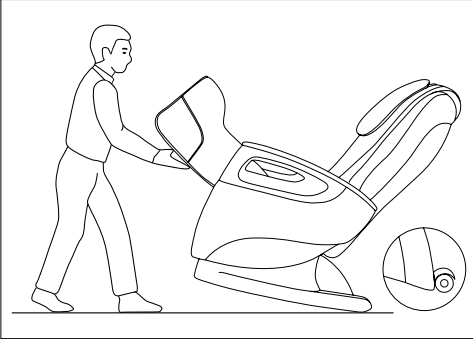

Masaj koltuğu, arka tarafında tekerleklerle donatılmıştır.

Böylece düz yüzeylerde taşıma kolaylaştırılır.

Dikkat! Zemin kaplamanızın hasar görmemesi için bir altlık kullanın.

7. Bakım ve saklama

⚠ Uyarı!

- Cihazı her kullanımdan sonra ve her temizleme işleminden önce ana şalterden kapatın.
- Fişi prizden çekin.

- > Masaj koltuğunu ara sıra tüy bırakmayan, kuru veya hafif nemli bir bez ile silin.
- > 2-3 ayda bir suni deri bakım malzemesi ile hafifçe nemlendirilmiş olan temiz bir bezle koltuğu silin.
- > Ardından koltuğu temiz ve kuru bir bezle kurulayın.

Suni deri yağlara karşı hassastır. Masaj koltuğunu sadece onaylı suni deri bakım malzemeleri ile temizleyin.

i Önemli!

- Cihazı yalnızca belirtilen şekilde temizleyin.
- Cihaza kesinlikle su girmemelidir.
- Çözelti maddeleri içeren temizlik maddeleri kullanmayın.
- Aşındırıcı temizlik maddeleri kullanmayın. Bunlar yüzeye hasar verebilir.

▷ Katlama tertibatı için yukarıya bakın

8. Sorunların giderilmesi

Sorun	Neden	Çözüm
Çalıştırma esnasında sürtünme sesi.	Bu sesler normaldir ve çalışan motordan veya mindere sürtünen masaj silindirelerinden gelir.	Müdahaleye gerek yoktur.
Masaj başlatılmıyor.	Fiş prize takılı değil.	> Fişi prize takın.
	Masaj koltuğu ana şalterden açılmamış.	> Masaj koltuğunu ana şalterden açın.
	Masaj koltuğu sigortası elektrik beslemesini kesti.	> Bu durumda lütfen müşteri hizmetleri ile irtibata geçin.
Sırt dayanağı veya bacak desteği kaldırılamıyor ya da indirilemiyor.	Sırt dayanağı ve/veya bacak desteğinde fazla yük var ya da bloke ediliyor.	> Cihazı engelleyen nesnelere kaldırın.
Masaj fonksiyonu çalışma esnasında duruyor.	Aşırı ısınma koruması tetiklendi.	> Masaj koltuğunu kapatın ve 30 dakika boyunca soğumasını bekleyin, ardından tekrar açın.
	Maksimum çalışma süresine ulaşıldı	

9. Teknik veriler

Ürün tanımı	Masaj koltuğu MC5000
Şebeke gerilimi/frekansı	220-240 V ~ 50/60 Hz
Güç tüketimi	200 W
Ölçüler (yatma pozisyonunda)	Uzunluk 191 cm, genişlik 73 cm, yükseklik 64 cm
Ağırlık	Net 61 kg, ambalaj ile 76 kg
Maksimum taşıma kapasitesi	200 kg

10. Elden çıkarma

Malzemelerin elden çıkarılması sırasında yerel yönetmeliklere uyun. Cihazınızı 2002/96/EC – WEEE (Waste Electrical and Electronic Equipment) elektrikli-elektronik eski cihazlar standartlarına uygun şekilde elden çıkarın.

Elden çıkarmayla ilgili diğer sorularınızı elden çıkarmadan sorumlu yerel makamlara iletebilirsiniz.



11. Garanti ve servis

Garanti ve servis ile ilgili durumlarda lütfen ülkenizdeki yetkili müşteri hizmetlerine başvurun.

İlgili adresi, ekte bulunan adres listesinden bulabilirsiniz.

Уважаемый покупатель,

мы благодарим Вас за выбор продукции нашей фирмы. Мы производим современные, тщательно протестированные, высококачественные изделия для косметического ухода, обогрева, мягкой терапии, измерения артериального давления и массы, для диагностики, массажа и очистки воздуха.

1. Использование по назначению.....	80
2. Указания по технике безопасности.....	80
3. Для ознакомления.....	82
4. Описание прибора.....	83
5. Подготовка к работе.....	88
6. Обслуживание.....	90
7. Уход и хранение.....	91
8. Что делать при возникновении каких-либо проблем?.....	92
9. Технические характеристики.....	92
10. Гарантия.....	92

Комплект поставки

- Массажное кресло
- Подушка для сиденья
- Подушка под спину
- Подушка для головы
- Пульт управления

Внимательно прочтите эту инструкцию и следуйте указаниям.

С наилучшими пожеланиями,
компания Beurer

Пояснения к символам

В инструкции по применению и/или на заводской табличке используются следующие символы:



Предостережение!

Предупреждает об опасности травмирования или ущерба для здоровья.



Внимание!

Указывает на возможные повреждения прибора или принадлежностей.



Важно!

Отмечает важную информацию.



Применяйте только в закрытых помещениях.



Не вставляйте иглы в прибор!



Перекрестная ссылка на другой абзац.

1. Использование по назначению

Массажное кресло предназначено для массажа спины, ног и стоп.

Внимательно следуйте указаниям по технике безопасности в данной инструкции по применению.

Используйте прибор только указанным способом. Прибор предназначен исключительно для **частного пользования**, запрещается применение в медицинских и коммерческих целях.

2. Указания по технике безопасности

- Внимательно прочтите данную инструкцию по применению! Несоблюдение нижеследующих указаний может привести к материальному ущербу или травмированию людей.

- Сохраните эту инструкцию и держите ее в месте, доступном для других пользователей.
- Передавайте прибор другому человеку вместе с инструкцией.

Удар электрическим током



Предостережение!

- Во избежание опасности поражения электрическим током используйте данное массажное кресло осторожно и бережно, как и любой другой электрический прибор.
- Эксплуатируйте прибор только при напряжении, указанном на блоке питания.

- Не используйте прибор или его принадлежности при видимых повреждениях.
- Не используйте прибор при случайном попадании на него воды.
- Не используйте прибор во время грозы.

- Используйте прибор только в закрытых помещениях и избегайте попадания на него прямых солнечных лучей.
- В случае появления дефектов или неполадок в работе немедленно отключите прибор. Выньте сетевой штекер из розетки.
- Никогда не тяните за сетевой кабель, чтобы вынуть штекер из розетки.
- Не зажимайте сетевой кабель.
- Сетевой кабель должен находиться на расстоянии от горячих поверхностей.
- Убедитесь, что прибор, выключатель и кабель не контактируют с водой, другими жидкостями или паром.
- Прикасайтесь к прибору только сухими руками.
- Берегите прибор от ударов и падений.

Ремонт прибора

Предостережение!

- Запрещено открывать прибор.
- Ремонт электрических приборов должен производиться только специалистами. При неправильном выполнении ремонта пользователь подвергает себя большой опасности. Если прибор нуждается в ремонте, обратитесь в сервисную службу или к авторизованному торговому представителю, в противном случае гарантия теряет свою силу.
- Если сетевой штекер или сетевой кабель повреждены, они должны быть заменены авторизованной сервисной службой.
- Запрещается открывать застежку-молнию массажного кресла. Она используется только для технических целей.
- Не втыкайте иголки или другие острые предметы в кресло.

Опасность пожара

Предостережение!

Использование прибора не по назначению или несоблюдение правил, указанных в этой инструкции, может при определенных обстоятельствах привести к пожару!

- Всегда следите за тем, чтобы прорези для вентиляции оставались открытыми. Предохраняйте прорези для вентиляции от попадания пыли, волос и т. д.
- Не используйте массажное кресло вместе с другими электрическими приборами (например, с электроодеялом).
- Никогда не используйте прибор вблизи от емкостей с бензином или другими легковоспламеняющимися веществами.

Обслуживание

Предостережение!

Этот прибор предназначен исключительно для массажа спины, ног и ступней. Он не может заменить медицинского лечения! Не пользуйтесь массажными приборами в случаях, соответствующих одному или нескольким из следующих предупредительных указаний.

Не используйте массажный прибор:

- для массажа участков кожи с болезненными изменениями или повреждениями в области спины (например, при межпозвонковой грыже);
- для массажа детей;
- во время беременности;
- во время сна;
- для массажа животных;
- при любых видах деятельности, при которых непредвиденная реакция может быть опасной;
- после приема веществ, которые приводят к ограничению восприимчивости (например, болеутоляющих медикаментов, алкоголя).

Проконсультируйтесь с врачом, если не уверены в правильности выбора массажного прибора.

Перед использованием массажного прибора проконсультируйтесь с врачом, в особенности в следующих случаях:

- при тяжелых заболеваниях или имеющихся операциях в верхней части тела;
 - при наличии электростимулятора, имплантатов или других медицинских устройств;
 - при тромбозах;
 - диабете;
 - при необъяснимых болях.
- Прибор должен использоваться только в целях, описываемых в данной инструкции по применению. Производитель не несет ответственности за ущерб, причиненный вследствие использования прибора не по назначению или халатного обращения с ним.
 - Данный прибор не предназначен для использования лицами (включая детей) с ограниченными психическими, сенсорными или умственными способностями, с недостаточными знаниями или опытом, за исключением случаев, когда за ними осуществляется надлежащий надзор или если они получают от Вас инструкцию по использованию прибора.
 - Никогда не трогайте руками массажный механизм и ролики во время работы прибора. Опасность защемления!
 - Не засовывайте никакие предметы в отверстия на приборе и не вставляйте ничего в его вращающиеся части. Следите за тем, чтобы подвижные части не были зажаты.
 - Необходимо следить за детьми и не разрешать им играть с прибором.

- После каждого использования выключайте прибор с помощью главного выключателя.
- Положите сетевой кабель так, чтобы об него нельзя было споткнуться.
- Никогда не вставляйте на прибор ногами и не ставьте на него предметы.
- Никогда не используйте кресло для массажа припухлостей, воспаленных участков или мест с кожными заболеваниями.
- Не используйте прибор при болях в желудке, причины которых нельзя объяснить.
- Не допускается использование массажного кресла одновременно несколькими лицами.
- Не превышайте максимальную нагрузку 200 кг.

 **Внимание!**

- Берегите прибор от прямых солнечных лучей.
- Не эксплуатируйте прибор при температуре выше 40 °С.
- После долгого простоя убедитесь в исправном функционировании прибора.

3. Для ознакомления

С массажным креслом Beurer MC5000 можно наслаждаться массажем у себя дома. Массажное кресло позволяет воспользоваться различными видами массажа, обеспечивающими благотворное и освежающее воздействие.

Три массажные программы позволяют осуществлять массаж различных участков тела. Кроме того, массажное кресло имеет дополнительную функцию массажа давлением воздуха в области икр, ступней и ягодиц.

4. Описание прибора

Вид снаружи

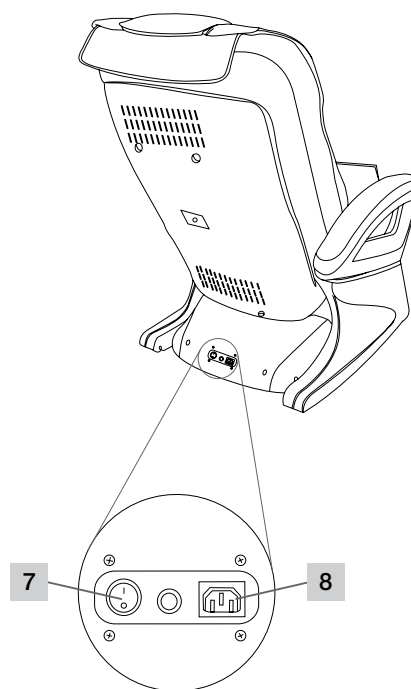
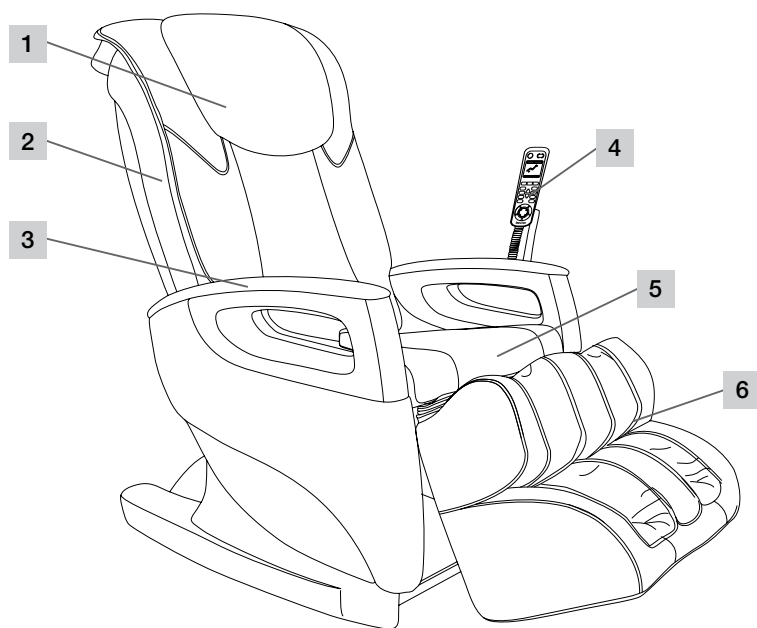

1 Подушка для головы

2 Спинка

3 Подлокотник

4 Пульт управления

5 Подушка для сиденья

6 Подставка для ног

7 Главный выключатель

8 Подключение от сети

Внутреннее устройство

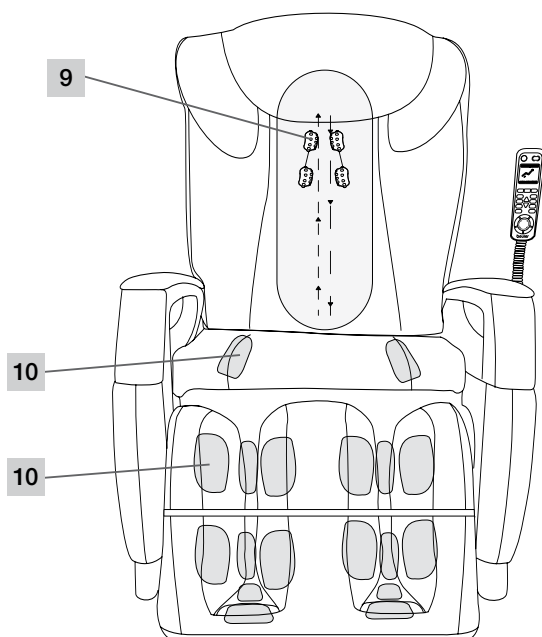

9 Массажные ролики

10 Точки массажа давлением воздуха

Пульт управления

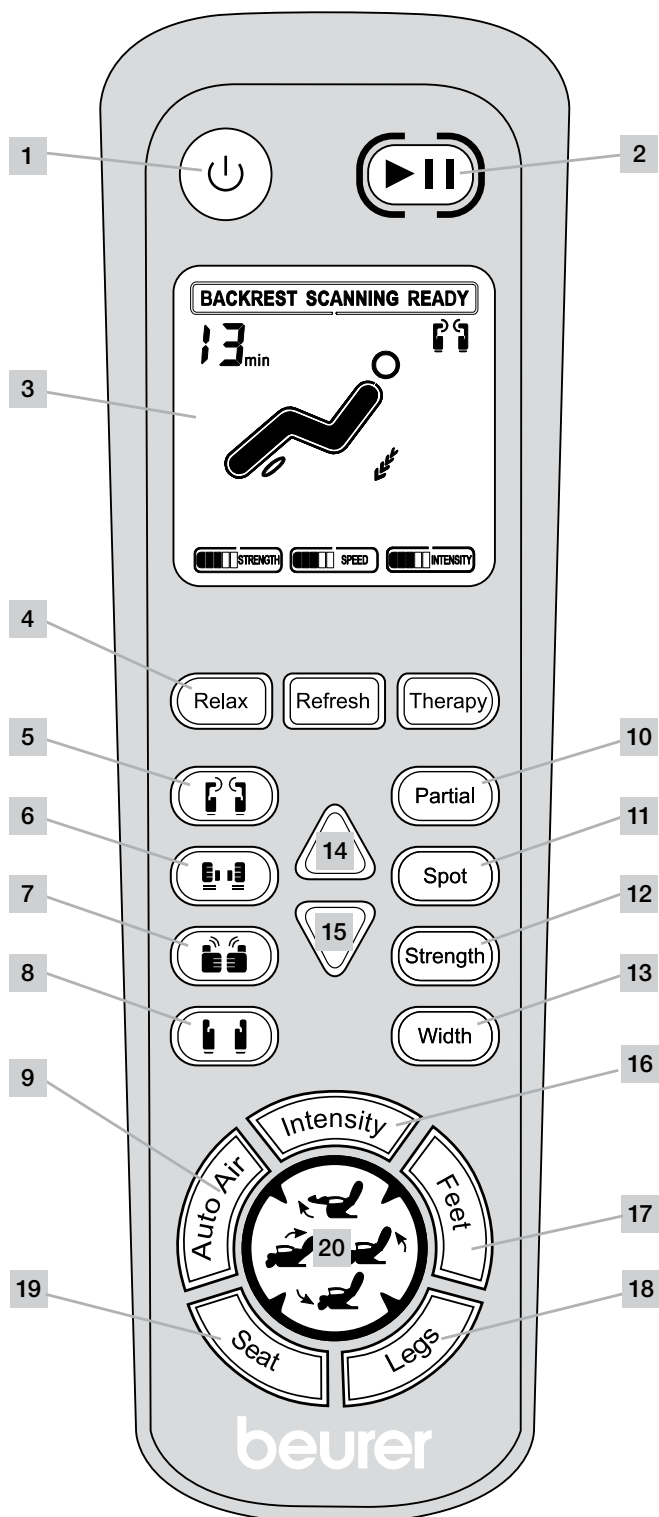

- 1 Кнопка «Вкл./выкл.»
- 2 Кнопка паузы
- 3 Дисплей
- 4 Автоматические программы массажа
- 5 Разминающий массаж
- 6 Массаж похлопыванием
- 7 Массаж шиацу
- 8 Перекатывающий массаж
- 9 Автоматическая программа массажа давлением воздуха
- 10 Partial (массаж отдельных частей тела)
- 11 Точечный массаж
- 12 Сила разминающего и похлопывающего массажа
- 13 Расстояние между массажными роликами
- 14 Перемещение роликов вверх
- 15 Перемещение роликов вниз
- 16 Интенсивность (массаж давлением воздуха)
- 17 Массаж давлением воздуха: ступни
- 18 Массаж давлением воздуха: голени
- 19 Массаж давлением воздуха: ягодицы
- 20 Кнопки выбора положения
 - Подъем подставки для ног
 - Подъем спинки
 - Наклон подставки для ног
 - Наклон спинки

Функции кнопок на пульте управления



Кнопка «Вкл./выкл.»



> Нажмите кнопку «Вкл./выкл.» 
Массажное кресло готово к работе.

Кнопка паузы



> Нажмите кнопку паузы 
Выполнение текущей программы прервется. Массажное кресло работает в режиме ожидания (Standby).
> Еще раз нажмите кнопку паузы 
Выполнение программы продолжится с того места, на котором она была прервана.

Дисплей



На дисплее отображаются выполняемые функции и текущие настройки.

- Текущая программа массажа
- Текущие настройки силы и интенсивности
- Текущее положение массажных роликов
- Оставшаяся продолжительность массажа

Программы массажа

- Массаж давлением воздуха можно подключать или отключать отдельно.
- После окончания массажной программы кресло переходит в режим ожидания.
- Массаж можно остановить в любое время. Для этого нажмите на кнопку массажа еще раз.
- Массаж можно прервать в любое время. Для этого нажмите кнопку паузы.

Текущая настройка отображается на дисплее.

Автоматические программы массажа

Массажное кресло имеет три автоматически запускаемые программы: расслабляющий, освежающий, лечебный массаж и массаж давлением воздуха.

Автоматические программы позволяют выполнять комбинированный массаж для всей спины: разминающий, похлопывающий, перекатывающий и массаж шиацу.

Расслабляющий массаж



> Нажмите кнопку расслабляющего массажа 
Программа массажа запустится автоматически.
Общая продолжительность 15 минут. После этого массажное кресло перейдет в режим ожидания.

Освежающий массаж

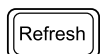

> Нажмите кнопку освежающего массажа 
Программа массажа запустится автоматически.
Общая продолжительность 15 минут. После этого массажное кресло перейдет в режим ожидания.

Лечебный массаж

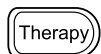

> Нажмите кнопку лечебного массажа 
Программа массажа запустится автоматически.
Общая продолжительность 15 минут. После этого массажное кресло перейдет в режим ожидания.

Программы массажа



Разминающий массаж

> Нажмите кнопку массажа 
Запустится программа массажа.
Общая продолжительность 15 минут. После этого массажное кресло перейдет в режим ожидания.



Похлопывающий массаж

> Нажмите кнопку массажа 

Запустится программа массажа.

Общая продолжительность 15 минут. После этого массажное кресло перейдет в режим ожидания.



Похлопывающий и разминающий массаж

> Нажмите кнопки разминающего  и похлопывающего массажа 

Оба вида массажа можно включить одновременно.



Шиацу

> Нажмите кнопку массажа 

Запустится программа массажа.

Общая продолжительность 15 минут. После этого массажное кресло перейдет в режим ожидания.



Ролики

> Нажмите кнопку массажа 

Запустится программа массажа.

Общая продолжительность 15 минут. После этого массажное кресло перейдет в режим ожидания.

Массаж давлением воздуха в области ягодиц, икр и ступней.



> Нажмите кнопку массажа давлением воздуха 

Запустится программа массажа давлением воздуха.

Общая продолжительность 15 минут. После этого массажное кресло перейдет в режим ожидания.

Массаж основных точек

Массаж отдельных частей тела



Во время работы текущей массажной программы

> нажмите кнопку массажа отдельных частей тела 

Массаж отдельных частей тела начинается с массажа той части, где в данный момент находятся массажные ролики. Выполняется интенсивный массаж на поверхности радиусом в 8 см вокруг исходной точки.

> Еще раз нажмите кнопку 

Выполнение программы массажа продолжится.

Точечный массаж



Во время работы текущей массажной программы

> нажмите кнопку точечного массажа 

Точечный массаж начинается с массажа той части, где в данный момент находятся массажные ролики. Выполняется интенсивный массаж непосредственно исходной точки.

> Еще раз нажмите кнопку 

Выполнение программы массажа продолжится.

Настройки

Сила разминающего и похлопывающего массажа

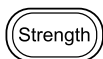

Настройки массажа: легкий, средний, сильный или отключение.

> Нажмите кнопку силы массажа  в автоматических программах разминающего и похлопывающего массажа.

При каждом нажатии этой кнопки выбирается следующая возможная настройка.

Расстояние между массажными роликами

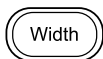

Настройки: узкое, среднее и широкое.

> Нажмите кнопку расстояния между роликами  во время похлопывающего или перекатывающего массажа.

При каждом нажатии этой кнопки выбирается следующая возможная настройка.

Перемещение роликов вверх



> Нажмите кнопку «Вверх»  во время частичного и точечного массажа
Массажные ролики переместятся вверх.

Перемещение роликов вниз



> Нажмите кнопку «Вниз»  во время частичного и точечного массажа
Массажные ролики переместятся вниз.

Массаж давлением воздуха: интенсивность



Настройки массажа: легкий, средний, сильный или отключение.

> Нажмите кнопку интенсивности 
При каждом нажатии этой кнопки выбирается следующая возможная настройка.

Массаж давлением воздуха: массаж ступней



Настройки: включение и выключение.

> Нажмите кнопку массажа ступней 
Функция включается и выключается при каждом нажатии этой кнопки.

Массаж давлением воздуха: голени



Настройки: включение и выключение.

> Нажмите кнопку массажа голени 
Функция включается и выключается при каждом нажатии этой кнопки.

Массаж давлением воздуха: ягодицы



Настройки: включение и выключение.

> Нажмите кнопку массажа ягодиц 
Функция включается и выключается при каждом нажатии этой кнопки.

Кнопки выбора положения для перемещения в положение сидя или лежа

Перемещение в положение сидя или лежа может выполняться как с включенной, так и с выключенной функцией массажа.

Кнопка выбора положения **Подъем подставки для ног**





> Нажмите и удерживайте кнопку выбора положения 
Подставка для ног поднимется.

> Отпустите кнопку выбора положения 
Положение подставки зафиксировается.

Кнопка выбора положения **Подъем спинки**





> Нажмите и удерживайте кнопку выбора положения 
Спинка поднимется.

> Отпустите кнопку выбора положения 
Спинка зафиксировается в текущем положении.

Кнопка выбора положения **Наклон подставки для ног**





> Нажмите и удерживайте кнопку выбора положения 
Подставка для ног опустится.

> Отпустите кнопку выбора положения 
Положение подставки зафиксировается.

Кнопка выбора положения **Наклон спинки**



> Нажмите и удерживайте кнопку выбора положения 
Спинка опустится.

> Отпустите кнопку выбора положения 
Положение спинки зафиксировается.

5. Подготовка к работе

⚠ Предостережение!

- Не давайте упаковочный материал детям. Опасность удушья.
- Прежде чем приступить к использованию прибора, прочтите указания по технике безопасности в разделе «Безопасность».
▷ См. раздел «Безопасность», стр. 80–81.

⚠ Внимание!

- Массажное кресло может повредить напольное покрытие. Подложите под кресло подходящую нескользящую подстилку.

Место установки прибора

- Установите кресло на устойчивую и ровную поверхность.
- Перед вводом в эксплуатацию очистите пространство перед массажным креслом и позади него, чтобы спинка могла свободно опускаться, а подставка для ног подниматься.

Распаковка и установка

Массажное кресло MC5000 поставляется в картонной коробке.

⚠ Внимание!

Не используйте для удаления упаковки острые инструменты (например, канцелярский нож).

Шаг 1

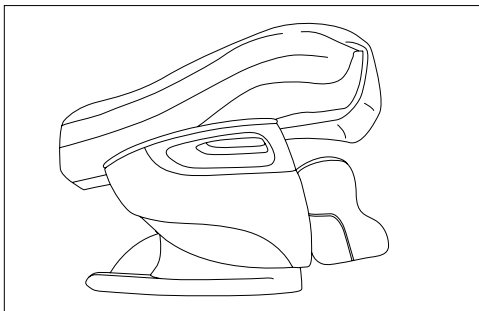

- > Вскройте картонную упаковку и крепко возьмитесь за массажное кресло в отмеченных местах.
- > Выньте кресло из картонной упаковки.
Для этого понадобится четыре человека.
- > Осторожно удалите весь упаковочный материал.

Шаг 2

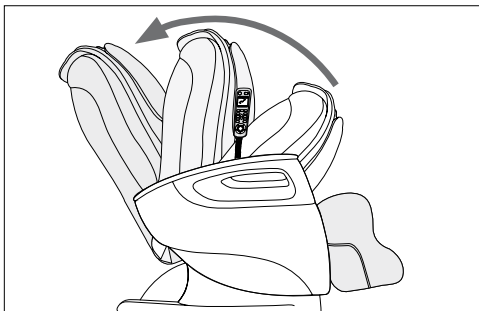

- > Откиньте спинку вверх таким образом, чтобы она зафиксировалась с характерным щелчком.
Теперь спинка расположена под углом 115°.

Шаг 3

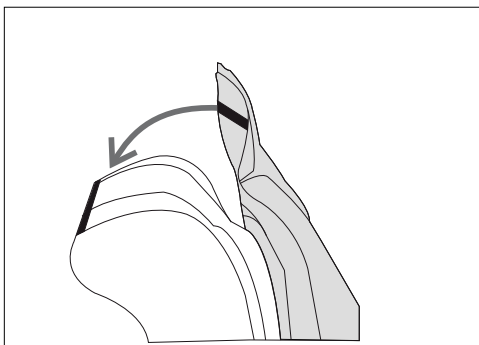

- > С помощью застежки-молнии соедините нижний конец подушки для спины и задний конец подушки для сиденья.
- > Положите подушки для спины и сиденья через спинку на массажное кресло.
- > С помощью застежки-молнии соедините спинку и подушку для спины.

Шаг 4

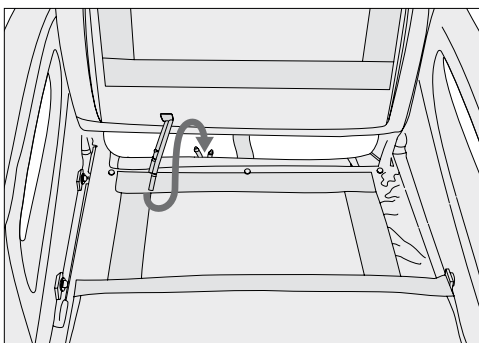

- > Перекиньте подушку для сиденья назад через спинку.
- > Соедините воздушные шланги, расположенные позади сиденья, с воздушными шлангами в подушке для сиденья. Вставьте шланг, отмеченный красным цветом, в красное соединение. Шланг, отмеченный белым цветом, вставьте в белое соединение.
- > Вновь положите на сиденье подушку для сиденья.

i Важно! Не зажимайте шланги. Расположите их так, чтобы они не перекрещивались и не перегибались.

Шаг 5

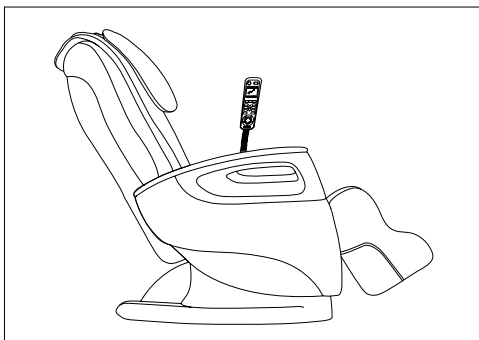

- > Вставьте сетевой штекер в розетку.
- > Включите главный выключатель, который находится с обратной стороны внизу.
- > Включите массажное кресло, нажав на кнопку  «Вкл./выкл.» на пульте управления.

Теперь массажное кресло готово к работе.

6. Обслуживание

⚠ Предостережение!

- Прежде чем приступить к использованию прибора, прочтите указания по технике безопасности в разделе «Безопасность».
- ▷ См. раздел «Безопасность», стр. 80–81.

Опасность опрокидывания!

- Всегда осторожно садитесь в кресло, установленное в положении сидя. Никогда не садитесь в кресло, находящееся в положении лежа.

⚠ Внимание!

- При раздражении любого рода немедленно прекратите массаж.

📌 Важно!

- Никогда не снимайте подушки для головы и спины во время массажа.

Перед включением

- На время массажа надевайте удобную одежду.
- Выньте все из карманов (например, ключи, складной нож, мобильный телефон).
- Примите удобное расслабленное положение тела.
- Всегда садитесь ровно посередине кресла, чтобы позвоночник находился точно между массажными роликами.
- Массаж всегда должен быть расслабляющим и приятным. Если массаж вызывает неприятные ощущения или боль, прервите массаж или измените свое положение.
- Если массажное кресло долгое время не используется, проверьте надлежащее состояние прибора перед новым использованием.

Включение массажа

> Нажмите кнопку «Вкл./выкл.»  на пульте управления.

После включения массажное кресло перемещается в среднее положение лежа. Теперь можно выбрать программу массажа.

- После выбора автоматической программы массажа (расслабляющий, освежающий или лечебный массаж) датчики снимут показатели для определения размеров пользователя.

- После выбора программы массажа (разминающий, похлопывающий, перекатывающий массаж и массаж шиацу) можно отдельно подключить массаж давлением воздуха.
- Нажмите на кнопку интенсивности , чтобы установить силу массажа давлением воздуха или отключить его.
- Массаж давлением воздуха в области ягодиц, ног и ступней можно включать и выключать отдельно.
- ▷ Кнопки программ массажа

Положение лежа/положение сидя

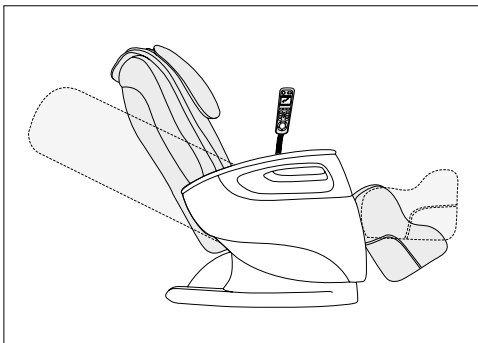

> Установка массажного кресла в положение лежа.

Возможна настройка горизонтального положения (лежа).

Спинку и подставку для ног можно поднимать или опускать по отдельности.

Перемещение в положение лежа может выполняться как при включенной, так и при выключенной функции массажа.

▷ Кнопки выбора положения для перемещения в положение сидя или лежа

Выключение массажного кресла

После завершения программы массажа кресло автоматически перейдет в режим ожидания.

Внимание!

Продолжительность непрерывного включения прибора не должна превышать 15 минут, в противном случае существует опасность перегрева. Перед новым использованием дайте прибору остыть в течение минимум 30 минут.

Во время массажа прибор можно выключить в любое время, нажав кнопку «Вкл./выкл.» . Массажное кресло вернется в исходное положение. Индикатор работы мигнет.

- > Выключите массажное кресло, нажав главный выключатель в нижней части спинки.
- > Выньте сетевой штекер из розетки.

Дополнительные настройки, возможности управления

Складывание кресла

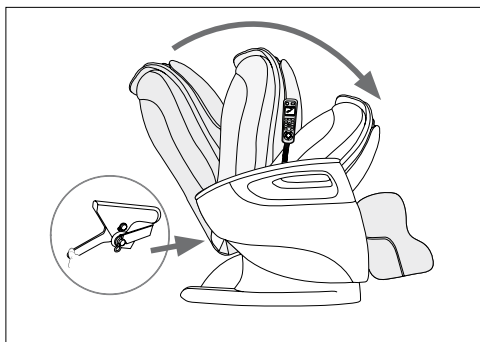

Чтобы массажное кресло не занимало много места при хранении, его можно сложить.

- > Выключите пульт управления, нажав кнопку «Вкл./выкл.» . Массажное кресло вернется в исходное положение.
- > Когда исходное положение будет достигнуто, нажмите главный выключатель, чтобы выключить массажное кресло.
- > Выньте сетевой штекер из розетки.
- > Снимите фиксатор, расположенный снизу на обратной стороне спинки.
- > Осторожно наклоните спинку вперед и прижмите ее к сиденью.

Перед этим при необходимости положите подушку для спины на спинку.

Транспортировочные ролики

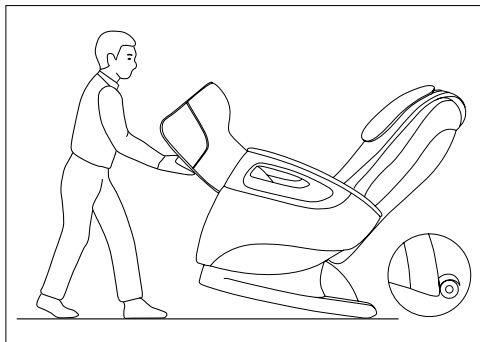

Массажное кресло оснащено роликами, расположенными на обратной стороне.

С помощью них можно легко и удобно передвигать кресло по ровной поверхности. Осторожно! Используйте подстилку, чтобы не повредить половое покрытие.

7. Уход и хранение

Предостережение!

- Выключайте прибор после каждого применения и перед чисткой, нажав главный выключатель.
- Выньте сетевой штекер из розетки.

- > Протрите массажное кресло сухой или чуть влажной салфеткой, не оставляющей ворсинок.
- > Каждые два-три месяца протирайте кресло чистой салфеткой, слегка смоченной чистящим средством для кожзаменителя.
- > Затем протрите кресло чистой сухой салфеткой.

Жир может оставлять пятна на кожзаменителе. Очищайте массажное кресло, используя только рекомендованные чистящие средства для кожзаменителя.

Важно!

- Очищайте прибор только указанным способом.
- Не допускайте попадания жидкости внутрь прибора.
- Не используйте чистящие средства, содержащие растворитель.
- Не используйте агрессивные чистящие средства. Они могут повредить поверхность кресла.

▷ Складывание кресла: см. выше.

8. Что делать при возникновении каких-либо проблем?

Проблема	Причина	Меры по устранению
Шум трения во время работы.	Эти шумы нормальны и исходят от работающего мотора или массажных роликов, которые трутся об мягкую обивку.	Вмешательство не требуется.
Массаж не запускается.	Сетевой штекер не включен в розетку.	> Вставьте сетевой штекер в розетку.
	Главный выключатель кресла не включен.	> Включите главный выключатель.
	Сработал предохранитель, и прервалось электропитание кресла.	> Обратитесь в сервисную службу.
Невозможно поднять или опустить спинку или подставку для ног.	Спинка или подставка для ног перегружены или заблокированы.	> Уберите предметы, блокирующие прибор.
Функция массажа отключается во время работы.	Сработала защита от перегрева.	> Отключите массажное кресло и дайте ему остыть в течение 30 мин., затем включите его снова.
	Достигнута максимальная продолжительность работы.	

9. Технические характеристики

Наименование изделия	Массажное кресло MC5000
Напряжение/частота сети	220–240 В ~, 50/60 Гц
Потребление энергии	200 Вт
Размеры (в положении лежа)	Длина 191 см, ширина 73 см, высота 64 см
Вес	Нетто 61 кг, брутто 76 кг
Максимальная грузоподъемность	200 кг

10. Гарантия

Мы предоставляем гарантию на дефекты материалов и изготовления на срок 24 месяца со дня продажи через розничную сеть.

Гарантия не распространяется:

- на случаи ущерба, вызванного неправильным использованием
- на быстроизнашивающиеся части
- на дефекты, о которых покупатель знал в момент покупки
- на случаи собственной вины покупателя.

Товар сертифицирован: массажеры кресла – ОС «ВСЦ МИРАТЕКС»

№ РОСС DE.AB 02.V04852 срок действия с 05.07.2011 по 04.07.2014гг.

Срок эксплуатации изделия: мин 5 лет

Фирма изготовитель: Бойрер Гмбх, Софлингер штрассе 218
89077-УЛМ, Германия

Фирма-импортер: ООО Бойрер 109451 г. Москва, ул. Перерва, 62, корп.2, офис 3

Сервисный центр: 109451 г. Москва, ул. Перерва, 62, корп.2
Тел(факс) 495—658 54 90



Дата продажи _____ Подпись продавца _____

Штамп магазина _____

Подпись покупателя _____

Szanowna Klientko, szanowny Kliencie!

Dziękujemy, że wybrali Państwo produkt z naszego asortymentu. Nasza marka jest znana z wysokiej jakości produktów poddawanych surowej kontroli, przeznaczonych do zabiegów upiększających, ogrzewania, łagodnej terapii, pomiaru ciśnienia i badania krwi, pomiaru ciężaru ciała, masażu i

uzdatniania powietrza.

Należy uważnie przeczytać instrukcję obsługi i stosować się do zawartych w niej wskazówek.

Z poważaniem,

Zespół Beurer

1. Użytkowanie zgodne z przeznaczeniem.....	93
2. Zasady bezpieczeństwa.....	93
3. Informacje o urządzeniu.....	95
4. Opis urządzenia.....	96
5. Uruchomienie.....	101
6. Obsługa.....	103
7. Konserwacja i przechowywanie.....	104
8. Co robić w przypadku problemów?.....	105
9. Dane techniczne.....	105
10. Utylizacja.....	105
11. Gwarancja i serwis.....	105

Objaśnienie symboli

W niniejszej instrukcji obsługi i/lub na tabliczce znamionowej zastosowano następujące symbole:



Ostrzeżenie!

Wskazówka ostrzegająca przed niebezpieczeństwem odniesienia obrażeń lub zagrożenia zdrowia.



Uwaga!

Wskazówki bezpieczeństwa odnoszące się do możliwości uszkodzenia urządzenia/akcesoriów.



Ważne!

Wskazówka z ważnymi informacjami.



Używać tylko w zamkniętych pomieszczeniach.



Nie wkłuwać igieł!



Przekierowanie do innego akapitu.

Zakres dostawy

- Fotel do masażu
- Poduszka siedziska
- Poduszka oparcia
- Poduszka zagłówek
- Pilot

1. Użytkowanie zgodne z przeznaczeniem

Fotel masujący jest przeznaczony do masażu pleców, nóg i stóp.

Należy przestrzegać instrukcji bezpieczeństwa zawartych w niniejszej instrukcji obsługi.

Urządzenie należy stosować tylko w podany sposób. Urządzenie jest przeznaczone wyłącznie do **użytku domowego** i nie może służyć do celów medycznych ani komercyjnych.

2. Zasady bezpieczeństwa

- Należy uważnie przeczytać niniejszą instrukcję obsługi! Nieprzestrzeganie poniższych wskazówek może doprowadzić do obrażeń ciała i szkód materialnych.
- Niniejszą instrukcję obsługi należy zachować oraz należy zapewnić do niej dostęp wszystkim użytkownikom.
- W razie przekazania urządzenia innym osobom należy dołączyć również instrukcję obsługi.

Porażenie prądem elektrycznym



Ostrzeżenie!

- Tak jak każdego urządzenia elektrycznego, również fotela masującego należy używać w sposób ostrożny i rozważny, aby uniknąć porażenia prądem elektrycznym.
- Urządzenie należy zasilac tylko napięciem sieciowym podanym na urządzeniu.
- Urządzenia oraz akcesoriów nigdy nie należy używać, jeśli posiadają widoczne uszkodzenia.
- Nie należy używać urządzenia, jeśli przypadkowo zostało spryskane wodą.
- Urządzenia nie należy używać podczas burzy.

- Używać tylko w zamkniętych pomieszczeniach i nie narażać urządzenia na bezpośrednie działanie promieni słonecznych.
- W razie wystąpienia uszkodzeń lub zakłóceń w pracy urządzenia należy je natychmiast wyłączyć. Wyjmij kabel zasilania z gniazda sieciowego.
- Nie wyciągać wtyczki z gniazda za kabel sieciowy.
- Nie owijać ciasno kabla zasilania wokół urządzenia.
- Należy zachować odstęp pomiędzy kablem a gorącymi powierzchniami.
- Urządzenie, włącznik i kabel nie mogą mieć kontaktu z wodą, parą ani innymi cieczami.
- Urządzenie należy obsługiwać tylko suchymi rękami.
- Nie należy narażać urządzenia na uderzenia mechaniczne ani na upadki.

Naprawa

Ostrzeżenie!

- Nie należy otwierać urządzenia.
- Naprawy urządzeń elektrycznych mogą być przeprowadzane wyłącznie przez fachowców. Nieodpowiednio przeprowadzona naprawa może spowodować poważne zagrożenia dla użytkownika. W przypadku konieczności naprawy należy zwrócić się do punktu obsługi klienta lub autoryzowanego sprzedawcy, w przeciwnym razie wygasa gwarancja.
- Jeśli wtyczka lub kabel zasilania urządzenia uległy uszkodzeniu, muszą zostać wymienione przez producenta lub w autoryzowanym punkcie obsługi klienta.
- Nie wolno otwierać zamka błyskawicznego fotela masującego. Można to czynić wyłącznie w celach techniczno-produkcyjnych.
- Nie wolno wbijać w fotel igieł ani innych ostrych przedmiotów.

Zagrożenie pożarowe

Ostrzeżenie!

W przypadku użycia niezgodnego z przeznaczeniem lub nieprzestrzegania instrukcji obsługi może dojść do zagrożenia pożarowego!

- Szczeliny wentylacyjne zawsze muszą być odsłonięte. Należy je oczyszczać z kurzu, włosów i innych zanieczyszczeń.
- Urządzenia nie należy używać razem z innymi urządzeniami elektrycznymi (np. koc rozgrzewający).
- Nie używać urządzenia w pobliżu benzyny lub innych materiałów łatwopalnych.

Obsługa

Ostrzeżenie!

Urządzenie przeznaczone jest wyłącznie do masażu ludzkich pleców, nóg i stóp. Nie zastępuje ono leczenia lekarskiego. Z urządzenia do masażu nie wolno korzystać w razie wystąpienia jednej lub kilku z poniższych wskazówek ostrzegawczych.

Urządzenia do masażu nie należy stosować

- w przypadku zmian chorobowych lub obrażeń w obrębie pleców (np. wypadnięcie dysku),
- u dzieci,
- u kobiet ciężarnych,
- podczas snu,
- u zwierząt,
- podczas wykonywania czynności, w trakcie których nieprzewidziana reakcja mogłaby stanowić zagrożenie,
- po przyjęciu substancji, które mogłyby spowodować ograniczenie zdolności percepcyjnych (np. leki uśmierzające ból, alkohol).

W razie wątpliwości odnośnie możliwości korzystania z urządzenia do masażu, należy skonsultować się z lekarzem.

Przed użyciem urządzenia do masażu należy przede wszystkim skonsultować się z lekarzem, jeśli użytkownik

- poważnie choruje lub przeszedł operację górnych części ciała,
 - ma wszczepiony rozrusznik serca, implanty lub inne środki pomocnicze,
 - ma skłonności do tworzenia się zakrzepów,
 - choruje na cukrzycę,
 - odczuwa ból z niewyjaśnionych przyczyn.
- Urządzenie przewidziane jest do celu opisanego w niniejszej instrukcji obsługi. Producent nie ponosi odpowiedzialności za szkody wynikłe z nieprawidłowego lub lekkomyślnego użytkownika.
 - Urządzenia nie mogą obsługiwać osoby (włącznie z dziećmi) o ograniczonej sprawności fizycznej, ruchowej i umysłowej lub z brakiem doświadczenia i/lub wiedzy, chyba że (w celu zachowania bezpieczeństwa) znajdują się one pod nadzorem odpowiedniej osoby lub otrzymały instrukcje, w jaki sposób korzystać się z urządzenia.
 - Podczas eksploatacji nie należy wkładać rąk w mechanizm masujący oraz między rolki. Może dojść do zmiżdżenia.
 - Do otworów urządzenia i jego obracających się części nie należy wtykać przedmiotów. Należy uważać, aby części ruchome miały miejsce zapewniające im swobodny ruch.
 - Należy uważać, aby dzieci nie bawiły się urządzeniem.
 - Po każdym użyciu urządzenie należy wyłączać wyłącznikiem głównym.
 - Kabel zasilania należy ułożyć tak, aby uniemożliwić potknięcie się o niego.

- Nie należy wchodzić na urządzenie ani kłaść na nim przedmiotów.
- Pod żadnym pozorem nie wolno masować obszarów, na których występuje obrzęk, stan zapalny lub egzema.
- Urządzenia nie należy używać w przypadku cierpienia na niewyjaśnione bóle żołądka.
- Z fotela masującego może każdorazowo korzystać tylko 1 osoba.
-
- Maksymalne obciążenie fotela wynosi 200 kg.

 **Uwaga!**

- Chronić urządzenie przed bezpośrednim działaniem promieni słonecznych.
- Nie eksploatować urządzenia w temperaturze powyżej 40 stopni.
- Po dłuższej przerwie w eksploatacji należy sprawdzić prawidłowe działanie urządzenia.

3. Informacje o urządzeniu

Fotel masujący MC5000 firmy Beurer umożliwia korzystanie z masażu w domu.

Urządzenie posiada różne tryby masażu, zapewniające dobroczynny i orzeźwiający efekt.

Dostępne są trzy programy masażu, które koncentrują się na różnych obszarach.

Fotel posiada dodatkowo funkcję masażu poduszkami powietrznymi w obszarze siedziska, łydek i stóp.

4. Opis urządzenia

Strona zewnętrzna

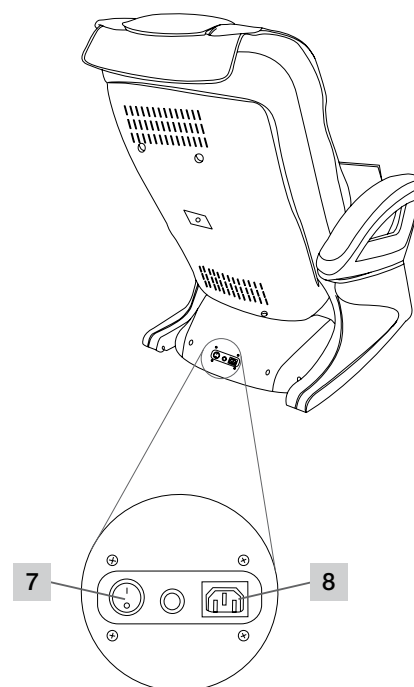
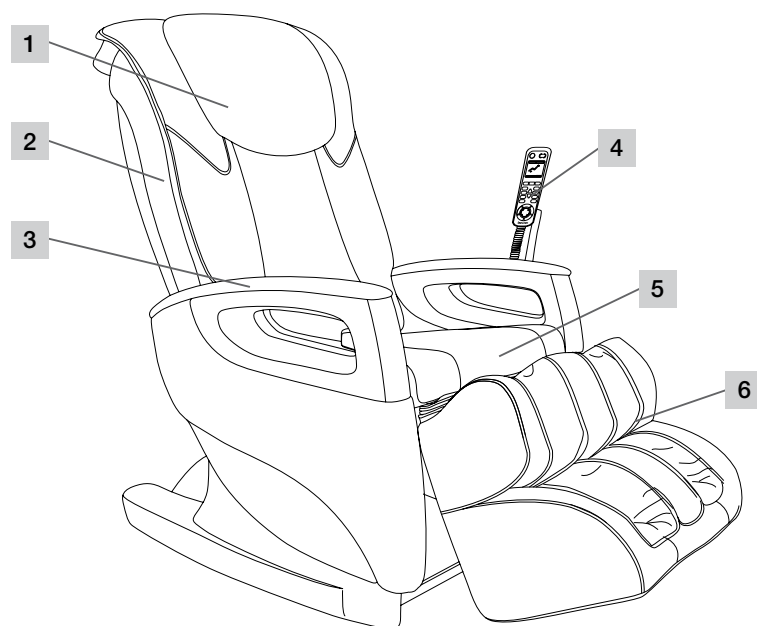

1 Poduszka zagłówka

2 Oparcie

3 Podłokietnik

4 Pilot

5 Poduszka siedziska

6 Podnóżek

7 Wyłącznik główny

8 Złącze zasilania

Konstrukcja wewnętrzna

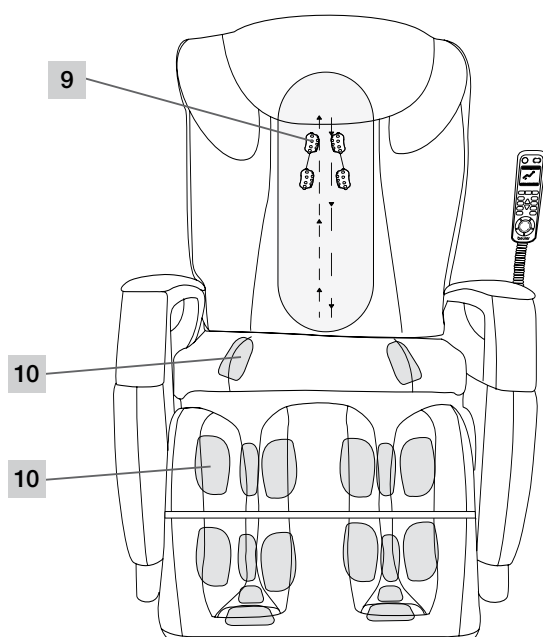

9 Wałki masujące

10 Punkty masażu poduszkami powietrznymi

Pilot

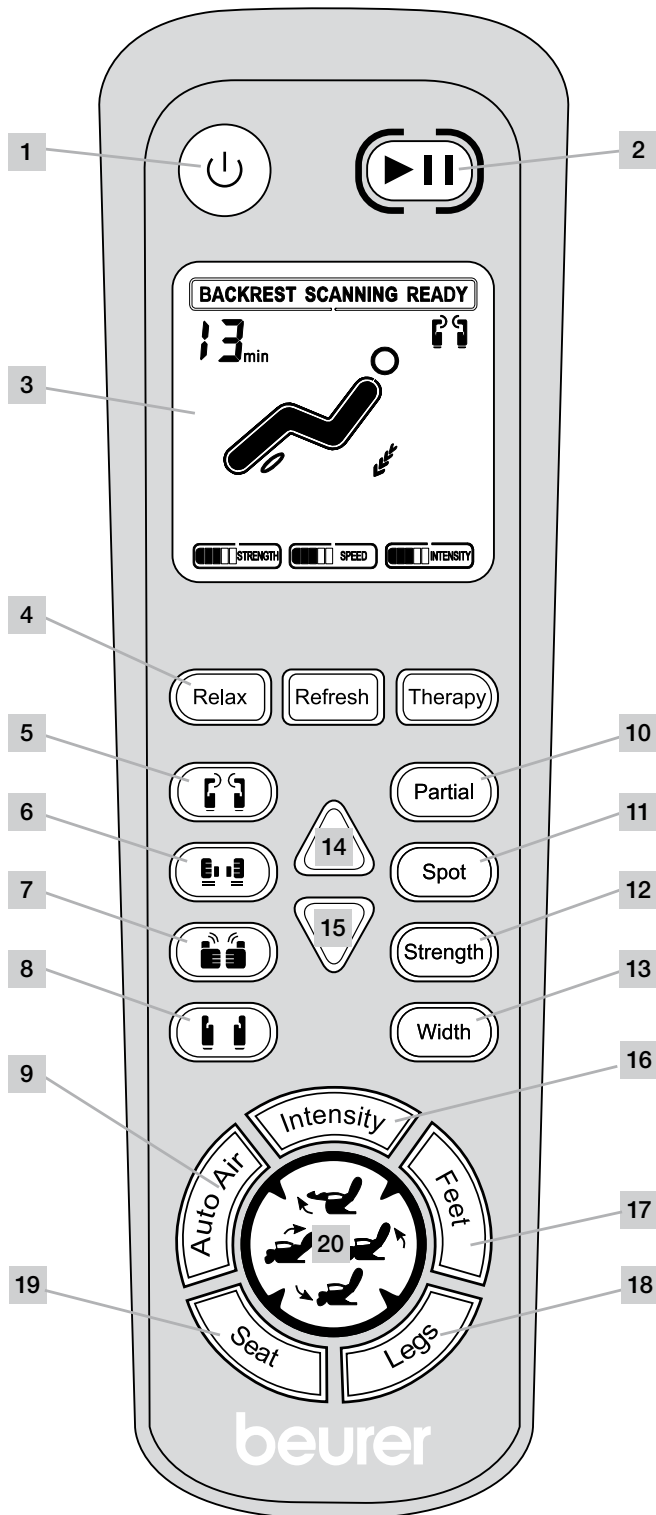

- 1 Przycisk Wł./Wył.
- 2 Przycisk „pauza”
- 3 Wyświetlacz
- 4 Automatyczne programy masażu
- 5 Masaż ugniatający
- 6 Masaż ostukujący
- 7 Masaż shiatsu
- 8 Masaż wałkujący
- 9 Automatyczny program masażu poduszkami powietrznymi
- 10 Partial (masaż wybranych partii ciała)
- 11 Spot (masaż punktowy)
- 12 Strength (natężenie masażu ugniatającego i ostukującego)
- 13 Width (odległość wałków masujących)
- 14 Pozycja wałków do góry
- 15 Pozycja wałków w dół
- 16 Intensity (masaż poduszkami powietrznymi)
- 17 Feet (masaż poduszkami powietrznymi, stopy)
- 18 Legs (masaż poduszkami powietrznymi, nogi)
- 19 Seat (masaż poduszkami powietrznymi, siedzisko)
- 20 Przyciski ustawiania pozycji

Podnózek do góry

Oparcie do góry

Podnózek w dół

Oparcie w dół

Funkcje przycisków na pilocie

Przycisk Wł./Wył.



- > Naciśnij przycisk Wł./Wył.
- Fotel masujący jest gotowy do pracy.*

Przycisk „pauza”



- > Naciśnij przycisk „pauza” .
- Następuje przerwanie aktualnego programu. Fotel masujący znajduje się w trybie czuwania.*
- > Jeszcze raz naciśnij przycisk „pauza” .
- Następuje kontynuacja programu w przerwany miejscu.*

Wyświetlacz



Na wyświetlaczu widoczne są aktualne funkcje i ustawienia.

- Aktualny program masażu.
- Aktualne ustawienia natężenia i intensywności.
- Aktualna pozycja wałków masujących.
- Pozostały czas trwania masażu.

Programy masażu

- Użytkownik ma możliwość osobnego włączenia lub wyłączenia masażu poduszkami powietrznymi.
- Po zakończeniu programu masażu fotel masujący przechodzi w stan czuwania.
- W każdej chwili można zatrzymać masaż. W tym celu należy ponownie nacisnąć przycisk masażu.
- W każdej chwili można przerwać masaż. W tym celu należy nacisnąć przycisk „pauza”.

Na wyświetlaczu wskazywane jest aktualne ustawienie.

Automatyczne programy masażu

Dostępne są 3 automatyczne programy masażu: Relax, Refresh, Therapy oraz masaż poduszkami powietrznymi.

Automatyczne programy masują całe plecy i są kombinacją masażu polegającego na ugniataniu, oklepywaniu, masowaniu rolkami oraz shiatsu.

Relax



- > Naciśnij przycisk Relax
- Rozpocznie się automatyczny program masażu.*
- Łączny czas trwania wynosi 15 minut. Następnie fotel masujący przechodzi w tryb czuwania.*

Refresh

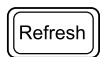

- > Naciśnij przycisk Refresh
- Rozpocznie się automatyczny program masażu.*
- Łączny czas trwania wynosi 15 minut. Następnie fotel masujący przechodzi w tryb czuwania.*

Therapy

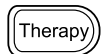

- > Naciśnij przycisk Therapy
- Rozpocznie się automatyczny program masażu.*
- Łączny czas trwania wynosi 15 minut. Następnie fotel masujący przechodzi w tryb czuwania.*

Programy masażu

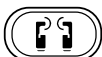

Ugniatanie

- > Naciśnij przycisk masażu
- Rozpocznie się program masażu.*
- Łączny czas trwania wynosi 15 minut. Następnie fotel masujący przechodzi w tryb czuwania.*



Ostukiwanie

- > Naciśnij przycisk masażu
- Rozpocznie się program masażu.*
- Łączny czas trwania wynosi 15 minut. Następnie fotel masujący przechodzi w tryb czuwania.*



Ugniatanie i ostukiwanie

> Naciśnij przycisk masażu ugniatającego i ostukującego .

Masaż ugniatający i ostukujący można uruchomić jednocześnie.



Shiatsu

> Naciśnij przycisk masażu .

Rozpocznie się program masażu.

Łączny czas trwania wynosi 15 minut. Następnie fotel masujący przechodzi w tryb czuwania.



Wałkowanie

> Naciśnij przycisk masażu .

Rozpocznie się program masażu.

Łączny czas trwania wynosi 15 minut. Następnie fotel masujący przechodzi w tryb czuwania.

Auto Air – masaż poduszkami powietrznymi w obszarze siedziska, tydek i stóp.



> Naciśnij przycisk Auto Air .

Rozpocznie się program masażu poduszkami powietrznymi.

Łączny czas trwania wynosi 15 minut. Następnie fotel masujący przechodzi w tryb czuwania.

Masaże wybranych punktów

Partial – masaż wybranych partii ciała



W trakcie aktualnego programu masażu:

> Naciśnij przycisk Partial .

Masaż częściowy rozpoczyna się w aktualnej pozycji wałków masujących, przyjmując ją za punkt środkowy. Powierzchnia wynosząca 8 cm wokół tego punktu jest masowana intensywniej.

> Ponownie naciśnij przycisk Partial .

Następuje kontynuacja programu masażu.

Spot – masaż punktowy



W trakcie aktualnego programu masażu:

> Naciśnij przycisk Spot .

Masaż punktowy rozpoczyna się w aktualnej pozycji wałków masujących, przyjmując ją za punkt środkowy. Bezpośrednio w obszarze punktu środkowego masaż jest intensywniejszy.

> Ponownie naciśnij przycisk Spot .

Następuje kontynuacja programu masażu.

Ustawienia

Strength – natężenie masażu ugniatającego i ostukującego

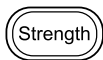

Dostępne są ustawienia: słabo, średnio, mocno i wył.

> Przycisk Strength naciśnij w trakcie automatycznych programów masażu – ugniataniu i ostukiwaniu.

Po każdym naciśnięciu wybierane jest kolejne ustawienie.

Width – odległość wałków masujących



Dostępne są ustawienia: blisko, średnio, daleko.

> Przycisk Width naciśnij w trakcie masażu ostukującego i i wałkującego.

Po każdym naciśnięciu wybierane jest kolejne ustawienie.

Pozycja wałków do góry



> Przycisk „do góry” naciśnij w trakcie masażu punktowego i wybranych partii ciała.

Wałki masujące przesuwają się do góry.

Pozycja wałków w dół



> Przycisk „w dół” naciśnij w trakcie masażu punktowego i wybranych partii ciała.

Wałki masujące przesuwają się w dół.

Masaż poduszkami powietrznymi; intensywność



Dostępne są ustawienia: słabo, średnio, mocno i wył.

> Naciśnij przycisk Intensity .

Po każdym naciśnięciu wybierane jest kolejne ustawienie.

Masaż poduszkami powietrznymi, stopy



Dostępne są ustawienia wł. i wył.

> Naciśnij przycisk Feet .

Po każdym naciśnięciu funkcja jest włączana lub wyłączana.

Masaż poduszkami powietrznymi, nogi



Dostępne są ustawienia wł. i wył.

> Naciśnij przycisk Legs .

Po każdym naciśnięciu funkcja jest włączana lub wyłączana.

Masaż poduszkami powietrznymi, siedzisko



Dostępne są ustawienia wł. i wył.

> Naciśnij przycisk Seat .

Po każdym naciśnięciu funkcja jest włączana lub wyłączana.

Przyciski do ustawiania pozycji siedzącej i leżącej

Funkcje dostępne są z włączonym i wyłączonym masażem.

Przycisk pozycjonowania **Podnózek do góry**



> Naciśnij i przytrzymaj przycisk pozycjonowania .

Podnózek unosi się.

> Puść przycisk pozycjonowania .

Podnózek pozostaje w aktualnej pozycji.

Przycisk pozycjonowania **Oparcie do góry**



> Naciśnij i przytrzymaj przycisk pozycjonowania .

Oparcie unosi się.

> Puść przycisk pozycjonowania .

Oparcie pozostaje w aktualnej pozycji.

Przycisk pozycjonowania **Podnózek w dół**



> Naciśnij i przytrzymaj przycisk pozycjonowania .

Podnózek jest opuszczany.

> Puść przycisk pozycjonowania .

Podnózek pozostaje w aktualnej pozycji.

Przycisk pozycjonowania **Oparcie w dół**



> Naciśnij i przytrzymaj przycisk pozycjonowania .

Oparcie jest obniżane.

> Puść przycisk pozycjonowania .

Oparcie pozostaje w aktualnej pozycji.

5. Uruchomienie

Ostrzeżenie!

- Opakowanie należy przechowywać w miejscu niedostępnym dla dzieci. Istnieje ryzyko uduszenia.
- Przed użyciem urządzenia należy zapoznać się ze wskazówkami dotyczącymi bezpieczeństwa zawartymi w rozdziale Bezpieczeństwo
▷ Bezpieczeństwo, strona 93 do 94.

Uwaga!

- Fotel masujący może uszkodzić wykładzinę podłogową. Dlatego należy ustawić go na odpowiednim, antypoślizgowym podłożu.

Miejsce ustawienia

- Fotel masujący należy ustawić na stabilnym i równym podłożu.
- Przed uruchomieniem należy usunąć wszystkie przeszkody przed i za fotelem, aby umożliwić opuszczenie oparcia i podniesienie podnóżka.

Rozpakowanie i montaż

Fotel masujący MC5000 jest dostarczany w kartonie.

Uwaga!

Do usuwania opakowania nie używać ostrych ani spiczastych narzędzi (nóż do dywanów).

Krok 1

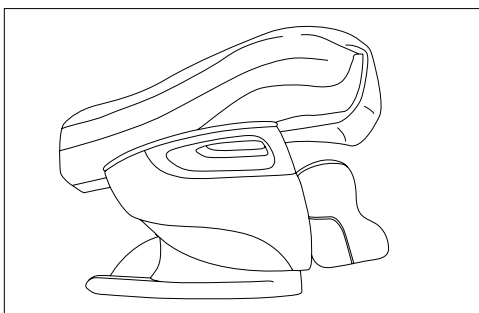

- > Otwórz karton i chwyć fotel masujący w oznaczonych punktach.
- > Wyjmij fotel z kartonu.
Potrzebne są do tego 4 osoby.
- > Ostrożnie usuń cały materiał opakowaniowy.

Krok 2

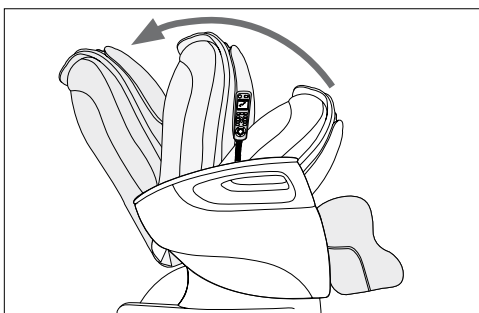

- > Podnieś oparcie do pozycji siedzącej, aż będzie słychać odgłos zatrzaśnięcia blokady.
Oparcie jest ustawione pod kątem ok. 115°.

Krok 3

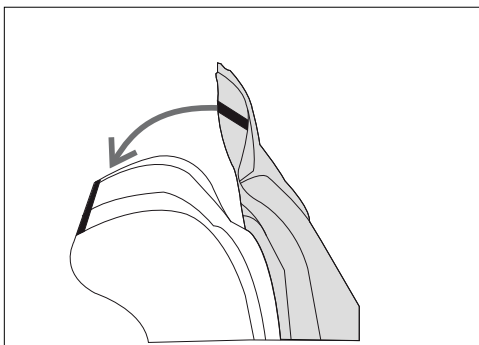

- > Dolny koniec poduszki oparcia i tylny koniec poduszki siedziska połącz za pomocą zamka błyskawicznego.
- > Poduszkę siedziska z poduszką oparcia przełóż przez oparcie na fotel masujący.
- > Poduszkę oparcia połącz z oparciem za pomocą zamka błyskawicznego.

Krok 4



- > Poduszkę siedziska złóż do tyłu w stronę przeciwną do oparcia.
- > Połącz przewody pneumatyczne pod powierzchnią siedziska z przewodami poduszki siedziska.
Oznaczony na czerwono przewód włóż do przyłącza oznaczonego na czerwono.
Oznaczony białym kolorem przewód włóż do przyłącza oznaczonego na biało.
- > Poduszkę siedziska połóż z powrotem na siedzisku.

i Ważne! Przewody nie mogą być ściśnięte. Tak ułóż przewody, aby się nie krzyżowały i nie zaginały.

Krok 5

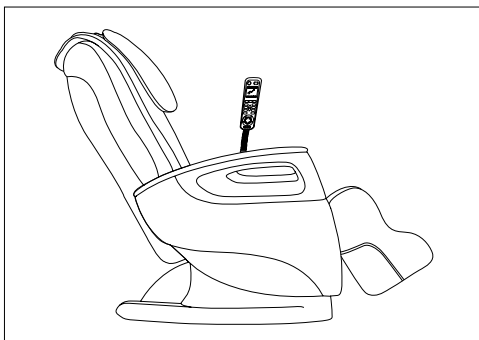

- > Włóż wtyczkę sieciową do gniazda sieciowego.
 - > Włącz wyłącznik główny w tylnej części.
 - > Włącz fotel masujący przyciskiem Wł./Wył.  na pilocie.
- Fotel masujący jest teraz gotowy do pracy.*

6. Obsługa

⚠ Ostrzeżenie!

- Przed użyciem urządzenia należy zapoznać się ze wskazówkami dotyczącymi bezpieczeństwa zawartymi w rozdziale Bezpieczeństwo ▸ Bezpieczeństwo, strona 93 do 94.

⚠ Niebezpieczeństwo przewrócenia!

- Na fotel należy siadać zawsze ostrożnie i w wyprostowanej pozycji. Nigdy nie siadać na fotel znajdujący się w pozycji leżącej.

⚠ Uwaga!

- W razie wystąpienia podrażnień skóry należy natychmiast przerwać zabieg.

i Ważne!

- Podczas masażu nigdy nie należy zdejmować poduszki zagłówek i oparcia.

Przed włączeniem

- Podczas masażu należy mieć na sobie wygodną odzież.
- Z kieszeni należy wyjąć wszystkie przedmioty (np. klucze, noże kieszonkowe, telefony komórkowe).
- Wygodnie usiądź w fotelu i odpręż się.
- Należy zawsze siadać na środku fotela, aby kręgosłup znajdował się dokładnie między rolkami masującymi.
- Masaż powinien być zawsze odczuwany jako przyjemny i odprężający. Jeśli masaż jest odczuwany jako bolesny lub nieprzyjemny, należy go przerwać lub zmienić pozycję.
- Jeśli urządzenie przez dłuższy czas nie było używane, przed ponownym uruchomieniem należy sprawdzić jego prawidłowy stan.

Uruchamianie masażu

> Naciśnij przycisk Wł./Wył. ⏻ na pilocie.

Po włączeniu fotel masujący ustawi się w środkowej pozycji leżącej. Teraz można wybrać jeden z programów masażu.

- Po wybraniu automatycznego programu masażu (Relax, Refresh lub Therapy) całe plecy są wstępnie sprawdzane w celu ustalenia wymiarów użytkownika.

- Po wybraniu programu masażu (ugniatanie, ostukiwanie, wałkowanie lub shiatsu) można oddzielnie załączyć masaż poduszkami powietrznymi.
 - Aby zwiększyć lub zmniejszyć natężenie masażu poduszkami powietrznymi, należy nacisnąć przycisk Intensity .
 - Masaż poduszkami powietrznymi siedziska, nóg i stóp można włączać i wyłączać oddzielnie.
- Przyciski programów masażu

Pozycja leżąca/siedząca

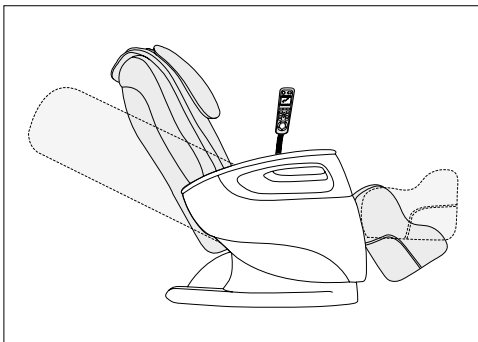

- > Ustaw fotel masujący w wybranej pozycji leżącej. Możliwa jest pozioma pozycja leżąca. Oparcie i podnózek można oddzielnie unosić i opuszczać. Funkcje dostępne są z włączonym i wyłączonym masażem.

▸ Przyciski do ustawiania pozycji siedzącej i leżącej

Wyłączanie fotela masującego

Po zakończeniu programu masażu fotel automatycznie przełącza się w tryb czuwania.

Uwaga!

Urządzenie należy eksploatować bez przerwy przez maksymalnie 15 minut, w przeciwnym razie może dojść do przegrzania. Przed ponownym użyciem urządzenie należy pozostawić do ostygnięcia na co najmniej 30 minut.

Podczas masażu urządzenie można w każdej chwili wyłączyć przyciskiem Wł./Wył. .

Fotel masujący wraca do pozycji wyjściowej. Wskaźnik pracy miga.

- > Wyłącz fotel masujący wyłącznikiem głównym, umieszczonym pod oparciem.
- > Wyjmij kabel zasilania z gniazda sieciowego.

Inne ustawienia, możliwości obsługi

Mechanizm składania

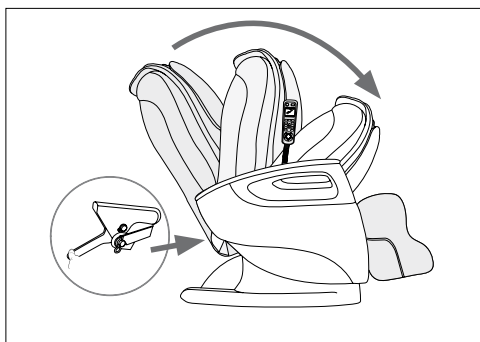

Fotel masujący można złożyć, aby nie zajmował dużo miejsca.

- > Wyłącz pilot przyciskiem Wł./Wył. .

Fotel masujący wraca do pozycji wyjściowej.

- > Po osiągnięciu pozycji wyjściowej wyłącz fotel wyłącznikiem głównym.
 - > Wyciągnij wtyczkę sieciową z gniazda.
 - > Zwolnij blokadę na dole z tyłu oparcia.
 - > Delikatnie złóż oparcie do przodu na siedzisko.
- W razie potrzeby przełóż najpierw do tyłu poduszkę oparcia.

Kółka transportowe

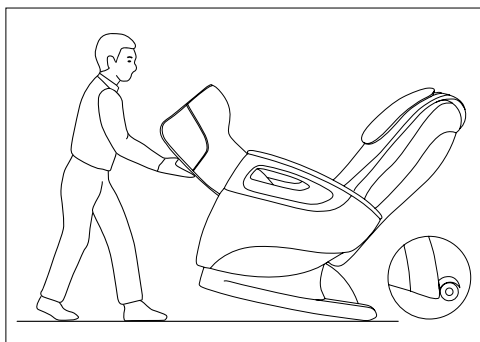

Fotel masujący posiada z tyłu kółka.

Ułatwiają one transport na równych powierzchniach.

Uwaga! Aby uniknąć uszkodzenia podłogi należy używać maty ochronnej.

7. Konserwacja i przechowywanie

Ostrzeżenie!

- Urządzenie należy wyłączyć wyłącznikiem głównym po każdym użyciu oraz przed czyszczeniem.
- Wyjmij kabel zasilania z gniazda sieciowego.

- > Od czasu do czasu fotel masujący należy wyczyścić niepozostawiającą włókien, suchą lub wilgotną ściereczką.
- > Co 2–3 miesiące należy użyć czystej, nasączonej środkiem do pielęgnacji sztucznej skóry ściereczki i natrzeć nią fotel.
- > Następnie wytrzeć fotel czystą, suchą ściereczką.

Sztuczna skóra jest wrażliwa na tłuszcz. Dlatego fotel masujący należy czyścić odpowiednim środkiem do pielęgnacji sztucznej skóry.

Ważne!

- Urządzenia należy czyścić tylko w podany sposób.
- W żadnym wypadku do urządzenia nie powinna dostać się ciecz.
- Nie należy używać środków czyszczących zawierających rozpuszczalnik.
- Nie stosować agresywnych środków czyszczących. Mogą one uszkodzić powierzchnię.

▷ Mechanizm składania, patrz wyżej.

8. Co robić w przypadku problemów?

Problem	Przyczyna	Rozwiązanie
Odgłosy tarcia podczas eksploatacji.	Odgłosy te są normalne i pochodzą z silnika lub od rolek masujących, które ocierają o tapicerkę.	Ingerencja nie jest konieczna.
Nie można włączyć masażu.	Wtyczka nie jest podłączona do gniazda.	> Należy włożyć wtyczkę sieciową do gniazda.
	Fotel masujący nie został włączony wyłącznikiem głównym.	> Włącz fotel wyłącznikiem głównym.
	Bezpiecznik fotela masującego odciął zasilanie elektryczne.	> W takim przypadku należy skontaktować się z naszym punktem obsługi klienta.
Nie można podnieść lub opuścić oparcia albo podnóżka.	Oparcie i/lub podnóżek są przeciążone lub zablokowane.	> Należy usunąć elementy blokujące urządzenie.
Wyłączenie w trakcie masażu.	Włączyło się zabezpieczenie przed przegrzaniem.	> Należy wyłączyć fotel masujący i odczekać 30 minut, aby się ochłodził i ponownie włączyć.
	Osiągnięto maksymalny czas pracy.	

9. Dane techniczne

Nazwa produktu	Fotel masujący MC5000
Napięcie/częstotliwość zasilania	220–240 V ~ 50/60 Hz
Zużycie energii	200 W
Wymiary (w pozycji leżącej)	długość 191 cm, szerokość 73 cm, wysokość 64 cm
Ciężar	netto 61 kg, z opakowaniem 76 kg
Maksymalne obciążenie	200 kg

10. Utylizacja

Podczas utylizacji należy przestrzegać lokalnych przepisów dotyczących utylizacji materiałów. Urządzenie należy zutylizować zgodnie z rozporządzeniem w sprawie zużytych urządzeń elektrycznych i elektronicznych 2002/96/WE – WEEE (Waste Electrical and Electronic Equipment).

W razie pytań należy zwrócić się do odpowiedniej instytucji odpowiedzialnej za utylizację.



11. Gwarancja i serwis

W przypadku zgłoszeń serwisowych lub gwarancyjnych należy skontaktować się z działem obsługi klienta w danym kraju.

Właściwy adres można znaleźć na załączonej liście adresów.

