

VEVOR[®]

TOUGH TOOLS, HALF PRICE

Technical Support and E-Warranty Certificate www.vevor.com/support

DIRT BIKE STAND

MODEL: TD-007-02

We continue to be committed to provide you tools with competitive price. "Save Half", "Half Price" or any other similar expressions used by us only represents an estimate of savings you might benefit from buying certain tools with us compared to the major top brands and does not necessarily mean to cover all categories of tools offered by us. You are kindly reminded to verify carefully when you are placing an order with us if you are actually Saving Half in comparison with the top major brands.

VEVOR[®]

DIRT BIKE STAND

Model: TD-007-02

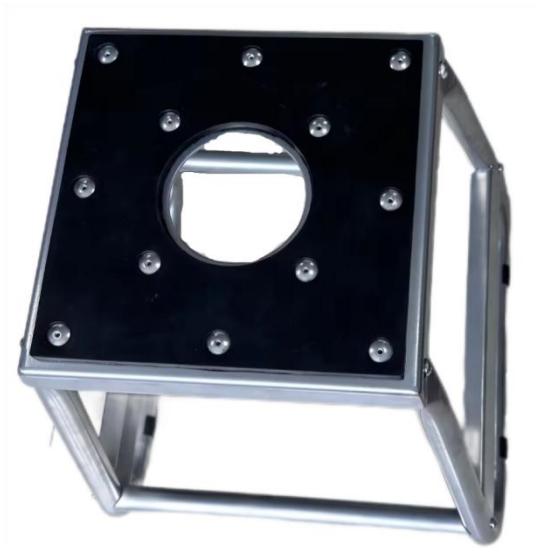

NEED HELP? CONTACT US!

Have product questions? Need technical support? Please feel free to contact us:

Technical Support and E-Warranty Certificate
www.vevor.com/support

This is the original instruction, please read all manual instructions carefully before operating. VEVOR reserves a clear interpretation of our user manual. The appearance of the product shall be subject to the product you received. Please forgive us that we won't inform you again if there are any technology or software updates on our product.

SAFETY PRECAUTIONS



Warning - To reduce the risk of injury, user must read instructions manual carefully.

- Read and understand this entire manual before assembling, installing, operating, or servicing this product. Failure to follow these warnings and instructions can cause death, personal injury or damage to valuable property.
- Adhere to all Department of Transportation (D.O.T.) requirements when using this product.
- Use common sense when working. Stay alert and concentrate when setting up and using this product. Never work while under the influence of alcohol, drugs or medications.
- While assembling and using this product keep work area clean and well lighted. Keep spectators and children out of the work area.
- Dress appropriately. Never wear loose fitting clothing or jewelry when working. Contain long hair, and keep hair, clothing and gloves away from moving parts.
- Always keep this stand away from children.
- Check the stand is in good condition before using it.

SPECIFICATIONS

Model Series	TD-007-02
Maximum Load Capacity (lbs)	1100
Support height (inch)	15.2

PRODUCT PARAMETERS

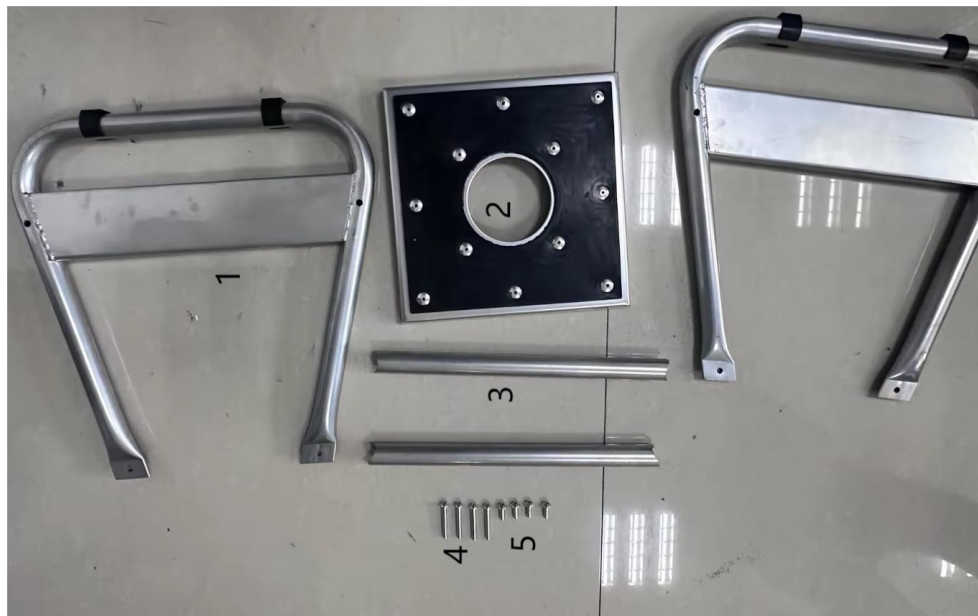

SN	Description	Qty
1	Bracket main body.	2
2	Platform.	1
3	Support tube	2
4	Screw M6×40 (mm)	4
5	Screw M6×15 (mm)	4

INSTALLATION INSTRUCTIONS

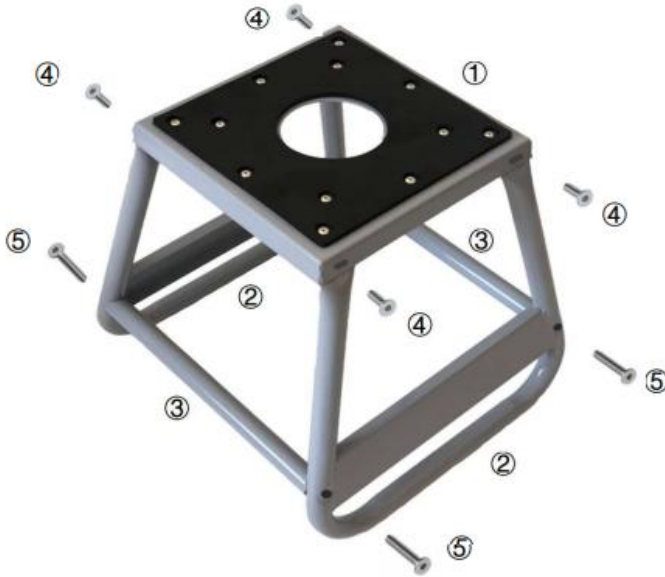

1. Preparatory Work and Component Inspection

- Prepare the necessary tools such as wrenches and screwdrivers for installation, and carry out the operation on a flat and solid surface. Open the package and check whether all components of the motorcycle support stand, including the main body structure, support arms, screws, etc., are complete and undamaged.

2. Assembly of the Main Body

- Place the main body structure properly and start installing the screws. Note that during the initial stage of installation, do not tighten the screws too tightly to facilitate subsequent adjustments.

3. Installation of the Support Arms

- Take out the support arms and connect them to the main body structure. At this time, do not tighten the screws either. After connection, check whether the movable joints of the support arms can rotate flexibly.

4. Leveling and Tightening of Screws

- After all the screws are installed in place, check whether the entire support stand is level. If it is not level, make fine adjustments to the screws to make the support stand reach a horizontal state. After confirming that it is level, evenly tighten all the screws to ensure that all components are firmly connected.

5. Stability Test

- After the installation is completed, gently shake the support stand to check its stability. If any instability is found, it is necessary to check the connection of components and the tightness of screws and make adjustments accordingly.

Precautions

1. Weight Limit

- The maximum load-bearing capacity of this support stand is 1100 lbs. Overloading is strictly prohibited to prevent damage to the support stand and the motorcycle from toppling over, which may cause danger.

2. Regular Inspection

- Before each use, simply check whether the components of the support stand are loose and whether the support arms are in normal condition. Conduct a comprehensive inspection regularly (such as monthly or quarterly) to ensure its normal operation.

3. Operation Specifications

4. When placing the motorcycle on the support stand, the operation should be smooth and slow to avoid slipping. When carrying out maintenance, use fixing devices such as ropes to fix the motorcycle on the support stand.

5. Storage Environment

6. When the support stand is not in use, store it in a dry and well-ventilated place to prevent rusting and corrosion of metal components and extend its service life.

7. Safety Protection

8. When using the support stand for maintenance operations, it is recommended to wear safety protection equipment such as gloves and goggles. If abnormal sounds, component deformation or other situations are found in the support stand, stop using it immediately and seek professional assistance.

VEVOR[®]

TOUGH TOOLS, HALF PRICE

Technical Support and E-Warranty Certificate

www.vevor.com/support

VEVOR®

TOUGH TOOLS, HALF PRICE

Assistance technique et certificat de garantie électronique www.vevor.com/support

SUPPORT POUR MOTO-DIRT

MODÈLE : TD-007-02

Nous continuons à nous engager à vous fournir des outils à des prix compétitifs.

« Économisez la moitié », « Moitié prix » ou toute autre expression similaire utilisée par nous ne représente qu'une estimation des économies que vous pourriez réaliser en achetant certains outils chez nous par rapport aux grandes marques et ne couvre pas nécessairement toutes les catégories d'outils que nous proposons. Nous vous rappelons de bien vouloir vérifier soigneusement lorsque vous passez une commande chez nous si vous économisez réellement la moitié par rapport aux grandes marques.

VEVOR®

MOTO-CROSS

RESTER

Modèle : TD-007-02

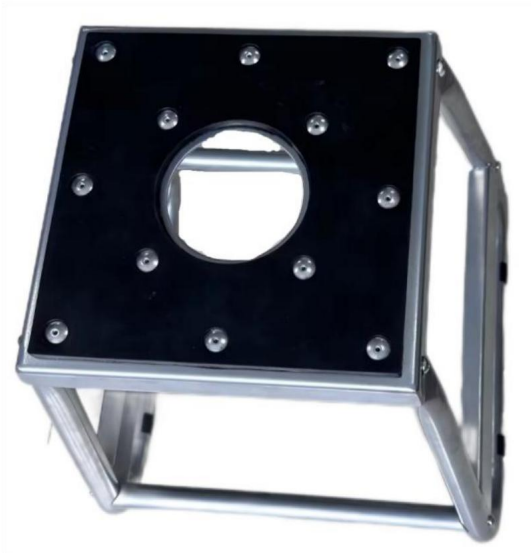

BESOIN D'AIDE? CONTACTEZ-NOUS!

Vous avez des questions sur nos produits ? Vous avez besoin d'assistance technique ? N'hésitez pas à nous contacter :

**Assistance technique et certificat de garantie
électronique www.vevor.com/support**

Il s'agit de la notice d'utilisation d'origine. Veuillez lire attentivement toutes les instructions du manuel avant de l'utiliser. VEVOR se réserve le droit d'interpréter clairement notre manuel d'utilisation. L'apparence du produit dépend du produit que vous avez reçu. Veuillez nous excuser, nous ne vous informerons plus en cas de mise à jour technologique ou logicielle de notre produit.

PRÉCAUTIONS DE SÉCURITÉ



Avertissement - Pour réduire le risque de blessure, l'utilisateur doit lire les instructions

Lisez attentivement le manuel.

Lisez et comprenez l'intégralité de ce manuel avant d'assembler, d'installer, d'utiliser ou d'entretenir ce produit. Le non-respect de ces avertissements et instructions peuvent entraîner la mort, des blessures corporelles ou des dommages à des biens de valeur. Respectez toutes les exigences du ministère des Transports (DOT) lors de l'utilisation ce produit.

Faites preuve de bon sens lorsque vous travaillez. Restez vigilant et concentré lors de la configuration Avant d'utiliser ce produit, ne travaillez jamais sous l'influence de l'alcool, de drogues ou de médicaments.

Lors de l'assemblage et de l'utilisation de ce produit, gardez la zone de travail propre et bien rangée. allumé. Gardez les spectateurs et les enfants hors de la zone de travail.

Habillez-vous convenablement. Ne portez jamais de vêtements amples ni de bijoux lorsque vous travaillez.

Maintenez les cheveux longs et gardez les cheveux, les vêtements et les gants loin des pièces mobiles.

Gardez toujours ce support hors de portée des enfants.

Vérifiez que le support est en bon état avant de l'utiliser.

CARACTÉRISTIQUES

Série de modèles	TD-007-02
Capacité de charge maximale (lb)	1100
Hauteur du support (pouces)	15.2

PARAMÈTRES DU PRODUIT

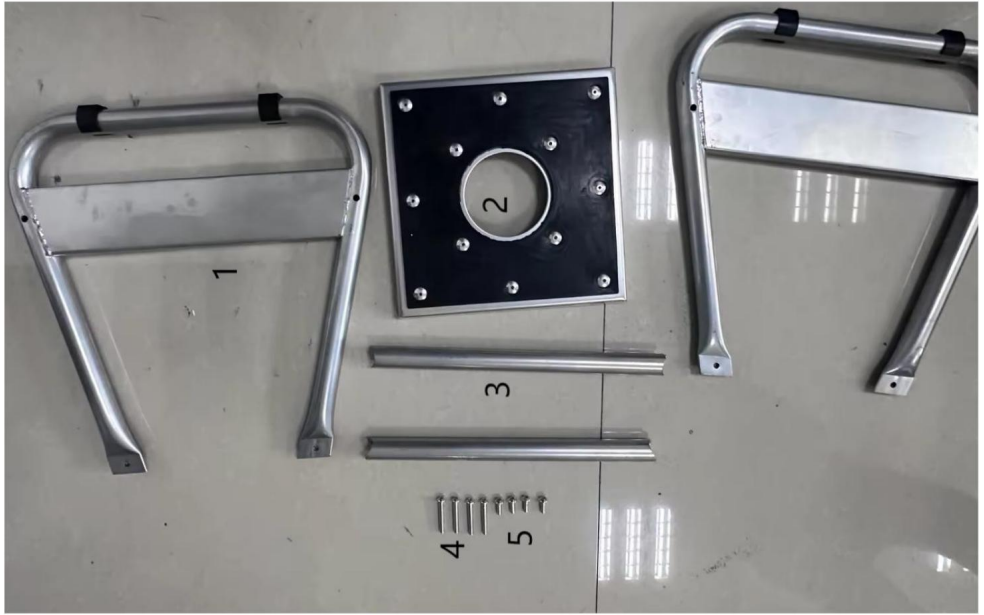

SN	Description	Quantité
1	Corps principal du support.	2
2	Plate-forme.	1
3	Tube de support	2
4	Vis M6×40 (mm)	4
5	Vis M6×15 (mm)	4

INSTRUCTIONS D'INSTALLATION

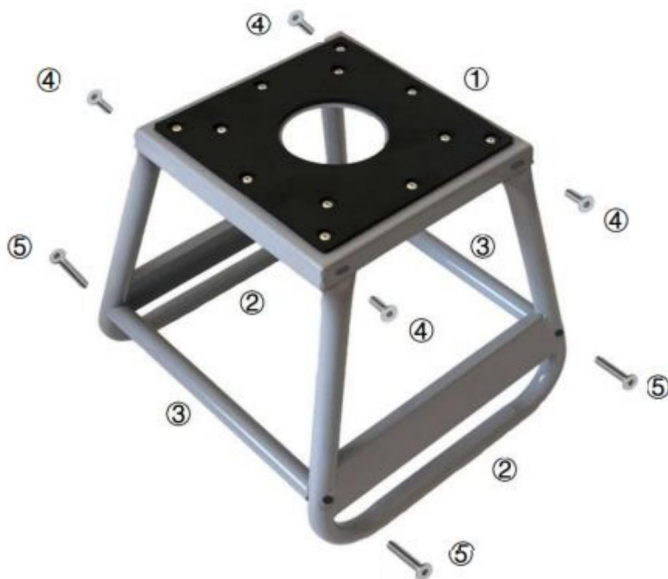

1. Travaux préparatoires et inspection des composants

Préparez les outils nécessaires tels que les clés et les tournevis pour l'installation et effectuez l'opération sur une surface plane et solide. Ouvrez l'emballage et vérifiez si tous les composants du support de moto, y compris la structure principale, les bras de support, les vis, etc., sont complets et en bon état.

2. Assemblage du corps principal

Placez correctement la structure principale et commencez à installer les vis. Veuillez noter que lors de la phase initiale d'installation, ne serrez pas trop les vis pour faciliter les réglages ultérieurs.

3. Installation des bras de support

Retirez les bras de support et connectez-les à la structure du corps principal. À ce stade, ne serrez pas non plus les vis. Après la connexion, vérifiez si les articulations mobiles des bras de support peuvent tourner de manière flexible.

4. Mise à niveau et serrage des vis

Une fois toutes les vis installées en place, vérifiez si l'ensemble du support est de niveau. S'il n'est pas de niveau, effectuez des réglages précis sur les vis pour que le support atteigne un état horizontal. Après avoir confirmé qu'il est de niveau, serrez uniformément toutes les vis pour vous assurer que tous les composants sont fermement connectés.

5. Test de stabilité

Une fois l'installation terminée, secouez doucement le support pour vérifier sa stabilité. Si une instabilité est constatée, il est nécessaire de vérifier la connexion des composants et le serrage des vis et effectuez les réglages en conséquence.

Précautions

1. Limite de poids

La capacité de charge maximale de ce support est de 1 100 lb. La surcharge est strictement interdite pour éviter d'endommager le support et le empêcher la moto de basculer, ce qui peut entraîner un danger.

2. Inspection régulière

Avant chaque utilisation, vérifiez simplement si les composants du support sont desserrés et si les bras de support sont en état normal. Effectuez une inspection complète régulière (par exemple mensuellement ou trimestriellement) pour garantir son fonctionnement normal.

3. Spécifications de fonctionnement

4. Lors du placement de la moto sur la béquille, l'opération doit être douce et lente pour éviter de glisser. Lors de l'exécution de l'entretien, utilisez des dispositifs de fixation tels que des cordes pour fixer la moto sur le support de support.

5. Environnement de stockage

6. Lorsque le support n'est pas utilisé, rangez-le dans un endroit sec et bien ventilé. Utilisez un endroit pour empêcher la rouille et la corrosion des composants métalliques et prolonger sa durée de vie.

7. Protection de sécurité

8. Lors de l'utilisation du support pour des opérations de maintenance, il est recommandé de porter des équipements de protection tels que des gants et des lunettes de protection. Si des bruits anormaux, une déformation des composants ou d'autres situations sont détectés dans le support, arrêtez immédiatement de l'utiliser et demandez l'aide d'un professionnel.

VEVOR®

TOUGH TOOLS, HALF PRICE

Assistance technique et certificat de garantie
électronique www.vevor.com/support

VEVOR®

TOUGH TOOLS, HALF PRICE

Technischer Support und E-Garantie-Zertifikat www.vevor.com/support

DIRT-BIKE-STÄNDER

MODELL: TD-007-02

Wir sind weiterhin bestrebt, Ihnen Werkzeuge zu wettbewerbsfähigen Preisen anzubieten. „Sparen Sie die Hälfte“, „Halber Preis“ oder andere ähnliche Ausdrücke, die wir verwenden, stellen nur eine Schätzung der Ersparnis dar, die Sie beim Kauf bestimmter Werkzeuge bei uns im Vergleich zu den großen Topmarken erzielen können, und decken nicht unbedingt alle von uns angebotenen Werkzeugkategorien ab. Wir möchten Sie freundlich daran erinnern, bei der

Bestellung bei uns sorgfältig zu prüfen, ob Sie im Vergleich zu den großen Topmarken tatsächlich die Hälfte sparen.

VEVOR®

DIRT-BIKE STAND

Modell: TD-007-02

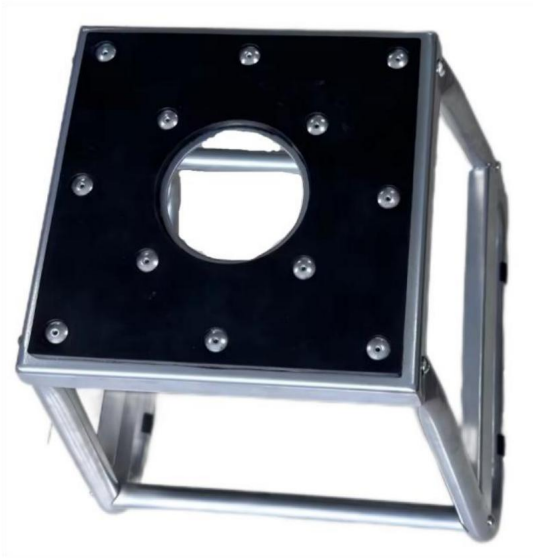

Brauchen Sie Hilfe? Kontaktieren Sie uns!

Sie haben Fragen zu unseren Produkten? Sie benötigen technischen Support? Dann kontaktieren Sie uns gerne:

Technischer Support und E-Garantie-Zertifikat
www.vevor.com/support

Dies ist die Originalanleitung. Bitte lesen Sie alle Anweisungen sorgfältig durch, bevor Sie das Gerät in Betrieb nehmen. VEVOR behält sich eine klare Auslegung unserer Bedienungsanleitung vor. Das Erscheinungsbild des Produkts richtet sich nach dem Produkt, das Sie erhalten haben. Bitte verzeihen Sie uns, dass wir Sie nicht erneut informieren, wenn es Technologie- oder Software-Updates für unser Produkt gibt.

SICHERHEITSVORKEHRUNGEN



Warnung - Um das Verletzungsrisiko zu verringern, muss der Benutzer die Anweisungen lesen

Lesen Sie das Handbuch sorgfältig durch.

- ÿ Lesen Sie das gesamte Handbuch sorgfältig durch, bevor Sie das Gerät montieren, installieren, Betrieb oder Wartung dieses Produkts. Die Nichtbeachtung dieser Warnungen und Anweisungen können zum Tod, zu Verletzungen oder zur Beschädigung wertvoller Gegenstände führen. ÿ Halten Sie sich bei der Verwendung an alle Anforderungen des Department of Transportation (DOT) dieses Produkt.
- ÿ Gehen Sie mit gesundem Menschenverstand an die Arbeit. Bleiben Sie aufmerksam und konzentriert beim Einstellen. Arbeiten Sie niemals unter dem Einfluss von Alkohol, Drogen oder Medikamenten.
- ÿ Halten Sie den Arbeitsbereich während der Montage und Verwendung dieses Produkts sauber und beleuchtet. Zuschauer und Kinder vom Arbeitsbereich fernhalten.
- ÿ Kleiden Sie sich angemessen. Tragen Sie bei der Arbeit niemals weite Kleidung oder Schmuck. Halten Sie lange Haare fern und halten Sie Haare, Kleidung und Handschuhe von beweglichen Teilen fern. ÿ Bewahren Sie diesen Ständer stets außerhalb der Reichweite von Kindern auf. ÿ Überprüfen Sie vor der Verwendung, ob der Ständer in gutem Zustand ist.

Spezifikationen

Modellreihe	TD-007-02
Maximale Tragfähigkeit (lbs)	1100
Stützhöhe (Zoll)	15.2

PRODUKTPARAMETER

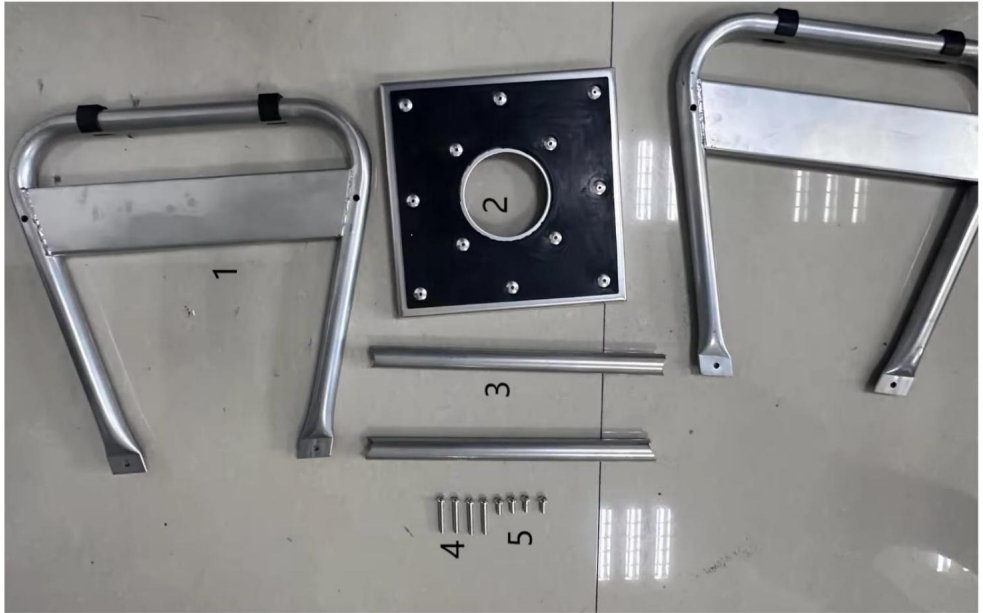

SN	Beschreibung	Menge
1	Hauptkörper der Halterung.	2
2	Plattform.	1
3	Stützrohr	2
4	Schraube M6x40ömmö	4
5	Schraube M6x15ömmö	4

INSTALLATIONSANLEITUNG

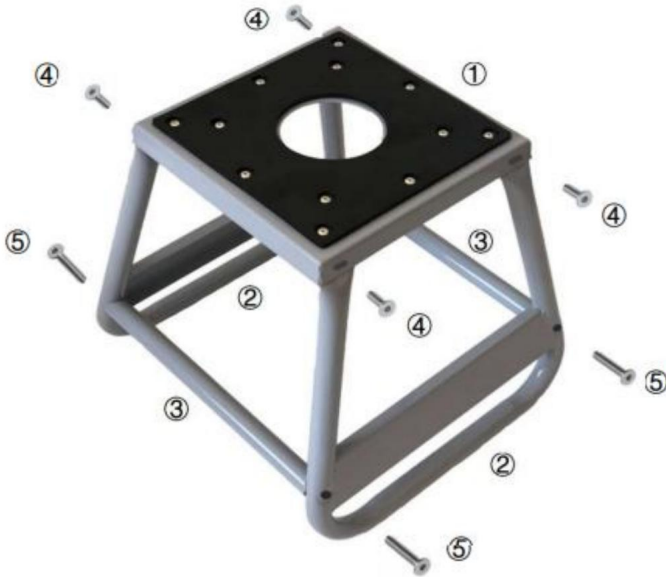

1. Vorarbeiten und Bauteilprüfung

• Bereiten Sie die für die Montage erforderlichen Werkzeuge wie Schraubenschlüssel und Schraubendreher vor und führen Sie den Vorgang auf einer ebenen und festen Oberfläche durch. Öffnen Sie die Verpackung und prüfen Sie, ob alle Komponenten des Motorrad-Stützständers, einschließlich der Hauptkörperstruktur, Stützarme, Schrauben usw., vollständig und unbeschädigt sind.

2. Zusammenbau des Hauptkörpers

• Platzieren Sie die Hauptkörperstruktur richtig und beginnen Sie mit der Installation der Schrauben. Beachten Sie, dass Sie die Schrauben während der ersten Installationsphase nicht zu fest anziehen, um spätere Anpassungen zu erleichtern.

3. Montage der Stützarme

• Nehmen Sie die Stützarme heraus und verbinden Sie sie mit der Hauptkörperstruktur. Ziehen Sie die Schrauben dabei noch nicht fest. Überprüfen Sie nach dem Verbinden, ob sich die beweglichen Gelenke der Stützarme flexibel drehen lassen.

4. Nivellieren und Anziehen der Schrauben

• Nachdem alle Schrauben montiert sind, überprüfen Sie, ob die gesamte der Ständer waagrecht steht. Wenn er nicht waagrecht steht, nehmen Sie Feineinstellungen an den Schrauben vor um den Ständer in eine horizontale Position zu bringen. Nachdem Sie bestätigt haben, dass er ist, ziehen Sie alle Schrauben gleichmäßig an, um sicherzustellen, dass alle Komponenten fest verbunden.

5. Stabilitätstest

• Schütteln Sie den Ständer nach Abschluss der Installation vorsichtig, um zu prüfen, ob er Stabilität. Wenn eine Instabilität festgestellt wird, ist es notwendig, die Verbindung von zu überprüfen Komponenten und den festen Sitz der Schrauben und nehmen Sie entsprechende Anpassungen vor.

Vorsichtsmaßnahmen

1. Gewichtsbeschränkung

• Die maximale Tragfähigkeit dieses Ständers beträgt 1100 lbs. Eine Überladung ist strengstens verboten, um Schäden am Stativ und an der das Motorrad vor dem Umkippen zu schützen, da dies zu Gefahren führen kann.

2. Regelmäßige Inspektion

• Überprüfen Sie vor jedem Gebrauch, ob die Komponenten des Stativs lose sind und ob die Stützarme in einwandfreiem Zustand sind. Führen Sie eine umfassende Inspektion regelmäßig (wie monatlich oder vierteljährlich), um sicherzustellen, dass seine Normalbetrieb.

3. Betriebsspezifikationen

4. Beim Abstellen des Motorrads auf den Stützständer ist der sollte sanft und langsam sein, um ein Abrutschen zu vermeiden. Bei der Durchführung Bei Wartungsarbeiten befestigen Sie das Motorrad mit Befestigungsmitteln wie Seilen am Stützständer.

5. Speicherumgebung

6. Wenn der Ständer nicht verwendet wird, lagern Sie ihn an einem trockenen und gut belüfteten Ort. Ort, um Rost und Korrosion von Metallkomponenten zu verhindern und seine Lebensdauer.

7. Sicherheitsschutz

8. Wenn Sie den Stützständer für Wartungsarbeiten verwenden, wird empfohlen, Sicherheitsschutzausrüstung wie Handschuhe und Schutzbrille zu tragen. Wenn Sie ungewöhnliche Geräusche, Verformungen von Komponenten oder andere Probleme am Stützständer feststellen, stellen Sie die Verwendung sofort ein und suchen Sie professionelle Hilfe auf.

VEVOR[®]

TOUGH TOOLS, HALF PRICE

Technischer Support und E-Garantie-Zertifikat

www.vevor.com/support

VEVOR®

TOUGH TOOLS, HALF PRICE

Supporto tecnico e certificato di garanzia elettronica www.vevor.com/support

SUPPORTO PER MOTO DA DIRT

MODELLO: TD-007-02

Continuiamo a impegnarci per fornirvi strumenti a prezzi competitivi.

"Risparmia la metà", "Metà prezzo" o qualsiasi altra espressione simile da noi utilizzata rappresenta solo una stima del risparmio che potresti ottenere acquistando determinati utensili con noi rispetto ai principali marchi principali e non significa necessariamente coprire tutte le categorie di utensili da noi offerti. Ti ricordiamo gentilmente di verificare attentamente quando effettui un ordine con noi se stai effettivamente risparmiando la metà rispetto ai principali marchi principali.

VEVOR[®]

MOTO DA CROSS

IN PIEDI

Modello: TD-007-02

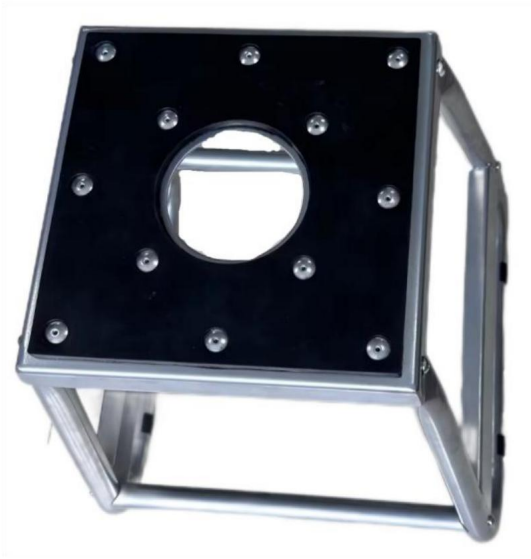

HAI BISOGNO DI AIUTO? CONTATTACI!

Hai domande sui prodotti? Hai bisogno di supporto tecnico? Non esitare a contattarci:

**Supporto tecnico e certificato di garanzia
elettronica www.vevor.com/support**

Questa è l'istruzione originale, si prega di leggere attentamente tutte le istruzioni del manuale prima di utilizzare. VEVOR si riserva una chiara interpretazione del nostro manuale utente. L'aspetto del prodotto sarà soggetto al prodotto ricevuto. Vi preghiamo di perdonarci se non vi informeremo di nuovo se ci sono aggiornamenti tecnologici o software sul nostro prodotto.

PRECAUZIONI DI SICUREZZA



Attenzione - Per ridurre il rischio di lesioni, l'utente deve leggere le istruzioni manuale con attenzione.

- ÿ Leggere e comprendere l'intero manuale prima di montare, installare, funzionamento o la manutenzione di questo prodotto. La mancata osservanza di queste avvertenze e istruzioni possono causare morte, lesioni personali o danni a beni di valore. ÿ Rispettare tutti i requisiti del Dipartimento dei trasporti (DOT) quando si utilizza questo prodotto.
- ÿ Usa il buon senso quando lavori. Rimani vigile e concentrato quando imposti e utilizzare questo prodotto. Non lavorare mai sotto l'effetto di alcol, droghe o medicinali.
- ÿ Durante il montaggio e l'utilizzo di questo prodotto, mantenere l'area di lavoro pulita e ben illuminato. Tenere spettatori e bambini fuori dall'area di lavoro.
- ÿ Vestirsi in modo appropriato. Non indossare mai abiti larghi o gioielli quando si lavora. Tenere i capelli lunghi, i vestiti e i guanti lontani dalle parti in movimento. ÿ Tenere sempre il supporto lontano dalla portata dei bambini. ÿ Controllare che il supporto sia in buone condizioni prima di utilizzarlo.

SPECIFICHE

Serie di modelli	TD-007-02
Capacità di carico massima (libbre)	1100
Altezza di supporto (pollici)	15.2

PARAMETRI DEL PRODOTTO

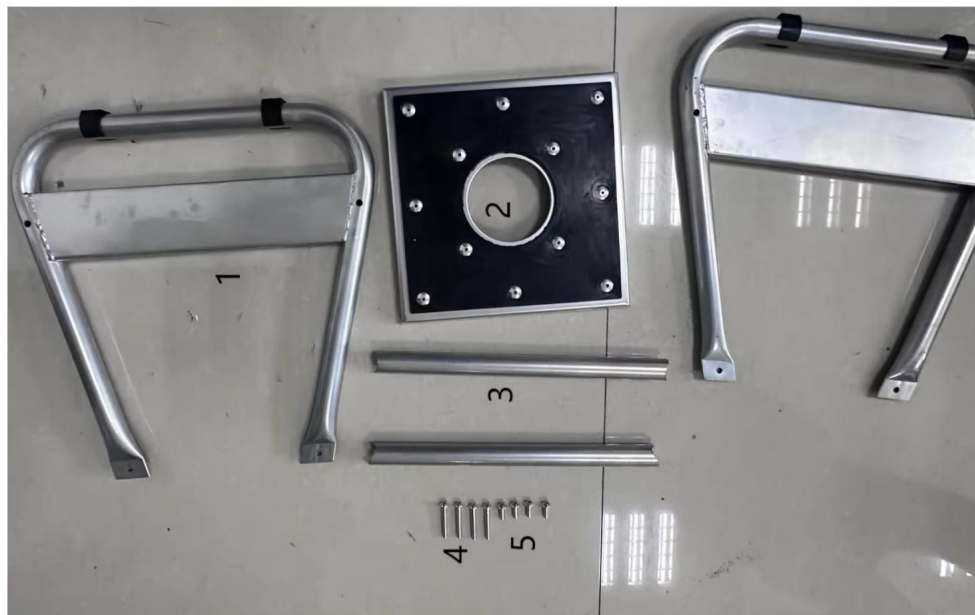

SN	Descrizione	Quantità
1	Corpo principale della staffa.	2
2	Piattaforma.	1
3	Tubo di supporto	2
4	Vite M6x40mm	4
5	Vite M6x15mm	4

ISTRUZIONI PER L'INSTALLAZIONE

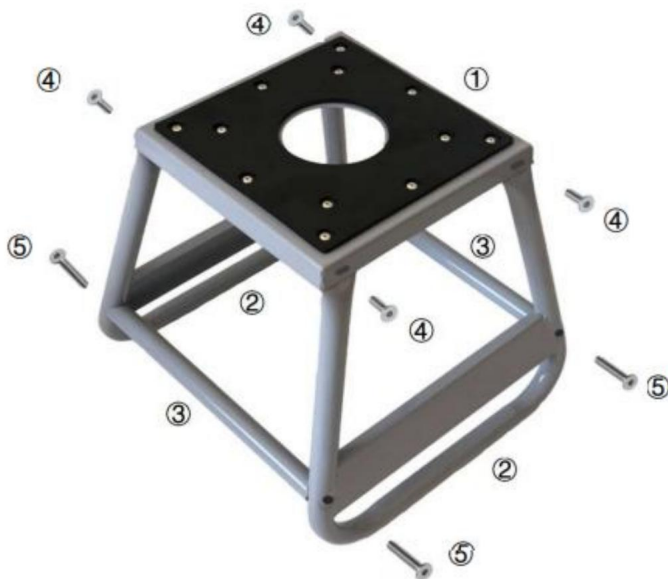

1. Lavori preparatori e ispezione dei componenti

ÿ Preparare gli utensili necessari, come chiavi e cacciaviti, per l'installazione ed eseguire l'operazione su una superficie piana e solida. Aprire la confezione e controllare che tutti i componenti del cavalletto di supporto della motocicletta, tra cui la struttura del corpo principale, i bracci di supporto, le viti, ecc., siano completi e integri.

2. Assemblaggio del corpo principale

ÿ Posizionare correttamente la struttura del corpo principale e iniziare a installare le viti. Notare che durante la fase iniziale dell'installazione, non stringere troppo le viti per facilitare le regolazioni successive.

3. Installazione dei bracci di supporto

ÿ Estrarre i bracci di supporto e collegarli alla struttura del corpo principale. In questa fase, non stringere nemmeno le viti. Dopo il collegamento, verificare se i giunti mobili dei bracci di supporto possono ruotare in modo flessibile.

4. Livellamento e serraggio delle viti

ÿ Dopo aver installato tutte le viti in posizione, controllare se l'intero supporto è livellato. Se non è livellato, effettuare delle piccole regolazioni sulle viti per far raggiungere al supporto una posizione orizzontale. Dopo aver verificato che è a livello, serrare uniformemente tutte le viti per garantire che tutti i componenti siano saldamente connesso.

5. Test di stabilità

ÿ Dopo aver completato l'installazione, scuotere delicatamente il supporto per verificarne la stabilità. Se si riscontra qualche instabilità, è necessario controllare la connessione di componenti e il serraggio delle viti ed effettuare le opportune regolazioni.

Precauzioni

1. Limite di peso

ÿ La capacità di carico massima di questo supporto è di 1100 libbre. È severamente vietato il sovraccarico per evitare danni al supporto e al la motocicletta non si ribalti, il che potrebbe causare situazioni di pericolo.

2. Ispezione regolare

ÿ Prima di ogni utilizzo, controllare semplicemente se i componenti del supporto sono sono allentati e se i bracci di supporto sono in condizioni normali. Eseguire una ispezione completa regolarmente (ad esempio mensile o trimestrale) per garantirne la funzionamento normale.

3. Specifiche operative

4. Quando si posiziona la motocicletta sul cavalletto di supporto, il funzionamento dovrebbe essere liscio e lento per evitare scivolamenti. Quando si esegue manutenzione, utilizzare dispositivi di fissaggio come corde per fissare la motocicletta sul supporto di supporto.

5. Ambiente di archiviazione

6. Quando il supporto non è in uso, riporlo in un luogo asciutto e ben ventilato luogo per prevenire la ruggine e la corrosione dei componenti metallici e prolungarne la durata durata di vita.

7. Protezione di sicurezza

8. Quando si utilizza il supporto per operazioni di manutenzione, si raccomanda di indossare dispositivi di protezione di sicurezza come guanti e occhiali. Se si riscontrano suoni anomali, deformazioni dei componenti o altre situazioni nel supporto, interromperne immediatamente l'utilizzo e richiedere assistenza professionale.

VEVOR®

TOUGH TOOLS, HALF PRICE

Supporto tecnico e certificato di garanzia
elettronica www.vevor.com/support

VEVOR[®]

TOUGH TOOLS, HALF PRICE

Soporte técnico y certificado de garantía electrónica www.vevor.com/support

SOPORTE PARA MOTOCICLETA DE TIERRA

MODELO: TD-007-02

Seguimos comprometidos a brindarle herramientas a precios competitivos.

"Ahorre la mitad", "mitad de precio" o cualquier otra expresión similar que utilicemos solo representa una estimación del ahorro que podría obtener al comprar ciertas herramientas con nosotros en comparación con las principales marcas y no necesariamente significa que cubra todas las categorías de herramientas que ofrecemos. Le recordamos que, al realizar un pedido con nosotros, verifique cuidadosamente si realmente está ahorrando la mitad en comparación con las principales marcas.

VEVOR[®]

MOTO DE TIERRA

PARARSE

Modelo: TD-007-02

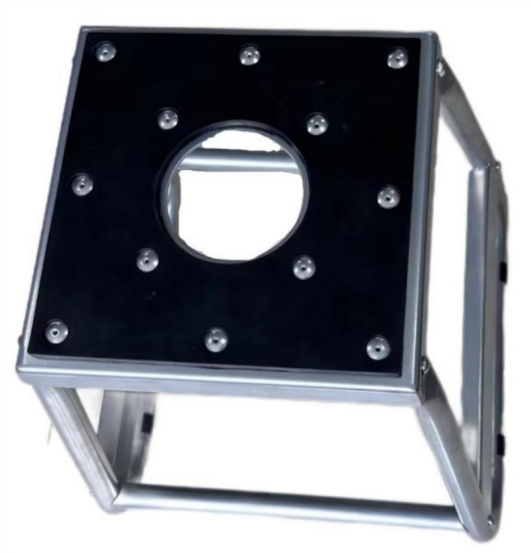

¿NECESITA AYUDA? ¡CONTÁCTENOS!

¿Tiene preguntas sobre el producto? ¿Necesita asistencia técnica? No dude en ponerse en contacto con nosotros:

Soporte técnico y certificado de garantía
electrónica www.vevor.com/support

Estas son las instrucciones originales, lea atentamente todas las instrucciones del manual antes de utilizar el producto. VEVOR se reserva una interpretación clara de nuestro manual de usuario. La apariencia del producto estará sujeta al producto que recibió. Perdónenos por no informarle nuevamente si hay actualizaciones de tecnología o software en nuestro producto.

PRECAUCIONES DE SEGURIDAD



Advertencia: para reducir el riesgo de lesiones, el usuario debe leer las instrucciones.

Lea el manual con cuidado.

Lea y comprenda todo este manual antes de ensamblar, instalar,

operar o reparar este producto. El incumplimiento de estas advertencias y

Las instrucciones pueden causar la muerte, lesiones personales o daños a bienes valiosos. Cumpla

con todos los requisitos del Departamento de Transporte (DOT) al utilizar

Este producto.

Use el sentido común al trabajar. Manténgase alerta y concentrado al configurar

Antes de utilizar este producto, no lo haga bajo los efectos del alcohol, drogas o medicamentos.

Al ensamblar y utilizar este producto, mantenga el área de trabajo limpia y bien

iluminado. Mantenga a los espectadores y a los niños fuera del área de trabajo.

Vístase apropiadamente. Nunca use ropa holgada ni joyas mientras trabaja.

Mantenga el cabello largo, la ropa y los guantes alejados de las partes móviles. Mantenga siempre

este soporte fuera del alcance de los niños. Compruebe que

el soporte esté en buenas condiciones antes de usarlo.

PRESUPUESTO

Serie de modelos	TD-007-02
Capacidad máxima de carga (libras)	1100
Altura de soporte (pulgadas)	15.2

PARÁMETROS DEL PRODUCTO

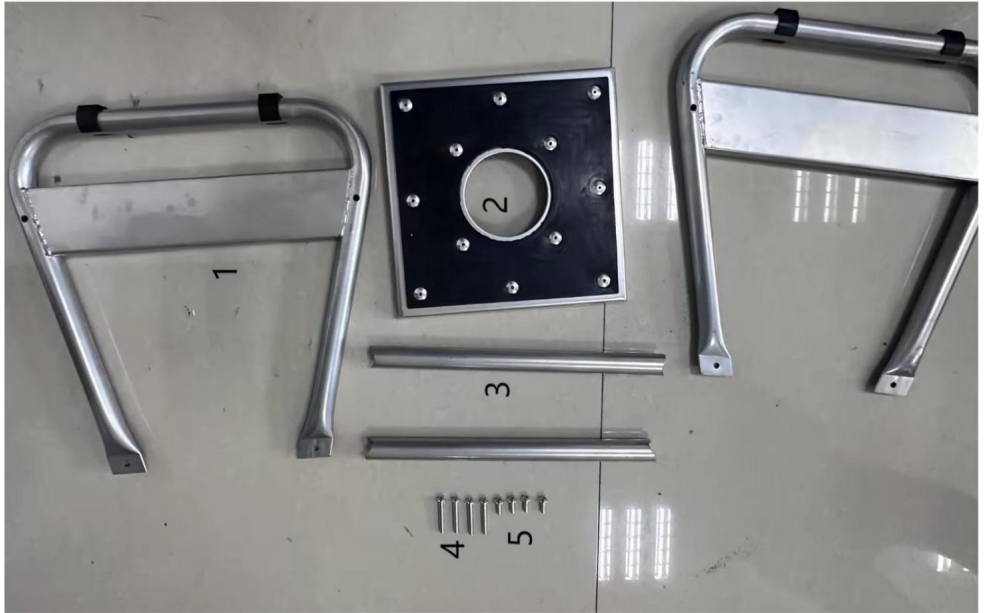

SN	Descripción	Cantidad
1	Cuerpo principal del soporte.	2
2	Plataforma.	1
3	Tubo de soporte	2
4	Tornillo M6×40 (mm)	4
5	Tornillo M6×15 (mm)	4

INSTRUCCIONES DE INSTALACIÓN

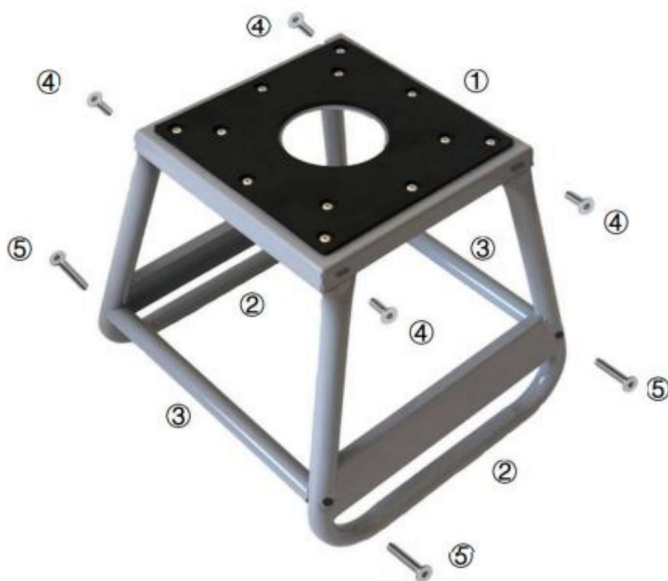

1. Trabajos preparatorios e inspección de componentes

Prepare las herramientas necesarias, como llaves y destornilladores, para la instalación y realice la operación sobre una superficie plana y sólida. Abra el paquete y verifique que todos los componentes del soporte de la motocicleta, incluida la estructura principal del cuerpo, los brazos de soporte, los tornillos, etc., estén completos y sin daños.

2. Montaje del cuerpo principal

Coloque la estructura del cuerpo principal correctamente y comience a instalar los tornillos. Tenga en cuenta que durante la etapa inicial de instalación, no apriete demasiado los tornillos para facilitar los ajustes posteriores.

3. Instalación de los brazos de soporte

Retire los brazos de soporte y conéctelos a la estructura del cuerpo principal. En este momento, tampoco apriete los tornillos. Después de la conexión, verifique si las juntas móviles de los brazos de soporte pueden girar de manera flexible.

4. Nivelación y apriete de tornillos

Después de instalar todos los tornillos en su lugar, verifique que todo el soporte de apoyo está nivelado. Si no está nivelado, realice ajustes finos en los tornillos para que el soporte alcance una posición horizontal. Después de confirmar que esté nivelado, apriete uniformemente todos los tornillos para asegurarse de que todos los componentes estén firmemente conectado

5. Prueba de estabilidad

Una vez finalizada la instalación, agite suavemente el soporte para comprobar su estabilidad. Si se detecta alguna inestabilidad, es necesario verificar la conexión de componentes y el apriete de los tornillos y realizar los ajustes correspondientes.

Precauciones

1. Límite de peso

La capacidad máxima de carga de este soporte es de 1100 libras. Está estrictamente prohibido sobrecargar para evitar daños al soporte y al evitar que la motocicleta se vuelque, lo que podría causar peligro.

2. Inspección periódica

Antes de cada uso, simplemente verifique si los componentes del soporte están sueltos y si los brazos de soporte están en condiciones normales. Realice una Inspección exhaustiva periódica (por ejemplo, mensual o trimestral) para garantizar su funcionamiento normal

3. Especificaciones de funcionamiento

4. Al colocar la motocicleta sobre el caballete de apoyo, el funcionamiento debe ser suave y lento para evitar resbalones. Al realizar mantenimiento, utilice dispositivos de fijación como cuerdas para fijar la motocicleta al suelo. soporte de apoyo.

5. Entorno de almacenamiento

6. Cuando el soporte no esté en uso, guárdelo en un lugar seco y bien ventilado. lugar para evitar la oxidación y corrosión de los componentes metálicos y prolongar su vida útil. Vida útil.

7. Protección de seguridad

8. Al utilizar el soporte para realizar operaciones de mantenimiento, se recomienda utilizar equipos de protección de seguridad, como guantes y gafas. Si se detectan ruidos anormales, deformaciones de componentes u otras situaciones en el soporte, deje de utilizarlo inmediatamente y solicite asistencia profesional.

VEVOR®

TOUGH TOOLS, HALF PRICE

Soporte técnico y certificado de garantía
electrónica www.vevor.com/support

VEVOR®

TOUGH TOOLS, HALF PRICE

Wsparcie techniczne i certyfikat gwarancji elektronicznej www.vevor.com/support

STOJAK NA ROWER TERENOWY

MODEL: TD-007-02

Nadal staramy się oferować Państwu narzędzia w konkurencyjnych cenach. „Oszczędzaj połowę”, „Połowa ceny” lub inne podobne wyrażenia używane przez nas stanowią jedynie szacunkowe oszczędności, jakie możesz uzyskać, kupując u nas określone narzędzia w porównaniu z głównymi markami i niekoniecznie oznaczają one objęcie wszystkich kategorii oferowanych przez nas narzędzi. Uprzejmie przypominamy, aby przy składaniu zamówienia dokładnie sprawdzić, czy faktycznie oszczędzasz połowę w porównaniu z głównymi markami.

VEVOR®

MOTOCYKL TERENOWY

PODSTAWKA

Model: TD-007-02

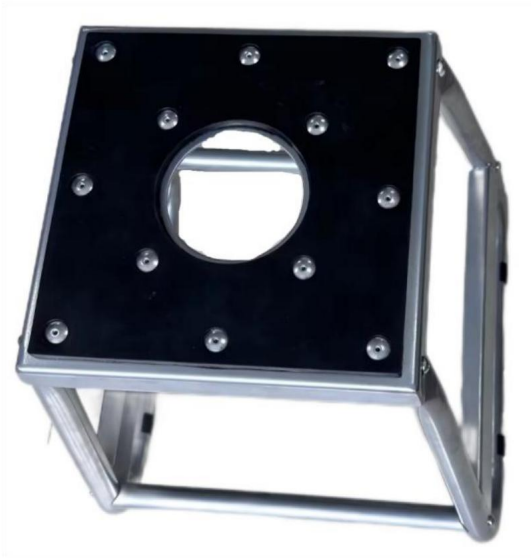

POTRZEBUJESZ POMOCY? SKONTAKTUJ SIĘ Z NAMI!

Masz pytania dotyczące produktu? Potrzebujesz wsparcia technicznego? Skontaktuj się z nami:

Wsparcie techniczne i certyfikat gwarancji
elektronicznej www.vevor.com/support

To jest oryginalna instrukcja, przed użyciem należy uważnie przeczytać wszystkie instrukcje. VEVOR zastrzega sobie jasną interpretację naszej instrukcji obsługi. Wygląd produktu będzie zależał od produktu, który otrzymałeś. Prosimy o wybaczenie, że nie poinformujemy Cię ponownie, jeśli w naszym produkcie pojawią się jakiegokolwiek aktualizacje technologiczne lub oprogramowania.

ŚRODKI OSTROŻNOŚCI



Ostrzeżenie – Aby zmniejszyć ryzyko obrażeń, użytkownik musi przeczytać instrukcję instrukcję uważnie.

Przed montażem, instalacją,

obsługi lub serwisowania tego produktu. Nieprzestrzeganie tych ostrzeżeń i instrukcji może spowodować śmierć, obrażenia ciała lub uszkodzenie cennego mienia.

Stosuj się do wszystkich wymagań Departamentu Transportu (DOT) podczas korzystania z ten produkt.

Podczas pracy stosuj zdrowy rozsądek. Zachowaj czujność i koncentrację podczas ustawiania i używać tego produktu. Nigdy nie pracuj pod wpływem alkoholu, narkotyków lub leków.

Podczas montażu i użytkowania tego produktu należy utrzymywać miejsce pracy w czystości i dobrym stanie. oświetlone. Trzymaj widzów i dzieci z dala od obszaru roboczego.

Ubieraj się odpowiednio. Nigdy nie noś luźnej odzieży ani biżuterii podczas pracy.

Trzymaj długie włosy z dala od ruchomych części. Zawsze trzymaj stojak w miejscu niedostępnym dla dzieci. Przed użyciem sprawdź, czy stojak jest w dobrym stanie.

SPECYFIKACJE

Seria modeli	TD-007-02
Maksymalna ładowność (funty)	1100
Wysokość podparcia (cale)	15.2

PARAMETRY PRODUKTU

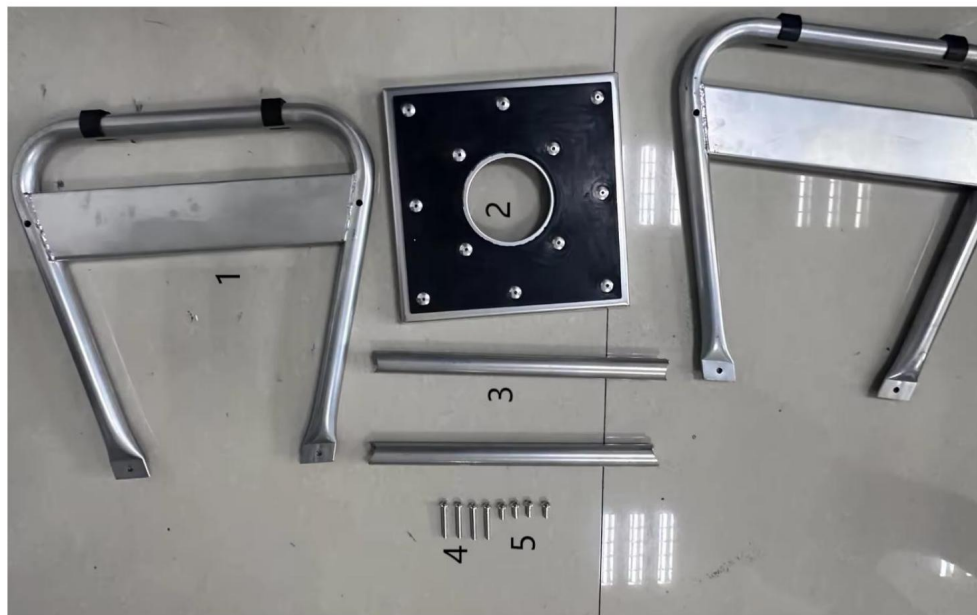

SN	Opis	Ilość
1	Główny korpus wspornika.	2
2	Platforma.	1
3	Rura podporowa	2
4	Śruba M6×40 mm	4
5	Śruba M6×15 mm	4

INSTRUKCJA INSTALACJI

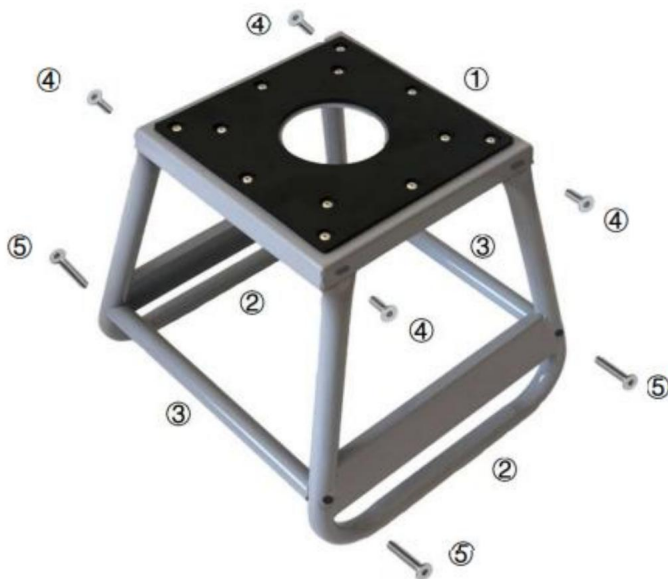

1. Prace przygotowawcze i kontrola komponentów

Przygotuj niezbędne narzędzia, takie jak klucze i śrubokręty do montażu, i przeprowadź operację na płaskiej i twardej powierzchni. Otwórz opakowanie i sprawdź, czy wszystkie elementy stojaka motocyklowego, w tym główna konstrukcja korpusu, ramiona podporowe, śruby itp., są kompletne i nieuszkodzone.

2. Montaż korpusu głównego

Umieść prawidłowo główną konstrukcję korpusu i zacznij instalować śruby. Należy pamiętać, aby na początkowym etapie instalacji nie dokręcać śrub zbyt mocno, aby ułatwić późniejsze regulacje.

3. Montaż ramion podporowych

Wymij ramiona podporowe i podłącz je do głównej konstrukcji korpusu. W tym momencie nie dokręcaj również śrub. Po podłączeniu sprawdź, czy ruchome połączenia ramion podporowych mogą się elastycznie obracać.

4. Poziomowanie i dokręcanie śrub

Po zamontowaniu wszystkich śrub należy sprawdzić, czy całość podstawka jest wypoziomowana. Jeśli nie jest wypoziomowana, należy dokonać drobnych regulacji śrub aby stojak podporowy osiągnął stan poziomy. Po potwierdzeniu, że jest wypoziomowany, równomiernie dokręć wszystkie śruby, aby mieć pewność, że wszystkie elementy są mocno połączone.

5. Test stabilności

Po zakończeniu instalacji delikatnie potrząśnij podstawką, aby sprawdzić jej stabilność. Jeśli zostanie stwierdzona niestabilność, należy sprawdzić połączenie. Sprawdź komponenty i dokręcenie śrub, a następnie dokonaj odpowiednich regulacji.

Środki ostrożności

1. Ograniczenie wagowe

Maksymalne obciążenie tego stojaka wynosi 1100 funtów. Przeciążanie jest surowo zabronione, aby zapobiec uszkodzeniu stojaka i motocykla przed przewróceniem, co może spowodować zagrożenie.

2. Regularna kontrola

Przed każdym użyciem należy sprawdzić, czy elementy stojaka są sprawne. są luźne i czy ramiona podporowe są w normalnym stanie. Przeprowadź przeprowadzać regularnie (np. co miesiąc lub kwartał) kompleksową kontrolę w celu zapewnienia jej normalna praca.

3. Specyfikacje operacyjne

4. Podczas ustawiania motocykla na podstawce, obsługa powinno być gładkie i powolne, aby uniknąć poślizgu. Podczas wykonywania konserwacja, użyj urządzeń mocujących, takich jak liny, aby zamocować motocykl na stojak podporowy.

5. Środowisko przechowywania

6. Jeżeli stojak nie jest używany, należy przechowywać go w suchym i dobrze wentylowanym miejscu. miejsce zapobiegające rdzewieniu i korozji elementów metalowych oraz przedłużające jego okres użytkowania.

7. Ochrona bezpieczeństwa

8. Podczas korzystania ze stojaka podporowego w celu przeprowadzenia czynności konserwacyjnych zaleca się noszenie sprzętu ochronnego, takiego jak rękawice i okulary ochronne. Jeśli w stojaku podporowym słychać nietypowe dźwięki, występują odkształcenia podzespołów lub inne sytuacje, należy natychmiast zaprzestać jego używania i zwrócić się o pomoc do specjalisty.

VEVOR[®]

TOUGH TOOLS, HALF PRICE

Wsparcie techniczne i certyfikat gwarancji
elektronicznej www.vevor.com/support

VEVOR[®]

TOUGH TOOLS, HALF PRICE

Technische ondersteuning en e-garantiecertificaat www.vevor.com/support

DIRT BIKE STAND

MODEL: TD-007-02

Wij streven er voortdurend naar om u gereedschappen tegen concurrerende prijzen te leveren. "Save Half", "Half Price" of andere soortgelijke uitdrukkingen die wij gebruiken, geven alleen een schatting weer van de besparingen die u kunt behalen door bepaalde gereedschappen bij ons te kopen in vergelijking met de grote topmerken en betekent niet noodzakelijkerwijs dat alle categorieën gereedschappen die wij aanbieden, worden gedekt. Wij herinneren u eraan om zorgvuldig te controleren of u daadwerkelijk de helft bespaart in vergelijking met de grote topmerken wanneer u een bestelling bij ons plaatst.

VEVOR®

DIRT FIETS

STELLAGE

Model: TD-007-02

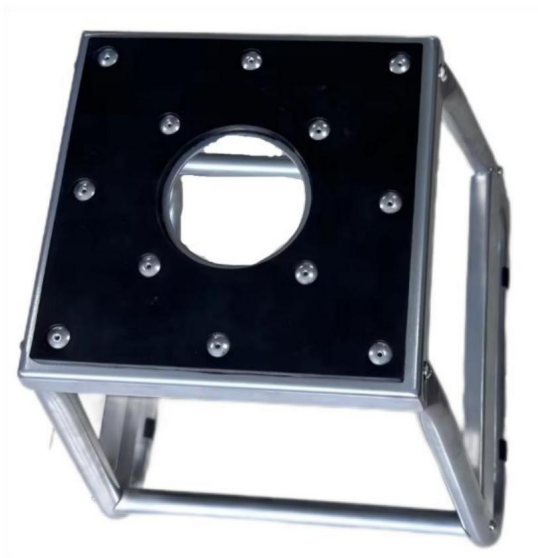

HULP NODIG? NEEM CONTACT MET ONS OP!

Heeft u vragen over het product? Heeft u technische ondersteuning nodig? Neem dan gerust contact met ons op:

**Technische ondersteuning en e-
garantiecertificaat www.vevor.com/support**

Dit is de originele instructie, lees alle handleidingen zorgvuldig door voordat u het product gebruikt. VEVOR behoudt zich een duidelijke interpretatie van onze gebruikershandleiding voor. Het uiterlijk van het product is afhankelijk van het product dat u hebt ontvangen. Vergeef ons dat we u niet opnieuw zullen informeren als er technologie- of software-updates voor ons product zijn.

VEILIGHEIDSMATREGELEN



Waarschuwing - Om het risico op letsel te verminderen, moet de gebruiker de instructies lezen
handleiding zorgvuldig door.

- ÿ Lees en begrijp deze volledige handleiding voordat u het apparaat monteert, installeert, het bedienen of onderhouden van dit product. Het niet opvolgen van deze waarschuwingen en Instructies kunnen de dood, persoonlijk letsel of schade aan waardevolle eigendommen veroorzaken.
- ÿ Houd u aan alle vereisten van het Department of Transportation (DOT) bij het gebruik van dit product.
- ÿ Gebruik gezond verstand tijdens het werken. Blijf alert en concentreer je bij het instellen en het gebruik van dit product. Werk nooit onder invloed van alcohol, drugs of medicijnen.
- ÿ Zorg ervoor dat de werkplek schoon en goed schoon is tijdens het monteren en gebruiken van dit product. verlicht. Houd toeschouwers en kinderen uit de werkruimte.
- ÿ Kleed u gepast. Draag nooit loszittende kleding of sieraden tijdens het werk.
Houd lang haar tegen en houd haar, kleding en handschoenen uit de buurt van bewegende delen. ÿ
Houd deze standaard altijd buiten bereik van kinderen. ÿ
Controleer of de standaard in goede staat verkeert voordat u deze gebruikt.

SPECIFICATIES

Modelserie	TD-007-02
Maximale draagkracht (lbs)	1100
Ondersteuningshoogte (inch)	15.2

PRODUCTPARAMETERS

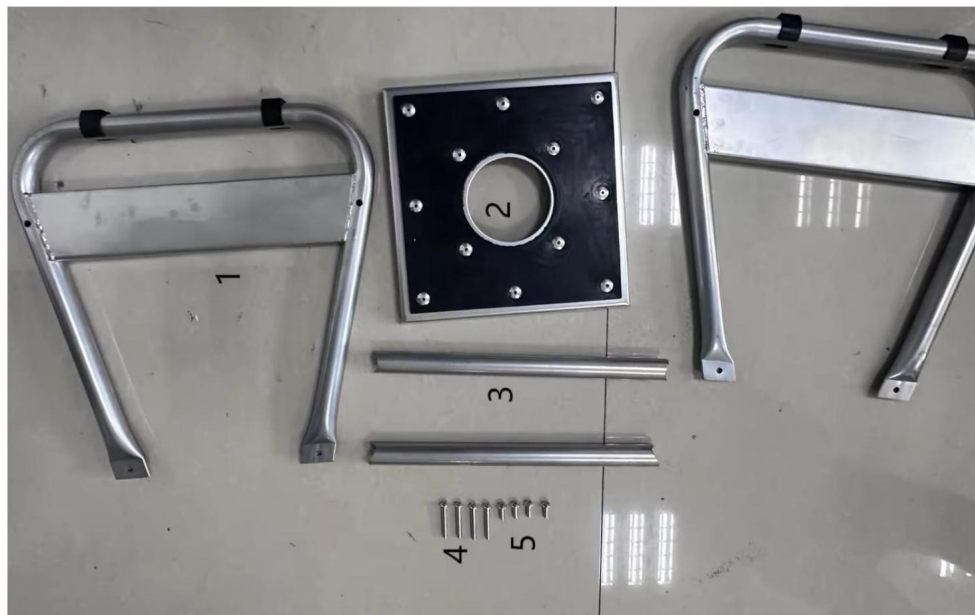

SN	Beschrijving	Hoeveheid
1	Hoofddeelte van de beugel.	2
2	Platform.	1
3	Steunbuis	2
4	Schroef M6x40ÿmmÿ	4
5	Schroef M6x15ÿmmÿ	4

INSTALLATIE-INSTRUCTIES

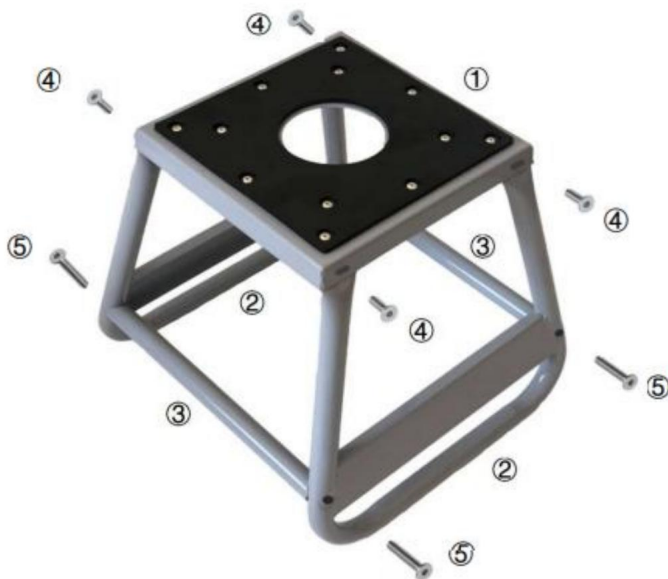

1. Voorbereidende werkzaamheden en componenteninspectie

ÿ Bereid de benodigde gereedschappen voor, zoals sleutels en schroevendraaiers voor de installatie, en voer de handeling uit op een vlak en stevig oppervlak. Open de verpakking en controleer of alle componenten van de motorfietsstandaard, inclusief de hoofdstructuur, steunarmen, schroeven, enz., compleet en onbeschadigd zijn.

2. Montage van het hoofdlichaam

ÿ Plaats de hoofdlichaamstructuur op de juiste manier en begin met het installeren van de schroeven. Let op dat u tijdens de eerste fase van de installatie de schroeven niet te strak aandraait om latere aanpassingen te vergemakkelijken.

3. Installatie van de steunarmen

ÿ Haal de steunarmen eruit en verbind ze met de hoofdlichaamstructuur. Draai de schroeven op dit moment ook niet vast. Controleer na het aansluiten of de beweegbare gewrichten van de steunarmen flexibel kunnen draaien.

4. Waterpas stellen en vastdraaien van schroeven

ÿ Nadat alle schroeven op hun plaats zijn gemonteerd, controleert u of de gehele steunstandaard waterpas is. Als deze niet waterpas is, voer dan fijne aanpassingen uit aan de schroeven om de steunstandaard een horizontale stand te laten bereiken. Nadat u hebt bevestigd dat het waterpas is, draai alle schroeven gelijkmatig vast om ervoor te zorgen dat alle componenten goed vastzitten. stevig verbonden.

5. Stabiliteitstest

ÿ Nadat de installatie is voltooid, schudt u de steunstandaard voorzichtig om de werking ervan te controleren. stabiliteit. Als er enige instabiliteit wordt gevonden, is het noodzakelijk om de verbinding van onderdelen en de stevigheid van de schroeven controleren en dienovereenkomstig aanpassingen maken.

Voorzorgsmaatregelen

1. Gewichtslimiet

ÿ Het maximale draagvermogen van deze standaard is 1100 lbs. Overbelasting is ten strengste verboden om schade aan de steunstandaard en de voorkomen dat de motorfiets omvalt, wat gevaarlijk kan zijn.

2. Regelmatige inspectie

ÿ Controleer voor elk gebruik eenvoudigweg of de onderdelen van de standaard los zitten en of de steunarmen in normale staat zijn. Voer een

Regelmatig (bijvoorbeeld maandelijks of driemaandelijks) een uitgebreide inspectie uitvoeren om ervoor te zorgen dat de normale werking.

3. Bedieningsspecificaties

4. Bij het plaatsen van de motorfiets op de steunstandaard moet de bediening moet soepel en langzaam zijn om uitglijden te voorkomen. Bij het uitvoeren onderhoud, gebruik bevestigingsmaterialen zoals touwen om de motorfiets vast te zetten op de steunstandaard.

5. Opslagomgeving

6. Wanneer de steunstandaard niet in gebruik is, berg hem dan op in een droge en goed geventileerde ruimte. plaats om roesten en corrosie van metalen componenten te voorkomen en de levensduur ervan te verlengen levensduur.

7. Veiligheidsbescherming

8. Bij gebruik van de steunstandaard voor onderhoudswerkzaamheden wordt aanbevolen om veiligheidsbeschermingsmiddelen te dragen, zoals handschoenen en een veiligheidsbril. Als er abnormale geluiden, vervorming van componenten of andere situaties in de steunstandaard worden aangetroffen, stop dan onmiddellijk met het gebruik ervan en zoek professionele hulp.

VEVOR[®]

TOUGH TOOLS, HALF PRICE

Technische ondersteuning en e-
garantiecertificaat www.vevor.com/support

VEVOR®

TOUGH TOOLS, HALF PRICE

Teknisk support och e-garanticertifikat www.vevor.com/support

DIRT CYKELSTÄLL

MODELL: TD-007-02

Vi fortsätter att vara engagerade i att ge dig verktyg till konkurrenskraftiga priser. "Spara halva", "halva priset" eller andra liknande uttryck som används av oss representerar bara en uppskattning av besparingar du kan dra nytta av att köpa vissa verktyg hos oss jämfört med de stora toppmärkena och betyder inte nödvändigtvis att täcka alla kategorier av verktyg som erbjuds av oss. Du påminns om att noggrant kontrollera när du gör en beställning hos oss om du verkligen sparar hälften i jämförelse med de främsta varumärkena.

VEVOR®

DIRT BIKE STÅ

Modell: TD-007-02

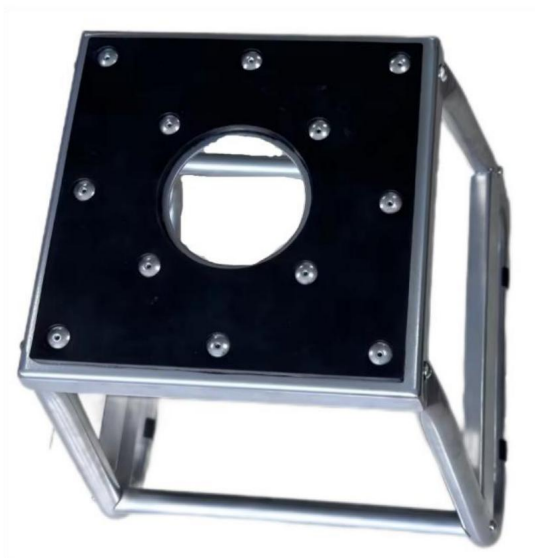

BEHÖVER HJÄLP? KONTAKTA OSS!

Har du produktfrågor? Behöver du teknisk support? Kontakta oss gärna:

Teknisk support och e-garanticertifikat
www.vevor.com/support

Detta är den ursprungliga instruktionen, läs alla instruktioner noggrant innan du använder den. VEVOR reserverar sig för en tydlig tolkning av vår användarmanual. Utseendet på produkten är beroende av den produkt du fått. Ursäkta oss att vi inte kommer att informera dig igen om det finns någon teknik eller mjukvaruuppdateringar på vår produkt.

SÄKERHETSÅTGÄRDER



Varning - För att minska risken för skada måste användaren läsa instruktionerna handbok noggrant.

- Läs och förstå hela denna manual innan du monterar, installerar, använda eller serva denna produkt. Underlåtenhet att följa dessa varningar och instruktioner kan orsaka dödsfall, personskada eller skada på värdefull egendom. • Följ alla krav från Department of Transportation (DOT) vid användning denna produkt.
- Använd sunt förnuft när du arbetar. Var uppmärksam och koncentrera dig när du ställer in upp och använder denna produkt. Arbeta aldrig när du är påverkad av alkohol, droger eller mediciner.
- Håll arbetsområdet rent och väl under montering och användning av denna produkt upplyst. Håll åskådare och barn borta från arbetsområdet.
- Klä dig lämpligt. Bär aldrig löst sittande kläder eller smycken när du arbetar. Innehåll långt hår och håll hår, kläder och handskar borta från rörliga delar. • Håll alltid detta stativ borta från barn. • Kontrollera att stativet är i gott skick innan du använder det.

SPECIFIKATIONER

Modellserie	TD-007-02
Maximal belastningskapacitet (lbs)	1100
Stödhöjd (tum)	15.2

PRODUKTPARAMETRAR

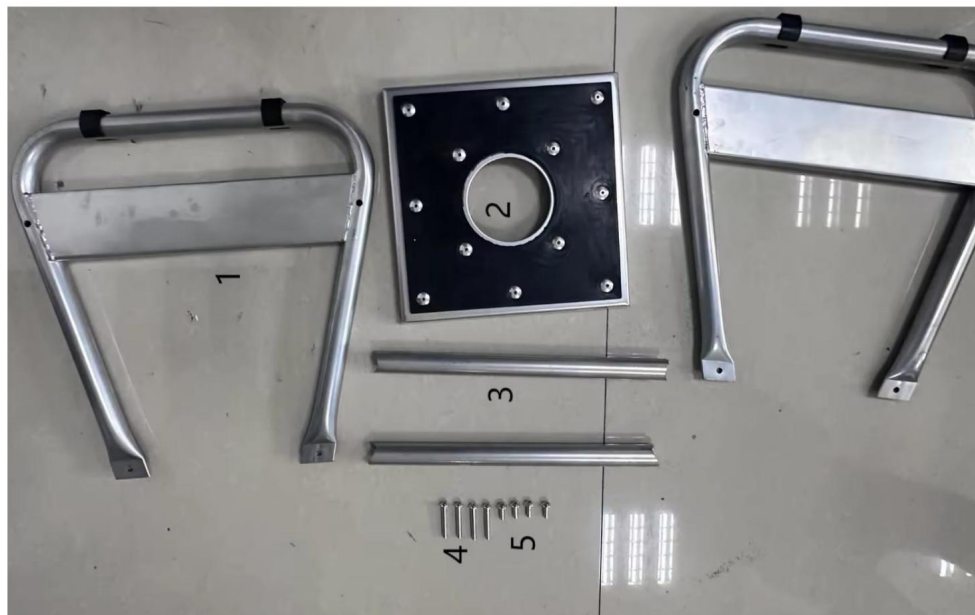

SN	Beskrivning	Antal
1	Fäste huvudkropp.	2
2	Plattform.	1
3	Stödrör	2
4	Skruv M6x40ömmö	4
5	Skruv M6x15ömmö	4

INSTALLATIONSINSTRUKTIONER

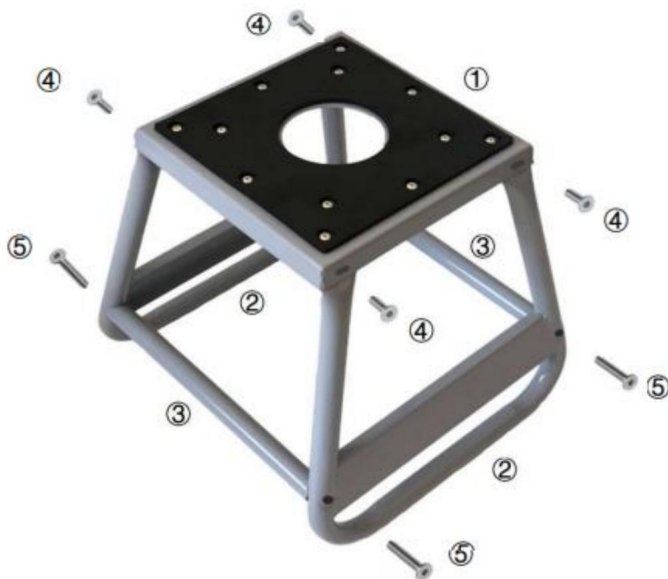

1. Förberedande arbete och komponentinspektion

ÿ Förbered nödvändiga verktyg såsom skiftnycklar och skruvmejslar för installation, och utför operationen på en plan och fast yta. Öppna förpackningen och kontrollera om alla komponenter i motorcykelstödet, inklusive huvudkroppen, stödarmar, skruvar, etc., är kompletta och oskadade.

2. Montering av huvuddelen

ÿ Placera huvudkroppens struktur ordentligt och börja installera skruvarna. Observera att under det inledande skedet av installationen, dra inte åt skruvarna för hårt för att underlätta efterföljande justeringar.

3. Installation av stödarmarna

ÿ Ta ut stödarmarna och anslut dem till huvudkroppens struktur. Dra inte åt skruvarna vid denna tidpunkt heller. Kontrollera efter anslutningen om stödarmarnas rörliga leder kan rotera flexibelt.

4. Utjämning och åtdragning av skruvar

ÿ När alla skruvar har installerats på plats, kontrollera om hela stödstativet är plant. Om det inte är plant, gör finjusteringar av skruvarna för att få stödstativet att nå ett horisontellt tillstånd. Efter att ha bekräftat att det är jämnt, dra åt alla skruvar jämnt för att säkerställa att alla komponenter är fast ansluten.

5. Stabilitetstest

ÿ När installationen är klar skakar du försiktigt stödstativet för att kontrollera dess stabilitet. Om någon instabilitet hittas är det nödvändigt att kontrollera anslutningen av komponenter och skruvarnas åtdragning och gör justeringar därefter.

Försiktighetsåtgärder

1. Viktgräns

ÿ Den maximala belastningskapaciteten för detta stödstativ är 1100 lbs. Överbelastning är strängt förbjudet för att förhindra skador på stödstativet och motorcykeln välter, vilket kan orsaka fara.

2. Regelbunden inspektion

ÿ Före varje användning, kontrollera helt enkelt om komponenterna i stödet står är lösa och om stödarmarna är i normalt skick. Uppförande omfattande inspektion regelbundet (såsom månadsvis eller kvartalsvis) för att säkerställa dess normal drift.

3. Driftspecifikationer

4. När du placerar motorcykeln på stödstativet, operationen ska vara jämn och långsam för att undvika att glida. Vid utförande underhåll, använd fixeringsanordningar som rep för att fixera motorcykeln på stödstativ.

5. Lagringsmiljö

6. När stödstativet inte används, förvara det på ett torrt och välventilerat sätt plats för att förhindra rost och korrosion av metallkomponenter och utöka dess livslängd.

7. Säkerhetsskydd

8. När stödstativet används för underhållsarbeten, rekommenderas att bära skyddsutrustning såsom handskar och skyddsglasögon. Om onormala ljud, komponentdeformation eller andra situationer upptäcks i stödstativet, sluta omedelbart att använda det och sök professionell hjälp.

VEVOR[®]

TOUGH TOOLS, HALF PRICE

Teknisk support och e-garanticertifikat

www.vevor.com/support